

i n v e n t

hp color LaserJet
2550 series

gebruik

hp color LaserJet 2550 serie printer

Gebruikershandleiding



Auteursrecht en licentiebepalingen

© 2004 Copyright Hewlett-Packard
Development Company, L.P.

Verveelvuldiging, bewerking en vertaling
zonder voorafgaande schriftelijke
toestemming zijn verboden, behalve zoals
toegestaan door het auteursrecht.

De informatie in dit document kan zonder
kennisgeving worden gewijzigd.

De enige garantie voor producten en
services van HP wordt uiteengezet in de
garantieverklaring die bij dergelijke
producten en services wordt geleverd.
Niets in deze verklaring mag worden
opgevat als een aanvullende garantie. HP
is niet aansprakelijk voor technische of
redactionele fouten of weglatingen in deze
verklaring.

Onderdeelnummer Q3702-90951

Edition 1, 6/2004

Handelsmerken

Adobe Photoshop® en PostScript zijn
handelsmerken van Adobe Systems
Incorporated.

CorelDRAW™ is een handelsmerk of
gedeponeerd handelsmerk van Corel
Corporation of Corel Corporation Limited.

Microsoft®, Windows®, MS-DOS® en
Windows NT® zijn gedeponeerde
handelsmerken van Microsoft Corporation
in de Verenigde Staten van Amerika.

Netscape™ en Netscape Navigator™ zijn
handelsmerken van Netscape
Communications Corporation in de V.S.

TrueType™ is een gedeponeerd
handelsmerk van Apple Computer, Inc. in
de V.S.

UNIX® is een gedeponeerd handelsmerk
van The Open Group.

ENERGY STAR® en het logo van
ENERGY STAR® zijn in de Verenigde
Staten gedeponeerde merken van de
Amerikaanse EPA (Environmental
Protection Agency). Informatie over het
juiste gebruik van de tekens vindt u in de
richtlijnen voor het juiste gebruik van de
naam en het internationale logo van
ENERGY STAR®.



HP online klantenondersteuning

Online Services

24 uur per dag bereikbaar via een modem- of internetverbinding

World Wide Web: bijgewerkte HP-printersoftware, productinformatie en ondersteunende informatie en printerdrivers in diverse talen kunt u vinden op <http://www.hp.com/support/cj2550>. (De site is Engelstalig.)

Hulpprogramma's bij het online oplossen van problemen

HP Instant Support Professional Edition (ISPE) is een serie op het web gebaseerde hulpprogramma's voor het oplossen van problemen bij desktopcomputers en afdrukapparatuur. Met ISPE kunt u snel problemen met computerapparatuur en afdrukproblemen identificeren, diagnosticeren en oplossen. De ISPE-hulpprogramma's kunt u vinden op <http://instantsupport.hp.com>.

Telefonische ondersteuning

Hewlett-Packard biedt gedurende de garantieperiode gratis telefonische ondersteuning. Als u belt, wordt u doorverbonden met een team van medewerkers die klaar staan om u te helpen. Raadpleeg de brochure in de productverpakking voor het telefoonnummer voor uw land/regio. U kunt ook terecht op <http://www.hp.com/support/callcenters>. Zorg dat u de volgende gegevens bij de hand hebt als u HP belt: productnaam en serienummer, aankoopdatum en beschrijving van het probleem.

U kunt voor ondersteuning ook terecht op <http://www.hp.com>. Klik op het vak **ondersteuning & drivers**.

Softwarehulpprogramma's, drivers en elektronische informatie

Ga naar http://www.hp.com/go/cj2550_software. (De website is Engelstalig, maar u kunt de printerdrivers in verschillende talen downloaden.)

Zie de brochure die bij uw printer is geleverd voor telefonische informatie.

Rechtstreeks bestellen van accessoires of benodigdheden van HP

Bestel benodigdheden via de volgende websites:

Verenigde Staten: <http://www.hp.com/sbso/product/supplies>

Canada: <http://www.hp.ca/catalog/supplies>

Europa: <http://www.hp.com/supplies>

Azië/Oceanië: <http://www.hp.com/paper/>

Bestel accessoires via <http://www.hp.com/accessories>. Zie voor meer informatie [Accessoires en bestelinformatie](#).

Bel de volgende telefoonnummers voor het telefonisch bestellen van benodigdheden en accessoires:

Verenigde Staten: (1) (800) 538-8787

Canada: (1) (800) 387-3154

Zie de brochure die bij de printer is geleverd voor de telefoonnummers van de overige landen/regio's.

HP service-informatie

Bel (1) (800) 243-9816 (Verenigde Staten) of (1) (800) 387-3867 (Canada) voor geautoriseerde dealers in de Verenigde Staten of Canada. Of ga naar <http://www.hp.com/go/cposupportguide>.

Neem voor service voor uw HP-product in de overige landen/regio's contact op met de afdeling klantenondersteuning van uw land/regio. Zie de brochure die bij uw printer is geleverd.

Serviceovereenkomsten van HP

Bel: 1-800-HPINVENT [(1) (800) 474-6836 (V.S.)] of (1) (800) 268-1221 (Canada).

Service buiten de garantieperiode: (1) (800) 633-3600.

Uitgebreide service: bel 1-800-HPINVENT [(1) (800) 474-6836 (V.S.)] of (1) (800) 268-1221 (Canada). Of ga naar de website HP Supportpack and Carepaq™ Services op <http://www.hpexpress-services.com/10467a>.

HP werkset

Gebruik de software van de HP werkset om de printerstatus te controleren en informatie met betrekking tot oplossingen van problemen en online documentatie te bekijken. U kunt de HP werkset weergeven als de printer rechtstreeks op de computer is aangesloten of als deze op een netwerk is aangesloten. Om de HP werkset te kunnen gebruiken, moet u alle softwareonderdelen geïnstalleerd hebben. Zie [Printerbeheer](#).

Inhoudsopgave

1 Basisinformatie over de printer

Snelle toegang tot printerinformatie	2
Snelkoppelingen in de handleiding	2
Als u meer informatie wilt	2
Printerconfiguraties	4
HP color LaserJet 2550L	4
HP color LaserJet 2550Ln	4
HP color LaserJet 2550n	5
Printerfuncties	6
Printeronderdelen	10
Interfacepoorten	10
Software	12
Software en ondersteunde besturingssystemen	12
Softwaretips	13
Software voor Windows	14
Software voor Macintosh	15
De printersoftware verwijderen	16
Specificaties voor het afdruk materiaal	18
Algemene richtlijnen	18
Papier en afdruk materiaal	18
Omgeving voor afdrukken en opslag	19
Enveloppen	20
Etiketten	21
Transparanten	21
Ondersteunde formaten en gewichten afdruk materiaal	22

2 Bedieningspaneel

Functies van bedieningspaneel	25
Status benodigdheden begrijpen	26
Printerstatus begrijpen	26

3 Afdruktaken

Laden vullen	30
Lade 1 vullen	30
Optionele lade 2 vullen	31
Optionele lade 3 vullen	33
Afdruktaken beheren	35
Afdrukken via bron in vergelijking met afdrukken via type of formaat	36
Afdruksnelheid voor papier van Letter-formaat maximaliseren	38
Toegang tot de instellingen in de printerdriver	38
Functies in de printerdriver	40
Een uitvoerlade selecteren	45
Afdrukken op speciaal afdruk materiaal	46
Afdrukken op enveloppen	46

Afdrukken op etiketten	47
Afdrukken op transparanten	48
Afdrukken op glanzend papier	50
Afdrukken op HP LaserJet Tough papier	50
Afdrukken op afdrukmetaal met aangepast formaat of kaarten	51
Afdrukken op briefhoofdpapier of voorbedrukte formulieren	52
Dubbelzijdig afdrukken (handmatig dubbelzijdig afdrukken)	53
Handmatig dubbelzijdig afdrukken	53
Een afdruktaak annuleren	55

4 Printerbeheer

Speciale pagina's	58
Demopagina	58
Configuratiepagina	58
Pagina Status benodigdheden	59
HP werkset	61
Ondersteunde besturingssystemen	61
Ondersteunde browsers	61
De HP werkset bekijken	62
Tabblad Status	62
Tabblad Probleemoplossing	62
Tabblad Waarschuwingen	63
Tabblad Documentatie	64
Venster Apparaatinstellingen	64
Overige links	66

5 Kleur

Kleur gebruiken	68
HP ImageREt 2400	68
Keuze van afdrukmetaal	68
Kleuropties	68
sRGB (standard Red-Green-Blue)	69
Kleuropties beheren	70
Afdrukken in grijsschaal	70
Kleuren automatisch of handmatig aanpassen	70
Handmatige kleuropties	70
Kleuren afstemmen	72

6 Onderhoud

Benodigdheden beheren	74
Levensduur van benodigdheden	74
Benodigdheden controleren en bestellen	74
Benodigdheden bewaren	75
Benodigdheden vervangen en hergebruiken	76
Beleid van HP t.a.v. benodigdheden van derden	76
HP fraudelijn	76
De printer reinigen	78
Het mechanisme reinigen	78
De printer kalibreren	79
De printer op de printer zelf kalibreren	79
De printer via de HP werkset kalibreren	79

7 Problemen oplossen

Problemen oplossen die geen berichten genereren	82
Controlelijst voor het oplossen van problemen	82
Het netwerk controleren	84
Algemene afdrukproblemen oplossen	85
PostScript-fouten oplossen	90
Veelvoorkomende Macintosh-problemen oplossen	91
Problemen oplossen die berichten genereren	97
Berichten voor zowel Windows als Macintosh	97
Berichten alleen voor Windows	97
Berichten op het bedieningspaneel oplossen	99
Statuslampjes verbruiksartikelen	100
Statuslampjes printer	104
Secundaire patronen voor statuslampjes voor de printer	106
Storingen verhelpen	108
Waar moet u kijken bij papierstoringen?	108
Vastgelopen papier in de printer verwijderen	108
Vastgelopen papier uit invoergedeelten verwijderen	109
Vastgelopen papier uit uitvoergedeelten verwijderen	111
Problemen met het afdruk materiaal oplossen	113
Problemen met de afdrukkwaliteit oplossen	115
Controlelijst voor afdrukkwaliteit	115
Problemen met alle afgedrukte documenten oplossen	115
Problemen met kleurendocumenten oplossen	125

Bijlage A Accessoires en bestelinformatie

Benodigheden	130
Geheugen	131
Kabels en interface-accessoires	132
Accessoires voor papierverwerking	133
Papier en overige afdrukmaterialen	134
Vervangbare onderdelen	136
Aanvullende documentatie	137

Bijlage B Service en ondersteuning

Beperkte garantie van Hewlett-Packard	139
Printcartridge Verklaring van beperkte garantie	141
Informatie over service en ondersteuning	142
Onderhoudsovereenkomsten van HP	142
Overeenkomsten voor service op locatie	142
HP Express Exchange (alleen V.S. en Canada)	143
HP Express Exchange gebruiken	143
De printer verzendklaar maken	144
De printer opnieuw inpakken	144
Serviceformulier	146

Bijlage C Specificaties

Printerspecificaties	149
----------------------------	-----

Bijlage D Informatie over wettelijke voorschriften

Inleiding	151
FCC-voorschriften	152

Milieuvriendelijk productiebeleid	153
Bescherming van het milieu	153
Ozon-productie	153
Energieverbruik	153
HP LaserJet afdrukbenodigdheden	153
Chemiekaart (MSDS)	155
Conformiteitsverklaring	156
Land-/regiospecifieke veiligheidsvoorschriften	157
Verklaring ten aanzien van laserveiligheid	157
Canadian DOC statement	157
Korean EMI statement	157
Finnish laser statement	158

Bijlage E Werken met geheugen

Printergeheugen	160
Geheugen- en lettertype-DIMM's installeren	161
Geheugen- en lettertype-DIMM's installeren	161
Installatie van een DIMM controleren	164
Ga als volgt te werk om installatie van een DIMM te controleren	164
Geheugen activeren	165
Ga als volgt te werk om in Windows geheugen te activeren	165
Geheugen voor Mac OS inschakelen	165
De taallettertype-DIMM inschakelen	166
Lettertypen voor Windows inschakelen	166

Index

1

Basisinformatie over de printer

In dit hoofdstuk vindt u informatie over de volgende onderwerpen:

- [Snelle toegang tot printerinformatie](#)
- [Printerconfiguraties](#)
- [Printerfuncties](#)
- [Printeronderdelen](#)
- [Software](#)
- [Specificaties voor het afdruk materiaal](#)

Snelle toegang tot printerinformatie

Snelkoppelingen in de handleiding

- [Printeronderdelen](#)
- [Functies van bedieningspaneel](#)
- [Problemen oplossen](#)

Als u meer informatie wilt

Er zijn diverse naslagwerken voor deze printer beschikbaar. Zie <http://www.hp.com/support/clj2550>.

De printer gereedmaken

Starhandleiding—Hierin vindt u stapsgewijze voor het installeren en het gereedmaken van de printer.

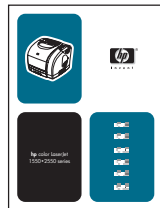

HP Jetdirect Handleiding voor beheerders—Instructies voor het configureren van de HP Jetdirect printserver en het oplossen van problemen. Deze handleiding wordt bijgevoegd bij printers die met een HP Jetdirect printserver worden geleverd.

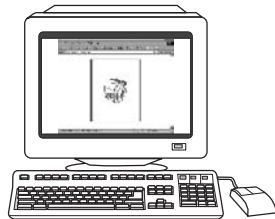

Handleidingen voor accessoires en benodigheden—Deze handleidingen bieden stapsgewijze instructies bij het installeren van printeraccessoires en benodigheden.



De printer gebruiken

Gebruikershandleiding—Bevat uitgebreide informatie over het gebruik van de printer en het verhelpen van mogelijke problemen. Deze handleiding staat op de cd-rom die bij de printer is geleverd. Deze is ook beschikbaar via de software van de HP werkset.



Online Help—Bevat informatie over de printeropties die via de printerdrivers beschikbaar zijn. U kunt een Help-onderwerp raadplegen via het menu Help van de printerdriver.

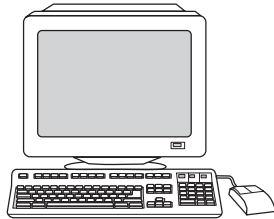

HTML (online) gebruikershandleiding—Bevat uitgebreide informatie over het gebruik van de printer en het verhelpen van mogelijke problemen. Ga naar <http://www.hp.com/support/cj2550>. Na het tot stand brengen van de verbinding, selecteert u **Handleidingen**.



Printerconfiguraties

Gefeliciteerd met de aankoop van uw HP color LaserJet 2550 serie printer. De printer is verkrijgbaar in de volgende configuraties:

HP color LaserJet 2550L

De HP color LaserJet 2550L printer is een vierkleurenlaserprinter met een afdruksnelheid van max. 20 pagina's van Letter-formaat per minuut (ppm) in zwart-wit, 19 ppm van A4-formaat en 4 ppm van Letter/A4-formaat in kleur. De HP color LaserJet 2550L bevat onder meer een PCL 6-printerdriver en biedt PostScript® level 3-emulatie.



- **Laden.** De printer is uitgerust met een multifunctionele lade (lade 1) voor maximaal 125 vel papier of ander afdruk materiaal, of 10 enveloppen. De printer is ook compatibel met een optionele lade voor 250 vel (lade 2) voor standaardformaten en met een optionele lade voor 500 vel (lade 3) voor A4 en Letter. (De optionele lade 2 moet zijn geïnstalleerd om optionele lade 3 te kunnen plaatsen.) Zie [Ondersteunde formaten en gewichten afdruk materiaal](#) voor meer informatie.
- **Inktpatronen.** Dit model wordt standaard met kleureninktpatronen (cyaan, geel en magenta) geleverd waarmee max. 2.000 pagina's met 5 procent dekking kunnen worden afgedrukt. Het model wordt met een zwarte inktpatroon geleverd waarmee max. 5.000 pagina's met 5 procent dekking kan worden afgedrukt. (Bij een normale zakenbrief is gemiddeld 5% van de pagina bedrukt.)
- **Connectiviteit.** De printer heeft een parallelle poort en USB-poort voor aansluitingen. De printer is ook compatibel met een optionele HP Jetdirect externe printserver voor aansluiting op een netwerk.
- **Geheugen.** De printer wordt standaard met 64 MB RAM-geheugen geleverd.
- **Mogelijkheden tot uitbreiding.** De printer heeft een beschikbare DIMM-sleuf voor geheugenuitbreiding en extra ondersteuning van lettertypen. Het geheugen is tot 192 MB uitbreidbaar door een 128 MB DIMM-geheugen toe te voegen.

HP color LaserJet 2550Ln

De HP color LaserJet 2550n printer beschikt over dezelfde functies als de HP color LaserJet 2550L printer, maar beschikt *daarnaast* over een HP Jetdirect interne printserver voor aansluiting op een 10/100Base-T netwerk. Dit model ondersteunt tevens een optionele lade 2 en optionele lade 3. (De optionele lade 2 moet zijn geïnstalleerd om optionele lade 3 te kunnen plaatsen.)



HP color LaserJet 2550n

De HP color LaserJet 2550n beschikt over dezelfde functies als de HP color LaserJet 2550Ln printer en is inclusief lade 2. Dit model is ook compatibel met de optionele lade 3. Dit model wordt standaard met kleureninktpatronen geleverd voor hoge capaciteit waarmee max. 4.000 pagina's kunnen worden afgedrukt.



Printerfuncties

Functie	HP color LaserJet 2550 serie printer
Afdrukken in kleur	<ul style="list-style-type: none"> Biedt laserafdrukken in kleur met vier basiskleuren: cyaan, magenta, geel en zwart (CMYK).
Hoge afdruksnelheid	<ul style="list-style-type: none"> Drukt in zwart-wit max. 20 ppm af op Letter-formaat en max. 19 ppm op A4-formaat. Drukt af in kleur op A4/Letter met 4 ppm.
Uitstekende afdrukkwaliteit	<ul style="list-style-type: none"> ImageREt 2400 zorgt voor 2400 dpi laserkwaliteit in kleur door middel van een multilevel afdrukproces. Tekst en illustraties op 600 bij 600 dots per inch (dpi). Aanpasbare instellingen voor het optimaliseren van de afdrukkwaliteit. De HP UltraPrecise inktpatroon bevat toner van een fijnere samenstelling, zodat tekst en afbeeldingen scherper worden afgedrukt.
Eenvoudig in gebruik	<ul style="list-style-type: none"> Weinig benodigdheden nodig. Benodigdheden zijn eenvoudig te installeren. Eenvoudige toegang tot printerinformatie en -instellingen met behulp van de software van de HP werkset. Eenvoudige toegang tot alle benodigdheden en de papierbaan via de voorste klep.
Mogelijkheden tot uitbreiding	<ul style="list-style-type: none"> Optionele lade 2. (Inclusief bij het model 2550n; compatibel met alle overige modellen). Met deze lade voor 250 vel voor standaardformaten heeft de printer een grotere hoeveelheid papier ter beschikking. Er kan slechts één lade voor 250 vellen op de printer worden geïnstalleerd. Optionele lade 3. Met deze lade voor 500 vel voor Letter- en A4-formaat hoeft u minder vaak het papier in de printer bij te vullen. Er kan slechts één lade voor 500 vellen op de printer worden geïnstalleerd. De optionele lade 2 moet zijn geïnstalleerd om optionele lade 3 te kunnen plaatsen. Optionele HP Jetdirect externe printserver voor aansluiting op een netwerk (HP color LaserJet 2550L printer). Eén DIMM-sleuf voor het toevoegen van geheugen en lettertypen.

Functie	HP color LaserJet 2550 serie printer
Flexibele papierverwerking	<ul style="list-style-type: none"> ● Instelbare lade 1 (multifunctionele lade) voor briefhoofdpapier, enveloppen, etiketten, transparanten, speciaal formaat afdruk materiaal, briefkaarten, glanzend papier, HP LaserJet Tough paper en zwaar papier. ● Optionele instelbare lade 2 (lade voor 250 vel) voor papier van standaardformaat. ● Optionele lade 3 (lade voor 500 vel) voor papier met Letter- en A4-formaat. (De optionele lade 2 moet zijn geïnstalleerd om optionele lade 3 te kunnen plaatsen.) ● Eén uitvoerbak voor 125 vellen en één uitvoerklap. Selecteer de bovenste uitvoerbak (afdrukszijde omlaag) voor de meeste taken, inclusief transparanten. Gebruik de achterste uitvoerklap (afdrukszijde boven) voor taken op zwaar papier, licht papier of speciale afdrukmaterialen. ● Een rechte papierbaan vanuit lade 1 naar de achterste uitvoerklap. ● Handmatig dubbelzijdig afdrukken (duplex afdrukken). Zie Dubbelzijdig afdrukken (handmatig dubbelzijdig afdrukken).
Functies van de printerdriver	<ul style="list-style-type: none"> ● De printertaal PCL 6 biedt snellere afdrukprestaties, ingebouwde schalingstechnieken van Intellifont en TrueType™, ingebouwde HP-GL/2-vectorafbeeldingen en geavanceerde weergavecapaciteiten. De PCL 6 biedt tevens 45 schaalbare TrueType-lettertypen en één Line Printer bitmap-lettertype. De PCL 6-printertaal wordt ook meegeleverd.
PostScript® (PS) 3-emulatietaal en -lettertypen	<ul style="list-style-type: none"> ● Inclusief 35 geïntegreerde PS-lettertypen.
Automatisch schakelen tussen printertalen	<ul style="list-style-type: none"> ● De printer schakelt automatisch over op de juiste printertaal voor de afdruktaak (zoals PS of PCL 6).
Interfaceaansluitingen	<ul style="list-style-type: none"> ● Bidirectionele ECP-poort, type-B parallelle poort (IEEE-1284 compatibel). ● USB-poort voor hoge snelheid. ● Compatibel met een optionele HP Jetdirect externe printserver (HP color LaserJet 2550L printer). De HP color LaserJet 2550Ln en 2550n printers worden met een HP Jetdirect interne printserver geleverd.

Functie	HP color LaserJet 2550 serie printer
Netwerkfunctie	<ul style="list-style-type: none"> • Compatibel met een optionele HP Jetdirect externe printserver (HP color LaserJet 2550L printer). De HP color LaserJet 2550Ln en 2550n printers worden met een HP Jetdirect interne printserver geleverd. • Alle gebruikelijke netwerkprotocollen zoals Ethernet, Token Ring en LocalTalk zijn beschikbaar bij het gebruik van een optionele externe HP Jetdirect printserver. (De modellen 2550Ln en 2550n zijn inclusief een HP Jetdirect interne printserver.)
Verbeterd geheugen en geheugenuitbreiding	<ul style="list-style-type: none"> • De printer wordt geleverd met 64 MB geheugen en kan worden uitgebreid tot 192 MB met behulp van de DIMM-sleuven. De meeste documenten kunnen met behulp van de Memory Enhancement technology (MEt) met de standaard hoeveelheid geheugen worden afgedrukt. Via MEt worden gegevens automatisch gecomprimeerd, zodat de capaciteit van het geheugen nagenoeg wordt verdubbeld en meer complexe pagina's met het beschikbare geheugen kunnen worden afgedrukt.
Energiebesparing	<ul style="list-style-type: none"> • De printer bespaart automatisch elektriciteit door het energieverbruik aanmerkelijk terug te brengen wanneer er niet wordt afgedrukt. • Als partner van ENERGY STAR® heeft Hewlett-Packard Company bepaald dat dit product voldoet aan de richtlijnen van ENERGY STAR® voor efficiënt energieverbruik. ENERGY STAR® is een in de Verenigde Staten gedeponerd servicemerk van de Amerikaanse Environmental Protection Agency (EPA).
Economisch afdrucken	<ul style="list-style-type: none"> • Met N-per-vel afdrucken (meerdere pagina's op één vel afdrucken) en dubbelzijdig afdrucken met handmatige duplex bespaart u papier. Zie Meerdere pagina's afdrucken op één vel afdrucken (N-per-vel) en Dubbelzijdig afdrucken (handmatig dubbelzijdig afdrucken).
Benodigheden	<ul style="list-style-type: none"> • Een pagina Status benodigheden met weergave van de inktpatronen en imaging drum waarbij de resterende hoeveelheden worden weergegeven. Alleen beschikbaar voor onderdelen van HP. • Inktpatronen hoeven niet te worden geschud. • Echtheidscontrole van HP-inktpatronen. • Mogelijkheid tot het bestellen van benodigheden.

Functie	HP color LaserJet 2550 serie printer
Toegankelijkheid	<ul style="list-style-type: none">● Online gebruikershandleiding die compatibel is met reader-programma's.● Inktpatronen en de imaging drum kunnen met één hand worden geïnstalleerd en verwijderd.● Alle kleppen en deksels kunnen met één hand worden geopend.

Printeronderdelen

Maak uzelf vertrouwd met de onderdelen van de printer voordat u de printer gebruikt.

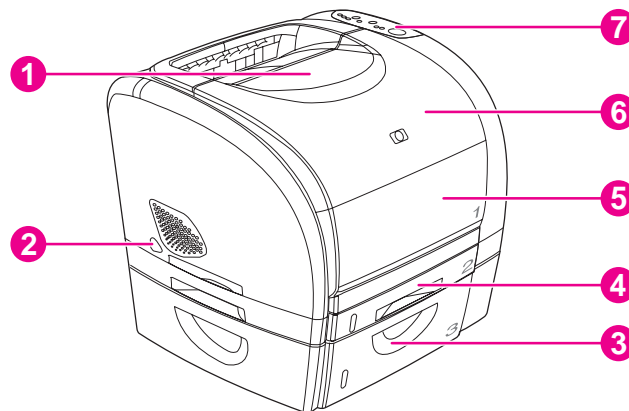

- 1 bovenste uitvoerbak (afdrukzijde omlaag)
- 2 aan/uit-schakelaar
- 3 optionele lade 3.
- 4 optionele lade 2 (bij het model HP color LaserJet 2550n geleverd)
- 5 lade 1
- 6 bovenklep
- 7 bedieningspaneel

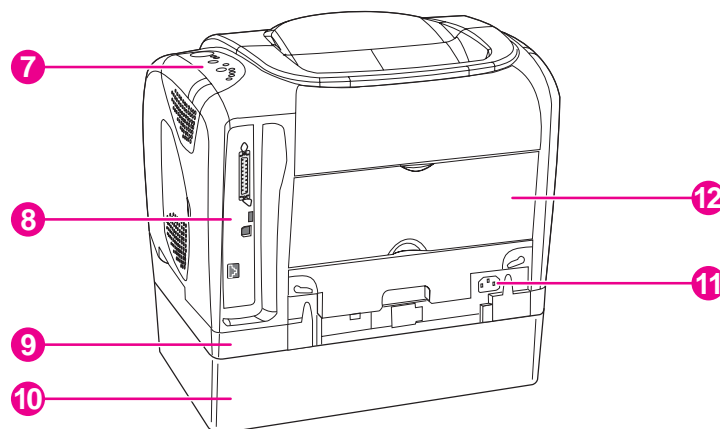

- 7 bedieningspaneel
- 8 interfacepoorten
- 9 optionele lade 2
- 10 optionele lade 3
- 11 voedingsaansluiting
- 12 achterste uitvoerklap (afdrukzijde omhoog)

Interfacepoorten

De printer heeft twee interfacepoorten: een IEEE-1284B-parallele poort en een USB-poort met hoge snelheid.

De modellen HP color LaserJet 2550Ln en 2550n worden geleverd met een HP Jetdirect interne printserver met een 10/100Base-T (RJ-45) poort.

Opmerking

Aangezien de HP Jetdirect printserverkaart niet met alle modellen wordt meegeleverd, wordt in deze documentatie van de optionele HP Jetdirect printserverkaart gesproken.

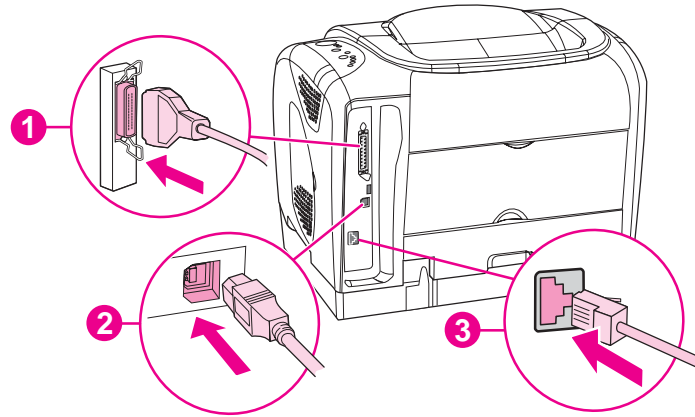

- 1 parallele poort (IEEE-1284B)
- 2 USB-poort voor hoge snelheid
- 3 10/100Base-T poort (alleen HP color LaserJet 2550Ln en 2550n printers)

Software en ondersteunde besturingssystemen

HP adviseert de geleverde software te installeren zodat u de printer gemakkelijk kunt instellen en de volledige functionaliteit van het apparaat kunt gebruiken. Niet alle software is in alle talen beschikbaar. Instructies voor het installeren van deze software vindt u in de starhandleiding en recente software-informatie in het leesmij-bestand.

Via internet en andere bronnen zijn de meest recente versies van drivers, extra drivers en andere software beschikbaar. Wanneer u geen toegang hebt tot internet, raadpleegt u [HP online klantenondersteuning](#).

De printersoftware ondersteunt de volgende besturingssystemen:

- Microsoft® Windows® 98, Windows 2000, Windows Millennium Edition (Me) en Windows XP
- Windows NT 4.0 (alleen driver, overige printersoftware is niet beschikbaar)
- Macintosh OS 9.1 en OS X v.10.1 en later
- UNIX®, Linux en OS/2 (beperkte functionaliteit)

De volgende tabellen geven de software weer die beschikbaar is voor uw besturingssysteem.

HP color LaserJet 2550 serie printersoftware

Functie	Windows 98, ME	Windows 2000 en XP	Macintosh OS 9.1	Macintosh OS X	UNIX®, Linux	OS/2
Installatieprogramma voor Windows	✓	✓				
PCL 6 printerdriver	✓	✓				
PS-printerdriver	✓	✓				
HP Web Jetadmin-software		✓ ₁				
HP werkset software	✓	✓		✓		
Installatieprogramma voor Macintosh			✓	✓		

HP color LaserJet 2550 serie printersoftware (vervolg)

Functie	Windows 98, ME	Windows 2000 en XP	Macintosh OS 9.1	Macintosh OS X	UNIX®, Linux	OS/2
PostScript-printerbeschrijvingsbestanden (PPD) en printerdialoogextensies (PDE) voor Macintosh			✓	✓		
IBM-drivers						✓ ¹
Modelscripts					✓ ²	

¹Beschikbaar op de website van HP.

²Beschikbaar op de website van HP. Niet specifiek voor deze printer.

Software tips

Hieronder volgt een aantal tips voor het gebruik van de printersoftware.

Hoe krijg ik toegang tot printerfuncties?

De printerfuncties zijn toegankelijk via de printerdriver. Sommige functies, zoals speciale papierformaten en afdrukrichting, kunnen ook beschikbaar zijn in de toepassing waarmee u een bestand maakt. Wijzig de instellingen indien mogelijk in de toepassing, aangezien wijzigingen in de toepassing voorrang hebben boven wijzigingen in de printerdriver.

Via de printerdriver (of het dialoogvenster **Print** voor Macintosh-besturingssystemen) hebt u toegang tot geavanceerde printerfuncties. Raadpleeg [Toegang tot de instellingen in de printerdriver](#) voor hulp bij specifieke functies van de printerdriver.

Hoe kan ik de laatste printersoftware verkrijgen?

Als u upgrades voor de printersoftware wilt bekijken en installeren, kunt u drivers downloaden van het World Wide Web of van de FTP-servers (File Transfer Protocol) van HP.

Drivers downloaden

1. Ga naar <http://www.hp.com>. Klik op het vak **drivers**.
2. Typ `color laserjet 2550` in als productnaam. De webpagina voor de drivers is mogelijk in het Engels, maar u kunt de drivers zelf in diverse talen downloaden.

Als u geen toegang hebt tot internet, neemt u contact op met de klantenondersteuning van HP. (Zie [HP online klantenondersteuning](#) of de brochure in de verpakking van de printer.) Raadpleeg het leesmij-bestand voor aanvullende release-informatie.

Welke software is er nog meer beschikbaar?

Zie het leesmij-bestand op de cd-rom van de HP color LaserJet 2550 voor meer informatie over extra software en talen die worden ondersteund.

Software voor Windows

Wanneer u de software voor Windows installeert, kan de printer rechtstreeks op een computer worden aangesloten door middel van een parallelle kabel of een USB-kabel, of op een netwerk door middel van een HP Jetdirect printserverkaart. Instructies voor het installeren van deze software vindt u in de starhandleiding en recente software-informatie in het leesmij-bestand.

De volgende software is beschikbaar voor alle gebruikers van de printer, of de printer nu rechtstreeks op een computer is aangesloten door middel van een parallelle kabel of een USB-kabel, of op een netwerk door middel van een HP Jetdirect printserverkaart.

Printerdrivers

Printerdrivers zijn softwarecomponenten die toegang geven tot printerfuncties en zorgen dat de computer met de printer kan communiceren. Raadpleeg voor hulp bij het gebruik van uw printerdriver [Toegang tot de instellingen in de printerdriver](#).

Selecteer een printerdriver op basis van de manier waarop u uw printer gebruikt.

- Gebruik de PCL 6-printerdriver om alle mogelijkheden van uw printer volledig te kunnen benutten. Tenzij volledige compatibiliteit met oudere PCL-drivers of oudere printers nodig is, verdient gebruik van de PCL 6-driver aanbeveling.
- Gebruik de PostScript-driver (PS) als compatibiliteit met PostScript gewenst is. In deze printerdriver zijn bepaalde functies niet beschikbaar.

De printer schakelt automatisch heen en weer tussen PostScript Level 3-emulatie en PCL-printertalen, afhankelijk van de geselecteerde driver.

Help gebruiken

De printerdriver bevat **Help**-dialoogvensters die met de knop **Help** in de driver, de toets **F1** op het toetsenbord van de computer of het vraagetekensymbool (?) rechtsboven in de printerdriver kunnen worden geactiveerd. Deze **Help**-dialoogvensters bevatten gedetailleerde informatie over de specifieke driver. De Help voor de printerdriver staat los van de Help-schermen van uw programma.

HP werkset

U kunt de HP werkset alleen gebruiken als u de software volledig hebt geïnstalleerd.

De HP werkset bevat snelkoppelingen naar printerstatusinformatie en Help-informatie, zoals deze gebruikershandleiding, en hulpmiddelen voor het diagnosticeren en oplossen van problemen. U kunt ook uitleg en animaties van de waarschuwingslampjes op het bedieningspaneel bekijken. Zie [Onderhoud](#) voor meer informatie.

Software alleen voor netwerkinstallaties

Deze software is alleen beschikbaar als de printer op een netwerk is aangesloten.

HP Web Jetadmin

HP Web Jetadmin is bestemd voor printerbeheer in commerciële netwerken en bedrijfsnetwerken. De HP werkset wordt gebruikt voor het beheren van een enkele printer, HP Web Jetadmin voor het beheren van groepen printers en andere apparaten. U kunt deze software downloaden van de website van HP op <http://www.hp.com/go/webjetadmin>. De HP Web Jetadmin-website biedt HP Web Jetadmin-software in vele talen.

HP Web Jetadmin is alleen beschikbaar als de printer op een internetprotocol (IP) gebaseerd netwerk is aangesloten. Deze browsergestuurde software kan worden geïnstalleerd op een van de volgende ondersteunde platformen:

- Microsoft Windows 2000 of XP
- Red Hat Linux
- SuSE Linux

HP Web Jetadmin starten

Na installatie van de HP Web Jetadmin-software kunt u het programma in een ondersteunde webbrowser op een willekeurige computer openen door een van de volgende URL's in te voeren:

- `http://server.domein:poort/`

waarbij "server.domein" de hostnaam van uw server is en "poort" het poortnummer dat u tijdens de installatie hebt ingevoerd. (De standaardpoort is 8000.) Deze informatie vindt u in het bestand `url.txt`, dat is opgenomen in de map waarin HP Web Jetadmin is geïnstalleerd.

- `http://ipadres:poort/`

waarbij "ipadres" het IP-adres is van de computer waarop HP Web Jetadmin is geïnstalleerd.

Voor instellingen die zowel in de printerdriver als HP Web Jetadmin verschijnen, worden wijzigingen die in de printerdriver zijn gemaakt, overschreven door wijzigingen die in HP Web Jetadmin zijn gemaakt.

Software voor Macintosh

Voor Mac 9.1 moet de Apple LaserWriter 8-driver zijn geïnstalleerd als u het PPD-bestand wilt gebruiken. Gebruik de Apple LaserWriter 8 driver die bij de Macintosh is geleverd. Voor Mac OS X gebruikt u Afdrukbeheer als u wilt afdrukken.

De printer bevat de volgende software voor Macintosh-computers.

PPD's (Mac OS 9.1 en Mac OS X classic)

PPD's en de LaserWriter-driver bieden in combinatie toegang tot de printerfuncties en zorgen ervoor dat de computer kan communiceren met de printer. Op de cd-rom van de HP color LaserJet 2550 vindt u een installatieprogramma voor de PPD's.

PDE's (Mac OS X)

PDE's zijn code plug-ins die toegang bieden tot printerfuncties, zoals informatie over het aantal kopieën, dubbelzijdig afdrukken en de kwaliteitsinstellingen. Op de cd-rom van de HP color LaserJet 2500 vindt u een installatieprogramma voor de PDE's en andere software.

HP werkset

De HP werkset wordt ondersteund voor Mac OS 10.1 en later. U kunt de HP werkset alleen gebruiken als u de software volledig hebt geïnstalleerd. De HP werkset bevat snelkoppelingen naar printerstatusinformatie en Help-informatie, zoals deze gebruikershandleiding, en hulpmiddelen voor het diagnosticeren en oplossen van problemen. U kunt ook uitleg en animaties van de waarschuwingslampjes op het bedieningspaneel bekijken. Zie [HP werkset](#) voor meer informatie.

De printersoftware verwijderen

U verwijdert de software door de volgende instructies voor uw besturingssysteem uit te voeren.

Software voor Windows verwijderen

Met het hulpprogramma voor verwijderen kunt u één of meer van de onderdelen van het HP-afdruksysteem voor Windows selecteren en van uw computer verwijderen.

Software voor Windows 98 en later verwijderen

Opmerking

Meld u in Windows 2000 of XP aan als beheerder voordat u de installatie ongedaan gaat maken.

1. Sluit alle geopende programma's.

Voor Windows 98 en Me

- a. Druk op **Ctrl+Alt+Delete**. Het dialoogvenster **Programma afsluiten** wordt geopend.
- b. Selecteer een programma *met uitzondering van* Explorer of Systray en klik op **Taak beëindigen**.
- c. Herhaal stap b tot alle programma's behalve Explorer en Systray zijn afgesloten.

Voor Windows 2000 en XP

- a. Druk op **Ctrl+Alt+Delete**. Het dialoogvenster **Windows-beveiliging** wordt geopend.
 - b. Klik op **Taakbeheer** en klik vervolgens op het tabblad **Toepassingen**.
 - c. Selecteer een programma en klik vervolgens op **Taak beëindigen**.
 - d. Herhaal stap c tot alle programma's zijn afgesloten.
2. Wijs in het menu **Start, Programma's** aan, dan **Hewlett-Packard**, en vervolgens **HP color LaserJet 2550 series**, en klik daarna op **Verwijderen**.
 3. Klik in het welkomstvenster op **Volgende**.
 4. Om bepaalde software-onderdelen te verwijderen, klikt u op **De bestaande installatie wijzigen**. Klik op **Alles verwijderen** om alle printersoftware te verwijderen.

Opmerking

Als u klikt op **Alles verwijderen**, moet u de cd-rom met de software bij de hand hebben om de installatie te voltooien.

5. Klik op het vervolgkeuzepictogram naast elke functie die u wilt verwijderen. In de vervolgkeuzelijst klikt u op **Deze functie is niet beschikbaar**.

6. Klik op **Volgende** en volg verder de instructies op het scherm. Klik bij het bericht waarin u wordt gevraagd gedeelde bestanden te verwijderen, op **Ja op alles**. De bestanden worden verwijderd.
7. Klik op **OK** als u wordt gevraagd de computer opnieuw te starten.

Software voor Windows verwijderen met behulp van de optie Software

Een alternatieve methode voor het verwijderen van de printersoftware is het gebruik van de functie **Software** (toevoegen of verwijderen van programma's). Met deze methode hoeft u *niet* over de cd-rom met de software te beschikken.

1. Klik op **Start**, wijs **Instellingen** aan en klik op **Configuratiescherm**.
2. Klik op **Software**.
3. Blader door de lijst met softwareprogramma's en klik op **hp color LaserJet 2550 serie printer**.
4. Klik op **Verwijderen**.

Software verwijderen voor Macintosh

U verwijdert de printersoftware van de Macintosh door de map HP LaserJet en de PPD's naar de Prullenmand te slepen. Wanneer u gebruikmaakt van Mac OS X, moet u ook de PDE's naar de Prullenbak slepen.

Voor Mac OS 9.1: de PPD's kunt u vinden in Macintosh HD\Systeemmap\Extensies\Printerbeschrijvingen.

Voor Mac OS X: de PPD's kunt u vinden in Macintosh HD\Library\Printers\PPDs\Contents\Resources\<lang>.lproj. De PDE's kunt u vinden in Macintosh HD\Library\Printers\PPD Plugins\HP*.

Het gedeelte <lang> staat voor de taal van de gekozen printersoftware.

Specificaties voor het afdrukmetaal

Dit gedeelte bevat informatie over specificaties van de kwaliteit van het afdrukmetaal, richtlijnen voor het gebruik en de opslag van afdrukmetaal.

Algemene richtlijnen

Het is mogelijk dat het afdrukmetaal aan alle richtlijnen in deze handleiding voldoet en toch geen bevredigend resultaat geeft. Dit probleem kan worden veroorzaakt door onjuist gebruik, een onaanvaardbare temperatuur en vochtigheidsgraad of andere variabelen waarover Hewlett-Packard geen controle heeft.

Test, voordat u een grote hoeveelheid afdrukmetaal aanschaft, altijd een exemplaar op kwaliteit en controleer of het afdrukmetaal voldoet aan de vereisten in deze gebruikershandleiding en in de *HP LaserJet Printer Family Print Media Guide*. Zie [Accessoires en bestelinformatie](#) voor bestelinformatie.

VOORZICHTIG

Het gebruik van afdrukmetaal dat niet aan de specificaties van HP voldoet, kan problemen voor de printer veroorzaken, waardoor deze gerepareerd moet worden. Deze reparatie wordt niet gedekt door de garantie of serviceovereenkomst die u hebt afgesloten met Hewlett-Packard.

Deze printer kan diverse afdrukmaterialen verwerken, zoals losse vellen papier (met inbegrip van 100% kringlooppapier), enveloppen, etiketten, transparanten en speciaal papier. Eigenschappen zoals gewicht, samenstelling, vezels en vochtgehalte zijn belangrijke factoren die de kwaliteit van de uitvoer en de prestaties van de printer beïnvloeden. Afdrukmetaal dat niet aan de in deze handleiding beschreven richtlijnen voldoet, kan de volgende problemen veroorzaken:

- Slechte afdrukwaliteit
- Meer papierstoringen
- Voortijdige slijtage van de printer waardoor reparaties nodig zijn

Papier en afdrukmetaal

Categorie	Specificaties
Zuurgraad	5,5 pH tot 8,0 pH
Dikte	0,094 tot 0,18 mm
Omkrullen in riem	Vlak binnen 5 mm
Type snijrand	Scherp afgesneden papier zonder ruwe randen
Compatibiliteit met fuser	Mag niet schroeien, smelten, geen inktvegen vertonen en geen gevaarlijke dampen afgeven wanneer het gedurende 0,1 seconde tot 210 °C wordt verhit.
Vezel	Lange vezels
Vochtgehalte	4 procent tot 6 procent per gewichtseenheid

Categorie	Specificaties
Gladheid	100 tot 250 Sheffield

Zie voor volledige specificaties voor afdrukmetaal voor alle HP LaserJet printers de *HP LaserJet Printer Family Print Media Guide*. Ga naar <http://www.hp.com/support/ljpaperguide> om de handleiding in PDF-indeling te downloaden.

Omgeving voor afdrucken en opslag

De beste omgeving voor afdrucken en het opslaan van afdrukmetaal is op of omstreeks kamertemperatuur, en niet te droog of te vochtig. Papier is hygroscopisch: het neemt vocht snel op en geeft het ook weer snel af.

Een combinatie van warmte en vocht beschadigt papier. Door de warmte verdampt het vocht in het papier, terwijl dit door de koude op de vellen condenseert. Verwarmingssystemen en airconditioners verwijderen het meeste vocht uit een vertrek. Wanneer een pak papier wordt geopend en gebruikt, verliest het papier vocht, waardoor strepen en vlekken ontstaan. Vochtig weer en drinkfontein en kunnen de vochtigheid in een vertrek doen toenemen. Wanneer een pak papier wordt geopend en gebruikt, neemt het papier vocht op en ontstaan lichte afdrucken en weggevallen gedeelten. Ook kan het papier vervormen wanneer het vocht verliest en opneemt. Dit kan tot papierstoringen leiden.

Daarom zijn de opslag en het hanteren van papier even belangrijk als het papierfabricageproces zelf. De omgevingscondities bij papieropslag kunnen een rechtstreeks effect op de papiertoevoer hebben.

Zorg ervoor dat u niet meer papier aanschaft dan gemakkelijk in korte tijd (ongeveer drie maanden) kan worden opgebruikt. Papier dat lange tijd opgeslagen blijft, kan aan extreme warmte en vochtigheid worden blootgesteld, waardoor het beschadigd kan raken. Planning is belangrijk om beschadiging van een grote voorraad papier te voorkomen.

Ongeopende riemen papier in verzegelde verpakking kunnen enkele maanden lang stabiel blijven voordat het papier wordt gebruikt. Geopende pakken papier kunnen eerder door de omgeving worden beschadigd, vooral als ze niet in een vochtafstotende omslag zijn gewikkeld.

De omgeving voor papieropslag moet goed worden onderhouden om de optimale prestaties van de printer te verzekeren. De vereiste conditie is 20 tot 24 °C, met een relatieve vochtigheid van 45 tot 55 procent. De volgende richtlijnen zijn nuttig bij het evalueren van de omgeving waar het papier wordt opgeslagen:

- Het afdrukmetaal moet op of omstreeks kamertemperatuur worden opgeslagen.
- De lucht mag niet te droog of te vochtig zijn (vanwege de hygroscopische eigenschappen van het papier).
- De beste manier om een geopende riem papier op te slaan is deze weer strak in de vochtbestendige omslag te wikkelen. Als de omgeving van de printer bloot staat aan extreme condities, dient u alleen de hoeveelheid papier uit te pakken die gedurende één dag wordt gebruikt om ongewenste veranderingen vanwege vochtigheid te voorkomen.
- Bewaar papier en afdrukmaterialen nooit dicht bij een verwarming of airconditioning of nabij ramen en deuren die vaak open staan.

Enveloppen

Gebruik alleen lade 1 om enveloppen af te drukken. Selecteer de soort envelop die u gebruikt in het dialoogvenster **Afdrukken** of de printerdriver.

Stel in uw programma de marges voor de enveloppen in. De volgende tabel geeft de normale adresmarges aan voor DL-enveloppen en zakelijke enveloppen nr. 10.

Soort adres	Bovenmarge	Linkermarge
Afzender	15 mm (0,6 inch)	15 mm (0,6 inch)
Bestemmingsadres	51 mm (2 inch)	89 mm (3,5 inch)

- Voor de beste afdrukkwaliteit mogen de marges tussen de tekst en de rand van de envelop niet kleiner dan 15 mm zijn.
- Zorg dat u niet afdrukt op het punt waar de naden van de envelop bij elkaar komen.

Enveloppen bewaren

Het correct bewaren van enveloppen draagt bij tot een betere afdrukkwaliteit. Enveloppen moeten plat bewaard worden. Als er lucht in een envelop blijft zitten en er zich een luchtbel vormt, kan dit tijdens het afdrukken tot kreukelen leiden.

Zie [Afdrukken op enveloppen](#) voor meer informatie.

Constructie van de envelop

De constructie van de envelop is uiterst belangrijk. De vouwlijnen van enveloppen variëren aanzienlijk, niet alleen van fabrikant tot fabrikant, maar zelfs van envelop tot envelop uit eenzelfde doos. De kwaliteit van de envelop is bepalend voor het succes waarmee u enveloppen afdrukt. Let bij het aanschaffen van uw enveloppen op de volgende punten:

- **Gewicht:** de envelop mag niet zwaarder zijn dan 90 g/m², anders kunnen de enveloppen vastlopen.
- **Constructie:** de enveloppen moeten plat liggen en mogen niet meer dan 6 mm (0,25 inch) krullen. De enveloppen mogen geen lucht bevatten.
- **Staat:** enveloppen mogen niet gekreukeld zijn, inkepingen hebben of anderszins beschadigd zijn.
- **Temperatuur:** gebruik enveloppen die bestand zijn tegen de warmte en de druk van de printer. De fusertemperatuur van deze printer is 210° C (410° F).
- **Formaat:** gebruik alleen enveloppen met de volgende formaten.

Lade	Minimaal	Maximaal
Lade 1	76 bij 127 mm (3 x 5 inch)	216 bij 356 mm (8,5 x 14 inch)

Enveloppen met dubbele lasnaden

Bij een afwerking met dubbele naden is de envelop aan beide zijden geplakt door middel van verticale naden en niet met diagonale naden. Dit type kan wellicht meer omkrullen. Let erop dat de lasnaad volledig doorloopt tot aan de hoek van de envelop, zoals hieronder afgebeeld.

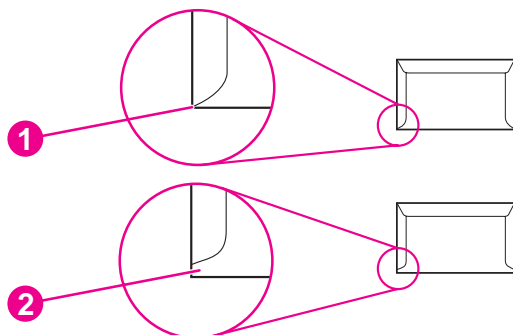

- 1 goed
2 niet goed

Enveloppen met een verwijderbare kleefstrook of met flappen

Enveloppen met een verwijderbare kleefstrook of met meer dan één flap die gevouwen moet worden om de envelop te sluiten, moeten van een kleefmiddel voorzien zijn dat de hitte en de druk van de fuser-rollen in de printer kan weerstaan. De extra flappen en stroken kunnen kreukelen of vouwen, papierstoringen veroorzaken en zelfs de fuser beschadigen.

Etiketten

Selecteer de soort etiket die u gebruikt in het dialoogvenster **Afdrukken** of de printerdriver.

VOORZICHTIG

Om beschadiging van de printer te voorkomen, dient u alleen etiketten te gebruiken die zijn goedgekeurd voor gebruik in laserprinters. Om ernstige papierstoringen te voorkomen, moet u bij het afdrukken van etiketten altijd lade 1 en de rechte papierbaan gebruiken. Gebruik een vel etiketten slechts eenmaal en druk nooit af op een slechts gedeeltelijk met etiketten gevuld vel.

Let bij het kiezen van etiketten op de kwaliteit van de diverse bestanddelen:

- **Kleefmiddel:** het kleefmiddel moet een temperatuur van 210 °C kunnen verdragen, wat de maximumtemperatuur van de printer is.
- **Indeling van etiketvel:** gebruik geen etiketten die met tussenruimten op het grondpapier zijn aangebracht. Etiketten kunnen van het grondpapier loslaten als er tussenruimte tussen de etiketten bestaat, wat ernstige papierstoringen veroorzaakt.
- **Omkrullen:** zorg dat de etiketten plat liggen en niet meer dan 13 mm omkrullen.
- **Staat:** gebruik geen etiketten met kreukels, bobbeling of andere kenmerken die erop wijzen dat het etiket niet goed is bevestigd.

Zie [Afdrukken op etiketten](#) voor meer informatie.

Transparanten

Gebruik alleen lade 1 om transparanten af te drukken. Selecteer **Transparanten** in het dialoogvenster **Afdrukken** of de printerdriver.

De printer ondersteunt afdrucken op transparanten in kleur. Gebruik uitsluitend transparanten die worden aanbevolen voor gebruik in laserprinters.

Transparanten die in de printer worden gebruikt, moeten bestand zijn tegen een temperatuur van 210 °C, oftewel de fusertemperatuur van de printer.

VOORZICHTIG

Om beschadiging van de printer te voorkomen, dient u alleen transparanten te gebruiken die zijn goedgekeurd voor gebruik in laserprinters. Zie [Accessoires en bestelinformatie](#).

Zie [Afdrukken op transparanten](#) voor meer informatie.

Ondersteunde formaten en gewichten afdruk materiaal

Dit gedeelte bevat informatie over het formaat, gewicht en de capaciteit van papier en andere afdrukmaterialen die door elke lade worden ondersteund.

Specificaties lade 1

Lade 1	Afmetingen ¹	Gewicht	Capaciteit ²
Papier	Minimaal: 76 bij 127 mm (3 x 5 inch)	60 tot 177 g/m ²	Maximaal 125 vel papier van 75 g/m ²
	Maximaal: 216 bij 356 mm (8,5 x 14 inch)		
Glanzend papier	Dezelfde afmetingen als bovenstaande minimum- en maximumformaten.	75 tot 90 g/m ²	Maximale stapelhoogte: 12 mm (0,47 inch)
HP Omslagpapier ⁴		203 g/m ²	50 (meestal)
Transparanten en ondoorzichtige film		Dikte: 0,10 tot 0,13 mm	50 (meestal)
Etiketten ³		Dikte: max. 0,23 mm	50 (meestal)
Enveloppen		Max. 90 g/m ²	Max. 10

¹De printer ondersteunt afdruk materiaal in een grote verscheidenheid aan standaardformaten en aangepaste formaten. Zie de printerdriver voor ondersteunde formaten.

²De capaciteit kan verschillen afhankelijk van het materiaalgewicht, de dikte van het materiaal en de omgevingsomstandigheden.

³Gladheid: 100 tot 250 (Sheffield).

⁴Hewlett-Packard garandeert het resultaat niet als u afdrukt op overige soorten zwaar papier.

Specificaties optionele lade 2

Optionele lade 2 (lade voor 250 vel)	Afmetingen ¹	Gewicht	Capaciteit ²
Letter	216 bij 279 mm (8,5 bij 11 inch)	60 tot 105 g/m ²	250 vel van 75 g/m ² papier
A4	210 bij 297 mm (8,3 bij 11,7 inch)		
A5	148 bij 210 mm (5,8 bij 8,3 inch)		
B5 ISO	176 bij 250 mm (6,9 bij 9,9 inch)		
B5 JIS	182 bij 257 mm (7,2 bij 10 inch)		
Executive	191 bij 267 mm (7,3 bij 10,5 inch)		
Legal	216 bij 356 mm (8,5 x 14 inch)		
216 x 356 mm (8,5 x 13 inch)	216 bij 330 mm (8,5 bij 13 inch)		

¹De printer ondersteunt afdruk materiaal in een grote verscheidenheid aan standaardformaten en aangepaste formaten. Zie de printerdriver voor ondersteunde formaten.

²De capaciteit kan verschillen afhankelijk van het materiaalgewicht, de dikte van het materiaal en de omgevingsomstandigheden.

Specificaties optionele lade 3

Optionele lade 3 (lade voor 500 vel)	Afmetingen ¹	Gewicht	Capaciteit ²
Letter	216 bij 279 mm (8,5 bij 11 inch)	60 tot 105 g/m ²	500 vel van 75 g/m ²
A4	210 bij 297 mm (8,3 bij 11,7 inch)		

¹De printer ondersteunt afdruk materiaal in een grote verscheidenheid aan standaardformaten en aangepaste formaten. Zie de printerdriver voor ondersteunde formaten.

²De capaciteit kan verschillen afhankelijk van het materiaalgewicht, de dikte van het materiaal en de omgevingsomstandigheden.

2

Bedieningspaneel

In dit hoofdstuk vindt u informatie over de functies van het bedieningspaneel.

Functies van bedieningspaneel

De printer bevat de volgende lampjes en knoppen op het bedieningspaneel:

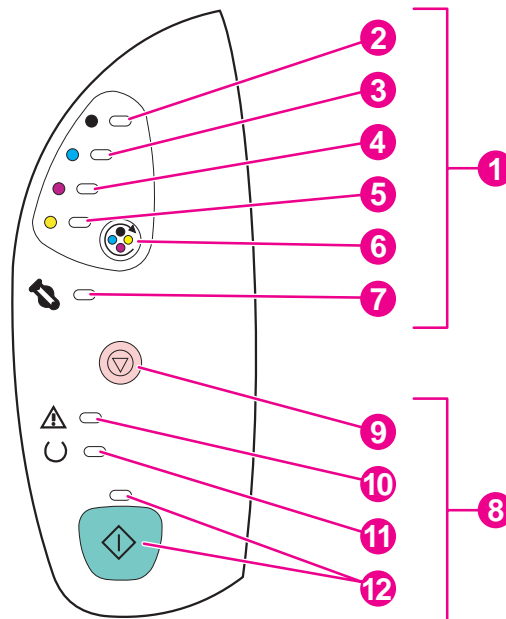

- 1 **Statuslampjes en -knoppen voor benodigheden**
- 2 Lampje van de zwarte inktpatroon
- 3 Lampje van de cyaan inktpatroon
- 4 Lampje van de magenta inktpatroon
- 5 Lampje van de gele inktpatroon
- 6 Knop **CARROUSEL DRAAIEN**
- 7 Lampje van de imaging drum
- 8 **Lampjes en knoppen voor printerstatus**
- 9 Knop **TAAK ANNULEREN**
- 10 Waarschuwinglampje (oranje)
- 11 Klaar-lampje (groen)
- 12 Start-lampje en de knop **START** (beide groen)

De lampjes en knoppen zijn in twee hoofdgroepen gerangschikt: Status benodigheden (boven) en Status printer (onder). Zie [Berichten op het bedieningspaneel oplossen](#) voor de interpretatie en oplossen van problemen bij brandende lampjes op het bedieningspaneel.

Status benodigdheden begrijpen

De printer heeft vijf lampjes en één knop om de status van de inktpatronen en imaging drum weer te geven en te regelen. Zie voor de interpretatie en oplossen van problemen bij brandende lampjes op het bedieningspaneel [Berichten op het bedieningspaneel oplossen](#).

Statuslampjes benodigdheden zwart, cyaan, magenta en geel

Deze lampjes geven aan wanneer een inktpatroon bijna leeg is (het lampje brandt), leeg is of ontbreekt (het lampje knippert). De lampjes geven ook aan wanneer een inktpatroon hebt geïnstalleerd die niet van HP is (het lampje knippert en het waarschuwingslampje brandt).

Carrousel draaien (knop)

Als de bovenklep is gesloten en u op de knop  (CARROUSEL DRAAIEN) drukt, draait de carrousel door zodat de volgende patroon in de bovenste positie komt. Het lampje voor de inktpatroon die bovenin komt, knippert snel drie of vier keer.





Lampje van de imaging drum

Dit lampje geeft aan wanneer de imaging drum bijna leeg is (het lampje brandt), leeg is of ontbreekt (het lampje knippert). Het lampje geeft ook aan wanneer een imaging drum is geïnstalleerd die niet van HP is (het lampje knippert en het waarschuwingslampje brandt).

Printerstatus begrijpen

De printer heeft twee knoppen en drie lampjes om de printerstatus weer te geven en te regelen. Zie [Berichten op het bedieningspaneel oplossen](#) voor de interpretatie en het oplossen van problemen bij lampjes die branden op het bedieningspaneel.

Taak annuleren (knop)

- Als het Klaar-lampje knippert, kunt u op  (TAAK ANNULEREN) drukken om de huidige taak te annuleren.
- Als de printer geen fout herkent, drukt u gelijktijdig op  (START) en  (TAAK ANNULEREN) waardoor u een Configuratiepagina en een pagina Status benodigdheden afdruckt. (Als een HP Jetdirect printserver is geïnstalleerd, wordt tevens een HP Jetdirect-pagina afgedrukt.)
- Als een lampje voor de status van benodigdheden knippert en het waarschuwingslampje brandt (aanduiding dat een ander dan HP-onderdeel is geplaatst), kunt u doorgaan met afdrucken door te drukken op  (TAAK ANNULEREN).

VOORZICHTIG

U krijgt wellicht geen aanwijzing wanneer een onderdeel op of leeg is dat niet van HP is. Als u doorgaat met afdrucken nadat het onderdeel verbruikt is, kan de printer beschadigd raken. Zie [Beperkte garantie van Hewlett-Packard](#).

Waarschuwinglampje







In het algemeen knippert het waarschuwinglampje wanneer het papier op is, vast zit of wanneer andere problemen de aandacht vragen.

Het waarschuwinglampje brandt en een van de statuslampjes benodigdheden brandt als een onderdeel dat niet van HP is voor het eerst wordt geplaatst.

Klaar-lampje

Het Klaar-lampje brandt wanneer de printer gereed is om af te drukken (er geen fouten zijn die het afdrukken tegenhouden) en knippert wanneer de printer gegevens ontvangt om af te drukken.

Start-lampje en Start-knop

- Wanneer het Start-lampje brandt en het waarschuwinglampje knippert, kunt u het afdrukken voortzetten na het laden van papier voor een handmatige toevoer of enkele fouten herstellen door te drukken op  (START).
- Wanneer het Start-lampje knippert, is de bovenklep geopend en weer gesloten of u hebt gedrukt op  (CARROUSEL DRAAIEN). Druk op  (START) om de printer weer gereed te maken voor afdrukken. Als u niet op  (START) drukt, zal de printer uit zichzelf naar de gereedstatus terugkeren.
- Als het Start-lampje uit is en u op  (START) drukt, zal een demopagina worden afgedrukt. U kunt een Configuratiepagina en een pagina Status benodigdheden afdrukken door gelijktijdig te drukken op  (START) en  (TAAK ANNULEREN). (Als een HP Jetdirect printserver is geïnstalleerd, wordt tevens een HP Jetdirect-pagina afgedrukt.)

3

Afdruktaken

In dit hoofdstuk vindt u informatie over veelvoorkomende afdruktaken:

- [Laden vullen](#)
- [Afdruktaken beheren](#)
- [Een uitvoerlade selecteren](#)
- [Afdrukken op speciaal afdruk materiaal](#)
- [Dubbelzijdig afdrukken \(handmatig dubbelzijdig afdrukken\)](#)
- [Een afdruktaak annuleren](#)

Voor informatie over het beheer van de printer en het gebruik van de instellingen via de HP werkset, raadpleegt u [Onderhoud](#).

Laden vullen

Plaats speciaal afdrukmateriaal zoals enveloppen, etiketten en transparanten alleen in lade 1. Plaats alleen papier in optionele lade 2 of optionele lade 3.

Opmerking

Aangezien lade 2 en lade 3 niet met alle modellen worden meegeleverd, wordt in deze documentatie van optionele laden gesproken.

Lade 1 vullen

Lade 1 (de multifunctionele lade) kan maximaal 125 vel papier of ander afdrukmateriaal bevatten, of maximaal 10 enveloppen.

Zie [Afdrukken op speciaal afdrukmateriaal](#) voor informatie over het laden van speciaal afdrukmateriaal zoals etiketten en transparanten.

VOORZICHTIG

Vul nooit afdrukmateriaal in lade 1 bij terwijl de printer aan het afdrukken is, anders kunnen storingen ontstaan. Waaier het papier niet uit voordat u het papier in de laden plaatst en maak de stapel niet te groot.

Lade 1 vullen

1. Open lade 1.

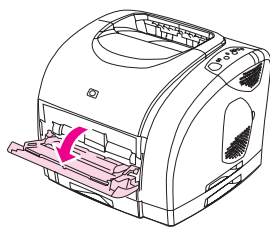

2. Schuif het uitschuifstuk naar buiten. Als het te plaatsen afdrukmateriaal langer is dan 229 mm, draait u tevens het verlengstuk van de lade naar buiten.

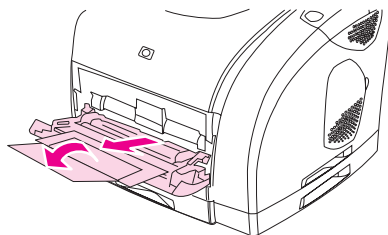

3. Schuif de papiergeleiders voor de breedte iets verder uit elkaar dan de breedte van het afdrukmateriaal.

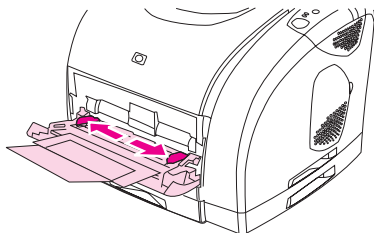

4. Plaats het afdruk materiaal met de afdrukzijde naar boven en met de bovenste, korte zijde als eerste in de lade.

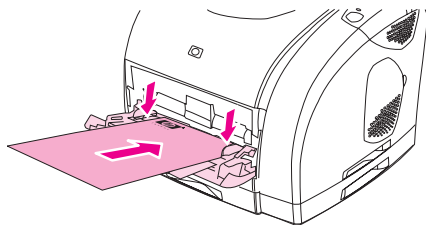

Opmerking

Zie [Dubbelzijdig afdrukken \(handmatig dubbelzijdig afdrukken\)](#) voor instructies over het plaatsen van papier bij handmatig dubbelzijdig afdrukken.

5. Schuif de papiergeleiders voor de breedte net zover naar binnen totdat deze de stapel afdruk materiaal op zijn plaats houden zonder het materiaal te buigen. Het afdruk materiaal moet onder de lipjes op de breedtegeleiders passen.

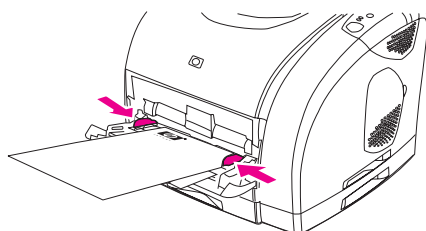

VOORZICHTIG

Wacht totdat de printer gereed is met afdrukken voordat u lade 1 sluit. Anders kunnen papierstoringen ontstaan.

6. Maak aan de achterkant van de printer de uitvoerklap open als u op speciaal afdruk materiaal afdrukt, zoals etiketten, enveloppen of zwaar of licht papier, om omkrullen te voorkomen.

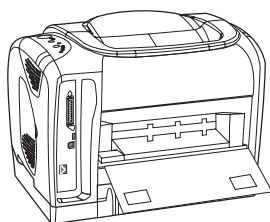

Optionele lade 2 vullen

Het gaat daarbij om briefhoofdpapier en geperforeerd papier met een gemiddeld gewicht. Zie [Afdrukken op briefhoofdpapier of voorbedrukte formulieren](#) voor meer informatie over briefhoofdpapier en geperforeerd papier.

VOORZICHTIG

Druk speciaal afdruk materiaal zoals etiketten en transparanten alleen af via lade 1. Afdrukken op speciaal afdruk materiaal via optionele lade 2 of optionele lade 3 kan storingen veroorzaken. Waaiert het papier niet uit voordat u het papier in de laden plaatst en maak de stapel niet te groot.

Optionele lade 2 vullen

1. Trek de optionele lade 2 uit de printer en verwijder eventueel aanwezig papier.

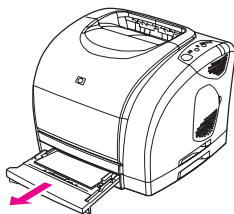

2. Verschuif de breedtegeleiders zodat het gewenste papierformaat in de lade past. Lade 2 accepteert meerdere standaard papierformaten.

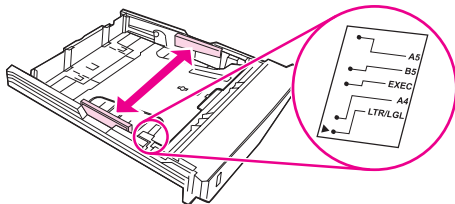

3. Verleng het achterstuk van de lade tot de pijl op de markeringen het gewenste formaat aanwijst.

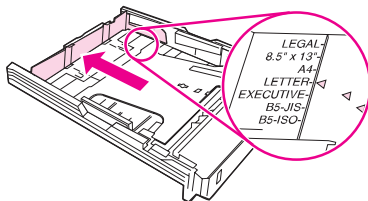

4. Plaats het papier. Als dit speciaal papier is, bijvoorbeeld briefhoofdpapier, plaatst u het papier met de afdrukkzijde omlaag en de bovenrand richting de voorkant van de lade.

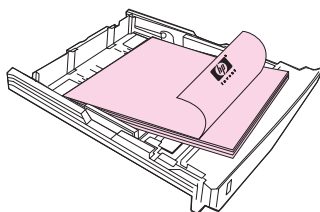

Opmerking

Raadpleeg [Dubbelzijdig afdrukken \(handmatig dubbelzijdig afdrukken\)](#) voor instructies voor het plaatsen van papier bij het handmatig dubbelzijdig afdrukken.

5. Zorg dat de stapel papier in alle vier de hoeken plat in de lade ligt en onder de hoogtelijpjes op de lengtegeleiders achter in de lade blijft. Druk de metalen drukplaat voor afdrukmateriaal omlaag tot deze vastklikt.

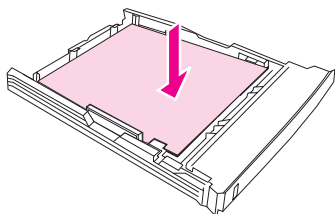

6. Schuif de lade terug in de printer. Als u de achterzijde van de lade instelt op een lang formaat, steekt de achterkant van de lade naar achteren uit.

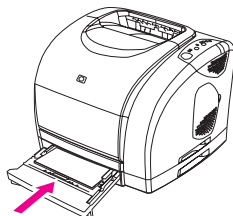

Optionele lade 3 vullen

De optionele lade 3 ondersteunt papier van Letter- en A4-formaat. Deze lade ondersteunt alleen papier, waaronder ook briefhoofdpapier met gemiddeld gewicht en geperforeerd papier.

Zie [Afdrukken op briefhoofdpapier of voorbedrukte formulieren](#) voor meer informatie over briefhoofdpapier en geperforeerd papier.

VOORZICHTIG

Druk speciaal afdrukmateriaal zoals etiketten en transparanten alleen af via lade 1. Afdrukken op speciaal afdrukmateriaal via optionele lade 2 of optionele lade 3 kan storingen veroorzaken. Waaiert het papier niet uit voordat u het papier in de laden plaatst en maak de stapel niet te groot.

Optionele lade 3 vullen

1. Trek de lade uit de printer en verwijder het aanwezige papier.

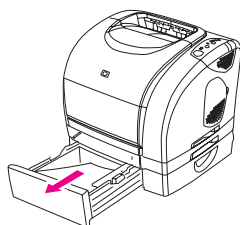

2. Trek voor papier van Letter-formaat de achtere papierstop omhoog. Duw voor papier van A4-formaat de achterste papierstop omlaag.

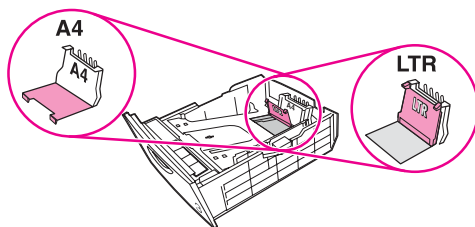

3. Voor papier van Letter-formaat schuift u de breedtegeleiders zo ver mogelijk uit elkaar. Bij A4-papier schuift u de breedtegeleiders zo dicht mogelijk naar elkaar toe.

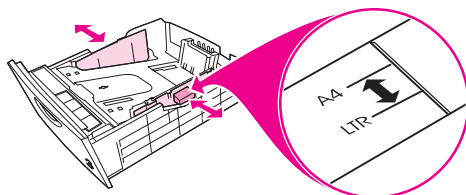

4. Laad het papier. Als dit speciaal papier is, bijvoorbeeld briefhoofdpapier, plaatst u het papier met de afdrukzijde omlaag en de bovenrand richting de voorkant van de lade.

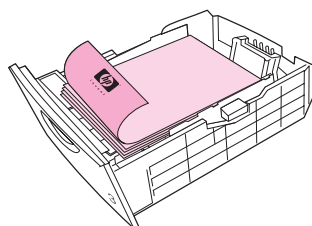

Opmerking

Raadpleeg [Afdrukken op briefhoofdpapier of voorbedrukte formulieren](#) voor instructies voor het plaatsen van papier bij het handmatig dubbelzijdig afdrukken.

5. Zorg dat de stapel papier in alle vier de hoeken plat in de lade ligt en onder de hoogtelipjes op de lengtegeleiders achter in de lade blijft.

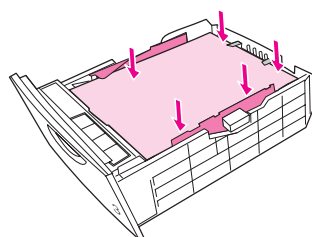

6. Schuif de lade terug in de printer.

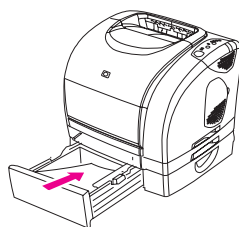

Afdruktaken beheren

Deze sectie bevat basisafdruk-instructies. Bij wijzigingen in de printerinstellingen dient u een specifieke volgorde aan te houden, omdat sommige instellingen voorrang hebben boven andere. (De namen van opdrachten en dialoogvensters kunnen per softwareprogramma verschillen.)

- **Dialoogvenster "Pagina-instelling"**. Dit dialoogvenster verschijnt wanneer u klikt op **Pagina-instelling** of een dergelijke opdracht in het menu **Bestand** in uw softwareprogramma. Dit dialoogvenster is onderdeel van het programma waarin u werkt. *De instellingen die u hier wijzigt, hebben voorrang boven alle andere instellingen.*
- **Dialoogvenster "Afdrukken"**. Dit dialoogvenster verschijnt wanneer u klikt op **Afdrukken, Printerinstellingen** of een dergelijke opdracht in het menu **Bestand** in uw softwareprogramma. Dit dialoogvenster hoort eveneens bij het programma, maar heeft een lagere prioriteit dan het dialoogvenster **Pagina-instelling**. Wijzigingen in het dialoogvenster **Afdrukken** hebben *geen* voorrang boven wijzigingen in het dialoogvenster **Pagina-instelling**. De instellingen die u hier wijzigt, hebben *wel* voorrang boven de instellingen die u in de printerdriver wijzigt.
- **Printerdriver**. De printerdriver wordt geopend wanneer u klikt op **Eigenschappen** in het dialoogvenster **Afdrukken**. De instellingen die u hier wijzigt, hebben *geen* voorrang boven alle andere instellingen. (Bij Macintosh zijn de instellingen van de printerdriver geïntegreerd in het dialoogvenster **Print**.)

Afdrukken via bron in vergelijking met afdrukken via type of formaat

Drie instellingen zijn van invloed op hoe de printerdriver probeert afdruk materiaal in te voeren bij een afdruktaak. Deze instellingen, **Bron**, **Type** en **Formaat**, verschijnen in het dialoogvenster **Pagina-instelling** of **Afdrukken** van uw programma, of in de printerdriver. De printer kiest automatisch een lade als u deze instellingen niet wijzigt. Als u deze instellingen wilt wijzigen, kunt u afdrukken via **Bron**, via **Type**, via **Formaat** of via **Type** en **Formaat**. (Voor Macintosh OS 9.x zijn soorten en formaten beide beschikbaar op het tabblad **Algemeen** in het pop-upmenu **Papierbron**. Voor Macintosh OS X zijn soorten en formaten beide beschikbaar op het tabblad **Papierinvoer**).

- **Bron.** Afdrukken volgens *Bron* houdt in dat u een specifieke lade kiest waaruit de printer het papier moet invoeren. De printer zal proberen om vanuit de opgegeven lade af te drukken, ongeacht de soort en het formaat van het afdruk materiaal in de lade. Als u echter een lade kiest die via de HP werkset is geconfigureerd voor een soort of formaat dat niet geschikt is voor de afdruktaak, wordt er niet automatisch afgedrukt. In plaats daarvan wordt gewacht tot u de geselecteerde lade vult met de juiste soort of het juiste formaat afdruk materiaal voor de afdruktaak. Als u de lade hebt gevuld, begint de printer met afdrukken. (Als de printer niet begint, moet u de lade configureren zodat deze overeenkomt met het formaat en type papier voor de afdruktaak). Of druk op  (**START**) om de printer vanuit een andere lade te laten afdrukken.
- **Soort of formaat.** Afdrukken via **Type** of **Formaat** wil zeggen dat voor het afdrukken de eerste lade wordt gebruikt met de gewenste papiersoort of het gewenste papierformaat. *Druk altijd af via Type bij speciale afdrukmaterialen zoals etiketten of transparanten.*
 - Als u via Type of Formaat wilt afdrukken en de laden niet via de HP werkset zijn geconfigureerd voor een bepaald type of bepaald formaat, vult u lade 1 met het papier of afdruk materiaal en selecteert u het type of het formaat in het dialoogvenster **Pagina-instelling** of **Afdrukken**, of in de printerdriver.
 - Als u vaak afdrukt op een bepaald type of formaat afdruk materiaal, kan de printerbeheerder (bij een netwerkprinter) of uzelf (bij een rechtstreeks aangesloten printer) met de HP werkset een lade voor deze soort of dit formaat configureren. (Zie [HP werkset](#).) Wanneer u vervolgens deze soort of dit formaat kiest voor een afdruktaak, wordt de lade gebruikt die daarvoor is geconfigureerd.

Afdrukken vanuit Windows

1. Controleer of de printer papier bevat.
2. In het menu **Bestand** klikt u op **Pagina-instelling** of op een gelijkwaardige opdracht. Controleer of de printerinstellingen juist zijn voor het document.
3. In het menu **Bestand** klikt u op **Afdrukken**, **Afdrukinstellingen** of een gelijkwaardige opdracht. Het dialoogvenster **Afdrukken** verschijnt.
4. Selecteer deze printer en wijzig indien noodzakelijk de instellingen. Wijzig geen instellingen (zoals het paginaformaat of de afdrukrichting) die u instelt in het dialoogvenster **Pagina-instelling**.
5. Als bij deze afdruktaak papier van een standaardformaat en -gewicht wordt gebruikt, hoeft u de instellingen voor **Bron is** (lade), **Type is**, of **Formaat is** waarschijnlijk niet te wijzigen en kunt u naar stap 7 gaan. Anders gaat u verder met stap 6.

6. Als bij deze afdruktaak geen papier van een standaardformaat of -gewicht wordt gebruikt, kiest u hoe de printer papier selecteert.
 - Voor afdrukken via Bron (lade) selecteert u, indien mogelijk, de lade in het dialoogvenster **Afdrukken**.
 - Voor afdrukken op bron (lade) wanneer deze instelling niet beschikbaar is in het dialoogvenster **Afdrukken**, klikt u op **Eigenschappen** en selecteert u op het tabblad **Papier** de lade in het veld voor **Bron is**.
 - Klik voor afdrukken op soort of formaat op **Eigenschappen** en selecteer op het tabblad **Papier** de soort of het formaat in het veld **Type is** of **Formaat is**. (Bij sommige soorten papier zoals briefhoofdpapier, stelt u zowel Type als Formaat in.) *Druk altijd af via Type bij speciale afdrukmaterialen zoals etiketten of transparanten.*
7. Klik op **Eigenschappen** als u dit nog niet had gedaan. De printerdriver verschijnt.
8. Wijzig de gewenste instellingen op de verschillende tabbladen die niet in het dialoogvenster **Pagina-instelling** of **Afdrukken** voorkwamen. Zie [Functies in de printerdriver](#) voor meer informatie over de instellingen van de printerdriver.
9. De printer drukt standaard af naar de bovenste uitvoerbak, wat voor de meeste afdruktaken, inclusief transparanten, de beste optie is. Voor etiketten, zwaar papier of andere speciale afdrukmaterialen doet u de achterste uitvoerklap op de printer omlaag.
10. Selecteer de opdracht **Afdrukken** om de taak af te drukken.

Afdrukken vanuit Macintosh OS

1. Zorg dat er papier in de printer is geplaatst.
2. In het menu **Archief** klikt u op **Pagina-instelling**.
3. Let erop dat deze printer in het pop-upmenu **Stel in voor** is geselecteerd.
4. Selecteer het papierformaat waarop u gaat afdrukken.
5. Selecteer de instellingen voor **Richting** en **Vergroot/verklein**, indien noodzakelijk, en klik op **OK**.
6. In het menu **Archief** klikt u op **Print**.
7. Gebruik een van de volgende methoden om de Bron (lade) te selecteren van waaruit u wilt afdrukken of selecteer de soort afdruk materiaal waarop u wilt gaan afdrukken. *Druk altijd af via Type bij speciale afdrukmaterialen zoals etiketten of transparanten.*
 - **Mac OS 9.1:** Selecteer in het pop-upmenu **Algemeen** de lade of de soort afdruk materiaal in het pop-upmenu **Papierbron**.
 - **Mac OS X:** Selecteer in het pop-upmenu **Papierinvoer** de lade of het soort afdruk materiaal.
8. Wijzig de overige gewenste instellingen, zoals watermerken. (Zie [Toegang tot de instellingen in de printerdriver](#) voor meer informatie.
9. De printer drukt standaard af naar de bovenste uitvoerbak, wat voor de meeste afdruktaken, inclusief transparanten, de beste optie is. Voor etiketten, zwaar papier of overige taken waarvoor een rechte papierbaan is benodigd, moet u de achterste uitvoerklap op de printer omlaag doen.
10. Selecteer de opdracht **Print** om de taak af te drukken.

Afdruksnelheid voor papier van Letter-formaat maximaliseren

De printer kan max. 20 ppm in zwart-wit afdrucken op papier in Letter-formaat. Dit gebeurt automatisch bij het afdrucken op Letter-formaat vanuit lade 2.

Voor lade 1 is de fabrieksinstelling van de printer voor het afdrucken ingesteld op 19 ppm in zwart-wit op papier in Letter-formaat. Om een afdruksnelheid van 20 ppm te bereiken in lade 1, stelt u lade 1 in op **Letter**. Om het formaat in lade 1 in te stellen, opent u de HP werkset, klikt u op het tabblad **Instellingen, Apparaat configureren**, en klikt u vervolgens op **Papierverwerking**. Stel het formaat van lade 1 in op **Letter**.

Wanneer lade 1 is geconfigureerd voor **Letter** en een afdruktaak is op een ander formaat afdrukmateriaal ingesteld, zoals bijvoorbeeld enveloppen, zal het waarschuwinglampje gaan knipperen totdat de juiste soort afdrukmateriaal in lade 1 is geplaatst.

Toegang tot de instellingen in de printerdriver

In dit gedeelte worden de veelvoorkomende afdruktaken beschreven die via de printerdriver geregeld worden. (De printerdriver is het softwareonderdeel waarmee afdruktaken naar de printer worden gestuurd.) U kunt instellingen tijdelijk wijzigen voor de afdruktaken die u afdrukt terwijl het programma nog geopend is. U kunt ook permanent wijzigingen aanbrengen in de standaardinstellingen en de nieuwe instellingen die nu en later van kracht zijn.

Besturingssysteem	Instellingen tijdelijk wijzigen voor actuele afdruktaken	Standaardinstellingen definitief wijzigen ¹	Configuratie-instellingen wijzigen (Bijvoorbeeld om een optionele lade toe te voegen of om een driverfunctie in- of uit te schakelen zoals bijvoorbeeld "Handmatig dubbelzijdig afdrucken toestaan")
Windows 98, Me, en NT 4.0	In het menu Bestand klikt u op Afdrukken , selecteert u deze printer, en klikt u vervolgens op Eigenschappen . (De daadwerkelijke stappen kunnen variëren, dit is echter de meestvoorkomende manier.)	Klik op de knop Start , ga naar Instellingen en klik dan op Printers . Klik met de rechtermuisknop op het printerpictogram en klik vervolgens op Eigenschappen (Windows 98 en Me) of Standaardwaarden document (NT 4.0).	Klik op de knop Start , ga naar Instellingen en klik dan op Printers . Klik met de rechtermuisknop op het printerpictogram en klik vervolgens op Eigenschappen . Klik op het tabblad Configureren .
Windows 2000 en XP	In het menu Bestand klikt u op Afdrukken , selecteert u deze printer en klikt u vervolgens op Eigenschappen of Voorkeuren . (De daadwerkelijke stappen kunnen variëren, dit is echter de meestvoorkomende manier.)	Klik op Start , wijs Instellingen aan en klik vervolgens op Printers of Printers en faxapparaten . Klik met de rechtermuisknop op het printerpictogram en klik vervolgens op Afdrukvoorkeuren .	Klik op Start , wijs Instellingen aan en klik vervolgens op Printers of Printers en faxapparaten . Klik met de rechtermuisknop op het printerpictogram en klik vervolgens op Eigenschappen . Klik op het tabblad Apparaatinstellingen .

Besturingssysteem	Instellingen tijdelijk wijzigen voor actuele afdruktaken	Standaardinstellingen definitief wijzigen ¹	Configuratie-instellingen wijzigen (Bijvoorbeeld om een optionele lade toe te voegen of om een driverfunctie in- of uit te schakelen zoals bijvoorbeeld "Handmatig dubbelzijdig afdrukken toestaan")
Mac OS 9.1	In het menu Archief klikt u op Print . Wijzig de gewenste instellingen in de verschillende pop-upmenu's.	In het menu Archief klikt u op Print . Klik na het wijzigen van instellingen in een pop-upmenu op Instellingen opslaan .	Klik op het printerpictogram op het bureaublad. In het menu Print klikt u op Wijzig instellingen .
Mac OS X v. 10.1	In het menu Archief klikt u op Print . Wijzig de gewenste instellingen in de verschillende pop-upmenu's.	In het menu Archief klikt u op Print . Wijzig de gewenste instellingen in de verschillende pop-upmenu's en klik vervolgens in het hoofdpop-upmenu op Bewaar speciale instellingen . Deze instellingen worden opgeslagen als de optie Speciaal . Om de nieuwe instellingen te gebruiken moet u de optie Speciaal telkens selecteren wanneer u een programma opent en gaat afdrukken.	Verwijder de printerdriver en installeer de printer opnieuw. De driver configureert automatisch de nieuwe opties.
Mac OS X v. 10.2	In het menu Archief klikt u op Print . Wijzig de gewenste instellingen in de verschillende pop-upmenu's.	In het menu Archief klikt u op Print . Wijzig de gewenste instellingen in de verschillende pop-upmenu's en klik vervolgens in het pop-upmenu Voorinstellingen op Bewaar als en typ een naam in voor de voorinstelling. Deze instellingen worden in het menu Voorinstellingen opgeslagen. Als u de nieuwe instellingen wilt gebruiken, moet u de opgeslagen voorgestelde optie selecteren wanneer u een programma opent en wilt afdrukken.	Open Afdrukbeheer. (Klik op de harde schijf op Programma's, Hulpprogramma's en dubbelklik vervolgens op Afdrukbeheer .) Klik op de print-wachtrij. In het menu Printers klikt u op Toon info . Klik op het menu Installeerbare opties .

¹Toegang tot standaardprinterinstellingen kunnen beperkt zijn en daarom niet beschikbaar.

De Help van het PCL-printerstuurprogramma gebruiken (alleen Windows)

De Help-functie voor de printerdriver staat los van de Help-schermen in een programma. U kunt de Help voor de printerdriver op twee manieren activeren.

- Klik op de knop **Help** waar het in de printerdriver verschijnt. De Help-vensters bevatten gedetailleerde informatie over de gebruikte specifieke driver.
- Als u een  (ballonnetje) ziet, klikt u hierop om de informatie over het desbetreffende veld, de desbetreffende optie of knop te bekijken.

Functies in de printerdriver

Sommige printerdrivers en sommige besturingssystemen ondersteunen niet al deze printerfuncties.

- Een bron selecteren
- Een soort of formaat selecteren
- Een aangepast papierformaat instellen
- Afdrukken in grijsschaal
- De kleurinstellingen wijzigen
- Watermerken maken en gebruiken
- Meerdere pagina's afdrukken op één vel afdrukken (N-per-vel)
- Snelinstellingen maken en gebruiken
- Verkleinen of vergroten
- De eerste pagina op ander papier afdrukken
- De afdrukkwaliteit wijzigen
- De standaardinstellingen van de printerdriver herstellen

Zie [Dubbelzijdig afdrukken \(handmatig dubbelzijdig afdrukken\)](#) voor handmatig dubbelzijdig afdrukken.

Een bron selecteren

U kunt afdrukken via Bron (lade) of via Type of Formaat. Voer de volgende stappen uit om via Bron af te drukken. Zie [Afdruktaken beheren](#) voor meer informatie. Bij besturingssystemen van Macintosh zijn soorten en formaten samen te vinden via het pop-upmenu **Papierbron**.

- Windows: selecteer indien mogelijk de Bron (lade) in het dialoogvenster **Print** in uw softwareprogramma. Kies anders een lade via het veld **Bron is** op het tabblad **Papier** in de printerdriver.
- Mac OS 9.x: selecteer in het dialoogvenster **Print** een lade via het pop-upmenu **Papierbron** in het pop-upmenu **Algemeen**.
- Mac OS X: selecteer in het dialoogvenster **Print** de lade of de soort afdruk materiaal in het pop-upmenu **Papierinvoer**.

Een Soort of Formaat selecteren

U kunt afdrucken via Bron (lade) of via Type of Formaat. Als u op speciale afdrukmaterialen afdrukt, zoals zwaar papier, is het belangrijk via Type (of formaat voor enveloppen) af te drukken voor het beste resultaat. Voer de volgende stappen uit om via Type of Formaat af te drukken. Zie [Afdruktaken beheren](#) voor meer informatie. Bij besturingssystemen van Macintosh zijn soorten en formaten samen te vinden via het pop-upmenu **Papierbron**.

- Windows: selecteer een papiersoort in het veld **Type is** op het tabblad **Papier** in de printerdriver. Of kies een formaat via het veld **Formaat is**. Bij sommige soorten papier zoals briefhoofdpapier of enveloppen, kiest u zowel soort als formaat.
- Mac OS 9.x: selecteer in het dialoogvenster **Print** een soort via het pop-upmenu **Papierbron** in het pop-upmenu **Algemeen**.
- Mac OS X: selecteer in het dialoogvenster **Print** de lade of de soort afdruk materiaal in het pop-upmenu **Papierinvoer**.

Een aangepast papierformaat instellen

Gebruik de functie voor aangepast papierformaat voor het afdrucken op papier dat afwijkt van de standaardformaten.

- Windows: probeer deze instelling via één van de volgende locaties te wijzigen (in de aangegeven volgorde): het dialoogvenster **Pagina-instelling** in het programma, het dialoogvenster **Afdrukken** in het programma, of het tabblad **Papier** in de printerdriver.
- Mac OS 9.x: ga naar de functies voor aangepast papier via het dialoogvenster **Pagina-instelling**. Kies in het pop-upmenu **Paginakenmerken** de optie **Aangepast papierformaat**.
- Mac OS X: klik op **Archief**, en klik vervolgens op **Pagina-instelling** om een aangepast papierformaat in te stellen. Klik in het menu op **Paginakenmerken** en selecteer **Aangepast papierformaat**. (Mac OS X v. 10.1 ondersteunt geen instellingen voor aangepaste papierformaten.)

Afdrukken in grijschaal

Een document met kleuren wordt automatisch in kleur afgedrukt. U kunt de printer echter ook zo instellen dat een document met kleuren alleen in grijschaal (zwart-wit) wordt afgedrukt.

- Windows: Selecteer de optie **Afdrukken in grijschaal** op het tabblad **Kleur** van het printerstuurprogramma.
- Mac OS: in het dialoogvenster **Print** selecteert u het tabblad **Kleuropties**, en vervolgens selecteert u het keuzeveld **Kleuren als grijs afdrucken**.

De kleurinstellingen wijzigen

Wanneer u in kleur afdrukt, stelt de printerdriver de optimale kleurinstellingen automatisch in. U kunt echter handmatig aanpassen hoe tekst, afbeeldingen en foto's in kleur worden afgedrukt. Zie [Kleur gebruiken](#) voor meer informatie.

- Windows: Klik op het tabblad **Kleur** van de printerdriver op **Opties**.
- Mac OS 9.x: selecteer in het dialoogvenster **Print** het tabblad **Kleuropties** of het tabblad **Kleurafstemming**.
- Mac OS X: klik in het dialoogvenster **Print** op het tabblad **Kleuropties** en vervolgens op de knop **Geavanceerde opties weergeven**.

Watermerken maken en gebruiken

Gebruik de optie Watermerk om de tekst aan te geven die "onder" (op de achtergrond van) een bestaand document moet worden aangebracht. Zo kunt u bijvoorbeeld in grote letters "concept" of "vertrouwelijk" diagonaal afdrucken op de eerste pagina of op alle pagina's van het document. U kunt de kleur, positie en tekst van het watermerk wijzigen.

Opmerking

Als u werkt met Windows 2000 of XP, dient u te beschikken over beheerdersrechten om watermerken te kunnen maken. U hoeft geen beheerdersrechten te hebben om bestaande watermerken aan documenten toe te voegen.

- Windows: ga naar de opties voor **Watermerk** via het tabblad **Effecten** van uw printerdriver.
- Mac OS: ga naar de opties voor Watermerk van het vervolgkeuzemenu voor watermerken/sjablonen in het dialoogvenster **Print**. (In OS X worden watermerken wellicht niet ondersteund.)

Meerdere pagina's afdrucken op één vel afdrucken (N-per-vel)

Met N-per-vel afdrucken kunt u meerdere pagina's op één vel papier afdrucken. De pagina's worden verkleind afgedrukt. U kunt maximaal negen pagina's per vel opgeven, die standaard als volgt op het vel worden gerangschikt. U kunt tevens opgeven of om elke pagina een kader moet verschijnen.

- Windows: ga naar de instelling **Pagina's per vel** op het tabblad **Afwerking** van de printerdriver.
- Mac OS: ga naar de opties voor Pagina's per vel via het pop-upmenu **Layout** in het dialoogvenster **Print**.

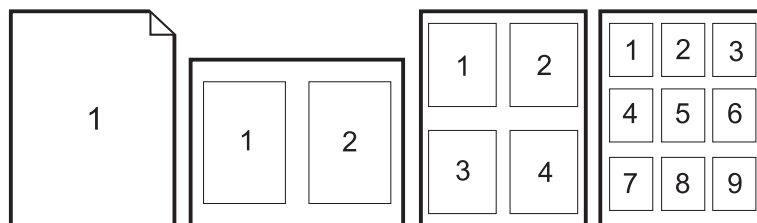

Snelinstellingen maken en gebruiken

Gebruik Snelinstellingen om de huidige driverinstellingen zoals afdrukrichting, N-per-vel afdrucken of papierbron op te slaan voor later gebruik. U kunt maximaal 30 sets met instellingen opslaan. De Snelinstellingen kunnen voor het gemak via de meeste tabbladen van de printerdriver worden opgeslagen en geselecteerd.

Opmerking

Als u werkt met Windows 2000, dient u te beschikken over beheerdersrechten om Snelinstellingen te kunnen opslaan.

- Windows: u kunt Snelinstellingen maken via de meeste tabbladen van de printerdriver. Daarna kunt u de Snelinstellingen openen via het tabblad **Afwerking** in de printerdriver.
- Mac OS: deze functie wordt niet ondersteund.

Verkleinen of vergroten

Gebruik de optie **Aanpassen aan pagina** om het document volgens een bepaald percentage van de normale grootte af te drukken. Tevens hebt u de mogelijkheid de schaal van het document zodanig te veranderen dat het op papier van elk ondersteund formaat past.

- Windows: ga naar de instellingen voor **Aanpassen aan pagina** op het tabblad **Effecten** van de printerdriver.
- Mac OS: ga naar de instellingen voor Verkleinen en vergroten (**Schalen**) via het dialoogvenster **Pagina-instelling**.

De eerste pagina op ander papier afdrucken

De eerste pagina afdrucken op ander papier is handig als u bijvoorbeeld een brief afdruckt waarbij op de eerste pagina briefhoofdpapier wordt gebruikt en voor de volgende pagina's blanco papier. Het formaat voor alle pagina's van de afdrucktaak moet in de printerdriver hetzelfde zijn.

- Windows: probeer deze instelling via één van de volgende locaties te wijzigen (in de aangegeven volgorde): het dialoogvenster **Pagina-instelling** in het programma, het dialoogvenster **Afdrukken** in het programma, of het tabblad **Papier** in de printerdriver.
- Mac OS 9.x: selecteer in het pop-upmenu **Algemeen** in het dialoogvenster **Print** de optie **Eerste pagina uit**. Selecteer vervolgens de bron voor de eerste pagina.
- Mac OS X: selecteer in het vervolgmenu **Papierinvoer** in het dialoogvenster **Print** de optie **Eerste pagina uit**. Selecteer vervolgens de bron voor de eerste pagina.

De afdrukkwaliteit wijzigen

De printerdriver kiest automatisch instellingen voor het document om de kwaliteit van de uitvoer te optimaliseren. U kunt deze geavanceerde instellingen echter wijzigen, zoals rastercompressie of schaalpatronen (WYSIWIG).

- Windows: voor toegang tot de instellingen voor de afdrukkwaliteit klikt u op **Details** op het tabblad **Afwerking**.
- Mac OS: deze functie wordt niet ondersteund.

De standaardinstellingen van de printerdriver herstellen

U kunt alle instellingen in de printerdriver terugzetten naar de standaardwaarden. Deze maatregel kan handig zijn bij problemen met de afdrukkwaliteit of wanneer geen papier uit de juiste lade wordt gekozen.

- Windows: selecteer **Standaardinstellingen** in het dialoogvenster **Snelinstellingen** op het tabblad **Afwerking** in de printerdriver.
- Mac OS 9.x: sleep het printerpictogram op het bureaublad naar de Prullenbak en stel de printer vervolgens in.
- Mac OS X: de optie Standaard bevat de standaardinstellingen en wordt automatisch geselecteerd telkens wanneer u een programma opent.

Een uitvoerlade selecteren

De printer heeft een bovenste uitvoerbak en achterste uitvoerlep voor afdrucken via een rechte papierbaan. De bovenste uitvoerbak wordt gebruikt wanneer de achterste uitvoerlep gesloten is. De achterkant van de printer wordt gebruikt wanneer de achterste uitvoerlep open is.

- Gebruik de bovenste uitvoerbak voor de meeste afdruktaken, inclusief afdrucken op papier met gemiddeld gewicht en briefhoofdpapier, alsmede transparanten. De bovenste uitvoerbak maximaal 125 vel papier bevatten. Opstapeling van meer dan 125 vellen kan papierstoringen veroorzaken.
- Gebruik de achterste uitvoerlep (rechte papierbaan) bij problemen tijdens het afdrucken naar de bovenste uitvoerbak. Verwijder elk vel zodra het uit de printer komt.

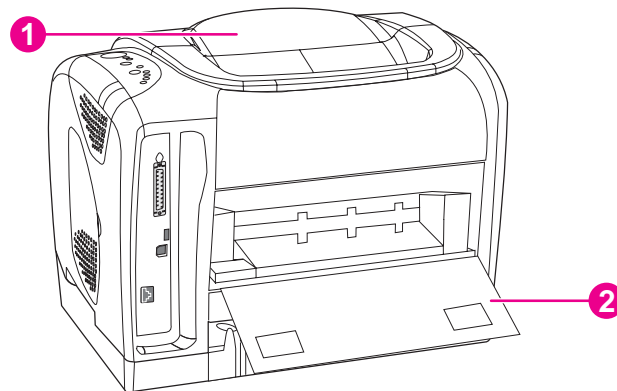

- 1 bovenste uitvoerbak
- 2 achterste uitvoerlep

Afdrukken op speciaal afdrukmateriaal

De afdruksnelheid kan automatisch worden verlaagd bij het afdrukken op speciaal afdrukmateriaal.

Afdrukken op enveloppen

- Plaats enveloppen alleen in lade 1.
- Plaats niet meer dan 10 enveloppen tegelijk in lade 1.
- Het papier van de envelop mag niet zwaarder zijn dan 90 g/m².
- Controleer of de enveloppen niet beschadigd zijn en of ze niet aan elkaar kleven.
- Gebruik nooit enveloppen met klemmetjes, drukkers, vensters, gecoate voeringen, zelfplakkende strips of ander synthetisch materiaal.
- Wanneer u een envelop gebruikt met een afwijkend formaat, selecteert u de juiste envelop als Type.

VOORZICHTIG

Wanneer u bovenstaande richtlijnen niet volgt, kunnen papierstoringen ontstaan.

Zie [Specificaties voor het afdrukmateriaal](#) voor meer informatie.

Afdrukken op enveloppen

1. Open lade 1 en schuif het verlengstuk volledig naar buiten. Als lade 1 al open is, verwijdert u eventueel aanwezig papier of ander afdrukmateriaal.

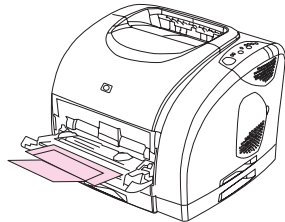

2. Duw aan de achterkant van de printer de achterste uitvoerklep omlaag om omkrullen van de enveloppen te voorkomen.

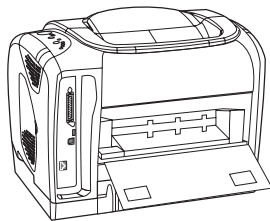

3. Schuif de breedtegeleiders in lade 1 iets verder dan de breedte van de enveloppen naar buiten.

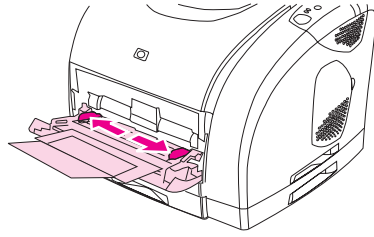

4. Plaats de stapel met enveloppen in de lade met de afdrukszijde omhoog en de korte zijde in de printer. De frankeerzijde moet als eerste in de printer worden ingevoerd.

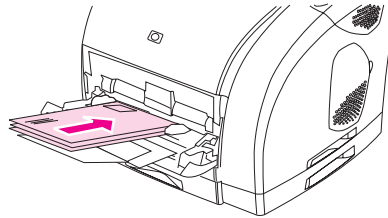

Opmerking

Als de envelop aan de korte zijde van een flap is voorzien, moet die zijde als eerste in de printer worden ingevoerd.

5. Schuif de breedtegeleiders lichtjes tegen de stapel zonder dat deze gaan opbollen. De stapel moet in het midden tussen de geleiders en onder de lipjes van de geleiders worden geplaatst.

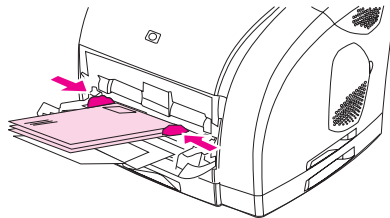

6. Kies de gebruikte envelop als Formaat (Windows) of Papierbron (Macintosh) in het dialoogvenster **Afdrukken** (Windows) of **Print** (Macintosh) of in de printerdriver.

Afdrukken op etiketten

Volg deze richtlijnen voor het gebruik van etiketten. Zie [Specificaties voor het afdruk materiaal](#) voor meer details.

VOORZICHTIG

Om beschadiging van de printer te voorkomen, dient u alleen etiketten te gebruiken die zijn goedgekeurd voor gebruik in laserprinters. Om ernstige papierstoringen te voorkomen, moet u bij het afdrukken van etiketten altijd lade 1 en de rechte papierbaan gebruiken. Gebruik een vel etiketten slechts eenmaal en druk nooit af op een gedeeltelijk met etiketten gevuld vel.

- Gebruik geen etiketten die van het ondervel loskomen en die gekreukt of op een andere manier beschadigd zijn.
- Plaats etiketten alleen in lade 1 met de afdrukszijde omhoog en de korte zijde eerst in de printer.

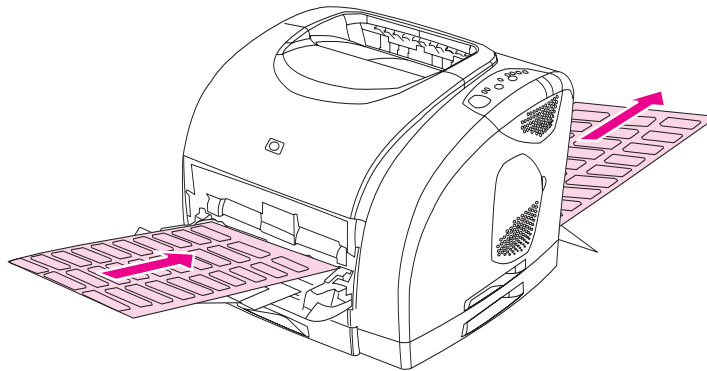

- Selecteer **Etiketten** als Type (Windows) of Papierbron (Macintosh) in het dialoogvenster **Afdrukken** (Windows) of **Print** (Macintosh) of in de printerdriver.
- Verwijder na het afdrukken het vel met de etiketten uit de rechte uitvoerbaan om aan elkaar plakken van de vellen te voorkomen.
- Zie [Storingen verhelpen](#) als een vel met etiketten in de printer is vastgelopen.

Afdrukken op transparanten

De printer ondersteunt afdrukken op transparanten in kleur. Zie [Transparanten](#) voor meer details.

VOORZICHTIG

Om beschadiging van de printer te voorkomen, dient u alleen transparanten te gebruiken die zijn goedgekeurd voor gebruik in laserprinters. Om ernstige papierstoringen te voorkomen, moet u bij het afdrucken van transparanten altijd lade 1 gebruiken.

- Plaats transparanten alleen in lade 1.

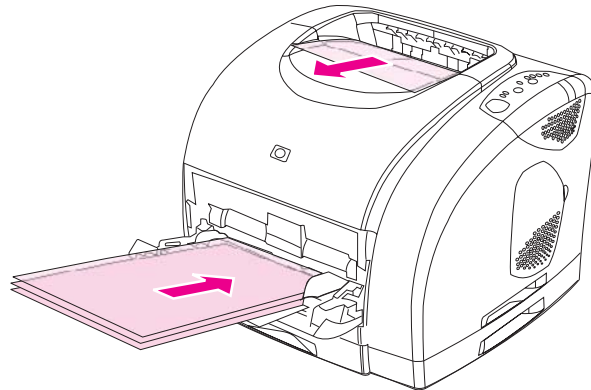

- Selecteer **Transparanten** als Type (Windows) of Papierbron (Macintosh) in het dialoogvenster **Afdrukken** (Windows) of **Print** (Macintosh) of in de printerdriver.
- Gebruik de bovenste uitvoerbak om het krullen tegen te gaan. (Dit geldt alleen voor transparanten. Voor ander speciale afdrukmaterialen gebruikt u de rechte papierbaan om krulling te verminderen.)
- U kunt samenplakken van transparanten voorkomen door deze na het afdrucken uit de bovenste uitvoerbak te verwijderen voor u de volgende afdrukt.
- Leg de transparanten op een vlakke ondergrond nadat u ze uit de printer hebt verwijderd.

Afdrukken op glanzend papier

Deze printer ondersteunt afdrukken op glanzend papier. Volg deze richtlijnen bij het afdrukken op glanzend papier. Zie [Specificaties voor het afdruk materiaal](#) voor meer informatie.

- Plaats glanzend papier alleen in lade 1.

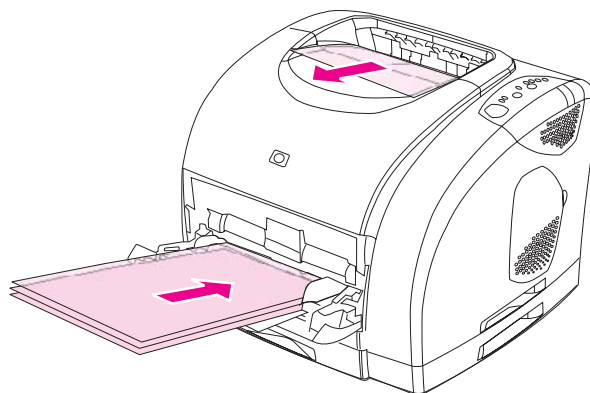

- Selecteer **Glanzend** of **Zwaarglanzend** als Type (Windows) of Papierbron (Macintosh) in het dialoogvenster **Afdrukken** (Windows) of **Print** (Macintosh) of in de printerdriver. Selecteer **Glanzend** voor afdruk materiaal met een gewicht van max. 120 g/m² (32 lb bankpost). Selecteer **Zwaarglanzend** voor afdruk materiaal met een gewicht van max. 163 g/m² (43 lb bankpost).

Afdrukken op HP LaserJet Tough papier

Volg onderstaande richtlijnen wanneer u op HP LaserJet Tough papier afdrukt:

- Pak het HP LaserJet Tough papier altijd bij de randen vast. Vettige vingerafdrukken op het papier kunnen de afdrukkwaliteit aantasten.
- Gebruik alleen HP LaserJet Tough papier voor deze printer. HP-producten zijn zo ontwikkeld dat deze in combinatie met elkaar de best mogelijke resultaten garanderen.
- In het softwareprogramma of de printerdriver, selecteert u **Tough Paper** als de soort afdruk materiaal, of drukt u af uit een lade die geconfigureerd is voor HP LaserJet Tough papier.

VOORZICHTIG

Transparant afdruk materiaal dat niet voor Laserjet-afdrukken is bedoeld, kan de printer beschadigen.

Afdrukken op afdrukmetaal met aangepast formaat of kaarten

Briefkaarten, indexkaarten (3 x 5 inch) en ander afdrukmetaal van speciale afmetingen kunnen vanuit lade 1 afgedrukt worden. Het minimumformaat voor afdrukmetaal is 76 x 127 mm (3 x 5 inch), het maximumformaat is 216 x 356 mm (8,5 x 14 inch).

- Plaats altijd de korte zijde het eerst in lade 1. Als u de kaarten in liggende stand wilt afdrukken, stelt u dit via uw programma in. Als papier met de lange zijde eerst in de printer wordt gevoerd, kan dit een papierstoring veroorzaken.
- Stel de marges in uw programma in op ten minste 6,4 mm van de randen van het afdrukmetaal.
- Selecteer het aangepaste afdrukmetaal dat u gebruikt als **Type** in de printerdriver en stel het huidige **Formaat** in.
- Duw de achterste uitvoerklap omlaag om de rechte papierbaan te gebruiken en omkrullen te verminderen.

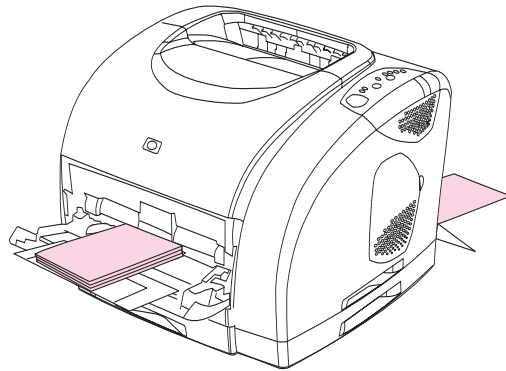

Zie [Specificaties voor het afdrukmetaal](#) voor meer informatie.

Afdrukken op briefhoofdpapier of voorbedrukte formulieren

In dit gedeelte wordt beschreven hoe u de afdrukrichting van briefhoofdpapier of voorbedrukte formulieren voor enkelzijdig afdrukken instelt. Zie [Dubbelzijdig afdrukken \(handmatig dubbelzijdig afdrukken\)](#) voor de afdrukrichting bij dubbelzijdig afdrukken.

- Plaats het papier zoals in de volgende afbeeldingen is weergegeven.

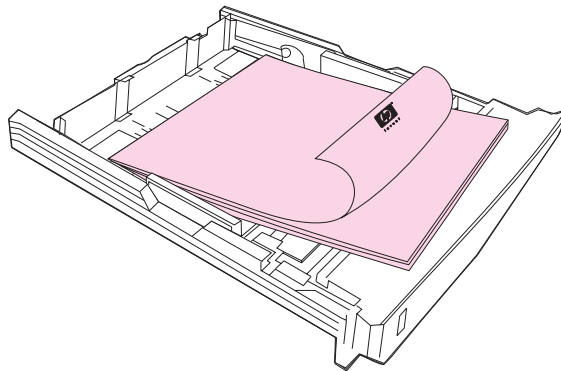
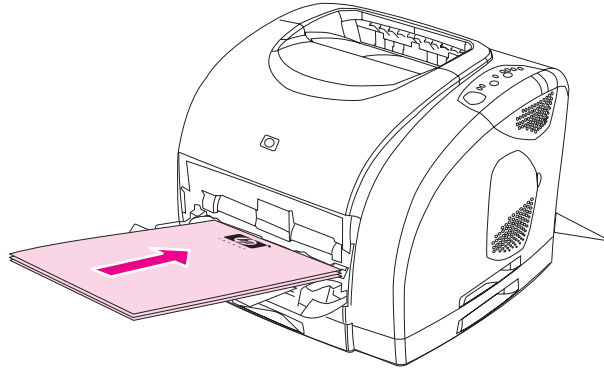

- Als het afdruk materiaal zwaar is, moet u de achterste uitvoerklap omlaag klappen om omkrullen te verminderen.
- Gebruik geen briefhoofdpapier met reliëfdruk.
- Gebruik geen briefhoofdpapier dat is bedrukt met inkt voor lage temperaturen, zoals bijvoorbeeld wordt gebruikt in bepaalde thermografische toepassingen.
- De printer gebruikt hitte en druk om de toner op het afdruk materiaal aan te brengen. Controleer of gekleurd papier of voorbedrukte formulieren gebruikmaken van inkt die voor deze fusertemperatuur (210 °C) gedurende 0,1 seconde) geschikt is.

Dubbelzijdig afdrukken (handmatig dubbelzijdig afdrukken)

Voor dubbelzijdig afdrukken op papier moet u het papier handmatig na het afdrukken van de eerste zijde opnieuw in de printer plaatsen.

VOORZICHTIG

Etiketten of transparanten niet aan beide zijden bedrukken. Dit kan papierstoringen veroorzaken en de printer beschadigen.

Opmerking

De PS-printerdriver ondersteunt geen handmatig dubbelzijdig afdrukken. Voor Mac OS 9.x moet u een aangepaste installatie van de driver uitvoeren en de plug-in voor handmatig dubbelzijdig afdrukken selecteren. Mac OS X ondersteunt geen handmatig dubbelzijdig afdrukken.

Handmatig dubbelzijdig afdrukken

1. Plaats voldoende papier in een van de laden om de taak te kunnen afdrukken. Als u speciaal papier gebruikt, zoals briefhoofdpapier, plaatst u dit op een van de volgende manieren.
 - Voor lade 1 plaatst u het briefhoofdpapier met de afdrukszijde omlaag en de onderzijde eerst in de printer.
 - Voor optionele lade 2 en optionele lade 3 plaatst u het briefhoofdpapier met de afdrukszijde omhoog en de bovenzijde in de richting van de achterzijde van de printer.

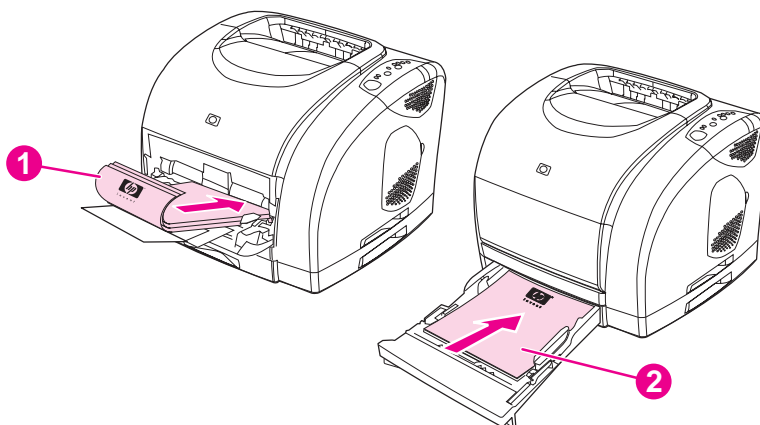

- 1 lade 1
- 2 optionele lade 2 of optionele lade 3

2. In de printerdriver selecteert u de optie **Dubbelzijdig afdrukken** en verstuurt u de afdruktaak om af te drukken.

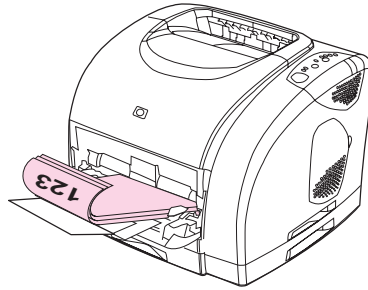

3. Zodra de taak klaar is met afdrucken, verwijdert u het blanco papier uit lade 1. Plaats de afgedrukte stapel met de blanco zijde omhoog en de bovenrand in de richting van de printer. Druk de tweede zijde af vanuit lade 1.



4. Druk op  (START) om verder te gaan met afdrucken.

Een afdruktaak annuleren

Een afdruktaak kan worden gestopt vanuit een programma, een wachtrij of door op de knop  (TAAK ANNULEREN) op de printer te drukken.

- Als de afdruktaak nog niet door de printer wordt afgedrukt, probeert u eerst de taak te stoppen vanuit de toepassing die de afdruktaak naar de printer heeft verzonden.
- Als de afdruktaak in een afdrukwachtrij of de printspooler is opgeslagen, zoals de map **Printers** in Windows (**Printers of faxapparaten** in Windows 2000 of Windows XP) of **Print Monitor** of **Print Center Queue** in Mac OS, gaat u vervolgens daarheen om de taak proberen te verwijderen.
- Als de taak reeds wordt afgedrukt, drukt u op  (TAAK ANNULEREN) op de printer. De pagina's die al in de printer zijn, worden verder afgedrukt, waarna de rest van de afdruktaak wordt verwijderd.
- Als u drukt op  (TAAK ANNULEREN), annuleert u alleen de huidige taak in de printer. Wanneer meer dan één afdruktaak zich in het printergeheugen bevindt, moet u op  (TAAK ANNULEREN) drukken zodra de taak wordt afgedrukt.

Als de printerstatuslampjes om beurten blijven branden nadat de afdruktaak is geannuleerd, is de computer nog steeds bezig met het versturen van de taak naar de printer. Verwijder de afdruktaak uit de afdrukwachtrij of wacht totdat de computer de gegevens heeft verzonden.

4

Printerbeheer

Deze printer wordt geleverd met diverse hulpprogramma's waarmee u de printer kunt bewaken en onderhouden en printerproblemen kunt oplossen. U vindt in de volgende gedeelten informatie over het gebruik van deze hulpprogramma's:

- [Speciale pagina's](#)
- [HP werkset](#)

Speciale pagina's

Speciale pagina's bevinden zich in het geheugen van de printer. Met behulp van deze pagina's kunt u problemen met de printer diagnosticeren en oplossen.



Opmerking

Als de printertaal tijdens de installatie niet goed is ingesteld, kunt u de taal handmatig instellen zodat de pagina's in een van de ondersteunde talen worden afgedrukt. Wijzig de taal bij het gebruik van de HP werkset ([HP werkset](#)) of HP Web Jetadmin.

Demopagina

Om de demopagina af te drukken, drukt u op  (START) als de printer klaar is (Klaar-lampje brandt) en niet bezig is met afdrucken. U kunt deze pagina tevens weergeven via de HP werkset.

Configuratiepagina

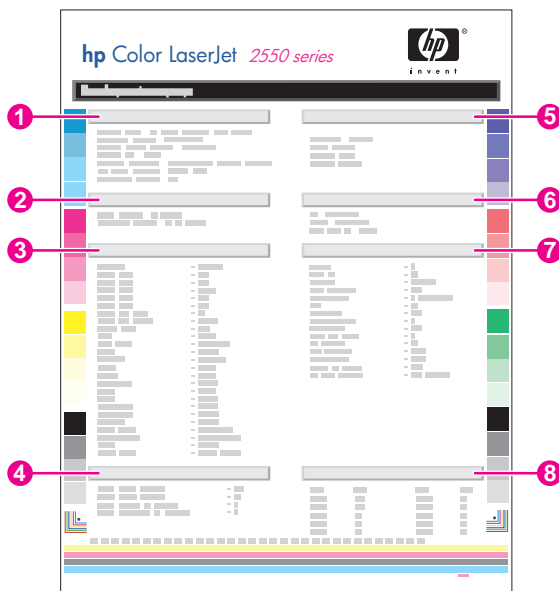

De Configuratiepagina bevat de huidige instellingen en eigenschappen van de printer. U kunt een Configuratiepagina afdrucken vanuit de printer of de HP werkset. U drukt de Configuratiepagina af via de printer door gelijktijdig kort te drukken op  (START) en  (TAAK ANNULEREN). (De pagina Status benodigdheden wordt eveneens afgedrukt. Als een HP Jetdirect printserverkaart is geïnstalleerd, wordt de HP Jetdirect-pagina met de HP Jetdirect-informatie eveneens afgedrukt.)



1. **Productinformatie.** Dit gedeelte bevat basisinformatie over de printer, zoals de naam van het product en het serienummer.
2. **Geheugen.** Dit gedeelte bevat informatie over het geheugen, zoals het totale geïnstalleerde geheugen.

3. **Papierinstellingen.** In dit gedeelte vindt u informatie over de soort afdruk materiaal voor elke lade en over de soort instellingen voor al het afdruk materiaal dat door de printer wordt ondersteund.
4. **Aantal pagina's.** In dit gedeelte vindt u informatie over het aantal afgedrukte pagina's, het aantal afgedrukte kleurenpagina's en opgetreden papierstoringen.
5. **Productinstellingen.** In dit gedeelte vindt u informatie die tijdens de software-installatie is verzameld, inclusief de taal en de bedrijfsnaam.
6. **Geïnstalleerde personality's en opties.** Dit gedeelte bevat informatie over optionele items die mogelijk zijn geïnstalleerd, zoals DIMM's of een HP Jetdirect printserverkaart.
7. **Afdrukinstellingen.** Dit gedeelte bevat informatie over de printerinstellingen die in de printerdriver of in de HP werkset zijn geconfigureerd.
8. **Statuslogboek.** Dit gedeelte bevat informatie over printerfouten.

Pagina Status benodigdheden

Op de pagina Status benodigdheden kunt u zien hoe lang de HP-inktpatronen en HP-imaging drums nog mee zullen gaan. De statuspagina vermeldt ook de geschatte resterende pagina's, aantal afgedrukte pagina's en andere informatie. U kunt een pagina Status benodigdheden afdrukken vanuit de printer of de HP werkset. U drukt af via de printer door gelijktijdig te drukken op  (START) en  (TAAK ANNULEREN). (De Configuratiepagina wordt eveneens afgedrukt. Als een HP Jetdirect printserverkaart is geïnstalleerd, wordt de HP Jetdirect-pagina met de HP Jetdirect-informatie eveneens afgedrukt.)

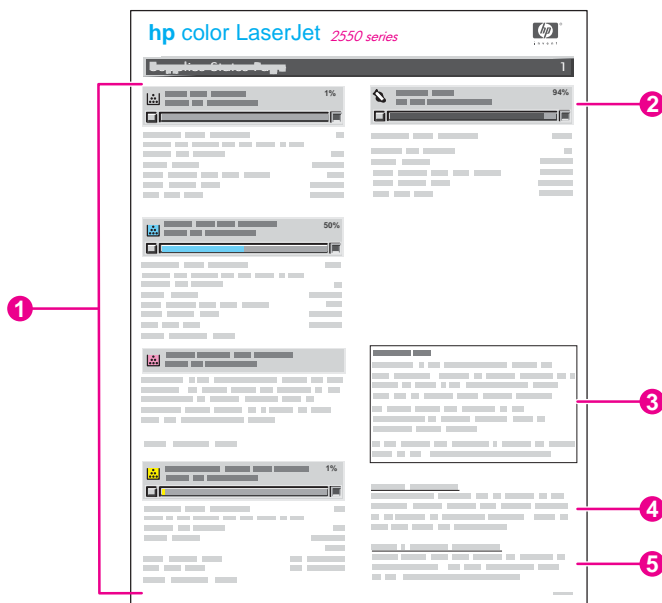

1. **Inkpatroongebied.** Dit gebied bevat een veld voor elke inktpatroon en bevat informatie over HP-inktpatronen, zoals het artikelnummer voor alle inktpatronen, of een inktpatroon bijna leeg is en de resterende levensduur van de inktpatronen uitgedrukt als percentage, in een grafiek en als een geschat aantal resterende pagina's. Deze informatie wordt mogelijk niet gegeven voor benodigdheden die niet van HP zijn. Als een onderdeel is geïnstalleerd dat niet van HP is, verschijnt er in sommige gevallen een waarschuwingsbericht.
2. **Imaging drum gebied.** Dit gebied bevat dezelfde informatie voor de imaging drum die het inktpatroongebied geeft voor de inktpatronen.
3. **Opmerking over de garantie.** Dit gedeelte bevat informatie over de invloed van het gebruik van andere dan HP-benodigdheden op de printergarantie. Volgens deze garantie bent u ook verplicht de fraudelijn van HP te bellen als een onderdeel is aangetroffen dat niet van HP is, terwijl het als HP-onderdeel aan u is verkocht. (Zie [HP fraudelijn](#).)
4. **Bestelinformatie.** Dit gedeelte bevat basisinformatie over het bestellen van nieuwe HP-benodigdheden.
5. **Recyclinginformatie.** Dit gedeelte bevat een snelkoppeling naar de website die u kunt bezoeken voor informatie over recycling.

HP werkset

De HP werkset is een webtoepassing die u kunt gebruiken voor de volgende taken:

- De printerstatus controleren.
- De printerinstellingen configureren.
- Informatie over probleemoplossingen bekijken.
- Online documentatie bekijken.

U kunt de HP werkset bekijken als de printer rechtstreeks op uw computer of op het netwerk is aangesloten. U kunt de HP werkset alleen gebruiken als u de software volledig hebt geïnstalleerd.

Opmerking

U hebt geen toegang tot internet nodig om de HP werkset te openen en te gebruiken. Als u echter op een snelkoppeling klikt in het gedeelte **Overige links**, hebt u een internetaansluiting nodig om de desbetreffende snelkoppeling te kunnen openen. Zie [Overige links](#) voor meer informatie.

Ondersteunde besturingssystemen

De volgende besturingssystemen ondersteunen het gebruik van de HP werkset:

- Windows 98, 2000, Me en XP
- Mac OS X v. 10.1 of later

Ondersteunde browsers

Om de HP werkset te kunnen gebruiken, hebt u één van de volgende browsers nodig:

Windows

- Microsoft Internet Explorer 5.5 of later
- Netscape Navigator 6.2 of later
- Opera Software ASA Opera 7 of later

Macintosh (alleen OS X)

- Microsoft Internet Explorer 5.1 of later
- Netscape Navigator 6.23 of later
- Safari 1.0

Alle pagina's kunnen vanuit de browser worden afgedrukt.

De HP werkset bekijken

1. Open de HP werkset op één van de volgende manieren:
 - Op het bureaublad in Windows dubbelklikt u op het pictogram van de HP werkset.
 - In het Windows-menu **Start** gaat u naar **Programma's** en klikt u op de **HP werkset**.
 - Voor Macintosh OS X op de harde schijf, klikt u op **Programma's** en vervolgens op de map **Hulpprogramma's**. Dubbelklik op het pictogram van de **HP werkset**.

Opmerking

Nadat u de URL hebt geopend, kunt u hieraan een bladwijzer toekennen zodat u hier sneller naar terug kunt keren in de toekomst.

2. De HP werkset wordt in een webbrowswer geopend. De software van de HP werkset bevat de volgende onderdelen:
 - [Tabblad Status](#)
 - [Tabblad Probleemoplossing](#)
 - [Tabblad Waarschuwingen](#)
 - [Tabblad Documentatie](#)
 - [Venster Apparaatinstellingen](#)
 - [Snelkoppelingen in de HP werkset](#)
 - [Overige links](#)

Tabblad Status

Het tabblad **Status** bevat links naar de volgende pagina's:

- **Status apparaat.** Hiermee kunt u statusinformatie over de printer bekijken. Op deze pagina worden de printercondities, zoals een papierstoring of een lege lade, weergegeven. Nadat u een printerprobleem hebt opgelost, klikt u op **Vernieuwen** om de apparaatstatus bij te werken.
- **Status benodigdheden.** Op deze pagina worden gedetailleerde gegevens getoond, zoals het percentage overgebleven toner in de inktpatroon en het aantal pagina's dat is afgedrukt met de huidige inktpatroon. De pagina bevat ook koppelingen voor het bestellen van benodigdheden en informatie over het recyclen van afval.
- **Afdrukinformatie.** Hiermee kunt u de Configuratiepagina en diverse andere informatiepagina's afdrukken die beschikbaar zijn op de printer, zoals de pagina Status benodigdheden en de demopagina.

Tabblad Probleemoplossing

Het tabblad **Probleemoplossing** bevat snelkoppelingen naar de volgende hoofdpagina's:

- **Printerlampjes.** Klik op de lampjes op het bedieningspaneel op deze simulator voor een bepaalde lampjespatroon van het bedieningspaneel. In meerdere situaties zijn geanimeerde videoclipen beschikbaar waarbij de aanbevolen handeling om het probleem op te lossen, wordt weergegeven.
- **Hulpmiddelen afdrukkwaliteit.** Hiermee drukt u een pagina af, die u kan helpen bij het verhelpen van afdrukkwaliteitsproblemen. U kunt de informatie over de afdrukkwaliteitsproblemen bekijken, een reinigingspagina afdrukken, de printer reinigen en de printer kalibreren om de afdrukkwaliteit te behouden.

- **Onderhoud.** Hiermee drukt u een reinigingspagina af en kunt u de printer reinigen, informatie over de printerbenodigdheden bekijken, en de geanimeerde demo's over het vervangen van de inktpatronen en de imaging drum bekijken.
- **Papierstoringen.** Hiermee kunt u informatie over het lokaliseren en het verhelpen van storingen, en een geanimeerde demo over het verhelpen van storingen bekijken.
- **Ondersteunde afdrukmaterialen.** Hiermee kunt u informatie over de afdrukmaterialen die door de printer worden ondersteunt, en informatie over het oplossen van problemen die betrekking hebben op het afdruk materiaal bekijken.
- **Demopagina.** Hiermee kunt u voor deze printer een demopagina afdrucken.

Tabblad Waarschuwingen

Op het tabblad **Waarschuwingen** kunt u instellen welke printerwaarschuwingen moeten worden weergegeven. Het tabblad **Waarschuwingen** bevat snelkoppelingen naar de volgende pagina's:

- Statuswaarschuwingen instellen
- E-mailwaarschuwingen instellen
- Beheerdersinstellingen

Pagina Statuswaarschuwingen instellen

Op de pagina Statuswaarschuwingen instellen kunt u waarschuwingen in- of uitschakelen en kiezen uit twee typen waarschuwingen:

- Een pop-upbericht
- Een pictogram in de taakbalk

Klik op **Toepassen** om de instellingen op te slaan.

Pagina Instellingen voor e-mailwaarschuwingen

Op de pagina Instellingen voor e-mailwaarschuwingen kunt u het e-mailadres instellen waarnaar de waarschuwingen moeten worden verzonden en opgeven welk type waarschuwing naar welke e-mailadressen moet worden gestuurd. U kunt maximaal twee e-mailadressen instellen voor de volgende waarschuwingen:

- Benodigdheden
- Service
- Papierbaan
- Advies

U moet een SMTP-server instellen om e-mailwaarschuwingen te kunnen verzenden.

Pagina Beheerdersinstellingen

Op de pagina Beheerdersinstellingen kunt u instellen hoe vaak de HP werkset op printerwaarschuwingen moet controleren. De drie instellingen zijn:

- **Minder vaak:** de HP werkset controleert elke minuut op waarschuwingen (elke 60 seconden).
- **Normaal:** de HP werkset controleert twee keer per minuut op waarschuwingen (elke 30 seconden).
- **Vaker:** De HP werkset controleert twintig keer per minuut op waarschuwingen (elke 3 seconden).

Als u het I/O-verkeer wilt verminderen, moet u de frequentie waarop de printer op waarschuwingen wordt gecontroleerd, verlagen.

Tabblad Documentatie

Op het tabblad **Documentatie** worden de volgende informatiebronnen weergegeven:

- **Gebruikershandleiding.** Bevat informatie over het gebruik, de garantie, de specificaties en de ondersteuning van de printer die u aan het lezen bent. De gebruikershandleiding is beschikbaar in HTML- en PDF-indeling.
- **Leesmij.** Bevat belangrijke informatie over de printer die niet in de gebruikershandleiding is opgenomen. Het meest recente Leesmij-bestand bevat de meest recente informatie over de printer (alleen Engelstalig).

Venster Apparaatinstellingen

Wanneer u op de knop **Apparaatinstellingen** klikt, wordt een nieuw venster geopend. Het venster Apparaatinstellingen bevat de volgende onderdelen:

- Tabblad **Informatie**
- Tabblad **Instellingen**
- Snelkoppeling **Netwerk**

Tabblad Informatie

Op het tabblad Informatie staan twee snelkoppelingen voor de volgende onderwerpen:

- **Status apparaat.** Hiermee kunt u informatie over de huidige status van de printer bekijken.
- **Status benodigdheden.** Hiermee kunt u informatie over de geïnstalleerde benodigdheden in de printer bekijken. Er wordt een snelkoppeling naar de website van HP gegeven voor het bestellen van benodigdheden.
- **Gebeurtenislogboek.** Hiermee kunt u de geschiedenis van printerfouten bekijken. De meest recente fout staat boven aan de lijst.

- **Instellingen Opslaan / Herstellen.** Hiermee kunt u de huidige instellingen voor de printer in een bestand op uw computer opslaan. Gebruik dit bestand om dezelfde instellingen voor een andere printer te laden of herstel deze instellingen naar deze printer op een later tijdstip.
- **Apparaatconfiguratie.** Hiermee kunt u een gedetailleerde omschrijving bekijken van de huidige configuratie van de printer, inclusief de hoeveelheid geïnstalleerd geheugen en of er optionele laden zijn geïnstalleerd.

Tabblad Instellingen

Het tabblad **Instellingen** bevat snelkoppelingen naar meerdere pagina's waar u de configuratie van de printer kunt bekijken en wijzigen.

Opmerking

Software-instellingen kunnen de instellingen die in de HP werkset overschrijven.

- **Apparaatinformatie.** Hiermee kunt u de basisinformatie over de printer bekijken.
- **Papierverwerking.** Hiermee kunt u de instellingen voor de printerladen bekijken en wijzigen.
- **Afdrukken.** Hiermee kunt u de standaardinstellingen voor afdruktaken bekijken en wijzigen.
- **PCL.** Hiermee kunt u de informatie over de PCL-lettertypen bekijken en wijzigen.
- **PostScript.** Hiermee kunt u de instellingen voor PS-fouten en time-out bekijken en wijzigen.
- **Afdrukkwaliteit.** Hiermee kunt u de afdrukkwaliteitsinstellingen bekijken en wijzigen.
- **Afdrukmodi.** Hiermee kunt u de afdrukmodi voor verschillende soorten afdrukmaterialen bekijken en wijzigen.
- **Systeeminstellingen.** Hiermee kunt u de systeeminformatie bekijken en wijzigen.
- **I/O.** Hiermee kunt u de I/O-time-outinstelling bekijken en wijzigen.
- **Service.** Hiermee verkrijgt u toegang tot de verschillende procedures die vereist zijn voor het onderhoud van de printer.

Venster Network

In het venster **Network** kan de netwerkbeheerder de netwerkinstellingen voor de printer controleren als deze is aangesloten op een IP-netwerk. Dit tabblad wordt niet weergegeven als de printer rechtstreeks op een computer is aangesloten of als de printer is aangesloten op een netwerk met een andere verbinding dan een HP Jetdirect printserver.

Snelkoppelingen in de HP werkset

De snelkoppelingen in de HP werkset aan de linkerzijde van het scherm verwijzen naar de volgende opties:

- **Een apparaat selecteren.** Hiermee kunt u een apparaat uit alle apparaten selecteren die zijn ingeschakeld voor HP werkset.
- **De huidige waarschuwingen bekijken.** Hiermee kunt u de huidige waarschuwingen bekijken voor alle printers die zijn ingesteld. (Er moet een taak worden afgedrukt als u de waarschuwingen wilt weergegeven.)
- **Pagina met alleen tekst.** Hiermee kunt u de HP werkset weergegeven als een overzicht met snelkoppelingen naar pagina's met alleen tekst.

Overige links

Dit gedeelte bevat snelkoppelingen waarmee u verbinding maakt met het Internet. Als u deze snelkoppelingen wilt kunnen gebruiken, moet u toegang tot internet hebben. Als u een inbelverbinding gebruikt en geen verbinding kreeg toen u de HP werkset opende, moet u eerst verbinding maken alvorens u deze websites kunt bezoeken. Het kan nodig zijn om de HP werkset te sluiten en opnieuw te openen.

- **Productregistratie** Hiermee maakt u verbinding met de website voor productregistratie van HP.
- **Productondersteuning.** Hiermee gaat u naar de ondersteuningssite voor de HP color LaserJet 2550 serie printer. Vervolgens kunt u naar hulp zoeken voor een specifiek probleem.

5

Kleur

In dit hoofdstuk vindt u informatie over hoe de printer prachtige afdrukken in kleur levert. Tevens wordt hier omschreven hoe u de best mogelijke kleurafdrukken kunt maken. De volgende onderwerpen komen aan bod:

- [Kleur gebruiken](#)
- [Kleuropties beheren](#)
- [Kleuren afstemmen](#)

Kleur gebruiken

Deze printer zorgt voor prachtige afdrukken in kleur. De printer biedt een combinatie van automatische kleurenfuncties waarmee uitstekende resultaten worden bereikt voor algemene gebruikers, plus geavanceerde hulpmiddelen voor ervaren kleurgebruikers.

De printer kent zorgvuldig ontworpen en geteste kleurentabellen voor een zuivere, accurate weergave van alle afdrubare kleuren.

HP ImageREt 2400

ImageREt 2400 zorgt voor 2400 dpi laserkwaliteit in kleur door middel van een multilevel afdrukproces. Dit proces regelt de kleuren nauwkeurig door maximaal vier kleuren binnen één pixel te combineren en de hoeveelheid toner in een bepaald gebied te variëren. ImageREt 2400 is voor deze printer verbeterd. De verbeteringen bieden technologieën voor trapping, een verbeterde controle over het plaatsen van stippen en een nauwkeurigere controle over de tonerkwaliteit van een stip. Deze nieuwe technologieën samen met het afdrukproces van HP dat verscheidene niveaus omvat, resulteren in een printer met een resolutie van 600 x 600 dpi die laserkwaliteit van 2400 dpi met miljoenen gelijkmatige kleuren levert.

In tegenstelling hiermee worden in het single-level afdrukproces in de standaardmodus van andere kleurenlaserprinters geen kleuren binnen één pixel gemengd. Dit proces, rasteren genaamd, maakt het onmogelijk een grote verscheidenheid aan kleuren te creëren zonder concessies te doen aan de scherpte of zichtbare pixelstructuur.

Keuze van afdrukmetaal

Voor de beste kleuren en beeldkwaliteit is het belangrijk om in het printermenu of via het bedieningspaneel van de printer de juiste papiersoort te selecteren. Zie [Specificaties voor het afdrukmetaal](#) voor meer informatie.

Kleuropties

De kleuropties maken automatisch optimale kleurafdrukken mogelijk voor diverse soorten documenten.

De kleuropties maken gebruik van het zogenaamde "object tagging"; dit is een methode om voor de verschillende objecten op een pagina (tekst, illustraties en foto's) de best mogelijke kleur- en halftooninstellingen te gebruiken. De printerdriver onderzoekt welke objecten de pagina bevat en bepaalt vervolgens de halftoon- en kleurinstellingen die voor elk object op de pagina de beste afdrukkwaliteit geven. "Object tagging", gecombineerd met de geoptimaliseerde standaardinstellingen, levert uitstekende kleuren op met de printer zonder dat hiervoor speciale instellingen hoeven te worden vastgelegd.

Onder Windows zijn de kleuropties **Automatisch** en **Handmatig** op het tabblad **Kleur** van de printerdriver ondergebracht.

sRGB (standard Red-Green-Blue)

sRGB (standard Red-Green-Blue) is een wereldwijde kleurstandaard die oorspronkelijk is ontwikkeld door HP en Microsoft als gemeenschappelijk kleursysteem voor monitoren, invoerapparaten (scanners, digitale camera's) en uitvoerapparaten (printers, plotters). sRGB is de standaardkleurruimte die wordt gebruikt voor HP-producten, besturingssystemen van Microsoft, het web en de meeste kantoorsoftware die tegenwoordig wordt verkocht. sRGB is het meestgebruikte kleursysteem voor monitoren van Windows-computers en voor de nieuwe zogenaamde 'high-definition television'.

Opmerking

Factoren, zoals het type monitor dat u gebruikt of de lichtval in de kamer, beïnvloeden de weergave van de kleuren op het scherm. Zie [Kleuren afstemmen](#) voor meer informatie.

Voor de laatste versies van Adobe® PhotoShop®, CorelDRAW™, Microsoft Office en veel andere toepassingen wordt sRGB gebruikt voor het weergeven van kleuren. sRGB is als standaardkleurruimte in besturingssystemen van Microsoft nu wijd verbreid als middel voor het uitwisselen van kleurgegevens tussen softwareprogramma's en apparaten door een gemeenschappelijke definitie die zorgt voor meer consistentie in het gebruik van kleuren. sRGB verruimt de mogelijkheden van gebruikers om de kleuren van printer, computer, monitor en andere invoerapparaten (scanners, digitale camera's) beter op elkaar af te stemmen, ook als zij geen expert zijn op het gebied van kleur.

Kleuropties beheren

Wanneer u de kleuropties op **Automatisch** instelt, krijgt u over het algemeen de beste afdrukkwaliteit voor documenten in kleur. Echter, in sommige gevallen wilt u misschien een kleurendocument afdrukken in grijsschaal (zwart en grijstinten) of één van de kleuropties van de printers wijzigen.

- In Windows, kunt u afdrukken in grijstinten of de kleuropties wijzigen door de instellingen te gebruiken op het tabblad **Kleur** in de printerdriver.
- Bij een Macintosh-computer kunt u afdrukken in grijstinten of de kleuropties wijzigen door het menu **Kleurafstemming** in het dialoogvenster **Print** te gebruiken.

Afdrukken in grijsschaal

Als u de optie **Afdrukken in grijsschaal** in de printerdriver kiest, wordt uw document in zwart en grijstinten afgedrukt. Deze optie is handig voor het afdrukken van kleurendocumenten die u wilt kopiëren of faxen.

Wanneer **Afdrukken in grijsschaal** is geselecteerd, schakelt de printer over naar de modus voor afdrukken in zwart-wit. Met deze optie wordt de slijtage van de kleureninktpatronen verminderd.

Kleuren automatisch of handmatig aanpassen

De kleuraanpassingsoptie **Automatisch** dient voor het optimaliseren van neutrale grijstinten, halftonen en randverbeteringen in de verschillende elementen van een document. Meer informatie vindt u in de Help-informatie van de printerdriver.

Opmerking

Automatisch is de standaardinstelling en wordt aanbevolen voor het afdrukken van alle kleurendocumenten.

Met de kleuraanpassingsoptie **Handmatig** kunt u zelf neutrale grijstinten, halftonen en randverbeteringen voor tekst, illustraties en foto's aanpassen. Voor toegang tot de handmatige kleuropties op het tabblad **Kleur**, selecteert u **Handmatig** en klikt u vervolgens op **Instellingen**.

Handmatige kleuropties

Gebruik de handmatige kleuraanpassing voor het individueel aanpassen van **Kleur** (of **Kleurafstemming**) en **Halftoon**-opties.

Opmerking

Door sommige softwareprogramma's worden tekst en illustraties in rasterafbeeldingen omgezet. In die gevallen zal de instelling **Foto's** ook tekst en illustraties beheren.

Halftoonopties

Halftoon is de methode waarbij de printer de vier primaire kleuren (cyaan, magenta, geel en zwart) mengt in gevarieerde proporties om vervolgens miljoenen kleuren te creëren. Halftoonopties beïnvloeden de resolutie en helderheid van uw kleurenitvoer. U kunt instellingen voor halftonen onafhankelijk van elkaar aanpassen voor tekst, afbeeldingen en foto's. Er zijn twee halftoonopties, namelijk **Gelijkmatig** en **Gedetailleerd**.

- De optie **Gelijkmatig** geeft betere resultaten voor grote, effen oppervlakken. Ook foto's worden verbeterd door het geleidelijke overgaan van fijne kleurnuances. Kies deze optie wanneer effen en gelijkmatige vlakken de belangrijkste attributen zijn.
- De optie **Gedetailleerd** is nuttig voor tekst en afbeeldingen die scherpe scheidingen tussen lijnen en kleuren vereisen, zoals afbeeldingen met een patroon of veel details. Kies deze optie wanneer scherpe randen en details het belangrijkste zijn.

Neutrale grijstinten

De instelling **Neutrale grijstinten** stelt de methode vast die gebruikt wordt voor het creëren van grijze kleuren die in tekst, illustraties en foto's worden gebruikt.

- **Alleen zwart** genereert neutrale kleuren (grijstinten en zwart) met alleen zwarte toner. Deze optie garandeert dat neutrale kleuren geen kleurencontrast hebben.
- **Vier kleuren** genereert neutrale kleuren door de vier kleuren toner te combineren. Deze optie produceert gelijkmatige verlooptinten en veranderingen naar niet-neutrale kleuren. Hiermee wordt tevens het donkerste zwart geproduceerd.

Randenbeheer

De instelling **Randenbeheer** stelt vast hoe de randen worden weergegeven. De instelling Randenbeheer bestaat uit twee onderdelen: Adaptieve halftonen en Overlapping. Adaptieve halftonen vergroot de scherpheid van de randen. Overlapping vermindert het effect van kleurvlakken die verspringen door de randen van aangrenzende objecten licht te overlappen. De volgende niveaus van scherpteregeling zijn beschikbaar:

- **Maximaal** zorgt voor de meeste overlapping. Adaptieve halftonen is ingeschakeld.
- **Normaal** levert de standaard overlappingsinstellingen. Adaptieve halftonen is ingeschakeld.
- **Licht** levert minimale overlapping. Adaptieve halftonen is ingeschakeld.
- **Uit** schakelt de instellingen voor overlapping en adaptieve halftonen uit.

RGB-kleur

De optie **RGB-kleur** bepaalt hoe de kleuren worden weergegeven.

- **Standaard** interpreteert RGB-kleuren als sRGB, wat door de meeste softwarebedrijven en organisaties als standaard wordt beschouwd zoals Microsoft en het World Wide Web Consortium. (Zie <http://www.w3.org>.)
- **Levendig** zorgt ervoor dat de printer de kleurverzadiging in de middentonen verhoogt. Objecten met valse kleuren worden met vollere kleuren afgedrukt. Deze waarde wordt aanbevolen voor het afdrukken van zakelijke afbeeldingen.
- **Apparaat** stelt de printer in op het afdrukken van RGB-gegevens in onbewerkte apparaatmodus. Om foto's juist weer te geven als deze optie is geselecteerd, dient u de kleuren te beheren in het programma waarin u werkt of in het besturingssysteem.

Kleuren afstemmen

Het afstemmen van de kleuren van de afdruk op de kleuren op het beeldscherm is een heel ingewikkeld proces, omdat printers en computermonitoren verschillende methoden gebruiken voor het produceren van kleuren. Monitoren *geven kleuren weer* door middel van lichtpixels met gebruikmaking van een RGB-kleurenproces (rood, groen, blauw); printers *drukken kleuren af* door gebruik te maken van een CMYK-proces (cyaan, magenta, geel en zwart).

Het afstemmen van de afgedrukte kleuren op de kleuren op het scherm wordt beïnvloed door de volgende factoren:

- afdruk materiaal
- printerkleurstoffen (bijvoorbeeld inkt en toners)
- afdrukproces (bijvoorbeeld inktjet-, kleurendrukpers- of lasertechnologie)
- licht van boven
- programma's
- printerdrivers
- besturingssysteem van de computer
- monitoren
- videokaarten en drivers
- bedrijfsomgeving (zeer vochtig of zeer droog)
- persoonlijke verschillen in de kleurenperceptie

Houd deze factoren in gedachten als de kleuren op uw scherm niet volmaakt overeenkomen met de afgedrukte kleuren. De beste methode om de kleuren op uw scherm te laten overeenkomen met die van uw printer, is uw documenten af te drukken in sRGB-kleuren. De printer gebruikt sRGB en optimaliseert de uitvoer van kleuren automatisch.

Voor meer informatie over het oplossen van problemen met het afdrukken van kleuren, raadpleegt u [Problemen met kleurendocumenten oplossen](#).

6

Onderhoud

In dit hoofdstuk vindt u informatie over de volgende onderhoudstaken:

- [Benodigheden beheren](#)
- [De printer reinigen](#)
- [De printer kalibreren](#)

Benodigheden beheren

Voor informatie over de garantie van deze benodigheden, raadpleegt u [Printcartridge Verklaring van beperkte garantie](#)

Levensduur van benodigheden

De levensduur van de imaging drum hangt af van het aantal zwarte pagina's of pagina's in kleur dat voor uw afdruktaken nodig is. Een imaging drum van de HP color LaserJet 2550 serie printer gaat gemiddeld 20.000 pagina's mee bij alleen zwarte pagina's en 5.000 pagina's bij afdrukken in kleur. De werkelijke levensduur ligt ergens tussen deze twee getallen in en is afhankelijk van het aantal afdrukken in zwart en in kleur. De gemiddelde levensduur is zo'n 6.000 en 8.000 pagina's.

De levensduur van de imaging drum wordt ook beïnvloed telkens als de printer wordt gekalibreerd, omdat de kalibratie ervoor zorgt dat de imaging drum wordt gedraaid. De levensduur van de imaging drum wordt gemeten volgens het aantal draaiingen in plaats het aantal afgedrukte pagina's.

De soort en lengte van de afdruktaken beïnvloeden ook de levensduur van de drum. Een reeks korte afdruktaken verbruikt meer van de levensduur van de drum dan het gelijke aantal afgedrukte pagina's van één afzonderlijke afdruktaak. Om de levensduur van de drum te verlengen, kunt u beter meerdere exemplaren van een afdruktaak in één keer afdrukken in plaats van dezelfde afdruktaak meerdere keren te verzenden.

De levensduur van een inktpatroon hangt af van de hoeveelheid toner die voor uw afdruktaken nodig is. Bij afdrukken met 5% dekking gaat een HP color LaserJet 2550L inktpatroon cyaan, magenta of geel gemiddeld 2.000 pagina's mee en een zwarte inktpatroon gemiddeld 5.000 pagina's. Bij afdrukken met 5% dekking gaat een HP color LaserJet 2550Ln of 2550n printer inktpatroon cyaan, magenta of geel gemiddeld 4.000 pagina's mee en een zwarte inktpatroon gemiddeld 5.000 pagina's. Bij een gemiddelde zakenbrief is gemiddeld 5% van de pagina bedrukt.

Opmerking

De imaging drum en inktpatronen voor deze printer zijn niet compatibel met oudere printermodellen zoals de HP color LaserJet 1500 serie printer of de HP color LaserJet 2500 serie printer.

Voor een langere levensduur, kunt u vervangende cyaan, magenta en gele inktpatronen bestellen voor de HP color LaserJet 2550L printer die gemiddeld 4.000 pagina's meegaan bij een 5% dekking. Zie [Accessoires en bestelinformatie](#) voor bestelinformatie.

Benodigheden controleren en bestellen

U kunt de status van benodigheden controleren via het bedieningspaneel van de printer, het afdrukken van een pagina Status benodigheden, de HP werkset bekijken of de HP Web Jetadmin bekijken. HP raadt u aan een nieuwe inktpatroon te bestellen zodra het bericht dat de inktpatroon bijna leeg is voor het eerst verschijnt. Dit bericht geeft aan dat de inktpatroon nog ongeveer twee weken meegaat. Wanneer u nieuwe, authentieke HP inktpatronen of imaging drums gebruikt, kunt u de volgende productinformatie ontvangen:



- resterende levensduur van inktpatroon of drum
- geschatte aantal resterende pagina's
- aantal afgedrukte pagina's
- overige informatie voor benodigheden

Opmerking

Als de printer op een netwerk is aangesloten, kunt u de HP werkset u laten waarschuwen via e-mail als een inktpatroon bijna leeg is of als de imaging drum bijna versleten is. Als de printer rechtstreeks op een computer is aangesloten, kunt u via de HP werkset vernemen wanneer benodigdheden bijna leeg zijn.

De status controleren en bestellingen plaatsen via het bedieningspaneel

Voer een van de volgende handelingen uit:

- Controleer de status van de lampjes voor benodigdheden op het bedieningspaneel van de printer. Deze lampjes geven aan wanneer een inktpatroon of de imaging drum leeg of bijna leeg is. De lampjes geven ook aan wanneer een inktpatroon van een ander merk dan HP voor het eerst wordt geïnstalleerd. Zie [Statuslampjes verbruiksartikelen](#) voor de interpretatie van de lampjespatronen.
- Druk gelijktijdig op  (START) en  (TAAK ANNULEREN). Er wordt een pagina Status benodigdheden (en tevens de Configuratiepagina en mogelijk een HP Jetdirect-pagina) afgedrukt. Controleer de status van de benodigdheden op de statuspagina. Zie [Pagina Status benodigdheden](#) voor meer informatie.

Als de benodigdheden bijna leeg zijn, kunt u deze bij uw plaatselijke HP dealer, per telefoon of online bestellen. Zie [Accessoires en bestelinformatie](#) voor onderdeelnummers. Zie <http://www.hp.com/go/ljsupplies> voor online bestellingen.

Controleren en bestellen via HP werkset

U kunt de HP werkset controleren om te waarschuwen als de benodigdheden bijna leeg zijn. U kunt kiezen om waarschuwingen via e-mail te ontvangen of als pop-upbericht of als pictogram in de taakbalk. Voor het bestellen van benodigdheden met behulp van de HP werkset, klikt u in het gedeelte **Overige links** op **Benodigdheden bestellen**. U dient toegang te hebben tot Internet om de website te kunnen openen.

Zie [HP werkset](#) voor meer informatie.

Controleren en bestellen via HP Web Jetadmin

Selecteer de printer in HP Web Jetadmin. In de statuspagina van het apparaat vindt u informatie over benodigdheden. Om te bestellen gebruikt u de HP werkset. Of zie [Accessoires en bestelinformatie](#).

Benodigdheden bewaren

Volg de volgende richtlijnen voor het bewaren van printpatronen en de imaging drum:

- Verwijder de inktpatroon of de imaging drum pas uit de verpakking wanneer u klaar bent om deze te gebruiken.

VOORZICHTIG

Stel de inktpatroon of imaging drum niet langer dan enkele minuten bloot aan licht. U voorkomt zo beschadigingen.

- Zie [Omgevingspecificaties](#) voor het temperatuurbereik bij gebruik en opslag.
- Bewaar de artikelen in horizontale positie.
- Bewaar de artikelen op een donkere, droge plaats uit de buurt van warmtebronnen en magnetische bronnen.

Benodigheden vervangen en hergebruiken

Volg voor het installeren van een nieuwe inktpatroon of imaging drum van HP en het recyclen van gebruikte exemplaren de instructies die zijn bijgesloten in de verpakking van het nieuwe onderdeel, of zie de starhandleiding.

Voor de recycling van benodigheden, plaatst u het verbruikte onderdeel in de verpakking waarin het nieuwe onderdeel is geleverd. Gebruik het meegeleverde retouretiket om het verbruikte onderdeel terug te zenden naar HP voor recycling. Voor informatie over recyclen raadpleegt u de recyclinggids die bij elk nieuw onderdeel van HP wordt geleverd. Zie [HP LaserJet afdrukbenodigheden](#) voor meer informatie over het recyclingprogramma van HP.

Beleid van HP t.a.v. benodigheden van derden

Hewlett-Packard Company kan het gebruik van benodigheden die niet door HP zijn vervaardigd (nieuw of opnieuw gevuld) niet aanbevelen. Omdat dit geen HP producten zijn, heeft HP ook geen invloed op hun ontwerp en kwaliteit. Onderhoud of reparaties aan de printer als gevolg van het gebruik van een onderdeel van een ander merk dan HP worden *niet* gedekt door de garantie op de printer.

Wanneer u een onderdeel in de printer plaatst, wordt u gewaarschuwd wanneer het geen authentiek HP artikel betreft. Als u een authentiek HP-onderdeel in de printer plaatst dat in een andere HP-printer is gebruikt en bijna leeg is, wordt dit onderdeel als ander merk dan HP aangemerkt. Plaats het artikel terug in de oorspronkelijke printer om de HP functies opnieuw te activeren.

De printer herstellen voor onderdelen van derden

Wanneer u een inktpatroon of imaging drum van een ander merk dan HP installeert, knippert het lampje naast de inktpatroon of imaging drum die u vervangt en brandt het waarschuwingslampje. Om toch met dit onderdeel af te drukken, moet u op  (TAAK ANNULEREN) drukken, als u voor de eerste keer afdrukt met dit onderdeel dat niet van HP is. De statuslampjes geven niet aan wanneer deze soort benodigheden leeg of bijna leeg is.

VOORZICHTIG

De printer stopt niet met afdrukken wanneer deze soort benodigheden leeg of bijna leeg is. Als u doorgaat met afdrukken nadat een inktpatroon of imaging drum leeg is, kan de printer beschadigd raken. Zie [Beperkte garantie van Hewlett-Packard](#) en [Printcartridge Verklaring van beperkte garantie](#).

HP fraudelijn

Bel de HP fraudelijn als de statuslampjes voor benodigheden of de HP werkset aangeven dat de inktpatroon of imaging drum niet van HP is terwijl u denkt van wel. HP helpt u te bepalen of het betreffende product een echt HP product is en onderneemt stappen om het probleem op te lossen.

In de volgende gevallen heeft u mogelijk te maken met een inktpatroon of imaging drum van een ander merk dan HP:

- U ondervindt een groot aantal problemen bij het gebruik van de inktpatroon of imaging drum.
- De inktpatroon of imaging drum ziet er anders uit dan gebruikelijk (bijvoorbeeld het treklijpje en de doos zijn anders).

In de Verenigde Staten kunt u gratis het volgende nummer bellen: (1) (877) 219-3183.

Buiten de Verenigde Staten kunt u op onze kosten bellen. Vraag de operator naar een 'collect call' naar dit telefoonnummer: (1) (770) 263-4745. Als u geen Engels spreekt, wordt u in uw taal te woord gestaan door een medewerker van de HP fraudelijn. Of, als niemand uw taal spreekt, wordt ongeveer een minuut na het begin van uw telefoontje een telefonische tolk ingeschakeld. Via deze service kunt u met de medewerker van de HP fraudelijn in uw eigen taal communiceren.

De printer reinigen

Tijdens het afdrukproces kunnen zich in de printer papier-, toner- en stofdeeltjes verzamelen. Dit kan na verloop van tijd afdrukproblemen veroorzaken, zoals tonerspikkels of vegen. Deze printer beschikt over een reinigingsstand waarmee dergelijke problemen kunnen worden opgelost en voorkomen.

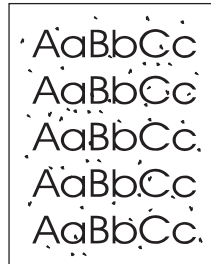

Het mechanisme reinigen

Opmerking

De volgende procedure moet met behulp van de HP werkset worden uitgevoerd. Voor het reinigen van de engine terwijl de computer een besturingssysteem gebruikt die geen HP werkset ondersteunt, moet u het meest recente leesmij-bestand op de cd-rom raadplegen of gaat u naar <http://www.hp.com/support/clj2550>.

1. Controleer of de printer ingeschakeld en gereed is.
2. Open de HP werkset.
3. Op het tabblad **Probleemoplossing** klikt u op **Onderhoud, Reinigingspagina** en vervolgens op **Afdrukken**. Er wordt een pagina met patronen afgedrukt.
4. Verwijder eventueel papier uit lade 1.
5. Verwijder de afgedrukte pagina en laad deze met de afdrukbare omlaag in lade 1.

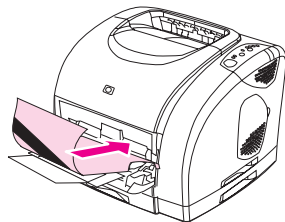

6. Op de computer drukt u op **Reinigen**.

De printer kalibreren

De printer wordt op verschillende verschillende momenten automatisch gekalibreerd: U kunt de instellingen voor kalibratie aanpassen met behulp van de HP werkset.

Omgevingsverschillen, verouderde inktpatronen, verouderde toner en een verouderde imaging drum kunnen fluctuaties in de beeld dichtheid veroorzaken. De printer houdt hiermee rekening met behulp van beeldstabilisatieregeling. De printer kalibreert automatisch op verschillende tijdstippen om het hoogste niveau afdrukkwaliteit te behouden. U kunt de instellingen voor kalibratie aanpassen met behulp van de HP werkset.

De printer onderbreekt geen afdruktaak tijdens het kalibreren. De printer wacht totdat de taak is voltooid voordat deze begint met kalibreren of reinigen. Terwijl de printer bezig is met kalibreren, wacht de printer met afdrukken totdat de kalibratie voltooid is.

De printer op de printer zelf kalibreren

Druk gelijktijdig op  (**START**) en  (**CARROUSEL DRAAIEN**) om een kalibratie te starten.

De printer via de HP werkset kalibreren

Opmerking

Deze procedure is alleen van toepassing op de besturingssystemen van Windows. Macintosh-gebruikers moeten de printer handmatig kalibreren met behulp van bovenstaande procedure.

1. Open de HP werkset met behulp van één van de volgende methodes:
 - Op het bureaublad in Windows dubbelklikt u op het pictogram van de **HP werkset**.
 - In het menu **Start** gaat u naar **Programma's, HP color LaserJet 2550**, en klikt u vervolgens op **HP werkset**.
2. Op het tabblad **Probleemoplossing** klikt u op **Diagnostische hulpmiddelen** (links op het scherm).
3. Klik op **Kleurenkalibratie**.

7

Problemen oplossen



Deze informatie over het oplossen van problemen kan u helpen wanneer u problemen met de printer ondervindt. Kies het algemene soort probleem in het volgende overzicht.

- [Problemen oplossen die geen berichten genereren](#)
- [Het netwerk controleren](#)
- [Algemene afdrukproblemen oplossen](#)
- [PostScript-fouten oplossen](#)
- [Veelvoorkomende Macintosh-problemen oplossen](#)
- [Problemen oplossen die berichten genereren](#)
- [Berichten op het bedieningspaneel oplossen](#)
- [Storingen verhelpen](#)
- [Problemen met het afdruk materiaal oplossen](#)
- [Problemen met de afdrukkwaliteit oplossen](#)

Problemen oplossen die geen berichten genereren

Als de printer niet op de juiste wijze reageert, loopt u de punten in de volgende controlelijst een voor een na. Als de printer niet naar de volgende stap gaat, volg dan de overeenkomstige suggesties voor het oplossen van het probleem. Als het probleem na een bepaalde stap is opgelost, hoeft u de resterende stappen in de controlelijst niet meer uit te voeren.

Controlelijst voor het oplossen van problemen

1. Controleer of het Klaar-lampje op de printer brandt. Voer de volgende stappen uit als er geen lampjes branden:
 - a. Controleer alle kabels en netsnoeren.
 - b. Controleer of de printer is ingeschakeld.
 - c. Controleer de voedingsbron door de printer rechtstreeks op een stopcontact of ander contactpunt aan te sluiten.
 - d. Neem contact op met de klantenondersteuning van HP als de printer nog geen stroom krijgt. (Zie [HP online klantenondersteuning](#) of de brochure in de verpakking van de printer.)
2. Controleer de bekabeling
 - a. Controleer de kabelaansluitingen tussen de printer en de computer of de netwerkpoort. Zorg ervoor dat de kabel goed is aangesloten.
 - b. Controleer of de kabel beschadigd is door zo mogelijk een andere kabel te gebruiken.
 - c. Controleer de netwerkaansluiting. Zie [Het netwerk controleren](#).
3. Controleer of het gebruikte afdruk materiaal aan de specificaties voldoet. Zie [Specificaties voor het afdruk materiaal](#).
4. Druk een Configuratiepagina en pagina Status benodigdheden af door gelijktijdig te drukken op  (START) en  (TAAK ANNULEREN). Als de printer op een netwerk is aangesloten, wordt ook een HP Jetdirect-pagina afgedrukt.
 - a. Als de pagina's niet worden afgedrukt, moet u controleren of ten minste één lade afdruk materiaal bevat.
 - b. Ga naar [Storingen verhelpen](#) als een papierstoring in de printer optreedt.
5. Als de Configuratiepagina en pagina Status benodigdheden worden afgedrukt, controleer dan de volgende items.
 - a. Als de pagina's nu goed worden afgedrukt, werkt de printerhardware goed. Het probleem ligt bij de computer die u gebruikt of bij de printerdriver of het programma.
 - b. Als de pagina's niet correct worden afgedrukt, moet u de printer kalibreren. Zie [De printer kalibreren](#). Druk de pagina's opnieuw af. Als de pagina's nog steeds niet correct worden afgedrukt, ligt het probleem bij de printerhardware. Neem contact op met de klantenondersteuning van HP. (Zie [HP online klantenondersteuning](#) of de brochure in de verpakking van de printer.)
6. Controleer vanaf de computer de afdrukwachtrij of de spooler (Print Monitor of Print Center Queue voor Mac OS) om te zien of de printer gepauzeerd is of op offline afdrucken is ingesteld.

7. Controleer of u de HP color LaserJet 2550 serie printerdriver hebt geïnstalleerd. Controleer in het programma of u een HP color LaserJet 2550 serie printerdriver gebruikt.
8. Druk een pagina vanuit de HP werkset af.
 - a. Als deze pagina wordt afgedrukt, ligt het probleem bij de printerdriver. Voor Windows kunt u het proberen met een andere printerdriver. Of verwijder voor Windows of Macintosh de printerdriver (zie [De printersoftware verwijderen](#)) en installeer deze opnieuw (zie de starhandleiding).
 - b. Als de pagina niet wordt afgedrukt, ligt het probleem bij het programma of de computer.
9. Druk een kort document af via een ander programma dat een vorige keer goed is afgedrukt. Als deze oplossing werkt, ligt het probleem bij het gebruikte programma. Als deze oplossing niet werkt (het document wordt niet afgedrukt), gaat u verder met de volgende stappen:
 - a. Probeer de afdruktaak vanaf een andere computer met de printersoftware uit te voeren.
 - b. Als de printer op het netwerk is aangesloten, sluit u de printer rechtstreeks aan op een computer met een parallelle kabel of USB-kabel. Leid de printer om naar de juiste poort of installeer de software opnieuw, waarbij u de nieuwe aansluitmethode kiest.
10. Zie [Algemene afdrukproblemen oplossen](#) als het probleem dan nog niet is opgelost.

Het netwerk controleren

U kunt het beste de cd-rom van de HP color LaserJet 2550 gebruiken voor de installatie en configuratie van de printer op een netwerk. Voer de volgende stappen uit om te controleren of het probleem door het netwerk wordt veroorzaakt.

- Als de Configuratiepagina wordt afgedrukt, moet een HP Jetdirect Configuratiepagina worden afgedrukt indien de printer zich op een netwerk bevindt. (Raadpleeg [Speciale pagina's](#) als deze pagina's niet in uw taal worden afgedrukt.) Controleer of alle netwerkinstellingen goed zijn geconfigureerd. Zie de *HP Jetdirect Handleiding voor de beheerder* voor meer informatie over de HP Jetdirect-pagina. Deze handleiding kan worden geïnstalleerd via de gedeelten **Documentatie bekijken** of **Gebruikersdocumentatie bekijken** op de cd-rom van de HP color LaserJet 2550.
- Zie de *HP Jetdirect Handleiding voor de beheerder*, die kan worden geïnstalleerd via de gedeelten **Documentatie bekijken** of **Gebruikersdocumentatie bekijken** op de cd-rom van de HP color LaserJet 2550.
- Vraag de netwerkbeheerder om hulp.

Algemene afdrukproblemen oplossen

Als aanvulling op de onderstaande problemen kunt u [Veelvoorkomende Macintosh-problemen oplossen](#) raadplegen als u een Macintosh-computer gebruikt en [PostScript-fouten oplossen](#) raadplegen als u de PostScript-driver gebruikt.

De afdruktaak wordt extreem langzaam uitgevoerd.

Oorzaak	Oplossing
De taak kan bijvoorbeeld zeer complex zijn of illustraties bevatten.	<ul style="list-style-type: none">• Wacht tot de taak wordt afgedrukt.• Maak de pagina minder complex of probeer de instellingen voor afdrukkwaliteit aan te passen. Als dit probleem zich vaak voordoet, kunt u geheugen aan de printer toevoegen.
De maximum afdruksnelheid is 19 ppm in zwart voor papier in A4-formaat, 20 ppm in zwart voor papier in Letter-formaat, en 4 ppm in kleur (voor A4 of Letter). Deze snelheid kan niet worden opgevoerd, zelfs al wordt meer geheugen toegevoegd.	Wacht tot de afdruktaak is voltooid.
De afdruksnelheid kan automatisch worden verlaagd bij het afdrukken op speciale afdrukmaterialen.	Wacht tot de afdruktaak is voltooid.
In de printerdriver wordt het soort of formaat ingesteld voor kaarten of ander zwaar papier.	<ul style="list-style-type: none">• Als u op speciaal afdrukmetaal wilt afdrukken, moeten de soort en het formaat met het afdrukmetaal overeenkomen. De printer drukt voor sommige soorten afdrukmaterialen langzamer af voor een beter resultaat. Wacht tot de taak wordt afgedrukt.• Stel bij afdrukken op ander papier het soort en formaat in de printerdriver in op normaal papier.• In de standaardinstellingen voor deze printer klikt u op het tabblad Papier en controleert u of Type is ingesteld op gewoon papier. U kunt deze instelling in de printerdriver overschrijven als u afdrukt op speciaal afdrukmetaal.
Er kan een probleem zijn met de printer.	Als u met behulp van een van de PCL-drivers hebt afgedrukt, probeert u de PS-driver, of andersom.
De printer kan heet zijn.	Als de printer gedurende enige tijd heeft afgedrukt, zal deze heet zijn. Hierdoor verloopt het afdrukken automatisch langzamer om storingen met de afdrukkwaliteit te helpen voorkomen. Als u wilt dat de printer weer op normale snelheid verdergaat met afdrukken, moet u even wachten totdat de printer is afgekoeld.

De printer voert papier in vanuit de verkeerde lade.

Oorzaak	Oplossing
De geselecteerde bron (lade) is mogelijk onjuist.	<ul style="list-style-type: none"> Zorg bij Windows dat de bron zo mogelijk wordt geselecteerd via het dialoogvenster Afdrukken (onderdeel van het programma) of via de printerdriver. Als u de bron selecteert in de printerdriver en vervolgens een andere bron selecteert in het dialoogvenster Afdrukken, wordt de broninstelling in het dialoogvenster Afdrukken overgenomen door de printerdriver. Bij Macintosh stelt u de bron in via het dialoogvenster Print. Verwijder eventuele afdrukmaterialen uit de andere laden om ervoor te zorgen dat de printer papier uit de gewenste lade neemt.
De instelling Type of Formaat komt niet overeen met het formaat papier of afdrukmetaal dat in de lade is geplaatst.	Wijzig de instelling Type of Formaat met behulp van de HP werkset voor elke lade zodat deze overeenkomt met het formaat afdrukmetaal dat is geplaatst.
Afdrukmetaal is in lade 1 geplaatst.	Verwijder het papier uit lade 1. De printer haalt papier uit lade 1 als u geen lade heeft gespecificeerd met een compatibel formaat of soort papier geplaatst en lade 1 niet is geconfigureerd.

Printer neemt papier niet uit lade 2 of optionele lade 3.

Oorzaak	Oplossing
De achterste papierlengtegeleider (optionele lade 2) of achterste papierstop (optionele lade 3) is niet goed ingesteld.	Zie Optionele lade 2 vullen of Optionele lade 3 vullen om de achterste papiergeleiders goed in te stellen.
De lade wordt niet in de printerdriver herkend.	<p>Stel de printerdriver als volgt in om de lade te herkennen:</p> <p>Windows: klik op de knop Start, ga naar Instellingen en klik vervolgens op Printers. Klik met de rechtermuisknop op het printerpictogram en kies Eigenschappen. Klik op het tabblad Configureren of op het tabblad Apparaatinstellingen. Selecteer de juiste lade als geïnstalleerde optie.</p> <p>Mac OS X: (OS 9.x instelling kan verschillen): Open Afdrukbeheer en klik op de wachtrij van de HP color LaserJet. Klik op Printers en klik vervolgens op Toon info. Klik op Installeerbare opties en selecteer de juiste lade. Klik op Pas wijzigingen toe</p>
Als geen papier uit beide laden wordt gebruikt, is er mogelijk een probleem met het papier.	<ul style="list-style-type: none"> Probeer een ander soort of merk papier. Gebruik papier van hoge kwaliteit voor laserprinters. Gecoat en fotopapier worden niet ondersteund. Zie Specificaties voor het afdrukmetaal. Zie Accessoires en bestelinformatie om te bestellen.
De printer herkent de lade niet.	Zet de printer uit en vervolgens weer aan.

Printer neemt papier niet uit lade 2 of optionele lade 3.

Oorzaak	Oplossing
Het scheidingskussen en de papierrollen zijn mogelijk versleten.	Vervang het scheidingskussen en de papierrollen. Neem contact op met de klantenondersteuning van HP om onderdelen te bestellen. Zie HP online klantenondersteuning of de brochure in de verpakking van de printer.

De printer herkent een geïnstalleerde DIMM niet.

Oorzaak	Oplossing
De DIMM wordt niet in de printerdriver herkend.	Stel de printerdriver zo in dat de DIMM wordt herkend. Zie Geheugen activeren .
De DIMM is niet goed geïnstalleerd.	Verwijder de DIMM en installeer deze opnieuw.

De printer reageert niet als de opdracht Afdrukken wordt geselecteerd in de software.

Oorzaak	Oplossing
Er is een probleem met de printer.	Controleer de lampjes van het bedieningspaneel op de printer om vast te stellen of er sprake is van een fout.
De printer ontvangt geen stroom als er geen lampjes branden.	<ul style="list-style-type: none"> Controleer de aansluiting van het netsnoer tussen de printer en de voedingsbron. Controleer of de printer is ingeschakeld. Controleer of de voedingsbron (stopcontact of overspanningsbeveiliging) stroom krijgt. Neem contact op met de klantenondersteuning van HP als de printer nog geen stroom krijgt. Zie HP online klantenondersteuning of de ondersteuningsbrochure in de verpakking van de printer.
De printer is mogelijk op handmatige invoer ingesteld (waarschuwingslampje knippert en Start-lampje brandt).	Voeg papier aan lade 1 toe als deze leeg is. Druk op  (START) als deze lade het gewenste papier al bevat.
In de software is de verkeerde printer gekozen.	In het dialoogvenster Afdrukken of Printerinstelling controleert u of de HP color LaserJet 2550 is geselecteerd.
Er is een storing opgetreden.	Verhelp de storingen. Zie Storingen verhelpen .
De printer is aangesloten op een netwerk en ontvangt geen signaal.	<ul style="list-style-type: none"> Koppel de printer los van het netwerk en sluit deze rechtstreeks op een computer met een parallelle kabel of USB-kabel aan. Verwijder alle onderbroken taken uit de afdrukwachtrij. Druk een taak af, waarvan u weet dat deze goed wordt uitgevoerd. Installeer de afdruksoftware opnieuw.
De interfacekabel tussen de computer (of het netwerk) en de printer is niet goed aangesloten.	Maak de interfacekabel los en sluit deze weer aan.

De printer reageert niet als de opdracht Afdrukken wordt geselecteerd in de software.

Oorzaak	Oplossing
De interfacekabel is defect.	<ul style="list-style-type: none"> • Sluit, indien mogelijk, de interfacekabel op een andere computer (of netwerkpoort) aan en druk een taak af waarvan u weet dat deze goed wordt uitgevoerd. • Probeer een andere kabel.
Als de printer op een computer is aangesloten, is de printersoftware niet voor de printerpoort geconfigureerd.	Controleer in het printerselectiemenu van de software of de juiste poort wordt benaderd. Controleer, als de computer meer dan één poort heeft, of de printer aan de juiste poort is gekoppeld.

Pagina's worden afgedrukt, maar niet alle kleuren worden afgedrukt of de pagina's zijn leeg.

Oorzaak	Oplossing
Als één kleur ontbreekt, is wellicht de beschermende tape niet van de inktpatroon verwijderd.	Verwijder de inktpatroon voor de ontbrekende kleur en controleer of de beschermende tape volledig is verwijderd.
Als lege pagina's worden afgedrukt, bevat het bestand mogelijk lege pagina's.	Controleer of het bestand lege pagina's bevat. Verwijder deze pagina's als ze niet noodzakelijk zijn.
Als u inktpatronen van een ander merk dan HP gebruikt, is een of meer van de inktpatronen leeg of bijna leeg. De lampjes van het bedieningspaneel geven niet aan wanneer andere dan HP inktpatronen leeg of bijna leeg zijn.	Vervang een of meer inktpatronen.
Het selectievakje Lettertype-DIMM is mogelijk ingeschakeld, maar er is geen lettertype-DIMM in de printer geïnstalleerd. (Dit probleem geldt alleen voor printers met een lettertype-DIMM voor Aziatische talen.)	In de instellingen voor deze printer klikt u op het keuzevak Lettertype-DIMM op het tabblad Configureren om dit vakje uit te schakelen als er geen lettertype-DIMM in de printer is geïnstalleerd in de printer. Selecteer het selectievakje Lettertype-DIMM alleen als er een lettertype-DIMM in de printer is geïnstalleerd. Als er volgens u wel een lettertype-DIMM is geïnstalleerd, controleer dan of dat correct is gebeurd.

Het afdrukmetaal kruist om bij het verlaten van de bovenste uitvoerbak.

Oorzaak	Oplossing
Het afdrukmetaal moet via de rechte papierbaan worden afgedrukt.	Open de achterste uitvoerklap om af te drukken via de rechte papierbaan. Verwijder elk vel zodra het uit de printer komt.
De stapel was iets gekruld toen het papier in de lade werd geplaatst.	Draai de stapel met afdrukmetaal om in de invoerlade.
Het afdrukmetaal voldoet niet aan de specificaties van HP.	Zie Specificaties voor het afdrukmetaal .
De instelling voor soort is bij het afdrukken op licht afdrukmetaal mogelijk niet juist.	Selecteer Licht in het veld voor Type is in de printerdriver.

De printer drukt wel af, maar de tekst is fout, staat door elkaar of is onvolledig.

Oorzaak	Oplossing
De interfacekabel zit los of is defect.	Koppel de printerkabel los en sluit deze weer aan. Probeer een taak af te drukken waarvan u weet dat deze wordt afgedrukt. Sluit, indien mogelijk, de kabel en de printer op een andere computer aan en probeer een afdrukaak waarvan u weet dat deze goed wordt uitgevoerd. Probeer het ten slotte met een nieuwe kabel.
De printer is op een netwerk of een switchbox aangesloten en ontvangt geen duidelijk signaal.	Koppel de printer los van het netwerk en sluit deze rechtstreeks op een computer met een parallelle kabel of USB-kabel aan. Druk een taak af, waarvan u weet dat deze goed wordt uitgevoerd.
In de software is de verkeerde driver gekozen.	In het dialoogvenster Afdrukken of Printerinstelling moet u er op letten dat de HP color LaserJet 2550 is geselecteerd.
De printerdriver werkt niet goed.	Druk een pagina vanuit de HP werkset af. Als de pagina wordt afgedrukt, ligt het probleem bij de printerdriver. Verwijder de printerdriver en installeer deze opnieuw.
Het programma werkt niet goed.	Probeer een afdrukaak via een andere toepassing uit te voeren.
Als de printer is aangesloten op een computer, werkt het besturingssysteem niet goed.	<p>Controleer het besturingssysteem. Als u niet weet hoe u de volgende methode moet gebruiken, raadpleegt u de documentatie bij de computer.</p> <p>Start de computer opnieuw op. Druk bij een pieptoon tijdens het opstarten op F5 en selecteer Alleen MS-DOS-prompt. Typ op de opdrachtregel <code>Dir>LPT1</code> en druk vervolgens op Enter. (Hierbij wordt aangenomen dat de printer op LPT1 is aangesloten.) Als het Start-lampje op de printer gaat branden, drukt u op  (START) om de pagina af te drukken en uit te werpen. Als de pagina nu goed wordt afgedrukt, werkt het besturingssysteem niet.</p>
Het selectievakje voor lettertype-DIMM is mogelijk gemarkeerd maar er is mogelijk geen lettertype-DIMM in de printer geïnstalleerd. (Dit probleem geldt alleen voor printers met een lettertype-DIMM voor Aziatische talen geïnstalleerd.)	<ul style="list-style-type: none"> • Schakel de optie Lettertype-DIMM uit in de driver voor deze printer op het tabblad Configureren als geen Lettertype-DIMM in de printer is geïnstalleerd. • Laat het selectievakje ingeschakeld als wel een lettertype-DIMM is geïnstalleerd, maar controleer dan of dit correct is gebeurd.

PostScript-fouten oplossen

De volgende situaties zijn specifiek voor de PS-taal en kunnen zich voordoen als er verschillende printertalen worden gebruikt.

Opmerking

Kies de desbetreffende optie in de PS-printerdriver of de HP werkset voor het ontvangen van een afgedrukt of op het scherm weergegeven bericht wanneer een PS-fout optreedt.

De taak wordt afgedrukt in Courier (het standaardlettertype van de printer) in plaats van in het verzochte lettertype.

Oorzaak	Oplossing
Het verzochte lettertype is niet gedownload. Er kan een personality-wisseling hebben plaatsgevonden om een PCL-taak af te drukken, vlak voordat de PS-afdruktaak is ontvangen.	Download het gewenste lettertype en verzend de afdruktaak nog eens. Controleer het type en de locatie van het lettertype. Download het lettertype naar de printer, indien van toepassing. Zie de softwaredocumentatie voor meer informatie.

Er wordt een pagina met PS-fouten afgedrukt.

Oorzaak	Oplossing
De afdruktaak is mogelijk geen PS.	Controleer of de afdruktaak een PS-taak is. Controleer of het programma verwacht dat een configuratie- of PS-headerbestand naar de printer wordt gestuurd.

Er is een fout met het virtuele geheugen opgetreden.

Oorzaak	Oplossing
Deze PS-lettertypfout treedt op bij het gebruik van verschillende lettertypen.	<ul style="list-style-type: none">• Selecteer Onbeperkt aantal "downloadable lettertypen" in de printerdriver.• Vereenvoudig het document door het aantal illustraties of lettertypen te verminderen.

Er is een fout in de bereikcontrole opgetreden.

Oorzaak	Oplossing
Deze PS-lettertypfout treedt op bij het gebruik van verschillende lettertypen.	<ul style="list-style-type: none">• Probeer af te drukken vanuit een andere lade.• Selecteer Onbeperkt aantal "downloadable lettertypen" in de printerdriver.

Veelvoorkomende Macintosh-problemen oplossen



Naast de genoemde problemen in [Algemene afdrukproblemen oplossen](#), worden in dit gedeelte problemen behandeld die alleen kunnen optreden bij het gebruik van Mac OS 9.x of Mac OS X.

Opmerking

De HP color LaserJet 2550 serie printer ondersteunt afdrukken via USB en Internetprotocol (IP) met behulp van een Ethernet-verbinding (alleen netwerkmodellen). Instelling voor afdrukken via USB en IP wordt uitgevoerd via de **Desktop Printer Utility**. De printer verschijnt *niet* in de Kiezer.

Problemen met Mac OS 9.x.

De printernaam of het IP-adres wordt niet weergegeven of gecontroleerd in de Desktop Printer Utility.



Oorzaak	Oplossing
De printer is wellicht nog niet gereed.	Zorg ervoor dat de kabels op de juiste manier zijn aangesloten, de printer is ingeschakeld en het Klaar-lampje brandt. Als de printer via een USB of Ethernet-hub wordt aangesloten, moet u proberen de printer rechtstreeks op een computer of andere poort aan te sluiten.
Wellicht is de verkeerde soort aansluiting geselecteerd.	Controleer of Printer (USB) of Printer (LPR) is geselecteerd in de Desktop Printer Utility , afhankelijk van de soort aansluiting tussen de printer en de computer.
De verkeerde printernaam of het onjuiste IP-adres is gebruikt.	Controleer de printernaam of het IP-adres door een Configuratiepagina af te drukken. Druk gelijktijdig kort op  (START) en  (TAAK ANNULEREN). Controleer of de printernaam of het IP-adres op de Configuratiepagina overeenkomt met de printernaam of het IP-adres in de Desktop Printer Utility .
De interfacekabel is defect of van slechte kwaliteit.	Vervang de interfacekabel. Zorg ervoor dat u een kwalitatief hoogwaardige kabel gebruikt.

Het PostScript-printerbeschrijvingsbestand (PPD) voor de printer verschijnt niet als een optie in de Desktop Printer Utility

Oorzaak	Oplossing
De printersoftware is wellicht niet geïnstalleerd of onjuist geïnstalleerd.	Controleer of de HP color LaserJet 2550 PPD zich in de volgende map op de harde schijf bevindt: <code>Systeemmap/Extensies/Printerbeschrijvingen</code> . Installeer eventueel de software opnieuw. Raadpleeg de starhandleiding voor instructies.
Het Postscript-printerbeschrijvingsbestand (PPD) is beschadigd.	Verwijder het PPD-bestand uit de volgende map op de harde schijf: <code>Systeemmap/Extensies/Printerbeschrijvingen</code> . Installeer de software opnieuw. Raadpleeg de starhandleiding voor instructies.

Problemen met Mac OS 9.x. (vervolg)

Er is geen afdruktaak verzonden naar de printer van uw keuze.

Oorzaak	Oplossing
De afdrukwachtrij is wellicht gestopt.	Start de afdrukwachtrij opnieuw. Open het menu Print in de bovenste menubalk en klik op Start Wachtrij .
De verkeerde printernaam of het onjuiste IP-adres is gebruikt. Het is mogelijk dat een andere printer met ongeveer dezelfde of precies dezelfde naam of hetzelfde IP-adres uw afdruktaak heeft ontvangen.	Controleer de printernaam of het IP-adres door een Configuratiepagina af te drukken. (Druk gelijktijdig kort op  (START) en  (TAAK ANNULEREN)). Controleer of de printernaam of het IP-adres op de Configuratiepagina overeenkomt met de printernaam of het IP-adres in de Desktop Printer Utility .
De printer is wellicht nog niet gereed.	Zorg ervoor dat de kabels op de juiste manier zijn aangesloten, de printer is ingeschakeld en het Klaar-lampje brandt. Als de printer via een USB of Ethernet-hub wordt aangesloten, moet u proberen de printer rechtstreeks op een computer of andere poort aan te sluiten.
De interfacekabel is defect of van slechte kwaliteit.	Vervang de interfacekabel. Zorg ervoor dat u een kwalitatief hoogwaardige kabel gebruikt.

U kunt de computer niet gebruiken, terwijl de printer bezig is met afdrukken.

Oorzaak	Oplossing
Afdrukken op de achtergrond is niet geselecteerd.	Voor LaserWriter 8.6 en later: Schakel Afdrukken in achtergrond in door Print bureaublad in het menu Archief te selecteren en vervolgens te klikken op Afdrukken in achtergrond .

Een encapsulated PostScript (EPS)-bestand wordt niet met de juiste lettertypen afgedrukt.

Oorzaak	Oplossing
Dit probleem doet zich in sommige toepassingen voor.	<ul style="list-style-type: none">• Probeer de lettertypen in het EPS-bestand dan vóór het afdrukken naar de printer te downloaden.• Verzend het bestand in ASCII-indeling in plaats van binair gecodeerd.

Uw document wordt niet afgedrukt met de lettertypen New York, Geneva of Monaco.

Oorzaak	Oplossing
De printer gebruikt mogelijk vervangende lettertypen.	Klik op Opties in het dialoogvenster Pagina-instelling om de vervangende lettertypen te wissen.

Problemen met Mac OS 9.x. (vervolg)

Er kan niet worden afgedrukt vanaf een USB-kaart van een andere leverancier.

Oorzaak	Oplossing
Deze fout doet zich voor wanneer de software voor USB-printers niet is geïnstalleerd.	Als u een USB-kaart van derden toevoegt, hebt u mogelijk de USB Adapter Card Support software van Apple nodig. De meest recente versie van deze software is beschikbaar op de website van Apple.



Als de printer middels een USB-kabel is aangesloten, verschijnt de printer niet in de Desktop Printer Utility of de Apple System Profiler als de driver is geselecteerd.

Oorzaak	Oplossing
Dit probleem wordt veroorzaakt door een software- of een hardwareonderdeel.	<p>Softwareproblemen oplossen</p> <ul style="list-style-type: none">• Controleer of de Macintosh USB ondersteunt.• Controleer of Mac OS 9.1 of hoger op de Macintosh is geïnstalleerd.• Controleer of de Macintosh de juiste USB-software van Apple bevat. <hr/> <p>Opmerking</p> <p>De Macintosh-desktopsystemen iMac en Blue G3 voldoen aan alle vereisten voor het aansluiten van een USB-apparaat.</p> <hr/> <p>Hardwareproblemen oplossen</p> <ul style="list-style-type: none">• Controleer of de printer is ingeschakeld.• Controleer of de USB-kabel op de juiste manier is aangesloten.• Controleer of u de juiste high-speed USB-kabel gebruikt.• Controleer of er niet te veel USB-apparaten vermogen uit de keten afnemen. Koppel alle apparaten los van de keten en sluit de kabel rechtstreeks aan op de USB-poort op de host-computer.• Controleer of er meer dan twee USB-hubs achter elkaar in de keten zijn aangesloten die geen eigen voeding hebben. Koppel alle apparaten los van de keten en sluit de kabel direct aan op de USB-poort op de host-computer. <hr/> <p>Opmerking</p> <p>Het iMac-toetsenbord is een USB-hub zonder eigen voeding.</p> <hr/>

De printerdriver wordt niet in Afdrukbeheer weergegeven

Oorzaak	Oplossing
De printersoftware is wellicht niet geïnstalleerd of onjuist geïnstalleerd.	Controleer of de HP color LaserJet 2550 PPD zich in de volgende map op de harde schijf bevindt: <code>Library/Printers/PPDs/Contents/Resources/<lang>.lproj</code> , waarbij “<lang>” verwijst naar een taalcode van twee letters voor de taal die u gebruikt. Installeer eventueel de software opnieuw. Raadpleeg de starhandleiding voor instructies.
Het Postscript-printerbeschrijvingsbestand (PPD) is beschadigd.	Verwijder het PPD-bestand uit de volgende map op de harde schijf: <code>Library/Printers/PPDs/Contents/Resources/<lang>.lproj</code> , waarbij “<lang>” verwijst naar een taalcode van twee letters voor de taal die u gebruikt. Installeer de software opnieuw. Raadpleeg de starhandleiding voor instructies.

De printernaam, het IP-adres, of Rendezvous-hostnaam verschijnt niet in de lijst met printers in Afdrukbeheer.

Oorzaak	Oplossing
De printer is mogelijk niet gereed.	Zorg ervoor dat de kabels op de juiste manier zijn aangesloten, de printer is ingeschakeld en het Klaar-lampje brandt. Als de printer via een USB of Ethernet-hub wordt aangesloten, moet u proberen de printer rechtstreeks op een computer of andere poort aan te sluiten.
Wellicht is de verkeerde soort aansluiting geselecteerd.	Controleer of afdrucken via USB, IP, of Rendezvous is geselecteerd, afhankelijk van de soort aansluiting tussen de printer en de computer.
De verkeerde printernaam, het onjuiste IP-adres of Rendezvous-hostnaam is gebruikt.	Controleer de printernaam, het IP-adres of de Rendezvous-hostnaam door een Configuratiepagina af te drukken. (Druk gelijktijdig kort op  (START) en  (TAAK ANNULEREN). Controleer of de naam, het IP-adres of de Rendezvous-hostnaam op de Configuratiepagina overeenkomt met de printernaam, het IP-adres en de Rendezvous-hostnaam in Afdrukbeheer.
De interfacekabel is defect of van slechte kwaliteit.	Vervang de interfacekabel. Zorg ervoor dat u een kwalitatief hoogwaardige kabel gebruikt.

De printerdriver installeert niet automatisch uw geselecteerde printer ook al hebt u op Afdrukbeheer geklikt.



Oorzaak	Oplossing
De printer is mogelijk niet gereed.	Zorg ervoor dat de kabels op de juiste manier zijn aangesloten, de printer is ingeschakeld en het Klaar-lampje brandt. Als de printer via een USB of Ethernet-hub wordt aangesloten, moet u proberen de printer rechtstreeks op een computer of andere poort aan te sluiten.

Problemen met Mac OS X (vervolg)

De printerdriver installeert niet automatisch uw geselecteerde printer ook al hebt u op Afdrukbeheer geklikt.

Oorzaak	Oplossing
De printersoftware is wellicht niet geïnstalleerd of onjuist geïnstalleerd.	Controleer of de HP color LaserJet 2550 PPD zich in de volgende map op de harde schijf bevindt: <code>Library/Printers/PPDs/Contents/Resources/<lang>.lproj</code> , waarbij “<lang>” verwijst naar een taalcode van twee letters voor de taal die u gebruikt. Installeer eventueel de software opnieuw. Raadpleeg de starhandleiding voor instructies.
Het Postscript-printerbeschrijvingsbestand (PPD) is beschadigd.	Verwijder het PPD-bestand uit de volgende map op de harde schijf: <code>Library/Printers/PPDs/Contents/Resources/<lang>.lproj</code> , waarbij “<lang>” verwijst naar een taalcode van twee letters voor de taal die u gebruikt. Installeer de software opnieuw. Raadpleeg de starhandleiding voor instructies.
De printer is mogelijk niet gereed.	Zorg ervoor dat de kabels op de juiste manier zijn aangesloten, de printer is ingeschakeld en het Klaar-lampje brandt. Als de printer via een USB of Ethernet-hub wordt aangesloten, moet u proberen de printer rechtstreeks op een computer of andere poort aan te sluiten.
De interfacekabel is defect of van slechte kwaliteit.	Vervang de interfacekabel. Zorg ervoor dat u een kwalitatief hoogwaardige kabel gebruikt.

Er is geen afdruktaak verzonden naar de printer van uw keuze.

Oorzaak	Oplossing
De afdrukwachtrij is wellicht gestopt.	Start de afdrukwachtrij opnieuw. Open Print Monitor en selecteer Start taken .
De verkeerde printernaam of het onjuiste IP-adres is gebruikt. Het is mogelijk dat een andere printer met ongeveer dezelfde of precies dezelfde naam of hetzelfde IP-adres uw afdruktaak heeft ontvangen.	Controleer de printernaam, het IP-adres of de Rendezvous-hostnaam door een Configuratiepagina af te drukken. (Druk gelijktijdig kort op  (START) en  (TAAK ANNULEREN). Controleer of de naam, het IP-adres of de Rendezvous-hostnaam op de Configuratiepagina overeenkomt met de printernaam, het IP-adres en de Rendezvous-hostnaam in Afdrukbeheer.

Een encapsulated PostScript (EPS)-bestand wordt niet met de juiste lettertypen afgedrukt.

Oorzaak	Oplossing
Dit probleem doet zich in sommige toepassingen voor.	<ul style="list-style-type: none">• Probeer de lettertypen in het EPS-bestand dan vóór het afdrukken naar de printer te downloaden.• Verzend het bestand in ASCII-indeling in plaats van in de binaire codering.

Problemen met Mac OS X (vervolg)

Er kan niet worden afgedrukt vanaf een USB-kaart van derden.

Oorzaak	Oplossing
Deze fout doet zich voor wanneer de software voor USB-printers niet is geïnstalleerd.	Als u een USB-kaart van derden toevoegt, hebt u mogelijk de USB Adapter Card Support software van Apple nodig. De meest recente versie van deze software is beschikbaar op de website van Apple.

Als de printer middels een USB-kabel is aangesloten, verschijnt de printer niet in de Macintosh Afdrukbeheer als de driver is geselecteerd.

Oorzaak	Oplossing
Dit probleem wordt veroorzaakt door een software- of een hardwareonderdeel.	<p>Softwareproblemen oplossen</p> <ul style="list-style-type: none">• Controleer of de Macintosh USB ondersteunt.• Controleer of Mac OS X versie 10.1 of hoger op de Macintosh is geïnstalleerd.• Controleer of de Macintosh de juiste USB-software van Apple bevat. <p>Hardwareproblemen oplossen</p> <ul style="list-style-type: none">• Controleer of de printer is ingeschakeld.• Controleer of de USB-kabel op de juiste manier is aangesloten.• Controleer of u de juiste high-speed USB-kabel gebruikt.• Controleer of er niet te veel USB-apparaten vermogen uit de keten afnemen. Koppel alle apparaten los van de keten en sluit de kabel rechtstreeks aan op de USB-poort op de host-computer.• Controleer of er meer dan twee USB-hubs achter elkaar in de keten zijn aangesloten die geen eigen voeding hebben. Koppel alle apparaten los van de keten en sluit de kabel direct aan op de USB-poort op de host-computer. <hr/> <p>Opmerking</p> <p>Het iMac-toetsenbord is een USB-hub zonder eigen voeding.</p> <hr/>

Problemen oplossen die berichten genereren

In dit gedeelte vindt u informatie over het oplossen van problemen die berichten op de computer genereren.

Berichten voor zowel Windows als Macintosh

In dit gedeelte worden enkele veelvoorkomende fouten beschreven die slechts een eenvoudig bericht genereren zonder informatie te geven over het herstellen van de fout. Fouten die in de HP werkset worden weergegeven, bieden hun eigen instructies voor het oplossen van het probleem. Voor andere door het besturingssysteem gegenereerde fouten raadpleegt u de documentatie voor het besturingssysteem of de computer.

Limiet controlefout

Oorzaak	Oplossing
De afdruktaak is te complex.	<ul style="list-style-type: none">• Het is mogelijk nodig de complexiteit van de pagina te verminderen of extra geheugen te installeren.• Gebruik een van de andere printerdrivers.• Verstuur de afdruktaak in kleinere stukken of in minder pagina's.

Berichten alleen voor Windows

Bericht	Oplossing
"Fout tijdens het schrijven naar LPTx" in Windows 98 of Me.	<ul style="list-style-type: none">• Controleer of de lade afdruk materiaal bevat.• Zorg dat de kabels op de juiste manier zijn aangesloten, de printer aan staat en het Klaar-lampje brandt.• Druk een demopagina af via de HP werkset om te controleren of de computer met de printer kan communiceren.• In het menu Start gaat u naar Instellingen en klikt u op Printers. Klik met de rechtermuisknop op de HP color LaserJet 2550 driver en selecteer Eigenschappen. Klik op Details en vervolgens op Poortinstellingen. Schakel de optie Poortstatus controleren voor afdrukken uit en klik op OK. Klik op Spoolinstellingen, selecteer Rechtstreeks afdrukken naar printer en klik op OK.• Probeer nogmaals af te drukken.

Bericht	Oplossing
<p>"Algemene beschermingsfout"</p> <p>"Uitzondering OE"</p> <p>"Spool32"</p> <p>"Ongeldige bewerking"</p>	<p>Start de computer opnieuw op en probeer het nogmaals.</p> <p>Verwijder de inhoud van de map Temp, meestal te vinden in C:\Windows (voor Windows 98 en Me) of C:\Winnt (voor Windows 2000 en XP).</p> <p>Wijzig de illustratiemodus in de driver van raster naar vector of van vector naar raster.</p>
<p>Overige Windows-berichten</p>	<p>Raadpleeg de documentatie voor Microsoft Windows 98, 2000, Me of XP die met het besturingssysteem of de computer is meegeleverd voor meer informatie.</p>

Berichten op het bedieningspaneel oplossen

De printerstatus wordt aangegeven door patronen van de lampjes op het bedieningspaneel. Het bedieningspaneel bevat twee sets lampjes: status benodigdheden en status printer:

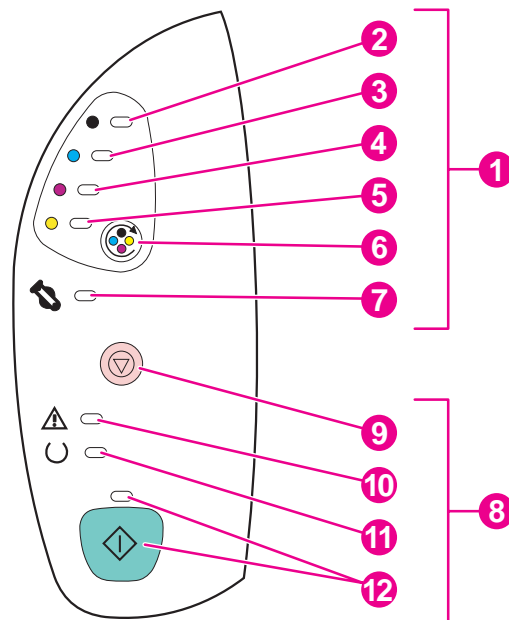

- 1 **Statuslampjes en -knoppen voor benodigdheden**
- 2 Lampje van de zwarte inktpatroon
- 3 Lampje van de cyaan inktpatroon
- 4 Lampje van de magenta inktpatroon
- 5 Lampje van de gele inktpatroon
- 6 Knop **CARROUSEL DRAAIEN**
- 7 Lampje imaging drum
- 8 **Lampjes en knoppen voor printerstatus**
- 9 Knop **TAAK ANNULEREN**
- 10 Waarschuwinglampje (oranje)
- 11 Klaar-lampje (groen)
- 12 Start-lampje en de knop **START** (beide groen)

De lampjes kunnen drie verschillende statussen hebben:

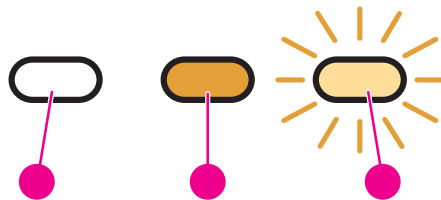







- 1 uit
- 2 aan
- 3 knipperend



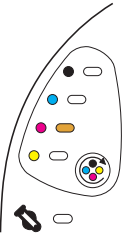
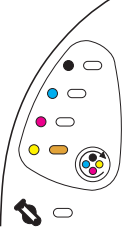
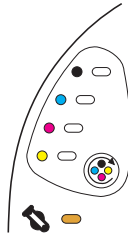

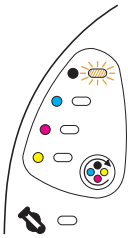
Zie de volgende informatie om de lampjes van het bedieningspaneel te interpreteren. Zie de HP werkset om de animaties van de patronen van de lampjes en de berichten die ze aangeven te bekijken.



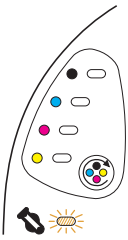

Statuslampjes verbruiksartikelen



In dit gedeelte wordt de betekenis van de patronen van de statuslampjes voor benodigdheden beschreven. Informatie over benodigdheden verschijnt ook in de HP werkset. (Zie [Onderhoud](#) voor meer informatie.) Zie [Accessoires en bestelinformatie](#) voor het bestellen van nieuwe benodigdheden.

Lampjespatroon	Aanbevolen actie
	<p>Zwarte inktpatroon is bijna leeg</p> <p>Het lampje van de zwarte inktpatroon brandt. De printer gaat door met afdrukken zonder dat verdere actie is vereist, tot de inktpatroon leeg is. Bestel een nieuwe inktpatroon.</p>
	<p>Cyaan inktpatroon is bijna leeg</p> <p>Het lampje van de cyaan inktpatroon brandt. De printer gaat door met afdrukken zonder dat verdere actie is vereist, tot de inktpatroon leeg is. Bestel een nieuwe inktpatroon.</p>
	<p>Magenta inktpatroon is bijna leeg</p> <p>Het lampje van de magenta inktpatroon brandt. De printer gaat door met afdrukken zonder dat verdere actie is vereist, tot de inktpatroon leeg is. Bestel een nieuwe inktpatroon.</p>
	<p>Gele inktpatroon is bijna leeg</p> <p>Het lampje van de gele inktpatroon brandt. De printer gaat door met afdrukken zonder dat verdere actie is vereist, tot de inktpatroon leeg is. Bestel een nieuwe inktpatroon.</p>
	<p>Imaging drum is bijna leeg</p> <p>Het lampje voor imaging drum brandt. De printer gaat door met afdrukken zonder dat verdere actie is vereist, tot de imaging drum leeg is. Bestel een nieuwe imaging drum.</p>

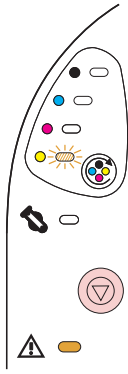
Lampjespatroon	Aanbevolen actie
	<p>Zwarte inktpatroon is leeg of ontbreekt</p> <p>Het lampje van de zwarte inktpatroon knippert. De printer stopt met afdrukken.</p> <p>De inktpatroon is leeg of ontbreekt, of de printer kan de inktpatroon niet goed detecteren. U moet de inktpatroon vervangen voordat de printer kan doorgaan met afdrukken.</p> <p>Plaats of vervang de inktpatroon. Als het lampje van de inktpatroon nog steeds knippert maar het waarschuwingslampje niet brandt, zet u de printer uit en weer aan. Als het probleem blijft bestaan, neem dan contact op met de klantenondersteuning van HP. Zie HP online klantenondersteuning of de brochure in de verpakking van de printer voor contactgegevens.</p>
	<p>Cyaan inktpatroon is leeg of ontbreekt</p> <p>Het lampje van de cyaan inktpatroon knippert. De printer stopt met afdrukken.</p> <p>De inktpatroon is leeg of ontbreekt, of de printer kan de inktpatroon niet goed detecteren. U moet de inktpatroon vervangen voordat de printer kan doorgaan met afdrukken.</p> <p>Plaats of vervang de inktpatroon. Als het lampje van de inktpatroon nog steeds knippert maar het waarschuwingslampje niet brandt, zet u de printer uit en weer aan. Als het probleem blijft bestaan, neem dan contact op met de klantenondersteuning van HP. Zie HP online klantenondersteuning of de brochure in de verpakking van de printer voor contactgegevens.</p>
	<p>Magenta inktpatroon is leeg of ontbreekt</p> <p>Het lampje van de magenta inktpatroon knippert. De printer stopt met afdrukken.</p> <p>De inktpatroon is leeg of ontbreekt, of de printer kan de inktpatroon niet goed detecteren. U moet de inktpatroon vervangen voordat de printer kan doorgaan met afdrukken.</p> <p>Plaats of vervang de inktpatroon. Als het lampje van de inktpatroon nog steeds knippert maar het waarschuwingslampje niet brandt, zet u de printer uit en weer aan. Als het probleem blijft bestaan, neem dan contact op met de klantenondersteuning van HP. Zie HP online klantenondersteuning of de brochure in de verpakking van de printer voor contactgegevens.</p>
	<p>Gele inktpatroon is leeg of ontbreekt</p> <p>Het lampje van de gele inktpatroon knippert. De printer stopt met afdrukken.</p> <p>De inktpatroon is leeg of ontbreekt, of de printer kan de inktpatroon niet goed detecteren. U moet de inktpatroon vervangen voordat de printer kan doorgaan met afdrukken.</p> <p>Plaats of vervang de inktpatroon. Als het lampje van de inktpatroon nog steeds knippert maar het waarschuwingslampje niet brandt, zet u de printer uit en weer aan. Als het probleem blijft bestaan, neem dan contact op met de klantenondersteuning van HP. Zie HP online klantenondersteuning of de brochure in de verpakking van de printer voor contactgegevens.</p>

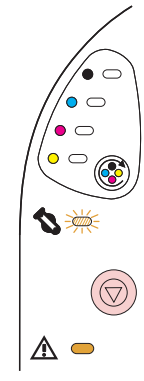

Lampjespatroon	Aanbevolen actie
	<p>Imaging drum is leeg of ontbreekt</p> <p>Het lampje van de imaging drum knippert. De printer stopt met afdrucken.</p> <p>De imaging drum is leeg of ontbreekt, of de printer kan de imaging drum niet goed detecteren. U moet de imaging drum vervangen voordat de printer kan doorgaan met afdrucken.</p> <p>Vervang de imaging drum. Als het lampje van de imaging drum nog steeds knippert maar het waarschuwingslampje niet brandt, zet u de printer uit en weer aan. Als het probleem blijft bestaan, neem dan contact op met de klantenondersteuning van HP. Zie HP online klantenondersteuning of de brochure in de verpakking van de printer voor contactgegevens.</p>
	<p>Zwarte inktpatroon is geen inktpatroon van HP</p> <p>Het lampje voor de zwarte inktpatroon knippert en het waarschuwingslampje brandt. De printer stopt met afdrucken.</p> <p>Er is een onderdeel aangetroffen dat niet van Hewlett-Packard is. HP ondersteunt de keuzevrijheid van de klant, maar HP kan geen garantie geven betreffende de kwaliteit of betrouwbaarheid van de onderdelen die niet van HP zijn. Reparaties of onderhoudswerkzaamheden aan de printer die vereist zijn als gevolg van het gebruik van een onderdeel van een ander merk dan Hewlett-Packard, vallen niet onder de garantie op de printer.</p> <p>Als u deze inktpatroon van een ander merk dan HP toch wilt blijven gebruiken, drukt u op  (TAAK ANNULEREN) om het afdrucken te hervatten.</p> <p>Gebruik originele HP-benodigdheden om de volledige beschikbaarheid en/of nauwkeurigheid van de afdrukfuncties (zoals de resterende hoeveelheid) te garanderen.</p> <p>Als u van mening bent dat u een origineel HP-onderdeel hebt aangeschaft, gaat u naar http://www.hp.com/go/anticounterfeit.</p>
	<p>Cyaan inktpatroon is geen HP-inktpatroon</p> <p>Het lampje voor de cyaan inktpatroon knippert en het waarschuwingslampje brandt. De printer stopt met afdrucken.</p> <p>Er is een onderdeel aangetroffen dat niet van Hewlett-Packard is. HP ondersteunt de keuzevrijheid van de klant, maar HP kan geen garantie geven betreffende de kwaliteit of betrouwbaarheid van de onderdelen die niet van HP zijn. Reparaties of onderhoudswerkzaamheden aan de printer die vereist zijn als gevolg van het gebruik van een onderdeel van een ander merk dan Hewlett-Packard, worden niet gedekt door de garantie op de printer.</p> <p>Als u deze inktpatroon van een ander merk dan HP toch wilt blijven gebruiken, drukt u op  (TAAK ANNULEREN) om het afdrucken te hervatten.</p> <p>Gebruik originele HP-benodigdheden om de volledige beschikbaarheid en/of nauwkeurigheid van de afdrukfuncties (zoals de resterende hoeveelheid) te garanderen.</p> <p>Als u van mening bent dat u een origineel HP-onderdeel hebt aangeschaft, gaat u naar http://www.hp.com/go/anticounterfeit.</p>











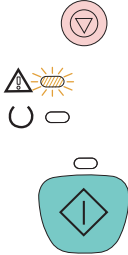



Lampjespatroon	Aanbevolen actie
	<p>Magenta inktpatroon is geen HP-inktpatroon</p> <p>Het lampje voor de magenta inktpatroon knippert en het waarschuwingslampje brandt. De printer stopt met afdrucken.</p> <p>Er is een onderdeel aangetroffen dat niet van Hewlett-Packard is. HP ondersteunt de keuzevrijheid van de klant, maar HP kan geen garantie geven betreffende de kwaliteit of betrouwbaarheid van de onderdelen die niet van HP zijn. Reparaties of onderhoudswerkzaamheden aan de printer die vereist zijn als gevolg van het gebruik van een onderdeel van een ander merk dan Hewlett-Packard, worden niet gedekt door de garantie op de printer.</p> <p>Als u deze inktpatroon van een ander merk dan HP toch wilt blijven gebruiken, drukt u op  (TAAK ANNULEREN) om het afdrucken te hervatten.</p> <p>Gebruik originele HP-benodigdheden om de volledige beschikbaarheid en/of nauwkeurigheid van de afdrukfuncties (zoals de resterende hoeveelheid) te garanderen.</p> <p>Als u van mening bent dat u een origineel HP-onderdeel hebt aangeschaft, gaat u naar http://www.hp.com/go/anticounterfeit.</p>
	<p>Gele inktpatroon is geen HP-inktpatroon</p> <p>Het lampje voor de gele inktpatroon knippert en het waarschuwingslampje brandt. De printer stopt met afdrucken.</p> <p>Er is een onderdeel aangetroffen dat niet van Hewlett-Packard is. HP ondersteunt de keuzevrijheid van de klant, maar HP kan geen garantie geven betreffende de kwaliteit of betrouwbaarheid van de onderdelen die niet van HP zijn. Reparaties of onderhoudswerkzaamheden aan de printer die vereist zijn als gevolg van het gebruik van een onderdeel van een ander merk dan Hewlett-Packard, worden niet gedekt door de garantie op de printer.</p> <p>Als u deze inktpatroon van een ander merk dan HP toch wilt blijven gebruiken, drukt u op  (TAAK ANNULEREN) om het afdrucken te hervatten.</p> <p>Gebruik originele HP-benodigdheden om de volledige beschikbaarheid en/of nauwkeurigheid van de afdrukfuncties (zoals de resterende hoeveelheid) te garanderen.</p> <p>Als u van mening bent dat u een origineel HP-onderdeel hebt aangeschaft, gaat u naar http://www.hp.com/go/anticounterfeit.</p>

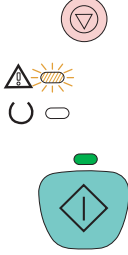

Lampjespatroon	Aanbevolen actie
	<p>Imaging drum is geen HP imaging drum</p> <p>Het lampje voor de imaging drum knippert en het waarschuwingslampje brandt. De printer stopt met afdrucken.</p> <p>Er is een onderdeel aangetroffen dat niet van Hewlett-Packard is. HP ondersteunt de keuzevrijheid van de klant, maar HP kan geen garantie geven betreffende de kwaliteit of betrouwbaarheid van de onderdelen die niet van HP zijn. Reparaties of onderhoudswerkzaamheden aan de printer die vereist zijn als gevolg van het gebruik van een onderdeel van een ander merk dan Hewlett-Packard, worden niet gedekt door de garantie op de printer.</p> <p>Als u deze inktpatroon van een ander merk dan HP toch wilt blijven gebruiken, drukt u op  (TAAK ANNULEREN) om het afdrucken te hervatten.</p> <p>Gebruik originele HP-benodigdheden om de volledige beschikbaarheid en/of nauwkeurigheid van de afdrukfuncties (zoals de resterende hoeveelheid) te garanderen.</p> <p>Als u van mening bent dat u een origineel HP-onderdeel hebt aangeschaft, gaat u naar http://www.hp.com/go/anticounterfeit.</p>

Statuslampjes printer

In het volgende gedeelte wordt de betekenis van de patronen van de statuslampjes voor de printer uitgelegd. Informatie over de printerstatus verschijnt ook in de HP werkset (Zie [HP werkset](#) voor meer informatie.)

Lampjespatroon	Fout en aanbevolen handeling
Alle lampjes op het bedieningspaneel branden afwisselend	<p>Opstarten</p> <p>Alle lampjes op het bedieningspaneel branden kort na elkaar. Het drukken op knoppen heeft geen effect totdat de printer klaar is om af te drukken.</p>
	<p>Klaar</p> <p>Het Klaar-lampje (groen) brandt en de printer is klaar om af te drukken. Er is geen actie nodig. Als u op  (START) drukt, wordt een demopagina afgedrukt.</p> <p>Druk gelijktijdig op  (START) en  (TAAK ANNULEREN) om een Configuratiepagina en een pagina Status benodigdheden af te drukken. Als een HP Jetdirect printserver is geïnstalleerd, wordt ook een HP Jetdirect-pagina afgedrukt.</p>
	<p>Bezig met verwerken</p> <p>Het Klaar-lampje knippert. De printer ontvangt of verwerkt momenteel gegevens.</p> <p>Door op  (TAAK ANNULEREN) te drukken wordt de huidige taak geannuleerd. Het is mogelijk dat één of twee pagina's worden afgedrukt terwijl de taak uit de printer wordt gewist. De printer gaat weer terug naar de status Klaar (Klaar-lampje brandt) nadat de taak is geannuleerd.</p>

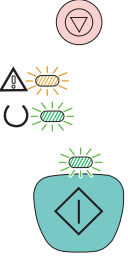
Lampjespatroon	Fout en aanbevolen handeling
	<p>Waarschuwing - fout</p> <p>Het waarschuwingslampje knippert in de volgende situaties:</p> <ul style="list-style-type: none"> • De bovenklep is open. • Het afdrukmetaal in de printer is op. • Het papier is vastgelopen <p>Sluit bij de eerste oorzaak de bovenklep. In het tweede geval vult u papier bij. Open en sluit bij de laatste oorzaak de bovenklep nadat het probleem is opgelost. Het waarschuwingslampje blijft knipperen als het probleem niet is opgelost.</p>
	<p>Interactiestatus</p> <p>Het Start-lampje knippert. De bovenklep is geopend en weer gesloten of hebt u gedrukt op  (CARROUSEL DRAAIEN). Druk op  (START) om de printer weer gereed te maken voor afdrucken. Als u niet op  (START) drukt, keert de printer automatisch weer terug naar Klaar om af te drukken. Door op  (CARROUSEL DRAAIEN) te drukken, komt een andere inktpatroon naar de bovenste positie.</p>
	<p>Waarschuwing met de mogelijkheid om door te gaan</p> <p>Het waarschuwingslampje knippert en het Start-lampje brandt. De printer stopt met afdrucken. Het bericht verschijnt in deze situaties:</p> <ul style="list-style-type: none"> • Handmatige invoer met pauze. Er is een handmatige invoertaak verstuurd en de printer wacht op het speciale afdrukmetaal. Plaats papier in lade 1, en als de printer dan niet met afdrucken begint, drukt u op  (START). Of, drukt u op  (START) om vanuit een andere lade af te drukken. • Handmatig dubbelzijdig afdrucken. De printer is klaar met het afdrucken van de eerste zijde van een handmatige afdrucktaak op twee zijden, en de printer wacht op het opnieuw plaatsen van de pagina's, zodat de tweede zijde kan worden afgedrukt. Druk op  (START) om verder te gaan met afdrucken. • Papier op in de geselecteerde lade. Iemand probeert via Bron (lade) af te drukken en er is geen afdrukmetaal in de geselecteerde lade. Vul die lade met afdrukmetaal om af te drukken. Of drukt u op  (START) om vanuit een andere lade proberen af te drukken. De printer gaat door met afdrucken. • Afdrukmetaal heeft het verkeerde formaat. De soort afdrukmetaal komt niet overeen met het afdrukmetaal in de lade. Plaats papier van het juiste formaat en drukt u op  (START). De printer gaat door met afdrucken. • Verwijderbare status. Druk op  (START) om de printer te laten proberen van de fout te herstellen en zo veel mogelijk gegevens af te drukken. Als dat lukt, wordt de afdrucktaak voltooid terwijl het Klaar-lampje knippert. Als dat niet lukt, blijft de printer de waarschuwingsstatus weergeven met de mogelijkheid om door te gaan. Druk op  (TAAK ANNULEREN) om de afdrucktaak te annuleren. De printer gaat weer terug naar de status Klaar (Klaar-lampje brandt) nadat het probleem is opgelost.

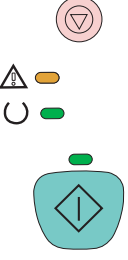
Lampjespatroon	Fout en aanbevolen handeling
	<p>Accessoirefout</p> <p>Het waarschuwingslampje, het Klaar-lampje en het Start-lampje knipperen. De printer stopt met afdrucken. Er is een fout opgetreden met de HP Jetdirect printserver of met een geïnstalleerde DIMM. Drukken op een knop heeft geen effect.</p> <p>Druk op  (START) en houd de knop ingedrukt om secundaire patronen weer te geven. (Zie Secundaire patronen voor statuslampjes voor de printer.)</p>
	<p>Servicefout</p> <p>Het waarschuwingslampje, het Klaar-lampje en het Start-lampje branden. De printer stopt met afdrucken. Drukken op een knop heeft geen effect. Voer de volgende stappen uit:</p> <ul style="list-style-type: none"> • Zet de printer uit en weer aan. Laat de printer 15 minuten lang uit staan om de printer te resetten als het probleem blijft bestaan. • Als de printer is aangesloten op een stekkerdoos of piekspanningsbeveiliging, ontkoppelt u de printer en sluit u het netsnoer rechtstreeks aan op een werkend stopcontact. • Als het probleem blijft bestaan, neem dan contact op met de klantenondersteuning van HP. Zie HP online klantenondersteuning of de ondersteuningsbrochure in de verpakking van de printer.

Secundaire patronen voor statuslampjes voor de printer

In dit gedeelte worden de secundaire patronen van lampjes beschreven die u kunt weergeven bij een waarschuwingsstatus. Secundaire patronen van lampjes bieden meer informatie over de meer specifieke soort fout dat is opgetreden. Om de secundaire patronen van lampjes te interpreteren voert u een van de volgende stappen uit:

- Druk op  (**START**). Wanneer het secundaire patroon van lampjes verschijnt, kijkt u in dit gedeelte hier voor de bijbehorende fout. Wanneer u de knoppen loslaat, verschijnt het patroon van de oorspronkelijke fout weer.
- Zie de HP werkset voor een tekstbericht dat bij de fout en het secundaire patroon van lampjes hoort.

Secundaire patronen van lampjes voor accessoirefouten

In dit gedeelte worden de secundaire patronen van lampjes beschreven die u kunt weergeven bij een accessoirefout (waarschuwingslampje, Klaar-lampje en Start-lampje knipperen).

Als u het secundaire patroon van lampjes wilt bekijken, drukt u op  (START).

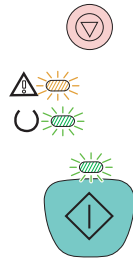

Secundaire patronen van lampjes voor accessoirefouten

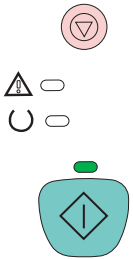
	<p>53.x1.zz Printerfout (DIMM-sleuf 1)</p> <p>Het Start-lampje brandt. Er is een probleem met de DIMM in deze DIMM-sleuf.</p> <hr/> <p>VOORZICHTIG</p> <p>U moet de printer uitschakelen voordat u DIMM's plaatst of verwijderd, om beschadigingen te voorkomen.</p> <hr/> <ul style="list-style-type: none">• Verwijder de DIMM en plaats deze opnieuw om zeker te zijn van een correcte installatie.• Controleer of de DIMM wordt ondersteund. Zie Accessoires en bestelinformatie.• Verplaats de DIMM naar een andere DIMM-sleuf. Als de DIMM in een andere sleuf wel werkt, is DIMM-sleuf 1 defect. Zie HP online klantenondersteuning of de ondersteuningsbrochure in de verpakking van de printer.• Verwijder de DIMM uit sleuf 1 om het afdrukken te hervatten.
---	---

Storingen verhelpen

Tijdens een afdruktaak kan het gebeuren dat het papier of ander afdruk materiaal vast komt te zitten. De problemen worden mogelijk veroorzaakt door de volgende omstandigheden:

- Het materiaal is niet op de juiste wijze in de invoerladen geplaatst of er is te veel geplaatst.
- Lade 2 of de optionele lade 3 is tijdens een afdruktaak verwijderd.
- De bovenklep is tijdens een afdruktaak geopend.
- Er zijn te veel vellen in een uitvoergedeelte of een uitvoergedeelte is geblokkeerd.
- Het gebruikte afdruk materiaal voldoet niet aan de specificaties van HP. Zie [Specificaties voor het afdruk materiaal](#).
- De omgeving waarin het papier werd bewaard, is te vochtig of te droog. Zie [Specificaties voor het afdruk materiaal](#).

Waar moet u kijken bij papierstoringen?

Papierstoringen kunnen zich op de volgende plaatsen voordoen:

- Binnen in de printer. Zie [Vastgelopen papier in de printer verwijderen](#).
- In invoergedeelten. Zie [Vastgelopen papier uit invoergedeelten verwijderen](#).
- In uitvoergedeelten. Zie [Vastgelopen papier uit uitvoergedeelten verwijderen](#).

Zoek het vastzittende papier op en verwijder het volgens de instructies die op de volgende pagina's vermeld staan. Als niet duidelijk is waar de storting is opgetreden, controleert u eerst de binnenkant van de printer.

Na de papierstoring kan er losse toner in de printer achterblijven. Na het afdrukken van enkele vellen is dit gewoonlijk vanzelf opgelost. Zie [Losse toner](#).

Vastgelopen papier in de printer verwijderen

VOORZICHTIG

Bij papierstoringen in dit gedeelte kan losse toner op de pagina terecht komen. Als er toner op uw kleding of uw handen terecht komt, verwijdert u de toner met koud water. (Door warm water zet de toner zich vast in de stof.)

1. Open de bovenklep.

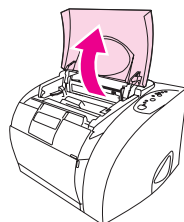

2. Verwijder de *imaging drum* door deze voorzichtig weg te duwen en uit de printer te tillen. U kunt *niet* bij de storings door de inktpatronen te verwijderen.

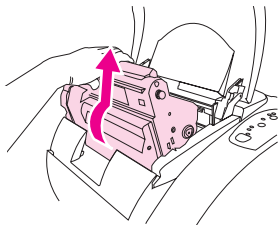

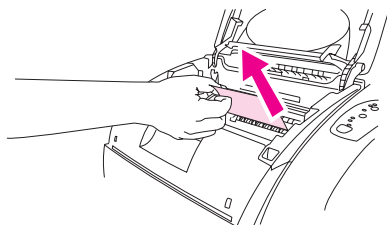

3. Voer een van de volgende stappen uit:

- Als de bovenrand van het afdrukmetaal zichtbaar is, trek het afdrukmetaal dan voorzichtig uit de printer.
- Als het te moeilijk is om het papier te verwijderen, verwijdert u het vastzittende papier zoals beschreven in [Vastgelopen papier uit uitvoergedeelten verwijderen](#).

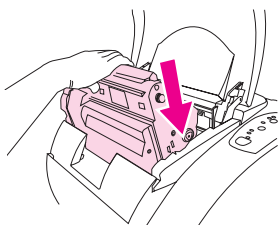

4. Plaats de imaging drum na verwijdering van het vastgelopen papier terug en sluit de bovenklep.



5. Druk op  (START) als het Start-lampje knippert. Als het waarschuwingslampje blijft knipperen, is er nog een andere storing. Zie [Vastgelopen papier uit invoergedeelten verwijderen](#) en [Vastgelopen papier uit uitvoergedeelten verwijderen](#).

Vastgelopen papier uit invoergedeelten verwijderen

1. Open lade 2 of optionele lade 3 om de storing te lokaliseren.

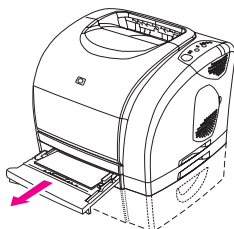

2. Voer een van de volgende stappen uit:

- Zie [Vastgelopen papier in de printer verwijderen](#) als het vastgelopen papier al een stukje in de printer zit.
- Als het vastgelopen papier zich nog in de invoerlade bevindt, verwijdert u het papier door het aan de zichtbare rand naar buiten te trekken. Plaats het resterende papier netjes in de lade en ga naar stap 4.

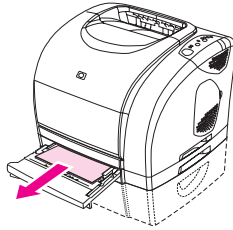

3. Als u het vastgelopen papier niet uit de printer of de lade kunt verwijderen, pak het papier dan van buiten de printer vast en trek eraan tot het papier loskomt.

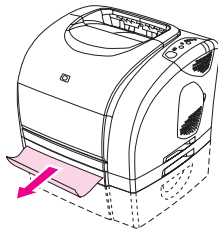

4. Duw het papier omlaag om de metalen drukplaat voor papier (alleen lade 2) in de juiste positie terug te zetten en schuif de lade weer in de printer.

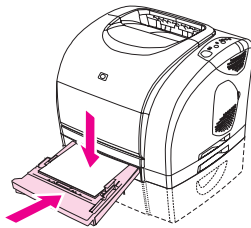

5. Als de vastgelopen pagina is verwijderd, drukt u op  (START). Als het waarschuwingslampje blijft knipperen, is er nog een andere storing. Zie [Vastgelopen papier in de printer verwijderen](#) en [Vastgelopen papier uit uitvoergedeelten verwijderen](#).

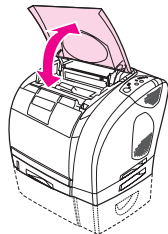

Vastgelopen papier uit uitvoergedeelten verwijderen

VOORZICHTIG

Bij papierstoringen in deze gedeelten kan losse toner op de pagina terechtkomen. Als er toner op uw kleding of uw handen terechtkomt, verwijdert u de toner met koud water. (Door warm water zet de toner zich vast in de stof.)

1. Voer een van de volgende stappen uit:

- Als het papier niet bijna geheel zichtbaar is via de bovenste uitvoerbak, ga dan naar stap 2.
- Als het papier bijna volledig zichtbaar is, trekt u het voorzichtig uit de printer en gaat u naar de laatste stap.

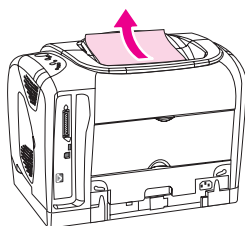

2. Open de achterste uitvoerklap.

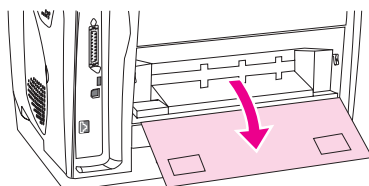

3. Als de bovenrand van het papier zichtbaar is via de achterste opening, duwt u de twee groene hendels omlaag om de fuserrollen te ontgrendelen. Vervolgens trekt u het papier voorzichtig uit de printer. Sluit de achterste uitvoerklap.

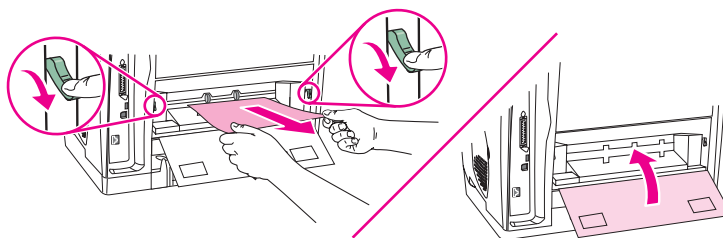

4. Als het vastgelopen papier zich te ver in de printer bevindt om te verwijderen, dient u de printer uit te schakelen en het netsnoer te verwijderen.

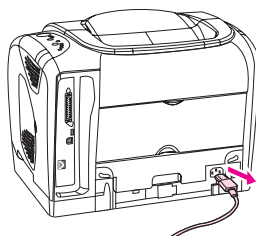

5. Draai de vergrendelingen van de fuser in ontgrendelde positie.

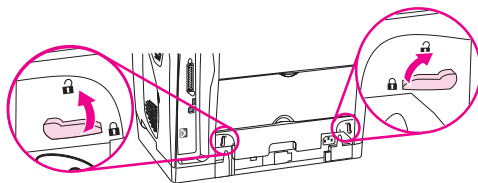

6. Pak de hendels van de fuser vast en trek de fuser uit de printer.

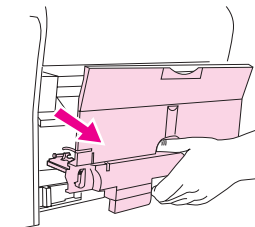

WAARSCHU- WING

De onderdelen op het interne oppervlak van de fuser zijn zeer heet. Raak deze onderdelen niet aan om brandwonden te voorkomen.

7. Verwijder met beide handen vastzittend afdrukmetaal voorzichtig uit de printer. Plaats de fuser en vergrendelingen vervolgens voorzichtig terug.

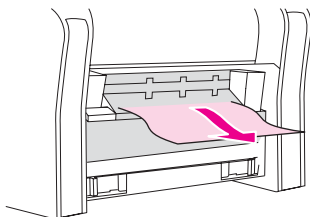

8. Sluit het netsnoer opnieuw aan en schakel de printer in.
9. Open de bovenklep, sluit deze weer en druk vervolgens op  (START) als het Startlampje knippert. Als het waarschuwingslampje blijft knipperen, is er nog een papierstoring. Zie [Vastgelopen papier in de printer verwijderen](#) en [Vastgelopen papier uit invoergedeelten verwijderen](#).

Problemen met het afdruk materiaal oplossen

Gebruik voor de beste resultaten papier van goede kwaliteit dat vrij is van sneden, inkepingen, scheuren, vlekken, losse deeltjes, stof, kreukels en gekrulde of omgebogen randen.

Gebruik glad papier voor de mooiste afdrucken in kleur. Over het algemeen geldt dat hoe gladder het papier, hoe beter de resultaten. Gecoat papier en fotopapier worden echter niet ondersteund. Zie [Specificaties voor het afdruk materiaal](#) voor meer informatie.

Als u niet zeker weet welke soort papier u gebruikt (zoals bankpost- of kringlooppapier), leest u het etiket op de verpakking.

De volgende problemen met papier veroorzaken afwijkingen van de afdrukkwaliteit, papierstoringen of zelfs beschadiging van de printer.

Probleem	Probleem met papier	Oplossing
Slechte afdrukkwaliteit of toner hecht niet goed	Het papier is te vochtig, te ruw, te zwaar, te glad of reliëfpapier of uit een slechte partij papier.	Een ander soort papier proberen, tussen 100 en 250 Sheffield, vochtgehalte 4-6%.
Weggevalen informatie, vastlopen, krullen	Het papier is niet op de juiste wijze geplaatst.	Het papier plat bewaren in het vochtwerende verpakkingsmateriaal.
	De zijden van het papier wijken ten opzichte van elkaar af.	Het papier omkeren.
Sterke krulling	Het papier is te vochtig, heeft de verkeerde vezelrichting of een korte vezelconstructie	Open de achterste uitvoerbak of gebruik papier met lange vezels.
	De zijden van het papier wijken ten opzichte van elkaar af.	Het papier omkeren.
Vastlopen, beschadiging van de printer	Het papier heeft uitsparingen of perforaties.	Papier zonder uitsparingen of perforaties gebruiken.
Problemen met invoeren	Het papier heeft onregelmatige randen.	Papier van hoge kwaliteit gebruiken voor laserprinters.
	De zijden van het papier wijken ten opzichte van elkaar af.	Het papier omkeren.
	Het papier is te vochtig, te ruw, te zwaar, te glad of reliëfpapier of uit een slechte partij papier.	Een ander soort papier proberen, tussen 100 en 250 Sheffield, vochtgehalte 4-6%.
		Open de achterste uitvoerbak of gebruik papier met lange vezels.

- Gebruik geen briefhoofdpapier dat is bedrukt met inkt van lage temperatuur, zoals de inkt die wordt gebruikt voor sommige soorten thermografie.
- Gebruik geen briefhoofdpapier met reliëfdruk.
- De printer gebruikt warmte en druk om de toner op het papier te smelten. Controleer of gekleurd papier of voorbedrukte formulieren gebruikmaken van inkt die voor deze fusertemperatuur (210 °C) gedurende 0,1 seconde) geschikt is.

VOORZICHTIG



Houd u aan de genoemde richtlijnen om papierstoringen of beschadiging van uw printer te voorkomen.

Problemen met de afdrukkwaliteit oplossen

Als het document wel wordt afgedrukt maar de afdrukkwaliteit onvoldoende is, kunt u de controlelijst voor de afdrukkwaliteit gebruiken.



Controlelijst voor afdrukkwaliteit

Algemene problemen in verband met de afdrukkwaliteit kunt u aan de hand van de volgende controlelijst oplossen.

1. Controleer in de printerdriver of u de optie voor de beste beschikbare afdrukkwaliteit gebruikt, of ga terug naar de standaardinstellingen. Zie [De afdrukkwaliteit wijzigen](#).
2. Controleer of het papier of ander afdruk materiaal aan de specificaties voldoet. Zie [Specificaties voor het afdruk materiaal](#). Over het algemeen geldt dat hoe gladder het papier, hoe beter de resultaten. Gecoat papier en fotopapier worden echter niet ondersteund.
3. Druk altijd af op soort bij speciale afdrukmaterialen zoals etiketten, transparanten met grijschaal of briefpapier. Zie [Afdruktaken beheren](#).
4. Druk een Configuratiepagina en pagina Status benodigdheden af via de printer door gelijktijdig te drukken op  (START) en  (TAAK ANNULEREN).
 - Controleer de statuspagina benodigdheden om te zien of sommige artikelen leeg of bijna leeg zijn. Voor inktpatronen van een ander merk dan HP wordt geen informatie verstrekt.
 - Als de pagina's niet correct worden afgedrukt, ligt het probleem bij de hardware. Neem contact op met de klantenondersteuning van HP. (Zie [HP online klantenondersteuning](#) of de brochure in de verpakking van de printer.)
5. Druk een demopagina vanuit de HP werkset af. Als de pagina wel wordt afgedrukt, ligt het probleem bij de printerdriver. Probeer via een van de andere printerdrivers af te drukken. Als u bijvoorbeeld de PCL 6-printerdriver gebruikt, kunt u proberen af te drukken via de PS-printerdriver.
6. Probeer af te drukken vanuit een ander programma. Als de pagina correct wordt afgedrukt, ligt het probleem bij het programma van waaruit u afdrukt.
7. Start de computer en printer opnieuw op en probeer opnieuw af te drukken. Als het probleem dan niet is opgelost, kiest u een van de volgende mogelijkheden:
 - Als het probleem geldt voor alle afgedrukte pagina's, raadpleegt u [Problemen met alle afgedrukte documenten oplossen](#).
 - Als het probleem geldt voor alleen de afgedrukte pagina's in kleur, raadpleegt u [Problemen met kleurendocumenten oplossen](#).

Problemen met alle afgedrukte documenten oplossen

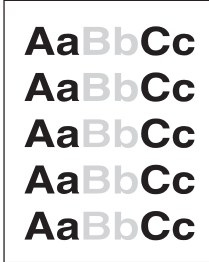
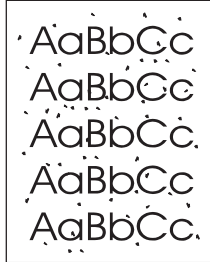
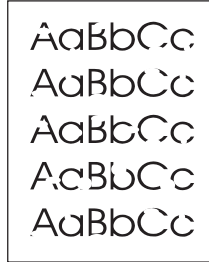
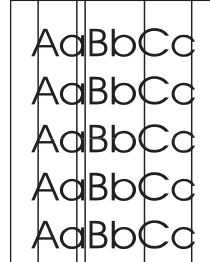
Onderstaande voorbeelden geven vellen Letter-papier weer die met de korte kant naar voren door de printer is gegaan. Deze voorbeelden geven een illustratie van problemen die effect hebben op alle af te drukken pagina's, hetzij in kleur of alleen zwart. In de volgende onderwerpen wordt beschreven wat gewoonlijk de oorzaak is van het probleem en welke oplossing bij het voorbeeld hoort.

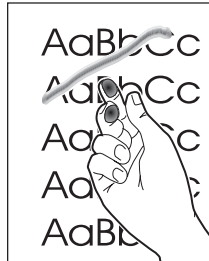
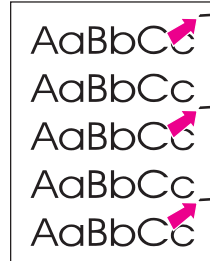
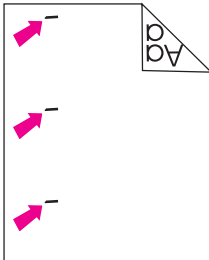
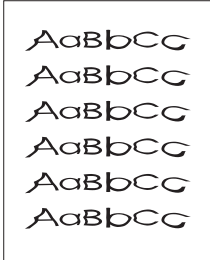
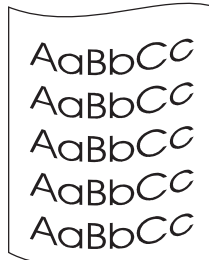
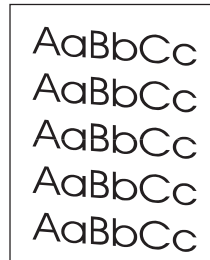
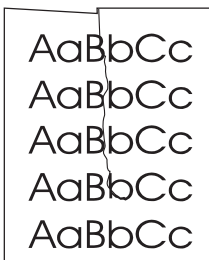
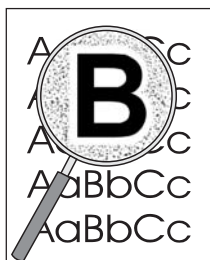
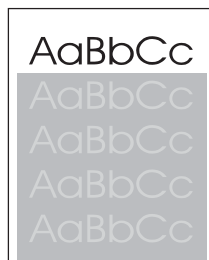
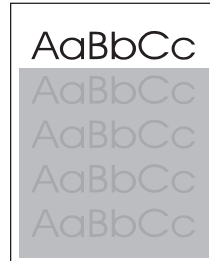
 <p>Lichte of vage afdruk</p>	 <p>Tonervlekken</p>	 <p>Weggefallen informatie</p>	 <p>Verticale strepen</p>
<p>Grijze achtergrond</p> 	<p>Tonervegen</p> 	 <p>Losse toner</p>	 <p>Herhaalde fouten op de voorkant</p>
 <p>Herhaalde fouten op de achterkant</p>	 <p>Vervormde lettertekens</p>	 <p>Krullen of golven</p>	 <p>Scheve pagina</p>
 <p>Kreukels en vouwen</p>	 <p>Toner uitgesmeerd rond tekens</p>	 <p>Willekeurig herhaald beeld (licht)</p>	<p>Willekeurig herhaald beeld (donker)</p> 

Lichte of vage afdruk

Er verschijnt een verticale streep of vervaagde kleurzone op de pagina.

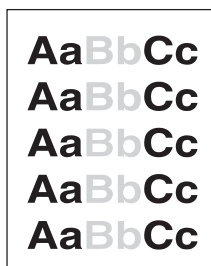

- Mogelijk voldoet het papier niet aan de specificaties van HP (bijvoorbeeld omdat het papier te vochtig of te ruw is). Zie [Specificaties voor het afdrukmetaal](#).
- Een of meer inktpatronen zijn bijna leeg. Als u inktpatronen van een ander merk dan HP gebruikt, worden geen berichten weergegeven op het bedieningspaneel van de printer of in de HP werkset.
- De imaging drum is misschien leeg of bijna leeg. Druk de pagina Status benodigdheden af om de resterende levensduur te controleren. Vervang de imaging drum als deze leeg of bijna leeg is.
- Als geen van de inktpatronen of de imaging drum leeg of bijna leeg is, verwijdert u de inktpatronen één voor één en controleert u de tonerrol in elke inktpatroon op beschadigingen. Als dit het geval is, vervangt u de inktpatroon.
- Als de vage afdruk zich links op de pagina bevindt, bevindt de carousel zich wellicht niet op de juiste plaats. Service is vereist.
- Zie [Als het probleem niet is opgelost](#) als het probleem niet is opgelost.

Tonervlekken

Op de pagina verschijnen op willekeurige plaatsen tonervlekken.

- Het afdrukmetaal voldoet niet aan de specificaties van HP. Het papier is bijvoorbeeld te vochtig of te ruw. Zie [Specificaties voor het afdrukmetaal](#).

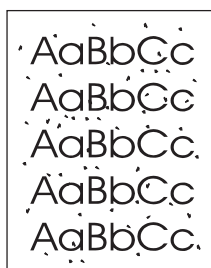

- De papierbaan moet mogelijk worden gereinigd. Zie [De printer reinigen](#).
- Zie [Als het probleem niet is opgelost](#) als het probleem niet is opgelost.

Weggevalen informatie

Er verschijnen vage plekken (meestal ronde) in een willekeurige verdeling over de pagina.

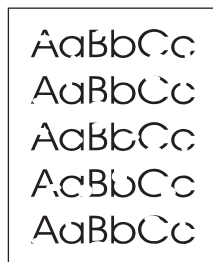

- Er kan één vel papier beschadigd zijn. Probeer de taak opnieuw af te drukken.
- Het vochtgehalte van het papier is niet overal gelijk of er zitten vochtplekken op de oppervlakte van het papier. Probeer ander papier, zoals papier van hoge kwaliteit voor laserprinters. Zie [Specificaties voor het afdruk materiaal](#).
- De partij papier is niet geschikt. Door de fabricageprocessen kunnen sommige gebieden toner afstoten. Probeer een ander merk papier, zoals papier van hoge kwaliteit voor laserprinters. Zie [Specificaties voor het afdruk materiaal](#).
- De imaging drum is mogelijk defect. Zie [Herhaalde fouten op de voorkant](#).
- Als het probleem met deze stappen nog niet is opgelost, neem dan contact op met de klantenondersteuning van HP. Zie [HP online klantenondersteuning](#) of de ondersteuningsbrochure in de verpakking van de printer.
- Zie [Als het probleem niet is opgelost](#) als het probleem niet is opgelost.

Verticale lijnen

Er verschijnen verticale strepen of banen op de pagina.

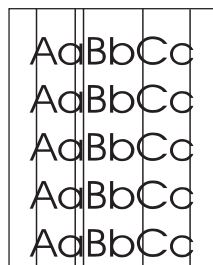

- Een of meer inktpatronen zijn bijna leeg of defect. Druk de pagina Status benodigdheden af om de resterende levensduur te controleren. Als u inktpatronen van een ander merk dan HP gebruikt, worden geen berichten weergegeven op het bedieningspaneel van de printer of in de HP werkset.
- Gebruik een reinigingsblad om de printer te reinigen. Zie [De printer reinigen](#).
- Gebruik de hulpmiddelen op het tabblad **Probleemoplossing** van de HP werkset om het probleem te verhelpen.
- Zie [Als het probleem niet is opgelost](#) als het probleem niet is opgelost.

Grijze achtergrond

De hoeveelheid achtergrondschaduw wordt onacceptabel.



- Voer een kalibratie uit. Zie [De printer kalibreren](#).
- Gebruik lichter (minder zwaar) papier. Zie [Specificaties voor het afdrukmetaal](#).
- Controleer de omgeving rondom de printer. Zeer droge omstandigheden (lage vochtigheidsgraad) kunnen de achtergrondschaduw verergeren.
- Een of meer inktpatronen zijn bijna leeg. Als u inktpatronen van een ander merk dan HP gebruikt, worden geen berichten weergegeven op het bedieningspaneel van de printer of in de HP werkset.
- De imaging drum is misschien leeg of bijna leeg. Druk de pagina Status benodigdheden af om de resterende levensduur te controleren. Vervang de imaging drum als deze leeg of bijna leeg is.
- Zie [Als het probleem niet is opgelost](#) als het probleem niet is opgelost.

Tonervergen

Er verschijnen tonervergen op de voorste rand van het papier.



- Controleer de soort afdrukmetaal en de kwaliteit. Gebruik ander afdrukmetaal, zoals papier van hoge kwaliteit voor laserprinters. Zie [Specificaties voor het afdrukmetaal](#).
- Als er tonervergen op de voorste rand van het papier verschijnt, zijn de papiergeleiders vervuild of bevindt zich vuil in de papierbaan. Zie [De printer reinigen](#).
- De imaging drum is misschien leeg of bijna leeg. Controleer de status van de imaging drum via het bedieningspaneel van de printer of de ingebouwde webserver en vervang de imaging drum als deze leeg of bijna leeg is.
- Zie [Als het probleem niet is opgelost](#) als het probleem niet is opgelost.

Losse toner

Toner maakt gemakkelijk vegen bij het aanraken.

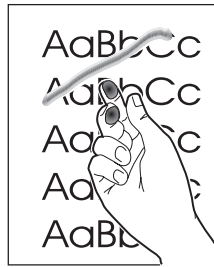

- In de printerdriver, selecteert u het tabblad **Papier** en stelt u **Type is** zo in dat deze overeenkomt met de soort afdrukmetaal waarop u wilt afdrucken. Bij zwaar papier kan de afdruksnelheid lager liggen.
- Controleer de papiersoort en de papierkwaliteit. Gebruik ander papier, zoals papier van hoge kwaliteit voor laserprinters. Zie [Specificaties voor het afdrukmetaal](#).
- Reinig de binnenkant van de printer. Zie [De printer reinigen](#).
- De fuser is mogelijk beschadigd. Neem contact op met de klantenondersteuning van HP. Zie [HP online klantenondersteuning](#) of de ondersteuningsbrochure in de verpakking van de printer.
- Zie [Als het probleem niet is opgelost](#) als het probleem niet is opgelost.

Herhaalde fouten op de voorkant

Vlekken met gelijke tussenruimten komen telkens terug op de afdruk.



- In de printerdriver selecteert u het tabblad **Papier** en stelt u **Type is** zo in dat deze overeenkomt met de soort afdrukmetaal waarop u wilt afdrucken. Bij zwaar papier kan de afdruksnelheid lager liggen.
- Reinig de printer. Zie [De printer reinigen](#).
- Gebruik de hulpmiddelen op het tabblad **Probleemoplossing** van de HP werkset om het probleem te verhelpen.
- De imaging drum is mogelijk defect. Vervang de imaging drum.
- De fuser is wellicht beschadigd. Neem contact op met de klantenondersteuning van HP. Zie [HP online klantenondersteuning](#) of de ondersteuningsbrochure in de verpakking van de printer.
- Zie [Als het probleem niet is opgelost](#) als het probleem niet is opgelost.

Herhaalde fouten op de achterkant

Vlekken met gelijke tussenruimten komen telkens terug op de afdruk.

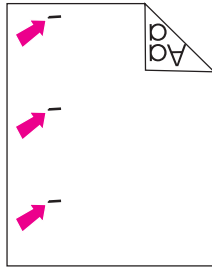

- Het is mogelijk dat interne onderdelen met toner besmeurd zijn. Na het afdrukken van enkele vellen is dit gewoonlijk vanzelf opgelost.
- Reinig de printer. Zie [De printer reinigen](#).
- De fuser is mogelijk beschadigd. Neem contact op met de klantenondersteuning van HP. Zie [HP online klantenondersteuning](#) of de ondersteuningsbrochure in de verpakking van de printer.
- Zie [Als het probleem niet is opgelost](#) als het probleem niet is opgelost.

Vervormde lettertekens

De afgedrukte pagina bevat vervormde tekens.

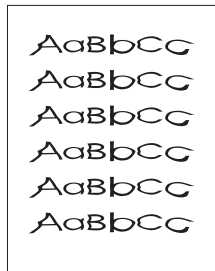

- Als de vorm van tekens niet juist is, waardoor holle afbeeldingen ontstaan, kan het papier te glad zijn, zoals bij fotopapier, glanzend papier of gecoat papier. Gebruik ander papier, zoals papier van hoge kwaliteit voor laserprinters. Zie [Specificaties voor het afdruk materiaal](#).
- Als de vorm van tekens niet juist is, waardoor een golvend effect ontstaat, is het mogelijk dat de laserscanner onderhoud nodig heeft. Controleer of het probleem ook op de Configuratiepagina optreedt. Neem in dat geval contact op met de klantenondersteuning van HP. Zie [HP online klantenondersteuning](#) of de ondersteuningsbrochure in de verpakking van de printer.
- Zie [Als het probleem niet is opgelost](#) als het probleem niet is opgelost.

Krullen of golven

De afgedrukte pagina is gekruld of gegolfd.

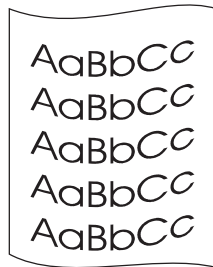

- Draai de papierstapel in de lade om. Probeer ook of het helpt om het papier achterstevoren in de invoerlade te leggen.
- Stel het juiste type in de printerdriver in. Het afdrukken op zwaarder papier kan langer duren.
- Open de achterste uitvoerklap om af te drukken via de rechte papierbaan.
- Controleer de papiersoort en papierkwaliteit. Papier gaat omkrullen door een combinatie van hoge temperatuur en vochtigheid. Gebruik ander papier, zoals papier van hoge kwaliteit voor laserprinters. Zie [Specificaties voor het afdruk materiaal](#).
- Zie [Als het probleem niet is opgelost](#) als het probleem niet is opgelost.

Scheve pagina

Tekst of illustraties staan scheef op de afgedrukte pagina.

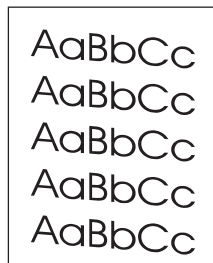

- Controleer of het papier of ander afdruk materiaal op de juiste wijze is geplaatst en of de geleiders niet te strak of niet strak genoeg tegen de stapel duwen. Zie [Laden vullen](#).
- Controleer de papiersoort en de papierkwaliteit. Gebruik ander papier, zoals papier van hoge kwaliteit voor laserprinters. Zie [Specificaties voor het afdruk materiaal](#).
- Zie [Als het probleem niet is opgelost](#) als het probleem niet is opgelost.

Kreukels en vouwen

De afgedrukte pagina bevat kreukels en vouwen.

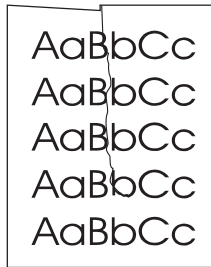

- Controleer of het papier op de juiste wijze is geplaatst.
- Draai de stapel papier in de invoerlade om. Probeer ook of het helpt om het papier achterstevoren in de invoerlade te leggen.
- Open de achterste uitvoerklep om af te drukken via de rechte papierbaan.
- Controleer de papiersoort en de papierkwaliteit. Gebruik ander papier, zoals papier van hoge kwaliteit voor laserprinters. Zie [Specificaties voor het afdruk materiaal](#).
- Zie [Als het probleem niet is opgelost](#) als het probleem niet is opgelost.

Toner uitgesmeerd rond letters

Toner verschijnt uitgesmeerd rond de afgedrukte tekens.

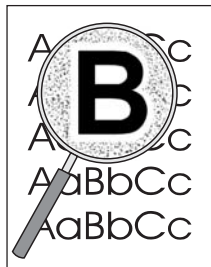

- Kleine hoeveelheden tonerresten zijn normaal bij een laserprinter.
- Draai de papierstapel in de lade om.
- Voer een kalibratie uit. Zie [De printer kalibreren](#).
- Als er grote hoeveelheden toner rondom de tekens zijn terechtgekomen, kan het zijn dat het papier een hoge weerstand heeft. Gebruik ander papier, zoals papier van hoge kwaliteit voor laserprinters. Zie [Specificaties voor het afdruk materiaal](#).
- Zie [Als het probleem niet is opgelost](#) als het probleem niet is opgelost.

Willekeurig herhaald beeld

Als een afbeelding die boven aan de pagina staat (in helder zwart), verderop op de pagina nog eens herhaald wordt (in grijs), is het mogelijk dat de toner van de vorige afdruktaak niet volledig is gewist. De herhaalde afbeelding kan lichter of donkerder zijn dan het veld waar deze verschijnt.



- Wijzig via uw programma de kleurtoon (donkerte) van het veld waar de herhaalde afbeelding in verschijnt.
- Roteer vanuit het programma de hele pagina 180 graden om de lichtste afbeelding eerst af te drukken.
- Wijzig de volgorde waarin afbeeldingen worden afgedrukt. Plaats bijvoorbeeld een lichtere afbeelding boven aan de pagina en een donkerder afbeelding verderop op de pagina.
- Als het probleem verderop in een afdruktaak optreedt, schakelt u de printer tien minuten lang uit en zet u de printer vervolgens aan om de afdruktaak weer vanaf het begin uit te voeren.
- Zie [Als het probleem niet is opgelost](#) als het probleem niet is opgelost.

Als het probleem niet is opgelost

Probeer de volgende stappen als het probleem niet is opgelost:



1. Voer een reiniging en kalibratie uit. Zie [De printer reinigen](#).
2. Druk de Configuratiepagina en pagina Status benodigdheden opnieuw af.
 - Als de pagina's correct worden afgedrukt, ligt het probleem bij het programma, de computer of de printerdriver. Ga verder met de volgende stap.
 - Als de pagina's niet correct worden afgedrukt, ligt het probleem bij de printer zelf. De fuser kan het probleem zijn. Neem contact op met de klantenondersteuning van HP. Zie [HP online klantenondersteuning](#) of de ondersteuningsbrochure in de verpakking van de printer.
3. Wijzig de instelling Type in de printerdriver of wijzig de afdrukmodus in de HP werkset. Ga naar de volgende stap als deze stap niet helpt.
4. Controleer de papiersoort en de kwaliteit van het papier als het probleem aanhoudt. (Zie [Specificaties voor het afdrukmateriaal](#).) Gebruik ander papier, zoals papier van hoge kwaliteit voor laserprinters. Gecoat en fotopapier worden niet ondersteund.
5. Druk af via een andere printer.
 - Als de pagina correct wordt afgedrukt, ligt het probleem bij de printerdriver. Verwijder de printerdriver en installeer deze opnieuw.
 - Als de pagina niet correct wordt afgedrukt, ligt het probleem bij het programma of de computer. Raadpleeg de documentatie bij de computer of het programma.

Problemen met kleurendocumenten oplossen

In dit gedeelte worden problemen beschreven die bij afdrukken in kleur kunnen optreden.

Opmerking

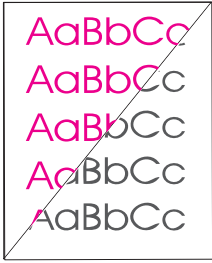
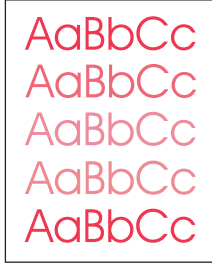
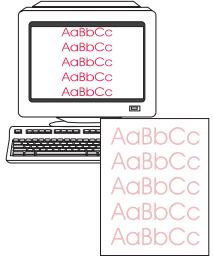
Wanneer u een probleem met kleuren ondervindt, probeer de printer dan eerst te kalibreren voor u andere stappen uitvoert. Zie [De printer kalibreren](#).

<p>Alleen zwarte afdrukken</p> 	 <p>Geen of onjuiste kleur</p>	 <p>Kleuren worden onregelmatig afgedrukt</p>	<p>Kleuren komen niet overeen</p> 
<p>Pagina's in kleur zijn onregelmatig afgewerkt</p> 			

Alleen zwarte afdrukken

Het document wordt zwart afgedrukt terwijl dat in kleur moet zijn.

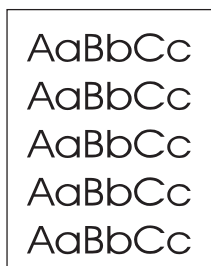

- De kleurmodus is niet geselecteerd in uw programma of printerdriver. Selecteer de kleurmodus in plaats van grijschaal.
- De juiste printerdriver is niet geselecteerd in het programma. Selecteer de juiste printerdriver.
- De printer is niet goed geconfigureerd. Controleer de printerconfiguratie door een Configuratiepagina af te drukken. Als er geen kleur verschijnt op de Configuratiepagina, neem dan contact op met de klantenondersteuning van HP. Zie [HP online klantenondersteuning](#) of de ondersteuningsbrochure in de verpakking van de printer.

Geen of onjuiste kleur

Eén of meer kleuren worden niet afgedrukt, of zijn onjuist.



- Voer een kalibratie uit. Zie [De printer kalibreren](#).
- U hebt de kleurinstellingen handmatig gewijzigd. Zet de kleurinstelling terug op Automatisch. Zie [De kleurinstellingen wijzigen](#).
- Controleer of de beschermingstape volledig van de inktpatroon is verwijderd.
- Schakel de printer uit en vervolgens weer in.
- Uw afdrukmateriaal voldoet niet aan de specificaties voor deze printer. Gebruik ander papier, zoals papier van hoge kwaliteit voor laserprinters. Zie [Specificaties voor het afdrukmateriaal](#).
- U laat de printer werken in uitzonderlijk vochtige omstandigheden. Controleer of de omgeving van de printer voldoet aan de vochtigheidspecificaties.
- Een van de inktpatronen is mogelijk bijna leeg. Controleer daarvoor het bedieningspaneel van de printer, druk een pagina Status benodigdheden af of bekijk de HP werkset. (Als u inktpatronen van een ander merk dan HP gebruikt, is geen informatie beschikbaar over de status van de inktpatronen.) Vervang de inktpatroon als deze leeg of bijna leeg is.

Kleuren worden onregelmatig afgedrukt

Een kleur wordt onregelmatig afgedrukt na plaatsing van een nieuwe inktpatroon.



- Een van de andere inktpatronen is mogelijk bijna leeg. Controleer de statuslampjes voor benodigdheden of de HP werkset om te zien of een inktpatroon bijna leeg is en vervang de inktpatroon indien nodig. Als u inktpatronen van een ander merk dan HP gebruikt, is geen informatie beschikbaar over de status van de inktpatronen.
- Er zijn mogelijk inktpatronen niet correct geïnstalleerd. Verwijder de inktpatroon voor de kleur die onregelmatig wordt afgedrukt, en plaats deze opnieuw.

Kleuren komen niet overeen

De afgedrukte kleuren komen niet overeen met de kleuren op het beeldscherm.



- Voer een kalibratie uit. Zie [De printer kalibreren](#).
- De kleuren op uw computermonitor verschillen van de printeruitvoer. Probeer **Schermkleurenaanpassing** te selecteren op het tabblad **Kleur** van uw printerdriver.
- Druk de configuratiepagina en statuspagina benodigdheden af om te zien of dat correct gebeurt. Zo niet, dan is er een probleem met de printer.
- Probeer via een ander programma of een van de andere printerdrivers af te drukken. Als u bijvoorbeeld het PCL 6-printerdriver gebruikt, druk dan af via het of PS-printerdriver.
- Uitzonderlijk lichte of donkere kleuren op het scherm worden niet afgedrukt. Uw programma interpreteert mogelijk uitzonderlijk lichte kleuren als wit of uitzonderlijk donkere kleuren als zwart. Als dat zo is, vermijd dan uitzonderlijk lichte of donkere kleuren.
- Andere factoren, zoals de kwaliteit van het licht of het papier, zijn van invloed op de uitvoer. Gebruik ander papier, zoals papier van hoge kwaliteit voor laserprinters. Zie [Specificaties voor het afdruk materiaal](#) en [Kleur gebruiken](#).

Pagina's in kleur zijn onregelmatig afgewerkt

De afwerking op de afgedrukte pagina in kleur is inconsistent.



- Gebruik glad papier of afdrukmetaal, zoals papier van hoge kwaliteit voor laserprinters. Over het algemeen geldt dat hoe gladder het papier, hoe beter de resultaten. Gecoat en fotopapier worden niet ondersteund. Zie [Specificaties voor het afdrukmetaal](#).

A

Accessoires en bestelinformatie

De volgende lijst met accessoires was bijgewerkt ten tijde van deze druk. Bestelinformatie en beschikbaarheid van de accessoires kan veranderen tijdens de levensduur van de printer. Ga voor de meest recente bestelinformatie naar:

- Noord-Amerika: <http://www.hp.com/go/ordersupplies-na>
- Europa en Midden-Oosten: <http://www.hp.com/go/ordersupplies-emea>
- Voor landen/regio's in Azië/Oceanië: <http://www.hp.com/go/ordersupplies-ap>
- Latijns-Amerika: <http://www.hp.com/go/ordersupplies-la>

Benodigdheden

Productnaam	Omschrijving	Onderdeelnummer
Zwarte inktpatroon	Levensduur van 5.000 pagina's bij 5 procent dekking.	Q3960A
Cyaan inktpatroon	Levensduur van 4.000 pagina's bij 5 procent dekking.	Q3961A
Gele inktpatroon	Levensduur van 4.000 pagina's bij 5 procent dekking.	Q3962A
Magenta inktpatroon	Levensduur van 4.000 pagina's bij 5 procent dekking.	Q3963A
Cyaan inktpatroon	Levensduur van 2.000 pagina's bij 5 procent dekking.	Q3971A
Gele inktpatroon	Levensduur van 2.000 pagina's bij 5 procent dekking.	Q3972A
Magenta inktpatroon	Levensduur van 2.000 pagina's bij 5 procent dekking.	Q3973A
Imaging drum	Levensduur Imaging drum is 20.000 pagina's bij alleen afdrukken in zwart-wit en 5.000 pagina's bij afdrukken in kleur. Gemiddelde levensduur 6.000 tot 8.000 pagina's.	Q3964A

Geheugen

Productnaam	Omschrijving	Onderdeelnummer
Geheugenupgrades (DIMM's)	Het standaardgeheugen van 64 MB geheugen in de printer kan worden uitgebreid tot 192 MB met behulp van de extra DIMM-sleuf. 32 MB	C7845A
Geheugenupgrades (DIMM's)	64 MB	C7846A
Geheugenupgrades (DIMM's)	128 MB	C9121A
Lettertype-DIMM (100-pins)	U kunt ook een ROM met taallettertypen van 8 MB in een van de DIMM-sleuven plaatsen.	Ga naar http://www.hp.com voor een overzicht en het bestellen van beschikbare DIMM's.

Kabels en interface-accessoires

Productnaam	Omschrijving	Onderdeelnummer
HP Jetdirect externe printserver	HP Jetdirect 170x Ethernet (10Base-T, RJ-45); parallele aansluiting	J3258B
HP Jetdirect externe printserver	HP Jetdirect 175x Ethernet (10 Base-T RJ-45); Fast Ethernet (10/100Base-TX RJ-45); USB-aansluiting	J6035C
HP Jetdirect externe printserver	HP Jetdirect 300x Ethernet/ Fast Ethernet (10/100Base-TX, RJ-45); parallele aansluiting	J3263A
HP Jetdirect externe printserver	HP Jetdirect 500x Ethernet/ Fast Ethernet (10/100Base-TX, RJ-45); parallele aansluiting	J3264A
HP Jetdirect externe printserver	HPJetdirect en 3700 externe printserver (10/100base Tx, USB 2.0 High-speed)	J7942A
Parallele kabels (IEEE-1284)	2 meter, formaat B	C2950A
Parallele kabels (IEEE-1284)	3 meter, formaat B	C2951A
USB-kabel	2 meter standaardconnector voor USB-compatibele apparatuur	C6518A

Accessoires voor papierverwerking

Productnaam	Omschrijving	Onderdeelnummer
Optionele lade 2	Lade voor 250 vel voor standaardformaat. Er kan slechts één lade voor 250 vel worden geïnstalleerd. <hr/> Opmerking Deze lade wordt bij de HP color LaserJet 2550n printer geleverd.	Q3709A
Optioneel lade 3	Invoerlade voor 500 vel voor Letter- en A4-formaat. Er kan slechts één lade voor 500 vel worden geïnstalleerd. De optionele lade 2 voor 250 vel moet zijn geïnstalleerd om een optionele lade 3 te kunnen plaatsen.	Q3710A

Papier en overige afdrukmaterialen

Productnaam	Omschrijving	Onderdeelnummer
HP LaserJet papier	Premium HP-papier voor gebruik met HP LaserJet printers.	HPJ1124 (Letter)
HP LaserJet papier	Premium HP-papier voor gebruik met HP LaserJet printers.	CHP310 (A4)
HP LaserJet papier	Premium HP-papier voor gebruik met HP LaserJet printers.	HPJ1424 (Legal)
HP Premium Choice papier	HP Bankpost met een gewicht van 120,32 g/m ² (32 lb.)	HPU1132 (Letter)
HP Premium Choice papier	HP Bankpost met een gewicht van 120,32 g/m ² (32 lb.)	CHP410 (A4)
HP Premium Omslagpapier	HP-papier met een gewicht van 200 g/m ² (75-lb omslag). Gebruik dit voor het afdrukken van briefkaarten en omslagbladen voor documenten.	Q2413A (Letter) 100 vel
HP Premium Omslagpapier	HP-papier met een gewicht van 200 g/m ² (75-lb omslag). Gebruik dit voor het afdrukken van briefkaarten en omslagbladen voor documenten.	Q2414A (A4) 100 vel
HP afdrukpapier	HP-papier voor gebruik met HP LaserJet printers.	HPP1122 (Letter)
HP afdrukpapier	HP-papier voor gebruik met HP LaserJet printers.	CHP210 (A4)
HP Multi-purpose papier	HP-papier voor verschillend gebruik.	HPM1120 (Letter)
HP Multi-purpose papier	HP-papier voor verschillend gebruik.	HPM1420 (Legal)
HP LaserJet Tough papier	Stevig papier met satijnen afwerking. Dit papier scheurt niet en is bestand tegen weersinvloeden. Gebruik dit voor documenten waarbij duurzaamheid en een lange levensduur vereist zijn.	Q1298A (Letter)

Productnaam	Omschrijving	Onderdeelnummer
HP LaserJet Tough papier	Stevig papier met satijnen afwerking. Dit papier scheurt niet en is bestand tegen weersinvloeden. Gebruik dit voor documenten waarbij duurzaamheid en een lange levensduur vereist zijn.	Q1298B (A4)
HP Hoogglanzend laserpapier	Hoogglanscoating aan beide zijden. Gebruik dit voor brochures, foto's en als een hoogglanzende afwerking is vereist.	Q2419A (Letter) 200 vel
HP Hoogglanzend laserpapier	Hoogglanscoating aan beide zijden. Gebruik dit voor brochures, foto's en als een hoogglanzende afwerking is vereist.	Q2421A (A4) 200 vel
HP Zachtglanzend laserpapier (zwaar)	Satijnglanscoating aan beide zijden. 120 g/m ²	Q4179A (Letter) 200 vel
HP Zachtglanzend laserpapier (zwaar)	Satijnglanscoating aan beide zijden. 120 g/m ²	C4179B (A4) 200 vel
HP Zachtglanzend laserpapier	Satijnglanscoating aan beide zijden. 105 g/m ²	Q2415A (Letter) 500 vel
HP Zachtglanzend laserpapier	Satijnglanscoating aan beide zijden. 105 g/m ²	Q2417A (A4) 500 vel
HP Color LaserJet Transparant	Gebruik kleurentransparanten om volledig af te drukken in kleur.	C2934A (Letter) 50 vel
HP Color LaserJet Transparant	Gebruik kleurentransparanten om volledig af te drukken in kleur.	C2936A (A4) 50 vel

Vervangbare onderdelen

Productnaam	Omschrijving	Onderdeelnummer
Fuser	Vervangen wanneer de afdrukkwaliteit niet optimaal is na reiniging van de engine en u alle maatregelen hebt getroffen om het probleem op te lossen. (Zie De printer reinigen en Problemen met de afdrukkwaliteit oplossen .)	Neem contact op met de klantenondersteuning van HP om onderdelen te bestellen.
Scheidingskussen en papierrollen	Vervangen wanneer de printer meerdere vellen of geen vellen oppakt. Het gebruik van ander papier heeft het probleem niet opgelost.	Neem contact op met de klantenondersteuning van HP om onderdelen te bestellen.

Aanvullende documentatie

Een hard copy van deze gebruikershandleiding is in de volgende talen beschikbaar.

Gebruikershandleidingen

Taal	Onderdeelnummer
Engels	Q3702-90905
Arabisch	Q3702-90901
Chinees (vereenvoudigd)	Q3702-90917
Tsjechisch	Q3702-90902
Deens	Q3702-90903
Nederlands	Q3702-90904
Fins	Q3702-90906
Frans	Q3702-90907
Duits	Q3702-90908
Hebreeuws	Q3702-90909
Hongaars	Q3702-90910
Italiaans	Q3702-90911
Koreaans	Q3702-90912
Noors	Q3702-90913
Portugees (Braziliaans)	Q3702-90914
Pools	Q3702-90915
Russisch	Q3702-90916
Spaans (Castiliaans)	Q3702-90918
Zweeds	Q3702-90919
Thais	Q3702-90921
Chinees (traditioneel)	Q3702-90920
Turks	Q3702-90922

B

Service en ondersteuning

Beperkte garantie van Hewlett-Packard

HP-PRODUCT

HP color LaserJet 2550L, 2550Ln, 2550n

DUUR VAN DE BEPERKTE GARANTIE

1 jaar, retourneren naar erkend servicecentrum

HP geeft u, de eindgebruiker-afnemer, de garantie dat na de aankoopdatum, gedurende de bovengenoemde periode, haar computerhardware en accessoires vrij zijn van defecten in materiaal en vakmanschap. Als HP in kennis wordt gesteld van voornoemde defecten gedurende de garantieperiode, zal HP, naar eigen goeddunken, producten die defect blijken, repareren of vervangen. Vervangende producten kunnen nieuw dan wel zo goed als nieuw zijn.

HP garandeert dat de software van HP, indien deze op de juiste wijze wordt geïnstalleerd en gebruikt, gedurende de hierboven gemelde periode geen defecten zal vertonen bij het uitvoeren van de programmeringsinstructies als gevolg van materiaal- en constructiefouten. Als HP in kennis wordt gesteld van voornoemde defecten gedurende de garantieperiode, zal HP de softwareproducten die de programma-instructies niet naar behoren uitvoeren als gevolg van voornoemde defecten, vervangen.

HP garandeert niet dat de werking van HP-producten storing- of foutvrij zal zijn. Mocht HP niet in staat zijn het product binnen redelijke termijn te repareren of te vervangen, dan zal de aankoopprijs worden terugbetaald nadat het product is geretourneerd.

HP-producten bevatten wellicht herstelde of incidenteel gebruikte onderdelen die qua werking gelijk zijn aan nieuwe onderdelen.

De garantie heeft geen betrekking op defecten die het resultaat zijn van (a) onjuist of onvoldoende onderhoud of kalibreren, (b) niet door HP geleverde software, interfacing, onderdelen of benodigdheden, (c) onbevoegde aanpassingen of verkeerd gebruik, (d) gebruik buiten de beschreven omgevingsspecificaties voor het product of (e) onjuiste voorbereiding of slecht onderhoud van de locatie.

GENOEMDE GARANTIES ZIJN EXCLUSIEF, VOOR ZOVER TOEGESTAAN DOOR TOEPASSELIJKE WETGEVING, EN ER WORDEN GEEN ANDERE SCHRIFTELIJKE NOCH MONDELINGE DANWEL IMPLICIETE GARANTIES VERSTREKT. HP AANVAARDT MET NAME GEEN IMPLICIETE GARANTIES VAN VERKOOPBAARHEID, AANVAARDBARE KWALITEIT OF GESCHIKTHEID VOOR EEN BEPAALD DOEL. Sommige landen/regio's, staten en provincies staan geen beperkingen toe van de lengte van stilzwijgende garantiebepalingen, zodat het mogelijk is dat de bovengenoemde beperking of uitsluiting niet op u van toepassing is. Deze garantie biedt u specifieke wettelijke rechten en het is mogelijk dat u nog andere rechten geniet die van land/regio tot land/regio, staat tot staat of van provincie tot provincie kunnen verschillen. De beperkte garantie van HP is geldig in elk land/elke regio of elke locatie waar HP ondersteuningsdiensten voor dit product heeft en waar HP dit product heeft uitgebracht. Het niveau van garantieservice dat u ontvangt kan variëren door lokale bepalingen. Vorm, geschiktheid of functies zullen door HP niet worden aangepast om het product te laten werken in een land/regio waar het product conform de wet of voorschriften niet voor is bedoeld.

VOOR ZOVER TOEGESTAAN DOOR LOKALE WETGEVING, ZIJN DE RECHTSMIDDELEN IN DEZE GARANTIEVERKLARING UW ENIGE EN EXCLUSIEVE RECHTSMIDDELEN. BEHALVE ZOALS HIERBOVEN OMSCHREVEN, ZAL HP IN GEEN GEVAL AANSPRAKELIJK ZIJN VOOR HET VERLIES VAN GEGEVENS OF VOOR DIRECTE, UITZONDERLIJKE OF INCIDENTELE SCHADE, GEVOLGSCHADE (MET INBEGRIJ VAN WINSTDERVING) OF ANDERE SCHADE, ONGEACHT HET FEIT OF DEZE SCHADE BERUST OP CONTRACT, BENADELING OF ANDERSZIJDS. In sommige landen/regio's, staten en provincies is de uitsluiting van of beperking van incidentele schade of gevolgschade niet geldig, zodat het mogelijk is dat de voorgaande beperking of uitsluiting niet op u van toepassing is.

DE GARANTIEBEPALINGEN IN DEZE VERKLARING VORMEN BEHALVE VOOR ZOVER BEPERKT TOT WAT WETTELIJK IS TOEGESTAAN GEEN UITSLUITING, BEPERKING OF AANPASSING VAN DE WETTELIJKE RECHTEN DIE VAN TOEPASSING ZIJN OP DIT PRODUCT MAAR ZIJN EEN AANVULLING DAAROP.

Printcartridge Verklaring van beperkte garantie

Deze printcartridge van HP is vrij van defecten in materiaal en vakmanschap.

De garantie heeft geen betrekking op printcartridges die (a) zijn bijgevuld, gereviseerd, hergebruikt of op enige wijze onjuist gebruikt, (b) niet goed werken door verkeerd gebruik, onjuiste opslag of gebruik buiten de aangegeven omgevingspecificaties voor het product of (c) slijtage vertonen door dagelijks gebruik.

Als u gedurende de garantieperiode service nodig hebt, wordt u verzocht het product terug te brengen naar de winkel waar het product is aangeschaft (met een schriftelijke omschrijving van het probleem en afdrukvoorbeelden) of contact op te nemen met de klantenondersteuning van HP. HP zal, naar eigen goeddunken, producten die defect blijken, vervangen of de aankoopprijs hiervan vergoeden.

VOOR ZOVER TOEGESTAAN DOOR DE PLAATSELIJKE WETGEVING IS DE BOVENSTAANDE GARANTIE EXCLUSIEF EN WORDT GEEN ANDERE GARANTIE OF VOORWAARDE, SCHRIFTELIJK OF MONDELING, UITGEDRUKT OF GEÏMPliceerd. HP WIJST MET NAME ALLE IMPLICIETE GARANTIES VOOR VERHANDELBAARHEID, TOEREIKENDE KWALITEIT EN GESCHIKTHEID VOOR EEN BEPAALD DOEL VAN DE HAND.

VOOR ZOVER TOEGESTAAN DOOR DE PLAATSELIJKE WETGEVING ZIJN HP OF ZIJN LEVERANCIERS IN GEEN GEVAL AANSPRAKELIJK VOOR DIRECTE, SPECIALE OF INCIDENTELE SCHADE OF GEVOLGSCHADE (MET INBEGRIJF VAN VERLIES VAN WINST OF GEGEVENS) OF ANDERE SCHADE, ONTSTAAN DOOR CONTRACT, ONRECHTMATIGE DAAD OF ANDERSZINS.

DE GARANTIEBEPALINGEN IN DEZE VERKLARING VORMEN BEHALVE VOOR ZOVER BEPERKT TOT WAT WETTELIJK IS TOEGESTAAN, GEEN UITSLUITING, BEPERKING OF AANPASSING VAN DE WETTELIJKE RECHTEN DIE VAN TOEPASSING ZIJN OP DIT PRODUCT, MAAR ZIJN EEN AANVULLING DAAROP.

Informatie over service en ondersteuning

HP verschaft over de gehele wereld diverse opties voor service en ondersteuning. De beschikbaarheid van deze programma's varieert, afhankelijk van uw locatie.

Onderhoudsovereenkomsten van HP

HP beschikt over verschillende soorten onderhoudsovereenkomsten die beantwoorden aan diverse ondersteuningsbehoeften. Onderhoudsovereenkomsten behoren niet bij de standaardgarantie. Ondersteuningsservices variëren per locatie. Neem contact op met de klantenservice van HP om vast te stellen welke services voor u beschikbaar zijn en voor meer informatie over onderhoudscontracten. Voor de printer zijn er in het algemeen de volgende onderhoudscontracten:

Overeenkomsten voor service op locatie

Om u de ondersteuning te geven die het beste met uw behoeften overeenkomt, heeft HP overeenkomsten voor service op locatie met twee responstijden:

Prioriteitsservice op locatie

Met deze overeenkomst verleent HP binnen 4 uur service bij de klant wanneer het verzoek binnen de normale werktijden van HP is gedaan.

Service op de volgende dag op locatie

Deze overeenkomst biedt ondersteuning op de werkdag na de dag waarop een verzoek om service is ontvangen. Service buiten normale uren en het normale servicegebied van HP is verkrijgbaar voor de meeste overeenkomsten (tegen extra kosten).

HP Express Exchange (alleen V.S. en Canada)

Deze service is beschikbaar tegen bijbetaling en vormt een alternatief voor de standaardgarantie: u kunt de printer insturen voor reparatie. Met HP Express Exchange ontvangt u een gereviseerde vervanging waarna u de defecte printer retourneert. Door de hoge snelheid waarmee HP Express Exchange werkt, wordt de tijd dat een apparaat niet beschikbaar is, geminimaliseerd ten opzichte van traditionele onderhouds- en reparatieprogramma's waarbij u het defecte apparaat naar de leverancier verzendt en dan moet wachten tot het hersteld en teruggezonden wordt.

Voer de volgende stappen uit als u ervoor kiest deze service te gebruiken. Als u over ondersteuningsservice van HP op locatie beschikt, dient u rechtstreeks contact op te nemen met het dichtstbijzijnde klantenservicecentrum van HP in plaats van de hier beschreven stappen te ondernemen.

Opmerking

Om eventuele ondersteuningsopties te identificeren voor deze printer, ga naar <http://www.hpexpress-services.com/10467a> en typ het modelnummer van de printer in. In Noord-Amerika kunnen aanvullende opties via de klantenondersteuning van HP beschikbaar zijn. Bel 1-800-HPINVENT [(1) (800) 474-6836 (V.S.)] of (1) (800) 268-1221 (Canada).

HP Express Exchange gebruiken

1. Neem contact op met het klantenservicecentrum van HP voor de V.S. of Canada. Een technicus onderzoekt oplossingen voor de situatie en bepaalt of de printer werkelijk defect is. Zo ja, dan verwijst de technicus de klant naar het HP-servicekantoor.
2. Een medewerker van het servicekantoor vraagt informatie over het product en de klant op. In sommige gevallen kan een onderpand worden gevraagd.
3. Overleg met de medewerker over de kosten voor het insturen van de defecte printer voordat u van deze service gebruikmaakt.
4. HP verzendt een gereviseerd vervangend apparaat dat de volgende dag aankomt. (Op grond van afstanden kan levering de volgende dag onmogelijk zijn.)

Voor vervangen apparaten geldt een garantie die gelijk is aan de resterende garantieperiode van het oorspronkelijke apparaat of een garantie van 90 dagen; de langste periode geldt.

De printer verzendklaar maken

Als de klantenondersteuning van HP bepaalt dat de printer gerepareerd dient te worden door HP, moet u de printer als volgt inpakken alvorens deze te verzenden.

VOORZICHTIG

Schade tijdens het vervoer als gevolg van onjuiste verpakking komt voor verantwoordelijkheid van de klant.

De printer opnieuw inpakken

1. Verwijder eventuele DIMM's die u in de printer hebt geïnstalleerd. Bewaar deze op een veilige plaats.

VOORZICHTIG

DIMM's kunnen worden beschadigd door statische elektriciteit. Draag bij het hanteren van DIMM's een antistatische polsband of raak regelmatig de antistatische verpakking van de DIMM aan en raak vervolgens blank metaal op de printer aan. Zie voor het verwijderen van de DIMM's [Geheugen- en lettertype-DIMM's installeren](#).

2. Verwijder en bewaar de imaging drum.
3. Verwijder en bewaar de vier inktpatronen. De eenvoudigste manier om de inktpatronen te verwijderen is om de printer aangesloten en ingeschakeld te laten, en is als volgt:
 - a. Open de bovenklep en verwijder de inktpatroon in de toegangspositie.
 - b. Sluit de bovenklep en druk op  (CARROUSEL DRAAIEN).
 - c. Open de bovenklep en verwijder de inktpatroon die zich nu in de toegangspositie bevindt.
 - d. Herhaal stap b en c voor de overige twee inktpatronen.

Als de printer niet kan worden ingeschakeld, moet u de inktpatronen handmatig verwijderen met behulp van de volgende procedure:

VOORZICHTIG

Probeer het volgende niet terwijl de printer is ingeschakeld. Hiermee kunt u uw printer beschadigen. Controleer of de printer is ingeschakeld en het netsnoer is losgekoppeld voordat u de inktpatronen handmatig verwijdert.

- a. Open de bovenklep. Zoek de witte plastic geleider die zich onder het scharnier van de bovenklep bevindt, rechts in de printer.

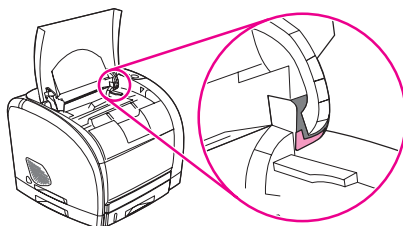

- b. Plaats een klein plat voorwerp, zoals bijvoorbeeld een schroevendraaier of een verbogen paperclip in de opening van de witte geleider. Duw naar de achterzijde van de printer. Hierdoor wordt de carousel ontgrendeld en kan nu makkelijk worden bewogen.

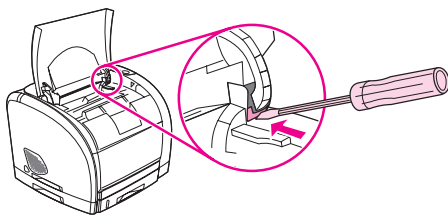

- c. Verwijder elke inktpatroon waarbij u voorzichtig de carousel draait als dit nodig is. Let erop dat u niet de rollen op de inktpatronen aanraakt.

VOORZICHTIG

Het is *erg belangrijk* dat u de inktpatronen verwijder voordat u de printer verzendt. Achtergebleven inktpatronen in de printer zorgen tijdens het transport voor lekkende toner op de onderdelen van de printer.

Om beschadiging van de inktpatroon te voorkomen, moet u de rol niet aanraken en dient u deze in de originele verpakking te bewaren, of zodanig dat de inktpatroon niet aan licht wordt blootgesteld.

-
- Als het probleem geen betrekking heeft op optionele lade 2 of optionele lade 3, verwijder en bewaar u deze laden.
 - Verwijder en bewaar het netsnoer, de interfacekabel en optionele accessoires.
 - Verwijder en bewaar de HP Jetdirect externe printserver, als u er een hebt.
 - Stuur zo mogelijk afdrukvoorbeelden mee en 50 tot 100 vellen papier waarop niet goed kon worden afgedrukt.
 - Sluit een ingevulde kopie van [Serviceformulier](#) bij.
 - Neem in de V.S. contact op met de klantenondersteuning van HP om nieuw verpakkingsmateriaal aan te vragen. In de overige gebieden, gebruikt u, indien mogelijk de originele verpakking. U kunt het beste de apparatuur verzekeren voordat u deze verzendt.

Serviceformulier

WIE STUURT HET PRODUCT TERUG?		Datum:
Contactpersoon:		Tel.:
Tweede contactpersoon:		Tel.:
Retouradres:	Speciale verzendinginstructies:	
WAT VERSTUURT U?		
Modelnaam:	Modelnummer:	Serienummer:
Stuur eventuele relevante afdrukken mee. Stuur GEEN accessoires (handleidingen, reinigingsmiddelen enz.) mee die niet nodig zijn voor de reparatie.		
ZIJN DE INKTPATRONEN EN IMAGING DRUM VERWIJDERD?		
Deze moeten zijn verwijderd voordat u de printer opstuurt, tenzij dit door een mechanisch probleem onmogelijk is.		
<input type="checkbox"/> Ja.	<input type="checkbox"/> Nee, ik kan ze niet verwijderen.	
WAT MOET ER WORDEN GEDAAN? (Geef zo nodig uitleg op een apart blad.)		
1. Beschrijf de bijzonderheden van de storing. (Wat was de storing? Wat was u aan het doen toen de storing optrad? Welke software werd op dat moment uitgevoerd? Kan de storing worden gereproduceerd?)		
2. Hoeveel tijd verloopt er tussen de storingen als de storing af en toe optreedt?		
3. Als het product op een van de volgende apparaten is aangesloten, geef dan de fabrikant en het modelnummer op.		
Personal computer:	Modem:	Netwerk:
4. Aanvullende opmerkingen:		
HOE WILT U DE KOSTEN VAN DE REPARATIE VOLDOEN?		
<input type="checkbox"/> Onder garantie	Aanschaf/ontvangstdatum:	
(Aankoopbon of ontvangstbewijs met originele ontvangstdatum bijvoegen.)		
<input type="checkbox"/> Nummer onderhoudscontract:		
<input type="checkbox"/> Inkoopordernummer:		
Met uitzondering van service onder contract en garantie moet een verzoek om service vergezeld zijn van een inkoopordernummer en/of de handtekening van een bevoegde persoon. Als standaard reparatiekosten niet van toepassing zijn, is een minimale inkooporder vereist. Informatie over standaard reparatiekosten kunt u verkrijgen bij een officieel HP reparatiecentrum.		
Handtekening bevoegde persoon/functionaris:		Tel.:

Factuuradres:	Speciale factureringsinstructies:
---------------	-----------------------------------



Specificaties

Printerspecificaties

Fysieke specificaties

Product	Hoogte	Diepte	Breedte	Gewicht
HP color LaserJet 2550L printer zonder optionele lade	325 mm	451 mm	482 mm	21,5 kg
HP color LaserJet 2550n printer met lade 2 (250 vel)	376 mm	451 mm	482 mm	23,9 kg
HP color LaserJet 2550n printer met lade 2 en optionele lade 3 (500 vel)	512 mm	451 mm	482 mm	29,3 kg

Specificaties benodigheden

Levensduur imaging drum (gebaseerd op 5 procent dekking)	20.000 pagina's bij afdrucken alleen in zwart-wit. 5.000 pagina's bij afdrucken in kleur. 6.000 tot 8.000 pagina's is de gemiddelde levensduur
Levensduur inktpatroon (gebaseerd op 5 procent dekking)	Zwart: 5.000 pagina's Geel, cyaan en magenta: 2.000 pagina's elk (HP color LaserJet 2550L printer) Geel, cyaan en magenta: 4.000 pagina's elk (HP color LaserJet 2550Ln en 2550n printers)

Stroomvoorzieningspecificaties

Menu-item	Modellen op 110 V	Modellen op 220 V
Stroomvoorziening	115 tot 127 V (+/- 10 %)	220 tot 240 V (+/- 10 %)
	50 tot 60 Hz (+/- 2 Hz)	50 tot 60 Hz (+/- 2 Hz)
Stroomverbruik (normaal)		
Tijdens afdrukken (kleur)	224 W (gemiddeld)	217 W (gemiddeld)
Tijdens afdrukken (zwart-wit)	400 W (gemiddeld)	400 W (gemiddeld)
Tijdens stand-by	15 W (gemiddeld)	19 W (gemiddeld)
Wanneer uitgeschakeld	0 W (gemiddeld)	0 W (gemiddeld)
Hitteuitstraling		
Non-actief	51 Btu/hr	61 Btu/hr
Minimale stroomcapaciteit (aanbevolen)	12 A	6 A

VOORZICHTIG

De stroomvereisten zijn gebaseerd op het land/de regio waar de printer wordt verkocht. Verander niets aan de ingestelde spanning. Veranderingen kunnen leiden tot beschadiging van de printer en tot het vervallen van de garantie.

Omgevingspecificaties

	Aanbevolen ¹	Bedrijf ¹	Opslag ¹
(printer en inktpatroon) Temperatuur	20° tot 27° C (68° tot 81° F)	15° tot 32,5° C (59° tot 90,5° F)	-20° tot 40° C (-4° tot 104° F)
Relatieve luchtvochtigheid	20 tot 70 procent	10 tot 80 procent	95 procent of minder

¹De gegeven waarden zijn onder voorbehoud van wijzigingen. Ga naar <http://www.hp.com/support/clj2550> voor recente informatie.

Geluidsniveau (HP color LaserJet 2550 serie)

Geluidsniveau	Gedefinieerd door ISO 9296 ¹
Afdrukken (20 ppm)	$L_{WAd} = 6.6$ Bels (A) [66 dB (A)]
SPL-positie omstander ten opzichte van geluidsbron	Gedefinieerd door ISO 9296¹
Afdrukken (20 ppm)	$L_{pAm} = 52$ dB(A)

¹De gegeven waarden zijn onder voorbehoud van wijzigingen. Ga naar <http://www.hp.com/support/clj2550> voor recente informatie.

D

Informatie over wettelijke voorschriften

Inleiding

Dit gedeelte bevat de volgende overheidsinformatie:

- [FCC-voorschriften](#)
- [Milieuvriendelijk productiebeleid](#)
- [Chemiekaart \(MSDS\)](#)
- [Conformiteitsverklaring](#)
- [Verklaring ten aanzien van laserveiligheid](#)
- [Canadian DOC statement](#)
- [Korean EMI statement](#)
- [Finnish laser statement](#)

FCC-voorschriften

Deze apparatuur is getest en is in overeenstemming bevonden met de beperkingen voor een digitaal apparaat van Klasse B, conform Deel 15 van de FCC-voorschriften. De limieten in deze voorschriften zijn ontwikkeld om redelijke bescherming te bieden tegen schadelijke interferentie in een woonomgeving. Door deze apparatuur wordt radiofrequentie-energie voortgebracht en verbruikt en kan hierdoor dit type energie uitgestraald worden. Als dit apparaat niet volgens de instructies wordt geïnstalleerd en gebruikt, kan dit leiden tot ernstige storing van de radiocommunicatie. Het is echter niet met zekerheid te zeggen dat geen enkele installatie ooit een storing zal veroorzaken. De aanwezigheid van een storing kan worden vastgesteld door het apparaat uit en weer in te schakelen. Als dit apparaat de radio- en televisiesignalen ernstig stoort, kan de gebruiker de volgende maatregelen treffen:

- Richt de ontvangstantenne opnieuw of verplaats deze.
- Zet het apparaat en het ontvangende apparaat verder uit elkaar.
- Sluit het apparaat aan op een ander stopcontact of circuit dan dat waarop het ontvangende apparaat is aangesloten.
- Raadpleeg de dealer of een radio- en televisiemonteur.

Opmerking

Als er wijzigingen of aanpassingen aan de printer worden aangebracht die niet expliciet zijn goedgekeurd door HP, kan de toestemming om dit apparaat te gebruiken vervallen.

Het gebruik van een afgeschermd interfacekabel is vereist in het kader van de limieten voor klasse B van Deel 15 van de FCC-voorschriften.

Milieuvriendelijk productiebeleid

Bescherming van het milieu

Het beleid van Hewlett-Packard Company is erop gericht kwaliteitsproducten te leveren op een milieuvriendelijke wijze. Het ontwerp van dit product bevat dan ook diverse kenmerken die ervoor zorgen dat het milieu zo min mogelijk wordt belast.

Ozon-productie

Dit apparaat produceert vrijwel geen ozongas (O₃).

Energieverbruik

Dit product voldoet aan de normen van ENERGY STAR®, een vrijwillig programma dat is opgezet om de ontwikkeling van energiebesparende kantoorproducten te bevorderen.



ENERGY STAR is een in de Verenigde Staten gedeponeerd servicemerk van de Amerikaanse Environmental Protection Agency. Als partner van ENERGY STAR® heeft Hewlett-Packard Company bepaald dat dit product voldoet aan de richtlijnen van ENERGY STAR® voor efficiënt energieverbruik. Zie <http://www.energystar.gov> voor meer informatie.

Papierverbruik

Doordat dit product over handmatige duplexmogelijkheden [dubbelzijdig afdrukken, raadpleegt u [Dubbelzijdig afdrukken \(handmatig dubbelzijdig afdrukken\)](#)] en N-per-vel afdrukken [meerdere pagina's op één vel papier afdrukken, zie [Meerdere pagina's afdrukken op één vel afdrukken \(N-per-vel\)](#)] beschikt, kan papier worden bespaard en daardoor de vraag naar natuurlijke hulpbronnen worden vermindert.

Kunststof onderdelen

Kunststof onderdelen die zwaarder zijn dan 25 gram zijn in overeenstemming met internationale normen voorzien van een markering. Hierdoor kunnen deze onderdelen aan het einde van de levensduur van het product gemakkelijk worden herkend en gebruikt voor recycling.

HP LaserJet afdrukbenodigdheden

In vele landen/regio's kunnen de onderdelen voor afdrukken (zoals inktpatronen, imaging drums) naar HP worden teruggestuurd via het HP Printing Supplies Returns and Recycling Program. Dit gemakkelijke, gratis retourneringsprogramma is beschikbaar in meer dan 48 landen/regio's. Meer informatie en instructies vindt u in verschillende talen in elke nieuwe verpakking van inktpatronen en andere afdrukbenodigdheden voor de HP LaserJet.

Informatie over het HP Printing Supplies Returns and Recycling Program

Sinds 1990 zijn er in het kader van het HP-programma voor het inleveren en hergebruiken van afdrukbenodigdheden miljoenen gebruikte LaserJet-inktpatronen ingezameld die anders op vuilnisbelten zouden zijn beland. De inktpatronen en andere afdrukbenodigdheden voor de HP LaserJet worden ingezameld en verzonden naar HP-partners die de inktpatronen demonteren. Na een grondige kwaliteitscontrole worden geselecteerde onderdelen teruggewonnen voor gebruik in nieuwe inktpatronen. De overige materialen worden gescheiden en verwerkt tot grondstoffen voor diverse andere nuttige producten.

Inzameling in de VS

Om gebruikte inktpatronen en andere benodigdheden in te zamelen op een manier die het milieu zo weinig mogelijk belast, wordt u gevraagd om deze materialen in grotere hoeveelheden terug te zenden. Stop twee of meer inktpatronen in één, vooraf gefrankeerde, geadresseerde verpakking met UPS-label die zich in het pakket bevindt. Voor meer informatie in de V.S. kunt u (1) (800) 340-2445 bellen of de website voor het recyclingprogramma bezoeken op: <http://www.hp.com/go/recycle>.

Inzameling buiten de V.S.

Als u niet in de Verenigde Staten woont, kunt u contact opnemen met uw lokale HP vestiging of naar de website <http://www.hp.com/go/recycle> gaan voor meer informatie over de beschikbaarheid van het inzamel- en recyclingprogramma.

Papier

Deze printer is geschikt voor kringlooppapier wanneer het papier voldoet aan de richtlijnen die zijn uiteengezet in de *HP LaserJet Printer Family Print Media Guide*. Ga naar <http://www.hp.com/support/ljpaperguide> om deze handleiding in PDF-indeling downloaden. Dit apparaat is geschikt voor het gebruik van kringlooppapier dat voldoet aan de norm DIN 19309.

Materiaalbeperkingen

Dit product bevat geen extra toegevoegd geheugen.

Dit product bevat geen batterijen.

Dit HP-product bevat lood in soldeersel, waarvoor mogelijk speciale verwerking vereist is aan het eind van de gebruiksduur.

Voor informatie over recycling kunt u naar <http://www.hp.com/go/recycle> gaan of contact opnemen met plaatselijke autoriteiten of de Electronics Industry Alliance: <http://www.eiae.org>.

Chemiekaart (MSDS)

U kunt chemiekaarten (MSDS, Material Safety Data Sheets) aanvragen via de website voor HP LaserJet-afdrukbenodigdheden op <http://www.hp.com/hpinfo/community/environment/productinfo/safety.htm>.

Uitgebreide garantie

Met HP SupportPack kan u de garantieduur voor HP-apparatuur en voor alle door HP geleverde interne onderdelen verlengen. Het onderhoud van de hardware geldt voor een periode van drie jaar vanaf de aankoopdatum van het HP-product. U moet HP SupportPack binnen 90 dagen na aankoop van het HP-product aanschaffen. Neem voor meer informatie contact op met de HP Customer Care Service en HP Customer Support Group. Zie [HP online klantenondersteuning](#).

Reserveonderdelen en beschikbaarheid van onderdelen

Reserveonderdelen en benodigdheden voor dit product zullen na beëindiging van de productie nog minimaal 5 jaar beschikbaar zijn.

Meer informatie

over milieuvriendelijke programma's van HP waaronder:

- Milieugegevens voor dit product en veel aanverwante HP-producten;
- De betrokkenheid van HP bij het milieu;
- Het milieuzorgsysteem van HP
- HP-programma voor het inleveren en hergebruiken van het apparaat aan het einde van de levensduur;
- Material Safety Data Sheets (Chemiekaarten)

Zie: <http://www.hp.com/go/environment> of <http://www.hp.com/hpinfo/community/environment>

Conformiteitsverklaring

Conformiteitsverklaring

volgens ISO/IEC-richtlijn 22 en EN 45014

Naam fabrikant: Hewlett-Packard Company
Adres fabrikant: 11311 Chinden Boulevard
Boise, Idaho 83714-1021, USA

verklaart dat het product

Naam product: HP color LaserJet 2550L, 2550Ln, 2500n
Modelnummer ⁴⁾: BOISB-0305-00. Inclusief: Q3709A – optionele invoerlade voor 250 vel; Q3710A – optionele invoerlade voor 500 vel
Productopties: ALLE

voldoet aan de volgende productspecificaties:

Veiligheid: IEC 60950:1999 / EN60950: 2000
IEC 60825-1:1993 +A1: 1997 +A2:2001 / EN 60825-1:1994 +A11:1996 +A2:2001 (Klasse 1 Laser/LED-product)
GB4943-2001

EMC: CISPR 22:1997 / EN 55022:1998 Klasse B^{1 3)}
EN 61000-3-2:1995 / A14
EN 61000-3-3:1995/ A1
EN 55024:1998
FCC Titel 47 CFR, Deel 15 Klasse B²⁾ / ICES-003, Uitgave 3/ GB9254-1998, GB17625.1-1998 / CNS 13438

Aanvullende informatie:

Dit product voldoet aan de vereisten die worden gesteld in EMC-richtlijn 89/336/EEC en de richtlijn 73/23/EEC inzake laagspanning en is derhalve voorzien van de CE-markering.

1) Het product is getest in een normale configuratie met Personal Computers van Hewlett-Packard. Controle van de werking van het product voldoet aan de standaardnormen met uitzondering van clause 9.5 welke nog niet van kracht is.

2) Dit apparaat voldoet aan Deel 15 van de FCC-voorschriften. Gebruik ervan is alleen toegestaan op de volgende voorwaarden: (1) dit apparaat mag geen schadelijke storing veroorzaken en (2) dit apparaat moet alle ontvangen storing accepteren, inclusief storing die gevolgen heeft voor de bediening.

3) Dit product bevat LAN (Local Area Network)-opties. Wanneer de interfacekabel op de LAN-connectors wordt aangesloten, voldoet het apparaat aan de vereisten van EN55022 en CNS13438 Klasse A waarbij het volgende van toepassing is: "Waarschuwing — Dit is een product uit Klasse A. In een huiselijke omgeving kan dit product radiostoringen veroorzaken. Als dit het geval is, dient de gebruiker afdoende maatregelen te nemen."

4) Om te voldoen aan de wetgeving, is aan dit product een wettelijk modelnummer toegekend. Dit nummer moet niet verward worden met de productnaam of het productnummer.

Boise, Idaho , USA

1 april 2004

Alleen voor aangelegenheden m.b.t.voorschriften:

Contactpersoon in Australië: Product Regulations Manager, Hewlett-Packard Australia Ltd., 31-41 Joseph Street Blackburn, Victoria 3130, Australië

Contactpersoon Europa: Uw plaatselijke verkoop- en servicekantoor van Hewlett Packard of Hewlett Packard GmbH, Department HQ-TRE / Standards Europe, Herrenberger Strasse 140 , D-71034, Böblingen (FAX: +49-7031-14-3143)

Contactpersoon V.S.: Product Regulations Manager, Hewlett-Packard Company, PO Box 15, Mail Stop 160 Boise, Idaho 83707-0015, (Tel.: 208-396-6000)

Land-/regiospecifieke veiligheidsvoorschriften

Verklaring ten aanzien van laserveiligheid

Het Center for Devices and Radiological Health (CDRH) van de Amerikaanse Food and Drug Administration heeft een aantal voorschriften geïmplementeerd voor laserproducten die zijn gefabriceerd na 1 augustus 1976. Het opvolgen van deze voorschriften is verplicht voor producten die worden verkocht binnen de Verenigde Staten. Ingevolge de Radiation Control for Health and Safety Act van 1968 wordt dit laserproduct onder de U.S. Department of Health and Human Services (DHHS) Radiation Performance Standard aangemerkt als een laserproduct van Klasse 1.

Aangezien de straling in de printer volledig wordt afgeschermd door een speciale behuizing, is het niet mogelijk dat de laserstraal vrijkomt tijdens normaal gebruik van het apparaat.

WAARSCHU- WING

Het gebruik van bedieningselementen, het aanbrengen van wijzigingen of het uitvoeren van andere procedures dan beschreven in deze gebruikershandleiding, kan leiden tot blootstelling aan gevaarlijke straling.

Canadian DOC statement

Complies with Canadian EMC Class B requirements.

«Conforme à la classe B des normes canadiennes de compatibilité électromagnétiques (CEM).»

Korean EMI statement

사용자 안내문 (B 급 기기)

이 기기는 비업무용으로 전자파장해검정을 받은 기기로서, 주거지역에서는 물론 모든 지역에서 사용할 수 있습니다.

Finnish laser statement

LASERTURVALLISUUS

LUOKAN 1 LASERLAITE

KLASS 1 LASER APPARAT

HP color LaserJet 2550L, 2550Ln, 2550n -laserkirjoitin on käyttäjän kannalta turvallinen luokan 1 laserlaite. Normaalisissa käytöissä kirjoittimen suojakotelointi estää lasersäteiden pääsyn laitteen ulkopuolelle.

Laitteen turvallisuusluokka on määritetty standardin EN60825-1 (1994) mukaisesti.

VAROITUS!

Laitteen käyttäminen muulla kuin käyttöohjeessa mainitulla tavalla saattaa altistaa käyttäjän turvallisuusluokan 1 ylittävälle näkymättömälle lasersäteilylle.

WARNING!

Om apparaten används på annat sätt än i bruksanvisning specificerats, kan användaren utsättas för osynlig laserstrålning, som överskrider gränsen för laserklass 1.

HUOLTO

HP color LaserJet 2550L, 2550Ln, 2550n -kirjoittimen sisällä ei ole käyttäjän huollettavissa olevia kohteita. Laitteen saa avata ja huoltaa ainoastaan sen huoltamiseen koulutettu henkilö. Tällaiseksi huoltotoimenpiteeksi ei katsota väriainekasetin vaihtamista, paperiradan puhdistusta tai muita käyttäjän käsikirjassa lueteltuja, käyttäjän tehtäväksi tarkoitettuja ylläpitotoimia, jotka voidaan suorittaa ilman erikoistyökaluja.

VARO!

Mikäli kirjoittimen suojakotelo avataan, olet alttiina näkymättömälle lasersäteilylle laitteen ollessa toiminnassa. Älä katso säteeseen.

WARNING!

Om laserprinterns skyddshölje öppnas då apparaten är i funktion, utsättas användaren för osynlig laserstrålning. Betrakta ej strålen.

Tiedot laitteessa käytettävän laserdiodin säteilyominaisuuksista:

Aallonpituus 770-800 nm

Teho 5 mW

Luokan 3B laser

E

Werken met geheugen

In dit gedeelte vindt u informatie over de volgende onderwerpen:



- [Printergeheugen](#)
- [Geheugen- en lettertype-DIMM's installeren](#)
- [Installatie van een DIMM controleren](#)
- [Geheugen activeren](#)
- [De taallettertype-DIMM inschakelen](#)

Printergeheugen

De HP color LaserJet 2550 serie printer heeft één DIMM-sleuf voor het upgraden van de printermogelijkheden met behulp van de volgende opties:

- Meer printergeheugen. DIMM's zijn beschikbaar in 32, 64, en 128 MB met een maximum van 160 MB.
- Op DIMM's gebaseerde extra lettertypen, macro's en patronen.

U kunt meer geheugen aan de printer toevoegen als u dikwijls complexe illustraties of PS-documenten afdruckt of veel gedownloade lettertypen gebruikt. Extra geheugen stelt de printer tevens in staat om meerdere, gesorteerde exemplaren op maximale snelheid af te drukken.

Druk een configuratiepagina af voordat u extra geheugen bestelt om te zien hoe veel geheugen reeds is geïnstalleerd. [Druk gelijktijdig op  (START) en  (TAAK ANNULEREN) of gebruik de HP werkset.] Zie voor het bestellen van DIMM's [Accessoires en bestelinformatie](#). De SIMM's (Single In-line Memory Modules) die bij eerdere HP LaserJet printers werden gebruikt, zijn niet compatibel met deze printer.



Geheugen- en lettertype-DIMM's installeren

U kunt meer geheugen installeren voor de printer en tevens een lettertype-DIMM, zodat de printer tekens kan afdrucken voor talen zoals Chinees of Cyrillisch.

VOORZICHTIG

DIMM's kunnen worden beschadigd door statische elektriciteit. Draag bij het hanteren van DIMM's een antistatische polsband of raak regelmatig de antistatische verpakking van de DIMM aan en raak vervolgens blank metaal op de printer aan.

Geheugen- en lettertype-DIMM's installeren

1. Druk een Configuratiepagina af door gelijktijdig te drukken op  (START) en  (TAAK ANNULEREN). (Er wordt tevens een pagina Status benodigdheden en mogelijk een HP Jetdirect Configuratiepagina afgedrukt.) Zie [Speciale pagina's](#) als deze pagina niet in uw taal wordt afgedrukt.
2. Nadat de configuratiepagina is afgedrukt, zet u de printer uit en verwijdert u het netsnoer.

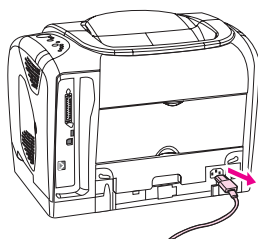

3. Open het klepje voor de DIMM aan de rechterzijde van de printer.

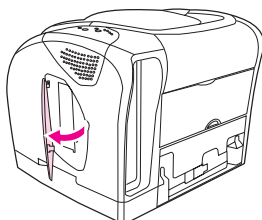

4. Open de tweede klep van de DIMM.

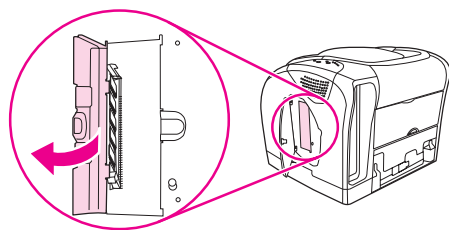

5. Ontgrendel de vergrendelingen aan weerszijden van de DIMM-sleuf.

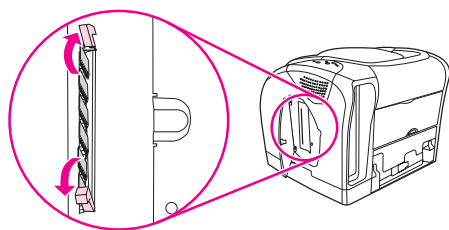

6. Haal de DIMM uit de antistatische verpakking.

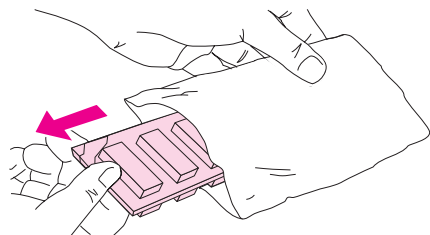

7. Houd de DIMM bij de randen vast (zoals is afgebeeld) en breng de inkepingen van de DIMM op één lijn met de DIMM-sleuf.

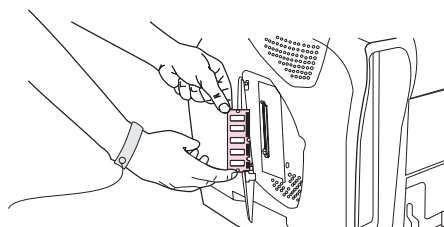

8. Duw tenslotte de DIMM recht in de sleuf. Zorg dat de vergrendelingen aan weerszijden van de DIMM naar binnen op hun plaats klikken.

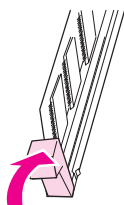

9. Sluit de twee DIMM-klepjes.

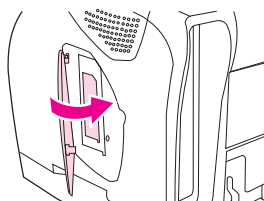

10. Sluit het netsnoer opnieuw aan en schakel de printer in.

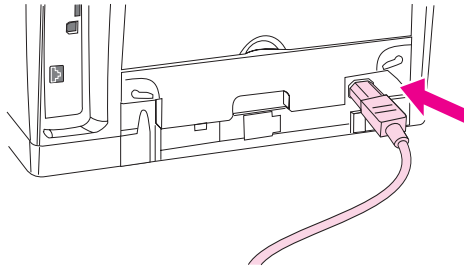



11. Ga naar [Installatie van een DIMM controleren](#).

Installatie van een DIMM controleren

Controleer of de DIMM's juist geïnstalleerd zijn en naar behoren werken.

Ga als volgt te werk om installatie van een DIMM te controleren

1. Schakel de printer in. Controleer of na het opstarten het Klaar-lampje van de printer gaat branden. Als er een foutbericht verschijnt, is het mogelijk dat een DIMM niet goed geïnstalleerd is.
2. Druk een Configuratiepagina af door gelijktijdig te drukken op  (START) en  TAAK ANNULEREN). (Er wordt tevens een pagina Status benodigdheden en mogelijk een HP Jetdirect Configuratiepagina afgedrukt.)
3. Controleer het gedeelte Geïnstalleerde personality's en opties op de configuratiepagina en vergelijk deze met de configuratiepagina die vóór de installatie van de DIMM is afgedrukt.
4. Als de hoeveelheid geheugen niet is toegenomen of de lettertype-DIMM niet wordt herkend, kan dat de volgende oorzaken hebben:
 - De DIMM is niet correct geïnstalleerd. Herhaal de installatieprocedure.
 - De DIMM is defect. Probeer een andere DIMM te installeren.
5. Ga nadat de DIMM goed is geïnstalleerd naar [Geheugen activeren](#) als u een geheugen-DIMM hebt geïnstalleerd, of naar [De taallettertype-DIMM inschakelen](#) als u een taallettertype-DIMM hebt geïnstalleerd.

Geheugen activeren

Als in de printer een nieuwe geheugen-DIMM is geïnstalleerd, moeten alle Windows-gebruikers van de printer de printerdriver zo instellen dat dit bijgeplaatste geheugen wordt herkend. Bij Macintosh-computers wordt nieuw geheugen automatisch herkend.

Ga als volgt te werk om in Windows geheugen te activeren

1. In het menu **Start** gaat u naar **Instellingen**, vervolgens klikt u op **Printers** of **Printers en faxapparaten**.
2. Selecteer deze printer en selecteer **Eigenschappen**.
3. Op het tabblad **Configureren** klikt u op **Meer**.
4. In het veld **Totaal geheugen** typt u de hoeveelheid geheugen in dat nu geïnstalleerd is.
5. Klik op **OK**.

Geheugen voor Mac OS inschakelen

Opmerking

De procedure voor het inschakelen van het geheugen voor OS X kan enigszins verschillen met de volgende procedure.

1. Klik op het printerpictogram op het bureaublad.
2. In het menu **Print** selecteert u **Wijzig instellingen**.

De taallettertype-DIMM inschakelen

Als in de printer een nieuwe taallettertype-DIMM is geïnstalleerd, moeten alle Windows-gebruikers van de printer de printerdriver zo instellen dat deze bijgeplaatste lettertype-DIMM wordt herkend. Bij Macintosh-computers worden nieuwe taallettertype-DIMM's automatisch herkend.

Lettertypen voor Windows inschakelen

1. In het menu **Start** gaat u naar **Instellingen** en klikt u op **Printers**.
2. Selecteer deze printer en selecteer **Eigenschappen**.
3. Op het tabblad **Configureren** klikt u op **Meer**.
4. Selecteer het selectievakje **Lettertype-DIMM**.
5. Klik op **OK**.

Index

- A**
- aan/uit-schakelaar 10
 - aangepaste papierformaten 41, 51
 - accessoires
 - fouten 106
 - achtergrond, grijs 119
 - achterste uitvoerlep
 - afdrukken naar 45
 - functies 7
 - zoeken 10
 - adaptieve halftoonopties 71
 - adresetiketten
 - afdrukken 47
 - specificaties 21, 22
 - uitvoerbaan 45
 - afdrukken
 - annuleren 55
 - beide zijdes 53
 - Macintosh 37
 - problemen oplossen 87
 - Windows 36
 - afdrukken hervatten 27
 - afdrukken in grijsschaal
 - problemen oplossen 126
 - afdrukkwaliteit
 - HP ImageREt 2400 68
 - instellingen 43
 - problemen oplossen 115
 - specificaties 6
 - afdruk materiaal
 - aangepast formaat 41, 51
 - briefhoofdpapier 52
 - eerste pagina, ander papier 43
 - enveloppen 20, 46
 - etiketten 21, 47
 - glanzend papier 50
 - HP, bestellen 134
 - kaarten 51
 - lade 1, ondersteunde typen 22
 - laden vullen 30
 - lang 30
 - problemen oplossen 113
 - selecteren 18
 - specificaties 18
 - storingen 108
 - transparanten 21, 48
 - uitvoeropties 45
 - afdruk materiaal laden
 - lade 1 30
 - lade 2 31
 - lade 3 33
 - afdruktaak stoppen 55
 - afdruktaken verwijderen 55
 - afmetingen, afdruk materiaal. *Zie* formaten, afdruk materiaal
 - afmetingen, printer 149
 - afstemmen, kleuren 72
 - ander papier voor eerste pagina 43
 - Apparaatinstellingen, HP werkset 64
 - Apple LaserWriter 8-driver 15
 - Apple Macintosh. *Zie* Macintosh
- B**
- bakken, uitvoer
 - functies 7
 - problemen oplossen, krullen 88
 - selecteren 45
 - storingen, verhelpen 111
 - zoeken 10
 - banden, problemen oplossen 118
 - batterijspecificaties 154
 - bedieningspaneel
 - accessoirefoutlampjes 106
 - lampjes en berichten, problemen oplossen 99
 - lampjes en knoppen, beschrijving 25
 - secundaire statuslampjes printer 106
 - status benodigdheden 100
 - statuslampjes printer 104
 - beeldkwaliteit
 - HP ImageREt 2400 68
 - instellingen 43
 - problemen oplossen 115
 - benodigdheden
 - beschikbaarheid 155
 - onderdeelnummers 130
 - recyclen 153
 - specificaties 149
 - statuslampjes 26, 100
 - statuspagina 59
 - verwachte levensduur 74
 - benodigdheden en accessoires bestellen 130

- berichten
 - accessoirefouten 106
 - Macintosh 97
 - printerstatus 104
 - secundair, printerstatus 106
 - status benodigdheden 100
 - bewaren
 - inktpatronen 75
 - bovenklep, zoeken 10
 - bovenste uitvoerbak
 - afdrukken naar 45
 - functies 7
 - problemen oplossen, krullen 88
 - zoeken 10
 - briefhoofdpapier
 - afdrukken 52
 - specificaties 113
 - uitvoerbaan 45
 - bron, afdrukken via 36, 40
 - browservereisten 61
- C**
- capaciteit
 - uitvoerbakken 45
 - Carrousel draaien (knop) 26
 - Chemiekaart (MSDS) 155
 - Configuratiepagina
 - afdrukken 58
 - configuraties, printer 4
 - contracten, onderhoud 142, 155
 - Courier-lettertype 90
 - cyaan inktpatroon
 - bijna leeg 100
 - leeg of ontbreekt, lampje 101
 - niet van HP 102
 - onderdeelnummer 130
 - statuslampje 26, 100
 - verwachte levensduur 74
 - Zie ook* inktpatronen
- D**
- declaration of conformity 156
 - Demopagina, afdrukken 58
 - dialogvenster Afdrukken 35
 - digitale camera's, kleurafstemming 72
 - DIMM's
 - inschakelen 165
 - installatie controleren 164
 - installeren 161
 - lettertype, instellingen 88
 - onderdeelnummers 131
 - sleuffouten 107
 - toevoegen 160
 - documentatie 64, 137
 - documenten schalen 43
 - documenten vergroten 43
 - documenten verkleinen 43
- dots per inch (dpi)
 - HP ImageREt 2400 68
 - instellingen 43
 - problemen met de afdrukkwaliteit oplossen 115
 - specificaties 6
 - dpi (dots per inch)
 - HP ImageREt 2400 68
 - instellingen 43
 - problemen met de afdrukkwaliteit oplossen 115
 - specificaties 6
 - driver
 - problemen oplossen 82
 - drivers
 - downloaden 13
 - functies 40
 - instellingen, wijzigen 38
 - Macintosh 15
 - ondersteunde besturingssystemen 12
 - openen 35
 - standaardinstellingen herstellen 44
 - verwijderen 16
 - Windows, functies 14
 - drivers downloaden 13
 - drum, imaging
 - bijna leeg 100
 - leeg, lampje 102
 - niet van HP 104
 - onderdeelnummer 130
 - statuslampje 26
 - verwachte levensduur 74
 - dubbeltzijdig afdrukken 53
 - dubbeltzijdig afdrukken, afdrukken op 53
- E**
- eerste pagina op ander papier 43
 - eigenschappen. *Zie* instellingen
 - energieverbruik 150, 153
 - enveloppen
 - afdrukken 46
 - specificaties 20, 22
 - uitvoerbaan 45
 - EPS-bestanden, problemen oplossen 92
 - etiketten
 - afdrukken 47
 - specificaties 21, 22
 - uitvoerbaan 45
 - Explorer, ondersteunde versies 61
 - Express Exchange, HP 143
- F**
- FCC-verklaringen 152
 - film, transparant. *Zie* transparanten
 - formaat, printer 149
 - formaat wijzigen van documenten 43
 - formaten, afdrukmateriaal
 - aangepast 41, 51
 - laden selecteren 36

- optie Vier kleuren 71
 - foutberichten
 - accessoire 106
 - Macintosh 97
 - printerstatus 104
 - secundair, printerstatus 106
 - statuslampjes verbruiksmateriaal 100
 - fraudelij 76
 - functies
 - drivers 40
 - kleur 68
 - fuser bestellen 136
- G**
- garantie
 - printcartridge 141
 - product 139
 - uitgebreide 142, 155
 - gebruikershandleiding
 - onderdeelnummers 137
 - openen 64
 - geen afdruk, problemen oplossen 87
 - geheugen
 - DIMM-sleuffouten 107
 - inschakelen 165
 - installatie controleren 164
 - installeren 161
 - onderdeelnummers 131
 - toevoegen 160
 - gele inktpatroon
 - bijna leeg 100
 - leeg of ontbreekt, lampje 101
 - niet van HP 103
 - onderdeelnummer 130
 - statuslampje 26, 100
 - verwachte levensduur 74
 - Zie ook* inktpatronen
 - gewicht
 - printer 149
 - glanzend papier
 - afdrukken 50
 - golven, problemen oplossen 88, 122
 - grijsschaal afdrukken
 - selecteren 41
 - grijze achtergrond, problemen oplossen 119
- H**
- halftoonoptie Gedetailleerd 71
 - halftoonoptie Gelijkmatig 71
 - halftoonopties 71
 - handleidingen 64, 137
 - handmatig dubbelzijdig afdrukken 53
 - Handmatige kleuropties 70
 - Help
 - printerdrivers 40
 - Zie ook* klantenondersteuning
 - herhaalde problemen, problemen oplossen 120, 124
 - HP Express Exchange 143
 - HP fraudelij 76
 - HP ImageREt 2400 68
 - HP Jetdirect printserver
 - onderdeelnummers 132
 - HP Jetdirect printservers
 - informatiepagina afdrukken 58
 - problemen oplossen 84
 - HP LaserJet papier 134
 - HP Multi-purpose papier 134
 - HP Printing Supplies Returns en Recycling Program 153
 - HP SupportPack 142, 155
 - HP Web Jetadmin
 - inktniveau controleren 75
 - met behulp van 14
 - ondersteunde besturingssystemen 12
 - HP werkset
 - apparaatinstellingen 64
 - gebruiken 61
 - inktniveau controleren 75
 - ondersteunde besturingssystemen 12
 - printer kalibreren 79
- I**
- IBM OS/2-ondersteuning 12
 - ImageREt 2400 68
 - imaging drum
 - bijna leeg 100
 - leeg, lampje 102
 - niet van HP 104
 - onderdeelnummer 130
 - statuslampje 26
 - verwachte levensduur 74
 - informatiepagina's afdrukken 58
 - inktpatronen
 - bijna leeg 100
 - HP fraudelij 76
 - leeg of ontbreekt, lampje 101
 - niet van HP 102
 - onderdeelnummers 130
 - opslagspecificaties 150
 - recyclen 153
 - statuslampjes 26, 100
 - statuspagina afdrukken 59
 - vervangen 76
 - verwachte levensduur 74
 - inktpatronen van andere merken dan HP 76
 - inktpatronen vervangen 76
 - installeren
 - geheugen 160
 - instellingen
 - kleur 70
 - opslaan 43
 - standaardinstellingen herstellen 44
 - wijzigen 13, 38
 - instellingen opslaan 43

- interfacepoorten
 - aansluiten op de 10
 - beschikbare typen 7
 - kabels bestellen 132
 - problemen oplossen 87, 93
 - zoeken 10
- Internet Explorer, ondersteunde versies 61
- invoerladen
 - functies 7
 - inclusief 4
 - laden 30
 - onderdeelnummers 133
 - ondersteunde afdrukmaterialen 22
 - oplossen, papierstoringen 109
 - problemen oplossen 86
 - selecteren 36, 40
 - zoeken 10
- J**
- Jetadmin
 - inktniveau controleren 75
 - met behulp van 14
 - ondersteunde besturingssystemen 12
- Jetdirect printserver
 - onderdeelnummers 132
- Jetdirect printservers
 - informatiepagina afdrukken 58
 - problemen oplossen 84
- K**
- kaarten
 - afdrukken op 45, 51
 - specificaties 22
- kabels
 - aansluiten 10
 - onderdeelnummers 132
 - problemen oplossen 87
- kabels aansluiten 10
- kenmerken
 - printer 4
- Klaar-lampje 27, 104, 129
 - Zie ook* lampjes
- klantenondersteuning
 - HP Express Exchange 143
 - onderhoudsovereenkomsten 142, 155
 - printer opnieuw verpakken 144
 - serviceformulier 146
- kleppen, printer 10
- kleur
 - afstemmen 72
 - functies 68
 - grijsschaal, afdrukken als 41
 - Handmatig, aanpassingsopties 70
 - HP ImageREt 2400 68
 - instellingen, wijzigen 70
 - kalibratie 79
 - problemen oplossen 125
 - sRGB 72
- knipperende lampjes
 - accessoirefoutmeldingen 106
 - secundaire statusberichten printer 106
 - statusberichten printer 105
 - statusberichten verbruiksmateriaal 100
- knoppen, bedieningspaneel 25
- knop Taak annuleren 55
- kreukels, problemen oplossen 123
- krullen, problemen oplossen 88, 122
- kwaliteit
 - HP ImageREt 2400 68
 - instellingen 43
 - problemen oplossen 115
 - specificaties 6
- kwikspecificaties 154
- L**
- lade 1
 - afdruksnelheid maximaliseren 38
 - laden 30
 - zoeken 10
 - Zie ook* laden
- lade 2
 - formaatspecificaties 149
 - laden 31
 - onderdeelnummer 133
 - problemen oplossen 86
 - zoeken 10
 - Zie ook* laden
- lade 3
 - formaatspecificaties 149
 - laden 33
 - onderdeelnummer 133
 - problemen oplossen 86
 - zoeken 10
 - Zie ook* laden
- laden
 - functies 7
 - inclusief 4
 - laden 30
 - onderdeelnummers 133
 - ondersteunde afdrukmaterialen 22
 - oplossen, papierstoringen 109
 - problemen oplossen 86
 - selecteren 36, 40
 - zoeken 10
 - lade voor 250 vel. *Zie* lade 2
 - lade voor 500 vel. *Zie* lade 3
- lampjes
 - accessoirefoutmeldingen 106
 - secundaire statusberichten printer 106
 - status 99

- statusberichten printer 104
- statusberichten verbruiksmateriaal 100
- zoeken 25
- langzaam afdrucken, probleemoplossing 85
- LaserJet-papier 134
- LaserWriter 8-driver 15
- Leesmij 64
- lege pagina's, problemen oplossen 88
- letterbeelden. *Zie* lettertypen
- lettertype-DIMM's
 - installeren 161
 - instellingen 88
 - onderdeelnummers 131
 - Zie ook* DIMM's
- lettertypen
 - inclusief 7
 - problemen oplossen 90, 92
- lettertypen-DIMM's
 - inschakelen 166
- lichte afdruk, problemen oplossen 117
- lijnen, problemen oplossen 118
- limiet controlefout 97
- LINUX-ondersteuning 12
- losse toner, probleemoplossing 120

M

- Macintosh
 - afdrucken vanuit 37
 - driverfuncties 40
 - instellingen 39
 - ondersteunde functies 12
 - problemen, oplossen 91
 - softwarefuncties 15
 - software verwijderen 17
- magenta inktpatroon
 - bijna leeg 100
 - leeg of ontbreekt, lampje 101
 - niet van HP 103
 - onderdeelnummer 130
 - statuslampje 26, 100
 - verwachte levensduur 74
 - Zie ook* inktpatronen
- marges, enveloppen 20
- mechanisme, reinigen 78
- meerdere pagina's per vel 42
- Microsoft Windows. *Zie* Windows
- milieu
 - papierspecificaties 19
- milieuvriendelijk
 - functies 153
- modellen 4
- modus Handmatige invoer 87
- monitoren, kleurafstemming 72
- multifunctionele papierlade. *Zie* lade 1
- Multi-purpose papier, HP 134

N

- navullen van papier 30
- Netscape Navigator, ondersteunde versies 61
- netwerken
 - accessoires bestellen 132
 - informatiepagina afdrucken 58
 - problemen oplossen 84
 - software voor 14
- N-per-vel 42

O

- omgeving
 - printerspecificaties 150
- omgevingsvereisten, specificaties 150
- omslagbladen, document
 - ander papier gebruiken voor 43
 - kaarten, afdrucken op 45, 51
- onderbroken afdrucken 27
- onderdelen
 - onderdeelnummers 130
 - vervangend 136
- onderhoud
 - inktpatronen vervangen 74
 - overeenkomsten 142, 155
- ondersteunde besturingssystemen 12
- ondersteunde platforms 12
- ondersteuning
 - HP Express Exchange 143
 - onderdeelnummers 130
 - onderhoudsovereenkomsten 142, 155
 - printer opnieuw verpakken 144
 - serviceformulier 146
- online Help
 - printerdrivers 40
- online klantenondersteuning iii
- opnieuw gevulde inktpatronen 76
- opslaan
 - enveloppen 20
 - papier 19
 - printer 150
- optie Aanpassen aan pagina 43
- optie Alleen zwart 71
- opties. *Zie* instellingen
- opties Neutrale grijstinten 71
- optie Vier kleuren 71
- optionele lade 2. *Zie* lade 2
- optionele lade 3. *Zie* lade 3
- OS/2-ondersteuning 12
- overeenkomsten voor service op locatie 142
- overeenkomst voor service op locatie 155
- overhead transparanten
 - afdrucken 48
 - specificaties 21, 22
- overlappingsopties 71
- ozonspecificaties 153

- P**
- pagina's per minuut 6
 - pagina's per vel 42
 - Pagina-instelling 35
 - papier
 - aangepast formaat 41, 51
 - briefhoofdpapier 52
 - eerste pagina, ander papier 43
 - HP, bestellen 134
 - kaarten 51
 - lade 1, ondersteunde typen 22
 - laden vullen 30
 - lang 30
 - problemen oplossen 113
 - selecteren 18
 - specificaties 18
 - storingen 108
 - uitvoeropties 45
 - papier bijvullen 30
 - papierinvoerladen
 - functies 7
 - inclusief 4
 - laden 30
 - onderdeelnummers 133
 - ondersteunde afdrukmaterialen 22
 - problemen oplossen 86
 - selecteren 36, 40
 - storingen, verhelpen 109
 - zoeken 10
 - papierrollen bestellen 136
 - papieruitvoerbakken
 - functies 7
 - problemen oplossen, krullen 88
 - zoeken 10
 - papieruitvoerladen
 - selecteren 45
 - storingen, verhelpen 111
 - parallele kabels bestellen 132
 - parallele poort
 - aansluiten op de 10
 - beschikbaar type 7
 - zoeken 10
 - PCL-drivers
 - achterwaartse compatibiliteit 14
 - functies 7
 - instellingen 40
 - ondersteunde besturingssystemen 12
 - PDE's, Macintosh 15
 - personalities
 - functies 7
 - poorten
 - aansluiten op de 10
 - beschikbare typen 7
 - kabels bestellen 132
 - problemen oplossen 87, 93
 - zoeken 10
 - PostScript
 - driverinstellingen 40
 - fouten 90
 - functies 7
 - ondersteunde besturingssystemen 12
 - PPD's, Macintosh 15
 - printcartridges. *Zie* inktpatronen
 - printerdrivers
 - downloaden 13
 - functies 40
 - instellingen, wijzigen 38
 - Macintosh 15
 - ondersteunde besturingssystemen 12
 - openen 35
 - standaardinstellingen herstellen 44
 - verwijderen 16
 - Windows, functies 14
 - printer kalibreren 79
 - printer opnieuw verpakken 144
 - printertalen
 - functies 7
 - printservers
 - informatiepagina afdrukken 58
 - onderdeelnummers 132
 - problemen oplossen 84
 - problemen oplossen
 - accessoirefouten 106
 - afdrukken 87
 - afdruk materiaal 113
 - berichten op bedieningspaneel 99
 - Configuratiepagina afdrukken 58
 - controlelijst 82
 - Demopagina afdrukken 58
 - EPS-bestanden 92
 - gekantelde pagina's 122
 - herhaalde fouten 120, 124
 - inktpatronen verangen 75
 - kleur 125
 - kreukels 123
 - krullen 88, 122
 - laden 86
 - lege pagina's 88
 - lettertypen 90, 92
 - lijnen 118
 - Limiet controlefouten 97
 - Macintosh-problemen 91
 - PostScript-fouten 90
 - printer, secundaire statusberichten 106
 - printer kalibreren 79
 - problemen met afdrukkwaliteit 115
 - statusberichten printer 104
 - statusberichten verbruiksmateriaal 100
 - storingen 108
 - tekst 89
 - tonervergen 117
 - traag afdrukken 85
 - vervaagde afdruk 117

- programma's, instellingen 13
- PS
 - driverinstellingen 40
 - fouten 90
 - functies 7
 - ondersteunde besturingssystemen 12
- punten, probleemoplossing 117
- R**
- Randenbeheer 71
- rapporten afdrukken 58
- rechte papierbaan 45
- recyclen
 - inktpatronen 153
 - kunststof 153
- repareren. *Zie* service
- reserveonderdelen. *Zie* benodigdheden\service
- resolutie
 - HP ImageREt 2400 68
 - instellingen 43
 - problemen met de afdrukkwaliteit oplossen 115
 - specificaties 6
- RGB-kleuropties 71, 72
- rollen bestellen 136
- S**
- scanners, kleurafstemming 72
- schakelaar
 - aan/uit 10
- scheef, problemen oplossen 122
- scheidingskussen bestellen 136
- scherm, kleurafstemming 72
- scheve pagina, problemen oplossen 122
- scheve pagina's 122
- schuine pagina's 122
- secundaire berichten
 - accessoirefouten 106
 - statuslampjes printer 106
- servers
 - informatiepagina afdrukken 58
 - onderdeelnummers 132
 - problemen oplossen 84
- service
 - fouten 106
 - HP Express Exchange 143
 - informatieformulier 146
 - onderdeelnummers 130
 - overeenkomsten 142, 155
 - printer opnieuw verpakken 144
- snelheid
 - maximaliseren 38
 - problemen oplossen 85
 - specificaties 6
- Snelinstellingen 43
- software
 - downloaden 13
 - functies 40
 - instellingen, wijzigen 38
 - Macintosh, functies 15
 - ondersteunde besturingssystemen 12
 - verwijderen 16
 - werkset 61
 - Windows, functies 14
- software verwijderen 16
- soorten, afdrukmetaal
 - laden selecteren middels 36
 - laden selecteren via 41
- speciaal afdrukmetaal
 - aangepast formaat 41, 51
 - briefhoofdpapier 52, 113
 - enveloppen 20, 46
 - etiketten 21, 47
 - glanzend papier 50
 - kaarten 51
 - specificaties 22
 - transparanten 21, 48
 - uitvoerbaan 45
- specificaties
 - Chemiekaart (MSDS) 155
 - enveloppen 20
 - etiketten 21
 - laden, ondersteunde afdrukmaterialen 22
 - omgeving 150
 - papier 18
 - printer 149
 - printerfuncties 6
 - transparanten 21
- spikkels, problemen oplossen 117
- sRGB 71, 72
- standaardinstellingen herstellen 44
- Start-lampje en –knop 27
- status
 - bekijken met HP werkset 62
 - lampjes. *Zie* lampjes
 - pagina Status benodigdheden afdrukken 59
- storingen
 - in de printer 108
 - invoergedeelten 109
 - oorzaken van 108
 - uitvoergedeelten 111
- storingen verhelpen
 - in de printer 108
 - invoergedeelten 109
 - uitvoergedeelten 111
 - veelvoorkomende plaatsen 108
- strepen, problemen oplossen 118
- stroom
 - problemen oplossen 82
- stroomvoorzieningspecificaties 150
- SupportPack, HP 142, 155

- T**
- Taak annuleren (knop) 26
 - taal
 - informatiepagina's 58
 - tabblad Documentatie, HP werkset 64
 - tabblad Probleemoplossing, HP werkset 62
 - tabblad Status, HP werkset 62
 - tabblad Waarschuwingen, HP werkset 63
 - talen, printer
 - functies 7
 - technische ondersteuning
 - HP Express Exchange 143
 - onderdeelnummers 130
 - onderhoudsovereenkomsten 142, 155
 - printer opnieuw verpakken 144
 - serviceformulier 146
 - tekens, problemen oplossen 121
 - tekst, probleemoplossing 89, 121
 - telefoonnummers
 - HP fraudelijn 76
 - HP Printing Supplies Returns and Recycling Program 154
 - ondersteuning iii
 - temperatuurspecificaties
 - papier, opslaan 19
 - printeromgeving 150
 - toepassingen, instellingen 13
 - toetsen, bedieningspaneel 25
 - toner
 - bijna leeg 100
 - op 101
 - statuslampjes 26
 - uitsmeren, problemen oplossen 123
 - vegen, problemen oplossen 119
 - vlekken, problemen oplossen 117
 - tonervegen, problemen oplossen 119
 - transparanten
 - afdrukken 48
 - specificaties 21, 22
 - TrueType-lettertypen, inclusief 7, 129
 - Zie ook* lettertypen
- U**
- uitbreiding, geheugen 160
 - uitgebreide garantie 142, 155
 - uitsmeren, problemen oplossen 123
 - uitvoerbak afdrukzijde omhoog. *Zie* achterste uitvoerklep
 - uitvoerbak afdrukzijde omlaag. *Zie* bovenste uitvoerbak
 - uitvoerbakken
 - functies 7
 - problemen oplossen, krullen 88
 - storingen, verhelpen 111
 - zoeken 10
 - uitvoer kwaliteit
 - HP ImageREt 2400 68
 - instellingen 43
 - problemen oplossen 115
 - uitvoerladen
 - selecteren 45
 - UNIX-ondersteuning 12
 - upgrade van geheugen 160
 - USB-kabels bestellen 132
 - USB-poort
 - aansluiten op de 10
 - beschikbaar type 7
 - problemen oplossen 93
 - zoeken 10
- V**
- verbruiksartikelen
 - beschikbaarheid 155
 - onderdeelnummers 130
 - recyclen 153
 - specificaties 149
 - statuslampjes 26, 100
 - statuspagina afdrukken 59
 - verwachte levensduur 74
 - verklaring ten aanzien van laserveiligheid 157
 - verpakken van printer 144
 - verticale lijnen, problemen oplossen 118
 - vervaagde afdruk 117
 - vervangbare onderdelen. *Zie* benodigdheden\service
 - vervangende onderdelen 136
 - vervoer van printer 144
 - verwachte levensduur, benodigdheden 74
 - verwerken van berichten 104
 - verwijderbare waarschuwingfouten 105
 - vochtigheidsspecificaties
 - printeromgeving 150
 - Vochtigheidsspecificaties
 - papier, opslaan 19
 - voeding
 - verbruik 153
 - vereisten 150
 - voltagevereisten 150
 - voorbekrukt papier
 - afdrukken op 52
 - specificaties 113
 - uitvoerbaan 45
 - voorbekrukt, document
 - papierspecificaties 22
 - vouwen, problemen oplossen 123
- W**
- Waarschuwinglampje 27, 105, 129
 - Zie ook* lampjes
 - watermerken 42
 - Webbrowservereisten 61

- Web Jetadmin
 - met behulp van 14
 - ondersteunde besturingssystemen 12
 - tonerniveau, controleren 75
 - websites
 - Chemiekaart (MSDS) 155
 - HP Printing Supplies Returns and Recycling Program 154
 - HP Web Jetadmin 14
 - klantenondersteuning iii
 - weggevallen informatie, problemen oplossen 118
 - werkset
 - gebruiken 61
 - Werkset
 - ondersteunde besturingssystemen 12
 - wettelijke voorschriften
 - Chemiekaart (MSDS) 155
 - declaration of conformity 156
 - FCC 152
 - laserveiligheid 157
 - Windows
 - afdrukken vanuit 36
 - driverfuncties 40
 - driver Help 40
 - instellingen 38
 - ondersteunde versies 12
 - software verwijderen 16
- Z**
- zelfklevende etiketten
 - afdrukken 47
 - specificaties 21, 22
 - uitvoerbaan 45
 - zwaar papier
 - afdrukken op 45, 51
 - specificaties 22
 - zwarte inktpatroon
 - bijna leeg 100
 - leeg of ontbreekt, lampje 101
 - niet van HP 102
 - onderdeelnummer 130
 - statuslampje 26, 100
 - verwachte levensduur 74
 - Zie ook* inktpatronen
 - zwart-wit afdrukken
 - problemen oplossen 126
 - selecteren 41



© 2004 Hewlett-Packard Development Company, LP

www.hp.com/support/clj2550



Q3702-90951