



LASERJET PRO 100 COLOR MFP M175

Gebruikershandleiding





LaserJet Pro 100 color MFP M175

Gebruikershandleiding

Copyright en licentie

© 2012 Copyright Hewlett-Packard Development Company, L.P.

Verveelvoudiging, bewerking en vertaling zonder voorafgaande schriftelijke toestemming zijn verboden, behalve zoals toegestaan door het auteursrecht.

De informatie in dit document kan zonder voor aankondiging worden gewijzigd.

De enige garantie voor producten en services van HP wordt uiteengezet in de garantieverklaring die bij dergelijke producten en services wordt geleverd. Niets in deze verklaring mag worden opgevat als een aanvullende garantie. HP is niet aansprakelijk voor technische of redactionele fouten of weglatingen in deze verklaring.

Edition 1, 7/2012

Onderdeelnummer: CE866-90918

Handelsmerken

Adobe®, Acrobat® en PostScript® zijn handelsmerken van Adobe Systems Incorporated.

Intel® Core™ is een handelsmerk van Intel Corporation in de Verenigde Staten en andere landen/regio's.

Java™ is een handelsmerk van Sun Microsystems, Inc. in de Verenigde Staten.

Microsoft®, Windows®, Windows® XP en Windows Vista® zijn in de Verenigde Staten gedeponeerde handelsmerken van Microsoft Corporation.

UNIX® is een gedeponeerd handelsmerk van The Open Group.

ENERGY STAR® en ENERGY STAR® zijn in de Verenigde Staten gedeponeerde merken.

Symbolen in deze handleiding

- 💡 **TIP:** Bij Tip vindt u handige tips of sneltoetsen.
 - 📝 **OPMERKING:** Bij Opmerking vindt u belangrijke informatie, zoals een toelichting bij een concept of uitleg van een taak.
 - ⚠️ **VOORZICHTIG:** Dit geeft aan dat u bepaalde procedures moet volgen om te voorkomen dat gegevens verloren gaan of het apparaat wordt beschadigd.
 - ⚠️ **WAARSCHUWING!** Waarschuwingen geven aan dat u bepaalde procedures moet volgen om te voorkomen dat letsel ontstaat, gegevens onherroepelijk verloren gaan of het apparaat zwaar wordt beschadigd.
-

Inhoudsopgave

1 Basisinformatie over het apparaat	1
Productvergelijking	2
Milieuvriendelijke functies	3
Toegankelijkheidsfuncties	4
Productaanzichten	5
Vooraanzicht van apparaat	5
Achteraanzicht van apparaat	6
Locatie van serie- en modelnummer	6
Layout bedieningspaneel	7
2 Menu's van het bedieningspaneel	9
Menu Instellingen	10
Menu Rapporten	10
Menu Systeeminstellingen	10
Menu Service	12
Menu Netwerkinstellingen (alleen netwerkmodellen)	13
Menu's met specifieke functies	14
Menu Kopiëren	14
3 Software voor Windows	17
Ondersteunde besturingssystemen voor Windows	18
Ondersteunde printerdrivers voor Windows	18
Selecteer de juiste printerdriver voor Windows	19
Instellingen van een afdruktaak wijzigen	20
Instellingen van de printerdriver wijzigen voor Windows	21
De instellingen voor alle afdruktaken wijzigen totdat het softwareprogramma wordt gesloten	21
De standaardinstellingen voor alle afdruktaken wijzigen	21
De configuratie-instellingen van het product wijzigen	21
Software verwijderen voor Windows	22
Ondersteunde hulpprogramma's voor Windows	23
Overige onderdelen en hulpprogramma's van Windows	23
Software voor andere besturingssystemen	24

4 Het product gebruiken op de Mac	25
Software voor Mac	26
Ondersteunde besturingssystemen voor Mac	26
Ondersteunde printerdrivers voor Mac	26
Software installeren op Mac-besturingssystemen	26
Software verwijderen uit Mac-besturingssystemen	29
Prioriteit voor afdrukinstellingen voor Mac	29
Instellingen van de printerdriver wijzigen voor Mac	30
Software voor Mac-computers	31
Afdrukken met Mac	32
Een afdruktaak annuleren op de Mac	32
De papiersoort en het papierformaat wijzigen op de Mac	32
Het documentformaat wijzigen of een aangepast papierformaat afdrukken op de Mac	32
Voorinstellingen voor afdrukken maken op de Mac	33
Een voorbeeld afdrukken op de Mac	33
Watermerken gebruiken op de Mac	33
Meerdere pagina's op één vel papier afdrukken in Mac	34
Afdrukken op beide zijden van het papier (duplex) in Mac	34
De kleuropties instellen op de Mac	35
Het menu Services gebruiken op de Mac	35
Scannen met Mac	36
Problemen oplossen met Mac	37
5 Sluit het product aan	39
Ondersteunde netwerkbesturingssystemen (alleen netwerkmodellen)	40
Disclaimer voor printer delen	40
HP Smart Install gebruiken om verbinding te maken met een computer, een bekabeld netwerk of een draadloos netwerk	41
Verbinding maken met USB met behulp van de software-cd-rom	42
Verbinding maken met een netwerk met behulp van de software-cd-rom (alleen netwerkmodellen)	43
Ondersteunde netwerkprotocollen	43
Het apparaat installeren op een bekabeld netwerk	43
Het apparaat installeren op een draadloos netwerk	44
Het netwerkapparaat configureren	49
6 Papier en afdruk materiaal	51
Papiergebruik begrijpen	52
Richtlijnen voor speciaal papier	52
De printerdriver aanpassen aan de papiersoort en het papierformaat	54
Ondersteunde papierformaten	55
Ondersteunde papiersoorten	57

Papierladen vullen	59
Materiaal in de invoerlade plaatsen	59
Ladecapaciteit	60
Afdrukstand van het papier voor het vullen van de laden	60
7 Printcartridges en afbeeldingsdrum	61
Functie van printcartridges en afbeeldingsdrum	62
Aanzichten van benodigdheden	63
Aanzicht van printcartridge	63
Aanzicht van afbeeldingsdrum	63
Printcartridges en de afbeeldingsdrum beheren	64
Instellingen voor printcartridges of de afbeeldingsdrum wijzigen	64
Instructies voor vervanging	65
Benodigdheden recyclen	72
Printcartridges en afbeeldingsdrums bewaren	73
Beleid van HP ten aanzien van benodigdheden van derden	73
HP fraudehotline en -website	73
Problemen met printcartridges of de afbeeldingsdrum oplossen	74
Printcartridges en afbeeldingsdrums controleren	74
Berichten voor printcartridges of de afbeeldingsdrum op het bedieningspaneel interpreteren	77
8 Afdruktaken	83
Een afdruktaak annuleren	84
Basistaken afdrukken in Windows	85
De printerdriver openen met Windows	85
Hulp krijgen bij een afdrukoptie met Windows	85
Het aantal af te drukken exemplaren wijzigen met Windows	86
Aangepaste afdrukinstellingen opslaan die u opnieuw wilt gebruiken met Windows	86
De afdrukkwaliteit verbeteren met Windows	89
Dubbelzijdig afdrukken (duplex) met Windows	91
Meerdere pagina's per vel afdrukken met Windows	93
De standaardafdrukstand selecteren met Windows	94
Kleuropties instellen met Windows	95
Geavanceerde taken afdrukken in Windows	97
Gekleurde tekst als zwart printen met Windows	97
Afdrukken op voorbedrukt briefpapier of voorbedrukte formulieren met Windows	97
Afdrukken op speciaal papier, etiketten of transparanten	99
De eerste of laatste pagina op ander papier afdrukken met Windows	101
De schaal van een document aanpassen aan het papierformaat	103
Een watermerk aan een document toevoegen in Windows	104
Een brochure maken met Windows	105

9 Kleur	107
Kleur aanpassen	108
Het kleurthema van een afdruktaak wijzigen	108
De kleuropties wijzigen	109
handmatige kleuropties	109
HP EasyColor voor Windows gebruiken	111
Kleuren overeen laten stemmen	112
10 Kopiëren	113
Kopieerfuncties gebruiken	114
Snel kopiëren	114
Meerdere exemplaren	114
Een origineel met meerdere pagina's kopiëren	115
Identiteitsbewijzen kopiëren	115
Een kopieertaak annuleren	116
Kopieën vergroten of verkleinen	116
Een kopieertaak sorteren	117
Afdrukken in zwart-wit of kleur	118
Kopieerinstellingen	118
Kopieerkwaliteit wijzigen	118
Controleren of er geen vuil of vlekken op de glasplaat van de scanner zitten	119
De helderheid of donkerte voor kopieën aanpassen	120
Aangepaste kopieerinstellingen opgeven	121
Het papierformaat en de papiersoort instellen voor kopieën op speciaal papier	121
De standaardinstellingen herstellen	122
Foto's kopiëren	123
Originelen met verschillende formaten combineren	124
Handmatig dubbelzijdig (duplex) kopiëren	125
11 Scannen	127
Scanfuncties gebruiken	128
Scanmethoden	128
Een scan annuleren	129
Scaninstellingen	130
Resolutie en kleur van de scanner	130
Scan kwaliteit	131
12 Het apparaat beheren en onderhouden	133
Druk informatiepagina's af	134
De apparaatinstellingen via een computer wijzigen	136
HP Web Jetadmin-software gebruiken	138
Beveiligingsfuncties van het apparaat	139
Het apparaat vergrendelen	139

Een systeemwachtwoord toewijzen (alleen netwerkmodellen)	139
Besparingsinstellingen	140
sluimermodus	140
Instellingen voor laag energieverbruik	140
Archiefafdrukken	141
Het product reinigen	142
De oppakrollen van de documentinvoer en het scheidingskussen reinigen	142
De papierbaan reinigen	143
De buitenkant reinigen	144
Productupdates	144

13 Problemen oplossen 145

Zelfhulp	146
Controlelijst voor het oplossen van problemen	147
Stap 1: Zorgen dat het apparaat goed is ingesteld	147
Stap 2: De bekabeling of de draadloze verbinding (alleen netwerkmodellen) controleren	147
Stap 3: Controleer op het bedieningspaneel of er een foutbericht wordt weergegeven	147
Stap 4: Het papier controleren	148
Stap 5: De software controleren	148
Stap 6: Test de afdrukfunctie	148
Stap 7: Test de kopieerfunctie	148
Stap 8: De benodigdheden controleren	148
Stap 9: Probeer een afdruktaak vanaf de computer te verzenden	148
Factoren die de prestaties van het product beïnvloeden	149
Fabrieksinstellingen herstellen	150
Berichten op het bedieningspaneel	151
Soorten berichten op het bedieningspaneel	151
Berichten op het bedieningspaneel	151
Papier wordt niet goed ingevoerd of loopt vast	158
Het apparaat pakt geen papier op	158
Het apparaat pakt meerdere vellen papier op.	158
Papierstoringen voorkomen	158
Storingen verhelpen	159
De afdrukkwaliteit verbeteren	164
Gebruik de juiste instelling voor de papiersoort in de printerdriver.	164
De kleurinstellingen aanpassen in de printerdriver	165
Papier gebruiken dat voldoet aan de specificaties van HP	166
Een reinigingspagina afdrukken	167
Het apparaat kalibreren om de kleuren uit te lijnen	167
De printerdriver gebruiken die het beste aan uw afdrukbehoefte voldoet	168
Het apparaat drukt niet of langzaam af	169
Het apparaat drukt niet af	169

Het apparaat drukt langzaam af	169
Verbindingsproblemen oplossen	171
Problemen met rechtstreekse verbindingen oplossen	171
Netwerkproblemen oplossen	171
Problemen met draadloze netwerken oplossen	173
Controlelijst draadloze verbinding	173
Er kan niet worden afgedrukt met het apparaat na het voltooien van de draadloze configuratie	173
Er kan niet worden afgedrukt met het apparaat en op de computer is een firewall van derden geïnstalleerd	174
De draadloze verbinding functioneert niet meer nadat de draadloze router of het apparaat is verplaatst	174
Er kunnen geen computers meer worden aangesloten op het draadloos apparaat	174
De verbinding van het draadloos apparaat wordt verbroken wanneer er verbinding wordt gemaakt met een virtueel privénetwerk.	174
Het netwerk wordt niet weergegeven in de lijst met draadloze netwerken	174
Het draadloos netwerk functioneert niet	175
Problemen met de productsoftware in Windows	176
Veelvoorkomende Mac-problemen oplossen	177
De printerdriver wordt niet in de lijst met printers en faxapparaten weergegeven	177
De apparaatnaam wordt niet weergegeven in de lijst met printers en faxapparaten.	177
De printerdriver zorgt er niet automatisch voor dat het geselecteerde apparaat wordt weergegeven in de lijst met printers en faxapparaten.	177
Er is geen afdruktaak verzonden naar het apparaat van uw keuze	178
Wanneer het apparaat met een USB-kabel is aangesloten, wordt het apparaat niet weergegeven in de lijst met printers en faxapparaten nadat de driver is geselecteerd. ...	178
Bij USB-verbindingen wordt er een algemene printerdriver gebruikt	178

Bijlage A Benodigheden en accessoires 179

Onderdelen, accessoires en benodigheden bestellen	180
Onderdeelnummers	180
Printcartridges	180
Afbeeldingsdrums	180
Kabels en interfaces	180

Bijlage B Service en ondersteuning 181

Bepaalde garantieverklaring van Hewlett-Packard	182
De Premium Protection Warranty van HP: Bepaalde-garantieverklaring voor de LaserJet-printcartridge	184
Bepaalde-garantieverklaring voor vervangende LaserJet-afbeeldingsdrums van HP	185
Op de printcartridge en de afbeeldingsdrum opgeslagen gegevens	186
Licentieovereenkomst voor eindgebruikers	187
OpenSSL	190
Klantondersteuning	190

Het product opnieuw verpakken	191
Bijlage C Specificaties	193
Fysieke specificaties	194
Stroomverbruik, stroomvoorzieningsspecificaties en geluidsuitstoot	194
Omgevingsspecificaties	194
Bijlage D Overheidsinformatie	195
FCC-voorschriften	196
Milieuvriendelijke producten	197
Milieubescherming	197
Ozonproductie	197
Lager energieverbruik	197
Papierverbruik	197
Plastic onderdelen	197
Afdrukbenodigdheden voor HP LaserJet	197
Instructies voor retourneren en recyclen	198
Papier	199
Materiaalbeperkingen	199
Voorschriften voor het afdanken van apparaten voor privé-huishoudens in de Europese Unie	199
Chemische stoffen	200
Material Safety Data Sheet (MSDS, chemiekaart)	200
Meer informatie	200
Verklaring van conformiteit (basismodellen)	201
Verklaring van conformiteit (draadloze modellen)	203
Veiligheidsvoorschriften	205
Laserverklaring	205
Canadese DOC-voorschriften	205
VCCI-verklaring (Japan)	205
Instructies voor netsnoer	205
Netsnoerverklaring (Japan)	205
EMC-verklaring (Korea)	206
Laserverklaring voor Finland	207
GS-verklaring (Duitsland)	207
Tabel met chemicaliën (China)	208
Verklaring over de beperking van gevaarlijke stoffen statement (Turkije)	208
Aanvullende voorschriften voor draadloze producten	209
FCC-voorschriften—Verenigde Staten	209
Australische verklaring	209
Braziliaanse ANATEL-verklaring	209
Canadese verklaringen	209
Wettelijk voorschrift van Europese Unie	209

Kennisgeving voor gebruik in Frankrijk	210
Kennisgeving voor gebruik in Rusland	210
Koreaanse verklaring	210
Taiwanese verklaring	210

Index	211
--------------------	------------

1 Basisinformatie over het apparaat

- [Productvergelijking](#)
- [Milieuvriendelijke functies](#)
- [Toegankelijkheidsfuncties](#)
- [Productaanzichten](#)

Productvergelijking

Standaardmodel



- **Snelheid:** Drukt maximaal 16 pagina's per minuut (ppm) af op papier van A4-formaat of 17 ppm op papier van Letter-formaat in zwart-wit en 4 ppm in kleur
- **Lade:** 150 vellen van 75 g/m²
- **Uitvoerbak:** 50 vellen van 75 g/m²
- **Aansluitingen:** USB 2.0-poort voor hoge snelheid
- **Dubbelzijdig afdrukken (duplex):** Handmatig dubbelzijdig afdrukken (via de printerdriver)
- **Startprintcartridges:** Meegeleverd met apparaat

Netwerkmodel



HP LaserJet Pro 100 color MFP M175 plus:

- **Connectiviteit:** 802.11b/g/n draadloos netwerk en ingebouwde netwerkaansluiting voor 10Base-T/100Base-TX-netwerken

Milieuvriendelijke functies

Recycling	<p>Verminder afval door gerecycled papier te gebruiken.</p> <p>Recycle printcartridges via de procedure voor retourzending van HP.</p>
Energiebesparing	<p>Bespaar energie met de slaapmodus en de modus voor laag energieverbruik.</p> <p>Met HP Instant-on Technology wordt de eerste pagina sneller afgedrukt wanneer het apparaat de sluimermodus of de modus voor laag energieverbruik verlaat. Op deze manier is de afdruktaak sneller klaar.</p>
Handmatig dubbelzijdig afdrukken	<p>Bespaar papier door de instelling voor handmatig dubbelzijdig afdrukken te gebruiken.</p>
Meerdere pagina's per vel afdrukken	<p>Bespaar papier door twee of meer pagina's van een document naast elkaar op één vel papier af te drukken. U kunt deze functie gebruiken via de printerdriver.</p>

Toegankelijkheidsfuncties

Het apparaat beschikt over verschillende functies die gebruikers hulp bieden bij toegangsproblemen.

- On line gebruikershandleiding die compatibel is met reader-programma's.
- Alle kleppen en deksels kunnen met één hand worden geopend.

Productaanzichten

Vooraanzicht van apparaat

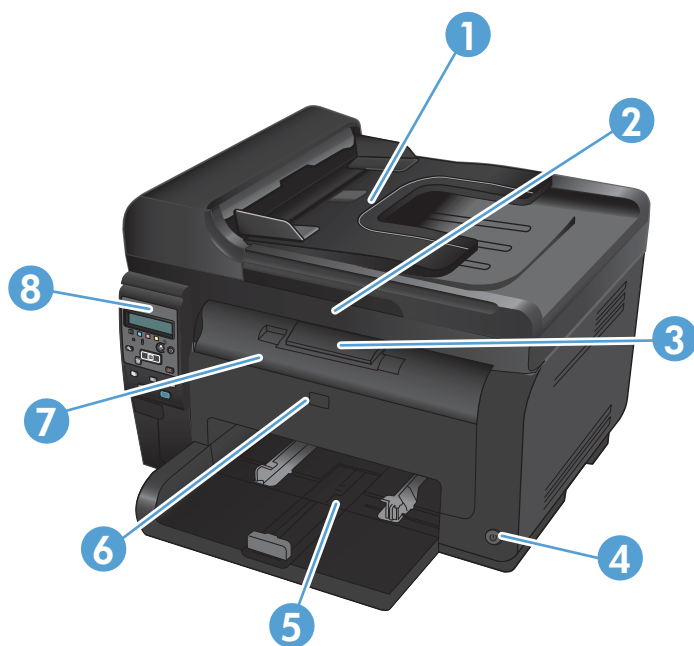

1	Documentinvoer
2	Scanner
3	Uitvoerbak
4	Aan-uitknop
5	Hoofdinvoerlade
6	Vorklep (voor toegang tot de afbeeldingsdrum)
7	Printcartridgeklep (voor toegang tot de printcartridges)
8	Bedieningspaneel

Achteraanzicht van apparaat

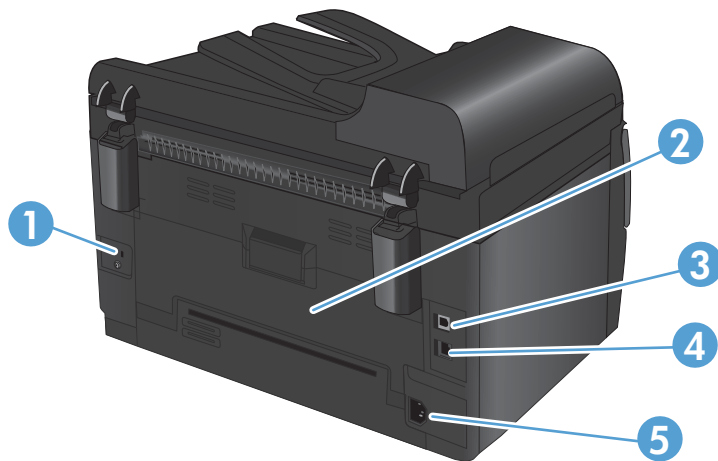

1	Beveiligingssleuf
2	Achterklep voor toegang bij storing
3	USB-poort
4	Interne netwerkpoort van HP (alleen netwerkmodellen)
5	Netsnoeraansluiting

Locatie van serie- en modelnummer

Het etiket met het product- en serienummer bevindt zich aan de binnenzijde van de voorklep.

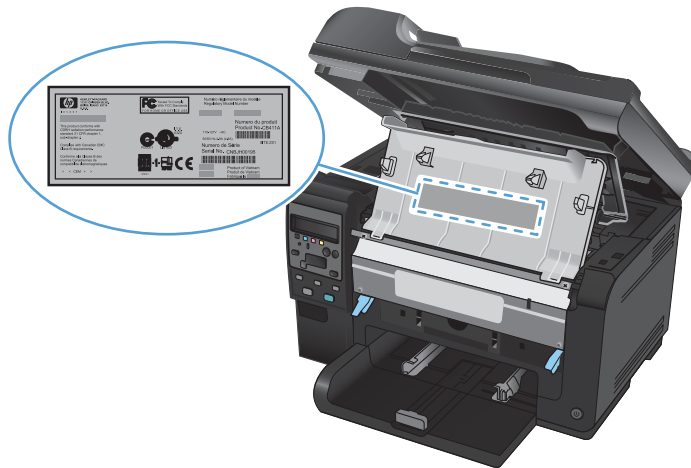

Layout bedieningspaneel

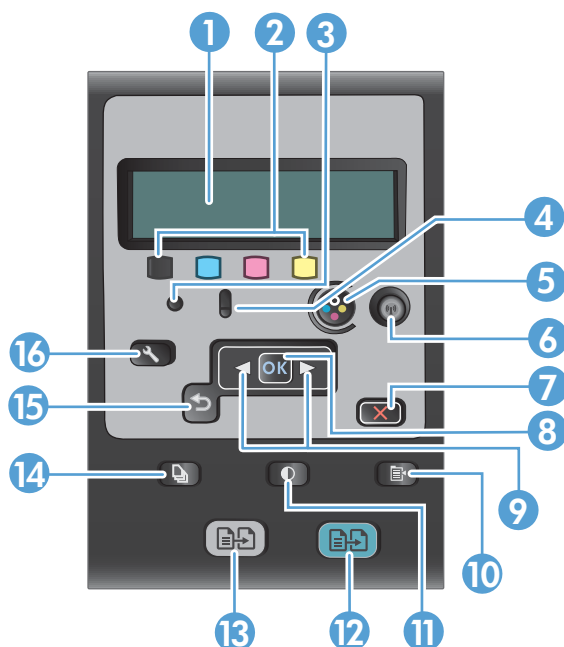

1	Display van het bedieningspaneel: Het display verschaft informatie over het apparaat. Gebruik de menu's op het display om apparaatinstellingen vast te leggen.
2	Tonerniveaumeters. Deze meters geven de geschatte hoeveelheid toner van elke cartridge aan.
3	Klaar-lampje. Het lampje geeft aan dat het apparaat gereed is of een taak uitvoert.
4	Waarschuwingslampje. Dit lampje geeft aan dat er een probleem is met het apparaat. Kijk op het display of er een bericht wordt weergegeven.
5	Knop Cartridge. Wanneer de printcartridgeklep is gesloten, drukt u op deze knop om de carousel met printcartridges te draaien.
6	Knop Draadloos (alleen netwerkmodellen). Druk op de knop om het Menu Draadloos te openen. Houd de knop ingedrukt om Wi-Fi Protected Setup (WPS) in te schakelen. Met het lampje wordt de status van de draadloze verbinding aangegeven.
7	Knop Annuleren. Gebruik de knop Annuleren X om de huidige taak te annuleren.
8	Knop OK. Gebruik de knop OK om een instelling te bevestigen of om akkoord te gaan met een uit te voeren actie.
9	Pijlknoppen. Gebruik de pijlknoppen om door de menu's te navigeren en bepaalde instellingen aan te passen.
10	Knop Menu Kopiëren. Gebruik de knop Menu Kopiëren  om het menu met kopieerinstellingen te openen.
11	Knop Lichter/donkerder. Gebruik de knop Lichter/donkerder  om aan te geven hoe licht of donker u een kopie wilt hebben.
12	Knop Kleur kopiëren. Gebruik de knop Kleur om een kopieertaak in kleur te starten.
13	Knop Zwart-wit kopiëren. Gebruik de knop Zwart om een kopieertaak in zwart-wit te starten.
14	Knop Aantal. Gebruik de knop Aantal  om het gewenste aantal kopiëren voor de huidige kopieertaak in te stellen.

15 Knop Terug: Gebruik de knop Terug  om terug te keren naar een vorig menu of om de menu's af te sluiten en terug te keren naar de status Gereed.

16 Knop Instellingen. Gebruik de knop Instellingen  om de opties van het hoofdmenu te openen.

2 Menu's van het bedieningspaneel

- [Menu Instellingen](#)
- [Menu's met specifieke functies](#)

Menu Instellingen

Gebruik de knop Instellingen  om dit menu te openen. De volgende submenu's zijn beschikbaar:

- **Rapporten**
- **Systeeminstellingen**
- **Service**
- **Netwerkinstellingen**

Menu Rapporten

Eerste niveau
Demopagina
Menustructuur
Config-rapport
Status benodigdheden
Netwerkoverzicht (alleen netwerkmodellen)
Gebruikspagina
PCL-lettert.lst
PS-lettert.lst
PCL6-lettert.lst
Log kleurgebruik
Servicepagina
Diagnosepagina
Afdrukkwaliteit

Menu Systeeminstellingen

In de volgende tabel zijn de items met een sterretje (*) de standaardinstellingen.

Eerste niveau	Tweede niveau	Derde niveau	Waarden
Taal			Beschikbare talen voor het bedieningspaneel.

Eerste niveau	Tweede niveau	Derde niveau	Waarden
Papierinstell.	St. -papierfrm.		Letter
			A4
			Legal
	St. -papiersoort		Beschikbare materiaalsoorten weergeven.
	Lade 1	Papiersoort	Beschikbare materiaalsoorten.
		Papierformaat	Beschikbare materiaalformaten.
	Actie na pap. op		Blijf wachten*
			Annuleren
			Negeren
Afdrukkwaliteit	Kleur kalibreren		Nu kalibreren
			Na inschakelen
Energie-instellingen	Vertraging sluimermodus		Uit
			1 minuut
			15 minuten*
			30 minuten
			1 uur
			2 uur
	Autom. uitschakelen	Automatisch uit na	Nooit
			30 minuten*
			1 uur
			2 uur
			4 uur
			8 uur
			24 uur
		Activerings-gebeurtenissen	USB-taak
			LAN-taak
			Draadloze taak
			Druk op knop

Eerste niveau	Tweede niveau	Derde niveau	Waarden
Instellingen benodigdheden	Zwarte printcassette	Instelling voor zeer laag	Stoppen/Vervangen Prompt Doorgaan*
		Drempel laag	(Bereik: 1-100)
	Kleurenprintcass	Instelling voor zeer laag	Stoppen/Vervangen Prompt Doorgaan Zwart afdrukken*
		Drempel laag	Cyaan (Bereik: 1-100)
			Magenta (Bereik: 1-100)
			Geel (Bereik: 1-100)
	Afbeeldingsdrum	Instelling voor zeer laag	Stoppen/Vervangen* Prompt Doorgaan
		Drempel laag	(Bereik: 1-100)
	Gebruiksgegevens opslaan		Op onderdeel* Niet op onderdeel
Lettert. Courier			Standaard* Donker
Kleurkopie			Aan* Uit

Menu Service

In de volgende tabel zijn de items met een sterretje (*) de standaardinstellingen.

Eerste niveau	Tweede niveau	Waarden
Reinigingspagina		

Eerste niveau	Tweede niveau	Waarden
Reinigingsmodus		
USB-snelheid		Hoog* Volledig
Minder omkrullen		Aan Uit*
Archief afdr.		Aan Uit*
Datum firmware		
Standaardwaarden		

Menu Netwerkinstellingen (alleen netwerkmodellen)

In de volgende tabel zijn de items met een sterretje (*) de standaardinstellingen.

Eerste niveau	Tweede niveau	Waarden
Menu Draadloos	Wi-Fi Protected Setup	
	Netwerktest uitvoeren	
	Draadloos aan/uit	Aan* Uit
TCP/IP-config.		Automatisch* Handmatig
Auto-crossover		Aan* Uit
Netwerkservices	IPv4	Aan*
	IPv6	Uit
IP-adres tonen		Ja Nee*
	Verbindingssnelheid	Automatisch* 10T Vol 10T Half 100TX Vol 100TX Half
Standaardwaarden		

Menu's met specifieke functies

Het apparaat bevat een functiespecifiek menu voor kopiëren. Druk op de knop **Menu Kopiëren**  op het bedieningspaneel om dit menu te openen.

Menu Kopiëren

In de volgende tabel zijn de items met een sterretje (*) de standaardinstellingen.

Eerste niveau	Tweede niveau	Waarden
Aantal		(Bereik: 1*-99)
ID-kopie		
Verkl./vergr.		Origineel=100%* Legal > Letter=78% Legal > A4=83% A4 > Ltr=94% Letter naar A4=97% Voll. pag.=91% Aan pg. aanp. 2 pagina's per vel 4 pagina's per vel Aangep: 25 tot 400%
Licht/donkr		(Schuifregelaar met bereik van 11 instellingen.)
Optimaliseren		Auto* Gemengd Afbeelding Tekst
Papier	Papierformaat	Beschikbare materiaalformaten.
	Papiersoort	Beschikbare materiaalsoorten.
Meer pag. kopiëren		Aan Uit*
Sortering		Aan* Uit
Selectie lade		Aut. selectie* Lade 1

Eerste niveau	Tweede niveau	Waarden	
Dubbelzijdig		Enkelz. naar enkelz.* Enkelz. naar dubblz.	
Conceptmodus		Aan Uit*	
Beeldcorrectie	Lichtheid	(Schuifregelaar met bereik van 11 instellingen.)	
	Contrast	(Schuifregelaar met bereik van 11 instellingen.)	
	Verscherpen	(Schuifregelaar met bereik van 11 instellingen.)	
	Achtergrond	(Schuifregelaar met bereik van 11 instellingen.)	
	Kleurbalans	Rood	(Schuifregelaar met bereik van 11 instellingen.)
		Groen	(Schuifregelaar met bereik van 11 instellingen.)
Blauw		(Schuifregelaar met bereik van 11 instellingen.)	
	Grijsheid	(Schuifregelaar met bereik van 11 instellingen.)	
Inst. als nwe standaard			
Standaardwaarden			

3 Software voor Windows

- [Ondersteunde besturingssystemen voor Windows](#)
- [Ondersteunde printerdrivers voor Windows](#)
- [Selecteer de juiste printerdriver voor Windows](#)
- [Instellingen van een afdruktaak wijzigen](#)
- [Instellingen van de printerdriver wijzigen voor Windows](#)
- [Software verwijderen voor Windows](#)
- [Ondersteunde hulpprogramma's voor Windows](#)
- [Software voor andere besturingssystemen](#)

Ondersteunde besturingssystemen voor Windows

Het product wordt geleverd met software voor de volgende Windows®-besturingssystemen:

- Windows 7 (32-bits en 64-bits)
- Windows Vista (32-bits en 64-bits)
- Windows XP (32-bits, Service Pack 2)
- Windows Server 2003 (32-bits, Service Pack 3)
- Windows Server 2008 (32-bits en 64-bits)

Ondersteunde printerdrivers voor Windows

Het product wordt geleverd met software voor Windows die de communicatie van de computer met het product mogelijk maakt. Deze software wordt een printerdriver genoemd. Printerdrivers geven toegang tot de functies van het product, zoals het afdrucken op aangepaste papierformaten, het formaat van documenten wijzigen en het invoegen van watermerken.

 **OPMERKING:** De meest recente programma's zijn beschikbaar op www.hp.com/support/LJColorMFPM175.

Selecteer de juiste printerdriver voor Windows

Printerdrivers bieden toegang tot de functies van een product en geven de computer toestemming om met het product te communiceren (via een printertaal). Zie de installatie-instructies en de Leesmij-bestanden op de cd-rom van het product voor extra software en talen.

Beschrijving van de HP PCL 6-driver

- Wordt geïnstalleerd via de wizard Printer toevoegen
- Wordt meegeleverd als de standaarddriver
- Aanbevolen voor afdrukken in alle ondersteunde Windows-omgevingen
- Biedt over het geheel genomen de beste snelheid, afdrukkwaliteit en ondersteuning voor de functies van het product voor de meeste gebruikers
- Ontwikkeld voor samenwerking met de Windows Graphic Device Interface (GDI) voor de beste snelheid in Windows-omgevingen
- Mogelijk niet volledig compatibel met software van derden en aangepaste software op basis van PCL 5

Omschrijving HP UPD PS-driver

- Te downloaden van internet op www.hp.com/support/LJColorMFPM175
- Aanbevolen voor afdrukken met Adobe®-softwareprogramma's of andere softwareprogramma's met veel graphics
- Biedt ondersteuning voor afdrukken via postscript-emulatie en voor postscript flash-lettertypen

Omschrijving HP UPD PCL 5-driver

- Te downloaden van internet op www.hp.com/support/LJColorMFPM175
- Compatibel met eerdere PCL-versies en oudere HP LaserJet-producten
- De beste keuze voor afdrukken via aangepaste softwareprogramma's of softwareprogramma's van derden
- Ontworpen voor Windows-omgevingen in bedrijven om één driver te bieden die u voor meerdere printermodellen kunt gebruiken
- Aanbevolen wanneer u naar meerdere printermodellen kopieert vanaf een mobiele Windows-computer

Instellingen van een afdruktaak wijzigen

Hulpmiddel voor het wijzigen van de instellingen	Methode voor het wijzigen van de instellingen	Duur van de wijzigingen	Prioriteitsvolgorde van de wijzigingen
Instellingen softwareprogramma	Klik in het menu Bestand van het softwareprogramma op Pagina-instelling of een gelijkwaardige optie.	Deze instellingen zijn alleen van toepassing op de huidige afdruktaak.	Als u hier wijzigingen aanbrengt, worden alle gewijzigde instellingen ergens anders teniet gedaan.
Printereigenschappen in het softwareprogramma	<p>De stappen zijn voor elk softwareprogramma anders. Deze procedure is het meest algemeen.</p> <ol style="list-style-type: none">1. Kies Afdrukken in het menu Bestand van het softwareprogramma.2. Selecteer het apparaat en klik op Eigenschappen of Voorkeuren.3. Wijzig de instellingen op de verschillende tabbladen.	Deze instellingen zijn van toepassing op de huidige sessie van het softwareprogramma.	Als u hier wijzigingen aanbrengt, hebben deze instellingen voorrang op de standaardinstellingen van de printerdriver en het apparaat.
Standaardinstellingen printerdriver	<ol style="list-style-type: none">1. Open de lijst met printers op uw computer en selecteer dit apparaat. OPMERKING: Deze stap varieert voor elk besturingssysteem.2. Klik op Printer en klik vervolgens op Afdrukvoorkeuren.3. Wijzig de instellingen op de verschillende tabbladen.	Deze instellingen blijven van kracht totdat u ze nogmaals wijzigt. OPMERKING: Deze methode wijzigt de standaardinstellingen voor de printerdriver van alle softwareprogramma's.	U kunt deze instellingen teniet doen door de instellingen in het softwareprogramma te wijzigen.
Standaardinstellingen apparaat	Wijzig de apparaatinstellingen op het bedieningspaneel of in de apparaatbeheersoftware die bij uw apparaat is geleverd.	Deze instellingen blijven van kracht totdat u ze nogmaals wijzigt.	U kunt deze instellingen teniet doen door wijzigingen aan te brengen met een ander hulpmiddel.

Instellingen van de printerdriver wijzigen voor Windows

De instellingen voor alle afdruktaken wijzigen totdat het softwareprogramma wordt gesloten

1. Klik in het menu **Bestand** van het softwareprogramma op **Afdrukken**.
2. Selecteer de driver en klik vervolgens op **Eigenschappen** of **Voorkeuren**.

De stappen kunnen variëren. Dit is de meeste voorkomende procedure.

De standaardinstellingen voor alle afdruktaken wijzigen

1. **Windows XP, Windows Server 2003 en Windows Server 2008 (te beginnen vanuit de standaardweergave van het menu Start):** klik op **Start** en vervolgens op **Printers en faxapparaten**.

Windows XP, Windows Server 2003 en Windows Server 2008 (te beginnen vanuit de klassieke weergave van het menu Start): klik op **Start**, **Instellingen** en vervolgens op **Printers**.

Windows Vista: klik op **Start**, **Configuratiescherm** en vervolgens in de categorie **Hardware en geluiden** op **Printer**.

Windows 7: Klik op **Start** en klik op **Apparaten en printers**.

2. Klik met de rechtermuisknop op het pictogram van de driver en selecteer vervolgens **Voorkeursinstellingen voor afdrukken**.

De configuratie-instellingen van het product wijzigen

1. **Windows XP, Windows Server 2003 en Windows Server 2008 (te beginnen vanuit de standaardweergave van het menu Start):** klik op **Start** en vervolgens op **Printers en faxapparaten**.

Windows XP, Windows Server 2003 en Windows Server 2008 (te beginnen vanuit de klassieke weergave van het menu Start): klik op **Start**, **Instellingen** en vervolgens op **Printers**.

Windows Vista: klik op **Start**, **Configuratiescherm** en vervolgens in de categorie **Hardware en geluiden** op **Printer**.

Windows 7: Klik op **Start** en klik op **Apparaten en printers**.

2. Klik met de rechtermuisknop op het driverpictogram en selecteer **Eigenschappen** of **Printereigenschappen**.
3. Klik op het tabblad **Apparaatinstellingen**.

Software verwijderen voor Windows

Windows XP

1. Klik op **Start** en vervolgens op **Programma's**.
2. Klik achtereenvolgens op **HP** en op de apparaatnaam.
3. Klik op **Verwijderen** en volg de instructies op het scherm voor het verwijderen van de software.

Windows Vista en Windows 7

1. Klik op **Start** en op **Alle programma's**.
2. Klik achtereenvolgens op **HP** en op de apparaatnaam.
3. Klik op **Verwijderen** en volg de instructies op het scherm voor het verwijderen van de software.

Ondersteunde hulpprogramma's voor Windows

- HP Web Jetadmin

Overige onderdelen en hulpprogramma's van Windows

- Een programma voor het automatisch installeren van het afdruksysteem
- Online webregistratie
- HP LaserJet Scan

Software voor andere besturingssystemen

Besturingssysteem	Software
UNIX	Voor HP-UX- en Solaris-netwerken, gaat u naar www.hp.com/support/net_printing om de HP Jetdirect printer installer voor UNIX te downloaden.
Linux	Ga voor informatie naar www.hp.com/go/linuxprinting .

4 Het product gebruiken op de Mac

- [Software voor Mac](#)
- [Afdrukken met Mac](#)
- [Scannen met Mac](#)
- [Problemen oplossen met Mac](#)

Software voor Mac

Ondersteunde besturingssystemen voor Mac

De volgende Mac-besturingssystemen worden door het apparaat ondersteund:

- Mac OS X 10.5 en 10.6

OPMERKING: Voor Mac OS X 10.5 en hoger worden Mac-computers met een PPC- of Intel® Core™-processor ondersteund. Voor Mac OS X 10.6 worden Mac-computers met een Intel Core-processor ondersteund.

Ondersteunde printerdrivers voor Mac

Het installatieprogramma voor de HP LaserJet-software bevat onder meer PPD-bestanden (PostScript® Printer Description) en PDE's (Printer Dialog Extensions) voor Mac OS X-computers. De PPD- en PDE-bestanden voor de HP-printer, in combinatie met de geïntegreerde Apple PostScript-printerdrivers, zorgen voor volledige afdrukfunctionaliteit en toegang tot specifieke HP-printerfuncties.

Software installeren op Mac-besturingssystemen

Software installeren op Mac-computers waarop het apparaat rechtstreeks is aangesloten

Het apparaat ondersteunt een USB 2.0-aansluiting. Gebruik een USB-kabel van het type A-naar-B. HP raadt aan een USB-kabel van maximaal 2 m te gebruiken.

1. Sluit de USB-kabel aan op het apparaat en de computer.

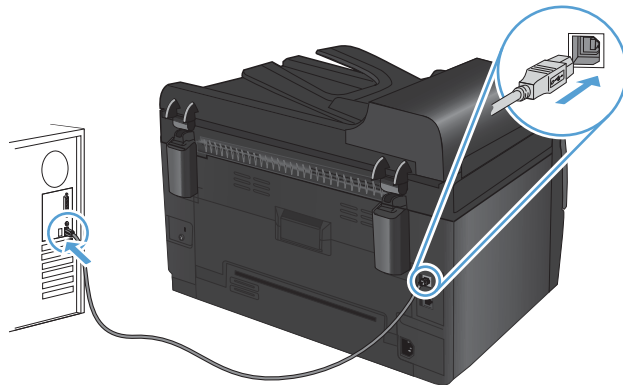

2. Installeer de software vanaf de cd.
3. Klik op het pictogram van het installatieprogramma van HP en volg de instructies op het scherm.

4. Klik in het scherm Gefeliciteerd op de knop **OK**.
5. Druk een pagina af vanuit een willekeurig softwareprogramma om te controleren of de afdruksoftware juist is geïnstalleerd.

Software installeren op Mac-computers in een bekabeld netwerk

Het IP-adres configureren

Het IP-adres van het apparaat kan handmatig worden ingesteld of het kan automatisch worden geconfigureerd via DHCP, BootP of AutoIP.

Handmatige configuratie

Alleen het IPv4-protocol kan handmatig worden ingesteld.

1. Druk op de knop Instellingen  op het bedieningspaneel.
2. Gebruik de pijlknoppen om de optie **Netwerkinstellingen** te selecteren en druk vervolgens op de knop **OK**.
3. Gebruik de pijlknoppen om de optie **TCP/IP-config.** te selecteren en druk vervolgens op de knop **OK**.
4. Gebruik de pijlknoppen om de optie **Handmatig** te selecteren en druk vervolgens op de knop **OK**.
5. Gebruik de pijlknoppen om het IP-adres in te stellen en druk vervolgens op de knop **OK**.
6. Als het IP-adres onjuist is, selecteert u met de pijlknoppen de optie **Nee** en drukt u vervolgens op de knop **OK**. Herhaal stap 5 met het juiste IP-adres en herhaal stap 5 vervolgens om het subnetmasker en de standaardgateway in te stellen.

Automatische configuratie

1. Druk op de knop Instellingen  op het bedieningspaneel.
2. Gebruik de pijlknoppen om de optie **Netwerkinstellingen** te selecteren en druk vervolgens op de knop **OK**.
3. Gebruik de pijlknoppen om de optie **TCP/IP-config.** te selecteren en druk vervolgens op de knop **OK**.
4. Gebruik de pijlknoppen om de optie **Automatisch** te selecteren en druk vervolgens op de knop **OK**.

Het kan enige minuten duren voordat het automatische IP-adres gereed voor gebruik is.



OPMERKING: Als u bepaalde automatische IP-modi (zoals BOOTP, DHCP of AutoIP) wilt in- of uitschakelen, kunnen deze instellingen worden gewijzigd met behulp van HP Utility.

De software installeren

1. Sluit alle programma's op de computer af.
2. Installeer de software vanaf de cd.
3. Klik op het pictogram van het installatieprogramma van HP en volg de instructies op het scherm.
4. Klik in het scherm Gefeliciteerd op de knop **OK**.
5. Druk een pagina af vanuit een willekeurig softwareprogramma om te controleren of de afdruksoftware juist is geïnstalleerd.

Software installeren op Mac-computers in een draadloos netwerk

Controleer eerst of het apparaat niet via een netwerkkabel met het netwerk is verbonden voordat u de productsoftware gaat installeren en het apparaat instelt voor verbinding met een draadloos netwerk.

Het apparaat aansluiten op een draadloos netwerk met WPS

Als uw router ondersteuning biedt voor Wi-Fi Protected Setup (WPS) is dit de eenvoudigste manier om het apparaat met een draadloos netwerk te verbinden.

1. Druk op de knop WPS op uw draadloze router.
2. Houd de knop Draadloos  op het bedieningspaneel van het apparaat gedurende twee seconden ingedrukt. Laat de knop los wanneer het lampje voor de draadloze functie begint te knipperen.
3. Wacht zo'n twee minuten tot het apparaat verbinding heeft gemaakt met de draadloze router.

 **OPMERKING:** Als deze methode niet werkt, probeert u verbinding met het draadloze netwerk te maken via de methode met een USB-kabel.

Het apparaat met een USB-kabel aansluiten op een draadloos netwerk

Als uw draadloze router WiFi-Protected Setup (WPS) niet ondersteunt, kunt u deze methode gebruiken om het apparaat te verbinden met een draadloos netwerk. Het instellen van een draadloze verbinding is eenvoudiger wanneer u een USB-kabel gebruikt om de instellingen over te brengen. Als de installatie is voltooid, kunt u de USB-kabel loskoppelen en de draadloze verbinding gebruiken.

1. Plaats de software-cd in de cd-lade van de computer.
2. Volg de instructies op het scherm op. Selecteer de optie **Verbinding maken via een draadloos netwerk** wanneer u hierom wordt gevraagd. Sluit de USB-kabel aan op het apparaat wanneer u hierom wordt gevraagd.

△ **VOORZICHTIG:** Sluit de USB-kabel pas aan als u hierom wordt gevraagd.

3. Als de installatie is voltooid, drukt u een configuratiepagina af om te controleren of het apparaat een SSID-naam heeft.
4. Als de installatie is voltooid, kunt u de USB-kabel loskoppelen.

Software verwijderen uit Mac-besturingssystemen

U moet beschikken over beheerdersrechten om de software te verwijderen.

1. Koppel het apparaat los van de computer.
2. Open **Programma's**.
3. Selecteer **Hewlett Packard**.
4. Selecteer het **verwijderprogramma van HP**.
5. Selecteer het apparaat in de lijst met apparaten en klik vervolgens op de knop **Verwijderen**.
6. Nadat de software is verwijderd, start u de computer opnieuw op en leegt u de Prullenmand.

Prioriteit voor afdrukinstellingen voor Mac

Wijzigingen die u in de afdrukinstellingen aanbrengt, hebben prioriteit afhankelijk van waar de wijzigingen zijn aangebracht:

 **OPMERKING:** Namen van opdrachten en dialoogvensters kunnen variëren afhankelijk van het programma dat u gebruikt.

- **Dialoogvenster Pagina-instelling:** klik op **Pagina-instelling** of op een vergelijkbare opdracht op het menu **Archief** van het programma waarin u werkt om dit dialoogvenster te openen. Instellingen die u hier wijzigt, kunnen instellingen die u ergens anders hebt gewijzigd vervangen.
- **Dialoogvenster Afdrukken.** Het dialoogvenster wordt geopend wanneer u klikt op **Afdrukken, Afdrukinstelling** of een vergelijkbare opdracht in het menu **Bestand** van het programma waarin u werkt. Instellingen die in het dialoogvenster **Afdrukken** worden gewijzigd hebben een lagere prioriteit en doen wijzigingen in het dialoogvenster **Pagina-instelling** *niet* teniet.
- **Standaardinstellingen in de printerdriver.** Met de standaardinstellingen in de printerdriver worden de instellingen voor alle afdruktaken bepaald, *tenzij* de instellingen worden gewijzigd in een van de dialoogvensters **Pagina-instelling, Afdrukken** en **Eigenschappen voor printer**, zoals hierboven beschreven.
- **Instellingen op het bedieningspaneel van de printer.** De instellingen die op het bedieningspaneel worden gewijzigd, hebben een lagere prioriteit dan instellingen die elders worden gewijzigd.

Instellingen van de printerdriver wijzigen voor Mac

De instellingen voor alle afdruktaken wijzigen totdat het softwareprogramma wordt gesloten	De standaardinstellingen voor alle afdruktaken wijzigen	De configuratie-instellingen van het product wijzigen
<ol style="list-style-type: none">1. Klik in het menu Bestand op de knop Afdrukken.2. Wijzig de gewenste instellingen in de verschillende menu's.	<ol style="list-style-type: none">1. Klik in het menu Bestand op de knop Afdrukken.2. Wijzig de gewenste instellingen in de verschillende menu's.3. Klik in het menu Voorinstellingen op de optie Opslaan als... en typ een naam voor de voorinstelling. <p>Deze instellingen worden in het menu Voorinstellingen opgeslagen. Als u de nieuwe instellingen wilt gebruiken, moet u de opgeslagen voorinstelling selecteren wanneer u een programma opent en wilt afdrukken.</p>	<p>Mac OS X 10.5 en 10.6</p> <ol style="list-style-type: none">1. Klik in het menu Apple  op het menu Systeemvoorkeuren en klik vervolgens op het pictogram Afdrukken en faxen.2. Selecteer het apparaat aan de linkerzijde van het scherm.3. Klik op de knop Opties en benodigdheden.4. Klik op het tabblad Driver.5. Configureer de geïnstalleerde opties.

Software voor Mac-computers

Ondersteunde hulpprogramma's voor Mac (alleen netwerkmodellen)

HP Utility voor Mac

Gebruik de HP Utility om productfuncties in te stellen die niet beschikbaar zijn in de printerdriver.

U kunt gebruikmaken van de HP Utility als het product beschikt over een USB-kabel (Universal Serial Bus) of als het is aangesloten op een TCP/IP-netwerk.

HP Utility openen

- ▲ Klik in het dock op **HP Utility**.

-of-

Klik bij **Programma's** op **Hewlett Packard** en vervolgens op **HP Utility**.

Functies van HP Utility

Gebruik de software HP Utility om de volgende taken uit te voeren:

- Informatie verkrijgen over de status van benodigdheden.
- Informatie verkrijgen over het apparaat, zoals de firmwareversie en het serienummer.
- Druk een configuratiepagina af.
- De papiersoort en het papierformaat voor de lade configureren.
- Bestanden overbrengen van de computer naar het apparaat.
- De firmware van het apparaat bijwerken.
- De kleurgebruikpagina weergeven

Afdrukken met Mac

Een afdruktaak annuleren op de Mac

1. Als er een taak wordt afgedrukt, kunt u deze onderbreken door op Annuleren **X** te drukken op het bedieningspaneel van het apparaat.

 **OPMERKING:** Als u op Annuleren **X** drukt, wordt de taak die op dat moment wordt afgedrukt, gewist. Als er meer dan één afdruktaak in de wachtrij staat, kunt u op de knop Annuleren **X** drukken om de afdruktaak te wissen die op dat moment op het bedieningspaneel van het apparaat wordt weergegeven.

2. U kunt ook een afdruktaak annuleren vanuit een softwareprogramma of een afdrukwachtrij.
 - **Softwareprogramma:** doorgaans wordt er korte tijd een dialoogvenster op het scherm weergegeven waarin u de afdruktaak kunt annuleren.
 - **Mac-afdrukwachtrij:** open de afdrukwachtrij door te dubbelklikken op het pictogram van het apparaat in het Dock. Selecteer de afdruktaak en klik vervolgens op **Verwijder**.

De papiersoort en het papierformaat wijzigen op de Mac

1. Klik in het menu **Bestand** van het softwareprogramma op de optie **Afdrukken**.
2. Klik in het menu **Aantal en pagina's** op de knop **pagina-instelling**.
3. Selecteer een formaat in de vervolgkeuzelijst **Papierformaat** en klik op de knop **OK**.
4. Open het menu **Afwerking**.
5. Selecteer een soort in de vervolgkeuzelijst **Soort afdrukmateriaal**.
6. Klik op de knop **Afdrukken**.

Het documentformaat wijzigen of een aangepast papierformaat afdrukken op de Mac

Mac OS X 10.5 en 10.6

Gebruik een van deze methoden.

1. Klik in het menu **Bestand** op de optie **Afdrukken**.
2. Klik op de knop **pagina-instelling**.
3. Selecteer het product en selecteer de juiste instellingen voor de optie **Papierformaat** en **Afdrukrichting**.

-
1. Klik in het menu **Bestand** op de optie **Afdrukken**.
 2. Open het menu **Papierverwerking**.
 3. Klik in het gebied **Papierformaat bestemming** op het vak **Aanpassen aan papier** en selecteer het formaat in de vervolgkeuzelijst.
-

Voorinstellingen voor afdrukken maken op de Mac

Gebruik voorinstellingen voor afdrukken om de huidige instellingen van de printerdriver op te slaan, zodat u deze later opnieuw kunt gebruiken.

Een voorinstelling voor afdrukken maken

1. Klik in het menu **Bestand** op de optie **Afdrukken**.
2. Selecteer de driver.
3. Selecteer de afdrukinstellingen die u wilt opslaan zodat u deze opnieuw kunt gebruiken.
4. Klik in het menu **Voorinstellingen** op de optie **Opslaan als...** en typ een naam voor de voorinstelling.
5. Klik op de knop **OK**.

Voorinstellingen voor afdrukken gebruiken

1. Klik in het menu **Bestand** op de optie **Afdrukken**.
2. Selecteer de driver.
3. Selecteer in het menu **Voorinstellingen** de voorinstelling voor afdrukken.

 **OPMERKING:** Selecteer de optie **standaard** om de standaardinstellingen van de printerdriver te gebruiken.

Een voorbeeld afdrukken op de Mac

1. Klik in het menu **Bestand** op de optie **Afdrukken**.
2. Selecteer de driver.
3. Open het menu **Voorblad** en selecteer waar u het voorblad wilt afdrukken. Klik op de knop **Voor document** of **Na document**.
4. Selecteer in het menu **Type voorblad** het bericht dat u op het voorblad wilt afdrukken.

 **OPMERKING:** Selecteer de optie **standaard** in het menu **Type voorblad** als u een leeg voorblad wilt afdrukken.

Watermerken gebruiken op de Mac

1. Klik in het menu **Bestand** op de optie **Afdrukken**.
2. Open het menu **Watermerken**.
3. Selecteer in het menu **Modus** het soort watermerk dat u wilt gebruiken. Selecteer de optie **Watermerk** als u een halftransparant bericht wilt afdrukken. Selecteer de optie **Overlay** als u een bericht wilt afdrukken dat niet transparant is.
4. Selecteer in het menu **Pagina's** of u het watermerk wilt afdrukken op alle pagina's of alleen op de eerste pagina.

5. Selecteer in het menu **Tekst** een van de standaardberichten of selecteer de optie **Aangepast** en typ in het vak een nieuw bericht.
6. Selecteer opties voor de overige instellingen.

Meerdere pagina's op één vel papier afdrukken in Mac

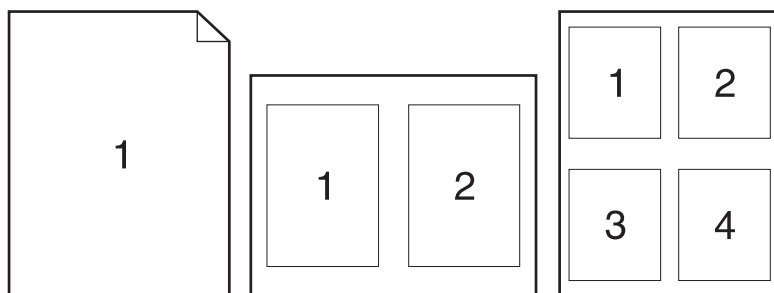

1. Klik in het menu **Bestand** op de optie **Afdrukken**.
2. Selecteer de driver.
3. Open het menu **Lay-out**.
4. Selecteer in het menu **Pagina's per vel** het aantal pagina's dat u per vel wilt afdrukken (1, 2, 4, 6, 9 of 16).
5. Selecteer in het gebied **Lay-outrichting** de volgorde en positie van de pagina's op het vel.
6. Selecteer in het menu **Randen** het soort rand dat u rond elke pagina op het vel wilt afdrukken.

Afdrukken op beide zijden van het papier (duplex) in Mac

1. Plaats voldoende papier in een van de laden om de taak te kunnen afdrukken.
2. Klik in het menu **Bestand** op de optie **Afdrukken**.
3. Open het menu **Aantal en pagina's** en klik op het tabblad **Handmatige duplex** of open het menu **Handmatige duplex**.
4. Klik op het vak **Handmatige duplex** en selecteer een bindoptie.
5. Klik op de knop **Afdrukken**.
6. Ga naar het apparaat en verwijder alle lege vellen uit lade 1.
7. Haal de stapel afdrukken uit de uitvoerbak, draai de stapel 180 graden en plaats het papier met de bedrukte zijde naar beneden in de invoerlade.
8. Druk op de knop **OK** op het bedieningspaneel.

De kleuropties instellen op de Mac

Gebruik het menu **Kleuropties** of **Kwaliteit/kleuropties** om te regelen hoe kleuren worden geïnterpreteerd en afgedrukt vanuit softwareprogramma's.

1. Klik in het menu **Bestand** op de optie **Afdrukken**.
2. Selecteer de driver.
3. Open het menu **Kleuropties** of **Kwaliteit/kleuropties**.
4. open het menu **Geavanceerd** of selecteer het goede tabblad.
5. Pas de afzonderlijke instellingen voor tekst, illustraties en foto's aan.

Het menu Services gebruiken op de Mac

Als het product is aangesloten op een netwerk, kunt u via het menu **Services** de gegevens over het product en de status van de benodigdheden bekijken.

1. Klik in het menu **Bestand** op de optie **Afdrukken**.
2. Open het menu **Service**.
3. Ga als volgt te werk om een onderhoudstaak uit te voeren:
 - a. Selecteer het tabblad **Apparaatonderhoud**.
 - b. Selecteer een taak in de vervolgkeuzelijst.
 - c. Klik op de knop **Starten**.
4. Ga als volgt te werk om naar de verschillende ondersteuningswebsites voor dit product te gaan:
 - a. Selecteer het tabblad **Services op het web**.
 - b. Selecteer in het menu een optie.
 - c. Klik op de knop **Openen!**.

Scannen met Mac

Met de HP Scan-software kunt u afbeeldingen scannen naar een Mac-computer.

1. Plaats het document op de glasplaat van de scanner of in de documentinvoer.
2. Open de map **Programma's** en klik vervolgens op **Hewlett-Packard**. Dubbelklik op **HP Scan**.
3. Open het menu **HP Scan** en klik op **Voorkeuren**. Selecteer in het menu **Scanner** dit apparaat in de lijst en klik op **Doorgaan**.
4. Als u de standaardvoorkeursinstellingen wilt gebruiken, waarmee acceptabele resultaten worden bereikt voor afbeeldingen en tekst, klikt u op de knop **Scannen**.

Als u voorkeursinstellingen wilt gebruiken die zijn geoptimaliseerd voor afbeeldingen of tekstdocumenten, selecteert u een voorkeursinstelling in het pop-upmenu **Scanvoorkeuren**. Als u de instellingen wilt aanpassen, klikt u op de knop **Bewerken**. Wanneer u klaar bent om te gaan scannen, klikt u op de knop **Scannen**.

5. Als u meer pagina's wilt scannen, plaatst u de volgende pagina op de glasplaat en klikt u op **Scannen**. Klik op **Toevoegen aan lijst** om de nieuwe pagina's toe te voegen aan de huidige lijst. Herhaal dit totdat u alle pagina's hebt gescand.
6. Klik op de knop **Opslaan** en blader vervolgens naar de map op uw computer waar u het bestand wilt opslaan.



OPMERKING: Als u de gescande pagina's wilt afdrukken, klikt u op de knop **Afdrukken**.

Problemen oplossen met Mac

Raadpleeg [Veelvoorkomende Mac-problemen oplossen op pagina 177](#) voor informatie over het oplossen van problemen met het Mac-besturingssysteem.

5 Sluit het product aan

- [Ondersteunde netwerkbesturingssystemen \(alleen netwerkmodellen\)](#)
- [HP Smart Install gebruiken om verbinding te maken met een computer, een bekabeld netwerk of een draadloos netwerk](#)
- [Verbinding maken met USB met behulp van de software-cd-rom](#)
- [Verbinding maken met een netwerk met behulp van de software-cd-rom \(alleen netwerkmodellen\)](#)

Ondersteunde netwerkbesturingssystemen (alleen netwerkmodellen)

Het product ondersteunt de volgende besturingssystemen voor draadloos afdrukken:

- Windows 7 (32-bits en 64-bits)
- Windows Vista (32-bits en 64-bits)
- Windows XP (32-bits, Service Pack 2)
- Windows Server 2003 (32-bits, Service Pack 3)
- Windows Server 2008 (32-bits en 64-bits)
- Mac OS X v10.5 en v10.6

Disclaimer voor printer delen

HP ondersteunt geen peer-to-peer netwerken, aangezien dit een functie is van Microsoft-besturingssystemen en niet van de printerdrivers van HP. Ga naar Microsoft op www.microsoft.com.

HP Smart Install gebruiken om verbinding te maken met een computer, een bekabeld netwerk of een draadloos netwerk

 **OPMERKING:** Dit installatietype wordt alleen voor Windows ondersteund.

Met HP Smart Install kunt u het productstuurprogramma en de software installeren door het product op een computer aan te sluiten met een USB-kabel.

 **OPMERKING:** De installatie-cd-rom is niet vereist tijdens een HP Smart Install. Plaats de installatie-cd niet in het cd-romstation van de computer.

1. Schakel het product in.
2. Sluit de USB-kabel aan.
3. Het programma HP Smart Install wordt als het goed is automatisch gestart. Volg de instructies op het scherm voor het installeren van de software.
 - Als HP Smart Install niet automatisch wordt gestart, dan is AutoPlay mogelijk uitgeschakeld. Blader op de computer naar HP Smart Install en dubbelklik erop om het programma uit te voeren.
 - Selecteer de toepasselijke optie wanneer u wordt gevraagd een verbindingstype te selecteren.

Verbinding maken met USB met behulp van de software-cd-rom

△ **VOORZICHTIG:** Sluit de USB-kabel pas aan als hierom wordt gevraagd.

Het apparaat ondersteunt een USB 2.0-aansluiting. Gebruik een USB-kabel van het type A-naar-B. HP raadt aan een USB-kabel van maximaal 2 m te gebruiken.

1. Sluit alle geopende programma's op de computer af.
2. Installeer de software vanaf de cd en volg de instructies op het scherm.
3. Selecteer wanneer u daarom wordt gevraagd de optie **Rechtstreeks verbinding maken met deze computer via een USB-kabel** en klik vervolgens op de knop **Volgende**.
4. Wanneer u hierom wordt gevraagd, sluit u de USB-kabel aan op het product en de computer.

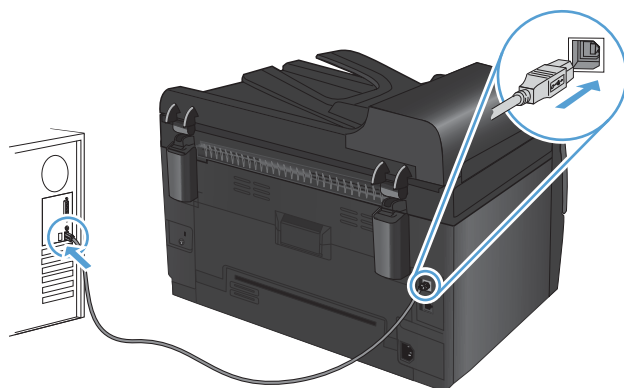

5. Klik aan het einde van de installatie op de knop **Voltoeien**.
6. In het scherm **Meer opties** kunt u ervoor kiezen meer software te installeren. U kunt ook op de knop **Voltoeien** klikken.
7. Druk een pagina af vanuit een willekeurig softwareprogramma om te controleren of de afdruksoftware juist is geïnstalleerd.

Verbinding maken met een netwerk met behulp van de software-cd-rom (alleen netwerkmodellen)

Het apparaat kan op bekabelde en draadloze netwerken worden aangesloten.

 **OPMERKING:** U kunt niet tegelijkertijd verbinding maken met een bekabeld en een draadloos netwerk. Bekabelde verbindingen hebben voorrang.

Ondersteunde netwerkprotocollen

Het TCP/IP-protocol wordt door netwerkmodellen ondersteund. Dit protocol is het meest gebruikte en geaccepteerde netwerkprotocol. Dit protocol wordt gebruikt door een groot aantal netwerkservices. Dit product ondersteunt ook IPv4 en IPv6. In de volgende lijsten worden de netwerkservices/protocollen vermeld die door het apparaat worden ondersteund.

- TCP/IP (IPv4 of IPv6)
- Port 9100
- LPR
- DHCP
- AutoIP
- SNMP
- Bonjour
- SLP
- WSD
- NBNS

Het apparaat installeren op een bekabeld netwerk

Het IP-adres configureren

Het IP-adres van het apparaat kan handmatig worden ingesteld of het kan automatisch worden geconfigureerd via DHCP, BootP of AutoIP.

Handmatige configuratie

Alleen het IPv4-protocol kan handmatig worden ingesteld.

1. Druk op de knop Instellingen  op het bedieningspaneel.
2. Gebruik de pijlknoppen om de optie **Netwerkinstellingen** te selecteren en druk vervolgens op de knop **OK**.
3. Gebruik de pijlknoppen om de optie **TCP/IP-config.** te selecteren en druk vervolgens op de knop **OK**.

4. Gebruik de pijlknoppen om de optie **Handmatig** te selecteren en druk vervolgens op de knop **OK**.
5. Gebruik de pijlknoppen om het IP-adres in te stellen en druk vervolgens op de knop **OK**.
6. Als het IP-adres onjuist is, selecteert u met de pijlknoppen de optie **Nee** en drukt u vervolgens op de knop **OK**. Herhaal stap 5 met het juiste IP-adres en herhaal stap 5 vervolgens om het subnetmasker en de standaardgateway in te stellen.

Automatische configuratie

1. Druk op de knop Instellingen  op het bedieningspaneel.
2. Gebruik de pijlknoppen om de optie **Netwerkinstellingen** te selecteren en druk vervolgens op de knop **OK**.
3. Gebruik de pijlknoppen om de optie **TCP/IP-config.** te selecteren en druk vervolgens op de knop **OK**.
4. Gebruik de pijlknoppen om de optie **Automatisch** te selecteren en druk vervolgens op de knop **OK**.

Het kan enige minuten duren voordat het automatische IP-adres gereed voor gebruik is.

 **OPMERKING:** Als u bepaalde automatische IP-modi (zoals BOOTP, DHCP of AutoIP) wilt in- of uitschakelen, kunnen deze instellingen worden gewijzigd met behulp van HP Device Toolbox.

De software installeren

1. Sluit alle programma's op de computer af.
2. Installeer de software vanaf de cd.
3. Volg de instructies op het scherm.
4. Selecteer wanneer u daarom wordt gevraagd de optie **Verbinding maken via een bekabeld netwerk** en klik vervolgens op de knop **Volgende**.
5. Selecteer in de lijst met beschikbare printers de printer met het juiste IP-adres.
6. Klik op de knop **Voltoeien**.
7. In het scherm **Meer opties** kunt u ervoor kiezen meer software te installeren. U kunt ook op de knop **Voltoeien** klikken.
8. Druk een pagina af vanuit een willekeurig softwareprogramma om te controleren of de afdruksoftware juist is geïnstalleerd.

Het apparaat installeren op een draadloos netwerk

Voordat u de apparaatsoftware installeert, controleert u of het apparaat niet via een netwerkkabel met het netwerk is verbonden.

Als uw draadloze router Wi-Fi Protected Setup (WPS) niet ondersteunt, vraagt u uw systeembeheerder om de netwerkinstellingen voor uw draadloze router of voert u de volgende taken uit:

- Achterhaal de naam van het draadloze netwerk of de SSID (service set identifier).
- Bepaal het beveiligingswachtwoord of de coderingsleutel voor het draadloze netwerk.

Het apparaat aansluiten op een draadloos netwerk met WPS

Als uw router ondersteuning biedt voor Wi-Fi Protected Setup (WPS) is dit de eenvoudigste manier om het apparaat met een draadloos netwerk te verbinden.

1. Druk op de knop WPS op uw draadloze router.
2. Houd de knop Draadloos  op het bedieningspaneel van het apparaat gedurende twee seconden ingedrukt. Laat de knop los wanneer het lampje voor de draadloze functie begint te knipperen.
3. Wacht zo'n twee minuten tot het apparaat verbinding heeft gemaakt met de draadloze router.

 **OPMERKING:** Als deze methode niet werkt, probeert u verbinding met het draadloze netwerk te maken via de methode met een USB-kabel.

Het apparaat met een USB-kabel aansluiten op een draadloos netwerk

Als uw draadloze router Wi-Fi Protected Setup (WPS) niet ondersteunt, kunt u deze methode gebruiken om het apparaat te verbinden met een draadloos netwerk. Het instellen van een draadloze verbinding is eenvoudiger wanneer u een USB-kabel gebruikt om de instellingen over te brengen. Als de installatie is voltooid, kunt u de USB-kabel loskoppelen en de draadloze verbinding gebruiken.

1. Plaats de software-cd in de cd-lade van de computer.
2. Volg de instructies op het scherm op. Selecteer de optie **Verbinding maken via een draadloos netwerk** wanneer u hierom wordt gevraagd. Sluit de USB-kabel aan op het apparaat wanneer u hierom wordt gevraagd.

△ **VOORZICHTIG:** Sluit de USB-kabel pas aan als u hierom wordt gevraagd.

3. Als de installatie is voltooid, drukt u een configuratiepagina af om te controleren of het apparaat een SSID-naam heeft.
4. Als de installatie is voltooid, kunt u de USB-kabel loskoppelen.

De software voor een draadloos apparaat installeren dat momenteel op het netwerk is aangesloten

Als het apparaat al een IP-adres op een draadloos netwerk heeft en u apparaatsoftware wilt installeren op een computer, dient u de volgende stappen uit te voeren.

1. Druk vanaf het bedieningspaneel een configuratiepagina af om het IP-adres van het apparaat te verkrijgen.
2. Installeer de software vanaf de cd.
3. Volg de instructies op het scherm op.

4. Selecteer wanneer u daarom wordt gevraagd de optie **Verbinding maken via een draadloos netwerk** en klik vervolgens op de knop **Volgende**.
5. Selecteer in de lijst met beschikbare printers de printer met het juiste IP-adres.

Verbinding met het draadloze netwerk verbreken

Als u het product wilt loskoppelen van een draadloos netwerk, dan kunt u de draadloze eenheid in het product uitschakelen.

1. Druk op het bedieningspaneel van het apparaat op de knop Draadloos  en laat deze weer los.
2. Om te controleren of de draadloze eenheid is uitgeschakeld, drukt u een configuratiepagina af en controleert u of de status is vermeld als uitgeschakeld op de configuratiepagina.

Storing op een draadloos netwerk verminderen

Met de volgende tips kunt u storing op een draadloos netwerk verminderen:

- Houd de draadloze apparaten uit de buurt van grote metalen voorwerpen zoals dossierkasten en andere elektromagnetische apparaten zoals magnetrons en draadloze telefoons. Deze voorwerpen kunnen radiosignalen verstoren.
- Houd de draadloze apparaten uit de buurt van grote stenen gebouwen en andere soorten gebouwen. Deze objecten kunnen radiogolven absorberen en de signaalsterkte verlagen.
- Plaats de draadloze router op een centrale locatie in het zicht van de draadloze apparaten op het netwerk.

Geavanceerde draadloze installatie

De modi voor draadloze communicatie

U kunt kiezen uit twee modi voor draadloze communicatie: infrastructuur of ad-hoc.

Infrastructuur draadloos netwerk (aanbevolen)

Het apparaat communiceert met andere apparaten op het netwerk via een draadloze router.

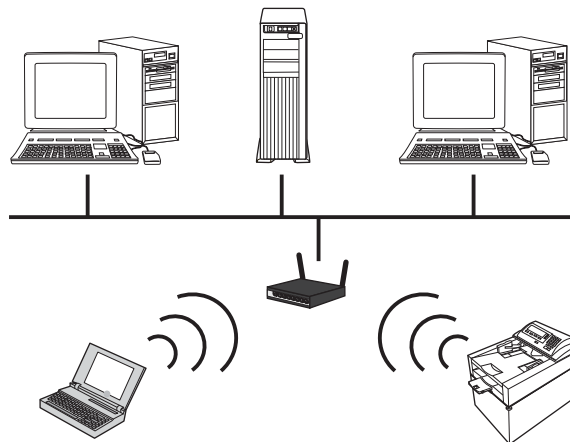

Draadloos ad-hocnetwerk

Het apparaat communiceert rechtstreeks met andere draadloze apparaten zonder gebruik te maken van een draadloze router.

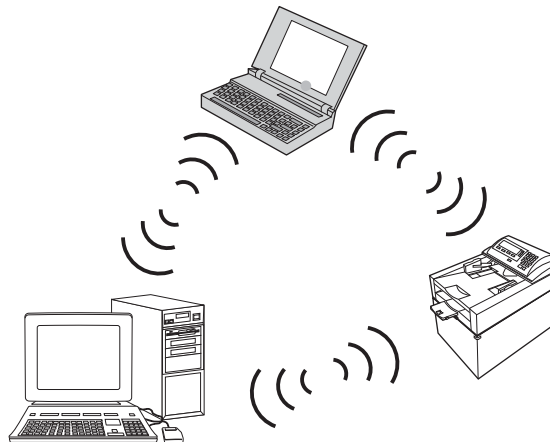

Alle apparaten op het ad-hocnetwerk dienen aan de volgende eisen te voldoen:

- Compatibel met 802.11b/g
- Dezelfde SSID
- Hetzelfde subnet en kanaal
- Dezelfde beveiligingsinstellingen voor 802.11b/g

Draadloze beveiliging

Als u uw draadloos netwerk gemakkelijk wilt kunnen onderscheiden van andere draadloze netwerken, gebruikt u een unieke netwerknaam (SSID) voor uw draadloze router. Uw draadloze router heeft mogelijk al een standaardnetwerknaam, meestal de naam van de fabrikant. Zie de documentatie die bij uw draadloze router is geleverd voor meer informatie over het wijzigen van de netwerknaam.

Als u wilt voorkomen dat andere gebruikers toegang hebben tot uw netwerk, schakelt u de WPA- of WEP-gegevenscodering in.

- Wired Equivalent Privacy (WEP): WEP is het originele beveiligingsmechanisme in de 802.11-standaard. U maakt een unieke sleutel met hexadecimale of alfanumerieke tekens die andere gebruikers moeten invoeren om toegang te krijgen tot uw netwerk.
- Wi-Fi Protected Access (WPA): WPA gebruikt TKIP (temporal key integrity protocol) voor codering met behulp van 802.1X-verificatie. In WPA zijn alle bekende zwakke punten van WEP verholpen. U maakt een unieke wachtzin met een combinatie van letters en cijfers die andere gebruikers moeten invoeren om toegang te krijgen tot uw netwerk.
- WPA2 beschikt over AES (advanced encryption standard) en is veiliger dan WPA.

Het apparaat installeren op een draadloos ad-hocnetwerk

U kunt het apparaat draadloos installeren op een computer via een peer-to-peer (ad-hoc) installatie.

 **OPMERKING:** Voor het uitvoeren van deze taak moet u het apparaat *tijdelijk* op het netwerk aansluiten met behulp van een netwerkkabel.

1. Sluit de netwerkkabel aan op het product en op het netwerk.
2. Wacht 60 seconden voor u doorgaat. In deze minuut wordt het apparaat herkend door het netwerk en wordt er een IP-adres of hostnaam aan het apparaat toegewezen.
3. Druk een configuratiepagina en een statuspagina voor benodigdheden af.
4. Het IP-adres vindt u op de configuratiepagina.
5. Open een webbrowser en typ het IP-adres in de adresbalk. De HP Device Toolbox wordt geopend.
6. Klik op het tabblad **Netwerken** en selecteer vervolgens de koppeling voor **draadloze configuratie** in het linkerdeelvenster.
7. Selecteer de optie om het draadloze netwerk in te schakelen en koppel vervolgens de netwerkkabel los.
8. Selecteer in het gebied voor **configuratiemethode** de optie voor het **maken van een nieuw draadloos ad-hocnetwerk (peer-to-peer)**.
9. Geef een unieke netwerknaam op, selecteer een kanaal en selecteer het gewenste type beveiliging.
10. Klik op de knop **Toepassen**.

Het netwerkkapparaat configureren

Netwerkinstellingen weergeven of wijzigen

Gebruik de HP Device Toolbox om IP-configuratie-instellingen te bekijken of te wijzigen.

1. Druk een configuratiepagina af en zoek het IP-adres.
 - Als u IPv4 gebruikt, bevat het IP-adres alleen cijfers. Het adres heeft dan de volgende indeling:
`xxx.xxx.xxx.xxx`
 - Als u IPv6 gebruikt, bestaat het IP-adres uit een hexadecimale combinatie van tekens en cijfers. De indeling is als volgt:
`xxxx::xxxx:xxxx:xxxx:xxxx`
2. Open de HP Device Toolbox door op de knop **Start** te klikken. Klik achtereenvolgens op de groep **Programma's** of **Alle programma's**, **HP**, de productgroep en ten slotte **HP Productinstellingen**.
3. Klik op het tabblad **Netwerk** voor informatie over het netwerk. U kunt naar behoeven instellingen wijzigen.

6 Papier en afdruk materiaal

- [Papiergebruik begrijpen](#)
- [De printerdriver aanpassen aan de papiersoort en het papierformaat](#)
- [Ondersteunde papierformaten](#)
- [Ondersteunde papiersoorten](#)
- [Papierladen vullen](#)

Papiergebruik begrijpen

Dit apparaat ondersteunt verschillende papiersoorten en andere afdrumaterialen die voldoen aan de richtlijnen in deze gebruikershandleiding. Papier of afdrumateriaal dat niet aan deze richtlijnen voldoet, kan een slechte afdrumkwaliteit, meer papierstoringen en vroegtijdige slijtage van het product tot gevolg hebben.

Gebruik voor de beste resultaten alleen papier en afdrumateriaal van HP dat is ontworpen voor laserprinters of multifunctioneel gebruik. Gebruik geen papier of afdrumateriaal dat is gemaakt voor inkjetprinters. Hewlett-Packard Company kan geen aanbevelingen doen voor het gebruik van andere merken afdrumateriaal omdat HP geen invloed heeft op de kwaliteit hiervan.

Het is mogelijk dat papier aan alle richtlijnen in deze gebruikershandleiding voldoet en u toch niet tevreden bent over de afdrumkwaliteit. Dit kan een gevolg zijn van het onjuist gebruik van het materiaal, een onaanvaardbaar temperatuur- en/of vochtigheidsniveau of van andere omstandigheden waarop Hewlett-Packard geen invloed heeft.

- △ **VOORZICHTIG:** Het gebruik van papier of afdrumateriaal dat niet voldoet aan de specificaties van Hewlett-Packard kan problemen met het product veroorzaken waardoor reparatie noodzakelijk is. Deze reparatie valt niet onder de garantie- of serviceovereenkomsten van Hewlett-Packard.

Richtlijnen voor speciaal papier

Dit apparaat ondersteunt afdrummen op speciaal afdrumateriaal. Houd u aan de volgende richtlijnen als u een bevredigend resultaat wilt krijgen. Voor de beste resultaten moet u eerst de papiersoort en het papierformaat instellen in de printerdriver wanneer u speciaal papier of afdrumateriaal gebruikt.

- △ **VOORZICHTIG:** HP LaserJet-producten gebruiken een fuser om droge tonerdeeltjes in zeer precieze puntjes op het papier te fixeren. HP-laserpapier is bestand tegen deze extreme hitte. Het gebruik van inkjetpapier kan het apparaat beschadigen.

Materiaalsoort	Doen	Niet doen
Enveloppen	<ul style="list-style-type: none">• Bewaar de enveloppen plat.• Zorg dat de naden helemaal doorlopen tot de hoek van de envelop.• Gebruik enveloppen met een plakstrip die zijn goedgekeurd voor gebruik in laserprinters.	<ul style="list-style-type: none">• Gebruik geen enveloppen die gekreukeld, ingekeept, aan elkaar kleven of anderszins beschadigd zijn.• Gebruik geen enveloppen met klemmen, binddraad, vensters of met reliëfopdruk.• Gebruik geen zelfklevende middelen of andere synthetische materialen.
Etiketten	<ul style="list-style-type: none">• Gebruik alleen etiketbladen waarvan het beschermblad niet zichtbaar is tussen de etiketten.• Gebruik etiketten die plat liggen.• Gebruik alleen volle vellen etiketten.	<ul style="list-style-type: none">• Gebruik geen etiketten met kreukels of luchtbellens of die zijn beschadigd.• Druk geen vellen etiketten die niet volledig zijn.

Materiaal­soort	Doen	Niet doen
Transparanten	<ul style="list-style-type: none"> • Gebruik uitsluitend transparanten die zijn goedgekeurd voor gebruik in kleuren­laser­printers. • Leg de transparanten op een glad oppervlak nadat u ze uit het product heeft verwijderd. 	<ul style="list-style-type: none"> • Gebruik geen transparant afdruk­materiaal dat niet is goedgekeurd voor laser­printers.
Briefpapier of voorbedrukte formulieren	<ul style="list-style-type: none"> • Gebruik alleen briefpapier of voorbedrukte formulieren die zijn goedgekeurd voor gebruik in laser­printers. 	<ul style="list-style-type: none"> • Gebruik geen briefpapier met reliëf of metaalachtig briefpapier.
Zwaar papier	<ul style="list-style-type: none"> • Gebruik alleen zwaar papier dat is goedgekeurd voor gebruik in laser­printers en voldoet aan de gewicht­specificaties voor dit product. 	<ul style="list-style-type: none"> • Gebruik geen papier dat zwaarder is dan de aanbevolen specificaties voor afdruk­materiaal voor dit product, tenzij het HP-papier is dat is goedgekeurd voor gebruik in dit product.
Glanzend papier of papier met een coating	<ul style="list-style-type: none"> • Gebruik alleen glanzend papier of papier met een coating dat is goedgekeurd voor gebruik in laser­printers. 	<ul style="list-style-type: none"> • Gebruik geen glanzend papier of papier met een coating dat is bestemd voor gebruik in inkjet­producten.

De printerdriver aanpassen aan de papiersoort en het papierformaat

 **OPMERKING:** Als u de pagina-instellingen wijzigt in het softwareprogramma, hebben deze instellingen voorrang op andere instellingen in de printerdriver.

1. Klik in het menu **Bestand** van het softwareprogramma op **Afdrukken**.
2. Selecteer het apparaat en klik vervolgens op **Eigenschappen** of **Voorkeuren**.
3. Klik op het tabblad **Papier/Kwaliteit**.
4. Selecteer een papierformaat in de vervolgkeuzelijst **Formaat is** .
5. Selecteer een papiersoort in de vervolgkeuzelijst **Type is**.
6. Klik op de knop **OK**.

Ondersteunde papierformaten

Dit product ondersteunt verschillende papierformaten en kan worden gebruikt met diverse materialen.

 **OPMERKING:** Om de beste afdrukresultaten te verkrijgen, selecteert u het gepaste papierformaat en -type in de printerdriver voordat u begint af te drukken.

Tabel 6-1 Ondersteunde formaten voor papier en afdrumateriaal

Formaat	Afmetingen
Letter	216 x 279 mm
Legal	216 x 356 mm
A4	210 x 297 mm
Executive	184 x 267 mm
8,5 x 13	216 x 330 mm
4 x 6	101,6 x 152,4 mm
10 x 15 cm	101,6 x 152,4 mm
5 x 8	127 x 203 mm
RA4	215 x 305 mm
A5	148 x 210 mm
A6	105 x 148 mm
B5 (JIS)	182 x 257 mm
16K	184 x 260 mm 195 x 270 mm 197 x 273 mm
Aangep.	Minimum: 76 x 127 mm Maximum: 216 x 356 mm OPMERKING: Bij het definiëren van aangepaste formaten via de printerdriver dient u altijd de korte zijde van de pagina op te geven als de breedte en de lange zijde als de lengte.

Tabel 6-2 Ondersteunde enveloppen en briefkaarten

Formaat	Afmetingen
Envelop #10	105 x 241 mm
Envelop DL	110 x 220 mm
Envelop C5	162 x 229 mm
Envelop B5	176 x 250 mm
Envelop Monarch	98 x 191 mm

Tabel 6-2 Ondersteunde enveloppen en briefkaarten (vervolg)

Formaat	Afmetingen
Japanse briefkaart	100 x 148 mm
Briefkaart (JIS)	
Dubbele Japanse briefkaart gedraaid	148 x 200 mm
Dubbele briefkaart (JIS)	
Aangep.	Minimaal: 76 x 127 mm Maximaal: 216 x 356 mm
	OPMERKING: Bij het definiëren van aangepaste formaten via de printerdriver dient u altijd de korte zijde van de pagina op te geven als de breedte en de lange zijde als de lengte.

Ondersteunde papiersoorten

Ga naar www.hp.com/support/LJColorMFPM175 voor een compleet overzicht van specifieke HP-papiersoorten die dit apparaat ondersteunt.

- Everyday
 - Gewoon
 - Licht
 - Bankpost
 - Kringloop
- Presentatie
 - Mat papier
 - Glanzend papier
 - Zwaar papier
 - Zwaarglanzend papier
- Brochure
 - Mat papier
 - Glanzend papier
 - In drieën gevouwen papier
 - Extra zwaar papier
 - Extra zwaar glanzend papier
- Foto/omslag
 - Mat omslagpapier
 - Mat fotopapier
 - Glanzend fotopapier
 - Glanzende kaarten
- Overig
 - Transparant voor kleurenlaser
 - Etiketten
 - Briefhoofd
 - Envelop
 - Zware envelop

- Voorbedrukt
- Geperforeerd
- Kleur
- Ruw
- Zwaar ruw
- HP Stevig papier

Papierladen vullen

Materiaal in de invoerlade plaatsen

 **OPMERKING:** Wanneer u nieuw papier toevoegt, verwijdert u al het papier uit de invoerlade en legt u de stapel met nieuw papier recht. Waaiert het papier niet uit. Zo voorkomt u dat meerdere vellen papier tegelijkertijd in het apparaat worden ingevoerd en loopt u minder risico dat papier vastloopt.

OPMERKING: Wanneer u afdrukt op kleine of aangepaste papierformaten, plaatst u de korte zijde (breedte) eerst in het apparaat.

1. Plaats het papier met de afdrukszijde naar boven in de invoerlade.



2. Schuif de geleiders goed tegen het papier aan.



Ladecapaciteit

Lade of bak	Papiersoort	Specificaties	Capaciteit
Invoerlade	Papier	60-220 g/m ² Afdrukkwaliteit is gegarandeerd voor afdruk materiaal van HP.	150 vellen van 75 g/m ²
	Enveloppen	60-90 g/m ²	Maximaal 10 enveloppen
	Transparanten	0,12-0,13 mm	Maximaal 50 transparanten
	Briefkaarten	135-176 g/m ²	
	Glanzend	130-220 g/m ²	

Afdrukstand van het papier voor het vullen van de laden

Als u papier gebruikt dat een specifieke afdrukrichting vereist, moet u dit volgens de informatie in de volgende tabel laden.

Papiersoort	Papier plaatsen
Vorbedrukt of briefhoofdpapier	<ul style="list-style-type: none">• Naar boven• Bovenrand eerst in het product
Geperforeerd	<ul style="list-style-type: none">• Naar boven• Gat aan de linkerkant van het product
Envelop	<ul style="list-style-type: none">• Naar boven• Korte rechterraand eerst in het apparaat

7 Printcartridges en afbeeldingsdrum

- [Functie van printcartridges en afbeeldingsdrum](#)
- [Aanzichten van benodigdheden](#)
- [Printcartridges en de afbeeldingsdrum beheren](#)
- [Problemen met printcartridges of de afbeeldingsdrum oplossen](#)

Funcie van printcartridges en afbeeldingsdrum

Funcie	Omschrijving
Onderdeelnummers	<ul style="list-style-type: none">• Zwarte printcartridge: CE310A• Cyaan printcartridge: CE311A• Gele printcartridge: CE312A• Magenta printcartridge: CE313A• Afbeeldingsdrum: CE314A <p>OPMERKING: Het selectienummer voor alle printcartridges en de afbeeldingsdrum is 126A.</p>
Toegankelijkheid	<ul style="list-style-type: none">• Inktpatronen en de imaging drum kunnen met één hand worden geïnstalleerd en verwijderd.
Milieuvriendelijke functies	<ul style="list-style-type: none">• Recycle uw printcartridges met behulp van het programma voor retournering en recycling van HP Planet Partners.

Meer informatie over benodigdheden vindt u op www.hp.com/go/learnaboutsupplies.

Aanzichten van benodigdheden

Aanzicht van printcartridge

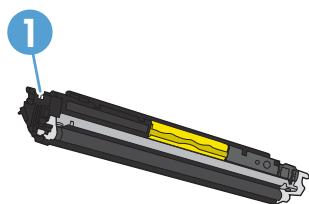

1	Geheugenchip van de printcartridge
---	------------------------------------

Aanzicht van afbeeldingsdrum

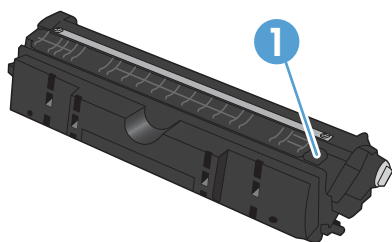

1	Geheugenchip van de afbeeldingsdrum
---	-------------------------------------

Printcartridges en de afbeeldingsdrum beheren

Door de printcartridge en de afbeeldingsdrum correct te gebruiken, bewaren en controleren, kunt u afdrucken van hoge kwaliteit waarborgen.

Instellingen voor printcartridges of de afbeeldingsdrum wijzigen

Afdrukken wanneer een printcartridge of een afbeeldingsdrum het einde van de geschatte levensduur heeft bereikt

Het bericht **<onderdeel> laag**, waarbij met <onderdeel> een kleurenprintcartridge of de afbeeldingsdrum wordt bedoeld: Het apparaat geeft aan wanneer een onderdeel bijna moet worden vervangen. De werkelijke resterende levensduur kan variëren. Zorg dat u een vervangende printcartridge hebt die u kunt plaatsen wanneer de afdrukkwaliteit niet meer voldoet. Het onderdeel hoeft nog niet te worden vervangen.

Het bericht **<onderdeel> zeer laag**, waarbij met <onderdeel> de kleurenprintcartridge, de afbeeldingsdrum of een combinatie van meerdere printcartridges en/of de afbeeldingsdrum wordt bedoeld: Het apparaat geeft aan wanneer een onderdeel bijna op is. De werkelijke resterende levensduur van benodigdheden kan variëren. Zorg dat u een vervangende printcartridge hebt die u kunt plaatsen wanneer de afdrukkwaliteit niet meer voldoet. Het onderdeel hoeft op dat moment nog niet te worden vervangen, tenzij de afdrukkwaliteit niet meer voldoet.

Zodra een HP printcartridge vrijwel leeg is, geldt de Premium Protection Warranty van HP niet meer voor dit onderdeel.

De afbeeldingsdrum in dit apparaat valt onder de productgarantie. Voor vervangende afbeeldingsdrums geldt een beperkte garantie van één jaar vanaf de installatiedatum. De installatiedatum van de afbeeldingsdrum staat op de statuspagina voor benodigdheden vermeld.

De instellingen voor zeer laag via het bedieningspaneel wijzigen

U kunt de instelling op elk moment wijzigen en u hoeft deze niet opnieuw in te stellen wanneer u een nieuwe printcartridge of afbeeldingsdrum installeert.

1. Druk op de knop Instellingen  op het bedieningspaneel.
2. Gebruik de pijlknoppen om het menu **Systeeminstellingen** te selecteren en druk vervolgens op de knop **OK**.
3. Gebruik de pijlknoppen om het menu **Instellingen benodigdheden** te selecteren en druk vervolgens op de knop **OK**.
4. Gebruik de pijlknoppen om het menu **Zwarte printcassette, Kleurenprintcass of Afbeeldingsdrum** te selecteren en druk vervolgens op de knop **OK**.

5. Gebruik de pijlknoppen om het menu **Instelling voor zeer laag** te selecteren en druk vervolgens op de knop **OK**.
6. Selecteer een van de volgende opties:
 - Selecteer de optie **Doorgaan** als u wilt dat het apparaat u waarschuwt wanneer een printcartridge of afbeeldingsdrum vrijwel leeg is, maar u door wilt gaan met afdrukken.
 - Selecteer de optie **Stoppen/Vervangen** als u wilt instellen dat het apparaat stopt met afdrukken tot u de printcartridge of afbeeldingsdrum hebt vervangen.
 - Selecteer de optie **Prompt** als u wilt instellen dat het apparaat stopt met afdrukken en u vraagt de printcartridge of afbeeldingsdrum te vervangen. U kunt het bericht ter kennisgeving aannemen en doorgaan met afdrukken.
 - Selecteer **Zwart afdrukken** in het menu **Kleurenprintcass** als u wilt instellen dat het apparaat u waarschuwt wanneer een printcartridge vrijwel leeg is, maar u door wilt gaan met afdrukken in zwart-wit.

Instructies voor vervanging

De printcartridges vervangen

Wanneer een printcartridge het einde van de levensduur nadert, kunt u doorgaan met afdrukken met de huidige printcartridge totdat de afdrukkwaliteit niet meer acceptabel is.

Zodra een HP printcartridge vrijwel leeg is, geldt de Premium Protection Warranty van HP niet meer voor dit onderdeel. Wanneer een onderdeel van HP vrijwel leeg is en het afdrukken wordt voortgezet, worden afdrukgebreken of cartridgeproblemen niet beschouwd als materiaal- of fabricagefouten in het onderdeel volgens de garantieverklaring van HP voor dit onderdeel.

1. Bij bepaalde fout- of statusberichten draait het apparaat de carousel met printcartridges automatisch naar de desbetreffende cartridge. Als de te vervangen printcartridge zich niet in de juiste positie bevindt, drukt u op de knop Cartridge  om de carousel met printcartridges naar de te vervangen cartridgekleur te draaien.

OPMERKING: Alle kleppen moeten gesloten zijn wanneer u op de knop Cartridge  drukt. De knop Cartridge  functioneert pas als ook de afbeeldingsdrum is geïnstalleerd.

OPMERKING: Wacht tot het bericht **Draaien** niet meer wordt weergegeven en het geluid van het draaien is gestopt voordat u de klep van de printcartridge opent.



2. Open de klep van de printcartridge.



3. Pak de oude printcartridge bij de middenhendel vast en verwijder de cartridge.

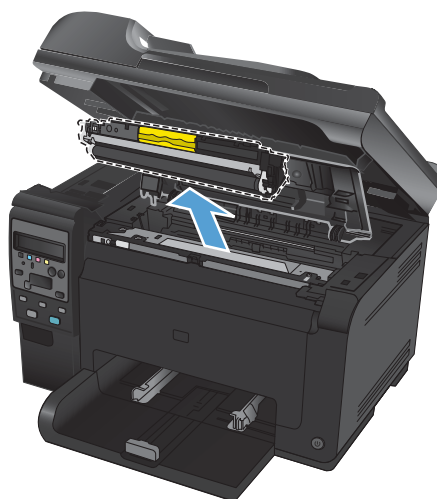

4. Haal de nieuwe printcartridge uit de verpakking. Plaats de gebruikte printcartridge in de verpakking voor recycling.

VOORZICHTIG: Houd de printcartridge aan de randen vast om beschadiging van de cartridge te voorkomen. Raak de rol op de printcartridge niet aan.

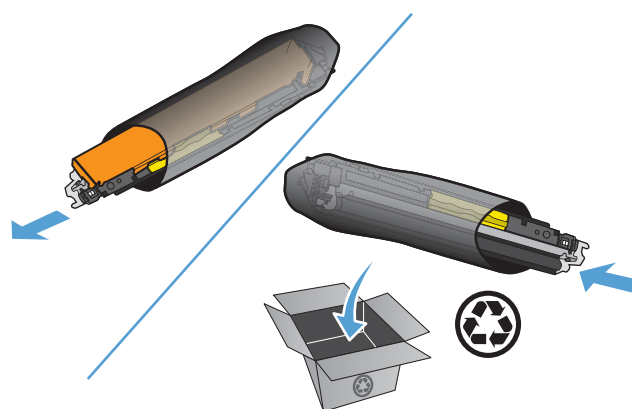

5. Pak beide kanten van de printcartridge vast en schud deze zachtjes heen en weer om de toner gelijkmatig in de printcartridge te verdelen.

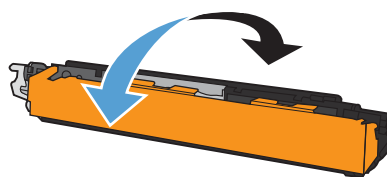

6. Pak de printcartridge bij de middenhendel en verwijder de plastic beschermkap.

OPMERKING: Raak de printcartridge niet aan. Vingerafdrukken op de rol kunnen problemen met de afdrukkwaliteit veroorzaken.

7. Verwijder de tape van de printcartridge. Doe de tape in de doos van de printcartridge, zodat deze kan worden gerecycled.

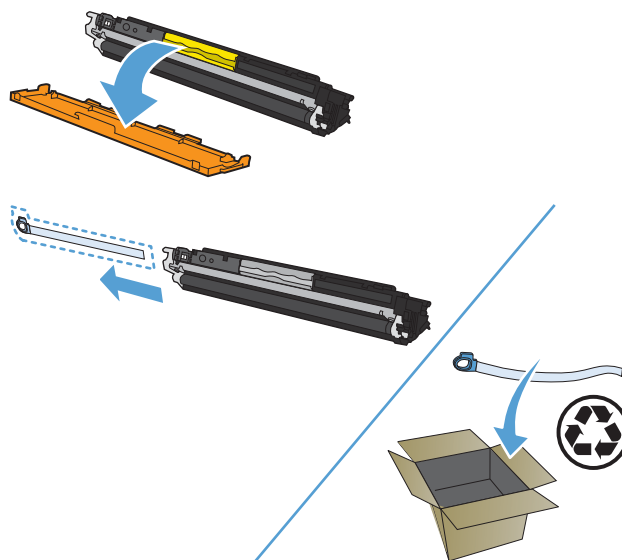

8. Pak de printcartridge bij de middenhendel en plaats deze in het apparaat.

OPMERKING: Vergelijk het kleurlabel op de printcartridge met het kleurlabel in de carrousel sleuf om er zeker van te zijn dat de kleur van de printcartridge overeenkomt met de positie op de carrousel.

VOORZICHTIG: Als er toner op uw kleding komt, dient u deze er met een droge doek af te vegen en de kleding in koud water te wassen. *Als u warm water gebruikt, maakt de toner een permanente vlek in de stof.*

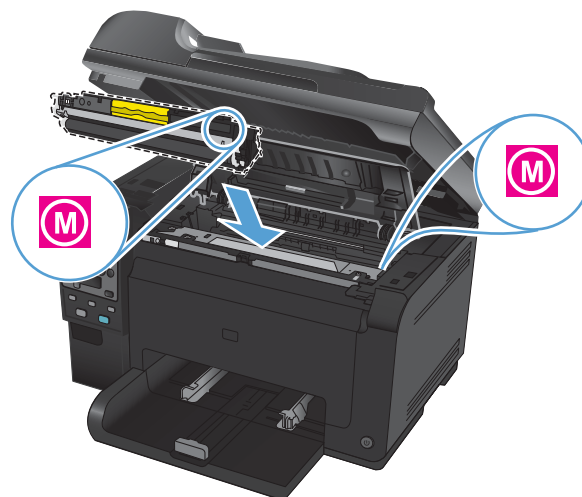

9. Sluit de printcartridgeklep.

OPMERKING: Na het sluiten van de printcartridgeklep wordt op het bedieningspaneel het bericht **Kalibreren bezig...** weergegeven. Wacht een paar minuten totdat het kalibreren is voltooid.

OPMERKING: Als u nog een printcartridge wilt vervangen, moet u de printcartridgeklep sluiten voordat u op de knop Cartridge  drukt voor de volgende printcartridge.

U hoeft niet te wachten tot het apparaat begint met kalibreren wanneer u de tweede printcartridge vervangt. Druk in plaats daarvan op de knop Cartridge  om de carrousel naar de juiste positie te draaien. Na het vervangen van de printcartridges begint het apparaat met kalibreren.



 **OPMERKING:** Als tijdens het afdrukken het statusbericht **Cassette onjuist sleuf voor <kleur>** wordt weergegeven, verwijdt u de printcartridge uit de aangegeven sleuf en vergelijkt u het kleurlabel op de printcartridge met het kleurlabel in de sleuf om te bepalen wat de juiste cartridge voor de sleuf is.

De afbeeldingsdrum vervangen

 **OPMERKING:** De afbeeldingsdrum in dit apparaat valt onder de productgarantie. Voor vervangende afbeeldingsdrums geldt een beperkte garantie van één jaar vanaf de installatiedatum. De installatiedatum van de afbeeldingsdrum staat op de statuspagina voor benodigdheden vermeld. De Premium Protection Warranty van HP geldt alleen voor de printcartridges voor het apparaat.

1. Open de klep van de printcartridge.



2. Open de voorklep.



3. Duw de twee hendels van de afbeeldingsdrum omhoog.

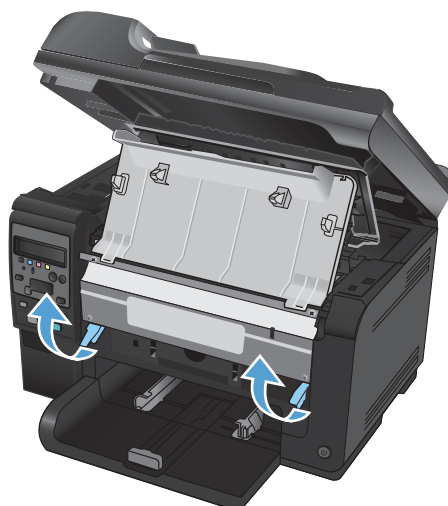

4. Verwijder de oude afbeeldingsdrum.



5. Haal de nieuwe afbeeldingsdrum uit de verpakking. Plaats de gebruikte afbeeldingsdrum in de verpakking voor recycling.

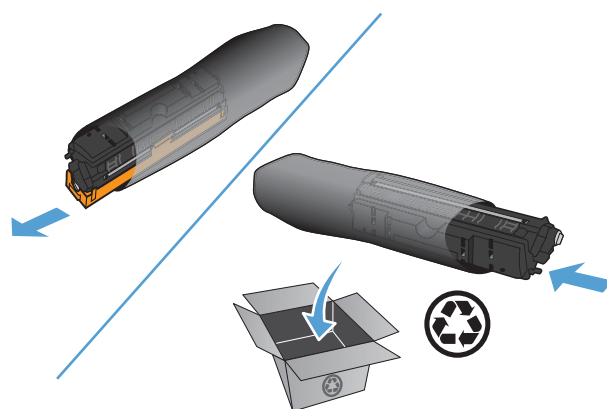

6. Verwijder de beschermkap van de nieuwe afbeeldingsdrum.

VOORZICHTIG: Stel de afbeeldingsdrum niet bloot aan licht. Zo voorkomt u schade aan de drum. Dek de cartridge af met een vel papier.

VOORZICHTIG: Raak de groene rol niet aan. Vingerafdrukken op de afbeeldingsdrum kunnen problemen geven met de afdrukkwaliteit.

7. Plaats de nieuwe afbeeldingsdrum in het apparaat.

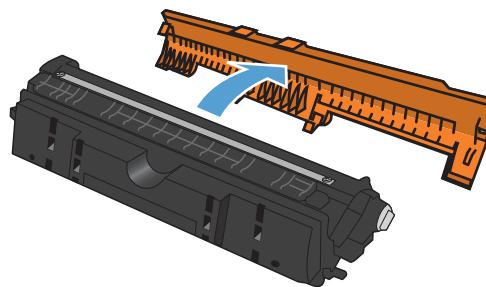

8. Duw de twee hendels van de afbeeldingsdrum omlaag.



9. Sluit de voorklep.



10. Sluit de printcartridgeklep.

OPMERKING: Na het sluiten van de printcartridgeklep wordt op het bedieningspaneel het bericht **Kalibreren bezig...** weergegeven. Wacht een paar minuten totdat het kalibreren is voltooid.



Benodigheden recycelen

Gebruik voor retourzendingen voor recycling van HP LaserJet-printcartridges in de VS en Puerto Rico het gefrankeerde en geadresseerde etiket dat in de verpakking aanwezig is. Als u het UPS-etiket wilt gebruiken, geeft u het pakket mee aan UPS bij de volgende levering of de volgende keer dat zij pakketten komen afhalen. U kunt het pakket ook naar een erkende UPS-afgiftelocatie brengen. (Wanneer u UPS verzoekt uw pakket op te halen, wordt hiervoor het normale tarief in rekening gebracht.) Bel 1-800-PICKUPS of ga naar www.ups.com voor de dichtstbijzijnde UPS-afgiftelocatie. Als u retour zendt met het FedEx-etiket, geeft u het pakket mee aan een postbode van U.S. Postal Service of aan FedEx bij de volgende levering of de volgende keer dat zij pakketten komen afhalen. (Wanneer u FedEx verzoekt uw pakket op te halen, wordt hiervoor het normale tarief in rekening gebracht.) U kunt uw verpakte printcartridge(s) ook op elke U.S. Post Office in de VS of elke FedEx-afgiftelocatie afgeven. Bel 1-800-ASK-USPS of ga naar www.usps.com voor de locatie van het dichtstbijzijnde U.S. Post Office. Bel 1-800-GOFEDEX of ga naar www.fedex.com voor de dichtstbijzijnde FedEx-afgiftelocatie. Ga voor meer informatie of het bestellen van extra etiketten of verzendozen naar www.hp.com/recycle of bel 1-800-340-2445. Deze informatie kan zonder voorafgaande kennisgeving worden gewijzigd.

Printcartridges en afbeeldingsdrums bewaren

Verwijder de printcartridge of de afbeeldingsdrum pas uit de verpakking wanneer u deze wilt gaan gebruiken.

Beleid van HP ten aanzien van benodigdheden van derden

Hewlett-Packard Company kan het gebruik van nieuwe of gereviseerde printcartridges of afbeeldingsdrums die niet door HP zijn vervaardigd, niet aanbevelen.

 **OPMERKING:** Het gebruik van printcartridges die niet van HP zijn, of het gebruik van nagevulde printcartridges in printerproducten van HP heeft geen invloed op de garantie die aan de klant is gegeven of op ondersteuningsovereenkomsten van HP die met de klant zijn afgesloten. Echter, als defecten of schade aan het product te wijten zijn aan het gebruik van printcartridges die niet van HP zijn of aan nagevulde printcartridges, brengt HP de standaarduren en materiaalkosten in rekening om het defect of de schade aan het product te repareren.

HP fraudehotline en -website

Bel de fraude-hotline van HP (1-877-219-3183, gratis in Noord-Amerika) of ga naar www.hp.com/go/anticounterfeit als na de installatie van een HP-printcartridge een bericht op het bedieningspaneel verschijnt dat de cartridge geen originele HP-cartridge is of dat de cartridge een gebruikte cartridge is. HP helpt u te bepalen of de desbetreffende cartridge een echt HP-product is en stappen te ondernemen om het probleem op te lossen.

In de volgende gevallen hebt u mogelijk te maken met een niet-originele printcartridge:

- Op de statuspagina voor benodigdheden wordt aangegeven dat er een onderdeel van een andere fabrikant dan HP of een gebruikt onderdeel is geïnstalleerd.
- U ondervindt een groot aantal problemen bij het gebruik van de printcartridge.
- De cartridge ziet er anders uit dan gebruikelijk (de verpakking is bijvoorbeeld anders dan die van HP).

Problemen met printcartridges of de afbeeldingsdrum oplossen

Printcartridges en afbeeldingsdrums controleren

U dient de printcartridges te controleren en indien nodig te vervangen wanneer zich een van de volgende problemen voordoet:

- De afdruk is te licht of op sommige plekken vervaagd.
- Kleine delen van de pagina zijn niet afgedrukt.
- De afgedrukte pagina's hebben strepen of banen.

Wanneer u hebt vastgesteld dat een printcartridge vervangen moet worden, druk dan de statuspagina van de benodigdheden af om het onderdeelnummer voor de bijbehorende originele printcartridge van HP te achterhalen.

Soort printcartridge	Procedure voor het oplossen van het probleem
Nagevulde of gereviseerde printcartridge	Hewlett-Packard Company kan het gebruik van benodigdheden die niet door HP zijn vervaardigd (nieuw of opnieuw gevuld) niet aanbevelen. Aangezien dit geen apparaten van HP zijn, heeft het bedrijf geen invloed op het ontwerp en de kwaliteit. Wanneer u een nagevulde of gereviseerde printcartridge gebruikt en niet tevreden bent over de afdrukkwaliteit, vervangt u de cartridge door een originele cartridge van HP met daarop de woorden 'HP' of 'Hewlett-Packard', of het logo van HP.
Originele HP printcartridge of HP afbeeldingsdrum	<ol style="list-style-type: none">1. Op het bedieningspaneel van het apparaat of op de statuspagina van de benodigdheden wordt de status Zeer laag weergegeven wanneer het einde van de levensduur van de cartridge is bereikt. Vervang de printcartridge wanneer de afdrukkwaliteit niet meer acceptabel is.2. Druk via het menu Rapporten van het bedieningspaneel de afdrukkwaliteitspagina af. Wanneer de pagina strepen of vlekken in één kleur heeft, is de bijbehorende kleurencartridge mogelijk defect. Raadpleeg de instructies in dit document voor uitleg over de pagina. Vervang indien nodig de printcartridge.3. Kijk of de printcartridge beschadigd is. Zie de onderstaande instructies. Vervang indien nodig de printcartridge.4. Druk een reinigingspagina af als de afgedrukte pagina vlekken heeft met steeds dezelfde tussenruimte. Als het probleem hiermee nog niet is opgelost, raadpleeg dan de instructies voor herhaalde fouten in dit document om de oorzaak van het probleem vast te stellen.

De printcartridges en afbeeldingsdrum op beschadigingen inspecteren

1. Haal de printcartridge uit het apparaat en controleer de cartridge op beschadigingen.

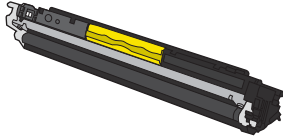

2. Als de printcartridge niet is beschadigd, schudt u de printcartridge een paar keer licht heen en weer en installeert u deze vervolgens opnieuw. Druk enkele pagina's af om te zien of het probleem is opgelost.
3. Als het probleem niet is opgelost, haalt u de afbeeldingsdrum uit het apparaat. Controleer vervolgens de buitenkant van de afbeeldingsdrum.

△ **VOORZICHTIG:** Raak de groene rol niet aan. Vingerafdrukken op de afbeeldingsdrum kunnen problemen geven met de afdrukkwaliteit.

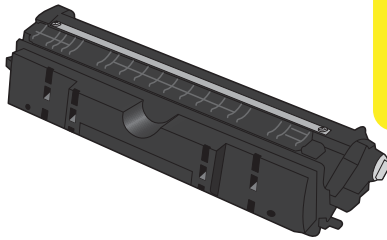

4. Vervang de afbeeldingsdrum wanneer er zich krassen, vingerafdrukken of andere beschadigingen op de afbeeldingsdrum bevinden.

Herhaalde fouten

Als fouten worden herhaald met een van de volgende tussenruimten op de pagina, is de printcartridge of afbeeldingsdrum mogelijk beschadigd.

- 22 mm (printcartridge)
- 26 mm (afbeeldingsdrum)
- 29 mm (printcartridge)
- 94 mm (afbeeldingsdrum)

De statuspagina voor benodigdheden afdrukken

Vanaf het bedieningspaneel kunt u de configuratiepagina en de pagina Status benodigdheden afdrukken, met gedetailleerde informatie over het product en de huidige instellingen.

1. Druk op de knop Instellingen  op het bedieningspaneel van het apparaat.
2. Gebruik de pijlknoppen om het menu **Rapporten** te selecteren en druk vervolgens op de knop **OK**.
3. Gebruik de pijlknoppen om de optie **Status benodigdheden** te selecteren en druk vervolgens op de knop **OK**.

Pagina	Omschrijving
Configuratiepagina	Een lijst afdrukken met alle instellingen van het apparaat.
Pagina Status benodigdheden	Op de pagina Status benodigdheden vindt u de volgende informatie: <ul style="list-style-type: none">• Geschatte resterende levensduur van de printcartridge in procenten• Garantie voor printcartridges en afbeeldingsdrum (als deze benodigdheden vrijwel leeg zijn)• Onderdeelnummers voor HP printcartridges en de afbeeldingsdrum• Het aantal pagina's dat met elke printcartridge is afgedrukt• Informatie over het bestellen van nieuwe HP-printcartridges en het recyclen van gebruikte HP-printcartridges• De geschatte resterende levensduur en de installatiedatum van de afbeeldingsdrum worden op de statuspagina voor benodigdheden vermeld.

De afdrukkwaliteitspagina interpreteren

1. Druk op de knop Instellingen  op het bedieningspaneel van het apparaat.
2. Gebruik de pijlknoppen om het menu **Rapporten** te selecteren en druk vervolgens op de knop **OK**.
3. Gebruik de pijlknoppen om de optie **Afdrukkwaliteit** te selecteren en druk vervolgens op de knop **OK**.

Deze pagina bevat vijf gekleurde banen die in vier groepen zijn ingedeeld, zoals in de onderstaande afbeelding is weergegeven. Door elke groep te onderzoeken, kunt u het probleem isoleren en bepalen welke printcartridge het probleem veroorzaakt.

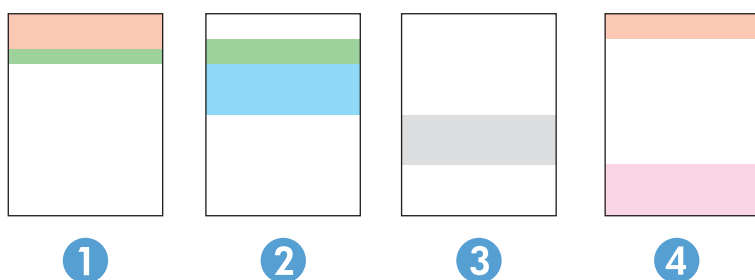

Gebied	Printcartridge
1	Geel
2	Cyaan
3	Zwart
4	Magenta

- Als er in slechts één groep stippen en strepen voorkomen, dient u de printcartridge te vervangen die bij deze groep hoort.
- Als er in meerdere groepen stippen voorkomen, dient u een reinigingspagina af te drukken. Als het probleem aanhoudt, controleert u of de stippen altijd dezelfde kleur hebben (bijvoorbeeld of er in alle vijf gekleurde banen magentastippen worden weergegeven). Als de stippen allemaal dezelfde kleur hebben, dient u die printcartridge te vervangen.
- Als er strepen worden weergegeven in meerdere gekleurde banen dient u contact op te nemen met HP. Waarschijnlijk wordt het probleem dan niet veroorzaakt door de printcartridge.

Berichten voor printcartridges of de afbeeldingsdrum op het bedieningspaneel interpreteren

Bedieningspaneelbericht	Omschrijving	Aanbevolen actie
10.0004 Onderdelenfout	Er is een communicatieprobleem met de afbeeldingsdrum.	<ul style="list-style-type: none"> • Schakel het apparaat uit en weer in. • Als de fout zich blijft voordoen, vervangt u de afbeeldingsdrum. • Neem contact op met HP als de fout zich blijft voordoen. Raadpleeg www.hp.com/support/LJColorMFP175 of de ondersteuningsbrochure in de verpakking van het apparaat.
10.1004 Onderdeelgeheugenfout		

Bedieningspaneelbericht	Omschrijving	Aanbevolen actie
10.000X Onderdeelgeheugenfout 10.100X Onderdeelgeheugenfout	Er is een communicatieprobleem met een van de printcartridges. "X" geeft aan om welke cartridge het gaat: 0=zwart, 1=cyaan, 2=magenta, 3=geel.	<ul style="list-style-type: none"> • Schakel het apparaat uit en weer in. • Controleer of de printcartridge op de juiste wijze is geïnstalleerd. Verwijder de printcartridges en installeer ze opnieuw. • Als de fout zich blijft voordoen, vervangt u de printcartridges. • Neem contact op met HP als de fout zich blijft voordoen. Raadpleeg www.hp.com/support/LJColorMFPM175 of de ondersteuningsbrochure in de verpakking van het apparaat.
Benodigheden laag	Een of meerdere printcartridges, of een combinatie van printcartridge(s) en de afbeeldingsdrum, naderen het geschatte einde van hun levensduur.	U kunt doorgaan met afdrukken, maar het is verstandig een vervangend onderdeel achter de hand te hebben.
Benodigheden op verkeerde plaats	De printcartridges zijn in de verkeerde sleuven geplaatst.	Zorg ervoor dat alle printcartridges in de juiste sleuf zijn geplaatst.
Benodigheden zeer laag	Een of meerdere printcartridges, of een combinatie van printcartridge(s) en de afbeeldingsdrum, hebben het geschatte einde van hun levensduur bereikt.	<p>Voor een optimale afdrukkwaliteit raadt HP aan de printcartridge of afbeeldingsdrum nu te vervangen. U kunt doorgaan met afdrukken tot u een afname in de afdrukkwaliteit waarneemt. De werkelijke levensduur van een cartridge kan variëren.</p> <p>Zodra een HP printcartridge vrijwel leeg is, geldt de Premium Protection Warranty van HP niet meer voor dit onderdeel. Wanneer een onderdeel van HP vrijwel leeg is en het afdrukken wordt voortgezet, worden afdrukgebreken of cartridgeproblemen niet beschouwd als materiaal- of fabricagefouten in het onderdeel volgens de garantie op de printcartridge van HP.</p> <p>De afbeeldingsdrum in dit apparaat valt onder de productgarantie. Voor vervangende afbeeldingsdrums geldt een beperkte garantie van één jaar vanaf de installatiedatum. De installatiedatum van de afbeeldingsdrum staat op de statuspagina voor benodigheden vermeld.</p>
Cassette onjuist sleuf voor <kleur>	Er is een printcartridge onjuist geïnstalleerd in de betreffende sleuf.	Zorg ervoor dat alle printcartridges in de juiste sleuf zijn geplaatst.
Cyaan cassette laag	Het geschatte einde van de levensduur van de printcartridge nadert.	U kunt doorgaan met afdrukken, maar het is verstandig een vervangend onderdeel achter de hand te hebben.

Bedieningspaneelbericht	Omschrijving	Aanbevolen actie
Cyaan zeer laag	De printcartridge heeft het einde van de geschatte gebruiksduur bereikt.	<p>Voor een optimale afdrukkwaliteit raadt HP aan de printcartridge nu te vervangen. U kunt doorgaan met afdrucken tot u een afname in de afdrukkwaliteit waarneemt. De werkelijke levensduur van een cartridge kan variëren.</p> <p>Zodra een onderdeel van HP vrijwel leeg is, is de Premium Protection Warranty van HP niet langer van toepassing op dit onderdeel. Wanneer een onderdeel van HP vrijwel leeg is en het afdrucken wordt voortgezet, worden afdrukgebreken of cartridgeproblemen niet beschouwd als materiaal- of fabricagefouten in het onderdeel volgens de garantie op de printcartridge van HP.</p>
Gebr. toebehoren in gebr.	Er zijn gebruikte benodigdheden geïnstalleerd. De printcartridges zijn zeer waarschijnlijk nagevulde cartridges.	<p>Als u denkt dat u een echte HP-cartridge hebt aangeschaft, gaat u naar het volgende webadres van HP: www.hp.com/go/anticounterfeit.</p> <p>Als defecten of schade aan het product te wijten zijn aan het gebruik van printcartridges die niet van HP zijn of aan nagevulde printcartridges, brengt HP de standaarduren en materiaalkosten in rekening om het defect of de schade aan het product te repareren. De status van benodigdheden en daarmee samenhangende functies zijn niet beschikbaar voor gebruikte cartridges.</p>
Gebruikte <kleur> cassette geplaatst	Er is een gebruikte cartridge geïnstalleerd. De printcartridge is zeer waarschijnlijk een nagevulde cartridge.	<p>Als u denkt dat u een echte HP-cartridge hebt aangeschaft, gaat u naar het volgende webadres van HP: www.hp.com/go/anticounterfeit.</p> <p>Als defecten of schade aan het product te wijten zijn aan het gebruik van printcartridges die niet van HP zijn of aan nagevulde printcartridges, brengt HP de standaarduren en materiaalkosten in rekening om het defect of de schade aan het product te repareren. De status van benodigdheden en daarmee samenhangende functies zijn niet beschikbaar voor gebruikte cartridges.</p>

Bedieningspaneelbericht	Omschrijving	Aanbevolen actie
Gebruikte cassettes geplaatst	Er zijn gebruikte benodigdheden geïnstalleerd. De printcartridges zijn zeer waarschijnlijk nagevulde cartridges.	<p>Als u denkt dat u een echte HP-cartridge hebt aangeschaft, gaat u naar het volgende webadres van HP: www.hp.com/go/anticounterfeit.</p> <p>Als defecten of schade aan het product te wijten zijn aan het gebruik van printcartridges die niet van HP zijn of aan nagevulde printcartridges, brengt HP de standaarduren en materiaalkosten in rekening om het defect of de schade aan het product te repareren. De status van benodigdheden en daarmee samenhangende functies zijn niet beschikbaar voor gebruikte cartridges.</p>
Geel printcass. laag	Het geschatte einde van de levensduur van de printcartridge nadert.	U kunt doorgaan met afdrukken, maar het is verstandig een vervangend onderdeel achter de hand te hebben.
Geel zeer laag	De printcartridge heeft het einde van de geschatte gebruiksduur bereikt.	<p>Voor een optimale afdrukkwaliteit raadt HP aan de printcartridge nu te vervangen. U kunt doorgaan met afdrukken tot u een afname in de afdrukkwaliteit waarneemt. De werkelijke levensduur van een cartridge kan variëren.</p> <p>Zodra een onderdeel van HP vrijwel leeg is, is de Premium Protection Warranty van HP niet langer van toepassing op dit onderdeel. Wanneer een onderdeel van HP vrijwel leeg is en het afdrukken wordt voortgezet, worden afdrukgebreken of cartridgeproblemen niet beschouwd als materiaal- of fabricagefouten in het onderdeel volgens de garantie op de printcartridge van HP.</p>
Klep open	De printcartridgeklep staat open.	Sluit de printcartridgeklep.
Magenta cassette laag	Het geschatte einde van de levensduur van de printcartridge nadert.	U kunt doorgaan met afdrukken, maar het is verstandig een vervangend onderdeel achter de hand te hebben.

Bedieningspaneelbericht	Omschrijving	Aanbevolen actie
Magenta zeer laag	De printcartridge heeft het einde van de geschatte gebruiksduur bereikt.	<p>Voor een optimale afdrukkwaliteit raadt HP aan de printcartridge nu te vervangen. U kunt doorgaan met afdrucken tot u een afname in de afdrukkwaliteit waarneemt. De werkelijke levensduur van een cartridge kan variëren.</p> <p>Zodra een onderdeel van HP vrijwel leeg is, is de Premium Protection Warranty van HP niet langer van toepassing op dit onderdeel. Wanneer een onderdeel van HP vrijwel leeg is en het afdrucken wordt voortgezet, worden afdrukgebreken of cartridgeproblemen niet beschouwd als materiaal- of fabricagefouten in het onderdeel volgens de garantie op de printcartridge van HP.</p>
Onderdelen vervangen	Meerdere benodigdheden hebben het einde van de geschatte levensduur bereikt. Het apparaat is zo ingesteld dat het afdrucken stopt wanneer een van de benodigdheden het niveau Zeer laag heeft bereikt.	Vervang de benodigdheden of configureer het apparaat opnieuw om door te gaan met afdrucken nadat de benodigdheden het niveau Vrijwel leeg hebben bereikt.
Storing in cartridgegebied	Het apparaat heeft vastgelopen papier aangetroffen in het printcartridgegebied.	Verhelp de storing op de locatie die in het bericht is aangegeven en volg dan de instructies op het bedieningspaneel.
Vervang <kleur>. Zwart afdrucken.	De aangegeven printcartridge heeft het einde van de geschatte levensduur bereikt. Het product is zo ingesteld dat het doorgaat met afdrucken met alleen de zwarte printcartridge totdat de vrijwel lege printcartridge is vervangen.	<p>Voor een optimale afdrukkwaliteit raadt HP aan de printcartridge nu te vervangen. U kunt doorgaan met afdrucken tot u een afname in de afdrukkwaliteit waarneemt. De werkelijke levensduur van een cartridge kan variëren.</p> <p>Zodra een onderdeel van HP vrijwel leeg is, is de Premium Protection Warranty van HP niet langer van toepassing op dit onderdeel. Wanneer een onderdeel van HP vrijwel leeg is en het afdrucken wordt voortgezet, worden afdrukgebreken of cartridgeproblemen niet beschouwd als materiaal- of fabricagefouten in het onderdeel volgens de garantie op de printcartridge van HP.</p>
Vervang <kleur> cassette	De aangegeven printcartridge heeft het einde van de geschatte levensduur bereikt. Het apparaat is zo ingesteld dat het afdrucken stopt wanneer de printcartridge vrijwel leeg is.	Vervang de printcartridge of configureer het apparaat opnieuw om door te gaan met afdrucken nadat de printcartridge het niveau "zeer laag" heeft bereikt.

Bedieningspaneelbericht	Omschrijving	Aanbevolen actie
Vervang onderdelen. Zwart afdrucken.	Een of meerdere printcartridges hebben het einde van de geschatte levensduur bereikt. Het product is zo ingesteld dat het doorgaat met afdrucken met alleen de zwarte printcartridge totdat de vrijwel lege printcartridges zijn vervangen.	<p>Voor een optimale afdrukkwaliteit raadt HP aan de printcartridge nu te vervangen. U kunt doorgaan met afdrucken tot u een afname in de afdrukkwaliteit waarneemt. De werkelijke levensduur van een cartridge kan variëren.</p> <p>Zodra een onderdeel van HP vrijwel leeg is, is de Premium Protection Warranty van HP niet langer van toepassing op dit onderdeel. Wanneer een onderdeel van HP vrijwel leeg is en het afdrucken wordt voortgezet, worden afdrukgebreken of cartridgeproblemen niet beschouwd als materiaal- of fabricagefouten in het onderdeel volgens de garantie op de printcartridge van HP.</p>
Zwarte printcass. laag	Het geschatte einde van de levensduur van de printcartridge nadert.	U kunt doorgaan met afdrucken, maar het is verstandig een vervangend onderdeel achter de hand te hebben.
Zwarte zeer laag	De printcartridge heeft het einde van de geschatte gebruiksduur bereikt.	<p>Voor een optimale afdrukkwaliteit raadt HP aan de printcartridge nu te vervangen. U kunt doorgaan met afdrucken tot u een afname in de afdrukkwaliteit waarneemt. De werkelijke levensduur van een cartridge kan variëren.</p> <p>Zodra een onderdeel van HP vrijwel leeg is, is de Premium Protection Warranty van HP niet langer van toepassing op dit onderdeel. Wanneer een onderdeel van HP vrijwel leeg is en het afdrucken wordt voortgezet, worden afdrukgebreken of cartridgeproblemen niet beschouwd als materiaal- of fabricagefouten in het onderdeel volgens de garantie op de printcartridge van HP.</p>

8 Afdruktaken

- [Een afdruktaak annuleren](#)
- [Basistaken afdrukken in Windows](#)
- [Geavanceerde taken afdrukken in Windows](#)

Een afdruktaak annuleren

1. Als er een taak wordt afgedrukt, kunt u deze onderbreken door op Annuleren **X** te drukken op het bedieningspaneel van het apparaat.

 **OPMERKING:** Als u op Annuleren **X** drukt, wordt de taak die op dat moment wordt afgedrukt, gewist. Als er meer dan een proces wordt uitgevoerd wanneer u op Annuleren **X** drukt, wordt het proces gewist dat op dat moment op het bedieningspaneel van het apparaat wordt weergegeven.

2. U kunt ook een afdruktaak annuleren vanuit een softwareprogramma of een afdrukwachtrij.
 - **Softwareprogramma:** doorgaans wordt er korte tijd een dialoogvenster op het scherm weergegeven waarin u de afdruktaak kunt annuleren.
 - **Afdrukwachtrij van Windows:** als een afdruktaak in een afdrukwachtrij (computergeheugen) of printerspouler staat, kunt u de taak daar wissen.
 - **Windows XP, Server 2003 of Server 2008:** Klik op **Start** en **Instellingen** en kies **Printers en faxapparaten**. Dubbelklik op het pictogram van het product om het venster te openen, klik met de rechtermuisknop op de afdruktaak die u wilt annuleren en klik op **Annuleren**.
 - **Windows Vista:** klik op **Start**, klik op **Configuratiescherm** en klik vervolgens onder **Hardware en geluiden** op **Printer**. Dubbelklik op het pictogram van het product om het venster te openen, klik met de rechtermuisknop op de afdruktaak die u wilt annuleren en klik op **Annuleren**.
 - **Windows 7:** Klik op **Start** en klik op **Apparaten en printers**. Dubbelklik op het pictogram van het apparaat om het venster te openen, klik met de rechtermuisknop op de afdruktaak die u wilt annuleren en klik op **Annuleren**.

Basistaken afdrukken in Windows

De manier om het afdrukdialogvenster van een programma te openen, kan afwijken. In de volgende procedures is een veelvoorkomende manier gebruikt. Sommige programma's hebben geen menu **Bestand**. Raadpleeg de documentatie van uw programma voor informatie over het openen van het afdrukdialogvenster.

De printerdriver openen met Windows

1. Klik in het menu **Bestand** van het softwareprogramma op **Afdrukken**.
2. Selecteer het apparaat en klik vervolgens op **Eigenschappen** of **Voorkeuren**.

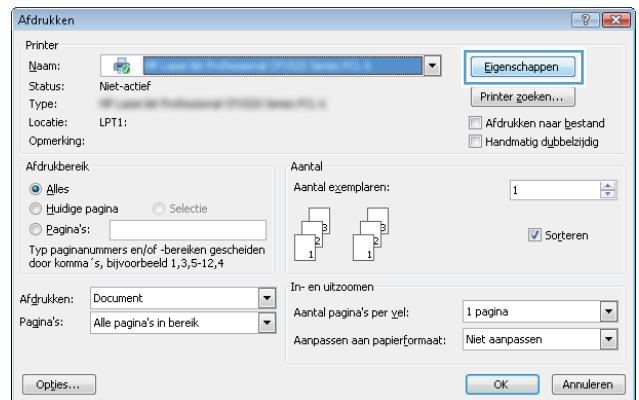
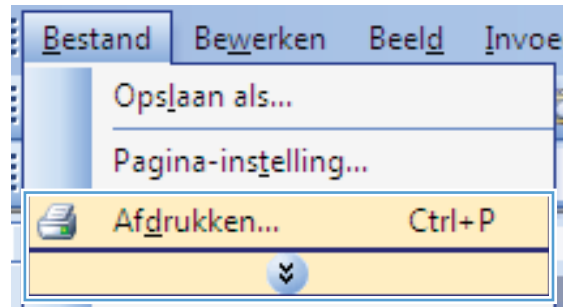

Hulp krijgen bij een afdrukoptie met Windows

1. Klik op de knop **Help** om de online-Help te openen.

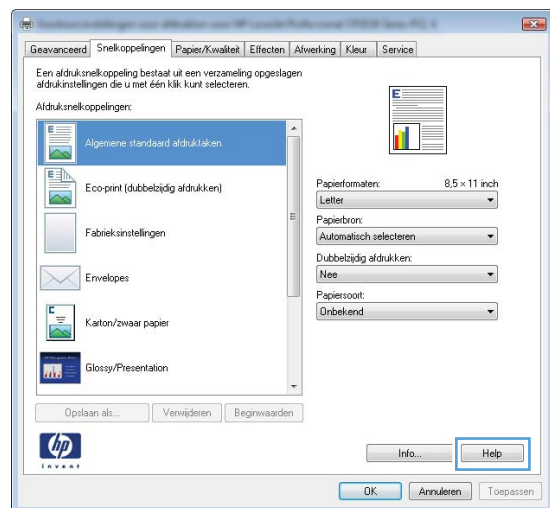

Het aantal af te drukken exemplaren wijzigen met Windows

1. Klik in het menu **Bestand** van het softwareprogramma op **Afdrukken**.
2. Selecteer het apparaat en vervolgens het aantal exemplaren.

Aangepaste afdrukinstellingen opslaan die u opnieuw wilt gebruiken met Windows

Een afdruksnelkoppeling gebruiken met Windows

1. Klik in het menu **Bestand** van het softwareprogramma op **Afdrukken**.
2. Selecteer het apparaat en klik vervolgens op de knop **Eigenschappen** of **Voorkeuren**.

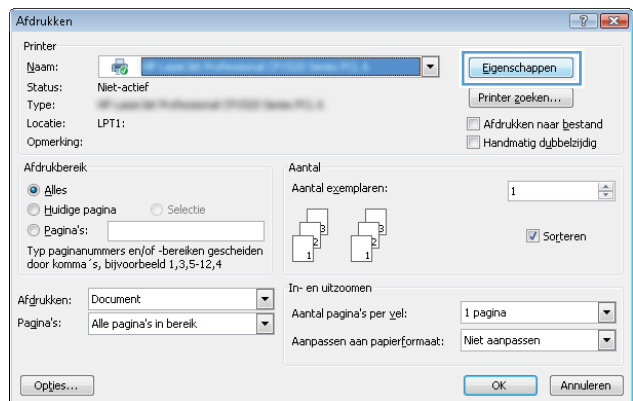
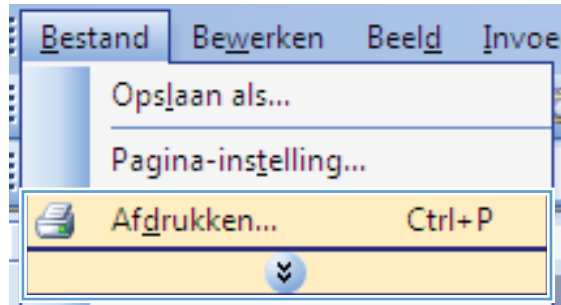

3. Klik op het tabblad **Snelkoppelingen**.

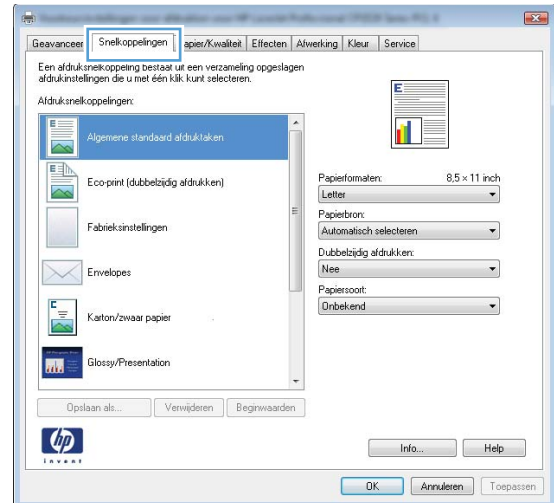

4. Selecteer één van de snelkoppelingen en klik vervolgens op de knop **OK**.

OPMERKING: Wanneer u een snelkoppeling selecteert, worden de bijbehorende instellingen op de overige tabbladen in de printerdriver gewijzigd.

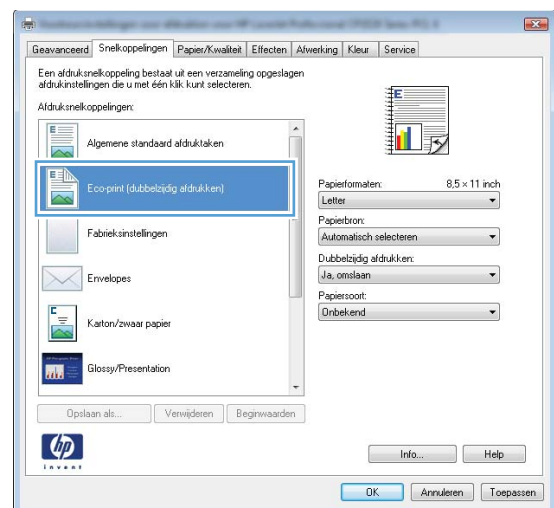

Afdruksnelkoppelingen maken

1. Klik in het menu **Bestand** van het softwareprogramma op **Afdrukken**.

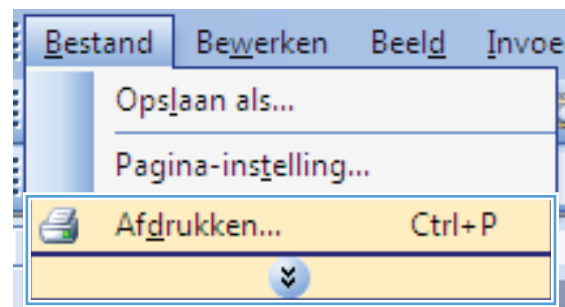

2. Selecteer het apparaat en klik vervolgens op de knop **Eigenschappen** of **Voorkeuren**.

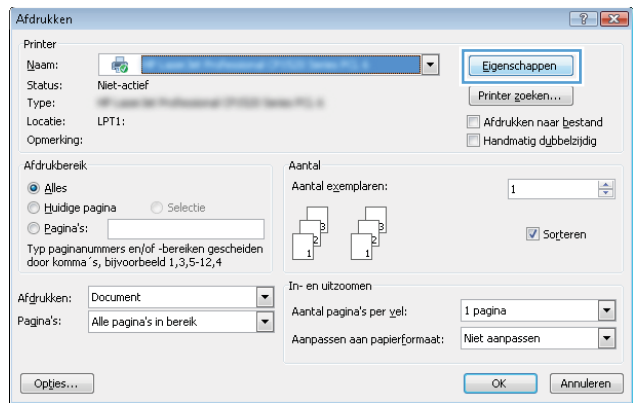

3. Klik op het tabblad **Snelkoppelingen**.

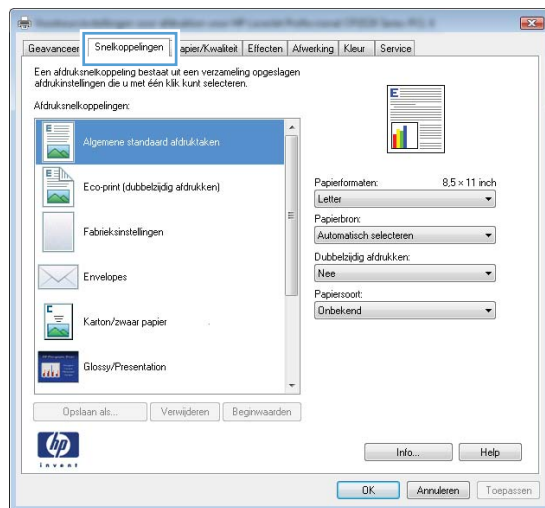

4. Selecteer een bestaande snelkoppeling als basis.

OPMERKING: Selecteer altijd eerst een snelkoppeling voordat u een van de instellingen aan de rechterkant van het scherm aanpast. Als u de instellingen wijzigt en vervolgens een snelkoppeling selecteert, of als u een andere snelkoppeling selecteert, gaan al uw wijzigingen verloren.

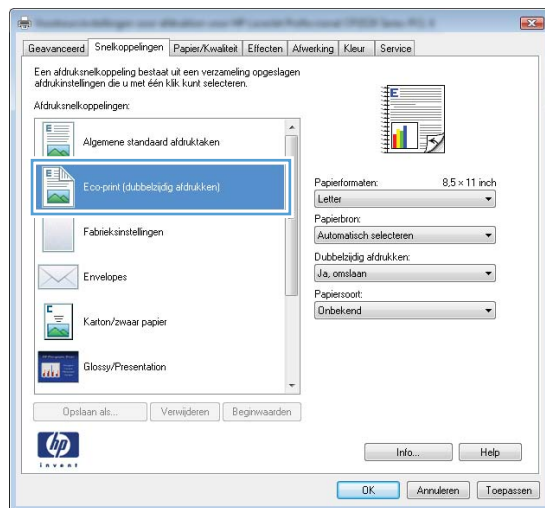

5. Selecteer de afdrুকopties voor de nieuwe snelkoppeling.

OPMERKING: U kunt de afdrুকopties op elk tabblad van de printerdriver selecteren. Nadat u opties hebt geselecteerd op een ander tabblad, dient u terug te keren naar het tabblad **Snelkoppelingen** voordat u verdergaat met de volgende stap.

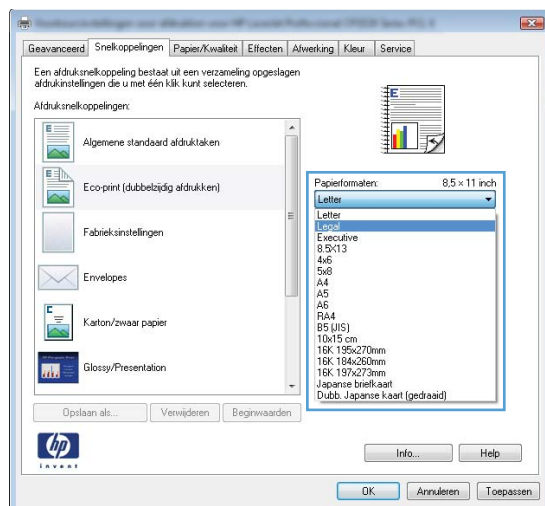

6. Klik op de knop **Opslaan als**.

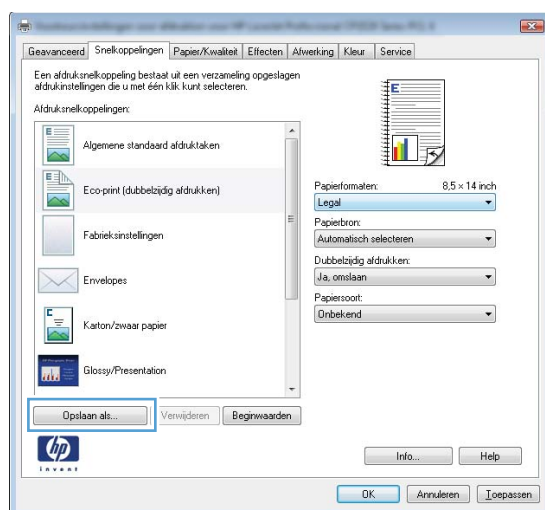

7. Geef een naam op voor de snelkoppeling en klik vervolgens op de knop **OK**.

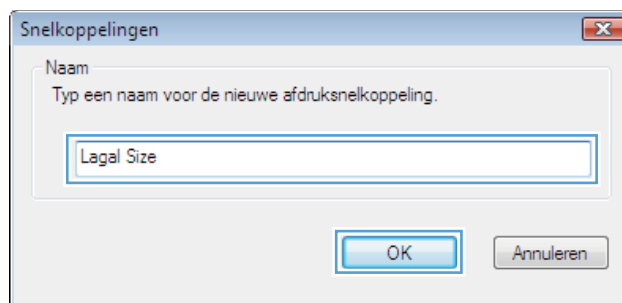

De afdrুকwaliteit verbeteren met Windows

Het papierformaat selecteren met Windows

1. Klik in het menu **Bestand** van het softwareprogramma op **Afdrukken**.
2. Selecteer het apparaat en klik vervolgens op **Eigenschappen** of **Voorkeuren**.

3. Klik op het tabblad **Papier/Kwaliteit**.
4. Selecteer een papierformaat in de vervolgkeuzelijst **Formaat is**.

Een aangepast papierformaat selecteren met Windows

1. Klik in het menu **Bestand** van het softwareprogramma op **Afdrukken**.
2. Selecteer het apparaat en klik vervolgens op **Eigenschappen** of **Voorkeuren**.
3. Klik op het tabblad **Papier/Kwaliteit**.
4. Klik op de knop **Aangepast**.
5. Voer een naam voor het aangepaste formaat in en geef de afmetingen op.
 - De breedte is de korte zijde van het papier.
 - De lengte is de lange zijde van het papier.



OPMERKING: Plaats het papier altijd met de korte zijde naar voren in de laden.

6. Klik op de knop **Opslaan** en dan op de knop **Sluiten**.

De papiersoort selecteren met Windows

1. Klik in het menu **Bestand** van het softwareprogramma op **Afdrukken**.
2. Selecteer het apparaat en klik vervolgens op **Eigenschappen** of **Voorkeuren**.
3. Klik op het tabblad **Papier/Kwaliteit**.
4. Klik in de vervolgkeuzelijst **Type is** op de optie **Meer...**.
5. Selecteer de categorie met papiersoorten die het best overeenkomt met het papier en klik vervolgens op de papiersoort die u gebruikt.

Dubbelzijdig afdrukken (duplex) met Windows

Handmatig dubbelzijdig afdrukken (duplex) met Windows

1. Plaats het papier met de voorkant naar boven in de invoerlade.



2. Klik in het menu **Bestand** van het softwareprogramma op **Afdrukken**.

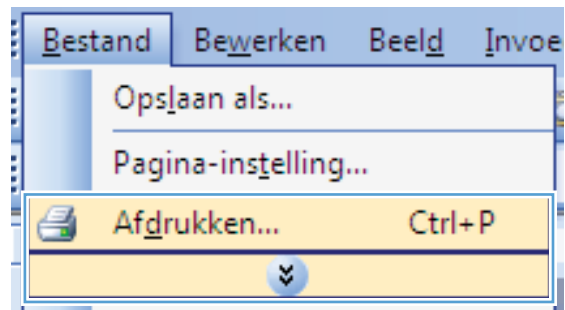

3. Selecteer het apparaat en klik vervolgens op **Eigenschappen** of **Voorkeuren**.

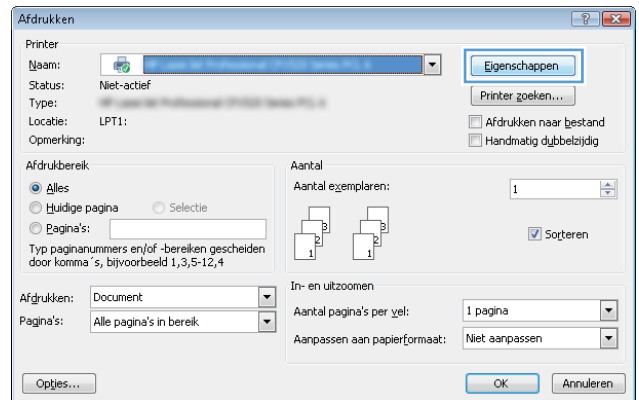

4. Klik op het tabblad **Afwerking**.

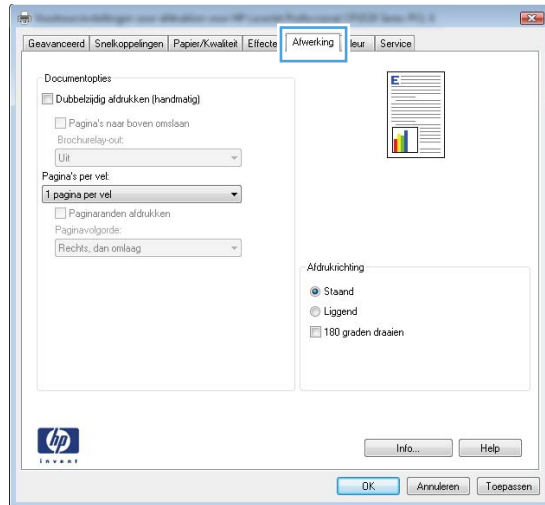

5. Schakel het selectievakje **Dubbelzijdig afdrukken (handmatig)** in. Klik op **OK** om de eerste zijde van de taak af te drukken.

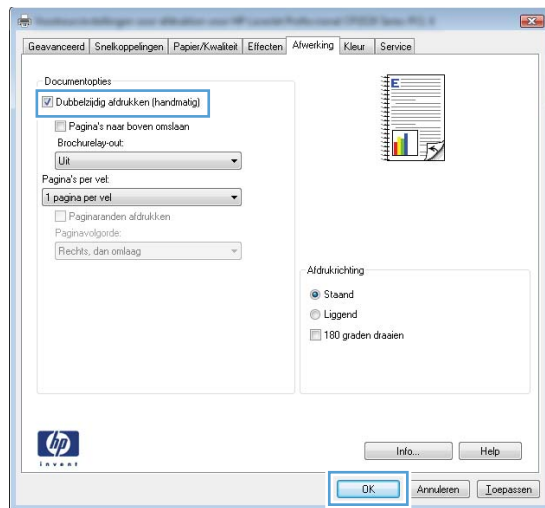

6. Haal de stapel afdrukken uit de uitvoerbak en plaats het papier met de bedrukte zijde naar beneden in de invoerlade, zonder de afdrukrichting te wijzigen.



7. Klik op de computer op de knop **Doorgaan** om de tweede zijde af te drukken. Als u zich bij het apparaat bevindt, drukt u op de knop **OK**.

Meerdere pagina's per vel afdrukken met Windows

1. Klik in het menu **Bestand** van het softwareprogramma op **Afdrukken**.

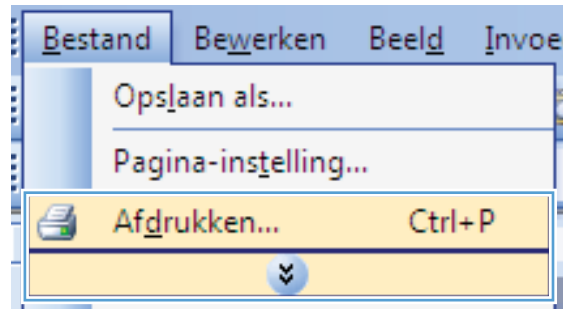

2. Selecteer het apparaat en klik vervolgens op **Eigenschappen** of **Voorkeuren**.

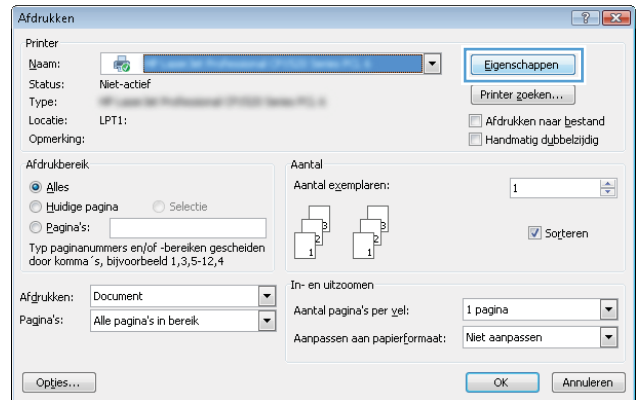

3. Klik op het tabblad **Afwerking**.

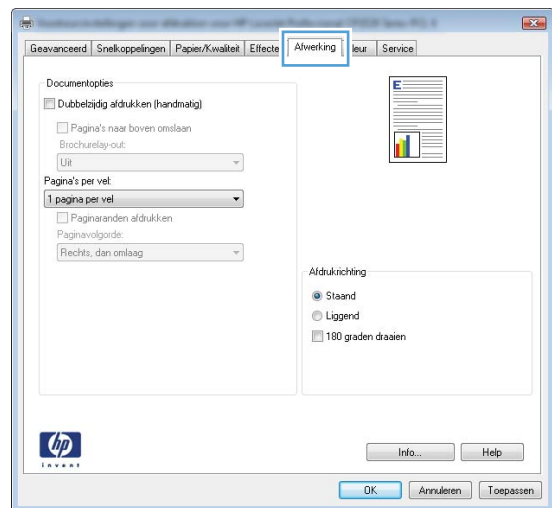

4. Selecteer het aantal pagina's per vel in het vervolgkeuzemenu **Pagina's per vel**.

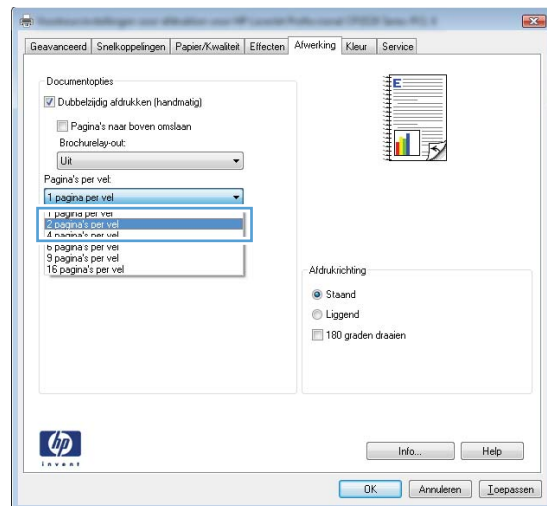

5. Selecteer de juiste opties voor **Paginaranden afdrukken**, **Paginavolgorde** en **Afdrukrichting**.

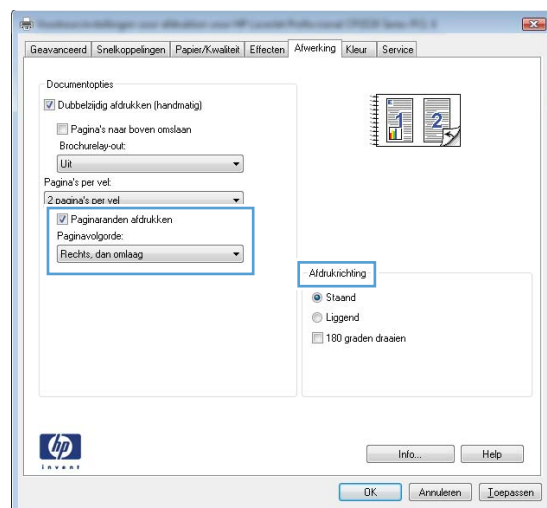

De standaardafdrukstand selecteren met Windows

1. Kies **Afdrukken** in het menu **Bestand** van het softwareprogramma.

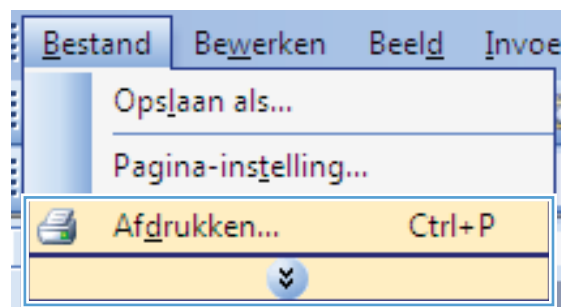

2. Selecteer het apparaat en klik op de knop **Eigenschappen** of **Voorkeuren**.

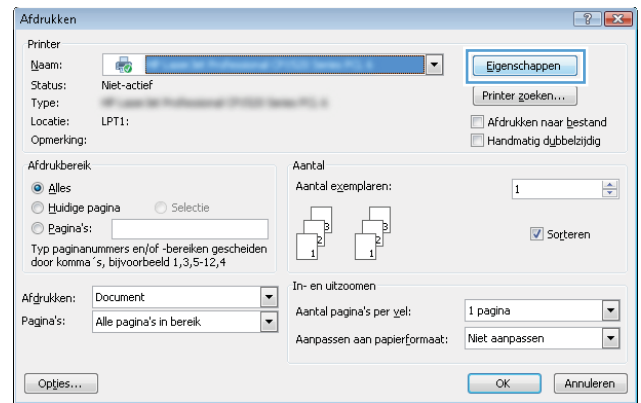

3. Klik op het tabblad **Afwerking**.

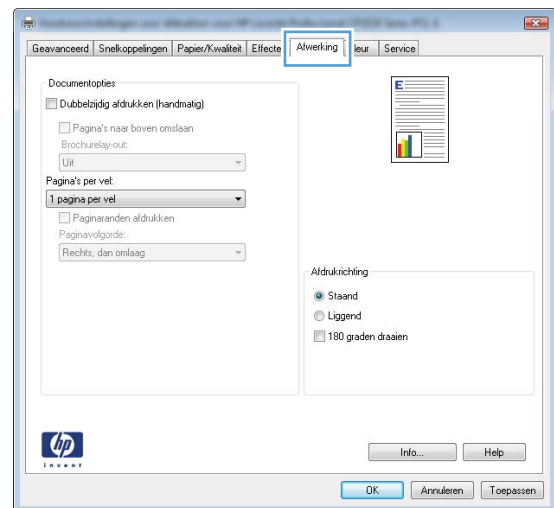

4. Selecteer in het gedeelte **Afdrukrichting** de optie **staand** of **Liggend**.

Als u de pagina omgekeerd wilt afdrukken, selecteert u de optie **Gedraaid**.

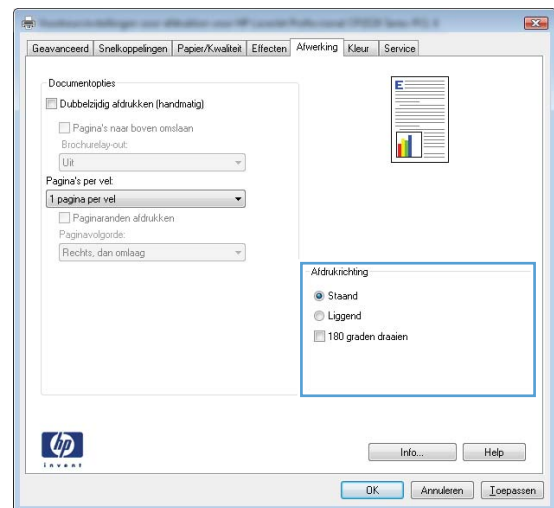

Kleuropties instellen met Windows

1. Klik in het menu **Bestand** van het softwareprogramma op **Afdrukken**.
2. Selecteer het apparaat en klik vervolgens op de knop **Eigenschappen** of **Voorkeuren**.

3. Klik op het tabblad **Kleur**.
4. Klik in het gebied **Kleuropties** op de optie **Handmatig** en klik vervolgens op de knop **Instellingen**.
5. Pas de algemene instellingen voor Scherpteregeling en de instellingen voor Tekst, Illustraties en Foto's aan.

Geavanceerde taken afdrukken in Windows

Gekleurde tekst als zwart printen met Windows

1. Kies **Afdrukken** in het menu **Bestand** van het softwareprogramma.
2. Selecteer het apparaat en klik op de knop **Eigenschappen** of **Voorkeuren**.
3. Klik op het tabblad **Papier/Kwaliteit**.
4. Schakel het selectievakje **Alle tekst zwart afdrukken** in. Klik op de knop **OK**.

Afdrukken op voorbedrukt briefpapier of voorbedrukte formulieren met Windows

1. Klik in het menu **Bestand** van het softwareprogramma op **Afdrukken**.
2. Selecteer het apparaat en klik vervolgens op **Eigenschappen** of **Voorkeuren**.

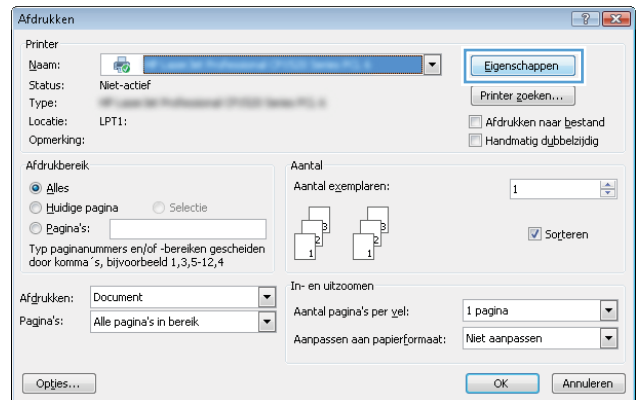
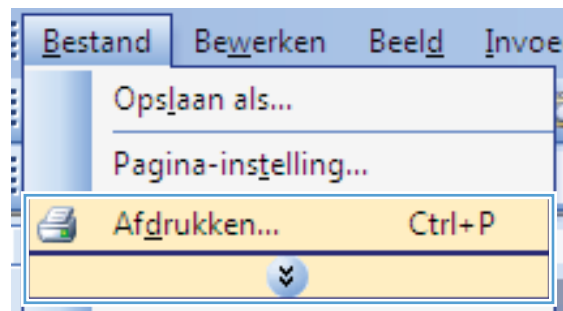

3. Klik op het tabblad **Papier/Kwaliteit**.

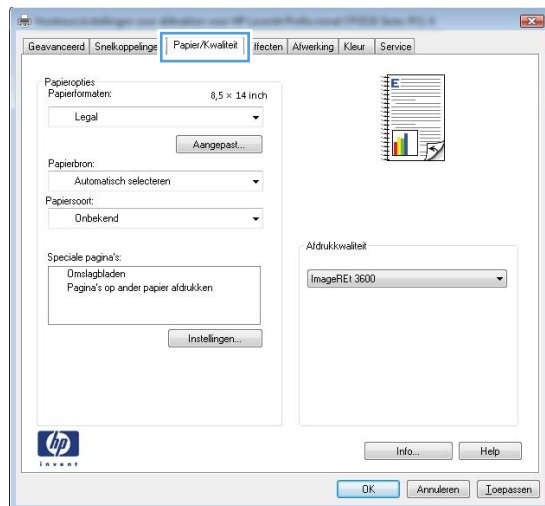

4. Klik in de vervolgkeuzelijst **Type is** op de optie **Meer...**

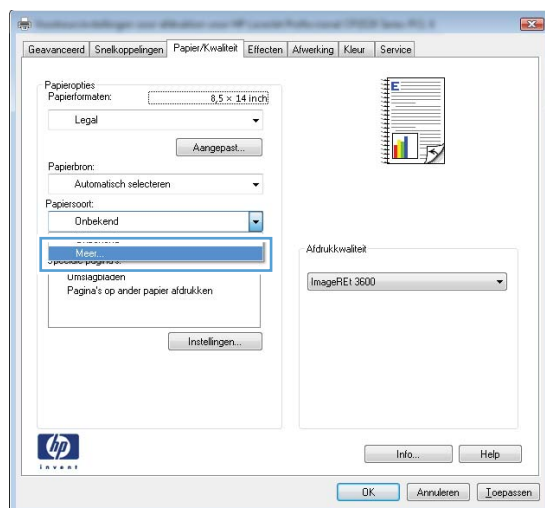

5. Selecteer de optie **Overig**.

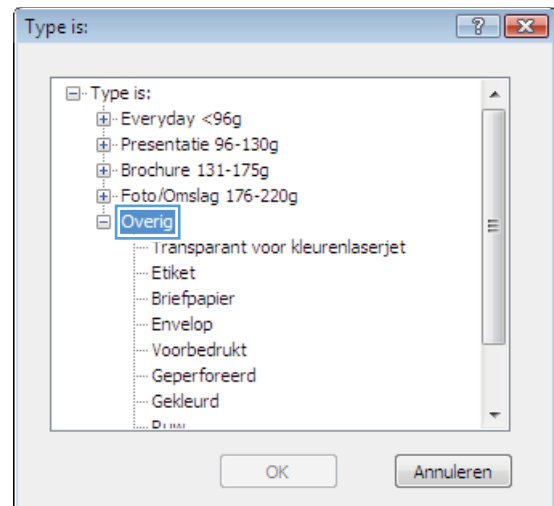

6. Selecteer de papiersoort die u gebruikt en klik vervolgens op de knop **OK**.

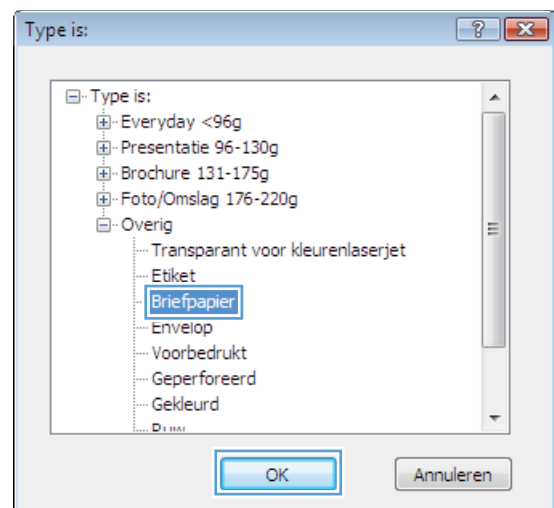

Afdrukken op speciaal papier, etiketten of transparanten

1. Klik in het menu **Bestand** van het softwareprogramma op **Afdrukken**.

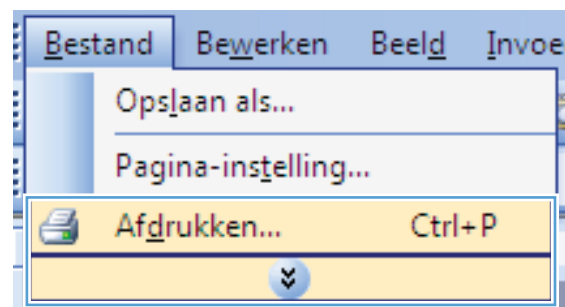

2. Selecteer het apparaat en klik vervolgens op de knop **Eigenschappen** of **Voorkeuren**.

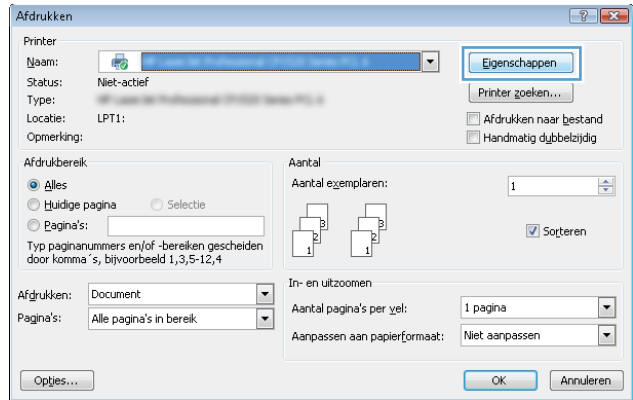

3. Klik op het tabblad **Papier/Kwaliteit**.

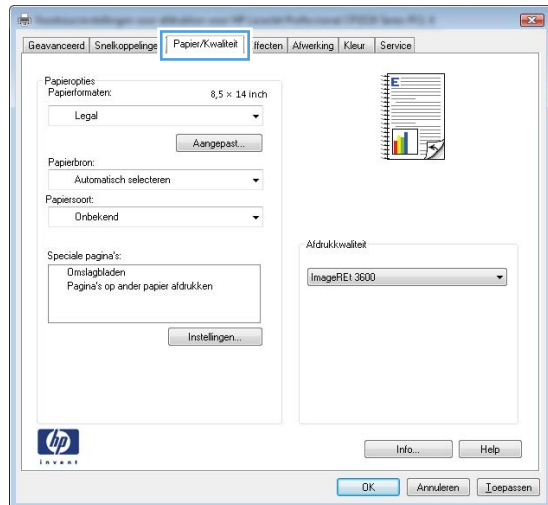

4. Klik in de vervolgkeuzelijst **Type is** op **Meer...**

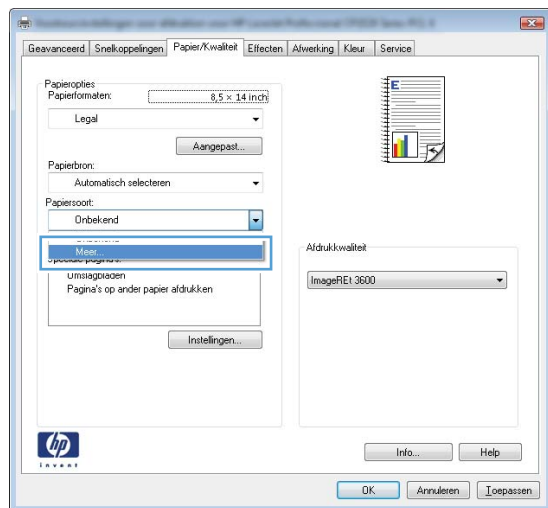

5. Selecteer de categorie met papiersoorten uit die het best overeenkomt met het papier dat u gebruikt.

OPMERKING: Etiketten en transparanten staan in de lijst **Overig**.

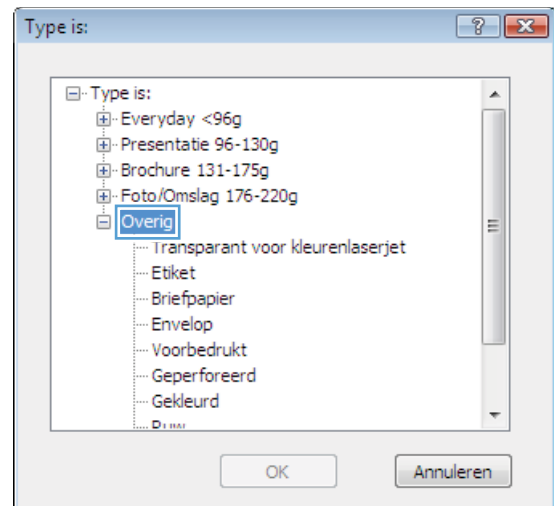

6. Selecteer de papiersoort die u gebruikt en klik vervolgens op de knop **OK**.

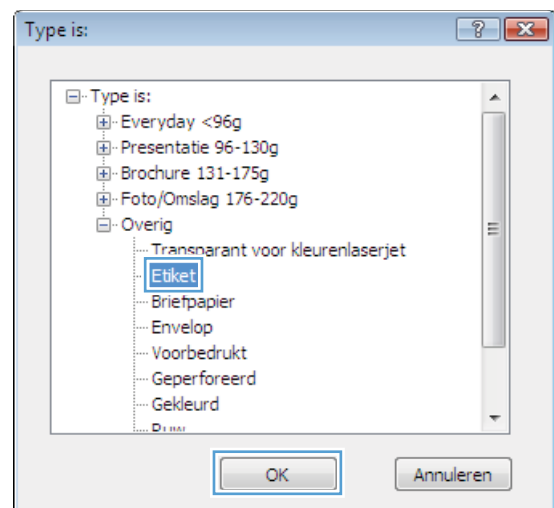

De eerste of laatste pagina op ander papier afdrukken met Windows

1. Kies **Afdrukken** in het menu **Bestand** van het softwareprogramma.

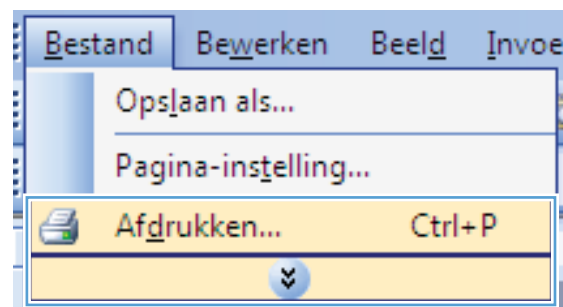

2. Selecteer het apparaat en klik op de knop **Eigenschappen** of **Voorkeuren**.

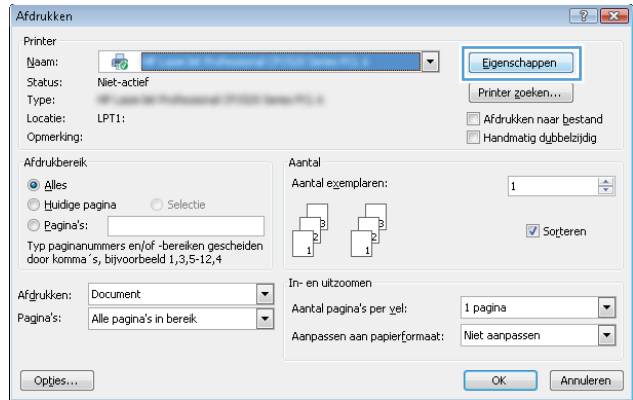

3. Klik op het tabblad **Papier/Kwaliteit**.

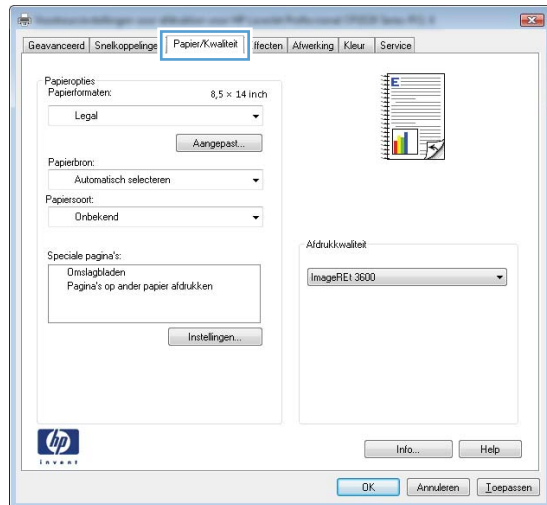

4. Schakel het selectievakje **Ander papier gebruiken** in en selecteer de benodigde instellingen voor de voorpagina, andere pagina's en achterpagina.

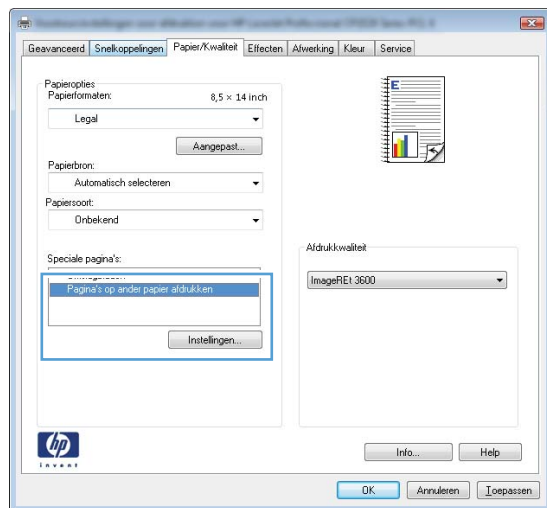

De schaal van een document aanpassen aan het papierformaat

1. Klik in het menu **Bestand** van het softwareprogramma op **Afdrukken**.

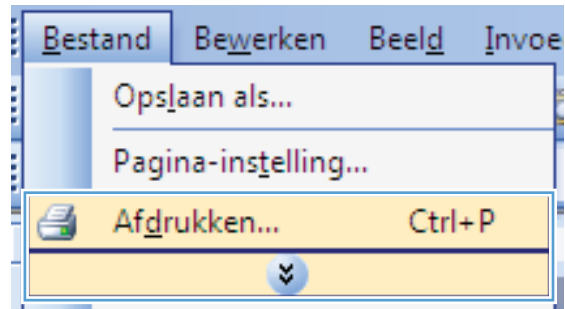

2. Selecteer het apparaat en klik vervolgens op de knop **Eigenschappen** of **Voorkeuren**.

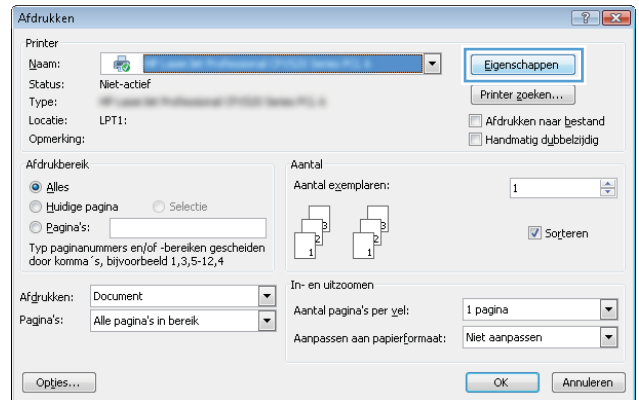

3. Klik op het tabblad **Effecten**.

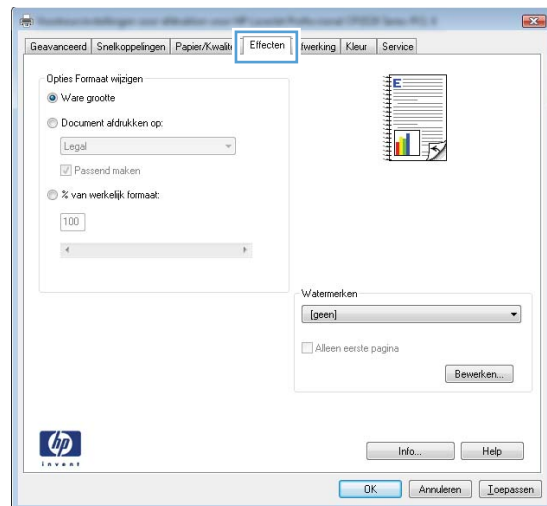

4. Selecteer de optie **Document afdrukken op** en selecteer vervolgens een formaat in de vervolgkeuzelijst.

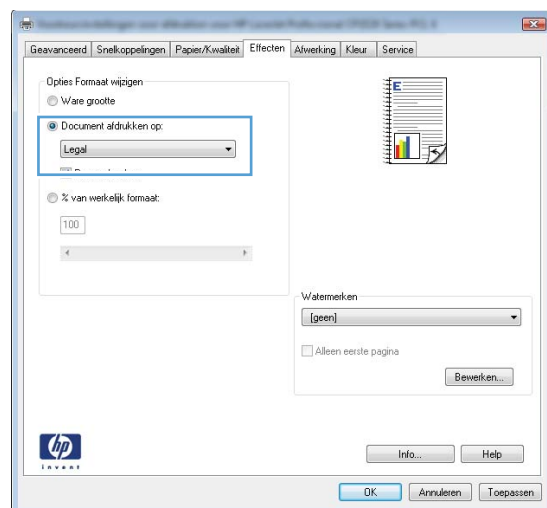

Een watermerk aan een document toevoegen in Windows

1. Klik in het menu **Bestand** van het softwareprogramma op **Afdrukken**.
2. Selecteer het apparaat en klik vervolgens op de knop **Eigenschappen** of **Voorkeuren**.
3. Klik op het tabblad **Effecten**.
4. Selecteer een watermerk in de vervolgkeuzelijst **Watermerken**.

Of klik op de knop **Bewerken** als u een nieuw watermerk wilt toevoegen aan de lijst. Selecteer de instellingen voor het watermerk en klik vervolgens op de knop **OK**.

5. Schakel het selectievakje **Alleen eerste pagina** in als u het watermerk alleen op de eerste pagina wilt afdrukken. Doet u dit niet, dan wordt het watermerk op elke pagina afgedrukt.

Een brochure maken met Windows

1. Kies **Afdrukken** in het menu **Bestand** van het softwareprogramma.

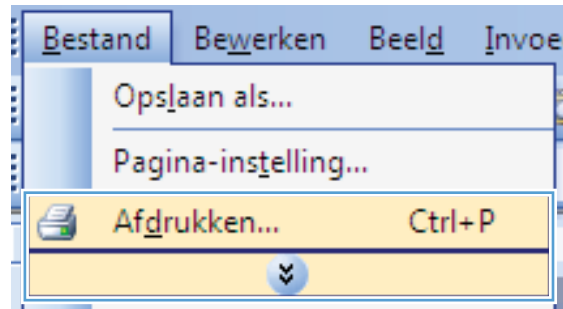

2. Selecteer het apparaat en klik op de knop **Eigenschappen** of **Voorkeuren**.

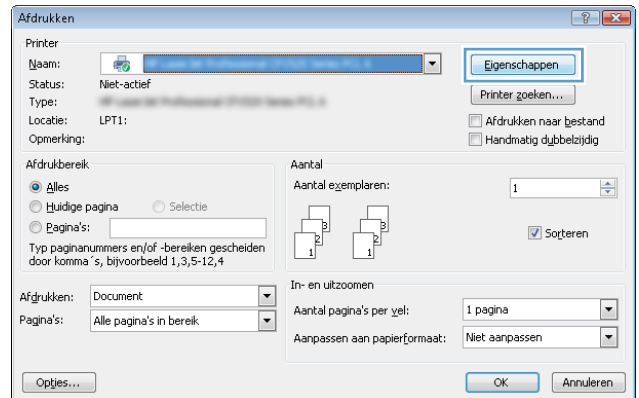

3. Klik op het tabblad **Afwerking**.

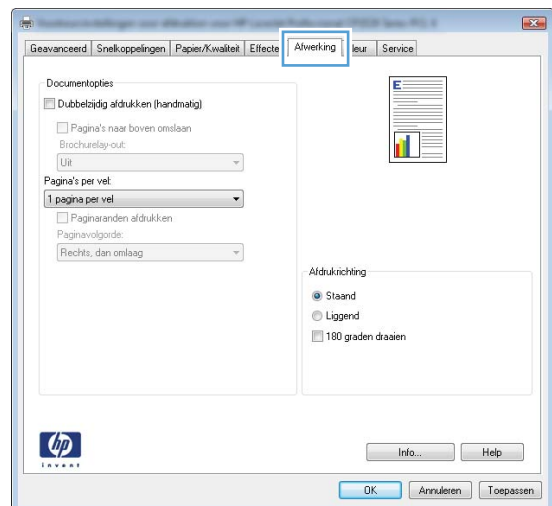

4. Schakel het selectievakje **Dubbelzijdig afdrukken (handmatig)** in.

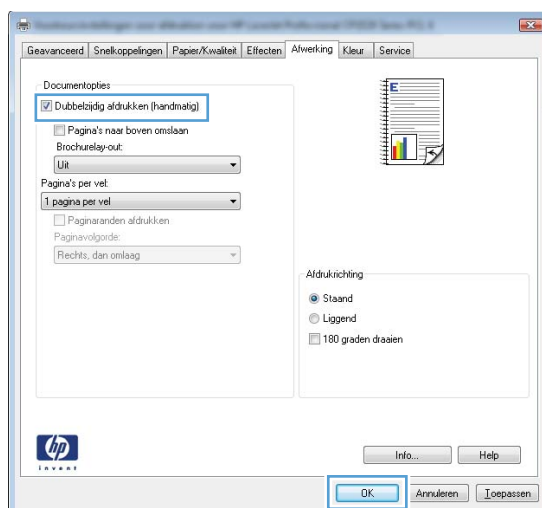

5. Selecteer een inbindoptie in de vervolgkeuzelijst **Brochurelay-out**. De optie **Pagina's per vel** verandert automatisch in **2 pagina's per vel**.

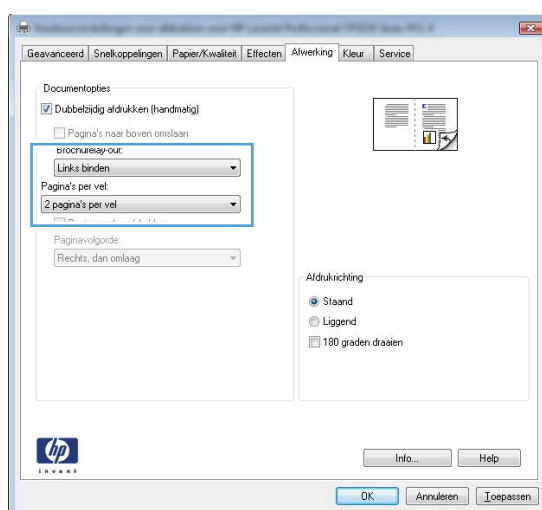

9 Kleur

- [Kleur aanpassen](#)
- [HP EasyColor voor Windows gebruiken](#)
- [Kleuren overeen laten stemmen](#)

Kleur aanpassen

Beheer kleur door de instellingen op het tabblad **Kleur** in de printerdriver te wijzigen.

Het kleurthema van een afdruktaak wijzigen

1. Kies **Afdrukken** in het menu **Bestand** van het softwareprogramma.
2. Klik op **Eigenschappen** of op **Voorkeuren**.
3. Klik op het tabblad **Kleur**.
4. Selecteer een kleurthema in de vervolgkeuzelijst **Kleurthema's**.

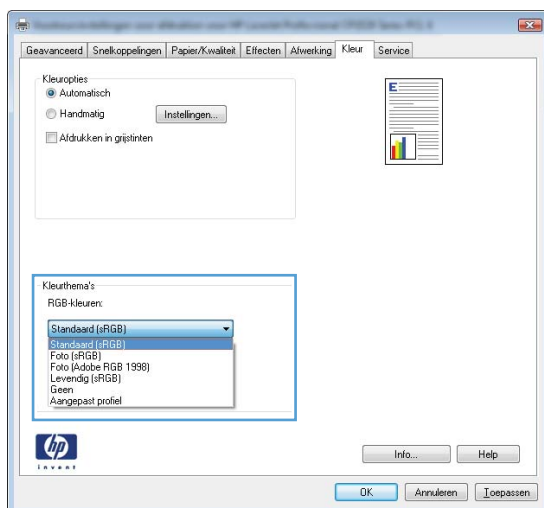

- **Standaard (sRGB)**: Met dit thema stelt u het apparaat in voor het afdrukken van RGB-gegevens in de onbewerkte apparaatmodus. Hiermee kunt u de kleuren in het softwareprogramma of het besturingssysteem beheren voor de juiste weergave.
- **Levendig**: Met dit thema wordt de kleurverzadiging in de middentinten verhoogd. Gebruik dit thema voor het afdrukken van zakelijke illustraties.
- **Foto**: Met dit thema wordt RGB-kleur geïnterpreteerd alsof dit wordt afgedrukt als een foto met behulp van een digitaal mini-lab. Hierdoor worden diepere, vollere kleuren anders weergegeven dan bij het thema Standaard (sRGB). Gebruik dit thema voor het afdrukken van foto's.
- **Foto (Adobe RGB 1998)**: Gebruik dit thema voor het afdrukken van digitale foto's die de AdobeRGB-kleurruimte gebruiken in plaats van sRGB. Schakel kleurbeheer in het softwareprogramma uit wanneer u dit thema gebruikt.
- **Geen**: Er wordt geen kleurthema gebruikt.

De kleuropties wijzigen

Wijzig de kleuropties voor de huidige afdruktaak vanaf het tabblad Kleur of in de printerdriver.

1. Kies **Afdrukken** in het menu **Bestand** van het softwareprogramma.
2. Klik op **Eigenschappen** of op **Voorkeuren**.
3. Klik op het tabblad **Kleur**.
4. Klik op de instelling **Automatisch** of **Handmatig**.
 - De instelling **Automatisch**: selecteer deze instelling voor de meeste afdruktaken in kleur.
 - De instelling **Handmatig**: selecteer deze instelling om de kleurinstellingen onafhankelijk van andere instellingen aan te passen.

 **OPMERKING:** Het handmatig aanpassen van kleurinstellingen kan van invloed zijn op de afdrukken. HP adviseert dat deze instellingen alleen worden gewijzigd door grafische deskundigen.

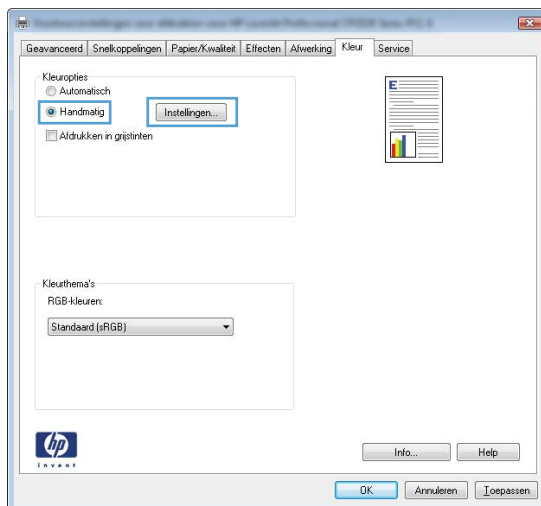

5. Klik op de optie **Afdrukken in grijstinten** om een kleurendocument af te drukken in zwart en grijstinten. Gebruik deze optie om kleurendocumenten af te drukken voor kopiëren of faxen. U kunt deze optie ook gebruiken om concepten af te drukken of kleurtoner te besparen.
6. Klik op de knop **OK**.

handmatige kleuropties

Met de handmatige kleuraanpassingsopties kunt u zelf de opties **Neutrale grijstinten**, **Halftonen** en **Scherpteregeling** voor tekst, illustraties en foto's aanpassen.

Tabel 9-1 handmatige kleuropties

Beschrijving instelling	Opties instelling
<p>Randenbeheer</p> <p>Met de instelling Randenbeheer beheert u de rendering van randen. De scherpteregeling heeft twee componenten: adaptieve halftonen en overlapping. Met adaptieve halftonen worden randen scherper weergegeven. Bij overlapping worden de randen van aangrenzende objecten licht overlapt om het effect van verspringende kleurvlakken tegen te gaan.</p>	<ul style="list-style-type: none">• Uit dient voor het uitschakelen van zowel trapping als aangepaste halftonen.• Licht stelt trapping in op het laagste niveau. Adaptieve halftonen is ingeschakeld.• Bij Normaal wordt overlapping ingesteld op een gemiddeld niveau. Adaptieve halftonen is ingeschakeld.• Maximaal is de hoogste instelling voor trapping. Adaptieve halftonen is ingeschakeld.
<p>Halftoon</p> <p>Halftoonopties zijn van invloed op de helderheid en resolutie van de kleuruitvoer.</p>	<ul style="list-style-type: none">• De optie Gelijkmatig geeft betere resultaten voor grote, effen oppervlakken en verbetert foto's door kleurnuances geleidelijk in elkaar te laten overgaan. Kies deze optie als het gelijkmatig vullen van gekleurde vlakken belangrijk is.• De optie Detail is nuttig voor tekst en afbeeldingen die scherpe scheidingen tussen lijnen en kleuren vereisen, zoals afbeeldingen met een patroon of veel details. Selecteer deze optie als scherpe randen en details belangrijk zijn.
<p>Neutrale grijstinten</p> <p>Met de instelling Neutrale grijstinten wordt bepaald welke methode wordt toegepast voor het samenstellen van grijze kleuren in tekst, afbeeldingen en foto's.</p>	<ul style="list-style-type: none">• Alleen zwart genereert neutrale kleuren (grijstinten en zwart) met alleen zwarte toner. Dit garandeert neutrale kleuren zonder kleurencontrast. Deze instelling is het best geschikt voor documenten en transparanten met grijschalen.• 4-Kleur levert neutrale kleuren (grijs en zwart) door combinatie de vier tonerkleuren. Deze methode levert beter in elkaar overlopende kleuren en kleurovergangen naar niet-neutrale kleuren en biedt bovendien het donkerste zwart.

HP EasyColor voor Windows gebruiken

Als u de HP PCL 6-printerdriver voor Windows gebruikt, verbetert de **HP EasyColor**-technologie automatisch documenten met gemengde inhoud die worden afgedrukt vanuit Microsoft Office-programma's. Met deze technologie worden documenten gescand en foto's in JPEG- of PNG-indeling automatisch aangepast. De **HP EasyColor**-technologie verdeelt het volledige beeld niet in verschillende stukken, maar verbetert dit in één keer. Daardoor worden kleuren consistent, details scherper weergegeven en afdrukken sneller gemaakt.

In het volgende voorbeeld zijn de beelden aan de linkerzijde gemaakt zonder de optie **HP EasyColor**. De beelden aan de rechterzijde tonen de verbeteringen dankzij het gebruik van de optie **HP EasyColor**.



De optie **HP EasyColor** is standaard ingeschakeld in de HP PCL 6-printerdriver, zodat u kleuren niet handmatig hoeft aan te passen. Als u de optie wilt uitschakelen zodat u de kleurinstellingen handmatig kunt aanpassen, selecteert u het tabblad **Kleur** en schakelt u het selectievakje **HP EasyColor** uit.

Kleuren overeen laten stemmen

De beste methode om de kleuren te laten overeenstemmen is uw documenten af te drukken in sRGB-kleuren.

Het laten overeenstemmen van de kleuren op de afdruk en de kleuren op het beeldscherm is ingewikkeld omdat printers en monitoren verschillende methoden gebruiken voor het produceren van kleuren. Monitoren *geven kleuren weer* door middel van lichtpixels via een RGB-kleurenproces (rood, groen, blauw); printers *drukken kleuren af* door middel van een CMYK-proces (cyaan, magenta, geel en zwart).

Diverse factoren kunnen het overeenstemmen van afgedrukte kleuren met de kleuren op de monitor beïnvloeden:

- Afdruk materiaal
- Printerkleurstoffen (bijvoorbeeld inkt en toners)
- Het afdrukproces (bijvoorbeeld inkjet-, drukpers- of lasertechnologie)
- De verlichting in de ruimte
- Persoonlijke verschillen in kleurwaarneming
- Softwareprogramma's
- Printerdrivers
- Computerbesturingssystemen
- Monitoren
- Videokaarten en -drivers
- Omgevingsfactoren (bijvoorbeeld vochtigheidsgraad)

Houd rekening met bovengenoemde factoren als de kleuren op uw scherm niet volmaakt overeenkomen met de afgedrukte kleuren.

10 Kopiëren

- [Kopieerfuncties gebruiken](#)
- [Kopieerinstellingen](#)
- [Foto's kopiëren](#)
- [Originelen met verschillende formaten combineren](#)
- [Handmatig dubbelzijdig \(duplex\) kopiëren](#)

Kopieerfuncties gebruiken

Snel kopiëren

1. Plaats het document op de glasplaat van de scanner of in de documentinvoer.



2. Druk op de knop **Zwart** of **Kleur** om het kopiëren te starten.

Meerdere exemplaren

1. Plaats het document op de glasplaat van de scanner of in de documentinvoer.



2. Raak op het bedieningspaneel de knop **Aantal**  aan.
3. Gebruik de pijlknoppen om het aantal exemplaren te wijzigen.
4. Druk op de knop **Zwart** of **Kleur** om het kopiëren te starten.

Een origineel met meerdere pagina's kopiëren

1. Plaats de originelen in de documentinvoer met de afdrukkzijde naar boven en schuif vervolgens de geleiders tegen het papier aan.



2. Druk op de knop **Zwart** of **Kleur** om het kopiëren te starten.

Identiteitsbewijzen kopiëren

Met de functie **ID-kopie** kunt u beide kanten van een identiteitsbewijs of kleine documenten afdrukken op één vel papier. Het apparaat vraagt u de eerste zijde te kopiëren en vervolgens de tweede zijde op een ander gedeelte van de scannerglasplaat te plaatsen om de volgende kopie te maken. Beide afbeeldingen worden tegelijk afgedrukt.

1. Leg het document op de scannerglasplaat.



2. Druk op de knop **Menu Kopiëren**  op het bedieningspaneel.
3. Gebruik de pijlknoppen om het menu **ID-kopie** te selecteren en druk vervolgens op de knop **OK**.

4. Wanneer op het scherm van het bedieningspaneel de vraag verschijnt of u het document wilt omkeren, draait u het document om, plaatst u het op een ander deel van het scannerglas en drukt u op de knop **OK**.



5. Wanneer hierom wordt gevraagd via een bericht op het bedieningspaneel, drukt u op de knop **Zwart** of **Kleur** om het kopiëren te starten.

Het apparaat kopieert alle pagina's op één zijde van een vel papier.

Een kopieertaak annuleren

1. Druk op de knop Annuleren **X** op het bedieningspaneel van het apparaat.

 **OPMERKING:** Als er meer dan één proces actief is, worden het huidige proces en alle wachtende processen beëindigd wanneer u op de knop Annuleren **X** drukt.

2. Verwijder de resterende pagina's uit de documentinvoer.

Kopieën vergroten of verkleinen

1. Plaats het document op de glasplaat van de scanner of in de documentinvoer.



2. Druk op de knop **Menu Kopiëren**  op het bedieningspaneel.
3. Gebruik de pijlknoppen om het menu-item **Verkl./vergroten** te selecteren en druk vervolgens op de knop **OK**. Raak de pijlknoppen aan om door de opties te bladeren en druk vervolgens op de knop **OK** om de gewenste optie te selecteren.
4. Druk op de knop **Zwart** of **Kleur** om het kopiëren te starten.

Een kopieertaak sorteren

1. Plaats het document op de glasplaat van de scanner of in de documentinvoer.



2. Druk op de knop **Menu Kopiëren**  op het bedieningspaneel.
3. Gebruik de pijlknoppen om het menu-item **Sorteren** te selecteren en druk vervolgens op de knop **OK**. Raak de pijlknoppen aan om door de opties te bladeren en druk vervolgens op de knop **OK** om een optie te selecteren.
4. Druk op de knop **Zwart** of **Kleur** om het kopiëren te starten.

Afdrukken in zwart-wit of kleur

1. Plaats het document op de glasplaat van de scanner of in de documentinvoer.



2. Druk op de knop **Zwart** of **Kleur** op het bedieningspaneel om het kopiëren te starten.

Kopieerinstellingen

Kopieerkwaliteit wijzigen

De volgende instellingen voor kopieerkwaliteit zijn beschikbaar:

- **Aut. selectie:** Gebruik deze instelling als u de kwaliteit van de kopie niet erg belangrijk vindt. Dit is de standaardinstelling.
- **Gemengd:** Gebruik deze instelling voor documenten met zowel tekst als afbeeldingen.
- **Tekst:** Gebruik deze instelling voor documenten die uit voornamelijk tekst bestaan.
- **Afbeelding:** Gebruik deze instelling voor documenten die uit voornamelijk afbeeldingen bestaan.

1. Plaats het document op de glasplaat van de scanner of in de documentinvoer.



2. Druk op de knop **Menu Kopiëren**  op het bedieningspaneel.
3. Gebruik de pijlknoppen om het menu **Optimaliseren** te selecteren en druk vervolgens op de knop **OK**.
4. Gebruik de pijlknoppen om de juiste optie te selecteren en druk vervolgens op de knop **OK**.
5. Druk op de knop **Zwart** of **Kleur** om het kopiëren te starten.

Controleren of er geen vuil of vlekken op de glasplaat van de scanner zitten

Na verloop van tijd kan er zich vuil ophopen op de glasplaat van de scanner en de witte, plastic achtergrondplaat, wat een negatieve invloed op de prestaties kan hebben. Voer de volgende procedure uit om de glasplaat en de witte, plastic achtergrondplaat te reinigen.

1. Zet het product uit met de aan-uitschakelaar en haal het netsnoer uit het stopcontact.

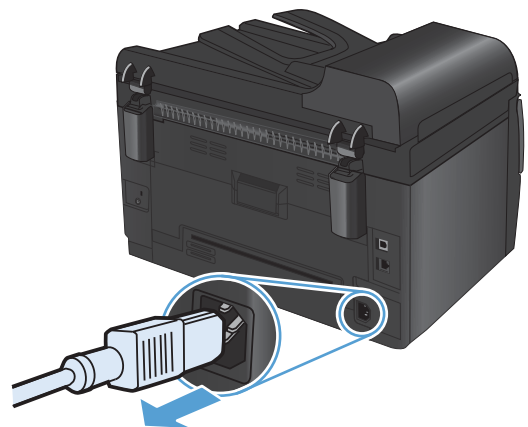

2. Open het deksel van de scanner.
3. Reinig de scannerglasplaat, de scanstrip van de documentinvoer en de witte plastic achterplaat met een zachte doek of spons die is bevochtigd met een niet-agressief reinigingsmiddel.

VOORZICHTIG: Gebruik geen schuurmiddelen, aceton, benzeen, ammoniak, ethanol of tetrachloorkoolstof op het product; deze stoffen kunnen het product beschadigen. Laat de glasplaat of de plaat niet rechtstreeks met vloeistoffen in aanraking komen. Deze kunnen onder de glasplaat terecht komen en het product beschadigen.



4. Droog de glasplaat en de witte, plastic achtergrondplaat met een zeem of spons om vlekken te voorkomen.
5. Sluit het product weer aan het schakel het met de aan-uitschakelaar weer in.

De helderheid of donkerte voor kopiëren aanpassen

1. Plaats het document op de glasplaat van de scanner of in de documentinvoer.



2. Druk op de knop **Lichter/donkerder**  op het bedieningspaneel.
3. Pas de instelling aan met de pijlknoppen.
4. Druk op de knop **Zwart** of **Kleur** om het kopiëren te starten.

Aangepaste kopieerinstellingen opgeven

Als u de kopieerinstellingen wijzigt op het bedieningspaneel, blijven de gewijzigde instellingen na het voltooien van de taak nog ongeveer twee minuten actief voordat het apparaat weer terugkeert naar de standaardinstellingen. Druk op de knop Annuleren **X** om de standaardinstellingen direct terug te zetten.

Van rand tot rand afdrukken of kopiëren

Het product kan niet volledig van rand tot rand afdrukken. Het maximale afdrukgebied is 203,2 x 347 mm (8 x 13,7 inch), waardoor er een niet-afdrukbare rand van 4 mm op de pagina overblijft.

Aanwijzingen voor het afdrukken of scannen van documenten met afgekapte randen (zonder marges):

- Wanneer het origineel kleiner is dan het formaat van de uitvoer, plaatst u het origineel 4 mm verwijderd uit de hoek die door het pictogram op de scanner wordt aangegeven. Kopieer of scan opnieuw in deze positie.
- Wanneer het origineel het gewenste uitvoerformaat heeft, gebruikt u de functie **Verkl./vergroten** om de afbeelding te verkleinen zodat de kopie niet wordt bijgesneden.

Het papierformaat en de papiersoort instellen voor kopiëren op speciaal papier

1. Druk op de knop **Menu Kopiëren**  op het bedieningspaneel.



2. Gebruik de pijlknoppen om het menu-item **Papier** te selecteren en druk vervolgens op de knop **OK**.
3. Selecteer in de lijst met papierformaten de naam van het papierformaat dat in lade 1 is geplaatst. Druk vervolgens op de knop **OK**.
4. Selecteer in de lijst met papiersoorten de naam van de papiersoort die in lade 1 is geplaatst. Druk vervolgens op de knop **OK**.
5. Druk op de knop **Zwart** of **Kleur** om het kopiëren te starten.

De standaardinstellingen herstellen

1. Druk op de knop **Menu Kopiëren**  op het bedieningspaneel.



2. Gebruik de pijlknoppen om het menu-item **Standaardwaarden** te selecteren en druk vervolgens op de knop **OK**.

Foto's kopiëren

 **OPMERKING:** Kopieer foto's via de scannerglasplaat en niet via de documentinvoer.

1. Plaats de foto met de afbeelding omlaag in de linkerbovenhoek van de scannerglasplaat en sluit de scannerklep.



2. Druk op de knop **Menu Kopiëren**  op het bedieningspaneel.
3. Gebruik de pijlknoppen om het menu-item **Optimaliseren** te selecteren en druk vervolgens op de knop **OK**.
4. Gebruik de pijlknoppen om de optie **Afbeelding** te selecteren en druk vervolgens op de knop **OK**.
5. Druk op de knop **Zwart** of **Kleur** om het kopiëren te starten.

Originelen met verschillende formaten combineren

Gebruik de scannerglasplaat om originelen met verschillende formaten te combineren.

OPMERKING: U kunt de documentinvoer alleen gebruiken voor kopieertaken met originelen van verschillende grootte als de pagina's één afmeting met elkaar gemeen hebben. U kunt bijvoorbeeld pagina's met de formaten Letter en Legal combineren omdat ze allebei dezelfde breedte hebben. Stapel de pagina's zodanig dat de bovenranden met elkaar zijn uitgelijnd, zodat de pagina's allemaal dezelfde breedte hebben en alleen in lengte verschillen.

1. Plaats in lade 1 papier dat groot genoeg is voor de grootste pagina van het originele document.
2. Plaats één pagina van het originele document met de bedrukte zijde naar beneden in de linkerbovenhoek van de scannerglasplaat.



3. Druk op de knop **Menu Kopiëren**  op het bedieningspaneel.
4. Gebruik de pijlknoppen om het menu-item **Papier** te selecteren en druk vervolgens op de knop **OK**.
5. Raak in de lijst met papierformaten de naam van het papierformaat aan dat in lade 1 is geplaatst. Druk vervolgens op de knop **OK**.
6. Raak in de lijst met papiersoorten de naam van de papiersoort aan die in lade 1 is geplaatst. Druk vervolgens op de knop **OK**.
7. Druk op de knop **Zwart** of **Kleur** om het kopiëren te starten.
8. Herhaal deze stappen voor elke pagina.

Handmatig dubbelzijdig (duplex) kopiëren

1. Plaats de eerste pagina van het document op de glasplaat van de scanner of in de documentinvoer.



2. Druk op de knop **Zwart** of **Kleur** op het bedieningspaneel om het kopiëren te starten.
3. Haal de afdruk uit de uitvoerbak, draai de stapel 180 graden en plaats de pagina met de bedrukte zijde naar beneden in lade 1.



4. Plaats de volgende pagina van het document op de glasplaat van de scanner of in de documentinvoer.



5. Druk op de knop **Zwart** of **Kleur** om het kopiëren te starten.
6. Herhaal deze stappen totdat het kopiëren is voltooid.

11 Scannen

- [Scanfuncties gebruiken](#)
- [Scaninstellingen](#)

Scanfuncties gebruiken

Scanmethoden

U kunt op de volgende manieren scannen.

- Scannen vanaf de computer met HP Scan-software.
- Scannen vanuit software die compatibel is met TWAIN of WIA (Windows Imaging Application)

 **OPMERKING:** Installeer het programma Readiris vanaf de software-cd als u meer wilt weten over tekstherkenningssoftware en deze software wilt gebruiken. Tekstherkenningssoftware wordt ook OCR-software (Optical Character Recognition) genoemd.

Scannen via HP Scan-software (Windows)

1. Dubbelklik op het pictogram **HP Scan** op het bureaublad.
2. Selecteer een scansnelkoppeling en pas desgewenst de instellingen aan.
3. Klik op **Scannen**.

 **OPMERKING:** Klik op **Geavanceerde instellingen** voor toegang tot meer opties.

Klik op **Nieuwe snelkoppeling maken** om een set met aangepaste instellingen te maken en deze op te slaan in de lijst met snelkoppelingen.

Scannen via andere software

Het product is compatibel met TWAIN en WIA (Windows Imaging Application). Het product werkt met Windows-programma's die ondersteuning bieden voor scanapparaten die compatibel zijn met TWAIN of WIA en met Macintosh-programma's die ondersteuning bieden voor scanapparaten die compatibel zijn met TWAIN.

Terwijl u in een TWAIN- of WIA-compatibel programma werkt, hebt u toegang tot de scanfunctie en kunt u de afbeelding rechtstreeks in het geopende programma scannen. Zie voor meer informatie het Help-bestand of de documentatie bij uw TWAIN- of WIA-compatibele programma.

Scannen vanuit een TWAIN-compatibel programma

Over het algemeen is een softwareprogramma compatibel met TWAIN als het opdrachten heeft als **Ophalen, Bestand ophalen, Scannen, Nieuw object importeren, Invoegen vanuit of Scanner**. Als u niet zeker weet of een programma compatibel is of als u de naam van de opdracht niet kent, raadpleeg dan de Help of de documentatie van de software.

Wanneer u vanuit een TWAIN-compatibel programma scant, wordt het softwareprogramma HP Scan mogelijk automatisch gestart. Als het programma HP Scan wordt geopend, kunt u wijzigingen aanbrengen in de voorbeeldweergave van de afbeelding. Als het programma niet automatisch wordt geopend, wordt de afbeelding onmiddellijk naar het TWAIN-compatibele programma gezonden.

Start het scannen vanuit het TWAIN-compatibele programma. Raadpleeg de Help of de documentatie van het programma voor meer informatie over de gebruikte opdrachten en stappen.

Scannen met een WIA-compatibel programma

WIA is een andere manier om een afbeelding direct naar een softwareprogramma te scannen. WIA gebruikt Microsoft-software in plaats van HP Scan-software om te scannen.

Over het algemeen is een programma compatibel met WIA als het menu Invoegen of het menu Bestand opdrachten heeft als **Figuur/Van scanner of camera**. Wanneer u niet zeker weet of een programma compatibel is met WIA, raadpleeg dan de Help of documentatie van de software.

Start het scannen vanuit het WIA-compatibele programma. Raadpleeg de Help of de documentatie van het programma voor meer informatie over de gebruikte opdrachten en stappen.

of

Dubbelklik in het Configuratiescherm van Windows in de map **Scanner en camera's** (bij Windows Vista en Windows 7 in de map **Hardware en geluiden**) op het apparaatpictogram. Hiermee opent u de standaardwizard voor WIA van Microsoft waarmee u naar een bestand kunt scannen.

Scannen met OCR-software (Optical Character Recognition)

Het Readiris OCR-programma is op een aparte cd bij het apparaat geleverd. Als u het Readiris-programma wilt gebruiken, installeert u het programma vanaf de software-cd en volgt u de instructies in de online-Help.

Een scan annuleren

Ga als volgt te werk om een scantaak te annuleren.

- Druk op de knop Annuleren **X** op het bedieningspaneel van het apparaat.
- Klik op de knop **Annuleren** in het dialoogvenster.

Scaninstellingen

Resolutie en kleur van de scanner

Als de kwaliteit niet aan uw verwachtingen voldoet wanneer u een gescande afbeelding afdrukt, hebt u in de software voor de scanner mogelijk een verkeerde instelling voor de resolutie of de kleuren geselecteerd. De resolutie en de kleur hebben gevolgen voor de volgende kenmerken van gescande afbeeldingen:

- Helderheid van de afbeelding
- Structuur van kleurgradaties (vloeiend of ruw)
- Scantijd
- Bestandsgrootte

De Scanresolutie wordt gemeten in pixels per inch (ppi).

 **OPMERKING:** De scanresolutie in ppi is een waarde die niet uitwisselbaar is met de afdrukresolutie in dpi (dots per inch).

De instellingen voor kleur, grijswaarden en zwart-wit bepalen hoeveel kleuren beschikbaar zijn. U kunt de hardwareresolutie van de scanner instellen op maximaal 1200 ppi.

De tabel met richtlijnen voor de resolutie en de kleuren bevat eenvoudige tips voor het uitvoeren van scantaken.

 **OPMERKING:** Wanneer u de resolutie en de kleuren instelt op een hoge waarde, kunt u grote bestanden verkrijgen die veel schijfruimte in beslag nemen en het scanproces vertragen. Voordat u de resolutie en de kleuren instelt, moet u bepalen hoe u de gescande afbeelding gaat gebruiken.

Richtlijnen voor de resolutie en de kleuren

De volgende tabel geeft een overzicht van de aanbevolen resolutie- en kleurinstellingen voor verschillende scantaken.

 **OPMERKING:** De standaardresolutie is 200 ppi.

Gebruik	Aanbevolen resolutie	Aanbevolen kleurinstellingen
Faxen	150 ppi	<ul style="list-style-type: none">• Zwart-wit
E-mail	150 ppi	<ul style="list-style-type: none">• Zwart-wit, als geen vloeiende gradaties vereist zijn• Grijschaal, als vloeiende gradaties vereist zijn• Kleur, als de afbeelding in kleur is
Tekst bewerken	300 ppi	<ul style="list-style-type: none">• Zwart-wit
Drukwerk (afbeeldingen of tekst)	600 ppi voor complexe afbeeldingen of als u het document aanzienlijk wilt vergroten 300 ppi voor normale afbeeldingen en tekst 150 ppi voor foto's	<ul style="list-style-type: none">• Zwart-wit voor tekst en lijntekeningen• Grijschaal voor gearceerde of gekleurde afbeeldingen en foto's• Kleur, als de afbeelding in kleur is
Weergave op scherm	75 ppi	<ul style="list-style-type: none">• Zwart-wit voor tekst• Grijschaal voor afbeeldingen en foto's• Kleur, als de afbeelding in kleur is

Kleur

U kunt de volgende instellingen voor de kleurwaarden gebruiken bij het scannen.

Instelling	Aanbevolen gebruik
Kleur	Gebruik deze instelling voor kleurenfoto's met een hoge kwaliteit of documenten waarin de kleur belangrijk is.
Zwart-wit	Gebruik deze instelling voor tekstdocumenten.
Grijschaal	Gebruik deze instelling als het bestand niet te groot mag worden of als u een document of foto snel wilt scannen.

Scankwaliteit

Na verloop van tijd kan er zich vuil ophopen op de glasplaat van de scanner en de witte, plastic achtergrondplaat, wat een negatieve invloed op de prestaties kan hebben. Voer de volgende procedure uit om de glasplaat en de witte, plastic achtergrondplaat te reinigen.

1. Zet het product uit met de aan-uitschakelaar en haal het netsnoer uit het stopcontact.

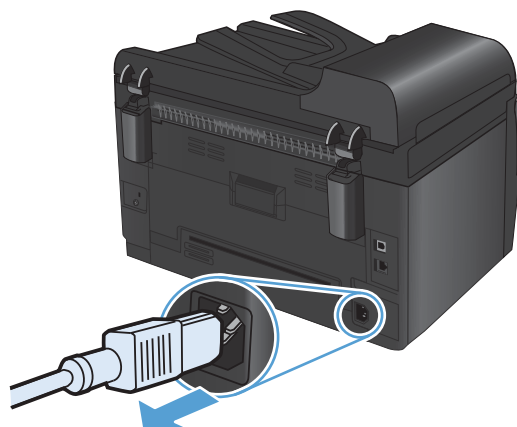

2. Open het deksel van de scanner.
3. Reinig de scannerglasplaat, de scanstrip van de documentinvoer en de witte plastic achterplaat met een zachte doek of spons die is bevochtigd met een niet-agressief reinigingsmiddel.

VOORZICHTIG: Gebruik geen schuurmiddelen, aceton, wasbenzine, ammoniak, ethanol of tetrachloorkoolstof op het product; deze stoffen kunnen het product beschadigen. Laat de glasplaat of de plaat niet rechtstreeks met vloeistoffen in aanraking komen. Deze kunnen onder de glasplaat terechtkomen en het product beschadigen.



4. Droog de glasplaat en de witte, plastic achtergrondplaat met een zeem of spons om vlekken te voorkomen.
5. Sluit het product weer aan het schakel het met de aan-uitschakelaar weer in.

12 Het apparaat beheren en onderhouden

- [Druk informatiepagina's af](#)
- [De apparaatinstellingen via een computer wijzigen](#)
- [HP Web Jetadmin-software gebruiken](#)
- [Beveiligingsfuncties van het apparaat](#)
- [Besparingsinstellingen](#)
- [Het product reinigen](#)
- [Productupdates](#)



Druk informatiepagina's af

Informatiepagina's bevinden zich in het geheugen van het product. Met behulp van deze pagina's kunt u problemen met het product onderzoeken en oplossen.

 **OPMERKING:** Als de taal op het apparaat tijdens de installatie niet goed is ingesteld, kunt u de taal handmatig instellen zodat de informatiepagina's in een van de ondersteunde talen worden afgedrukt. Wijzig de taal via het menu **Systeeminstellingen** op het bedieningspaneel.

Menu-item	Omschrijving
Demopagina	Drukt een kleurenpagina af die de afdrukkwaliteit laat zien.
Menustructuur	Drukt een schema af van de menustructuur van het bedieningspaneel. De actieve instellingen voor elk menu worden weergegeven.
Config-rapport	Een lijst afdrukken met alle instellingen van het product. Bevat netwerkgegevens als het product is verbonden met een netwerk.
Status benodigdheden	Drukt de status af van iedere printcartridge met de volgende informatie: <ul style="list-style-type: none">• Geschatte resterende levensduur van de cartridge in procenten• Geschat aantal resterende pagina's• Nummer• Aantal afgedrukte pagina's• Informatie over het bestellen van nieuwe HP-printcartridges en het recyclen van gebruikte HP-printcartridges
Netwerkoverzicht	Hiermee drukt u een lijst af met alle netwerkinstellingen van het product.
Gebruikspagina	Hiermee drukt u een pagina af met vermelding van PCL-pagina's, PCL 6-pagina's, PS-pagina's, pagina's die waren vastgelopen of verkeerd ingevoerd in het product en pagina's in monochroom (zwart-wit) of kleur. Daarnaast wordt ook het aantal pagina's gerapporteerd. Alleen de HP LaserJet Pro 100 color MFP M175nw: Een pagina afdrukken met de bovenstaande informatie en de afgedrukte pagina's in monochroom (zwart-wit) of kleur, het aantal geplaatste geheugenkaarten, het aantal PictBridge-verbindingen, en het aantal PictBridge-pagina's.
PCL-lettert.lst	Drukt een lijst af van alle geïnstalleerde PCL-lettertypen.
PS-lettert.lst	Hiermee drukt u een lijst af met alle geïnstalleerde PS-lettertypen (PostScript).
PCL6-lettert.lst	Hiermee drukt u een lijst af met alle geïnstalleerde PCL6-lettertypen.
Log kleurgebruik	Hiermee drukt u een overzicht af op taakbasis met de gebruikersnaam, de naam van de toepassing en informatie over kleurgebruik.
Servicepagina	Hiermee drukt u het serviceraapport af.

Menu-item	Omschrijving
Diagnosepagina	Hiermee drukt u de kalibratiepagina's en pagina's voor kleurdiagnose af.
Afdrukkwaliteit	Drukt een testpagina af in kleur, wat handig kan zijn voor het oplossen van afdrukproblemen.

1. Druk op de knop Instellingen  om de menu's te openen.
2. Gebruik de pijlknoppen om het menu **Rapporten** te selecteren en druk vervolgens op de knop **OK**.
3. Gebruik de pijlknoppen om het rapport te selecteren dat u wilt afdrukken en druk vervolgens op de knop **OK** om het af te drukken.
4. Druk op de knop Annuleren  om de menu's te verlaten.

De apparaatinstellingen via een computer wijzigen

 **OPMERKING:** Dit hulpprogramma is alleen beschikbaar als u tijdens de installatie van het apparaat een volledige installatie hebt uitgevoerd.

Open de HP Device Toolbox om de apparaatinstellingen via een computer te wijzigen.

1. Klik op de knop **Start** en vervolgens op **Programma's**.
2. Klik op de HP productgroep en vervolgens op het item HP Device Toolbox.

In de tabel hieronder worden de basisinstellingen van het apparaat beschreven.

Tabblad of gebied	Omschrijving
Status-tabblad Hier vindt u informatie over het product, de status en de configuratie.	<ul style="list-style-type: none">• Apparaatstatus: Hier vindt u informatie over de productstatus en de resterende levensduur van HP-benodigdheden. 0% betekent dat een onderdeel op is.• Status benodigdheden: Toont de geschatte resterende levensduur van benodigdheden van HP in procenten. De werkelijke resterende levensduur van benodigdheden kan variëren. Zorg dat u vervangende benodigdheden hebt die u kunt plaatsen wanneer de afdrukkwaliteit niet meer voldoet. De cartridge hoeft alleen te worden vervangen, als de afdrukkwaliteit niet langer acceptabel is.• Apparaatconfiguratie: Hier vindt u informatie die op de configuratiepagina van het product wordt weergegeven.• Netwerkoverzicht: Hier vindt u informatie over de netwerkconfiguratiepagina van het product.• Rapporten: Hiermee drukt u de door het apparaat gegenereerde configuratiepagina en statuspagina voor benodigdheden af.• Logboek kleurgebruik: Hiermee geeft u een logboek weer met daarin de gebruikersnaam, de naam van de toepassing en informatie over kleurgebruik van elke taak.• Logbestand: Geeft een lijst met alle gebeurtenissen en fouten van het product weer.• Knop Ondersteuning: Biedt een koppeling naar de pagina voor productondersteuning. De knop Ondersteuning is mogelijk beveiligd met een wachtwoord.• Knop Toebehoren kopen: Deze knop leidt u naar een pagina waar u benodigdheden kunt bestellen voor het product. De knop Toebehoren kopen is mogelijk beveiligd met een wachtwoord.

Tabblad of gebied	Omschrijving
<p>Tabblad Systeem</p> <p>Hiermee kunt u het product vanaf uw computer configureren.</p>	<ul style="list-style-type: none"> • Apparaatgegevens: Biedt basisinformatie over het apparaat en het bedrijf. • Papierinstell.: Hiermee kunt u de standaardinstellingen voor papierverwerking wijzigen. • Afdrukkwaliteit: Hiermee kunt u de standaardinstellingen voor de afdrukkwaliteit wijzigen, inclusief de kalibratie-instellingen. • Afdrukdichtheid: Hiermee kunt u voor elk onderdeel de waarden wijzigen met betrekking tot contrasten, accenten, middentinten en schaduwen. • Papiersoorten: Hiermee kunt u afdrukmodi configureren die overeenkomen met de soorten afdruk materiaal die door het product worden geaccepteerd. • Systeeminstellingen: Hiermee kunt u de standaardstelsysteeminstellingen wijzigen. • Service: Hiermee kunt u de reinigingsprocedure voor het product starten. • Productbeveilig.: Hiermee kunt u het beheerderswachtwoord instellen of wijzigen. • Knop Ondersteuning: Biedt een koppeling naar de pagina voor productondersteuning. De knop Ondersteuning is mogelijk beveiligd met een wachtwoord. • Knop Toebehooren kopen: Deze knop leidt u naar een pagina waar u benodigdheden kunt bestellen voor het product. De knop Toebehooren kopen is mogelijk beveiligd met een wachtwoord. <p>OPMERKING: Het tabblad Systeem kan met een wachtwoord worden beveiligd. Als dit apparaat op een netwerk is aangesloten, moet u eerst contact opnemen met de systeembeheerder voordat u de instellingen op dit tabblad wijzigt.</p>
<p>Tabblad Afdrukken</p> <p>Hiermee kunt u standaardafdrukinstellingen wijzigen vanaf uw computer.</p>	<ul style="list-style-type: none"> • Afdrukken: Hier kunt u de standaardafdrukinstellingen van het product wijzigen, zoals het aantal exemplaren en de afdrukstand. Deze opties zijn tevens beschikbaar op het bedieningspaneel. • PCL5c: Hier kunt u de PCL5c-instellingen weergeven en wijzigen. • PostScript: Hier kunt u de PS-instellingen bekijken en wijzigen
<p>Tabblad Netwerk</p> <p>Hiermee kunt u netwerkinstellingen wijzigen vanaf uw computer.</p>	<p>Op dit tabblad kunnen netwerkbeheerders de netwerkgerelateerde instellingen voor de printer beheren wanneer deze op een IP-netwerk is aangesloten. Dit tabblad verschijnt niet als het product rechtstreeks op een computer is aangesloten.</p>
<p>Tabblad HP Web Services</p>	<p>Gebruik dit tabblad om verschillende webgebaseerde hulpprogramma's in te stellen en te gebruiken.</p>

HP Web Jetadmin-software gebruiken

HP Web Jetadmin is een op het web gebaseerde software-oplossing voor het op afstand installeren en bewaken van op het netwerk aangesloten randapparatuur en voor het oplossen van problemen daarmee. Het beheer is proactief zodat netwerkbeheerders de mogelijkheid hebben problemen op te lossen voordat de gebruiker daarmee wordt geconfronteerd. Download deze uitgebreide beheerssoftware gratis van www.hp.com/go/webjetadmin.

In HP Web Jetadmin kunnen plug-ins worden geïnstalleerd voor ondersteuning van specifieke functies van bepaalde apparaten. De HP Web Jetadmin-software kan u automatisch op de hoogte stellen wanneer nieuwe plug-ins beschikbaar zijn. Volg de aanwijzingen op de pagina **Product bijwerken** om automatisch verbinding te maken met de website van HP en de nieuwste apparaatplug-ins voor uw apparaat te installeren.

 **OPMERKING:** Browsers moeten Java™ kunnen uitvoeren. Bladeren vanaf een Mac OS wordt niet ondersteund.

Beveiligingsfuncties van het apparaat

Het apparaat ondersteunt beveiligingsstandaarden en aanbevolen protocollen om het apparaat te beveiligen, belangrijke gegevens op uw netwerk te beschermen en het beheer en onderhoud van het apparaat te vereenvoudigen.

Ga naar www.hp.com/go/secureprinting voor gedetailleerde informatie over de beveiligde beeldbewerkings- en afdrukoplossingen van HP. Op deze website vindt u koppelingen naar witboeken en documenten met veelgestelde vragen over beveiligingsfuncties.

Het apparaat vergrendelen

1. U kunt een beveiligingskabel aan de sleuf op de achterkant van het product bevestigen.

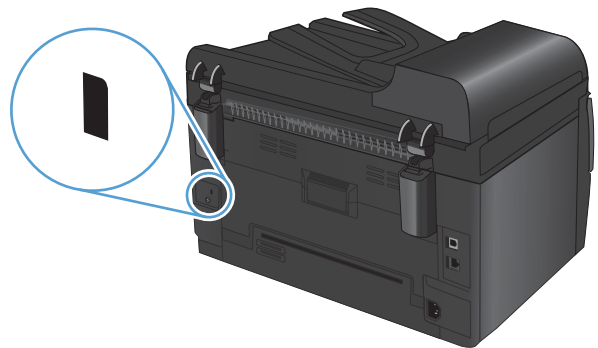

Een systeemwachtwoord toewijzen (alleen netwerkmodellen)

U kunt een wachtwoord voor het apparaat instellen, zodat onbevoegde gebruikers de apparaatinstellingen niet kunnen wijzigen.

1. Open de HP Device Toolbox.
2. Klik op het tabblad **Systeem**.
3. Klik links in het venster op het menu **Productbeveilig..**
4. Typ het wachtwoord in het vak **Wachtwoord** en typ het opnieuw in het vak **Wachtwoord bevestigen**.
5. Klik op de knop **Toepassen**. Noteer het wachtwoord en bewaar het op een veilige plaats.

Besparingsinstellingen

sluimermodus

Met de aanpasbare functie Sluimermodus wordt het stroomverbruik beperkt wanneer het apparaat langere tijd niet actief is geweest. U kunt instellen na hoeveel tijd het apparaat de sluimermodus inschakelt.

 **OPMERKING:** Deze modus heeft geen invloed op de opwarmtijd van het product.

1. Druk op de knop Instellingen  op het bedieningspaneel.
2. Gebruik de pijlknoppen om het menu **Systeeminstellingen** te selecteren en druk vervolgens op de knop **OK**.
3. Gebruik de pijlknoppen om het menu **Energie-instellingen** te selecteren en druk vervolgens op de knop **OK**.
4. Gebruik de pijlknoppen om het menu **Vertraging sluimermodus** te selecteren en druk vervolgens op de knop **OK**.
5. Selecteer met de pijlknoppen een sluimervertragingperiode en druk vervolgens op de knop **OK**.

Instellingen voor laag energieverbruik

De modus voor laag energieverbruik is een energiebesparende functie van dit apparaat. Na een door de gebruiker ingestelde tijdsduur (de vertragingperiode voor laag energieverbruik) schakelt het apparaat automatisch over op lager energieverbruik. Een activeringsgebeurtenis zorgt ervoor dat het apparaat terugkeert naar de status Klaar.

De vertragingperiode voor laag energieverbruik instellen

U kunt het apparaat zodanig instellen dat deze na een bepaalde periode van inactiviteit naar de modus voor laag energieverbruik overschakelt.

1. Druk op de knop Instellingen  op het bedieningspaneel.
2. Gebruik de pijlknoppen om het menu **Systeeminstellingen** te selecteren en druk vervolgens op de knop **OK**.
3. Gebruik de pijlknoppen om het menu **Energie-instellingen** te selecteren en druk vervolgens op de knop **OK**.
4. Gebruik de pijlknoppen om het menu **Autom. uitschakelen** te selecteren en druk vervolgens op de knop **OK**.
5. Gebruik de pijlknoppen om het menu **Automatisch uit na** te selecteren en druk vervolgens op de knop **OK**.
6. Gebruik de pijlknoppen om een vertragingperiode voor laag energieverbruik te selecteren en druk vervolgens op de knop **OK**.

De activeringsgebeurtenissen instellen

U kunt selecteren welke gebeurtenissen ervoor zorgen dat het apparaat vanuit de modus voor laag energieverbruik overschakelt naar de status Klaar.

1. Druk op de knop Instellingen  op het bedieningspaneel.
2. Gebruik de pijlknoppen om het menu **Systeeminstellingen** te selecteren en druk vervolgens op de knop **OK**.
3. Gebruik de pijlknoppen om het menu **Energie-instellingen** te selecteren en druk vervolgens op de knop **OK**.
4. Gebruik de pijlknoppen om het menu **Autom. uitschakelen** te selecteren en druk vervolgens op de knop **OK**.
5. Gebruik de pijlknoppen om het menu **Activeringsgebeurtenissen** te selecteren en druk vervolgens op de knop **OK**.
6. Gebruik de pijlknoppen om de gebeurtenissen te selecteren die ervoor zorgen dat het apparaat terugkeert naar de status Klaar. Druk vervolgens op de knop **OK**.

Archiefafdrukken

Met archiefafdrukken wordt uitvoer geproduceerd die minder vatbaar is voor tonervegen en stofdeeltjes. Gebruik archiefafdrukken om documenten te maken die u wilt bewaren of archiveren

1. Druk op de knop Instellingen  op het bedieningspaneel.
2. Gebruik de pijlknoppen om het menu **Service** te selecteren en druk vervolgens op de knop **OK**.
3. Gebruik de pijlknoppen om de optie **Archief afdr.** en vervolgens **Aan** of **Uit** te selecteren en druk ten slotte op de knop **OK**.

Het product reinigen

De oppakrollen van de documentinvoer en het scheidingskussen reinigen

Als het documentinvoergedeelte van het apparaat problemen geeft met de verwerking van papier, zoals vastlopen of verwerken van meerdere vellen papier tegelijk, maak dan de oppakrollen van de documentinvoer en het scheidingskussen schoon.

1. Open de klep van de documentinvoer.

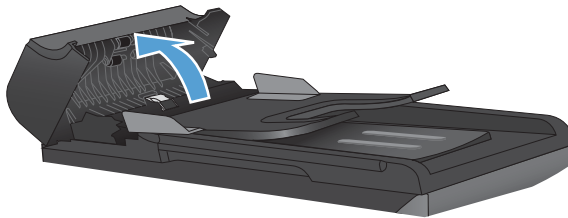

2. Gebruik een vochtige, pluisvrije doek om de beide oppakrollen en het scheidingskussen schoon te vegen.

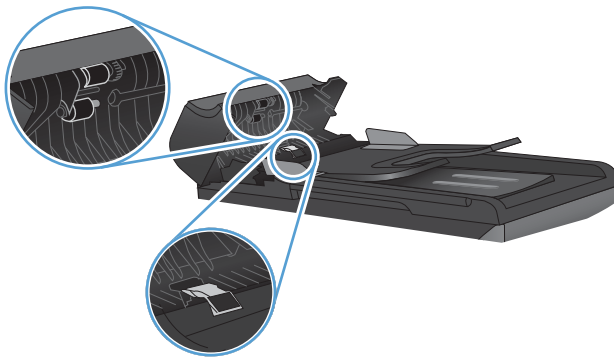

3. Sluit de klep van de documentinvoer.

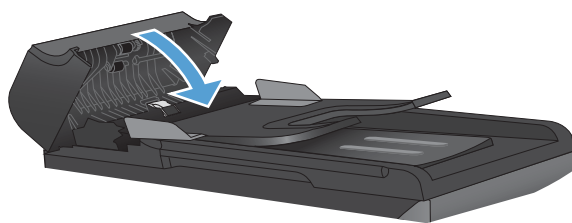

De papierbaan reinigen

Tijdens het afdrukproces kunnen zich papier, tonerresten en stofdeeltjes ophopen in het product. Dit kan na verloop van tijd problemen geven met de afdrukkwaliteit, bijvoorbeeld in de vorm van tonervlekken of vegen. Dit product beschikt over een reinigingsmodus waarmee dergelijke problemen kunnen worden opgelost en voorkomen.

Tonervlekken

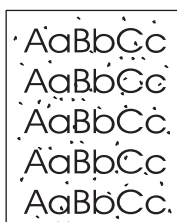

Vegen

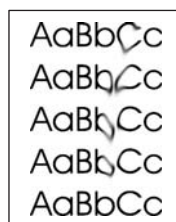

De papierbaan reinigen vanaf het bedieningspaneel

1. Druk op Instellingen .
2. Gebruik de pijlknoppen om het menu **Service** te selecteren en druk vervolgens op de knop **OK**.
3. Gebruik de pijlknoppen om de optie **Reinigingspagina** te selecteren en druk vervolgens op de knop **OK**.
4. Laad gewoon papier of A4-papier wanneer dit wordt gevraagd.
5. Druk opnieuw op **OK** om de reinigingsprocedure te bevestigen en te starten.

Een pagina wordt langzaam door het product gevoerd. Gooi de pagina weg nadat de procedure is voltooid.

De buitenkant reinigen

Gebruik een zachte, vochtige, pluisvrije doek om stof en vlekken van de buitenkant van het apparaat te verwijderen.

Productupdates

Software- en firmwareupdates en installatieinstructies voor dit product zijn beschikbaar via www.hp.com/support/LJColorMFPM175. Klik op **Downloads en stuurprogramma's**, klik op het besturingssysteem en selecteer de download voor het product.

13 Problemen oplossen

- [Zelfhulp](#)
- [Controlelijst voor het oplossen van problemen](#)
- [Factoren die de prestaties van het product beïnvloeden](#)
- [Fabrieksinstellingen herstellen](#)
- [Berichten op het bedieningspaneel](#)
- [Papier wordt niet goed ingevoerd of loopt vast](#)
- [De afdrukkwaliteit verbeteren](#)
- [Het apparaat drukt niet of langzaam af](#)
- [Verbindingsproblemen oplossen](#)
- [Problemen met draadloze netwerken oplossen](#)
- [Problemen met de productsoftware in Windows](#)
- [Veelvoorkomende Mac-problemen oplossen](#)

Zelfhulp

Naast de informatie in deze handleiding is er nog meer handige informatie beschikbaar.

HP Help & Learn Center

Het HP Help & Learn Center en andere documentatie kunt u vinden op de cd-rom die bij het apparaat is geleverd of in de programmamap van HP op uw computer. Het HP Help & Learn Center is een hulpprogramma voor eenvoudige toegang tot apparaat-informatie, onlineproductondersteuning van HP, hulp bij het oplossen van problemen en overheids- en veiligheidsinformatie.

Onderwerpen in de naslaggids

Diverse onderwerpen uit de naslaggids voor dit apparaat zijn te vinden op de volgende website: www.hp.com/support/LJColorMFPM175

U kunt deze onderwerpen afdrukken en ze bij het apparaat bewaren. Dit is handig referentiemateriaal voor procedures die u vaak uitvoert.

Controlelijst voor het oplossen van problemen

Voer de volgende stappen uit wanneer u een probleem met het apparaat probeert op te lossen.

- [Stap 1: Zorgen dat het apparaat goed is ingesteld](#)
- [Stap 2: De bekabeling of de draadloze verbinding \(alleen netwerkmodellen\) controleren](#)
- [Stap 3: Controleer op het bedieningspaneel of er een foutbericht wordt weergegeven](#)
- [Stap 4: Het papier controleren](#)
- [Stap 5: De software controleren](#)
- [Stap 6: Test de afdrukfunctie](#)
- [Stap 7: Test de kopieerfunctie](#)
- [Stap 8: De benodigdheden controleren](#)
- [Stap 9: Probeer een afdruktaak vanaf de computer te verzenden](#)

Stap 1: Zorgen dat het apparaat goed is ingesteld

Zorg dat het product goed is ingesteld.

1. Druk op de aan-uitknop om de modus Auto-uit uit te schakelen of om het apparaat in te schakelen.
2. Controleer alle kabels en netsnoeren.
3. Controleer of de netspanning geschikt is voor de stroomconfiguratie van het product (zie het etiket aan de binnenkant van de voorklep van het apparaat voor de voltagevereisten). Als u een stekkerblok hebt waarvan het voltage niet binnen de specificaties valt, sluit u het apparaat rechtstreeks aan op een stopcontact. Als het apparaat al op een stopcontact is aangesloten, probeert u een ander stopcontact.
4. Zorg dat de printcartridge goed is geïnstalleerd.
5. Neem contact op met de HP klantenondersteuning als de MFP nog geen stroom krijgt.

Stap 2: De bekabeling of de draadloze verbinding (alleen netwerkmodellen) controleren

1. Controleer de kabelaansluiting tussen het product en de computer. Zorg ervoor dat de kabel goed is aangesloten.
2. Controleer of de kabel beschadigd is door zo mogelijk een andere kabel te gebruiken.

Stap 3: Controleer op het bedieningspaneel of er een foutbericht wordt weergegeven

Als alles goed is, wordt op het bedieningspaneel aangegeven dat het apparaat gereed is. Probeer, als er een foutbericht wordt weergegeven, de fout op te lossen.

Stap 4: Het papier controleren

1. Controleer of het gebruikte afdruk materiaal aan de specificaties voldoet.
2. Controleer of het papier juist is geplaatst in de invoerlade.

Stap 5: De software controleren

1. Zorg dat de productsoftware goed is geïnstalleerd.
2. Controleer of de printerdriver voor dit apparaat is geïnstalleerd. Controleer het programma om te kijken of de printerdriver voor dit apparaat wordt gebruikt.

Stap 6: Test de afdrukfunctie

1. Druk een configuratiepagina af.
2. Als de pagina niet wordt afgedrukt, moet u controleren of de invoerlade papier bevat.
3. Als het papier vastloopt in het apparaat, dient u de storing te verhelpen.

Stap 7: Test de kopieerfunctie

1. Plaats de configuratiepagina in de documentinvoer en maak een kopie. Als het papier niet soepel door de documentinvoer wordt gevoerd, moet u de documentinvoer mogelijk reinigen. Controleer of het papier voldoet aan de specificaties van HP.
2. Plaats de configuratiepagina op de glasplaat en maak een kopie.
3. Als de afdrukkwaliteit van de gekopieerde pagina's onvoldoende is, reinigt u de glasplaat.

Stap 8: De benodigheden controleren

Druk een pagina met de status van de benodigheden af en controleer de resterende levensduur van de printcartridges en de afbeeldingsdrum.

Stap 9: Probeer een afdruktaak vanaf de computer te verzenden

1. Probeer de afdruktaak uit te voeren vanaf een andere computer waarop de apparaatsoftware is geïnstalleerd.
2. Controleer de verbinding van de USB- of netwerkkabel. Leid het product om naar de juiste poort of installeer de software opnieuw, waarbij u de nieuwe aansluitmethode selecteert.
3. Als de afdrukkwaliteit onacceptabel is, controleer dan of de afdrukinstellingen correct zijn voor het afdruk materiaal dat u gebruikt.

Factoren die de prestaties van het product beïnvloeden

De hoeveelheid tijd die nodig is om een taak af te drukken, is van verschillende factoren afhankelijk:

- Het gebruik van speciaal papier (zoals transparanten, zwaar papier of papier van aangepast formaat)
- De afdrukkwaliteitsinstellingen in de printerdriver
- Verwerkingstijd en downloadtijd van het product
- De complexiteit en de grootte van afbeeldingen
- De snelheid van de gebruikte computer
- De USB- of netwerkverbinding
- De I/O-configuratie van het product

Fabrieksinstellingen herstellen

Als u de fabrieksinstellingen terugzet, worden de meeste instellingen weer op de fabriekswaarden ingesteld. Hiermee wordt het aantal pagina's of het formaat in de lade niet opnieuw ingesteld, maar mogelijk wel de taal. Volg onderstaande stappen om de fabrieksinstellingen van het apparaat te herstellen.

1. Druk op de knop Instellingen  op het bedieningspaneel van het apparaat.
2. Gebruik de pijlknoppen om het menu **Service** te selecteren en druk vervolgens op de knop **OK**.
3. Gebruik de pijlknoppen om de optie **Standaardwaarden** te selecteren en druk vervolgens op de knop **OK**.

Het product wordt automatisch opnieuw opgestart.

Berichten op het bedieningspaneel

De meeste berichten op het bedieningspaneel zijn bedoeld om de gebruiker te helpen bij het gebruik van de standaardfuncties. De berichten op het bedieningspaneel geven de status van de huidige taak aan en bevatten als dat van toepassing is, een paginatelling op de tweede regel van het display. Wanneer het product afdrukgegevens of scanopdrachten ontvangt, wordt deze status aangegeven met berichten op het bedieningspaneel. Daarnaast geven signaalberichten, waarschuwingsberichten en kritieke foutberichten situaties aan waarin u mogelijk een handeling moet verrichten.

Soorten berichten op het bedieningspaneel

Er worden tijdelijk signaal- en waarschuwingsberichten weergegeven. Mogelijk moet u deze bevestigen door op de knop **OK** te drukken om verder te kunnen gaan, of moet u op de knop **Annuleren** **X** drukken om de taak te annuleren. Bij bepaalde waarschuwingen wordt de taak mogelijk niet volledig uitgevoerd of is de afdrukkwaliteit niet goed. Als het signaal- of waarschuwingsbericht betrekking heeft op het afdrukken en de functie voor automatisch doorgaan is ingeschakeld, wordt geprobeerd om de afdruktaak te hervatten wanneer de waarschuwing 10 seconden op het scherm is weergegeven zonder dat u deze hebt bevestigd.

Kritieke foutberichten kunnen een defect aangeven. Schakel het product uit en weer in. Dit zou het probleem moeten verhelpen. Als een kritieke fout aanhoudt, moet het product mogelijk worden nagekeken.

 **OPMERKING:** De statusberichten voor benodigdheden worden vermeld en beschreven in het hoofdstuk "Printcartridges en afbeeldingsdrum" van deze handleiding.

Berichten op het bedieningspaneel

Bedieningspaneelbericht	Omschrijving	Aanbevolen actie
49 Fout Schakel uit/in	Er is een firmwarefout opgetreden in het apparaat.	<ol style="list-style-type: none">1. Zet het apparaat uit met de aan-uitschakelaar.2. Als u een spanningsbeveiliging gebruikt, koppelt u deze los. Sluit het apparaat rechtstreeks aan op het stopcontact.3. Wacht minimaal 30 seconden, schakel het apparaat weer in en wacht tot het apparaat is geïntialiseerd.4. Neem contact op met HP als de fout zich blijft voordoen. Raadpleeg www.hp.com/support/LJColorMFPM175 of de ondersteuningsbrochure in de verpakking van het apparaat.

Bedieningspaneelbericht	Omschrijving	Aanbevolen actie
50.X Fuserfout Schakel uit/in	Er is een interne hardwarefout opgetreden in het product.	<ol style="list-style-type: none"> 1. Zet het apparaat uit met de aan-uitschakelaar. 2. Als u een spanningsbeveiliging gebruikt, koppelt u deze los. Sluit het product rechtstreeks aan op het stopcontact. 3. Wacht minimaal 10 minuten, schakel het apparaat weer in en wacht tot het apparaat is geïnitieerd. 4. Neem contact op met HP als de fout zich blijft voordoen. Raadpleeg www.hp.com/support/LJColorMFP175 of de ondersteuningsbrochure in de verpakking van het apparaat.
52 Scannerfout Schakel uit/in	Er is een scannerfout opgetreden in het apparaat.	<ol style="list-style-type: none"> 1. Zet het apparaat uit met de aan-uitschakelaar. 2. Als u een spanningsbeveiliging gebruikt, koppelt u deze los. Sluit het apparaat rechtstreeks aan op het stopcontact. 3. Wacht minimaal 30 seconden, schakel het apparaat weer in en wacht tot het apparaat is geïnitieerd. 4. Neem contact op met HP als de fout zich blijft voordoen. Raadpleeg www.hp.com/support/LJColorMFP175 of de ondersteuningsbrochure in de verpakking van het apparaat.
79 Fout Schakel uit/in	Er is een firmwarefout opgetreden in het apparaat.	<ol style="list-style-type: none"> 1. Zet het apparaat uit met de aan-uitschakelaar. 2. Als u een spanningsbeveiliging gebruikt, koppelt u deze los. Sluit het apparaat rechtstreeks aan op het stopcontact. 3. Wacht minimaal 30 seconden, schakel het apparaat weer in en wacht tot het apparaat is geïnitieerd. 4. Neem contact op met HP als de fout zich blijft voordoen. Raadpleeg www.hp.com/support/LJColorMFP175 of de ondersteuningsbrochure in de verpakking van het apparaat.
ADF-deur is open	De klep van de documentinvoer is open.	Sluit de klep van de documentinvoer.

Bedieningspaneelbericht	Omschrijving	Aanbevolen actie
Afdrukken... Afkoelmodus	Het apparaat is oververhit en kan niet met normale snelheid doorgaan met afdrukken.	<p>Het apparaat zal langer wachten voordat de volgende pagina wordt afgedrukt, totdat het apparaat is afgekoeld.</p> <p>Oververhitting treedt op wanneer het apparaat niet over luchtventilatie beschikt of wanneer lang achter elkaar wordt afgedrukt. Ter voorkoming van oververhitting dient u het apparaat in een goed geventileerde ruimte te plaatsen en zeer grote afdruktaken in kleinere taken op te splitsen.</p>
Afdruk mislukt	Er is een interne communicatiefout opgetreden in het apparaat.	<ol style="list-style-type: none"> 1. Zet het apparaat uit met de aan-uitschakelaar. 2. Als u een spanningsbeveiliging gebruikt, koppelt u deze los. Sluit het apparaat rechtstreeks aan op het stopcontact. 3. Wacht minimaal 30 seconden, schakel het apparaat weer in en wacht tot het apparaat is geïnitieerd. 4. Neem contact op met HP als de fout zich blijft voordoen. Raadpleeg www.hp.com/support/LJColorMFP175 of de ondersteuningsbrochure in de verpakking van het apparaat.
Apparaatfout [OK] voor doorgaan.	Er is een interne communicatiefout opgetreden in het product.	<ol style="list-style-type: none"> 1. Zet het apparaat uit met de aan-uitschakelaar. 2. Als u een spanningsbeveiliging gebruikt, koppelt u deze los. Sluit het apparaat rechtstreeks aan op het stopcontact. 3. Wacht minimaal 30 seconden, schakel het apparaat weer in en wacht tot het apparaat is geïnitieerd. 4. Neem contact op met HP als de fout zich blijft voordoen. Raadpleeg www.hp.com/support/LJColorMFP175 of de ondersteuningsbrochure in de verpakking van het apparaat.

Bedieningspaneelbericht	Omschrijving	Aanbevolen actie
Communicatiefout	Er is een interne hardwarefout opgetreden in het product.	<ol style="list-style-type: none"> 1. Zet het apparaat uit met de aan-uitschakelaar. 2. Als u een spanningsbeveiliging gebruikt, koppelt u deze los. Sluit het product rechtstreeks aan op het stopcontact. 3. Wacht minimaal 30 seconden, schakel het apparaat weer in en wacht tot het apparaat is geïntialiseerd. 4. Neem contact op met HP als de fout zich blijft voordoen. Raadpleeg www.hp.com/support/LJColorMFP175 of de ondersteuningsbrochure in de verpakking van het apparaat.
Drukfout Druk op [OK]	Er is een interne hardwarefout opgetreden in het product.	<ol style="list-style-type: none"> 1. Druk de pagina's opnieuw af. 2. Zet het apparaat uit en weer aan als de fout zich blijft voordoen. 3. Druk de pagina's opnieuw af. 4. Neem contact op met HP als de fout zich blijft voordoen. Raadpleeg www.hp.com/support/LJColorMFP175 of de ondersteuningsbrochure in de verpakking van het apparaat.
Handm. Dubbelz. wisselt af met Plaats lade 1 Druk op [OK]	Het apparaat is bezig met de verwerking van een handmatige dubbelzijdige taak.	Voor het afdrukken van de tweede kant plaatst u de pagina's met de bedrukte zijde naar beneden in de lade. Leg de bovenrand in de richting van het apparaat.
Handmatige invoer <FORMAAT>, <SOORT> wisselt af met Druk op [OK] vr beschikb. media	Het apparaat is ingesteld op de modus voor handmatige invoer.	Plaats papier van het juiste formaat en type in de lade of druk op de knop OK als u het momenteel geplaatste papier wilt gebruiken.
Instell. gewist	Het product heeft taakinstellingen gewist.	Voer eventuele specifieke taakinstellingen opnieuw in.
Laad papier lade 1 gewoon <FORMAAT> wisselt af met Reinigingsmodus. [OK] voor start	Er wordt een automatische reinigingscyclus uitgevoerd.	Plaats normaal papier van het aangegeven formaat in de lade. Druk op de knop OK om de reinigingscyclus te starten.
Onverwacht formaat in lade 1	Het papier in de lade heeft niet het formaat dat voor de huidige afdruktaak is vereist.	Plaats papier met het juiste formaat en controleer of de lade is ingesteld op het juiste formaat.

Bedieningspaneelbericht	Omschrijving	Aanbevolen actie
Onvold. geheugen Druk op [OK]	Het apparaat heeft onvoldoende geheugen om de taak te verwerken.	<p>Als het apparaat bezig is met het verwerken van andere taken, wacht dan tot deze gereed zijn en verzend de taak opnieuw.</p> <p>Schakel het apparaat uit met de hoofdschakelaar en wacht minimaal 30 seconden als het probleem zich blijft voordoen. Schakel het product in en wacht totdat het is geïnitieerd.</p> <p>Verdeel de taak in kleinere taken die minder pagina's bevatten.</p> <p>Verzend de afdruktaak opnieuw in rastermodus.</p> <p>Stel de instelling 'Afdrukgegevens optimaliseren' in de printerdriver in op 'Optimaliseren voor raster'.</p>
Pak papier niet Druk op [OK]	Er is een interne hardwarefout opgetreden in het product.	<ol style="list-style-type: none"> 1. Controleer of het afdruk materiaal ver genoeg in de invoerlade is geplaatst. 2. Plaats papier met het juiste formaat in de lade. 3. Zorg ervoor dat de papiergeleiders in de lade zijn afgestemd op het papierformaat. Schuif de geleiders tegen de stapel papier aan zonder het papier te buigen. 4. Controleer op het bedieningspaneel of het apparaat wacht op een bevestiging om het papier handmatig in te voeren. Plaats papier en ga verder met afdrukken. 5. Neem contact op met HP als de fout zich blijft voordoen. Raadpleeg www.hp.com/support/LJColorMFPM175 of de ondersteuningsbrochure in de verpakking van het apparaat.
Papierstoring in lade 1	Er is een storing gedetecteerd in de invoerlade.	Verhelp de storing op de locatie die in het bericht is aangegeven en volg dan de instructies op het bedieningspaneel.
Plaats lade 1 <SOORT>, <FORMAAT>	De lade is leeg.	Plaats afdruk materiaal van het juiste formaat en type in de lade.

Bedieningspaneelbericht	Omschrijving	Aanbevolen actie
Scannerfout X	Er is een algemene fout met de scanner opgetreden.	<ol style="list-style-type: none"> 1. Zet het apparaat uit met de aan-uitschakelaar. 2. Als u een spanningsbeveiliging gebruikt, koppelt u deze los. Sluit het apparaat rechtstreeks aan op het stopcontact. 3. Wacht minimaal 30 seconden, schakel het apparaat weer in en wacht tot het apparaat is geïnitieerd. 4. Neem contact op met HP als de fout zich blijft voordoen. Raadpleeg www.hp.com/support/LJColorMFP175 of de ondersteuningsbrochure in de verpakking van het apparaat.
Schakel uit. Plaats fuser terug	De fuser moet worden vervangen.	<p>Zet het apparaat uit met de aan-uitschakelaar.</p> <p>Wacht minimaal 30 seconden, schakel het apparaat weer in en wacht tot het apparaat is geïnitieerd.</p> <p>Neem contact op met HP als de fout zich blijft voordoen. Raadpleeg www.hp.com/support/LJColorMFP175 of de ondersteuningsbrochure in de verpakking van het apparaat.</p>
Sensorfout	Er is een papiersensorfout opgetreden.	<ol style="list-style-type: none"> 1. Zet het apparaat uit met de aan-uitschakelaar. 2. Als u een spanningsbeveiliging gebruikt, koppelt u deze los. Sluit het apparaat rechtstreeks aan op het stopcontact. 3. Wacht minimaal 30 seconden, schakel het apparaat weer in en wacht tot het apparaat is geïnitieerd. 4. Neem contact op met HP als de fout zich blijft voordoen. Raadpleeg www.hp.com/support/LJColorMFP175 of de ondersteuningsbrochure in de verpakking van het apparaat.
Storing doc.invoer	Er is afdrukmateriaal vastgelopen in de documentinvoer van het apparaat.	Verwijder het vastgelopen afdrukmateriaal uit de documentinvoer.
Storing in <locatie> wordt afgewisseld met	Er is een storing gedetecteerd op de locatie die in het bericht wordt genoemd.	Verhelp de storing op de locatie die in het bericht is aangegeven en volg dan de instructies op het bedieningspaneel. Voor het verhelpen van bepaalde storingen dient u de cartridgeklep te openen en de printcartridges te verwijderen.
Open de klep. Verhelp storing		

Bedieningspaneelbericht	Omschrijving	Aanbevolen actie
Storing in papierbaan	Er heeft zich een storing in de papierbaan voorgedaan.	Verhelp de storing op de locatie die in het bericht is aangegeven en volg dan de instructies op het bedieningspaneel.
Storing in uitvoerbak	Er is papier vastgelopen in het uitvoerbakgebied.	Verhelp de storing op de locatie die in het bericht is aangegeven en volg dan de instructies op het bedieningspaneel.
Te weinig geheugen. 1 ex. gemaakt. [OK] voor doorgaan.	Apparaatgeheugen is niet toereikend om deze taak te voltooien.	Kopieer minder pagina's per keer of schakel de sorteefunctie uit. Zet het apparaat uit en weer aan als de fout zich blijft voordoen.
Upgrade opnieuw verzenden	Een firmware-upgrade is onderbroken.	Stuur het upgradebestand opnieuw naar het apparaat.
Verwijder transportmateriaal van achterklep	Er is verpakkingsmateriaal achtergebleven aan de achterkant van het apparaat.	Open de achterklep en verwijder al het verpakkingsmateriaal.

Papier wordt niet goed ingevoerd of loopt vast

Het apparaat pakt geen papier op

Als het apparaat geen papier uit de lade pakt, kunt u het volgende proberen.

1. Open het apparaat en verwijder eventuele vastgelopen vellen papier.
2. Plaats papier met het juiste formaat in de lade.
3. Zorg ervoor dat de papiergeleiders in de lade zijn afgestemd op het papierformaat. Schuif de geleiders tegen de stapel papier aan zonder het papier te buigen.
4. Controleer op het bedieningspaneel of het apparaat wacht op een bevestiging om het papier handmatig in te voeren. Plaats papier en ga verder met afdrukken.

Het apparaat pakt meerdere vellen papier op.

Als het apparaat meerdere vellen papier uit de lade pakt, kunt u het volgende proberen.

1. Verwijder de stapel papier uit de lade, buig de stapel, draai deze 180 graden en draai hem vervolgens om. *Waaier het papier niet uit.* Plaats de stapel papier terug in de lade.
2. Gebruik uitsluitend papier dat voldoet aan de specificaties van HP voor dit apparaat.
3. Gebruik geen papier dat is gekreukeld, gevouwen of beschadigd. Gebruik indien nodig papier uit een ander pak.
4. Controleer of de lade niet te vol is. Als dit wel het geval is, dient u de gehele stapel papier uit de lade te verwijderen, de stapel recht te leggen en een deel van de stapel papier terug te plaatsen in de lade.
5. Zorg ervoor dat de papiergeleiders in de lade zijn afgestemd op het papierformaat. Schuif de geleiders tegen de stapel papier aan zonder het papier te buigen.

Papierstoringen voorkomen

Probeer de volgende oplossingen om papierstoringen te voorkomen.

1. Gebruik uitsluitend papier dat voldoet aan de specificaties van HP voor dit apparaat.
2. Gebruik geen papier dat is gekreukeld, gevouwen of beschadigd. Gebruik indien nodig papier uit een ander pak.
3. Gebruik geen papier waarop al eerder is afgedrukt of gekopieerd.
4. Controleer of de lade niet te vol is. Als dit wel het geval is, dient u de gehele stapel papier uit de lade te verwijderen, de stapel recht te leggen en een deel van de stapel papier terug te plaatsen in de lade.
5. Zorg ervoor dat de papiergeleiders in de lade zijn afgestemd op het papierformaat. Schuif de geleiders tegen de stapel papier aan zonder het papier te buigen.
6. Gebruik de handmatige invoer wanneer u afdrukt op zwaar of geperforeerd papier, of papier met reliëf en voer de vellen een voor een in.

Storingen verhelpen

Let er bij het verhelpen van storingen op dat u het vastgelopen papier niet kapot trekt. Wanneer een klein stukje papier in het product achterblijft, kan dit extra storingen veroorzaken.

 **OPMERKING:** Nadat u het vastgelopen papier hebt verwijderd, opent en sluit u een klep van het apparaat om de storingsmelding op het bedieningspaneel te wissen.

Storingslocaties

Papierstoringen kunnen zich op de volgende plaatsen voordoen:

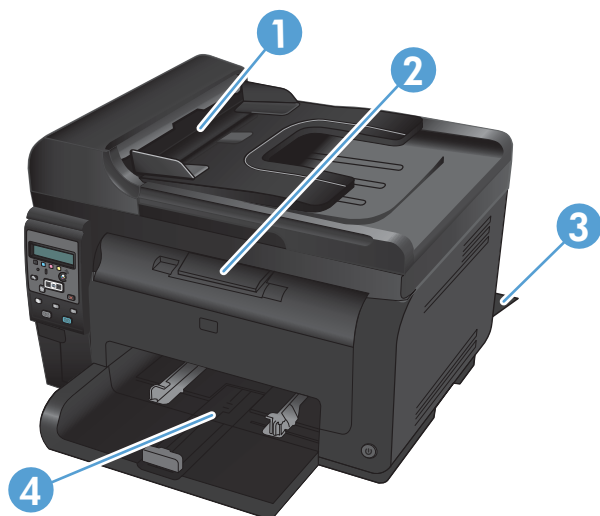

1	Documentinvoer
2	Uitvoerbak
3	Achterklep
4	Invoerlade

Na de papierstoring kan er losse toner in het product achterblijven. Na het afdrukken van enkele vellen is dit gewoonlijk vanzelf opgelost.

Papierstoringen in de documentinvoer verhelpen

1. Open de klep van de documentinvoer.



2. Til het invoermechanisme omhoog en trek het vastgelopen papier voorzichtig los.



3. Sluit de klep van de documentinvoer.



Vastgelopen papier uit de uitvoerlade verwijderen

1. Verwijder het papier uit de invoerlade.



2. Pak het papier met beide handen beet en trek het voorzichtig uit het apparaat.



3. Open en sluit de printcartridgeklep om het apparaat opnieuw te initialiseren.



Storingen in de uitvoerbak verhelpen

△ **VOORZICHTIG:** Gebruik geen scherpe objecten, zoals een pincet of een buigtang, om storingen te verhelpen. Schade die is veroorzaakt door scherpe voorwerpen wordt niet door de garantie gedekt.

1. Pak het papier met beide handen beet en trek het voorzichtig uit het apparaat.



Storingen verhelpen via de achterklep

1. Open de achterklep.

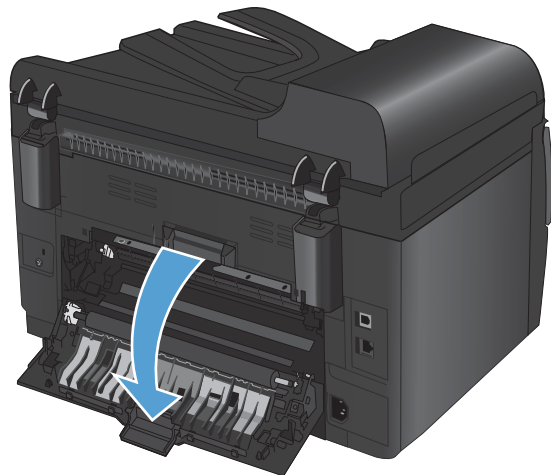

2. Pak het papier met beide handen beet en trek het voorzichtig uit het apparaat.

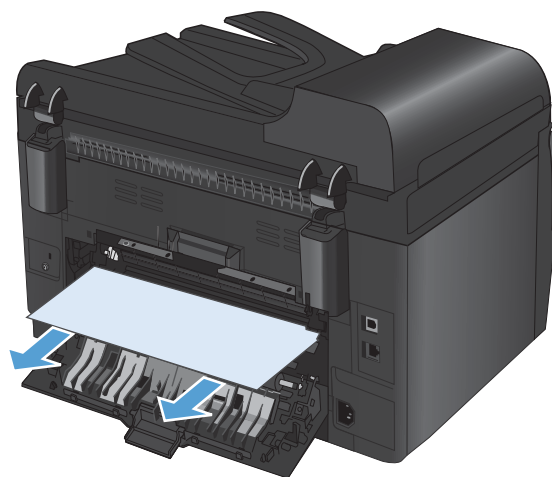

3. Sluit de achterklep.

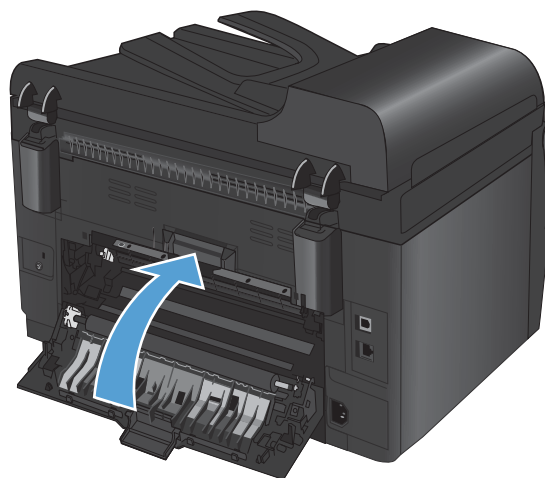

De afdrukkwaliteit verbeteren

Wanneer u zich aan deze richtlijnen houdt, kunt u de meeste problemen met de afdrukkwaliteit voorkomen.

- [Gebruik de juiste instelling voor de papiersoort in de printerdriver.](#)
- [De kleurinstellingen aanpassen in de printerdriver](#)
- [Papier gebruiken dat voldoet aan de specificaties van HP](#)
- [Een reinigingspagina afdrukken](#)
- [Het apparaat kalibreren om de kleuren uit te lijnen](#)
- [De printerdriver gebruiken die het beste aan uw afdrukbehoefte voldoet](#)

Gebruik de juiste instelling voor de papiersoort in de printerdriver.

Controleer de instelling voor de papiersoort als u een van de volgende problemen ondervindt:

- Op de afgedrukte pagina's is toner uitgelopen.
- Er bevinden zich herhaalde vlekken op de afgedrukte pagina's.
- Afgedrukte pagina's zijn gekruld.
- Op de afgedrukte pagina's schilfert toner af.
- Kleine delen van de pagina zijn niet afgedrukt.

De instelling voor de papiersoort wijzigen in Windows

1. Klik in het menu **Bestand** van het softwareprogramma op **Afdrukken**.
2. Selecteer het apparaat en klik vervolgens op **Eigenschappen** of **Voorkeuren**.
3. Klik op het tabblad **Papier/Kwaliteit**.
4. Klik in de vervolgkeuzelijst **Type is** op de optie **Meer...**
5. Vouw de lijst **Type is** uit.
6. Vouw elke categorie met papiersoorten uit totdat u de papiersoort vindt die u gebruikt.
7. Selecteer de papiersoort die u gebruikt en klik vervolgens op de knop **OK**.

De instelling voor de papiersoort wijzigen in Mac

1. Klik in het menu **Bestand** van het softwareprogramma op de optie **Afdrukken**.
2. Klik in het menu **Aantal en pagina's** op de knop **pagina-instelling**.
3. Selecteer een formaat in de vervolgkeuzelijst **Papierformaat** en klik op de knop **OK**.
4. Open het menu **Afwerking**.

5. Selecteer een soort in de vervolgkeuzelijst **Soort afdruk materiaal**.
6. Klik op de knop **Afdrukken**.

De kleurinstellingen aanpassen in de printerdriver

Het kleurthema van een afdruktaak wijzigen

1. Kies **Afdrukken** in het menu **Bestand** van het softwareprogramma.
2. Klik op **Eigenschappen** of op **Voorkeuren**.
3. Klik op het tabblad **Kleur**.
4. Selecteer een kleurthema in de vervolgkeuzelijst **Kleurthema's**.

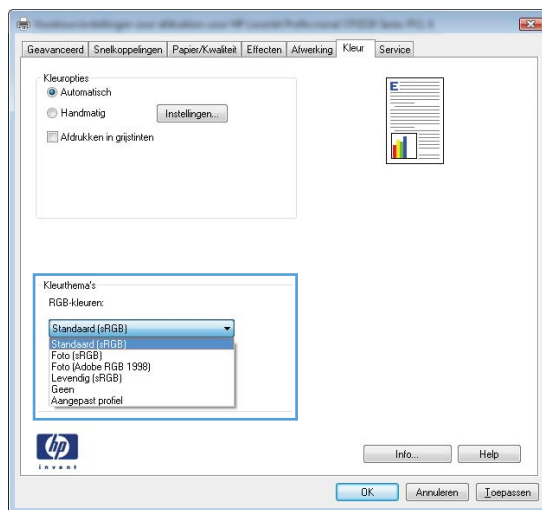

- **Standaard (sRGB)**: Met dit thema stelt u het apparaat in voor het afdrukken van RGB-gegevens in de onbewerkte apparaatmodus. Hiermee kunt u de kleuren in het softwareprogramma of het besturingssysteem beheren voor de juiste weergave.
- **Levendig**: Met dit thema wordt de kleurverzadiging in de middentinten verhoogd. Gebruik dit thema voor het afdrukken van zakelijke illustraties.
- **Foto**: Met dit thema wordt RGB-kleur geïnterpreteerd alsof dit wordt afgedrukt als een foto met behulp van een digitaal mini-lab. Hierdoor worden diepere, vollere kleuren anders weergegeven dan bij het thema Standaard (sRGB). Gebruik dit thema voor het afdrukken van foto's.
- **Foto (Adobe RGB 1998)**: Gebruik dit thema voor het afdrukken van digitale foto's die de AdobeRGB-kleurruimte gebruiken in plaats van sRGB. Schakel kleurbeheer in het softwareprogramma uit wanneer u dit thema gebruikt.
- **Geen**

De kleuropties wijzigen

Wijzig de kleuropties voor de huidige afdruktak vanaf het tabblad **Kleur** of in de printerdriver.

1. Kies **Afdrukken** in het menu **Bestand** van het softwareprogramma.
2. Klik op **Eigenschappen** of op **Voorkeuren**.
3. Klik op het tabblad **Kleur**.
4. Klik op de instelling **Automatisch** of **Handmatig**.
 - De instelling **Automatisch**: selecteer deze instelling voor de meeste afdruktaken in kleur.
 - De instelling **Handmatig**: selecteer deze instelling om de kleurinstellingen onafhankelijk van andere instellingen aan te passen.

 **OPMERKING:** Het handmatig aanpassen van kleurinstellingen kan van invloed zijn op de afdrukken. HP adviseert dat deze instellingen alleen worden gewijzigd door grafische deskundigen.

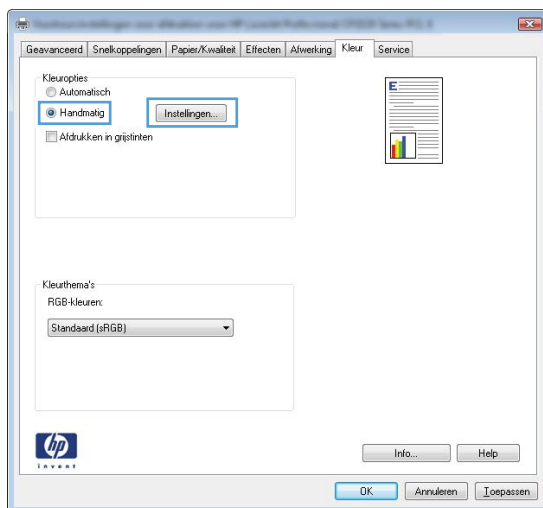

5. Klik op de optie **Afdrukken in grijsinten** om een kleurendocument af te drukken in zwart-wit. Gebruik deze optie om kleurendocumenten af te drukken voor kopiëren of faxen.
6. Klik op de knop **OK**.

Papier gebruiken dat voldoet aan de specificaties van HP

Gebruik ander papier als zich een van de volgende problemen voordoet:

- De afdruk is te licht of op sommige plekken vervaagd.
- Er bevinden zich tonervlekken op de afgedrukte pagina's.
- Op de afgedrukte pagina's is toner uitgelopen.
- De afgedrukte tekens zijn misvormd.
- Afgedrukte pagina's zijn gekruld.

Gebruik altijd papier van een type en gewicht dat door dit apparaat wordt ondersteund. Volg deze richtlijnen wanneer u het papier selecteert:

- Gebruik papier van goede kwaliteit en dat vrij is van sneden, inkepingen, scheuren, vlekken, losse deeltjes, stof, kreukels, gaten, nietjes en gekrulde of verbogen randen.
- Gebruik papier waarop nog nooit is afgedrukt.
- Gebruik papier dat is ontworpen voor laserprinters. Gebruik geen papier dat alleen is geschikt is voor inkjetprinters.
- Gebruik geen papier met een te ruw oppervlak. Gladder papier zorgt over het algemeen voor een beter afdrukresultaat.

Een reinigingspagina afdrukken

Druk een reinigingspagina af om stof en overtollige toner uit de papierbaan te verwijderen wanneer zich een van de volgende problemen voordoet:

- Er bevinden zich tonervlekken op de afgedrukte pagina's.
- Op de afgedrukte pagina's is toner uitgelopen.
- Er bevinden zich herhaalde vlekken op de afgedrukte pagina's.

Ga als volgt te werk om een reinigingspagina af te drukken.

1. Druk op de knop **Instellingen**  op het bedieningspaneel van het apparaat.
2. Gebruik de pijlknoppen om het menu **Service** te selecteren en druk vervolgens op de knop **OK**.
3. Gebruik de pijlknoppen om de optie **Reinigingspagina** te selecteren en druk vervolgens op de knop **OK**.
4. Laad gewoon papier of A4-papier wanneer dit wordt gevraagd.
5. Druk op de knop **OK** om het reinigen te starten.

Een pagina wordt langzaam door het product gevoerd. Gooi de pagina weg nadat de procedure is voltooid.

Het apparaat kalibreren om de kleuren uit te lijnen

Als de afdrukken gekleurde schaduwen, wazige afbeeldingen of gebieden met kleuren van slechte kwaliteit bevatten, moet u het apparaat mogelijk kalibreren om de kleuren uit te lijnen. Druk de diagnosepagina af vanuit het menu **Rapporten** op het bedieningspaneel om de kleuruitlijning te controleren. Als de gekleurde blokken op die pagina niet zijn uitgelijnd, moet u het apparaat kalibreren.

1. Open het menu **Systeeminstellingen** op het bedieningspaneel.
2. Open het menu **Afdrukkwaliteit** en selecteer het item **Kleur kalibreren**.
3. Selecteer de optie **Nu kalibreren**.

De printerdriver gebruiken die het beste aan uw afdrukbehoefte voldoet

U dient mogelijk een andere printerdriver te gebruiken als afbeeldingen op de afgedrukte pagina onverwachte strepen bevatten, er tekst ontbreekt, de opmaak onjuist is of er andere lettertypen zijn gebruikt.

HP PCL 6-driver

- Wordt meegeleverd als de standaarddriver. Deze driver wordt automatisch geïnstalleerd, tenzij u een andere driver selecteert.
- Aanbevolen voor alle Windows-omgevingen
- Biedt in het algemeen de beste snelheid, afdrukkwaliteit en ondersteuning voor apparaatfuncties voor de meeste gebruikers
- Ontwikkeld om samen te werken met de Windows Graphic Device Interface (GDI) voor optimale snelheid in Windows-omgevingen
- Mogelijk niet volledig compatibel met software van derden en aangepaste software op basis van PCL 5

HP UPD PS-driver

- Aanbevolen voor afdrukken met programma's van Adobe® of met andere grafisch intensieve software
- Biedt ondersteuning voor afdrukken via postscript-emulatie en voor postscript flash-lettertypen

HP UPD PCL 5

- Aanbevolen voor alle veelvoorkomende afdruktaken op een kantoor (Windows-omgevingen)
 - Compatibel met eerdere PCL-versies en oudere HP LaserJet-producten
 - De beste keuze voor afdrukken via aangepaste softwareprogramma's of softwareprogramma's van derden
 - De beste keuze wanneer u in verschillende omgevingen werkt, waarbij het product dient te worden ingesteld op PCL 5 (UNIX, Linux, mainframe)
 - Ontworpen voor Windows-omgevingen in bedrijven om één driver te bieden die u voor meerdere printermodellen kunt gebruiken
 - Aanbevolen wanneer u naar meerdere printermodellen kopieert vanaf een mobiele Windows-computer
-

Aanvullende printerdrivers kunnen vanaf deze website worden gedownload: www.hp.com/support/LJColorMFP175.

Het apparaat drukt niet of langzaam af

Het apparaat drukt niet af

Als het apparaat helemaal niet afdrukt, kunt u het volgende proberen.

1. Zorg ervoor dat het apparaat is ingeschakeld en dat het bedieningspaneel aangeeft gereed te zijn.
 - Als het bedieningspaneel niet aangeeft dat het apparaat gereed is, schakel dan het apparaat uit en koppel het netsnoer los van het apparaat. Wacht 30 seconden, sluit het netsnoer weer aan en schakel het apparaat weer in. Wacht tot het apparaat is geïntialiseerd.
 - Als het bedieningspaneel aangeeft dat het apparaat gereed is, drukt u een configuratiepagina af. Als dit lukt, probeert u de taak opnieuw te verzenden.
2. Als het bedieningspaneel aangeeft dat er een fout is opgetreden, lost u het probleem op en probeert u de taak nogmaals te verzenden.
3. Zorg ervoor dat alle kabels juist zijn aangesloten. Als het apparaat op een netwerk is aangesloten, controleert u het volgende:
 - Controleer het lampje naast de netwerkverbinding op het apparaat. Als het netwerk actief is, brandt het lampje groen.
 - Zorg ervoor dat u een netwerkkabel gebruikt voor de netwerkaansluiting in plaats van een telefoonsnoer.
 - Zorg ervoor dat de netwerkrouter, -hub of -switch is ingeschakeld en dat het netwerk juist functioneert.
4. Installeer de HP-software van de cd die bij dit apparaat is geleverd. Het gebruik van algemene printerdrivers kan vertragingen veroorzaken bij het wissen van taken in de afdrukwachtrij.
5. Als u een firewall op de computer gebruikt, blokkeert dit systeem mogelijk de communicatie met het apparaat. Probeer de firewall tijdelijk uit te schakelen om te kijken of deze het probleem veroorzaakt.
6. Als uw computer of het apparaat is verbonden met een draadloos netwerk, kan een zwak signaal of een storing van het signaal uw afdruktaken vertragen.

Het apparaat drukt langzaam af

Als het apparaat slechts heel langzaam afdrukt, kunt u het volgende proberen.

1. Zorg ervoor dat de computer voldoet aan de minimale vereisten voor dit apparaat. Ga naar de volgende website voor een lijst met specificaties: www.hp.com/support/LJColorMFP175.
2. Wanneer u het apparaat configureert om op bepaalde papiersoorten af te drukken, zoals zwaar papier, drukt het apparaat langzamer af om de toner goed op het papier aan te brengen. Als de instelling voor de papiersoort niet overeenkomt met de papiersoort die u gebruikt, wijzigt u de instelling in de juiste papiersoort.

3. Wanneer u het apparaat instelt om met een hoge afdrukkwaliteit af te drukken, is de afdruksnelheid langzamer. Wijzig de instellingen voor afdrukkwaliteit om de afdruksnelheid te wijzigen.
4. Als uw computer of het apparaat is verbonden met een draadloos netwerk, kan een zwak signaal of een storing van het signaal uw afdruktaken vertragen.
5. Mogelijk is de afkoelingsmodus van het apparaat geactiveerd. Wacht tot het apparaat is afgekoeld.

Verbindingsproblemen oplossen

Problemen met rechtstreekse verbindingen oplossen

Als u het apparaat rechtstreeks op een computer hebt aangesloten, controleert u eerst de kabel.

- Controleer of de kabel zowel op de computer als op de printer is aangesloten.
- Controleer of de kabel niet langer is dan 5 m. Probeer een kortere kabel.
- Controleer of de kabel goed werkt door de kabel aan te sluiten op een ander apparaat. Vervang de kabel indien nodig.

Netwerkproblemen oplossen

Doorloop de volgende punten om te controleren of het apparaat met het netwerk communiceert. Druk voordat u begint een configuratiepagina af vanaf het bedieningspaneel van het apparaat en zoek het IP-adres van het apparaat op deze pagina.

- [Slechte fysieke verbinding](#)
- [De computer maakt gebruik van een onjuist IP-adres voor dit apparaat](#)
- [De computer kan niet met het apparaat communiceren](#)
- [Het apparaat maakt gebruik van de verkeerde koppelings- en duplexinstellingen voor het netwerk](#)
- [Nieuwe softwareprogramma's zorgen mogelijk voor compatibiliteitsproblemen](#)
- [Uw computer of werkstation is mogelijk niet juist ingesteld](#)
- [Het apparaat is uitgeschakeld of andere netwerkinstellingen zijn niet juist](#)

Slechte fysieke verbinding

1. Controleer of het apparaat met een kabel van de juiste lengte is aangesloten op de juiste netwerkpoort.
2. Controleer of de kabels stevig zijn bevestigd.
3. Controleer aan de achterzijde van het apparaat of er twee lampjes branden bij de netwerkpoortaansluiting: oranje geeft activiteit aan, groen de koppelingsstatus.
4. Als het probleem hiermee niet is verholpen, probeert u een andere kabel of poort op de hub.

De computer maakt gebruik van een onjuist IP-adres voor dit apparaat

1. Ga naar de printereigenschappen en klik op het tabblad **Poorten**. Controleer of het IP-adres van het apparaat klopt. Het IP-adres van het apparaat wordt weergegeven op de configuratiepagina.
2. Als u het apparaat hebt geïnstalleerd met de standaard TCP/IP-poort van HP, schakelt u het vakje **Altijd afdrukken naar dit apparaat, zelfs als het IP-adres verandert** in.

3. Als u het apparaat hebt geïnstalleerd met een standaard TCP/IP-poort van Microsoft, gebruikt u de hostnaam in plaats van het IP-adres.
4. Als het IP-adres juist is, verwijdert u het apparaat en voegt u het opnieuw toe.

De computer kan niet met het apparaat communiceren

1. Test de netwerkcommunicatie door een ping-opdracht uit te voeren op het netwerk.
 - a. Open een opdrachtregel op uw computer. In Windows: klik op **Start**, klik op **Uitvoeren** en typ vervolgens cmd.
 - b. Typ ping, gevolgd door het IP-adres voor uw apparaat.
 - c. Het netwerk functioneert als er op het scherm reourtijden worden weergegeven.
2. Als de ping-opdracht is mislukt, controleer dan of de netwerkhubbs zijn ingeschakeld en controleer vervolgens of de netwerkinstellingen, het apparaat en de computer allemaal voor hetzelfde netwerk zijn geconfigureerd.

Het apparaat maakt gebruik van de verkeerde koppelings- en duplexinstellingen voor het netwerk

Hewlett-Packard adviseert deze instelling in de automatische modus te laten (de standaardinstelling). Wanneer u deze instellingen wijzigt, dient u deze ook voor uw netwerk te wijzigen.

Nieuwe softwareprogramma's zorgen mogelijk voor compatibiliteitsproblemen

Controleer of nieuwe softwareprogramma's juist zijn geïnstalleerd en de juiste printerdriver gebruiken.

Uw computer of werkstation is mogelijk niet juist ingesteld

1. Controleer de netwerkstuurprogramma's, printerdrivers en netwerkcomleiding.
2. Controleer of het besturingssysteem juist is geconfigureerd.

Het apparaat is uitgeschakeld of andere netwerkinstellingen zijn niet juist

1. Controleer op de configuratiepagina de status van het netwerkprotocol. Schakel het protocol indien nodig in.
2. Configureer de netwerkinstellingen zo nodig opnieuw.

Problemen met draadloze netwerken oplossen

Controlelijst draadloze verbinding

- Zorg dat de netwerkkabel niet is aangesloten.
- Controleer of het apparaat en de draadloze router zijn ingeschakeld en van stroom worden voorzien. Controleer ook of de draadloze zender van het apparaat is ingeschakeld.
- Controleer of de naam van het draadloze netwerk (SSID) juist is. Druk de configuratiepagina af om de naam van het draadloze netwerk (SSID) te bepalen. Voer de draadloze installatie opnieuw uit als u niet zeker weet of de naam van het draadloze netwerk (SSID) juist is.
- Bij beveiligde netwerken controleert u of de beveiligingsinformatie juist is. Voer de draadloze installatie opnieuw uit als de beveiligingsinformatie niet juist is.
- Probeer toegang te krijgen tot andere computers op het draadloos netwerk als het draadloos netwerk niet goed functioneert. Probeer verbinding te maken met internet via een draadloze verbinding als het netwerk toegang heeft tot internet.
- De coderingsmethode (AES of TKIP) voor het apparaat is hetzelfde als die voor het draadloze toegangspunt (op netwerken met WPA-beveiliging).
- Controleer of het apparaat zich binnen het bereik van het draadloze netwerk bevindt. Bij de meeste netwerken dient het apparaat zich binnen 30 m van het draadloze toegangspunt (draadloze router) te bevinden.
- Zorg dat het draadloze signaal niet wordt geblokkeerd door obstakels. Verwijder grote metalen objecten tussen het toegangspunt en het apparaat. Controleer of er geen pilaren, muren of draagbalken van metaal of beton tussen het apparaat en het draadloos toegangspunt staan.
- Zorg dat het apparaat niet in de buurt staat van elektronische apparaten die het draadloze signaal kunnen storen. Apparaten die het draadloos signaal kunnen storen, zijn onder andere motoren, draadloze telefoons, beveiligingscamera's, andere draadloze netwerken en bepaalde Bluetooth-apparaten.
- Controleer of de printerdriver op de computer is geïnstalleerd.
- Controleer of u de juiste printerpoort hebt geselecteerd.
- Controleer of de computer en het apparaat op hetzelfde draadloze netwerk zijn aangesloten.

Er kan niet worden afgedrukt met het apparaat na het voltooien van de draadloze configuratie

1. Zorg dat het apparaat is ingeschakeld en gereed is.
2. Schakel firewalls van derden uit op uw computer.
3. Controleer of het draadloos netwerk goed werkt.
4. Controleer of de computer goed functioneert. Start indien nodig de computer opnieuw op.

Er kan niet worden afgedrukt met het apparaat en op de computer is een firewall van derden geïnstalleerd

1. Werk de firewall bij met de meest recente update van de fabrikant.
2. Als de firewall tijdens het installeren van het apparaat of tijdens het afdrukken om uw toestemming vraagt, dient u deze te geven voor het uitvoeren van de programma's.
3. Schakel de firewall tijdelijk uit en installeer het draadloos apparaat vervolgens op de computer. Schakel de firewall in wanneer de installatie is voltooid.

De draadloze verbinding functioneert niet meer nadat de draadloze router of het apparaat is verplaatst

Controleer of de router of het apparaat is verbonden met hetzelfde netwerk waarmee uw computer is verbonden.

1. Druk een configuratiepagina af.
2. Vergelijk de naam van het draadloze netwerk (SSID) op de configuratiepagina met de SSID in de printerconfiguratie op uw computer.
3. Als de nummers niet hetzelfde zijn, zijn de apparaten niet aangesloten op hetzelfde netwerk. Configureer de draadloze instellingen voor het apparaat opnieuw.

Er kunnen geen computers meer worden aangesloten op het draadloos apparaat

1. Controleer of de andere computers zich binnen het draadloos bereik bevinden en dat er geen obstakels zijn die het signaal blokkeren. Voor de meeste netwerken ligt het draadloos bereik op maximaal 30 m van het draadloos toegangspunt.
2. Zorg dat het apparaat is ingeschakeld en gereed is.
3. Schakel firewalls van derden uit op uw computer.
4. Controleer of het draadloos netwerk goed werkt.
5. Controleer of de computer goed functioneert. Start indien nodig de computer opnieuw op.

De verbinding van het draadloos apparaat wordt verbroken wanneer er verbinding wordt gemaakt met een virtueel privénetwerk.

- U kunt niet gelijktijdig met een virtueel privénetwerk en andere netwerken verbonden zijn.

Het netwerk wordt niet weergegeven in de lijst met draadloze netwerken

- Controleer of de draadloze router is ingeschakeld en de stroomtoevoer functioneert.
- Het netwerk is mogelijk verborgen. U kunt echter gewoon verbinding maken met een verborgen netwerk.

Het draadloos netwerk functioneert niet

1. Zorg dat de netwerkkabel niet is aangesloten.
2. Om te controleren of de verbinding met het netwerk is verbroken, dient u andere apparaten op het netwerk aan te sluiten.
3. Test de netwerkcommunicatie door een ping-opdracht uit te voeren op het netwerk.
 - a. Open een opdrachtregel op uw computer. In Windows: klik op **Start**, klik op **Uitvoeren** en typ vervolgens cmd.
 - b. Typ ping, gevolgd door het IP-adres van de router.

In Mac: open het netwerkhulpprogramma en typ het IP-adres in het juiste veld in het deelvenster **Ping**.
 - c. Het netwerk functioneert als er op het scherm retimeertijden worden weergegeven.
4. Controleer of de router of het apparaat is verbonden met hetzelfde netwerk waarmee de computer is verbonden.
 - a. Druk een configuratiepagina af.
 - b. Vergelijk de naam van het draadloze netwerk (SSID) op het configuratierapport met de SSID in de printerconfiguratie op de computer.
 - c. Als de nummers niet hetzelfde zijn, zijn de apparaten niet aangesloten op hetzelfde netwerk. Configureer de draadloze instellingen voor het apparaat opnieuw.

Problemen met de productsoftware in Windows

Probleem	Oplossing
Er wordt geen driver voor het product weergegeven in de map Printers .	<ul style="list-style-type: none">• Start de computer opnieuw op om het spoolerproces opnieuw te starten. Als er een storing is ontstaan tijdens het spoolerproces, worden er geen printerdrivers weergegeven in de map Printers.• Installeer de productsoftware opnieuw. OPMERKING: Sluit alle actieve programma's af. Als u een programma wilt sluiten waarvoor een pictogram in het systeemvak wordt weergegeven, klikt u met de rechtermuisknop op het pictogram en selecteert u Sluiten of Uitschakelen.• Probeer de USB-kabel aan te sluiten op een andere USB-poort van de computer.
Er wordt een foutbericht weergegeven tijdens de installatie van de software	<ul style="list-style-type: none">• Installeer de productsoftware opnieuw. OPMERKING: Sluit alle actieve programma's af. Als u een programma wilt sluiten waarvoor een pictogram in de taakbalk wordt weergegeven, klikt u met de rechtermuisknop op het pictogram en selecteert u Sluiten of Uitschakelen.• Controleer de hoeveelheid vrije schijfruimte van het station waarop u de productsoftware installeert. Maak indien nodig zoveel mogelijk ruimte vrij en installeer de productsoftware opnieuw.• Voer zo nodig Schijfdefragmentatie uit en installeer de productsoftware opnieuw.
Het product bevindt zich in de modus Klaar, maar er wordt niets afgedrukt	<ul style="list-style-type: none">• Druk een configuratiepagina af en controleer de functies van het product.• Herstart de computer waarop u de afdrukopdracht hebt verzonden.• Controleer of alle kabels goed zijn aangesloten en de juiste specificaties hebben. Doe dit zowel voor de USB-kabel als voor het netsnoer. Probeer een nieuwe kabel.• Als de computer verbinding probeert te maken met een draadloos netwerk, controleer dan of de netwerkkabel niet is aangesloten.

Veelvoorkomende Mac-problemen oplossen

- [De printerdriver wordt niet in de lijst met printers en faxapparaten weergegeven](#)
- [De apparaatnaam wordt niet weergegeven in de lijst met printers en faxapparaten.](#)
- [De printerdriver zorgt er niet automatisch voor dat het geselecteerde apparaat wordt weergegeven in de lijst met printers en faxapparaten.](#)
- [Er is geen afdruktaak verzonden naar het apparaat van uw keuze](#)
- [Wanneer het apparaat met een USB-kabel is aangesloten, wordt het apparaat niet weergegeven in de lijst met printers en faxapparaten nadat de driver is geselecteerd.](#)
- [Bij USB-verbindingen wordt er een algemene printerdriver gebruikt](#)

De printerdriver wordt niet in de lijst met printers en faxapparaten weergegeven

1. Controleer of het GZ-bestand van het apparaat zich in de volgende map op de vaste schijf bevindt: Library/Printers/PPDs/Contents/Resources. Installeer de software zo nodig opnieuw.
2. Als het GZ-bestand zich in deze map bevindt, is het PPD-bestand mogelijk beschadigd. Verwijder het bestand en installeer de software opnieuw.

De apparaatnaam wordt niet weergegeven in de lijst met printers en faxapparaten.

1. Controleer of de kabels juist zijn aangesloten en het apparaat is ingeschakeld.
2. Druk een configuratiepagina af om de productnaam te controleren. Controleer of de naam op de configuratiepagina overeenkomt met de apparaatnaam in de lijst met printers en faxapparaten.
3. Vervang de USB- of netwerkkabel door een kabel van hoge kwaliteit.

De printerdriver zorgt er niet automatisch voor dat het geselecteerde apparaat wordt weergegeven in de lijst met printers en faxapparaten.

1. Controleer of de kabels juist zijn aangesloten en het apparaat is ingeschakeld.
2. Controleer of het GZ-bestand van het apparaat zich in de volgende map op de vaste schijf bevindt: Library/Printers/PPDs/Contents/Resources. Installeer de software zo nodig opnieuw.
3. Als het GZ-bestand zich in deze map bevindt, is het PPD-bestand mogelijk beschadigd. Verwijder het bestand en installeer de software opnieuw.
4. Vervang de USB- of netwerkkabel door een kabel van hoge kwaliteit.

Er is geen afdruktaak verzonden naar het apparaat van uw keuze

1. Open de afdrukwachtrij en start de afdruktaak opnieuw.
2. Een ander apparaat met een vergelijkbare naam heeft de afdruktaak mogelijk ontvangen. Druk een configuratiepagina af om de productnaam te controleren. Controleer of de naam op de configuratiepagina overeenkomt met de apparaatnaam in de lijst met printers en faxapparaten.

Wanneer het apparaat met een USB-kabel is aangesloten, wordt het apparaat niet weergegeven in de lijst met printers en faxapparaten nadat de driver is geselecteerd.

Problemen met software oplossen

- ▲ Controleer of het besturingssysteem Mac OS X 10.5 of hoger is.

Problemen met hardware oplossen

1. Controleer of het apparaat is ingeschakeld.
2. Controleer of de USB-kabel op de juiste manier is aangesloten.
3. Controleer of u de juiste hogesnelheids-USB-kabel gebruikt.
4. Controleer of er niet te veel USB-apparaten stroom onttrekken aan de keten. Koppel alle apparaten van de keten los en sluit de kabel rechtstreeks aan op de USB-poort van de computer.
5. Controleer of meer dan twee USB-hubs zonder voeding achter elkaar in de keten zitten. Koppel alle apparaten van de keten los en sluit de kabel rechtstreeks aan op de USB-poort van de computer.

 **OPMERKING:** Het iMac-toetsenbord is een USB-hub zonder eigen voeding.

Bij USB-verbindingen wordt er een algemene printerdriver gebruikt

Als u de USB-kabel hebt aangesloten voordat u de software hebt geïnstalleerd, gebruikt u mogelijk een algemene printerdriver in plaats van de driver voor dit apparaat.

1. Verwijder de algemene printerdriver.
2. Installeer de software opnieuw vanaf de bij het apparaat geleverde cd-rom. Sluit de USB-kabel pas aan als hierom wordt gevraagd.
3. Als er meerdere printers zijn geïnstalleerd, controleert u of u de juiste printer hebt geselecteerd in de vervolkeuzelijst **Stel in voor** in het dialoogvenster **Druk af**.

A Benodigdheden en accessoires

- [Onderdelen, accessoires en benodigdheden bestellen](#)
- [Onderdeelnummers](#)

Onderdelen, accessoires en benodigdheden bestellen

Originele printcartridge, originele afbeeldingsdrum en origineel papier van HP

www.hp.com/go/suresupply

Originele onderdelen of accessoires van HP bestellen

www.hp.com/buy/parts

Bestellen via service- of ondersteuningsproviders

Neem contact op met een erkend service- of ondersteuningspunt van HP.

Onderdeelnummers

De volgende lijst met accessoires was actueel ten tijde van deze druk. Bestelinformatie en beschikbaarheid van de accessoires kan veranderen tijdens de levensduur van het product.

Printcartridges

Artikel	Cartridgenummer	Kleur	Onderdeelnummer
HP LaserJet-printcartridge	126A	Zwart	CE310A
		Cyaan	CE311A
		Geel	CE312A
		Magenta	CE313A

Afbeeldingsdrums

Item	Omschrijving	Nummer
Afbeeldingsdrum	Afbeeldingsdrum	CE314A

 **OPMERKING:** De afbeeldingsdrum in dit apparaat valt onder de productgarantie. Voor vervangende afbeeldingsdrums geldt een beperkte garantie van één jaar vanaf de installatiedatum. De installatiedatum van de afbeeldingsdrum staat op de statuspagina voor benodigdheden vermeld. De Premium Protection Warranty van HP geldt alleen voor de printcartridges voor het apparaat.

Kabels en interfaces

Artikel	Omschrijving	Onderdeelnummer
USB 2.0-printerkabel	(Twee meter, standaard) A-naar-B-kabel	C6518A

B Service en ondersteuning

- [Beperkte garantieverklaring van Hewlett-Packard](#)
- [De Premium Protection Warranty van HP: Beperkte-garantieverklaring voor de LaserJet-printcartridge](#)
- [Beperkte-garantieverklaring voor vervangende LaserJet-afbeeldingsdrums van HP](#)
- [Op de printcartridge en de afbeeldingsdrum opgeslagen gegevens](#)
- [Licentieovereenkomst voor eindgebruikers](#)
- [OpenSSL](#)
- [Klantondersteuning](#)
- [Het product opnieuw verpakken](#)

Beperkte garantieverklaring van Hewlett-Packard

HP PRODUCT	DUUR VAN DE BEPERKTE GARANTIE
HP LaserJet Pro 100 color MFP M175a, M175nw	Eén jaar vervangend apparaat
Afbeeldingsdrum, CE314A, meegeleverd	Eén jaar vervangend apparaat

HP garandeert u, de eindgebruiker en klant, dat de HP-hardware en -accessoires vanaf de datum van aankoop voor de duur van bovengenoemde garantieperiode vrij zullen zijn van materiaal- en constructiefouten. Indien HP gedurende de garantieperiode van dergelijke defecten in kennis wordt gesteld, zal HP de defecte producten naar eigen goeddunken laten repareren of vervangen. Vervangende producten kunnen nieuw of zo goed als nieuw zijn.

HP garandeert u dat HP-software bij correcte installatie en correct gebruik gedurende de hierboven genoemde periode na de aanschafdatum geen gebreken zal vertonen in de uitvoering van de programma-instructies als gevolg van gebreken in materiaal of vakmanschap. Als HP van dergelijke gebreken in kennis wordt gesteld tijdens de garantieperiode, zal HP zorgen voor vervanging van de software die als gevolg van dergelijke gebreken de programma-instructies niet kan uitvoeren.

HP kan de ononderbroken en probleemloze werking van HP-producten niet garanderen. Als HP niet binnen een redelijke termijn in staat is een product te repareren of te vervangen zodat de conditie ervan is zoals overeengekomen in de garantie, hebt u recht op teruggave van de aankoopprijs na onmiddellijk retourneren van het product.

HP-producten kunnen onderdelen bevatten die zijn gemaakt op basis van hergebruik en die presteren als nieuw, of die incidenteel gebruikt zijn.

De garantie is niet van toepassing op defecten die het resultaat zijn van (a) onjuist of onvoldoende onderhoud of een verkeerde kalibratie, (b) software, verbindingen, onderdelen of benodigdheden die niet door HP zijn geleverd, (c) niet-geautoriseerde aanpassing of misbruik, (d) gebruik buiten de aangegeven omgevingsspecificaties voor het apparaat of (e) onjuiste voorbereiding of onjuist onderhoud van de locatie.

VOOR ZOVER TOEGESTAAN DOOR DE PLAATSELIJKE WETGEVING, ZIJN BOVENGENOEMDE GARANTIES EXCLUSIEF EN BESTAAT ER GEEN ANDERE EXPLICIETE OF IMPLICIETE GARANTIE OF VOORWAARDE, NOCH SCHRIFTELIJK NOCH MONDELING, EN HP WIJST DE IMPLICIETE GARANTIES OF VOORWAARDEN VAN VERKOOPBAARHEID, BEVREDIGENDE KWALITEIT EN GESCHIKTHEID VOOR EEN BEPAALD DOEL VAN DE HAND. Sommige landen/regio's, staten of provincies staan beperking van een geïmpliceerde garantie niet toe, waardoor de bovenstaande beperking of uitsluiting misschien niet op u van toepassing is. Deze beperkte garantie geeft u specifieke juridische rechten. U hebt misschien ook andere rechten die verschillen per staat, per provincie of per land/regio.

De beperkte garantie van HP is geldig in alle landen/regio's of plaatsen waar HP ondersteuning biedt voor dit product en waar HP dit product op de markt heeft gebracht. De garantie kan variëren op basis van plaatselijke normen. In verband met wettelijke regelgeving brengt HP geen wijzigingen aan in de vormgeving of de functies van het product voor gebruik in een land/regio waarvoor het product oorspronkelijk niet was bestemd.

VOOR ZOVER TOEGESTAAN DOOR NATIONALE WETGEVING, ZIJN DE PROBLEEMOPLOSSINGEN IN DEZE GARANTIEVERKLARING DE ENIGE TOEGESTANE OPLOSSINGEN. MET UITZONDERING

VAN HET HIERBOVEN BEPAALDE, KUNNEN HP EN ZIJN LEVERANCIERS IN GEEN GEVAL AANSPRAKELIJK WORDEN GESTELD VOOR HET KWIJTRAKEN VAN GEGEVENS, DIRECTE, SPECIALE OF INCIDENTELE SCHADE, GEVOLGSCHADE (WAARONDER INKOMSTENDERVENING EN GEGEVENSVERLIES) NOCH VOOR ANDERE SCHADE, ONGEACHT OF DEZE SCHADE VOORTVLOEIT UIT EEN CONTRACT, ONRECHTMATIGE DAAD OF ANDERSZINS. Sommige landen/ regio's, staten of provincies staan beperking van een geïmpliceerde garantie niet toe, waardoor de bovenstaande beperking of uitsluiting misschien niet op u van toepassing is.

VOOR ZOVER WETTELIJK TOEGESTAAN, ZIJN DE VOORWAARDEN IN DEZE GARANTIEVERKLARING EEN AANVULLING OP DE GELDENDE WETTELIJKE RECHTEN DIE VAN TOEPASSING ZIJN OP DE VERKOOP VAN DIT PRODUCT AAN U.

De Premium Protection Warranty van HP: Beperkte-garantieverklaring voor de LaserJet-printcartridge

HP garandeert dat dit HP-product geen materiaal- en productiefouten bevat.

Deze garantie is niet van toepassing op producten die (a) zijn nagevuld, verbeterd, bijgewerkt of op een andere manier aangepast, producten waarbij (b) problemen optreden als gevolg van verkeerd gebruik, onjuiste opslag of vanwege gebruik in een andere omgeving dan aangegeven in de printerspecificaties, of producten die (c) slijtage vertonen als gevolg van normaal gebruik.

Als u in aanmerking wilt komen voor garantie, moet u dit product retourneren aan de winkel waar u het product hebt gekocht (voorzien van een beschrijving van het probleem en afdrukvoorbeelden) of contact opnemen met HP Klantenondersteuning. HP zal het product vervolgens vervangen, indien het product is beschadigd, of het aankoopbedrag vergoeden.

VOOR ZOVER IS TOEGESTAAN DOOR DE PLAATSELIJKE WETGEVING, IS DE BOVENGENOEMDE GARANTIE EXCLUSIEF. HP BIEDT GEEN ANDERE EXPLICIETE OF IMPLICIETE GARANTIES OF VOORWAARDEN, SCHRIFTELIJK NOCH MONDELING EN WIJST ALLE IMPLICIETE GARANTIES OF VOORWAARDEN VAN VERHANDELBAARHEID, TOEREIKENDE KWALITEIT OF GESCHIKTHEID VOOR EEN BEPAALD DOEL VAN DE HAND.

VOOR ZOVER IS TOEGESTAAN DOOR DE PLAATSELIJKE WETGEVING, ZIJN HP OF HAAR LEVERANCIERS OP GEEN ENKELE WIJZE AANSPRAKELIJK VOOR DIRECTE, BIJZONDERE, INCIDENTELE OF GEVOLGSCHADE (WAARONDER WINSTDERIVING OF GEGEVENSVERLIES), OF ANDERE SCHADE, HETZIJ ONDER CONTRACT, DWANG OF ANDERSZINS.

DE GARANTIEBEPALINGEN IN DEZE VERKLARING VORMEN BEHALVE VOOR ZOVER BEPERKT TOT WAT WETTELIJK IS TOEGESTAAN GEEN UITSLUITING, BEPERKING OF AANPASSING VAN DE WETTELIJKE RECHTEN DIE VAN TOEPASSING ZIJN OP DIT PRODUCT MAAR ZIJN EEN AANVULLING DAAROP.

Beperkte-garantieverklaring voor vervangende LaserJet-afbeeldingsdrums van HP

Voor dit HP-apparaat wordt gedurende één jaar vanaf de installatie gegarandeerd dat deze vrij is van materiaal- en constructiefouten. De garantie is niet van toepassing op afbeeldingsdrums die (a) zijn gereviseerd, hergebruikt of op enige wijze onjuist gebruikt, (b) niet goed werken door verkeerd gebruik, onjuiste opslag of gebruik buiten de aangegeven omgevingspecificaties voor het product of (c) slijtage vertonen door dagelijks gebruik.

Als u in aanmerking wilt komen voor garantie, moet u dit product retourneren aan het aankooppunt (voorzien van een schriftelijke beschrijving van het probleem, afdrukvoorbeelden en een afdruk van de configuratiepagina en de statuspagina voor benodigdheden) of contact opnemen met de klantenservice van HP. HP beslist vervolgens of defecte producten worden vervangen of vergoed.

VOOR ZOVER IS TOEGESTAAN DOOR DE PLAATSELIJKE WETGEVING, IS DE BOVENGENOEMDE GARANTIE EXCLUSIEF. HP BIEDT GEEN ANDERE EXPLICIETE OF IMPLICIETE GARANTIES OF VOORWAARDEN, SCHRIFTELIJK NOCH MONDELING EN WIJST ALLE IMPLICIETE GARANTIES OF VOORWAARDEN VAN VERHANDELBAARHEID, TOEREIKENDE KWALITEIT OF GESCHIKTHEID VOOR EEN BEPAALD DOEL VAN DE HAND.

VOOR ZOVER TOEGESTAAN DOOR DE NATIONALE WETGEVING, KUNNEN HP EN ZIJN LEVERANCIERS IN GEEN GEVAL AANSPRAKELIJK WORDEN GESTELD VOOR DIRECTE, SPECIALE OF INCIDENTELE SCHADE, GEVOLGSCHADE (WAARONDER INKOMSTENDERVENING EN GEGEVENSVERLIES) NOCH VOOR ANDERE SCHADE, HETZIJ OP BASIS VAN CONTRACT, ONRECHTMATIGE DAAD OF ANDERSZINS.

DE GARANTIEBEPALINGEN IN DEZE VERKLARING VORMEN BEHALVE VOOR ZOVER BEPERKT TOT WAT WETTELIJK IS TOEGESTAAN GEEN UITSLUITING, BEPERKING OF AANPASSING VAN DE WETTELIJKE RECHTEN DIE VAN TOEPASSING ZIJN OP DIT PRODUCT MAAR ZIJN EEN AANVULLING DAAROP.

Op de printcartridge en de afbeeldingsdrum opgeslagen gegevens

De printcartridges en de afbeeldingsdrum van HP die in dit apparaat worden gebruikt, bevatten een geheugenchip die de werking van het apparaat ondersteunt.

Bovendien worden door deze geheugenchip gegevens over het apparaatgebruik verzameld, zoals: de datum waarop de printcartridge en afbeeldingsdrum zijn geïnstalleerd, de datum waarop de printcartridge en afbeeldingsdrum voor het laatst zijn gebruikt, het aantal pagina's dat met de printcartridge en de afbeeldingsdrum is afgedrukt, de paginadekking, de gebruikte afdrukmodi, de afdrukfouten die zijn opgetreden en het apparaatmodel. Met deze informatie kan HP nieuwe producten ontwerpen die aansluiten op de afdrukbehoeften van de klant.

Klanten of gebruikers van de printcartridge en de afbeeldingsdrum, evenals het apparaat kunnen niet aan de hand van de via de geheugenchip van de printcartridge en de afbeeldingsdrum verzamelde gegevens worden geïdentificeerd.

HP houdt een steekproef onder de geheugenchips van printcartridges en afbeeldingsdrums die worden teruggestuurd in het kader van het gratis recyclingprogramma van HP (HP Planet Partners: www.hp.com/recycle). De geheugenchips uit deze steekproef worden onderzocht voor het verbeteren van producten van HP. Partners van HP die helpen bij het recyclen van deze printcartridges en afbeeldingsdrums hebben mogelijk ook toegang tot deze gegevens.

Derden die eigenaar van printcartridges en afbeeldingsdrums zijn, hebben mogelijk toegang tot de anonieme informatie op de geheugenchip. Als u niet wilt dat anderen toegang hebben tot deze informatie, maakt u de geheugenchip onbruikbaar. U kunt de geheugenchip echter niet in een apparaat van HP gebruiken als u deze onbruikbaar hebt gemaakt.

Licentieovereenkomst voor eindgebruikers

LEES DIT DOCUMENT AANDACHTIG DOOR VOORDAT U DIT SOFTWAREPRODUCT IN GEBRUIK NEEMT: Deze licentieovereenkomst voor eindgebruikers ("LVE") is een contract tussen (a) u (een persoon of de organisatie die u vertegenwoordigt) en (b) Hewlett-Packard Company ("HP") die van toepassing is op uw gebruik van het softwareproduct ("de Software"). Deze LVE is niet van toepassing indien er een afzonderlijke licentieovereenkomst bestaat tussen u en HP of haar leveranciers van de Software, inclusief een licentieovereenkomst in online documentatie. De term "Software" kan het volgende omvatten: (i) bijbehorende media, (ii) een gebruikershandleiding en andere gedrukte materialen en (iii) "online" of elektronische documentatie (samen "Gebruikersdocumentatie").

RECHTEN IN DE SOFTWARE WORDEN UITSLUITEND GEBODEN OP VOORWAARDE DAT U AKKOORD GAAT MET ALLE VOORWAARDEN IN DEZE LVE. DOOR DE SOFTWARE TE INSTALLEREN, KOPIËREN, DOWNLOADEN OF ANDERSZINS TE GEBRUIKEN, GAAT U AKKOORD MET DE VOORWAARDEN IN DEZE LVE. ALS U NIET AKKOORD GAAT MET DEZE LVE, ONTHOUD U DAN VAN HET INSTALLEREN, DOWNLOADEN OF ANDERSZINS GEBRUIKEN VAN DE SOFTWARE. ALS U DE SOFTWARE HEEFT AANGESCHAFT, MAAR NIET AKKOORD GAAT MET DEZE LVE, RETOURNEERT U DE SOFTWARE DAN BINNEN VEERTIEN DAGEN BIJ HET AANKOOPPUNT, WAAR HET AANKOOPBEDRAG ZAL WORDEN GERESTITUEERD. ALS DE SOFTWARE IS GEÏNSTALLEERD OP, OF BESCHIKBAAR GEMAAKT MET, EEN ANDER HP PRODUCT, KUNT U HET VOLLEDIGE, ONGEBRUIKTE PRODUCT RETOURNEREN.

1. SOFTWARE VAN DERDEN. De Software kan, naast merksoftware van HP ("HP Software") software bevatten onder licenties van derden ("Software van derden" en "Licentie van derden"). Alle Software van derden wordt aan u in licentie gegeven volgens de algemene voorwaarden van de bijbehorende Licentie van derden. Meestal bevindt de Licentie van derden zich in een bestand met een naam als license.txt. Neem contact op met HP ondersteuning als u geen Licentie van derden kunt vinden. Als de Licenties van derden licenties bevatten met betrekking tot de beschikbaarheid van broncode (zoals de GNU General Public License) en de bijbehorende broncode niet bij de Software is inbegrepen, raadpleegt u de pagina's met productondersteuning op de website van HP (hp.com) voor informatie over het verkrijgen van dergelijke broncode.

2. LICENTIERECHTEN. Als u akkoord gaat met alle voorwaarden van deze LVE, heeft u de volgende rechten:

a. Gebruik. HP verleent u een licentie tot Gebruik van één exemplaar van de HP Software. "Gebruik" betekent het installeren, kopiëren, opslaan, laden, uitvoeren, weergeven of anderszins gebruiken van de HP Software. U mag de HP Software niet wijzigen of enige licentie- of controlevoorziening van de HP Software uitschakelen. Als deze Software door HP is geleverd voor Gebruik met een imaging- of printproduct (bijvoorbeeld als de Software een printerstuurprogramma, firmware of add-on is), mag de HP Software uitsluitend worden gebruikt met dit product (het "HP Product"). In de Gebruikersdocumentatie vindt u mogelijk andere beperkingen van het Gebruik. U mag voor Gebruik geen onderdelen van de HP Software scheiden. U bent niet gerechtigd om de HP Software te distribueren.

b. Kopiëren. Uw recht tot kopiëren betekent dat u voor archivering of backups kopieën mag maken van de HP Software, op voorwaarde dat elke kopie alle originele eigendomsvermeldingen van de HP Software bevat en uitsluitend wordt gebruikt voor backupdoeleinden.

3. UPGRADES. Voor het Gebruik van HP Software die door HP is geleverd als upgrade, update of aanvulling (gezamenlijk "Upgrade"), moet u eerst over een licentie beschikken van de originele HP Software waarvan HP heeft aangegeven dat deze in aanmerking komt voor de Upgrade. Voor zover de Upgrade de originele HP Software vervangt, mag u die HP Software niet langer gebruiken.

Deze LVE is van toepassing op elke Upgrade, tenzij HP bij de Upgrade andere voorwaarden levert. In geval van een tegenstrijdigheid tussen deze LVE en zulke andere voorwaarden, zijn de andere voorwaarden van toepassing.

4. OVERDRACHT.

a. Overdracht aan derden. De aanvankelijke eindgebruiker van de HP Software mag de HP Software eenmalig overdragen aan een andere eindgebruiker. Elke overdracht zal alle onderdelen, media, Gebruikersdocumentatie, deze LVE en, indien van toepassing, het Certificaat van echtheid omvatten. De overdracht mag geen indirecte overdracht zijn, zoals een consignatie. Voorafgaand aan de overdracht moet de eindgebruiker die de overgedragen Software zal ontvangen akkoord gaan met deze LVE. Bij overdracht van de HP Software wordt uw licentie automatisch beëindigd.

b. Beperkingen. U mag de HP Software niet verhuren, leasen of uitlenen, of de HP Software gebruiken voor commerciële timesharing of bureaugebruik. U mag de HP Software niet in sublicentie geven, toewijzen of anderszins overdragen anders dan uitdrukkelijk is geregeld in deze LVE.

5. EIGENDOMSRECHTEN. Alle intellectuele eigendomsrechten in de Software en Gebruikersdocumentatie zijn eigendom van HP of haar leveranciers en worden beschermd door de wet, inclusief toepasselijke auteursrechten, handelsgeheimen, patenten en handelsmerkwetten. U bent niet gerechtigd enige productidentificatie, mededeling over auteursrecht, of eigendomsbeperking uit de Software te verwijderen.

6. BEPERKING VAN REVERSE ENGINEERING. U mag de HP Software niet onderwerpen aan reverse engineering, decompilatie of disassemblage, tenzij dit is toegestaan onder de toepasselijke wetgeving.

7. INSTEMMING MET GEBRUIK VAN GEGEVENS. HP en haar gelieerde ondernemingen mogen technische gegevens verzamelen en gebruiken die u levert in relatie tot (i) uw Gebruik van de Software of het HP Product of (ii) het bieden van ondersteuning met betrekking tot de Software of het HP Product. Op al deze gegevens is het privacybeleid van HP van toepassing. HP zal deze gegevens niet gebruiken in een vorm waarin u persoonlijk herkenbaar bent, tenzij dit nodig is om uw Gebruik te verbeteren of ondersteuning te verlenen.

8. BEPERKING VAN AANSPRAKELIJKHEID. Niettegenstaande enige schade die u zou kunnen oplopen, is de volledige aansprakelijkheid van HP en haar leveranciers onder deze LVE en uw volledige verhaalbaarheid onder deze LVE beperkt tot het feitelijk door u betaalde bedrag voor het Product, met een minimum van vijf dollar (USD 5). VOOR ZOVER MAXIMAAL IS TOEGESTAAN OP GROND VAN TOEPASSELIJK RECHT, KUNNEN HP OF HAAR LEVERANCIERS IN GEEN ENKEL GEVAL AANSPRAKELIJK WORDEN GESTELD VOOR ENIGE SPECIALE, INCIDENTELE, INDIRECTE OF GEVOLGSCHADE (WAARONDER SCHADE DIE VOORTVLOEIT UIT WINSTVERLIES, GEGEVENSVERLIES, ONDERBREKING VAN DE WERKZAAMHEDEN, PERSOONLIJK LETSEL, OF INBREUK OP PRIVACY) DIE OP ENIGE WIJZE IS GERELATEERD AAN HET GEBRUIK OF HET ONVERMOGEN TOT GEBRUIK VAN DE SOFTWARE, ZELFS INDIEN HP OF ENIGE LEVERANCIER IS GEWAARSCHUWD VOOR DE MOGELIJKHEID VAN ZULKE SCHADE EN ZELFS ALS DE BOVENGENOEMDE VERHAALMOGELIJKHEID NIET HET BEOOGDE DOEL HEEFT BEREIKT. In bepaalde landen/regio's of andere rechtsgebieden is het uitsluiten of beperken van incidentele of gevolgschade niet toegestaan, zodat bovengenoemde beperking of uitsluiting mogelijk niet op u van toepassing is.

9. AMERIKAANSE OVERHEIDSORGANISATIES. Indien u een Amerikaanse overheidsorganisatie bent, worden, in overeenstemming met FAR 12.211 en FAR 12.212, Commerciële computersoftware, Documentatie bij computersoftware en Technische gegevens voor commerciële artikelen in licentie gegeven onder de van toepassing zijnde commerciële licentieovereenkomst van HP.

10. NALEVING VAN EXPORTWETTEN. U dient zich te houden aan alle wetten, regels en vereisten (i) die van toepassing zijn op de export of import van de Software, of (ii) die het Gebruik van de Software beperken, waaronder beperkingen met betrekking tot de verspreiding van nucleaire, chemische of biologische wapens.

11. VOORBEHOUD VAN RECHTEN. Alle rechten die niet uitdrukkelijk aan u zijn verleend in deze LVE, blijven voorbehouden aan HP en haar leveranciers.

(c) 2007 Hewlett-Packard Development Company, L.P.

Herz. 11/06

OpenSSL

Dit apparaat bevat software die door het OpenSSL Project is ontwikkeld voor gebruik in de OpenSSL Toolkit (<http://www.openssl.org/>)

DEZE SOFTWARE WORDT DOOR HET OpenSSL PROJECT GELEVERD IN DE HUIDIGE STAAT EN ELKE WAARBORG, EXPLICIET OF IMPLICIET, INCLUSIEF, ZONDER BEPERKING, WAARBORGEN VAN VERKOOPBAARHEID OF GESCHIKTHEID VOOR EEN BEPAALD DOEL, WORDT AFGEWEEZEN. IN GEEN GEVAL ZULLEN HET OpenSSL PROJECT OF DEGENEN DIE DAAR EEN BIJDRAGE AAN HEBBEN GELEVERD, AANSPRAKELIJK ZIJN VOOR ENIGE DIRECTE, INDIRECTE, INCIDENTELE, SPECIALE, MORELE OF RESULTERENDE SCHADE (INCLUSIEF, ZONDER BEPERKING, VERWERVING VAN VERVANGENDE GOEDEREN OF DIENSTEN,

VERLIES VAN GEBRUIK, GEGEVENS OF WINST OF ONDERBREKING VAN BEDRIJFSVOERING), ONGEACHT DE WIJZE WAAROP DEZE SCHADE IS VEROORZAAKT EN ONGEACHT WELKE AANSPRAKELIJKHEIDSGROND, VOLGENS HET VERBINTENISSENRECHT, BIJ STRIKTE AANSPRAKELIJKHEID, ALS ONRECHTMATIGE DAAD (MET INBEGRIJ VAN NALATIGHEID OF OP ANDERE WIJZE) DIE OP ENIGE WIJZE VOORTKOMT UIT HET GEBRUIK VAN DEZE SOFTWARE, ZELFS WANNEER MEN OP DE HOOGTE IS GEBRACHT VAN DE MOGELIJKHEID VAN DERGELIJKE SCHADE.

Dit apparaat bevat coderingssoftware die is ontwikkeld door Eric Young (eay@cryptsoft.com). Dit apparaat bevat software die is ontwikkeld door Tim Hudson (tjh@cryptsoft.com).

Klantondersteuning

Telefonische ondersteuning voor uw land/regio	Telefoonnummers voor land/regio vindt u op de folder in de doos van het product of op www.hp.com/support/ .
Zorg dat u de productnaam, het serienummer, de aankoopdatum en een probleemomschrijving bij de hand hebt.	
24-uurs ondersteuning via internet	www.hp.com/support/LJColorMFP175
ondersteuning voor de producten die u op een Macintosh-computer gebruikt	www.hp.com/go/macosex
Download hulpprogramma's, drivers en digitale informatie	www.hp.com/support/LJColorMFP175
Aanvullende HP service- of onderhoudsovereenkomsten bestellen	www.hp.com/go/carepack
Uw apparaat registreren	www.register.hp.com

Het product opnieuw verpakken

Als HP Klantenondersteuning vaststelt dat uw product moet worden geretourneerd naar HP voor reparatie, volg dan deze stappen om het product opnieuw te verpakken voordat u het product verzendt.

△ **VOORZICHTIG:** Schade tijdens het vervoer als gevolg van onjuiste verpakking komt voor verantwoordelijkheid van de klant.

1. Verwijder de printcartridges en bewaar deze.

△ **VOORZICHTIG:** Het is *erg belangrijk* dat u de printcartridges verwijdert voordat u het apparaat verzendt. Een printcartridge die in het apparaat achterblijft tijdens het transport kan gaan lekken en toner achterlaten op de motor van het apparaat en andere onderdelen.

Om beschadiging aan de printcartridges te voorkomen, raakt u de rollen niet aan en bewaart u de printcartridges zodanig dat ze niet aan licht worden blootgesteld.

2. Verwijder het netsnoer, de interfacekabel en optionele accessoires en bewaar deze.

3. Sluit indien mogelijk afdrukvoorbeelden bij en 50 tot 100 vel papier of ander afdruk materiaal waarop niet goed werd afgedrukt.

4. Neem in de VS contact op met de klantenondersteuning van HP om nieuw verpakkingsmateriaal aan te vragen. Gebruik elders zo mogelijk het oorspronkelijke verpakkingsmateriaal.

C Specificaties

- [Fysieke specificaties](#)
- [Stroomverbruik, stroomvoorzieningspecificaties en geluidsuitstoot](#)
- [Omgevingsspecificaties](#)

Fysieke specificaties

Tabel C-1 Fysieke specificaties¹

Specificatie	HP LaserJet Pro 100 color MFP M175
Productgewicht	15,8 kg
Producthoogte	337 mm
Productdiepte	323 mm
Productbreedte	442 mm

¹ Deze waarden zijn gebaseerd op voorlopige gegevens. Raadpleeg www.hp.com/support/LJColorMFPM175.

Stroomverbruik, stroomvoorzieningsspecificaties en geluidsuitstoot

Raadpleeg www.hp.com/support/LJColorMFPM175 voor recente informatie.

- △ **VOORZICHTIG:** De stroomvereisten zijn gebaseerd op het land/de regio waar het product wordt verkocht. Verander niets aan de ingestelde spanning. Veranderingen kunnen leiden tot beschadiging van het product en tot het vervallen van de garantie.

Omgevingspecificaties

Tabel C-2 Omgevingspecificaties

	Bedrijf ¹	Opslag ¹
Temperatuur	10° tot 32,5°C	0° tot 35°C
Relatieve luchtvochtigheid	10% tot 80%	10% tot 80%

¹ Deze waarden zijn gebaseerd op voorlopige gegevens. Raadpleeg www.hp.com/support/LJColorMFPM175.

D Overheidsinformatie

- [FCC-voorschriften](#)
- [Milieuvriendelijke producten](#)
- [Verklaring van conformiteit \(basismodellen\)](#)
- [Verklaring van conformiteit \(draadloze modellen\)](#)
- [Veiligheidsvoorschriften](#)
- [Aanvullende voorschriften voor draadloze producten](#)

FCC-voorschriften

Deze apparatuur is getest en in overeenstemming bevonden met de beperkingen voor een elektronisch apparaat van Klasse B, conform Deel 15 van de FCC-voorschriften. De limieten moeten in een woonomgeving een redelijke bescherming bieden tegen storing. Deze apparatuur produceert en gebruikt energie in het radiofrequentiegebied en kan deze uitstralen. Als dit apparaat niet volgens de instructies wordt geïnstalleerd en gebruikt, kan dit leiden tot ernstige storing van de radiocommunicatie. Er is echter geen garantie dat in bepaalde situaties geen storing zal optreden. Als deze apparatuur schadelijke storing in radio- of televisie-ontvangst veroorzaakt, hetgeen kan worden vastgesteld door de apparatuur uit en weer aan te zetten, kan de gebruiker proberen deze storing op te heffen op een of meer van de volgende manieren:

- Verplaats de ontvangstantenne of richt deze anders.
- Vergroot de afstand tussen het apparaat en de ontvanger.
- Sluit de apparatuur aan op een stopcontact van een andere stroomkring dan die waarop het ontvangstapparaat is aangesloten.
- Raadpleeg de dealer of een ervaren radio- en TV-monteur.

 **OPMERKING:** Veranderingen of aanpassingen die niet uitdrukkelijk door Hewlett-Packard zijn goedgekeurd, kunnen de bevoegdheid van de gebruiker om met deze apparatuur te werken, tenietdoen.

Om te voldoen aan de limieten voor apparaten uit de klasse B zoals gesteld in Deel 15 van de FCC-voorschriften, is het gebruik van een afgeschermd interfacekabel verplicht.

Milieuvriendelijke producten

Milieubescherming

Hewlett-Packard Company spant zich in om op milieuvriendelijke wijze kwalitatief hoogstaande producten te leveren. Het ontwerp van dit product bevat dan ook diverse kenmerken die de effecten op het milieu beperken.

Ozonproductie

Dit product brengt geen meetbaar ozongas (O₃) voort.

Lager energieverbruik

Het stroomverbruik loopt aanzienlijk terug in de modus Klaar of de modus Sluimer. Dit bespaart natuurlijke bronnen en geld zonder dat de prestaties van dit product worden beïnvloed. Apparatuur voor afdrukken en beeldbewerking van Hewlett-Packard die voorzien is van het logo ENERGY STAR® is gekwalificeerd voor de ENERGY STAR-specificaties voor beeldbewerkingsapparatuur van de Amerikaanse EPA (Environmental Protection Agency). Het volgende merkteken verschijnt op beeldbewerkingsproducten die gekwalificeerd zijn voor ENERGY STAR:



Aanvullende informatie over beeldbewerkingsproducten die gekwalificeerd zijn voor ENERGY STAR kunt u vinden op:

www.hp.com/go/energystar

Papierverbruik

Het product beschikt over een functie voor het handmatig dubbelzijdig afdrukken en voor het n-per-vel afdrukken (meerdere pagina's op één vel). Hierdoor kan het papierverbruik en het daarmee gepaard gaande gebruik van natuurlijke bronnen worden verminderd.

Plastic onderdelen

Plastic onderdelen van meer dan 25 gram zijn volgens internationale normen gemarkeerd, waardoor aan het einde van de levensduur van het product beter kan worden bepaald hoe de plastics moeten worden afgevoerd.

Afdrukbenodigdheden voor HP LaserJet

U kunt HP LaserJet-printcartridges na gebruik eenvoudig gratis inleveren voor hergebruik bij HP Planet Partners. Bij elke nieuwe HP LaserJet-printcartridge en elk benodigdhedenpakket treft u meertalige instructies en informatie aan over het programma. U helpt de belasting van het milieu verder te verkleinen door meerdere cartridges tegelijk op te sturen in plaats van afzonderlijk.

HP spant zich in om inventieve, hoogwaardige producten en diensten te leveren op een milieuvriendelijke manier. Dit geldt voor zowel productontwerp en vervaardiging als distributie, klantgebruik en recycling. Als u deelneemt aan het programma HP Planet Partners, bent u verzekerd dat uw HP LaserJet-printcartridges op een veilig manier worden gerecycled. De oude materialen, zoals plastic en metaal worden verwerkt en gebruikt voor nieuwe producten om zo te voorkomen dat miljoenen tonnen afval op afvalstortplaatsen terecht komt. Deze cartridge wordt gerecycled en hergebruikt in nieuwe producten en wordt daarom niet aan u geretourneerd. Dank u voor uw milieubewustzijn!

 **OPMERKING:** Gebruik het retouretiket alleen om originele HP LaserJet-printcartridges te retourneren. Gelieve dit etiket niet te gebruiken voor HP-inkjetcartridges, cartridges die niet van HP zijn, opnieuw gevulde of hergebruikte cartridges of retourzending op basis van garantie. Ga naar <http://www.hp.com/recycle> voor meer informatie over het hergebruik van HP-inkjetcartridges.

Instructies voor retourneren en recyclen

Verenigde Staten en Puerto Rico

Het etiket dat is bijgesloten in de doos van de HP LaserJet-tonercartridge, kunt u gebruiken voor het retourneren en recyclen van een of meer HP LaserJet-printcartridges na gebruik. Volg de onderstaande instructies die van toepassing zijn.

Inleveren van meerdere items (meer dan één cartridge)

1. Verpak elke HP LaserJet-printcartridge in de originele doos en zak.
2. Bind de dozen aan elkaar met touw of tape. Het pakket mag maximaal 31 kilo wegen.
3. Gebruik één vooruitbetaald verzendingsetiket.

OF

1. Als u een geschikte doos hebt, kunt u die gebruiken of vraag een gratis speciale doos aan op www.hp.com/recycle (kan maximaal 31 kilo aan HP LaserJet-printercartridges bevatten). U kunt ook bellen naar 1-800-340-2445.
2. Gebruik één vooruitbetaald verzendingsetiket.

Enkele retourzendingen

1. Verpak de HP LaserJet-printcartridge in de originele doos en zak.
2. Plak het verzendingsetiket op de voorkant van de doos.

Verzenden

Voor het retourneren van HP LaserJet printcartridges voor recycling in de VS en Puerto Rico gebruikt u het reeds van een adres en porto voorziene verzendetiket in de doos. Voor gebruik van het UPS-etiket geeft u het pakket aan de UPS-chauffeur bij de volgende levering of ophaalronde. U kunt het pakket ook afgeven bij een geautoriseerd drop-off center van UPS. (Wanneer u UPS verzoekt uw pakket op te halen, wordt hiervoor het normale tarief in rekening gebracht) Bel voor de locatie van het dichtstbijzijnde UPS drop-off center 1-800-PICKUPS of ga naar www.ups.com.

Als u het pakket retourneert met het FedEx-etiket, geeft u het pakket af aan de postbode van U.S. Postal Service of de FedEx-chauffeur bij de volgende levering of ophaalronde. (Wanneer u FedEx verzoekt uw pakket op te halen, wordt hiervoor het normale tarief in rekening gebracht). U kunt de verpakte printcartridge(s) ook afgeven bij een U.S. Post Office of FedEx shipping center of store. Bel 1-800-ASK-USPS of ga naar www.usps.com voor het dichtstbijzijnde inleverpunt van UPS. Bel 1-800-GOFEDEX of ga naar www.fedex.com voor het dichtstbijzijnde inleverpunt van FedEx.

Ga voor meer informatie of het bestellen van extra etiketten of verzenddozen naar www.hp.com/recycle of bel 1-800-340-2445. Deze informatie kan zonder voorafgaande kennisgeving worden gewijzigd.

Inwoners van Alaska en Hawaï

gebruik het UPS-etiket niet. Bel 1-800-340-2445 voor informatie en instructies. De U.S. Postal Service levert gratis services voor het terugsturen van cartridges volgens een overeenkomst met HP voor Alaska en Hawaï.

Inzameling buiten de V.S.

Als u wilt deelnemen aan het inzamel- en recycleprogramma HP Planet Partners, volgt u de eenvoudige aanwijzingen in de recyclinggids (te vinden in de verpakking van uw nieuwe benodigdheden) of gaat u naar www.hp.com/recycle. Selecteer uw land/regio voor informatie over de inzameling van uw HP LaserJet-printerbenodigdheden.

Papier

Dit product is geschikt voor kringlooppapier als het papier voldoet aan de richtlijnen zoals omschreven in de *Handleiding Specificaties afdrukmateriaal voor HP LaserJet-printers*. Dit product is geschikt voor kringlooppapier dat voldoet aan EN12281:2002.

Materiaalbeperkingen

Aan dit HP-product is geen kwik toegevoegd.

Dit HP product bevat geen accu.

Voorschriften voor het afdanken van apparaten voor privé-huishoudens in de Europese Unie

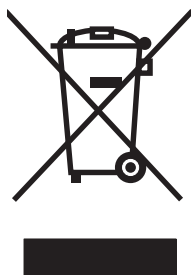

Dit symbool op het product of de verpakking geeft aan dat dit product niet met het gewone afval mag worden weggeworpen. In plaats hiervan dient u afgedankte apparatuur in te leveren bij een recycling/inzamelingspunt voor elektrische en elektronische apparatuur. De aparte inzameling en recycling van afgedankte apparatuur zorgt ervoor dat de natuurlijke hulpbronnen behouden blijven en dat de apparatuur zonder nadelige invloed op de gezondheid en het milieu voor hergebruik kan worden verwerkt. Voor meer informatie over het inleveren van apparatuur voor recyclingdoeleinden kunt u contact opnemen met uw gemeente, de uitvoerende dienst of de winkel waar u het product hebt gekocht.

Chemische stoffen

Het beleid van HP is erop gericht om klanten informatie te verstrekken over de chemische stoffen die zich in de producten bevinden, in overeenstemming met wettelijke verplichtingen zoals REACH (Verordening (EG) nr. 1907/2006 van het Europees Parlement en de Raad). Een rapport met chemische informatie voor dit apparaat vindt u op: www.hp.com/go/reach.

Material Safety Data Sheet (MSDS, chemiekaart)

Material Safety Data Sheets (MSDS, gegevensbladen materiaalveiligheid) voor benodigdheden die chemische stoffen bevatten (bijvoorbeeld toner) kunt u verkrijgen door naar de website van HP te gaan: www.hp.com/go/msds of www.hp.com/hpinfo/community/environment/productinfo/safety.

Meer informatie

Meer informatie over onderwerpen met betrekking tot het milieu:

- Milieuprofielblad voor dit product en andere verwante producten van HP
- Inzet van HP voor het milieu
- Het milieubeheersysteem van HP
- Het retournerings- en recycleprogramma van HP voor verbruikte producten
- Material Safety Data Sheets (chemiekaarten)

Ga naar www.hp.com/go/environment of www.hp.com/hpinfo/globalcitizenship/environment.

Verklaring van conformiteit (basismodellen)

Verklaring van conformiteit

volgens ISO/IEC 17050-1 en EN 17050-1

Naam fabrikant: Hewlett-Packard Company DoC#: BOISB-1001-02-rel.1.0

Adres fabrikant: 11311 Chinden Boulevard
Boise, Idaho 83714-1021, V.S.

verklaart dat het product

Productnaam: HP LaserJet Pro 100 color MFP M175a

Wettelijk modelnummer²⁾ BOISB-1001-02

Productopties: ALLE

Printcartridges: CE310A, CE311A, CE312A, CE313A

voldoet aan de volgende productspecificaties:

VEILIGHEID: IEC 60950-1:2005 / EN60950-1: 2006 +A11
IEC 60825-1:2006 / EN 60825-1:2007 (Klasse 1 laser-/led-product)
IEC 62311:2007 / EN 62311:2008
GB4943-2001

EMC: CISPR22:2005 +A1 / EN55022:2006 +A1 - Klasse B¹⁾
EN 61000-3-2:2006
EN 61000-3-3:1995 +A1 +A2
EN 55024:1998 +A1 +A2
FCC Titel 47 CFR, Deel 15 Klasse B¹⁾ / ICES-003, Nummer 4
GB9254-2008, GB17625.1-2003

ENERGIEVERBRUIK: EG-richtlijn 1275/2008
ENERGY STAR® Qualified Imaging Equipment Typical Electricity Consumption (TEC) Test Procedure

Aanvullende informatie:

Dit apparaat voldoet aan de vereisten van de EMC-richtlijn 2004/108/EG, de richtlijn inzake laagspanning 2006/95/EG en de EuP-richtlijn 2005/32/EG en is dienovereenkomstig voorzien van de CE-markering .

Dit apparaat voldoet aan Deel 15 van de FCC-voorschriften. Gebruik ervan is alleen toegestaan op de volgende voorwaarden: (1) dit apparaat mag geen schadelijke storing veroorzaken, en (2) dit apparaat moet enige ontvangen storing accepteren, waaronder storing die een ongewenste werking kan veroorzaken.

1. Het product is getest in een normale configuratie met een Hewlett-Packard PC-systeem.
2. Voor wettelijke doeleinden is aan dit product een wettelijk modelnummer toegewezen. U moet dit nummer niet verwarren met de productnamen of de productnummers.

Boise, Idaho USA

Oktober 2010

Alleen voor gereuleerde onderwerpen:

Contactadres in Europa: Uw plaatselijke Hewlett-Packard verkoop- en servicekantoor of Hewlett-Packard GmbH, Department HQ-TRE / Standards Europe, Herrenberger Strasse 140, D-71034 Böblingen, Duitsland (Fax: +49-7031-14-3143) www.hp.com/go/certificates

Contactadres in de VS: Product Regulations Manager, Hewlett-Packard Company, PO Box 15, Mail Stop 160, Boise, Idaho 83707-0015 (Telefoon: 208-396-6000)

Verklaring van conformiteit (draadloze modellen)

Verklaring van conformiteit

volgens ISO/IEC 17050-1 en EN 17050-1

Naam fabrikant:	Hewlett-Packard Company	DoC#:BOISB-1001-03-rel.1.0
Adres fabrikant:	11311 Chinden Boulevard Boise, Idaho 83714-1021, V.S.	
verklaart dat het product		
Productnaam:	HP LaserJet Pro 100 color MFP M175nw	
Wettelijk modelnummer²⁾	BOISB-1001-03	
Productopties:	ALLE	
Zendmodule³⁾	SDGOB – 0892	
Printcartridges:	CE310A, CE311A, CE312A, CE313A	
voldoet aan de volgende productspecificaties:		
VEILIGHEID:	IEC 60950-1:2005 / EN60950-1: 2006 +A11 IEC 60825-1:2006 / EN 60825-1:2007 (Klasse 1 laser-/led-product) IEC 62311:2007 / EN 62311:2008 GB4943-2001	
EMC:	CISPR22:2005 +A1 / EN55022:2006 +A1 - Klasse B ¹⁾ EN 61000-3-2:2006 EN 61000-3-3:1995 +A1 +A2 EN 55024:1998 +A1 +A2 FCC Titel 47 CFR, Deel 15 Klasse B ¹⁾ / ICES-003, Nummer 4 GB9254-2008, GB17625.1-2003	
Radio⁵⁾	EN 301 489-1:V1.8.1 / EN 301 489-17:V1.3.2 EN 300 328: V1.7.1 FCC Titel 47 CFR, Onderdeel 15 Subonderdeel C (Sectie 15.247) / IC: RSS-210	
ENERGIEVERBRUIK:	EG-richtlijn 1275/2008 ENERGY STAR® Qualified Imaging Equipment Typical Electricity Consumption (TEC) Test Procedure	

Aanvullende informatie:

Het product voldoet aan de vereisten van R&TTE-richtlijn 1999/5/EG Annex IV, EMC-richtlijn 2004/108/EG, de richtlijn inzake laagspanning 2006/95/EG en de EuP-richtlijn 2005/32/EG, en is voorzien van de bijbehorende CE-markering .

Dit apparaat voldoet aan Deel 15 van de FCC-voorschriften. Gebruik ervan is alleen toegestaan op de volgende voorwaarden: (1) dit apparaat mag geen schadelijke storing veroorzaken, en (2) dit apparaat moet enige ontvangen storing accepteren, waaronder storing die een ongewenste werking kan veroorzaken.

1. Het product is getest in een normale configuratie met een Hewlett-Packard PC-systeem.
2. Voor wettelijke doeleinden is aan dit product een wettelijk modelnummer toegewezen. U moet dit nummer niet verwarren met de productnamen of de productnummers.
3. Dit apparaat maakt gebruik van een zendmoduleapparaat met het wettelijke modelnummer SDGOB-0892, zoals is vereist om te voldoen aan de technische wettelijke vereisten voor de landen/regio's waarin dit product zal worden verkocht.

Boise, Idaho USA

Oktober 2010

Alleen voor gereguleerde onderwerpen:

Contactadres in Europa: Uw plaatselijke Hewlett-Packard verkoop- en servicekantoor of Hewlett-Packard GmbH, Department HQ-TRE / Standards Europe, Herrenberger Strasse 140, D-71034 Böblingen, Duitsland (Fax: +49-7031-14-3143) www.hp.com/go/certificates

Contactadres in de VS: Product Regulations Manager, Hewlett-Packard Company, PO Box 15, Mail Stop 160, Boise, Idaho 83707-0015 (Telefoon: 208-396-6000)

Veiligheidsvoorschriften

Laserverklaring

Het Center for Devices and Radiological Health (CDRH) van de Amerikaanse Food and Drug Administration heeft een aantal voorschriften ingevoerd voor laserproducten die zijn gefabriceerd na 1 augustus 1976. Het opvolgen van deze voorschriften is verplicht voor producten die worden verkocht binnen de VS. Het apparaat is goedgekeurd als een Klasse 1-laserproduct volgens de Radiation Performance Standard van het Amerikaanse DHHS (Department of Health and Human Services) conform de Radiation Control for Health and Safety Act van 1968. Aangezien straling die binnen het apparaat tot stand komt, volledig binnen de beschermende behuizing en externe kleppen blijft, kan de laserstraal tijdens geen enkele fase van een normaal functioneren ontsnappen.

- △ **WAARSCHUWING!** Het gebruik van bedieningselementen, het aanbrengen van wijzigingen of het uitvoeren van andere procedures dan beschreven in deze gebruikershandleiding, kan leiden tot blootstelling aan gevaarlijke straling.

Canadese DOC-voorschriften

Complies with Canadian EMC Class B requirements.

« Conforme à la classe B des normes canadiennes de compatibilité électromagnétique. « CEM ». »

VCCI-verklaring (Japan)

この装置は、情報処理装置等電波障害自主規制協議会（VCCI）の基準に基づくクラスB情報技術装置です。この装置は、家庭環境で使用することを目的としていますが、この装置がラジオやテレビジョン受信機に近接して使用されると、受信障害を引き起こすことがあります。
取扱説明書に従って正しい取り扱いをして下さい。

Instructies voor netsnoer

Controleer of uw voedingsbron geschikt is voor het voltage van het product. U vindt het voltage op het productetiket. Het product maakt gebruik van 110-127 V wisselspanning of 220-240 V wisselspanning en 50/60 Hz.

Sluit het netsnoer aan op het product en op een geaard stopcontact.

- △ **VOORZICHTIG:** Gebruik uitsluitend het netsnoer dat bij het product is geleverd om mogelijke schade aan het product te voorkomen.

Netsnoerverklaring (Japan)

製品には、同梱された電源コードをお使い下さい。
同梱された電源コードは、他の製品では使用出来ません。

EMC-verklaring (Korea)

B급 기기 (가정용 방송통신기기)	이 기기는 가정용(B급)으로 전자파적합등록을 한 기기로서 주로 가정에서 사용하는 것을 목적으로 하며, 모든 지역에서 사용할 수 있습니다.
-----------------------	--

Laserverklaring voor Finland

Luokan 1 laserlaite

Klass 1 Laser Apparat

HP LaserJet Pro 100 color M175a, M175nw, laserkirjoitin on käyttäjän kannalta turvallinen luokan 1 laserlaite. Normaalisissa käytössä kirjoittimen suojakoteloointi estää lasersäteen pääsyn laitteen ulkopuolelle. Laitteen turvallisuusluokka on määritetty standardin EN 60825-1 (2007) mukaisesti.

VAROITUS !

Laitteen käyttäminen muulla kuin käyttöohjeessa mainitulla tavalla saattaa altistaa käyttäjän turvallisuusluokan 1 ylittävälle näkymättömälle lasersäteilylle.

VARNING !

Om apparaten används på annat sätt än i bruksanvisning specificerats, kan användaren utsättas för osynlig laserstrålning, som överskrider gränsen för laserklass 1.

HUOLTO

HP LaserJet Pro 100 color M175a, M175nw - kirjoittimen sisällä ei ole käyttäjän huollettavissa olevia kohteita. Laitteen saa avata ja huoltaa ainoastaan sen huoltamiseen koulutettu henkilö. Tällaiseksi huoltotoimenpiteeksi ei katsota väriainekasetin vaihtamista, paperiradan puhdistusta tai muita käyttäjän käsikirjassa lueteltuja, käyttäjän tehtäväksi tarkoitettuja ylläpitotoimia, jotka voidaan suorittaa ilman erikoistyökaluja.

VARO !

Mikäli kirjoittimen suojakotelo avataan, olet alttiina näkymättömälle lasersäteilylle laitteen ollessa toiminnassa. Älä katso säteeseen.

VARNING !

Om laserprinterns skyddshölje öppnas då apparaten är i funktion, utsättas användaren för osynlig laserstrålning. Betrakta ej strålen.

Tiedot laitteessa käytettävän laseriodin säteilyominaisuuksista: Aallonpituus 775-795 nm Teho 5 m W Luokan 3B laser.

GS-verklaring (Duitsland)

Das Gerät ist nicht für die Benutzung im unmittelbaren Gesichtsfeld am Bildschirmarbeitsplatz vorgesehen. Um störende Reflexionen am Bildschirmarbeitsplatz zu vermeiden, darf dieses Produkt nicht im unmittelbaren Gesichtsfeld platziert werden.

Tabel met chemicaliën (China)

有毒有害物质表

根据中国电子信息产品污染控制管理办法的要求而出台

部件名称	有毒有害物质和元素					
	铅 (Pb)	汞 (Hg)	镉 (Cd)	六价铬 (Cr(VI))	多溴联苯 (PBB)	多溴二苯醚 (PBDE)
打印引擎	X	0	X	0	0	0
控制面板	0	0	0	0	0	0
塑料外壳	0	0	0	0	0	0
格式化板组件	X	0	0	0	0	0
碳粉盒	X	0	0	0	0	0

3685

0：表示在此部件所用的所有同类材料中，所含的此有毒或有害物质均低于 SJ/T11363-2006 的限制要求。

X：表示在此部件所用的所有同类材料中，至少一种所含的此有毒或有害物质高于 SJ/T11363-2006 的限制要求。

注：引用的“环保使用期限”是根据在正常温度和湿度条件下操作使用产品而确定的。

Verklaring over de beperking van gevaarlijke stoffen statement (Turkije)

Türkiye Cumhuriyeti: EEE Yönetmeliğine Uygundur

Aanvullende voorschriften voor draadloze producten

FCC-voorschriften—Verenigde Staten

Exposure to radio frequency radiation

- △ **VOORZICHTIG:** The radiated output power of this device is far below the FCC radio frequency exposure limits. Nevertheless, the device shall be used in such a manner that the potential for human contact during normal operation is minimized.

In order to avoid the possibility of exceeding the FCC radio frequency exposure limits, human proximity to the antenna shall not be less than 20 cm during normal operation.

This device complies with Part 15 of FCC Rules. Operation is subject to the following two conditions: (1) this device may not cause interference, and (2) this device must accept any interference, including interference that may cause undesired operation of the device.

- △ **VOORZICHTIG:** Based on Section 15.21 of the FCC rules, changes of modifications to the operation of this product without the express approval by Hewlett-Packard Company may invalidate its authorized use.

Australische verklaring

This device incorporates a radio-transmitting (wireless) device. For protection against radio transmission exposure, it is recommended that this device be operated no less than 20 cm from the head, neck, or body.

Braziliaanse ANATEL-verklaring

Este equipamento opera em caráter secundário, isto é, não tem direito à proteção contra interferência prejudicial, mesmo de estações do mesmo tipo, e não pode causar interferência a sistemas operando em caráter primário.

Canadese verklaringen

For Indoor Use. This digital apparatus does not exceed the Class B limits for radio noise emissions from digital apparatus as set out in the radio interference regulations of the Canadian Department of Communications. The internal wireless radio complies with RSS 210 of Industry Canada.

Pour l'usage d'intérieur. Le présent appareil numérique n'émet pas de bruits radioélectriques dépassant les limites applicables aux appareils numériques de Classe B prescrites dans le règlement sur le brouillage radioélectrique édicté par le Ministère des Communications du Canada. Le composant RF interne est conforme à la norme CNR-210 d'Industrie Canada.

Wettelijk voorschrift van Europese Unie

De telecommunicatiefunctie van dit product kan worden gebruikt in de volgende EU- en EFTA-landen/regio's:

Oostenrijk, België, Bulgarije, Cyprus, Tsjechische Republiek, Denemarken, Estland, Finland, Frankrijk, Duitsland, Griekenland, Hongarije, IJsland, Ierland, Italië, Letland, Liechtenstein, Litouwen, Luxemburg,

Malta, Nederland, Noorwegen, Polen, Portugal, Roemenië, Slovaakse Republiek, Slovenië, Spanje, Zweden, Zwitserland en het Verenigd Koninkrijk.

Kennisgeving voor gebruik in Frankrijk

For 2.4 GHz Wireless LAN operation of this product certain restrictions apply: This equipment may be used indoor for the entire 2400-2483.5 MHz frequency band (channels 1-13). For outdoor use, only 2400-2454 MHz frequency band (channels 1-9) may be used. For the latest requirements, see www.arcep.fr.

L'utilisation de cet équipement (2.4 GHz Wireless LAN) est soumise à certaines restrictions : Cet équipement peut être utilisé à l'intérieur d'un bâtiment en utilisant toutes les fréquences de 2400-2483.5 MHz (Chaîne 1-13). Pour une utilisation en environnement extérieur, vous devez utiliser les fréquences comprises entre 2400-2454 MHz (Chaîne 1-9). Pour les dernières restrictions, voir, www.arcep.fr.

Kennisgeving voor gebruik in Rusland

Существуют определенные ограничения по использованию беспроводных сетей (стандарта 802.11 b/g) с рабочей частотой 2,4 ГГц: Данное оборудование может использоваться внутри помещений с использованием диапазона частот 2400-2483,5 МГц (каналы 1-13). При использовании внутри помещений максимальная эффективная изотропно-излучаемая мощность (ЭИИМ) должна составлять не более 100мВт.

Koreaanse verklaring

당해 무선설비는 운용 중 전파혼선 가능성이 있음

Taiwanese verklaring

低功率電波輻射性電機管理辦法

第十二條 經型式認證合格之低功率射頻電機，非經許可，公司、商號或使用者均不得擅自變更頻率、加大功率或變更原設計之特性及功能。

第十四條 低功率射頻電機之使用不得影響飛航安全及干擾合法通信；經發現有干擾現象時，應立即停用，並改善至無干擾時方得繼續使用。前項合法通信，指依電信法規定作業之無線電通信。低功率射頻電機須忍受合法通信或工業、科學及醫療用電波輻射性電機設備之干擾。

Index

A

- aangepaste afdrুকinstellingen (Windows) 86
 - aangepast papierformaat, instellingen
 - Macintosh 32
 - aansluiten op een draadloos netwerk 44
 - aantal exemplaren, wijzigen 114
 - aantal pagina's 134
 - aanzicht, product 5
 - accessoires
 - bestellen 180
 - onderdeelnummers 180
 - accessoirestatuspagina 134
 - achterklep
 - storingen 162
 - ad-hocnetwerk, draadloos
 - beschrijving 47
 - configureren 48
 - afbeeldingsdrum
 - bewaren 73
 - controleren op beschadiging 75
 - garantie 185
 - geheugenchips 186
 - afbeeldingsdrum, artikelnummer 180
 - afdrukken
 - instellingen (Mac) 33
 - instellingen (Windows) 85
 - Macintosh 32
 - van rand tot rand 121
 - afdrukken in grijstinten, Windows 97
 - afdrুকkwaliteit
 - verbeteren 164
 - verbeteren (Windows) 89
 - afdrুকmateriaal
 - eerste pagina 33
 - ondersteund 55
 - ondersteunde formaten 55
 - pagina's per vel 34
 - afdrুকmateriaalstoringen. Zie storingen
 - afdrুকstand
 - papier, bij het plaatsen 60
 - wijzigen (Windows) 94
 - afdrukkaak
 - annuleren 32, 84
 - instellingen wijzigen 20
 - afdruktaken 83
 - afmetingen, productspecificaties 194
 - afvalverwerking, einde van levensduur 199
 - annuleren
 - afdrukkaak 32, 84
 - kopieertaken 116
 - scantaken 129
 - antivervalsing, benodigdheden 73
 - apparaatstatus
 - tabblad Services op Macintosh 35
- ## B
- bakken, uitvoer
 - storingen, verhelpen 162
 - bedieningspaneel
 - berichten, problemen oplossen 151
 - instellingen 29
 - menu's 10
 - menuschema afdrukken 134
 - reinigingspagina, afdrukken 143
 - soorten berichten 151
- ## C
- benodigdheden
 - bestellen 179, 180
 - niet-HP 73
 - onderdeelnummers 180
 - recyclen 72, 197
 - status weergeven met HP Utility 31
 - vervalste 73
 - benodigdheden bestellen
 - websites 179
 - berichten
 - bedieningspaneel 151
 - bestellen
 - benodigdheden en accessoires 180
 - onderdeelnummers voor 180
 - besturingssystemen, netwerken 40
 - besturingssystemen, ondersteund 26
 - besturingssystemen voor Windows, ondersteund 18
 - bewaren
 - printcartridges 73
 - product 194
 - briefpapier
 - afdrukken (Windows) 97
 - brochures
 - afdrukken (Windows) 105
- ## C
- Canadese DOC-voorschriften 205
 - cartridges
 - garantie 184
 - niet-HP 73
 - onderdeelnummers 180
 - opslag 73

- pagina status
 - benodigdheden 134
 - recyclen 72, 197
- cartridges, print-
 - status op Macintosh 35
- configuratiepagina 134
- configuratie via USB 42
- connectiviteit
 - problemen oplossen 171
 - USB 42
- contrastinstellingen
 - kopie 120

D

- deinstalleren van Windows-
 - software 22
- demopagina 134
- document, symbolen iii
- documenten schalen
 - Macintosh 32
- documentformaat wijzigen
 - kopiëren 116
- documentinvoer
 - storingen 160
- donkerheid, contrastinstellingen
 - kopie 120
- dpi (dots per inch)
 - scannen 130
- draadloos
 - uitschakelen 46
- draadloos netwerk
 - ad-hoc 46
 - ad-hoc configureren 48
 - beveiliging 47
 - communicatiemodi 46
 - configureren met USB 28, 45
 - configureren met WPS 28, 45
 - driver installeren 45
 - infrastructuur 46
- draadloos netwerk,
 - aansluiting 44
- draadloos netwerk, storing 46
- drivers
 - gebruikspagina 134
 - instellingen (Mac) 33
 - instellingen (Windows) 85
 - instellingen wijzigen (Mac) 30
 - instellingen wijzigen (Windows) 21

- papiersoorten en -formaten
 - wijzigen 54
 - voorinstellingen (Mac) 33
- drum
 - garantie 185
- dubbelzijdig afdrukken
 - afdrukstand papier bij plaatsing 60
 - Windows 91
- duplex afdrukken
 - afdrukstand papier bij plaatsen 60
 - Windows 91

E

- eerste pagina
 - ander papier gebruiken 33
- e-mail, scannen naar
 - resolutie-instellingen 131
- enveloppen
 - afdrukstand 60
- etiketten
 - afdrukken (Windows) 99
- Europese Unie,
 - afvalverwerking 199
- exemplaren
 - aantal wijzigen (Windows) 86

F

- Finse verklaring ten aanzien van
 - laserveiligheid 207
- firewall 44
- formaat, kopie
 - verkleinen of vergroten 116
- formaat van documenten wijzigen
 - Windows 103
- formulieren
 - afdrukken (Windows) 97
- foto's
 - kopiëren 123
- foutberichten
 - bedieningspaneel 151
- fouten
 - software 176
- fraudelijjn 73
- fysieke specificaties 194

G

- garantie
 - afbeeldingsdrum 185
 - licentie 187

- printcartridges 184
 - product 182
- gebruikspagina 134
- geheugenchip, afbeeldingsdrum
 - beschrijving 186
- geheugenchip, printcartridge
 - beschrijving 186
- geleverde batterijen 199
- geluidsspecificaties 194
- glasplaat, reinigen 119, 131
- grijswaarden scannen 131

H

- help
 - afdrukopties (Windows) 85
- herhaalde fouten, problemen
 - oplossen 75
- hoogte, specificaties 194
- HP Easy Color
 - gebruiken 111
 - uitschakelen 111
- HP fraudelijjn 73
- HP-klantondersteuning 190
- HP Scan (Windows) 128
- HP Utility 31
- HP Utility, Mac 31
- HP-UX-software 24
- HP Web Jetadmin 23, 138

I

- identiteitsbewijzen
 - kopiëren 115
- infrastructuur draadloos netwerk
 - beschrijving 47
- installatie ongedaan maken, Mac-
 - software 29
- installeren
 - software, bekabeld
 - netwerk 28, 44
 - software, USB-
 - verbindingen 42
- instellingen
 - drivers 21
 - drivers (Mac) 30
 - netwerkrapport 134
 - prioriteit 29
 - voorinstellingen in driver (Mac) 33
- instellingen tabblad Kleur 35

invoerlade
vullen 59
Invoerlade
capaciteit 60
IP-adres
automatische configuratie 27,
44
handmatige configuratie 27,
43

J

Jetadmin, HP Web 23, 138

K

klantenondersteuning
opnieuw verpakken van
product 191
klantondersteuning
online 190
kleine documenten
kopiëren 115
kleur
aanpassing 108
beheren 107
gebruiken 107
halftoonopties 110
neutrale grijstinten 110
overeenstemmen 112
randenbeheer 110
kleur, scaninstellingen 130, 131
kleuren
afdruk vs. beeldscherm 112
kleurinstellingen
aanpassen 165
kleuropties
HP EasyColor (Windows) 111
instellen (Windows) 95
kleuruitlijning, kalibreren 167
kopieën met aangepast
formaat 116
kopiëren
annuleren 116
contrast, aanpassen 120
dubbelzijdig 125
foto's 123
instellingen voor licht/
donker 120
kwaliteit, aanpassen 118
meerdere exemplaren 114
menu Kopiëren 14

papierinstellingen 121
snel 114
sorteren 117
standaardinstellingen
herstellen 122
van rand tot rand 121
vergroten 116
verkleinen 116
Koreaanse EMC-verklaring 206
kwaliteit
afdrukinstellingen
(Macintosh) 32
kopieerinstellingen 118
kwikvrij product 199

L

laag energieverbruik, instellingen
inschakelen 140
uitschakelen 140
laden
afdrukstand 60
capaciteit 60
storingen, verhelpen 161
lettertypen
lijsten, afdrukken 134
licentie, software 187
lichtheid
kopieercontrast 120
liggende afdrukstand
wijzigen (Windows) 94
Linux 24
Linux-software 24
log kleurgebruik 134

M

Mac
driverinstellingen 30, 33
HP Utility 31
installeren van software 26
ondersteunde
besturingssystemen 26
papiersoorten en -formaten
wijzigen 32
problemen oplossen 177
scannen met TWAIN-
compatibele software 128
software verwijderen 29
Macintosh
documentformaat wijzigen 32
ondersteuning 190

Macintosh-driverinstellingen
aangepast papierformaat 32
tabblad Services 35
watermerken 33
materiaalbeperkingen 199
Material Safety Data Sheet (MSDS,
chemiekaart) 200
media
aangepast formaat, Macintosh-
instellingen 32
meerdere pagina's per vel 34
menu
Kopiëren 14
Netwerkinstellingen 13
Rapporten 10
Service 12
Systeeminstellingen 10
menu's, bedieningspaneel
schema afdrukken 134
milieuvriendelijke functies 3
milieuvriendelijke producten 197
modelnummer 6

N

netwerk
configureren 13
draadloos, uitschakelen 46
instellingen, weergeven 49
instellingen, wijzigen 49
IP-adresconfiguratie 27, 43
ondersteunde
besturingssystemen 40
netwerk beheren 49
netwerken
configuratiepagina 134
HP Web Jetadmin 138
instellingenrapport 134
Netwerkinstellingen, menu 13
netwerkverbindingen 43
neutrale grijstinten 110
niet-HP, benodigdheden 73
n op een vel afdrukken 34
n per vel afdrukken
selecteren (Windows) 93
 OCR-software 129
omgevingspecificaties 194
onderdeelnummers
printcartridges 180

- Ondersteund materiaal 55
 - ondersteuning
 - online 190
 - opnieuw verpakken van product 191
 - online ondersteuning 190
 - onvolkomenheden, repeterende 75
 - openen van printerdrivers (Windows) 85
 - oplossen
 - netwerkproblemen 171
 - problemen met rechtstreekse verbindingen 171
 - opmerking iii
 - optische tekenherkenning, software voor 129
 - overeenstemmen, kleuren 112
 - overlapping 110
- P**
- pagina, afdrukstand
 - wijzigen (Windows) 94
 - pagina's per vel
 - afdrukken (Windows) 93
 - selecteren (Windows) 93
 - paginaformaten
 - schaal van documenten aanpassen (Windows) 103
 - papier
 - aangepast formaat, Macintosh-instellingen 32
 - afdrukken op voorbedrukt briefpapier of voorbedrukte formulieren (Windows) 97
 - afdrukstand 60
 - eerste pagina 33
 - kopieerinstellingen 121
 - ondersteunde formaten 55
 - pagina's per vel 34
 - selecteren 166
 - storingen 158
 - papier, bestellen 180
 - papier, speciaal
 - afdrukken (Windows) 99
 - papier, voorbladen
 - afdrukken (Windows) 101
 - papierformaat
 - wijzigen 54
 - papierformaten
 - aangepast, selecteren 90
 - selecteren 89
 - papierinvoer, problemen oplossen 158
 - papiersoort
 - wijzigen 164
 - papiersoorten
 - selecteren 90
 - wijzigen 54
 - papierstoringen. Zie storingen
 - PCL-lettertypen 134
 - pixels per inch (ppi), scanresolutie 130
 - plaatsen van afdruk materiaal
 - invoerlade 59
 - ppi (pixels per inch), scanresolutie 130
 - printcartridges
 - garantie 184
 - geheugenchips 186
 - niet-HP 73
 - onderdeelnummers 180
 - opslag 73
 - pagina status
 - benodigdheden 134
 - recyclen 72, 197
 - status op Macintosh 35
 - printer
 - Reinigen 142
 - printerdriver
 - draadloos netwerk configureren 45
 - printerdrivers
 - kiezen 168
 - printerdrivers (Mac)
 - instellingen 33
 - instellingen wijzigen 30
 - printerdrivers (Windows)
 - instellingen 85
 - instellingen wijzigen 20, 21
 - prioriteit, instellingen 29
 - problemen oplossen
 - berichten op bedieningspaneel 151
 - controlelijst 147
 - geen reactie 169
 - herhaalde fouten 75
 - Mac-problemen 177
 - netwerkproblemen 171
 - papierinvoer 158
 - problemen met rechtstreekse verbindingen 171
 - storingen 158
 - trage reactie 169
 - product
 - aanzicht 5
 - software voor Windows 17
 - PS-lettertypen 134
- R**
- Randenbeheer 110
 - rand tot rand afdrukken 121
 - rapporten
 - configuratiepagina 10
 - demopagina 10
 - diagnosepagina 10
 - gebruikspagina 10
 - kwaliteitspagina afdrukken 10
 - logboek kleurgebruik 10
 - menuoverzicht 10
 - netwerkoverzicht 10
 - PCL6-lettertypelijst 10
 - PCL-lettertypelijst 10
 - PS-lettertypelijst 10
 - servicepagina 10
 - statuspagina
 - benodigdheden 10
 - Readiris OCR-software 129
 - recyclen 197
 - recycling
 - programma van HP voor retourneren en recyclen van afdrukbenodigdheden 198
 - recycling van benodigdheden 72
 - reinigen
 - buitenkant 144
 - glasplaat 119, 131
 - papierbaan 143, 167
 - Reinigen
 - printer 142
 - resolutie
 - scannen 130
- S**
- scannen
 - annuleren 129
 - grijswaarden 131
 - kleur 130
 - methoden 128

- met Mac-software 36
- OCR-software 129
- resolutie 130
- TWAIN-compatibele software 128
- via HP Scan (Windows) 128
- WIA-compatibele software 128
- zwart-wit 131
- scanner
 - glasplaat reinigen 119, 131
- schalen van documenten
 - kopiëren 116
 - Windows 103
- serienummer 6
- service
 - opnieuw verpakken van product 191
- Service, menu 12
- servicepagina 134
- Services, tabblad
 - Macintosh 35
- sluimervertraging
 - inschakelen 140
 - uitschakelen 140
- snelkoppelingen (Windows)
 - gebruiken 86
 - maken 87
- software
 - HP Utility 31
 - HP Web Jetadmin 23
 - installeren, bekabeld netwerk 28, 44
 - installeren, USB-verbindingen 42
 - instellingen 29
 - licentieovereenkomst software 187
 - Linux 24
 - ondersteunde
 - besturingssystemen 26
 - problemen 176
 - Readiris OCR 129
 - scannen vanuit TWAIN of WIA 128
 - Solaris 24
 - UNIX 24
 - verwijderen van Mac 29
 - verwijderen voor Windows 22
 - Windows 23

- Software
 - ondersteunde
 - besturingssystemen voor Windows 18
 - Solaris-software 24
 - sorteren, kopieën 117
 - speciaal materiaal
 - richtlijnen 52
 - speciaal papier
 - afdrukken (Windows) 99
 - richtlijnen 52
 - speciaal papier voor voorbladen
 - afdrukken (Windows) 101
 - specificaties
 - fysiek 194
 - omgeving 194
 - stroomvoorziening en geluid 194
 - staande afdrukstand
 - wijzigen (Windows) 94
 - standaardinstellingen herstellen 150
 - status
 - benodigdheden, rapport afdrukken 134
 - HP Utility, Mac 31
 - tabblad Services op Macintosh 35
 - Status benodigdheden, tabblad Services
 - Macintosh 35
 - statuspagina benodigdheden afdrukken 76
 - storingen
 - aantal bijhouden 134
 - achterklep, verhelpen 162
 - documentinvoer, verhelpen 160
 - laden, verhelpen 161
 - locaties 159
 - oorzaken van 158
 - uitvoerbak, verhelpen 162
 - stroom
 - verbruik van 194
 - stroomvoorzienings-specificaties 194
 - symbolen, document iii
 - Systeeminstellingen, menu 10

- T**
 - TCP/IP
 - ondersteunde
 - besturingssystemen 40
 - technische ondersteuning
 - online 190
 - opnieuw verpakken van product 191
 - temperatuurspecificaties 194
 - tip iii
 - tonercartridges. *Zie printcartridges*
 - transparanten
 - afdrukken (Windows) 99
 - TWAIN-compatibele software, scannen vanuit 128
 - tweezijdig afdrukken
 - Windows 91

- U**
 - UNIX 24
 - UNIX-software 24
 - USB
 - draadloos netwerk configureren 28, 45
 - USB-kabel, artikelnummer 180

- V**
 - VCCI-verklaring voor Japan 205
 - veiligheidsverklaringen 205, 207
 - Verbinden met netwerk 43
 - vergroten
 - vergroendelen
 - apparaat 139
 - vergroten van documenten
 - kopiëren 116
 - verklaring ten aanzien van laserveiligheid 205, 207
 - verklaring van conformiteit 201, 203
 - verkleinen van documenten
 - kopiëren 116
 - verpakken, opnieuw, product 191
 - verpakken van product 191
 - vervalste benodigdheden 73
 - verwerken, einde van levensduur 199
 - verwijderen, Mac-software 29
 - verzenden van product 191
 - vochtigheidsspecificaties 194
 - voorbedrukt papier
 - afdrukken (Windows) 97

- voorbladen
 - afdrukken (Mac) 33
- voorinstellingen (Mac) 33
- voorzichtig iii

W

- waarschuwing iii
- watermerken
 - toevoegen (Windows) 104
- websites
 - benodigdheden bestellen 179
 - fraudemeldingen 73
 - HP Web Jetadmin,
 - downloaden 138
 - klantondersteuning 190
 - Macintosh
 - klantondersteuning 190
 - Material Safety Data Sheet (MSDS) 200
- werkomgeving, specificaties 194
- WIA-compatibele software,
 - scannen vanuit 128
- wijzigen, documentformaat
 - Macintosh 32
- Windows
 - driverinstellingen 21
 - scannen vanuit TWAIN- of WIA-
 - software 128
 - softwareonderdelen 23
- WPS
 - draadloos netwerk
 - configureren 28, 45

Z

- zwart-wit scannen 131

© 2012 Hewlett-Packard Development Company, L.P.

www.hp.com



CE866-90918

