



hp officejet 4200 series all-in-one



gebruikers-
handleiding

hp officejet 4200 series all-in-one

© 2004 Copyright Hewlett-Packard Development Company, LP

De informatie in dit document kan zonder kennisgeving worden gewijzigd.

Reproductie, aanpassing of vertaling zonder schriftelijke toestemming vooraf is verboden, behalve voor zover toegestaan onder de copyrightbepalingen.

In dit product wordt gebruikgemaakt van de PDF-technologie van Adobe, die een toepassing bevat van LZVW (licentie op U.S. Patent 4.558.302).



Adobe en het Acrobat-logo zijn handelsmerken van Adobe Systems Incorporated.

Copyright © 1989-2004 Palomar Software Inc. op bepaalde gedeelten. In de HP Officejet 4200 Series is technologie voor printerstuurprogramma's verwerkt onder licentie van Palomar Software, Inc. www.palomar.com

Copyright © 1999-2004 Apple Computer, Inc.

Apple, het Apple-logo, Mac, het Mac logo, Macintosh en Mac OS zijn handelsmerken van Apple Computer, Inc., gedeponeerd in de Verenigde Staten en andere landen.

Publicatienummer: Q5600-90120

Eerste uitgave: januari 2004

Windows®, Windows NT®, Windows ME®, Windows XP® en Windows 2000® zijn in de VS-gedeponeerde handelsmerken van Microsoft Corporation.

Intel® en Pentium® zijn in de VS gedeponeerde handelsmerken van Intel Corporation.

kennisgeving

De enige garantiebepalingen voor HP-producten en -services worden beschreven in de uitdrukkelijke garantieverklaringen die dergelijke producten en services vergezellen. Niets hierin mag worden geïnterpreteerd als aanvullende garantiebepaling. HP wijst iedere verantwoordelijkheid voor technische of redactionele onvolkomenheden of weglatingen hierin van de hand.

De Hewlett-Packard Company kan niet aansprakelijk worden gehouden voor enige incidentele of gevolgschade in verband met, of voortvloeiende uit het verstrekken van dit document en de software die hierin wordt beschreven of de prestaties of het gebruik van beide.

Opmerking: Informatie over overheidsvoorschriften kunt u vinden in het hoofdstuk met technische informatie elders in deze handleiding.



Het is in veel landen wettelijk niet toegestaan de volgende items te kopiëren. Het is raadzaam bij twijfel eerst contact op te nemen met een juridisch adviseur.

- Overheidspapier of -documenten:
 - Paspoorten
 - Immigratiepapieren
 - Bepaalde servicepapiersoorten
 - Identificatiekenmerken zoals kaarten of insignes
- Overheidsstempels:
 - Postzegels
 - Voedselbonnen
- Cheques of wissels van overheidsinstellingen
- Papieren valuta, reischeques of postwissels
- Depositobewijzen
- Werk waarop auteursrecht van toepassing is

veiligheidsinformatie

Waarschuwing! Stel het product niet bloot aan regen of vocht om het risico van brand of schokken te voorkomen.

Volg altijd de standaardveiligheidsvoorschriften bij het gebruik van dit product. Op deze wijze beperkt u het risico van verwondingen door brand of elektrische schokken.

Waarschuwing! Kans op elektrische schokken

- 1 Lees alle instructies op de Setup-poster aandachtig door.
- 2 Sluit het apparaat alleen aan op een geaard stopcontact. Neem contact op met een gekwalificeerd elektricien als u niet weet of het stopcontact geaard is.
- 3 Neem alle waarschuwingen en instructies in acht die op het product zijn aangegeven.
- 4 Verwijder de stekker van het netsnoer uit het stopcontact voordat u dit apparaat schoonmaakt.
- 5 Installeer en gebruik het product niet in de nabijheid van water of wanneer u nat bent.
- 6 Installeer het product op een stevige, stabiele ondergrond.
- 7 Installeer het product op een veilige locatie zodat niemand op het snoer kan staan of erover kan struikelen en het snoer kan beschadigen.
- 8 Als het product niet naar behoren werkt, raadpleegt u de Help-informatie voor het oplossen van problemen.
- 9 Het product is niet uitgerust met onderdelen die door de gebruiker dienen te worden vervangen. Neem voor elke vorm van onderhoud contact op met gekwalificeerd onderhoudspersoneel.
- 10 Gebruik dit product in een goed geventileerde ruimte.



inhoud

1	hp officejet: overzicht	3
	overzicht van de hp officejet	4
	overzicht van bedieningspaneel	5
	menuoverzicht	8
	Gebruik de hp director-software als u meer wilt doen met uw hp officejet	8
	de hp-dirigent openen voor Windows-gebruikers	9
	de HP-dirigent openen voor Macintosh-gebruikers	10
2	papier en originelen laden	15
	de hp officejet openen en sluiten	15
	de papierlade openen en sluiten	15
	de documenteninvoerlade en de documentopvanger openen en sluiten	16
	papier voor afdrukken en kopiëren	17
	aanbevolen papiersoorten	17
	papier dat u beter niet kunt gebruiken	18
	papier laden	19
	papier van normaal formaat laden	19
	enveloppen laden	20
	fotopapier van 4 bij 6 inch (10 bij 15 cm) met verwijderlipjes laden	21
	briefkaarten, indexkaarten of Hagaki-kaarten laden	22
	andere papiersoorten in de papierlade plaatsen	23
	de papiersoort instellen	23
	papiersoortinstellingen voor kopieertaken	23
	de papiersoort voor kopiëren instellen	24
	het papierformaat instellen	24
	het papierformaat instellen voor kopiëren	25
	het papierformaat instellen voor het ontvangen van een faxbericht	25
	papierstoringen vermijden	26
	originelen laden	26
3	de kopieerfuncties gebruiken	29
	overzicht	29
	de kopieerfuncties gebruiken vanaf het bedieningspaneel	29
	de snelheid of kwaliteit van het kopiëren verhogen	30
	standaardkopieerinstellingen wijzigen	30
	een zwartwitdocument van twee pagina's kopiëren	31
	meerdere kopieën van hetzelfde origineel maken	32
	een foto kopiëren op een volledige pagina	32
	een document in Legal-formaat kopiëren op Letter-papier	34
	een verbleekt origineel kopiëren	35

een document kopiëren dat al diverse malen is gefaxt	35
lichte gedeelten van de kopie verbeteren	36
een kopieertaak stoppen	36
4 scanfuncties gebruiken	37
een origineel scannen	38
het scannen stoppen	38
5 faxfuncties gebruiken	39
een faxbericht verzenden	40
faxbevestiging inschakelen	40
basisprocedure voor het verzenden van een faxbericht	41
een kleuren- of fotofaxbericht verzenden	41
een faxbericht verzenden met snelkiesnummers	42
een faxberichten verzenden door opnieuw te kiezen	43
de verzending van een faxbericht plannen	43
een gepland faxbericht annuleren	44
een faxbericht verzenden vanuit het geheugen	44
een faxbericht verzenden door handmatig het nummer te kiezen	45
een faxbericht handmatig verzenden via een telefoontoestel	46
de antwoordmodus instellen	47
een faxbericht ontvangen	50
instellen na hoeveel keer rinkelen een oproep moet worden beantwoord	50
een faxbericht handmatig ontvangen via een telefoontoestel	51
een faxbericht handmatig ontvangen via het bedieningspaneel	52
een faxbericht handmatig ontvangen via de gekoppelde telefoonhoorn (alleen op de hp officejet 4250 series).	52
faxberichten opvragen	53
de gekoppelde telefoonhoorn gebruiken (alleen op de hp officejet 4250 series)	53
binnenkomende oproepen met de telefoonhoorn beantwoorden	54
bellen met de telefoonhoorn	54
faxberichten ontvangen met de telefoonhoorn	54
faxberichten verzenden met de telefoonhoorn	54
het volume van de telefoonhoorn instellen	55
de faxkopie tekst instellen	55
tekst invoeren vanaf het bedieningspaneel	56
rapporten afdrukken	58
automatisch rapporten genereren	58
rapporten handmatig genereren	59
het snelkiezen instellen	60
individuele snelkiesnummers instellen	61
snelkiesgroepnummers toevoegen	61
snelkiesvermeldingen wijzigen	62
snelkiesnummers verwijderen	63
de faxresolutie wijzigen en het faxbericht lichter of donkerder maken	63
de faxresolutie wijzigen	63
het faxbericht lichter of donkerder maken	64

nieuw standaardinstellingen instellen	65
faxopties instellen	66
datum en tijd instellen	66
het papierformaat voor ontvangen faxberichten instellen	67
kiezen met toon of puls instellen	67
het rinkelvolume instellen	67
het volume van kies- en faxtonen aanpassen	68
faxberichten naar een ander nummer doorsturen	68
het doorsturen van faxberichten bewerken of annuleren	68
specifieke belseignalen wijzigen	69
een bezet of onbeantwoord nummer automatisch opnieuw kiezen	69
binnenkomende faxberichten automatisch verkleinen	70
de foutcorrectiemodus gebruiken	71
de faxsnelheid instellen	71
beller-ID's gebruiken	72
faxnummers blokkeren	72
backup-faxontvangst instellen	73
faxberichten in het geheugen opnieuw afdrukken	74
een faxtaak stoppen	74
6 afdrukken vanaf de computer	75
afdrukken vanuit een softwaretoepassing	75
Windows-gebruikers	75
Macintosh-gebruikers	76
afdrukopties instellen	76
Windows-gebruikers	76
Macintosh-gebruikers	77
een afdruktaak stoppen	78
7 benodigdheden bestellen	79
afdruk materiaal bestellen	79
inktpatronen bestellen	79
andere benodigdheden bestellen	80
8 onderhoud van de hp officejet	81
de glasplaat reinigen	81
de witte strook reinigen	82
de buitenkant reinigen	83
met inktpatronen werken	83
inktniveaus controleren	84
een zelftestrapport afdrukken	84
omgaan met inktpatronen	86
inktpatronen vervangen	86
een foto-inktpatroon gebruiken	89
de inktpatroonbeschermer gebruiken	89
de inktpatronen uitlijnen	90
de inktpatronen reinigen	92
de contactpunten van de inktpatroon reinigen	92
het telefoonsnoer vervangen	94

fabrieksinstellingen herstellen	94
de bladersnelheid instellen	94
de vertragingstijd voor prompts instellen	95
geluiden bij zelfonderhoud	95
9 hp officejet 4200 series ondersteuning	97
ondersteuning en andere informatie opvragen via het Internet	97
klantenondersteuning van HP	97
bellen in Noord-Amerika gedurende de garantieperiode	98
elders ter wereld bellen	98
bellen in Australië na de garantieperiode	100
de hp officejet gereedmaken voor verzending	100
10 informatie over de garantie	103
duur van de beperkte garantie	103
garantieservice	103
garantie uitbreiden	103
de hp officejet terugzenden voor service	104
beperkte wereldwijde garantieverklaring van Hewlett-Packard	104
11 technische informatie	107
papierspecificaties	107
capaciteit van papierladen	107
papiercapaciteit van de automatische documentinvoer	108
papierformaten	108
specificaties voor afdrukmarges	109
faxspecificaties	109
scanspecificaties	109
afmetingen en gewicht	110
voedingsspecificaties	110
omgevingsspecificaties	110
richtlijnen voor milieuvriendelijke producten	110
overheidsvoorschriften	113
declaration of conformity	118
declaration of conformity	119
12 informatie over het oplossen van problemen	121
installatieproblemen oplossen	121
problemen met de software- en hardware-installatie oplossen	121
problemen met de faxinstallatie oplossen	130
operationele problemen oplossen	134
13 faxinstellingen	135
faxen via een DSL-lijn	135
faxen met een PBX-telefoonsysteem of een ISDN-lijn	136
index	137



help opvragen

Deze gebruikershandleiding bevat informatie om u op weg te helpen bij het gebruik van de HP Officejet en aanvullende informatie voor het oplossen van problemen tijdens het installeren van het apparaat. Verder bevat deze gebruikershandleiding informatie over het bestellen van onderdelen en accessoires, technische specificaties, informatie over productondersteuning en garantie-informatie.

In de onderstaande tabel worden aanvullende bronnen met informatie over uw HP Officejet beschreven.

help	beschrijving
Setup-poster	De Setup-poster bevat instructies voor de installatie en configuratie van de HP Officejet. Zorg ervoor dat de juiste instructies voor uw besturingssysteem (Windows of Macintosh) gebruikt.
HP Image Zone Help	In de HP Image Zone Help vindt u gedetailleerde informatie over het gebruik van de software voor de HP Officejet. Windows-gebruikers: Ga naar de HP Director en klik op Help . Macintosh-gebruikers: Ga naar de HP-dirigent , klik op Help en klik vervolgens op hp image zone help . Opmerking: De HP Image Zone Help is niet beschikbaar als u bij de installatie van de software hebt gekozen voor een Minimuminstallatie.
Help bij het oplossen van problemen	Informatie opvragen over het oplossen van problemen: Windows-gebruikers: Klik in de HP Director op Help . Open het boek Problemen oplossen in de HP Image Zone Help en volg de koppelingen voor het oplossen van algemene problemen en de koppelingen naar de Help voor het oplossen van specifieke problemen met de HP Officejet. Problemen oplossen is ook toegankelijk via de knop Help die wordt weergegeven in sommige foutberichten en in het hoofdstuk Problemen oplossen van deze gebruikershandleiding op pagina 121. Macintosh-gebruikers: Open de Apple Help Viewer, klik op hp image zone problemen oplossen en klik vervolgens op hp officejet 4200 series . Opmerking: HP Image Zone Problemen oplossen is niet beschikbaar als u bij de installatie van de software hebt gekozen voor een Minimuminstallatie.
Help en ondersteuning via het Internet	Als u een Internet-aansluiting hebt, gaat u voor hulp naar de website van HP: www.hp.com/support Op deze website vindt u ook antwoorden op veelgestelde vragen.

help	beschrijving
LeesMij-bestand	Nadat u de software hebt geïnstalleerd, kunt u het LeesMij-bestand (als dit er is) openen vanaf de cd-rom van de HP Officejet 4200 Series of vanuit de programmamap van de HP Officejet 4200 Series. Het LeesMij-bestand bevat de meest recente productinformatie die niet meer in de gebruikershandleiding of online Help kon worden opgenomen.
Het dialoogvenster Help (alleen Windows)	<p>Windows-gebruikers: Ga als volgt te werk om informatie over een bepaalde functie op te vragen:</p> <ul style="list-style-type: none"> • Klik met de rechtermuisknop op de functie. • Selecteer de functie en druk op F1. • Selecteer het vraagteken (?) in de rechterbovenhoek van het venster en klik vervolgens op de functie.

U kunt de HP Officejet op elk gewenst moment in gebruik nemen, want vele functies en voorzieningen van de HP Officejet kunnen worden gebruikt zonder dat u de computer hoeft aan te zetten. Vanaf nu kunt u in een handomdraai een faxbericht verzenden of een kopie van een document of foto maken vanaf het bedieningspaneel van de HP Officejet.

Tip: U kunt meer doen met de HP Officejet als u de HP Director gebruikt, die op de computer is geïnstalleerd tijdens de eerste installatie. De HP Director biedt meer functies voor het kopiëren, faxen en scannen, tips voor het oplossen van problemen en online Help. Zie voor meer informatie over het gebruik van HP Director **Gebruik de hp director-software als u meer wilt doen met uw hp officejet** op pagina 8.

In dit gedeelte komen de volgende onderwerpen aan bod:

- **overzicht van de hp officejet** op pagina 4
- **overzicht van bedieningspaneel** op pagina 5
- **menuoverzicht** op pagina 8
- **Gebruik de hp director-software als u meer wilt doen met uw hp officejet** op pagina 8

overzicht van de hp officejet

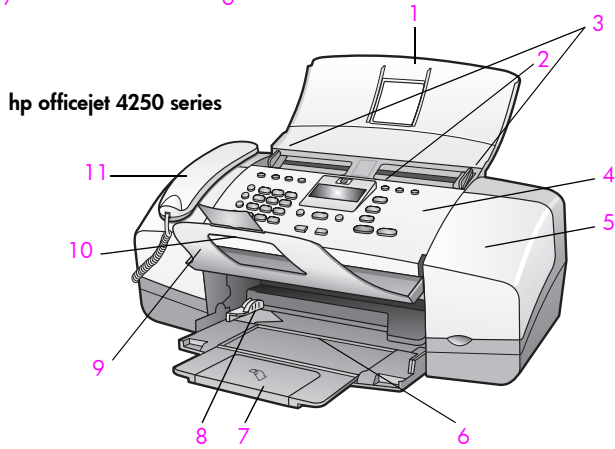
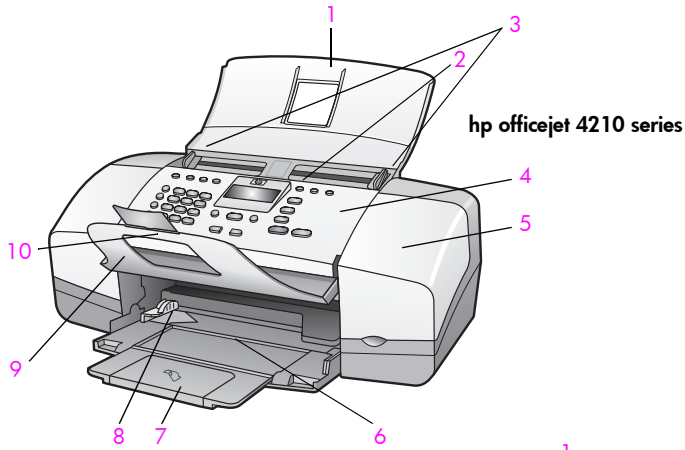

nummer	functie
1	Lade voor automatische documenteninvoer
2	Automatische documenteninvoer
3	Documentgeleiders
4	Bedieningspaneel
5	Toegangsklep van printerwagen
6	Papierlade
7	Verlengstuk van de papierlade
8	Papiergeleiders
9	Documentopvanger
10	Verlengstuk van documentopvanger
11	Telefoonhoorn (alleen bij model met telefoonhoorn)

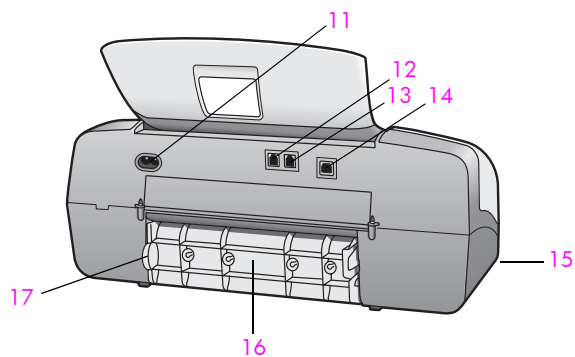

nummer	functie
11	Netsnoeraansluiting
12	1-LINE-poort
13	2-EXT-poort
14	USB-poort
15	Poort voor telefoonhoorn (alleen bij HP Officejet 4250 Series)
16	Achterklep
17	Handgreepje om de achterklep te openen

overzicht van bedieningspaneel

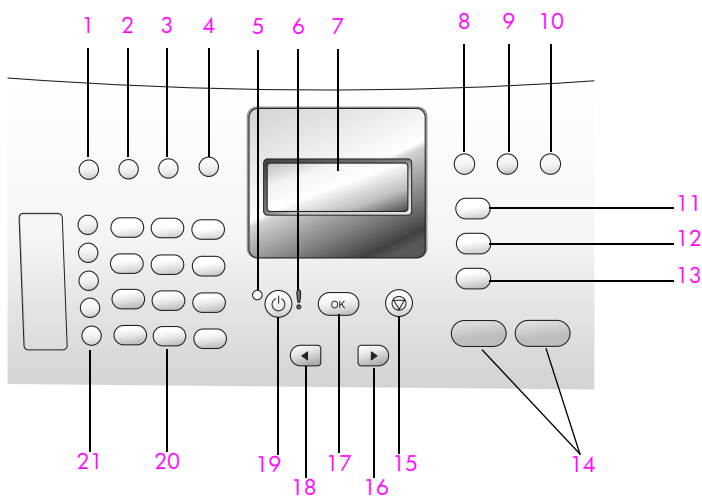

nummer	functie
1	Antwoordmodus: U kunt schakelen tussen vier modi voor het beantwoorden van de telefoon: Fax, Tel (telefoon), FaxTel (fax en telefoon, alleen beschikbaar bij de HP Officejet 4250 Series) en Antwoordapparaat. Zie de antwoordmodus instellen op pagina 47 voor een beschrijving van deze instellingen.
2	Faxresolutie: Hiermee kunt u de resolutie kiezen voor het faxbericht dat u wilt verzenden.
3	Opnieuw kiezen/Pauze: Hiermee kunt u het laatst gekozen faxnummer opnieuw kiezen. U kunt met deze knop ook een pauze invoegen terwijl u een telefoonnummer invoert.
4	Snelkiezen: Hiermee selecteert u een nummer uit de lijst van geprogrammeerde snelkiesnummers. Gebruik de knop Snelkiezen, de pijltoetsen of de toetsen van het toetsenblok op het bedieningspaneel om naar een bepaald snelkiesfaxnummer te gaan.
5	Statuslampje: Geeft aan of de HP Officejet aan- of uitstaat of bezig is.
6	Waarschuwingslampje: Geeft aan dat er een fout is opgetreden.
7	Uitleesvenster: Hierop worden menu's, prompts, statusberichten en foutberichten weergegeven.
8	Wisselen: Hiermee annuleert u een faxbericht en geeft u een kiestoon weer. U kunt deze knop ook gebruiken om een gesprek in de wacht te beantwoorden (alleen bij model met telefoonhoorn).
9	Foto aanpassen aan pagina: Hiermee kunt u het formaat van een kopie van een foto aanpassen aan het afdrukgebied van een hele pagina, terwijl de oorspronkelijke verhoudingen behouden blijven.
10	Instellingen: Hiermee activeert u het menusysteem voor rapporten, het instellen van de snelkiesfunctie, faxinstellingen, hulpmiddelen en voorkeuren.
11	Faxen: Hiermee selecteert u de faxfunctie. Druk herhaaldelijk op de knop Faxen om door de opties in het menu Faxen te bladeren.
12	Scannen: Hiermee selecteert u de scanfunctie. Druk herhaaldelijk op de knop Scannen om door de opties in het menu Scannen te bladeren.
13	Kopiëren: Hiermee selecteert u de kopieerfunctie. Druk herhaaldelijk op de knop Kopiëren om door de opties in het menu Kopiëren te bladeren.
14	Start, Zwart, Start, Kleur: Hiermee start u een fax-, kopieer- of scantaak in zwart-wit of kleur.
15	Annuleren: Hiermee breekt u een afdruktaak af of verlaat u een menu, een serie instellingen of het snelkiesmenu.
16	Pijl rechts: Hiermee verhoogt u waarden of gaat u vooruit bij instellingen die in het uitleesvenster worden weergegeven.

nummer	functie
17	OK: Hiermee selecteert u de huidige menu-instelling in het uitleesvenster van het bedieningspaneel. U kunt met deze knop ook reageren op de berichten in het uitleesvenster.
18	Pijl links: Hiermee verlaagt u waarden of gaat u achteruit bij instellingen die in het uitleesvenster worden weergegeven.
19	Aan: Hiermee zet u de HP Officejet aan of uit. Waarschuwing! Als de HP Officejet uitstaat, krijgt het apparaat toch nog een minimale hoeveelheid stroom. Koppel het netsnoer los als u de stroomvoorziening van de HP Officejet volledig wilt afsluiten.
20	Toetsenblok: Hiermee voert u faxnummers, waarden of tekst in.
21	Snelkiestoetsen: Hiermee kunt u snel een faxnummer kiezen. Onder de vijf snelkiestoetsen kunnen maximaal tien faxnummers worden opgeslagen, twee per toets. U kunt deze opgeven tijdens het instellen van de snelkiesfunctie.

menuoverzicht

Het volgende gedeelte bevat een overzicht van de menu's op het eerste niveau die in het uitleesvenster van de HP Officejet worden weergegeven.

Kopiëren

Aantal exemplaren
Kopieerkwaliteit
Lichter/Donkerder
Vergr/Verkl
Papiersoort
Papierfmt. kopie
Verbeteringen
Nwe stand.inst.

Faxen

Telefoonnummer
Backupfaxontvangst
Lichter/Donkerder
Faxen
Nwe stand.inst.

Scannen

HP Image Zone

Opmerking: Welke opties in dit menu worden weergegeven wordt bepaald door het aantal potentiële scanbestemmingen op uw computer.

Instellingen

1: Rapport afdr.
2: Snelkiesinstellingen
3: Basisfaxinstellingen
4: Geavanceerde faxinstellingen
5: Hulpmiddelen
6: Voorkeuren

Gebruik de hp director-software als u meer wilt doen met uw hp officejet

Bij de installatie van de HP Officejet-software op uw computer is de HP Director (HP-dirigent) automatisch op de computer geïnstalleerd.

Opmerking: Als u Minimuminstallatie hebt gekozen bij de installatie van de HP Officejet, hebt u geen toegang tot de HP Director en de HP Image Zone -software.

U kunt de functionaliteit van de HP Officejet snel en gemakkelijk uitbreiden. Let op de kaders met tips voor specifieke onderwerpen en handige informatie voor projecten. Dit kader is daarvan een voorbeeld.

In dit gedeelte komen de volgende onderwerpen aan bod:

- de **hp-dirigent** openen voor **Windows-gebruikers** op pagina 9
- de **HP-dirigent** openen voor **Macintosh-gebruikers** op pagina 10

de hp-dirigent openen voor Windows-gebruikers

- 1 Voer een van de volgende handelingen uit:
 - Dubbelklik op het pictogram van de **HP-dirigent** op het bureaublad.
 - Klik op de Windows-taakbalk op **Start**, wijs **Programma's** of **Alle programma's (XP)** aan, wijs **HP** aan en selecteer **HP-dirigent**.
- 2 Klik in het vak **Apparaat selecteren** om een lijst van geïnstalleerde HP-apparaten weer te geven.
- 3 Selecteer de **Officejet 4200 Series**.
- 4 In de **HP-dirigent** worden alleen pictogrammen weergegeven die relevant zijn voor het geselecteerde apparaat.

Opmerking: Het is mogelijk dat de HP-dirigent er op uw computer anders uitziet dan op de onderstaande afbeelding. De HP-dirigent wordt aangepast op basis van het geselecteerde HP-apparaat. Als uw apparaat niet over een bepaalde functie beschikt, wordt het pictogram voor die functie niet weergegeven in de HP-dirigent op uw computer.

Tip: Als de HP-dirigent op uw computer geen pictogrammen bevat, heeft zich tijdens de software-installatie waarschijnlijk een fout voorgedaan. U kunt dit verhelpen door de software van HP-dirigent volledig te verwijderen via het Configuratiescherm van Windows, en de HP-dirigent vervolgens opnieuw te installeren.

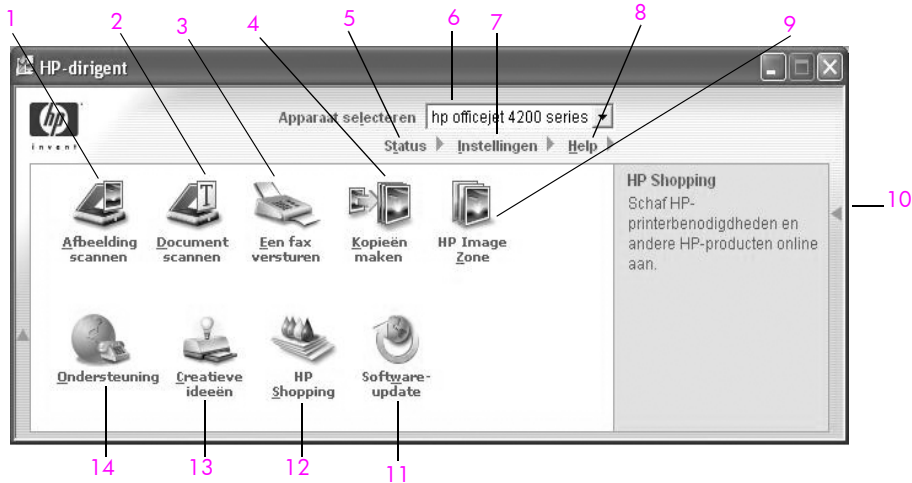

nummer	functie
1	Afbeelding scannen: Met deze functie kunt u een afbeelding scannen en deze weergeven in de HP Image Zone.
2	Document scannen: Met deze optie kunt u tekst scannen en in het geselecteerde tekstverwerkingsprogramma weergeven.
3	Een fax versturen: Met deze optie opent u het dialoogvenster Faxen, waarin u de juiste informatie kunt invoeren en vervolgens een faxbericht kunt verzenden.

nummer	functie
4	Kopieën maken: Met deze optie opent u het dialoogvenster Kopiëren, waarin u de kopieerkwaliteit, het aantal kopieën, de kleur en het formaat kunt instellen en vervolgens een kopieertaak kunt starten.
5	Status: Met deze optie geeft u de huidige status van de HP Officejet weer.
6	Apparaat selecteren: Met deze optie kunt het gewenste apparaat selecteren in de lijst met geïnstalleerde HP-apparaten.
7	Instellingen: Met deze optie kunt u diverse instellingen voor de afdruk-, scan, kopieer- en faxfunctionaliteit van de HP Officejet bekijken of wijzigen.
8	Help: Met deze optie kunt u de HP Image Zone Help weergeven, waarin u terecht kunt voor Help-informatie voor de software, een productrondeleiding, informatie voor het oplossen van problemen met de HP Officejet en productspecifieke HP Officejet Help-informatie.
9	HP Image Zone: Met deze optie kunt u HP Image Zone weergeven, waarin u afbeeldingen kunt bekijken en bewerken, foto's op uiteenlopende formaten kunt afdrukken, een fotoalbum kunt samenstellen en afdrukken, afbeeldingen kunt delen via e-mail of een website en een multimedia-cd kunt maken.
10	Klik op deze pijl als u knopinfo wilt weergeven met uitleg over de diverse opties van de HP Director (HP-dirigent).
11	Software-update: Met deze optie kunt u controleren of er bijgewerkte software beschikbaar is voor de HP Officejet.
12	HP Shopping: Met deze optie kunt HP-producten aanschaffen.
13	Creatieve ideeën: Met deze optie kunt u meer leren over creatieve manieren om de HP Officejet te gebruiken.
14	Ondersteuning: Met deze optie kunt u naar de website voor productondersteuning gaan.

de HP-dirigent openen voor Macintosh-gebruikers

Afhankelijk van het Macintosh-besturingssysteem dat u gebruikt, kunt u op een van de volgende manieren de HP-dirigent starten of benaderen.

de hp director openen onder Macintosh OS X

Als u met Macintosh OS X werkt, wordt de HP Director automatisch gestart tijdens de installatie van de HP Image Zone-software. Daarbij wordt het pictogram van de HP Director toegevoegd aan het dock voor uw apparaat. De functies van het apparaat zijn toegankelijk via het menu van de HP Director dat is gekoppeld aan het pictogram van de HP Director.

Tip: Als u niet wilt dat de HP Director automatisch wordt gestart wanneer u de Macintosh start, kunt u deze instelling wijzigen in het menu Voorkeuren van de HP Director.

U geeft het menu van de HP-dirigent als volgt weer:

- ▶ Klik op het pictogram van de **HP Director** voor uw apparaat in het dock. Het menu van de HP Director wordt weergegeven.

Opmerking: Als u meer dan één HP-apparaat hebt geïnstalleerd, wordt voor elk apparaat een HP-dirigent-pictogram in het dock weergegeven. Als u bijvoorbeeld een HP-scanner en een HP Officejet hebt geïnstalleerd, ziet u twee HP Director-pictogrammen in het dock, een voor elk apparaat. Als u echter twee apparaten van hetzelfde type hebt geïnstalleerd, bijvoorbeeld twee HP Officejet-apparaten, verschijnt er maar één HP Director-pictogram in het dock, voor alle apparaten van dat type.



nummer	functie
1	Afbeelding scannen: Met deze optie kunt u een afbeelding scannen en weergeven in de HP-galerie.
2	Document scannen: Met deze optie kunt u tekst scannen en weergeven in het geselecteerde tekstverwerkingsprogramma.
3	Kopieën maken: Met deze optie kunt u kopieën maken in zwart-wit of kleur.
4	Fax verzenden: Met deze optie opent u het dialoogvenster Faxen, waarin u de juiste informatie kunt invoeren en vervolgens een faxbericht kunt verzenden.
5	HP-galerie: Met deze optie kunt u de HP-galerie weergeven, waarin u afbeeldingen kunt bekijken en bewerken.
6	Meer toepassingen: Met deze optie kunt u andere toepassingen op de computer selecteren.

nummer	functie
7	HP op het web: Met deze optie kunt u een website van HP selecteren.
8	Help voor HP: Met deze optie kunt u een informatiebron selecteren voor hulp met uw HP Officejet.
9	Instellingen: Met deze optie kunt u instellingen van het apparaat wijzigen.

de hp-director voor foto- en beeldbewerking openen onder Macintosh OS 9

Onder Macintosh OS 9 wordt de HP Director automatisch gestart tijdens de installatie van de HP Image Zone-software. Daarbij wordt een alias naar de HP Director op het bureaublad geplaatst. U kunt de HP Director op de volgende manieren starten.

- ▶ Dubbelklik op de alias naar de **HP Director** op het bureaublad.
- ▶ Dubbelklik op **HP Director** in de map Applicaties:Hewlett-Packard:HP Director voor foto- en beeldbewerking:HP Director.

In de HP Director worden alleen de knoppen weergegeven die relevant zijn voor het geselecteerde apparaat. Zie voor meer informatie de online **hp image zone help** die is geleverd bij de software.

In de volgende afbeelding wordt een aantal van de opties weergegeven die beschikbaar zijn via de HP Director voor Macintosh OS 9. Zie de uitleg voor een korte beschrijving van de opties.

Opmerking: Het is mogelijk dat de HP Director er op uw computer anders uitziet dan op de onderstaande afbeelding. De HP Director wordt aangepast op basis van het geselecteerde HP-apparaat. Als uw apparaat niet over een bepaalde functie beschikt, wordt het pictogram voor die functie niet weergegeven in de HP-dirigent op uw computer. Het kan zijn dat bij sommige HP apparaten naast de knoppen die hieronder worden getoond nog andere knoppen verschijnen.

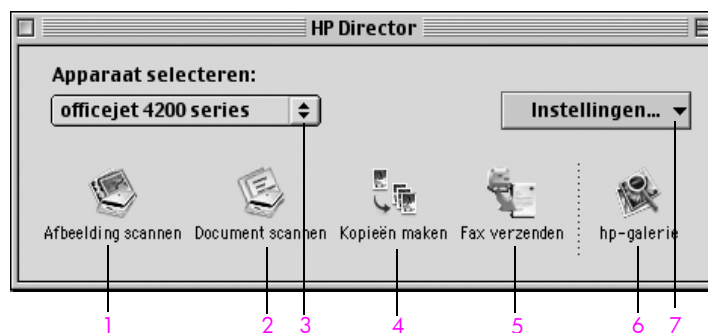

nummer	functie
1	Afbeelding scannen: Met deze optie kunt u een afbeelding scannen en weergeven in de HP-galerie.
2	Document scannen: Met deze optie kunt u tekst scannen en weergeven in het geselecteerde tekstverwerkingsprogramma.
3	Apparaat selecteren: Met dit vervolgmenu kunt u het HP-apparaat selecteren dat u wilt gebruiken.
4	Kopieën maken: Met deze optie kunt u kopieën maken in zwart-wit of kleur.
5	Een fax versturen: Met deze optie opent u het dialoogvenster Faxen, waarin u de juiste informatie kunt invoeren en vervolgens een faxbericht kunt verzenden.
6	HP-galerie: Met deze optie kunt u de HP-galerie weergeven, waarin u afbeeldingen kunt bekijken en bewerken.
7	Instellingen: Met dit vervolgmenu kunt u naar de instellingen voor het apparaat gaan.

2

papier en originelen laden

Met de HP Officejet 4200 Series kunt u verschillende soorten en formaten papier laden in de HP Officejet, bijvoorbeeld A4, fotopapier en enveloppen. Daarnaast kunt u de instellingen voor papiersoorten en papierformaten wijzigen, zodat u kopieën van de beste kwaliteit kunt maken met de HP Officejet.

In dit gedeelte komen de volgende onderwerpen aan bod:

- **de hp officejet openen en sluiten** op pagina 15
- **papier voor afdrukken en kopiëren** op pagina 17
- **papier laden** op pagina 19
- **de papiersoort instellen** op pagina 23
- **het papierformaat instellen** op pagina 24
- **papierstoringen vermijden** op pagina 26
- **originelen laden** op pagina 26

de hp officejet openen en sluiten

De laden van de HP Officejet kunnen worden gesloten, zodat het apparaat minder ruimte in beslag neemt. Hier volgen de procedures voor het openen en sluiten van de papierlade, de documentopvangner en de documenteninvoerlade.

Tip: U kunt afdrukken maken en automatisch faxberichten ontvangen terwijl de documenteninvoerlade en de documentopvangner gesloten zijn, zoals hieronder wordt aangegeven.

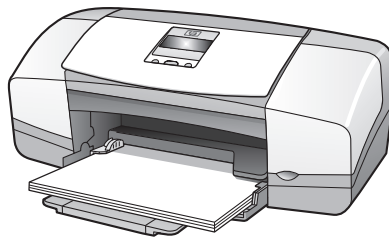

In dit gedeelte komen de volgende onderwerpen aan bod:

- **de papierlade openen en sluiten** op pagina 15
- **de documenteninvoerlade en de documentopvangner openen en sluiten** op pagina 16

de papierlade openen en sluiten

Als u wilt afdrukken of kopiëren, of faxberichten wilt ontvangen, moet de papierlade van de HP Officejet geopend zijn en papier bevatten.

- 1 Open de klep van de papierlade.

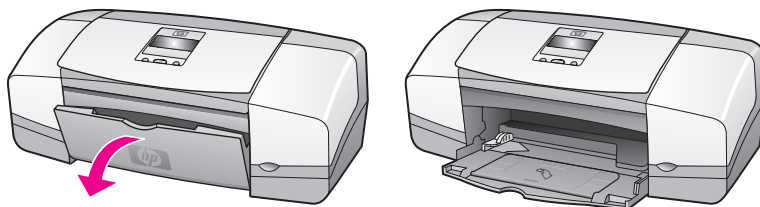

- 2 Klap de papierlade uit.

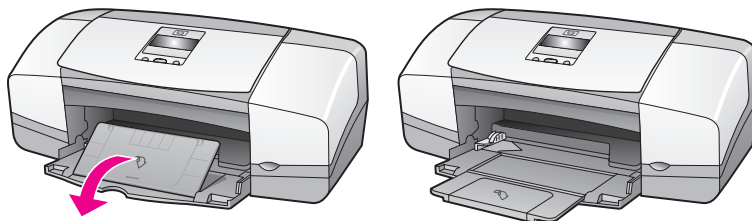

- 3 Klap het verlengstuk van de papierlade alleen uit als u afdruckt in de modus Concept of Snel en het papier uit de papierlade dreigt te schieten. In andere gevallen kan het verlengstuk van de papierlade papierstoringen veroorzaken.

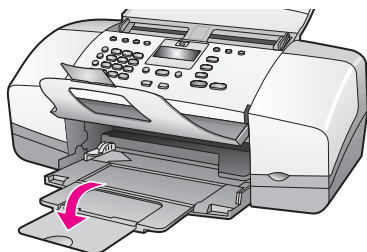

de documenten invoerlade en de documentopvanger openen en sluiten

Als u wilt kopiëren of scannen of faxberichten wilt verzenden, moeten de documenten invoerlade en de documentvanger geopend zijn. U kunt echter wel afdrukken en faxberichten ontvangen als deze gesloten zijn.

- 1 Klap de documenten invoerlade uit om deze te openen.

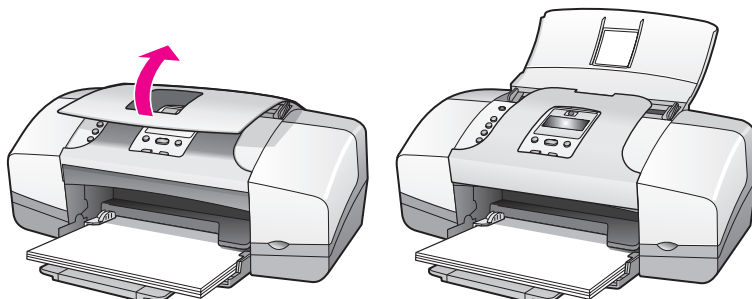

- 2 Klap de documentopvanger uit om deze te openen.

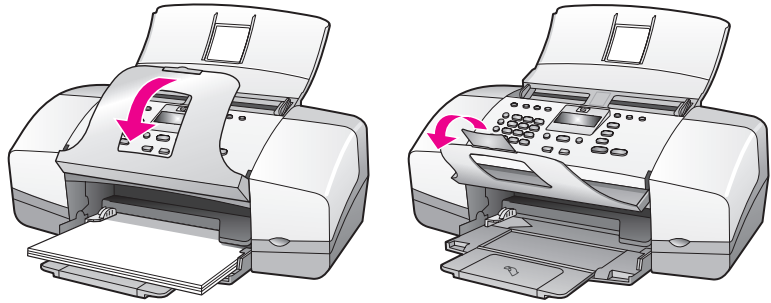

Opmerking: U moet eerst de documentopvanger sluiten voordat u de documenteninvoerlade kunt sluiten.

papier voor afdrukken en kopiëren

U kunt vele papiersoorten en -formaten in de HP Officejet gebruiken. Aan de hand van de volgende aanbevelingen kunt u de kwaliteit van afdrukken en kopiëren optimaliseren. Vergeet niet om telkens wanneer u de papiersoort of het papierformaat wijzigt, ook deze instellingen te wijzigen.

In dit gedeelte komen de volgende onderwerpen aan bod:

- **aanbevolen papiersoorten** op pagina 17
- **papier dat u beter niet kunt gebruiken** op pagina 18

aanbevolen papiersoorten

Hier volgen de aanbevolen papiersoorten en -formaten voor het afdrukken en kopiëren.

papiersoorten

Voor een optimale kwaliteit adviseren wij HP-papier. Als u papier gebruikt dat te dun is of een glad oppervlak heeft, of papier dat gemakkelijk uitrekt, kan dit leiden tot papierstoringen. Het gebruik van zwaar papier of papier dat slecht inkt opneemt, kan resulteren in vlekkerige of onvolledige afbeeldingen met doorgelopen kleuren. Ga voor meer informatie over HP-papier naar onze website op:

www.hp.com/support

- HP Premium papier is het beste gecoate papier voor taken waarvoor een hoge resolutie nodig is. Dankzij de gladde, matte afwerking is het ideaal voor speciale documenten.
- HP Helderwit papier levert contrastrijke kleuren en scherp afgedrukte tekst op. Dit papier is dik genoeg voor het dubbelzijdig afdrukken in kleur, zodat het ideaal is voor nieuwsbrieven, rapporten en folders.
- HP Premium fotopapier, glanzend en mat, en HP Premium Plus fotopapier, glanzend en mat, zijn fotopapiersorten van hoge kwaliteit met een glanzende of matte afwerking. De afdrukken lijken op foto's en kunnen in een fotolijst of -album worden geplaatst. Fotopapier droogt snel en is niet gevoelig voor vingerafdrukken en vlekken. HP Premium Plus fotopapier,

glanzend en HP Premium Plus fotopapier, glanzend en mat zijn verkrijgbaar in het fotoformaat 4 x 6 inch (10 x 15 cm) (met of zonder lipjes) en zijn geschikt voor het afdrukken of kopiëren van foto's zonder rand met de HP Officejet.

- Op HP Premium Inkjet transparanten worden kleurenpresentaties levendiger en indrukwekkender. Dit materiaal is eenvoudig hanteerbaar en droogt snel en zonder vlekken.
- Met HP Matte Greeting Cards, HP Glossy Greeting Card Paper, HP Textured Greeting Cards, Ivory, Half-Fold en HP Textured Greeting Cards, White, Half-Fold kunt u uw eigen wenskaarten maken.
- HP Brochure & Flyer Paper, Glossy, of HP Brochure & Flyer, Matte, is papier met aan beide zijden een matte of glanzende afwerkingslaag voor dubbelzijdig afdrukken. Het is een ideale keuze voor reproducties van fotokwaliteit, omslagen van bedrijfsrapporten, speciale presentaties, brochures, mailings en kalenders.

papierformaten voor afdrukken

Hier volgen de papierformaten die beschikbaar zijn voor afdruktaken.

formaatgroep	specifiek formaat
volledige pagina's	letter, A4, legal
kleinere pagina's	executive, B5, A5, A6
Fotopapier	letter, A4, 4 bij 6 inch met verwijderlipjes
kaarten	3 bij 5 inch, 4 bij 6 inch, Hagaki, 5 bij 8 inch, A6
enveloppen	nr. 10 en DL

Papierformaten voor kopiëren

U kunt alleen kopiëren op volledige pagina's (Letter, Legal en A4) van gewoon papier, fotopapier en transparanten

papier dat u beter niet kunt gebruiken

Het gebruik van de volgende papersoorten voor afdrukken wordt afgeraden:

- Papier met uitsparingen of perforaties.
- Erg ruw materiaal, zoals linnen. Afdrukken op dit papier zijn vaak ongelijkmatig en de inkt loopt soms door.
- Erg glad, glanzend of gecoat papier dat niet speciaal is ontworpen voor de HP Officejet. Deze papersoorten kunnen in de HP Officejet vastlopen of de inkt zelfs afstoten.
- Formulieren met meerdere vellen (bijvoorbeeld formulieren met twee of drie doorslagen). Deze kunnen kreuken of vastlopen. Bovendien is de kans op inktvlekken tamelijk groot.
- Enveloppen met klemmetjes of vensters.

Het gebruik van de volgende papiersoorten voor kopiëren wordt afgeraden:

- Papier met uitsparingen of perforaties.
- Ander fotopapier dan HP Premium Plus fotopapier.
- Enveloppen.
- Andere transparanten dan HP Premium of Premium Plus.
- Doorslagformulieren of etikettenvellen.

papier laden

Hier worden de procedures beschreven voor het laden van verschillende soorten en formaten papier in de papierlade om af te drukken en te kopiëren.

In dit gedeelte komen de volgende onderwerpen aan bod:

- **papier van normaal formaat laden** op pagina 19
- **enveloppen laden** op pagina 20
- **fotopapier van 4 bij 6 inch (10 bij 15 cm) met verwijderlipjes laden** op pagina 21
- **briefkaarten, indexkaarten of Hagaki-kaarten laden** op pagina 22
- **andere papiersoorten in de papierlade plaatsen** op pagina 23

papier van normaal formaat laden

Hier wordt de procedure beschreven voor het laden van papier van het formaat Letter, Legal en A4 in de papierlade. Bij het laden van bepaalde soorten papier en enveloppen moet u op een paar dingen letten. Zie **enveloppen laden** op pagina 20, **fotopapier van 4 bij 6 inch (10 bij 15 cm) met verwijderlipjes laden** op pagina 21 en **andere papiersoorten in de papierlade plaatsen** op pagina 23 nadat u deze procedure hebt doorgelezen.

Voor de beste resultaten dient u de papierinstellingen steeds te wijzigen wanneer u een andere papiersoort kiest. Zie **de papiersoort voor kopiëren instellen** op pagina 24 voor meer informatie.

Tip: Door alle afdrukmaterialen plat in een afsluitbare verpakking te bewaren, vermindert u de kans op scheuren, vouwen en gekrulde of omgevouwen randen. Door extreem grote schommelingen in temperatuur en luchtvochtigheid kunnen afdrukmaterialen omkrullen. Dergelijke, niet goed bewaarde afdrukmaterialen functioneren niet goed in de HP Officejet.

- 1 Open de klep van de papierlade en klap de papierlade uit. Zie **de papierlade openen en sluiten** op pagina 15.
- 2 Klap de documentopvanger op als deze geopend is.
- 3 Schuif de papiergeleider zover mogelijk naar buiten.
- 4 Maak een rechte stapel papier door de stapel met de randen op een platte ondergrond aan te kloppen en controleer of al het papier in de stapel van hetzelfde formaat en dezelfde soort is.

- 5 Schuif het papier met de korte zijde naar voren zo ver mogelijk in de papierlade (afdrukzijde naar beneden). Duw het papier niet te ver en druk het niet te hard aan. Zo voorkomt u dat het papier kromt. Als u papier met een briefhoofd gebruikt, plaatst u het papier met de bovenkant naar voren in de lade.

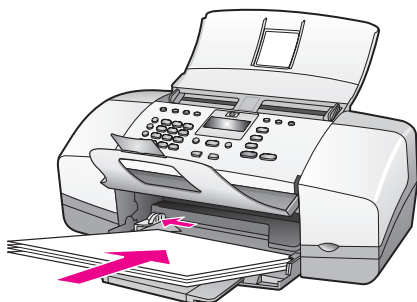

- 6 Schuif de papiergeleider zover mogelijk naar binnen tegen de rand van het papier. Zorg ervoor dat de stapel papier plat in de papierlade ligt en onder het lijpe van de papiergeleider past.

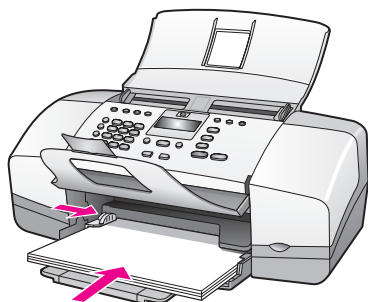

enveloppen laden

Hier wordt de procedure beschreven voor het laden van enveloppen in de HP Officejet. U kunt de papierlade vullen met een of meer enveloppen. Voor de beste resultaten raden we u aan een etiket te gebruiken voor het retouradres op de enveloppen. Gebruik geen gladde of gebosseleerde enveloppen of enveloppen met klemmetjes of vensters.

Tip: Raadpleeg de Help-functie van uw tekstverwerkings-toepassing voor informatie over het opmaken van tekst voor enveloppen.

- 1 Haal alle papier uit de papierlade.
- 2 Plaats een of meer enveloppen aan de rechterzijde van de papierlade met de klep naar boven en naar links gekeerd. Schuif de envelop naar voren totdat deze stopt.

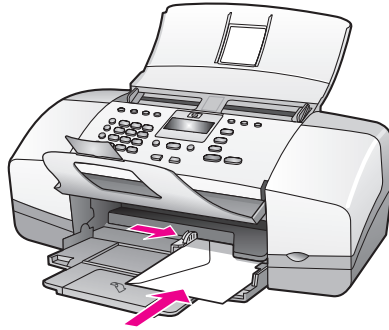

- 3 Schuif de papiergeleider tegen de enveloppen. Let op dat u de enveloppen daarbij niet buigt. Zorg ervoor dat de enveloppen onder het lipje van de papiergeleider passen.

fotopapier van 4 bij 6 inch (10 bij 15 cm) met verwijderlipjes laden

Hier volgt de procedure voor het laden van fotopapier van 4 bij 6 inch (10 bij 15 cm) met verwijderlipjes in de HP Officejet. Gebruik geen fotopapier van 4 bij 6 inch (10 bij 15 cm) zonder de verwijderlipjes.

Opmerking: U kunt niet kopiëren of faxen op papier van een kleiner formaat.

Opmerking: Het beste resultaat verkrijgt u met een van de aanbevolen soorten fotopapier van 4 bij 6 inch (10 bij 15 cm) met verwijderlipjes. Zie **aanbevolen papiersoorten** op pagina 17 voor meer informatie. Bovendien is het voor het beste resultaat belangrijk de papiersoort en het papierformaat in te stellen voordat u begint met afdrukken. Zie **de papiersoort voor kopiëren instellen** op pagina 24 en **het papierformaat instellen** op pagina 24 voor meer informatie. Voor het afdrukken van foto's en afbeeldingen van de beste kwaliteit kunt u het beste een foto-inktpatroon gebruiken. Zie **een foto-inktpatroon gebruiken** op pagina 89 voor meer informatie.

Tip: Door alle afdrukmaterialen plat in een afsluitbare verpakking te bewaren, vermindert u de kans op scheuren, vouwen en gekrulde of omgevouwen randen. Door extreem grote schommelingen in temperatuur en luchtvochtigheid kunnen afdrukmaterialen omkrullen. Dergelijke, niet goed bewaarde afdrukmaterialen functioneren niet goed in de HP Officejet.

- 1 Haal alle papier uit de papierlade.
- 2 Schuif een stapel fotopapier met de korte zijde naar voren, de glanzende (afdrukszijde) naar beneden en de verwijderlipjes naar u toe gekeerd helemaal naar rechts en zover mogelijk in de papierlade.

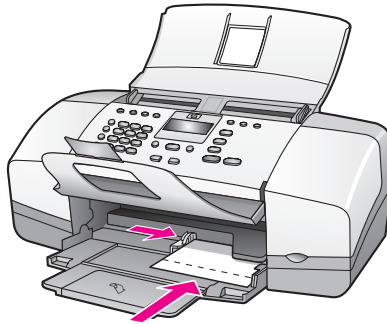

- 3 Schuif de papiergeleider tegen de stapel fotopapier. Let op dat u het fotopapier daarbij niet buigt. Zorg ervoor dat de stapel fotopapier onder het lipje van de papiergeleider past.

briefkaarten, indexkaarten of Hagaki-kaarten laden

Hier wordt de procedure beschreven voor het laden van briefkaarten, indexkaarten en Hagaki-kaarten in de HP Officejet, zodat op deze kaarten kan worden afgedrukt.

Opmerking: U kunt niet kopiëren of faxen op papier van een kleiner formaat.

- 1 Haal alle papier uit de papierlade.
- 2 Schuif een stapel kaarten met de afdrukkzijde naar beneden helemaal naar rechts en zover mogelijk in de papierlade. Plaats de lange zijde van de kaarten tegen de lange zijde van de papierlade.

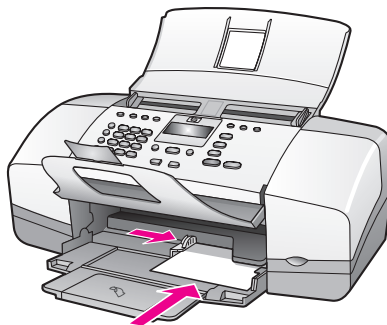

- 3 Schuif de papiergeleider tegen de stapel kaarten. Zorg ervoor dat de stapel kaarten onder het lipje van de papiergeleider past.

andere papiersoorten in de papierlade plaatsen

In de volgende tabel vindt u richtlijnen voor het laden van bepaalde soorten papier en transparanten. Voor de beste resultaten dient u de papierinstellingen steeds te wijzigen wanneer u een andere papiersoort kiest. Zie **de papiersoort voor kopiëren instellen** op pagina 24 voor meer informatie.

papier	tips
HP-papier	<ul style="list-style-type: none"> • HP Premium papier: Op de kant van het papier die niet wordt bedrukt, ziet u een grijze pijl. Plaats het papier met deze kant naar boven. • HP Premium Inkjet transparanten: Plaats de transparanten zodanig dat de witte transparantstrip, met de pijlen en het HP logo, bovenop ligt en als eerste in de papierlade wordt ingevoerd. • HP Wenskaarten, HP Glanzende wenskaarten of HP Wenskaarten met reliëf: Schuif een klein stapeltje wenskaarten met de afdrukszijde naar beneden zover mogelijk in de papierlade.
Etiketten (alleen voor afdrukken)	<ul style="list-style-type: none"> • Gebruik altijd etikettenvellen van het formaat A4 of Letter, die geschikt zijn voor gebruik met HP Inkjet producten (bijvoorbeeld Avery Inkjet-etiketten). De etikettenvellen mogen niet meer dan twee jaar oud zijn. • Maak een waaijer van de stapel etikettenvellen om ervoor te zorgen dat er geen vellen aan elkaar kleven. • Plaats een stapel etikettenvellen boven op een stapel gewoon papier in de papierlade, met de afdrukszijde naar beneden. Voer etiketten nooit vel voor vel in.

de papiersoort instellen

Zorg ervoor dat u de HP Officejet instelt op de nieuwe papiersoort telkens wanneer u een andere papiersoort laadt.

papiersoortinstellingen voor kopieertaken

Selecteer een instelling voor Papiersoort die overeenkomt met het papier of de transparanten waarop u gaat afdrukken. Gebruik een van de papiersoorten die worden aangeraden voor een optimale kopieerkwaliteit.

papier	instelling op bedieningspaneel
Kopieer- of briefpapier	Gewoon
Ander gewoon papier	Gewoon
HP Premium papier	Gewoon

papier	instelling op bedieningspaneel
HP Helderwit papier	Gewoon
Ander inkjetpapier	Gewoon
HP Premium fotopapier	Foto
HP Premium plus fotopapier	Foto
Ander fotopapier ¹	Foto
HP Premium inkjet transparanten	Transparant
Andere transparanten	Transparant
Speciale papiersoorten	Gewoon
HP Matte Greeting Cards, Quarter-fold	Gewoon
HP Glossy Greeting Cards, Half-fold	Gewoon
HP Felt-Textured Greeting Cards	Gewoon
HP Professional Brochure & Flyer Paper, Glossy	Foto
HP Professional Brochure & Flyer Paper, Matte	Gewoon

¹ Niet alle soorten fotopapier zijn geschikt.

de papiersoort voor kopiëren instellen

Hier volgt de procedure voor het instellen van de papiersoort voor de optie Kopiëren van de HP Officejet. Selecteer een instelling voor Papiersoort die overeenkomt met het papier of de transparanten waarop u gaat afdrukken.

Opmerking: Deze stappen zijn bedoeld voor het kopiëren vanaf de computer. Stel de papiersoort in via het dialoogvenster Afdrukken of Pagina-instelling van het programma van waaruit u afdrukt.

- 1 Druk op de knop **Kopiëren** totdat **Papiersoort** wordt weergegeven.
- 2 Druk op ► totdat de juiste papiersoort wordt weergegeven.
- 3 Druk op **OK** om de weergegeven papiersoort te kiezen.

Opmerking: Deze instelling wordt twee minuten nadat de taak is voltooid, teruggezet op de standaardinstelling. Zie **standaardkopieerinstellingen wijzigen** op pagina 30 voor informatie over het veranderen van de standaardinstelling.

het papierformaat instellen

Hier wordt de procedure beschreven voor het instellen van het papierformaat op de HP Officejet. Selecteer de optie Papierformaat in het programma van waaruit u afdrukt en selecteer bij Papierformaat de instelling voor het kopiëren of faxen die overeenkomt met het papier dat of de transparanten die u gebruikt.

In dit gedeelte komen de volgende onderwerpen aan bod:

- **het papierformaat instellen voor kopiëren** op pagina 25
- **het papierformaat instellen voor het ontvangen van een faxbericht** op pagina 25

het papierformaat instellen voor kopiëren

Kopieën kunnen worden afgedrukt op papier van het formaat Letter, A4 of Legal.

Opmerking: Deze instelling wordt twee minuten nadat de taak is voltooid, teruggezet op de standaardinstelling. Zie **standaardkopieerinstellingen wijzigen** op pagina 30 voor informatie over het wijzigen van de standaardkopieerinstelling.

- 1 Druk op de knop **Kopiëren** totdat **Papierfmt. kopie** wordt weergegeven.
- 2 Druk op **▶** totdat het juiste papierformaat wordt weergegeven.
- 3 Druk op **OK** om het weergegeven papierformaat te kiezen.

het papierformaat instellen voor het ontvangen van een faxbericht

U kunt het papierformaat voor ontvangen faxberichten selecteren. Het geselecteerde papierformaat moet overeenkomen met het formaat van het papier in de papierlade. Faxberichten kunnen alleen worden afgedrukt op papier van Letter-, A4- of Legal-formaat.

Opmerking: Als een onjuist papierformaat in de papierlade is geplaatst wanneer er een faxbericht binnenkomt, wordt het faxbericht niet afgedrukt. Laad papier van het formaat Letter, A4 of Legal en druk op OK om het faxbericht af te drukken.

- 1 Druk op **Instellingen**.
- 2 Druk op **3** en vervolgens op **4**.
Hiermee selecteert u Basisfaxinstellingen en vervolgens Form. faxpapier.
- 3 Druk op **▶** om een optie te selecteren en druk vervolgens op **OK**.

papierstoringen vermijden

Houd u aan de volgende richtlijnen om papierstoringen te vermijden.

- Zorg ervoor dat het papier niet krult of kreukt, door ongebruikt afdruk materiaal plat neer te leggen en in een afsluitbare verpakking te bewaren.
- Verwijder de afdrucken geregeld uit de uitvoerlade.
- Zorg ervoor dat het afdruk materiaal plat in de automatische documenten invoer of papierlade ligt en dat de randen niet omgevouwen of gescheurd zijn.
- Gebruik geen combinatie van verschillende papiersoorten en -formaten in de automatische documenten invoer of papierlade. Plaats in de automatische documenten invoer of papierlade altijd maar één papiersoort waarvan de vellen allemaal hetzelfde formaat hebben.
- Zorg er bij gebruik van de automatische documenten invoer en de papierlade voor dat de papiergeleiders stevig tegen de rand van het afdruk materiaal zijn geschoven. Let er daarbij wel op dat de papiergeleiders het afdruk materiaal niet buigen.
- Schuif het afdruk materiaal niet te ver naar voren in de papierlade.
- Gebruik papiersoorten die voor de HP Officejet worden aanbevolen.

originelen laden

U kunt een origineel kopiëren, faxen of scannen door het in de documenten invoerlade te plaatsen. Hier volgt de procedure voor het laden van originelen in de automatische documenten invoer van de HP Officejet.

Opmerking: U kunt maximaal 20 vellen papier in de documenten invoerlade plaatsen.

- 1 Plaats het origineel in het midden van de documenten invoerlade met de afdrukzijde naar beneden en zodanig dat de bovenkant het eerst wordt ingevoerd.

Tip: Plaats kleine originelen altijd in de afdrukstand Staand, waarbij de korte zijde als eerste de HP Officejet binnengaat.

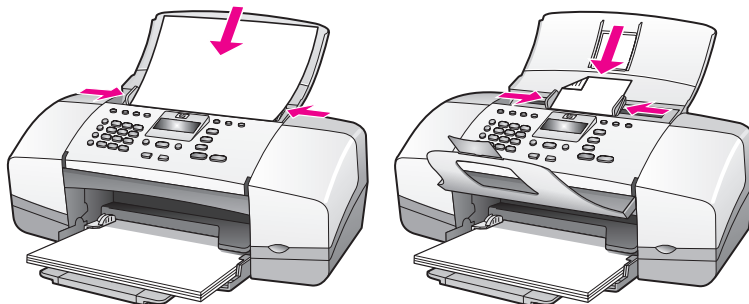

- 2 Schuif de papiergeleiders naar binnen tot ze tegen de randen van het origineel aankomen.

Tip: Vouw het verlengstuk van de documentvanger uit.

- 3 Druk op **Kopiëren**, **Scannen** of **Faxen** op het bedieningspaneel.

Opmerking: Als u een instelling voor Kopiëren of Faxen wilt wijzigen, of als u een andere bestemming voor het Scannen wilt opgeven, drukt u een aantal malen op de knop Kopiëren, Faxen of Scannen totdat de gewenste instelling of bestemming wordt weergegeven in het uitleesvenster van het bedieningspaneel. Zodra de gewenste instelling wordt weergegeven, drukt u op ► om naar een specifieke waarde te gaan (bijvoorbeeld een bepaald papierformaat) en vervolgens op OK om de instelling of de bestemming te selecteren.

- 4 Druk op **Start, Zwart** of **Start, Kleur** op het bedieningspaneel om de taak te starten.

Zie **een foto kopiëren op een volledige pagina** op pagina 32 voor meer informatie over het maken van kopieën van originele foto's.

Met de HP Officejet kunt u kleuren- en zwartwitkopieën van hoge kwaliteit maken op normaal papier, fotopapier en transparanten. U kunt de afmetingen van het origineel aanpassen aan een specifiek papierformaat, u kunt de helderheid van de kopie aanpassen en u kunt gebruikmaken van speciale functies voor het maken van kwalitatief hoogwaardige kopieën van foto's. Daarnaast kunt u foto's vergroten tot paginagrootte.

In dit gedeelte komen de volgende onderwerpen aan bod:

- **overzicht** op pagina 29
- **een zwartwitdocument van twee pagina's kopiëren** op pagina 31
- **meerdere kopieën van hetzelfde origineel maken** op pagina 32
- **een foto kopiëren op een volledige pagina** op pagina 32
- **een document in Legal-formaat kopiëren op Letter-papier** op pagina 34
- **een verbleekt origineel kopiëren** op pagina 35
- **een document kopiëren dat al diverse malen is gefaxt** op pagina 35
- **lichte gedeelten van de kopie verbeteren** op pagina 36
- **een kopieertaak stoppen** op pagina 36

overzicht

U kunt kopieën maken via het bedieningspaneel of de HP Officejet of via de HP Director-software op de computer. In beide gevallen beschikt u over veel kopieerfuncties. De software biedt echter gemakkelijker toegang tot speciale kopieerfuncties.

In dit gedeelte wordt alleen uitgelegd hoe u gangbare kopieertaken uitvoert met behulp van het bedieningspaneel van de HP Officejet. Zie voor meer informatie over het uitvoeren van kopieertaken vanuit de HP Director de online HP Image Zone Help bij de software.

In dit gedeelte komen de volgende onderwerpen aan bod:

- **de snelheid of kwaliteit van het kopiëren verhogen** op pagina 30
- **standaardkopieerinstellingen wijzigen** op pagina 30

de kopieerfuncties gebruiken vanaf het bedieningspaneel

- 1 Plaats het origineel en druk op de knop **Kopiëren** op het bedieningspaneel.
De eerste optie in het menu Kopiëren verschijnt op het bedieningspaneel.
- 2 Druk herhaaldelijk op **Kopiëren** om de menuopties te bekijken.
- 3 Wanneer de gewenste optie op het bedieningspaneel wordt weergegeven, drukt u op de knoppen ◀ en ▶ om de instellingen van de optie te bekijken.

Opmerking: Als u meerdere opties wilt wijzigen, drukt u telkens na het wijzigen van een instelling op OK.

- 4 Druk op **Start, Zwart** of **Start, Kleur**.

de snelheid of kwaliteit van het kopiëren verhogen

De HP Officejet heeft drie opties die de kopieersnelheid en de kwaliteit van de kopieën beïnvloeden.

- **Normaal:** levert afdrucken van hoge kwaliteit en is geschikt voor de meeste kopieertaken. Met de instelling Normaal kopieert u sneller dan met Beste.
 - **Snel:** met deze instelling kopieert u sneller af dan met de instelling Normaal. De kwaliteit van de tekst is vergelijkbaar met die van Normaal, maar de afbeeldingen zijn mogelijk van een mindere kwaliteit. Met Snel gaan de inktpatronen bovendien langer mee omdat er minder inkt wordt gebruikt.
 - **Beste:** levert op elke papiersoort kopieën van de hoogste kwaliteit op en voorkomt het bandeneffect dat zich soms in effen vlakken voordoet. Met Beste verloopt het kopiëren langzamer dan bij de andere kwaliteitsinstellingen.
- 1 Plaats het origineel in de documenteninvoerlade met de bedrukte zijde naar beneden en zodanig dat de bovenkant het eerst wordt ingevoerd. Zie **originelen laden** voor meer informatie.
 - 2 Druk op **Kopiëren** totdat **Kopieerkwaliteit** wordt weergegeven op de bovenste regel van het uitleesvenster. Het menu Kopieerkwaliteit bevat de volgende opties.

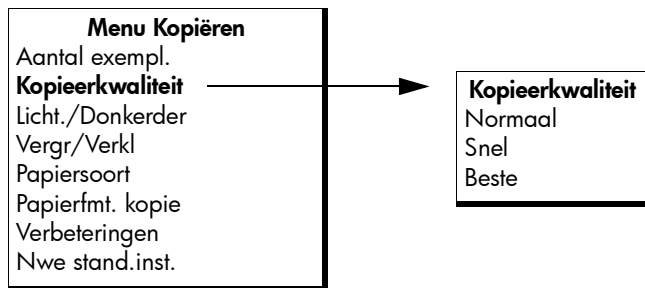

- 3 Druk op **▶** totdat de gewenste kwaliteitsinstelling wordt weergegeven.
- 4 Druk op **Start, Zwart** of **Start, Kleur**.

standaardkopieerinstellingen wijzigen

Wanneer u kopieerinstellingen wijzigt vanaf het bedieningspaneel of met de HP Director, worden ze alleen toegepast op de huidige kopieertaak. Als u de instellingen voor alle toekomstige kopieertaken wilt gebruiken, kunt u deze instellingen opslaan als standaardinstellingen.

- 1 Laad een origineel in de documenten invoerlade met de afdrukszijde naar beneden en de bovenkant eerst. Zie **origineel laden** op pagina 26 voor meer informatie.
- 2 Breng eventuele wijzigingen aan in de instellingen van het menu **Kopiëren**.
- 3 Druk op **Kopiëren** totdat **Nwe stand.inst.** wordt weergegeven op de bovenste regel van het uitleesvenster.



- 4 Druk op ▶ totdat **Ja** verschijnt.
- 5 Druk op **Start, Zwart** of **Start, Kleur** om een kopie te maken met de nieuwe standaardinstellingen of druk op **OK** om de instellingen op te slaan zonder een kopie te maken.

De instellingen die u hier selecteert, worden alleen op de HP Officejet opgeslagen. De instellingen van de software worden niet aangepast. Als u de HP Director-software gebruikt voor uw kopieerinstellingen, is het verstandig in het dialoogvenster HP-kopiëren de instellingen die u het vaakst gebruikt in te stellen als standaardinstellingen. Zie voor meer informatie de online hp image zone help bij de software.

een zwartwitdocument van twee pagina's kopiëren

Met de HP Officejet kunt u een document van één of meerdere pagina's in kleur of zwart-wit kopiëren. In dit voorbeeld wordt de HP Officejet gebruikt om een origineel in zwart-wit van twee pagina's te kopiëren.

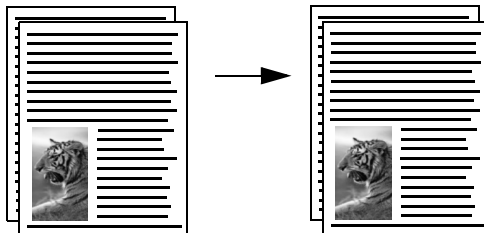

- 1 Leg de originelen op volgorde, met de eerste pagina boven.
- 2 Laad de originelen in de documenteninvoerlade met de afdrukzijde naar beneden en de bovenkant eerst. Zie **originelen laden** op pagina 26 voor meer informatie.
- 3 Druk op **Kopiëren**.
- 4 Druk op **Start, Zwart**.

meerdere kopieën van hetzelfde origineel maken

- 1 Plaats het origineel in de documenteninvoerlade met de bedrukte zijde naar beneden en zodanig dat de bovenkant het eerst wordt ingevoerd. Zie **originelen laden** op pagina 26 voor meer informatie.
- 2 Druk op **Kopiëren** totdat **Aantal exempl.** wordt weergegeven op de bovenste regel van het uitleesvenster.
- 3 Druk op ► of gebruik het toetsenblok om het aantal exemplaren (tot een bepaald maximum) op te geven.
(Het maximum aantal exemplaren verschilt per model.)

Tip: Als u een van de pijlknoppen ingedrukt houdt, wordt het aantal exemplaren met stappen van vijf verhoogd, zodat u gemakkelijker een groot aantal exemplaren kunt instellen.

- 4 Druk op **Start, Zwart** of **Start, Kleur**.

Als u een stapel originelen kopieert in de documenteninvoerlade, maakt de HP Officejet eerst het vereiste aantal kopieën van een pagina voordat de volgende pagina wordt gekopieerd. Na afloop moet u de kopieën zelf sorteren en nieten.

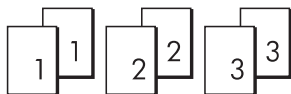

een foto kopiëren op een volledige pagina

Gebruik Foto aanpassen aan pagina wanneer u het origineel automatisch wilt vergroten of verkleinen zodat de foto het afdrukbare gebied van het papier in de papierlade geheel vult.

Met Foto aanpassen aan pagina kunt u alleen originele foto's van het standaardformaat vergroten. Hier volgen de standaardformaten van foto's:

- 3,5 bij 5 inch (9 bij 13 cm)
- 4 bij 6 inch (10 bij 15 cm)
- 5 bij 7 inch (13 bij 18 cm)
- 6 bij 8 inch (15 bij 20 cm)
- 8 bij 10 inch (25 bij 25 cm)

Gebruik voor originelen met tekst of foto's die niet het standaardformaat hebben, de optie Vergr./Verkl.

Tip: U kunt de kwaliteit van de foto's die u met de HP Officejet afdrukt en kopieert, optimaliseren door een foto-inktpatroon aan te schaffen. Vervang de zwarte-inktpatroon door de foto-inktpatroon. (Zie **de inktpatroonbeschermers gebruiken** op pagina 89 voor informatie over het op de juiste manier bewaren van inktpatronen.) Als u de driekleurenpatroon en de foto-inktpatroon hebt geïnstalleerd, beschikt u over een systeem met zes soorten inkt waarmee u foto's met een betere afdrukkwaliteit kunt afdrukken. Als u gewone tekstdocumenten wilt afdrukken, plaatst u de zwarte-inktpatroon terug.

Zie **inktpatronen bestellen** op pagina 79 voor meer informatie.

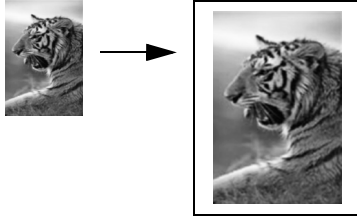

- 1 Plaats het origineel in de documenteninvoer met de afdrukkzijde naar beneden en zodanig dat de bovenkant het eerst wordt ingevoerd. Zie **originele laden** op pagina 26 voor meer informatie. Plaats de foto in het midden van de documenteninvoerlade en schuif de papiergeleiders tegen de randen van de foto aan.

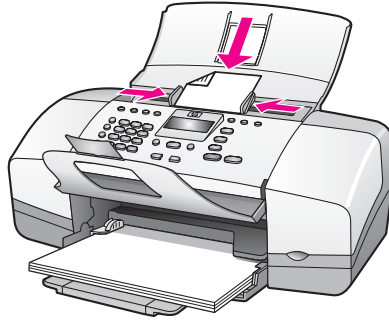

- 2 Plaats Letter- of A4-papier in de papierlade.
- 3 Druk op **Foto aanpassen aan pagina**.
Op het uitleesvenster wordt het bericht Alleen papier van normaal formaat wordt ondersteund weergegeven. Met de HP Officejet kunt u alleen kopieën maken op papier van het formaat Letter, A4 en Legal.
Op de bovenste regel van het uitleesvenster verschijnt de aanduiding Papiersoort.

Papiersoort
Gewoon papier
Fotopapier

- 4 Druk op ▶ totdat **Gewoon papier** of **Fotopapier** wordt weergegeven, al naar gelang.
- 5 Druk op **Start, Kleur**.

Opmerking: Soms is de hoeveelheid wit aan de rand van het papier niet overal even groot. Dit is het geval als de HP Officejet het origineel aanpast aan het formaat van de hele pagina zonder daarbij de oorspronkelijke verhoudingen te wijzigen.

een document in Legal-formaat kopiëren op Letter-papier

- 1 Plaats het Legal-document in de documenteninvoerlade met de afdrুকzijde naar beneden en zodanig dat de bovenkant het eerst wordt ingevoerd. Zie **originele laden** op pagina 26 voor meer informatie.
- 2 Druk op **Kopiëren** totdat **Vegr/Verkl** verschijnt op de bovenste regel van het uitleesvenster.
Het menu Vegr/Verkl bevat de volgende opties.

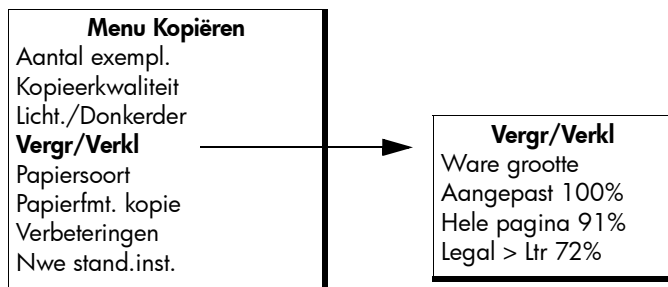

- 3 Druk op ▶ totdat **Legal > Ltr 72%** wordt weergegeven.
- 4 Druk op **Start, Zwart** of **Start, Kleur**.
De HP Officejet verkleint het origineel tot de grootte van het afdrুকgebied van het Letter-formaat papier (zie afbeelding).

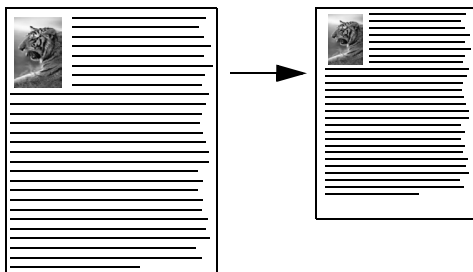

een verbleekt origineel kopiëren

Met de optie Licht./Donkerder kunt u de helderheid van de gemaakte kopieën aanpassen.

- 1 Plaats het origineel in de documenten invoerlade met de bedrukte zijde naar beneden en zodanig dat de bovenkant het eerst wordt ingevoerd. Zie **originele laden** op pagina 26 voor meer informatie.
- 2 Druk op **Kopiëren** totdat **Licht./Donkerder** wordt weergegeven op de bovenste regel van het uitleesvenster.
Het bereik van de waarden bij Licht./Donkerder wordt aangegeven met rondjes op een schaal in het uitleesvenster van het bedieningspaneel.
- 3 Druk op **▶** om de kopie donkerder te maken.
Opmerking: U kunt ook op **◀** drukken om de kopie lichter te maken.
- 4 Druk op **Start, Kleur** of **Start, Zwart**.

een document kopiëren dat al diverse malen is gefaxt

Met de functie Verbeteringen wordt automatisch de kwaliteit van tekstdocumenten aangepast. Hierbij worden de randen van zwarte tekst of foto's scherper gemaakt door lichte kleuren te accentueren die anders wit zouden lijken.

Tekst is de standaardoptie voor verbetering. Met de optie Tekst kunt u de randen van zwarte tekst scherper maken. Gebruik Foto om lichte kleuren in uw foto's te accentueren, gebruik Combinatie als het origineel zowel foto's als tekst bevat of selecteer Geen als u alle verbeteringen wilt uitschakelen.

- 1 Plaats het origineel in de documenten invoerlade met de bedrukte zijde naar beneden en zodanig dat de bovenkant het eerst wordt ingevoerd. Zie **originele laden** op pagina 26 voor meer informatie.
- 2 Druk op **Kopiëren** totdat **Verbeteringen** wordt weergegeven op de bovenste regel van het uitleesvenster.
Het menu Verbeteringen bevat de volgende opties.

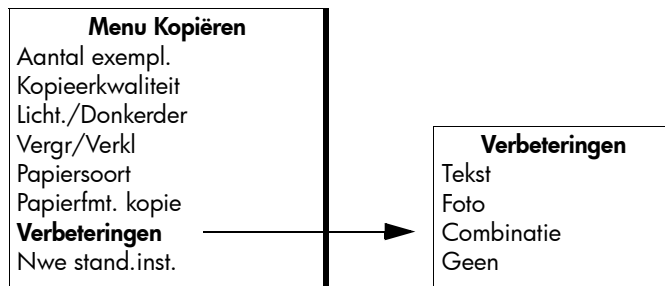

- 3 Druk op **▶** totdat **Tekst** verschijnt.
- 4 Druk op **Start, Zwart** of **Start, Kleur**.

Tip: Schakel de verbeteringsinstelling Tekst uit door Foto of Geen te selecteren als een van de volgende verschijnselen optreedt:

- Op sommige plaatsen in de kopieën komen rond de tekst losse, gekleurde stippen voor.
- Grote, zwarte lettertypen zien er vlekkelig uit.
- Dunne, gekleurde objecten of lijnen bevatten zwarte gedeelten.
- Horizontale korrelstructuren of witte banden zijn zichtbaar in lichtgrijze en gemiddeld grijze gebieden.

lichte gedeelten van de kopie verbeteren

Gebruik de optie Foto om lichte kleuren te verbeteren die anders wit zouden lijken. U kunt ook kopieën maken met de optie Foto om diverse verschijnselen te voorkomen of te verminderen die zich kunnen voordoen bij gebruik van de optie Tekst:

- Op sommige plaatsen in de kopieën komen rond de tekst losse, gekleurde stippen voor.
- Grote, zwarte lettertypen zien er vlekkelig uit.
- Dunne, gekleurde objecten of lijnen bevatten zwarte gedeelten.
- Horizontale korrelstructuren of witte banden zijn zichtbaar in lichtgrijze en gemiddeld grijze gebieden.

- 1 Plaats het origineel in de documenteninvoer met de afdrukszijde naar beneden en zodanig dat de bovenkant het eerst wordt ingevoerd. Zie **originele laden** op pagina 26 voor meer informatie.
- 2 Druk op **Kopiëren** totdat **Verbeteringen** wordt weergegeven op de bovenste regel van het uitleesvenster.
Het menu Verbeteringen bevat de volgende opties.

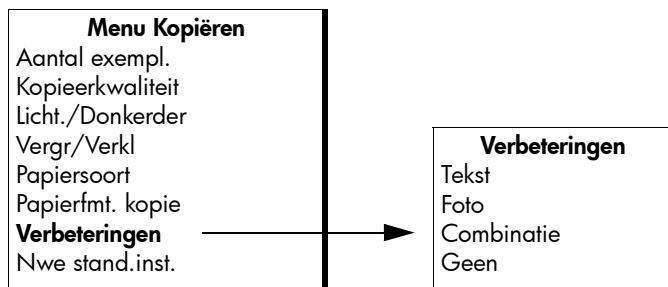

- 3 Druk op ▶ totdat **Foto** verschijnt.
- 4 Druk op **Start, Kleur** of **Start, Zwart**.

een kopieertaak stoppen

- ▶ Als u een kopieertaak wilt stoppen, drukt u op **Annuleren** op het bedieningspaneel.

De HP Officejet stopt onmiddellijk met afdrucken en het papier wordt uitgeworpen.

4

scanfuncties gebruiken

Scannen is het proces waarbij afbeeldingen en tekst naar een elektronische bestandsindeling voor de computer worden geconverteerd. U kunt foto's en tekstdocumenten scannen.

U kunt de gescande afbeelding of tekst, die een elektronische indeling heeft, in een tekstverwerker of grafisch programma binnenhalen en naar wens aanpassen. U kunt bijvoorbeeld het volgende doen:

- Foto's van uw kinderen scannen en per e-mail naar familie sturen, een overzicht van de inventaris van uw huis op foto's vastleggen of een elektronisch plakboek maken.
- Een artikel scannen en in een tekstverwerker binnenhalen om het in een verslag te citeren.

Als u de scanfuncties wilt gebruiken, moet de HP Officejet op de computer zijn aangesloten en zijn ingeschakeld. Verder moet de HP Officejet-software op uw computer zijn geïnstalleerd en actief zijn voordat u kunt scannen. Op een Windows-pc ziet u aan het pictogram van de hp officejet 4200 series in het systeemvak, in de rechterbenedenhoek dat de software van de HP Officejet is gestart. Op een Macintosh-computer is de HP Officejet-software altijd actief.

U kunt een scantaak starten vanaf de computer of vanaf de HP Officejet. In dit gedeelte wordt alleen uitgelegd hoe u scant via het bedieningspaneel van de HP Officejet.

Raadpleeg de online hp image zone help bij de software voor meer informatie over het scannen vanaf de computer en het aanpassen, formaat wijzigen, draaien, bijsnijden en scherper maken van uw scans.

Opmerking: Voor scannen met hoge resolutie (600 dpi of hoger) is veel ruimte op de vaste schijf vereist. Het systeem kan vastlopen als er onvoldoende ruimte op de vaste schijf beschikbaar is.

In dit gedeelte komen de volgende onderwerpen aan bod:

- **een origineel scannen** op pagina 38
- **het scannen stoppen** op pagina 38

een origineel scannen

- 1 Leg het origineel met de bedrukte kant naar beneden en de bovenkant in de richting van het apparaat in de documenteninvoer. Zie **originelen laden**.
- 2 Druk op **Scannen**.
Het menu Scannen wordt weergegeven met de bestaande scanbestemmingen. De standaardbestemming is de toepassing die u het laatst via dit menu hebt geselecteerd.
- 3 Selecteer de bestemming waarnaar u wilt scannen door op ◀ of ▶ te drukken of door meerdere malen op de knop **Scannen** te drukken.
- 4 Druk op **Start, Zwart** of **Start, Kleur**.

het scannen stoppen

- ▶ Als u een scantaak wilt stoppen, drukt u op **Annuleren** op het bedieningspaneel.

5

faxfuncties gebruiken

Met de HP Officejet kunt u (kleuren)faxberichten verzenden en ontvangen. U kunt snelkiesnummers instellen om snel en gemakkelijk faxberichten te verzenden naar veelgebruikte nummers. Via het bedieningspaneel kunt u diverse faxopties instellen, zoals de resolutie.

In dit gedeelte komen de volgende onderwerpen aan bod:

- **een faxbericht verzenden** op pagina 40
- **de antwoordmodus instellen** op pagina 47
- **een faxbericht ontvangen** op pagina 50
- **de gekoppelde telefoonhoorn gebruiken (alleen op de hp officejet 4250 series)** op pagina 53
- **de faxkopstek instellen** op pagina 55
- **tekst invoeren vanaf het bedieningspaneel** op pagina 56
- **rapporten afdrukken** op pagina 58
- **het snelkiezen instellen** op pagina 60
- **de faxresolutie wijzigen en het faxbericht lichter of donkerder maken** op pagina 63
- **faxopties instellen** op pagina 66
- **faxberichten in het geheugen opnieuw afdrukken** op pagina 74
- **een faxtaak stoppen** op pagina 74

Open de HP Director, die bij uw HP Officejet wordt geleverd, en ontdek welke mogelijkheden dit programma u allemaal biedt. Met de HP Director kunt u onder andere de onderstaande taken uitvoeren die niet beschikbaar zijn via het bedieningspaneel van de HP Officejet. Zie voor meer informatie de online hp image zone help bij de software.

een faxbericht verzenden

Met behulp van het bedieningspaneel kunt u met de HP Officejet een faxbericht in zwart-wit of kleur verzenden.

In dit gedeelte komen de volgende onderwerpen aan bod:

- **faxbevestiging inschakelen** op pagina 40
- **basisprocedure voor het verzenden van een faxbericht** op pagina 41
- **een kleuren- of fotofaxbericht verzenden** op pagina 41
- **een faxbericht verzenden met snelkiesnummers** op pagina 42
- **een faxberichten verzenden door opnieuw te kiezen** op pagina 43
- **de verzending van een faxbericht plannen** op pagina 43
- **een gepland faxbericht annuleren** op pagina 44
- **een faxbericht verzenden vanuit het geheugen** op pagina 44
- **een faxbericht verzenden door handmatig het nummer te kiezen** op pagina 45
- **een faxbericht handmatig verzenden via een telefoontoestel** op pagina 46

faxbevestiging inschakelen

Als u een afgedrukte bevestiging wilt dat de faxberichten goed zijn verzonden, volgt u onderstaande instructies *voordat* u faxberichten gaat verzenden.

De standaardinstelling voor faxbevestiging is Elke fout. Dit betekent dat de HP Officejet alleen een rapport afdruckt als er zich bij het verzenden of ontvangen van een faxbericht een probleem voordoet. Na het verzenden van een faxbericht verschijnt er kort een bericht op het bedieningspaneel met de mededeling dat het faxbericht goed is verzonden. Als u voor elke fax een bevestiging wilt afdrucken, volgt u onderstaande instructies. Zie **automatisch rapporten genereren** op pagina 58 voor meer informatie.

- 1 Druk op **Instellingen**.
- 2 Druk op **1** en vervolgens nogmaals op **1**.
Hiermee selecteert u eerst Rapport afdr. en dan Instell. voor autom. rapporten.

Rapport afdr.

1: Instell. voor autom. rapporten

2: Laatste transactie

3: Faxlogboek

4: Snelkieslijst

5: Zelfstrapport

6: Rapport Beller-ID's *

7: Rapport Geblokkeerde faxnummers *

* Niet beschikbaar in alle landen/ regio's. Als de Beller-ID-service in uw land of regio niet wordt ondersteund, wordt dit menu-item niet in het menu Rapport afdr. weergegeven.

Instell. voor autom. rapporten

Elke fout

Fout bij verzenden

Fout bij ontvangst

Elk faxbericht

Alleen verzenden

Uit

- 3** Druk op ► totdat op de tweede regel van het uitleesvenster **Elk faxbericht** wordt weergegeven en druk vervolgens op **OK**.
Telkens wanneer u een faxbericht verzendt, drukt de HP Officejet een bevestigingsrapport af waarin wordt vermeld of het faxbericht met succes is verzonden of niet.
Zie **rapporten afdrukken** op pagina 58 voor meer informatie over het afdrukken van rapporten.

basisprocedure voor het verzenden van een faxbericht

In dit gedeelte wordt beschreven hoe u een zwartwitfaxbericht verzendt vanaf het bedieningspaneel.

Zie **een kleuren- of fotofaxbericht verzenden** op pagina 41 voor informatie over het verzenden van kleurenfaxberichten of het verzenden van foto's per fax.

- 1** Plaats het origineel in de documenteninvoerlade met de bedrukte zijde naar beneden en zodanig dat de bovenkant het eerst wordt ingevoerd.
Zie **originelen laden** op pagina 26 voor meer informatie.
- 2** Druk op **Faxen**.
Op de bovenste regel van het uitleesvenster wordt Telefoonnummer weergegeven.
- 3** Voer het faxnummer in met behulp van het toetsenblok.
- 4** Druk op **Start, Zwart**.
Tip: Om een faxbericht te verzenden moet u op Start drukken. OK dient voor menuopties.

Wist u dat u vanaf uw computer een faxbericht kunt verzenden met behulp van de HP Director die bij de HP Officejet wordt geleverd? U kunt ook een faxvoorblad maken dat door de computer wordt gegenereerd, en dit met het faxbericht meezenden. Het is echt niet moeilijk. Zie voor meer informatie de online hp image zone help bij de software.

een kleuren- of fotofaxbericht verzenden

Met de HP Officejet kunt u een gekleurd origineel of foto faxen. Als de HP Officejet detecteert dat het ontvangende faxapparaat alleen zwartwit-faxberichten kan ontvangen, verzendt de HP Officejet het faxbericht in zwart-wit.

Het is raadzaam om met de functie voor het verzenden van kleurenfaxberichten originelen in kleur te gebruiken.

- 1** Plaats het origineel in de documenteninvoerlade met de bedrukte zijde naar beneden en zodanig dat de bovenkant het eerst wordt ingevoerd.
Zie **originelen laden** op pagina 26 voor meer informatie.
- 2** Druk op **Faxen**.
Op de bovenste regel van het uitleesvenster wordt Telefoonnummer weergegeven.
- 3** Voer het faxnummer in met behulp van het toetsenblok.
Tip: Als u een pauze in het faxnummer wilt invoegen, drukt u op Opnieuw kiezen/Pauze.

- 4 Het is raadzaam om voor het faxen van een foto de resolutie te veranderen in **Foto**.
Zie **de faxresolutie wijzigen** op pagina 63 voor meer informatie over het veranderen van de resolutie.

- 5 Druk op **Start, Kleur**.

Opmerking: Als het ontvangende faxapparaat alleen zwartwitfaxberichten kan ontvangen, verzendt de HP Officejet het faxbericht automatisch in zwart-wit. Na het verzenden van een faxbericht wordt gemeld dat het faxbericht in zwart-wit is verzonden. Druk op OK om het bericht te verwijderen.

Wist u dat u vanaf uw computer een faxbericht kunt verzenden met behulp van de HP Director, die bij de HP Officejet wordt geleverd? U kunt ook een faxvoorblad maken dat door de computer wordt gegenereerd, en dit met het faxbericht meezippen. Het is echt niet moeilijk. Zie voor meer informatie de online hp image zone help bij de software.

een faxbericht verzenden met snelkiesnummers

U kunt snel een faxbericht verzenden via het bedieningspaneel door te drukken op Snelkiezen of op een snelkiestoets op het bedieningspaneel.

Snelkiesnummers worden alleen weergegeven als u deze hebt ingesteld. Zie **het snelkiezen instellen** op pagina 60 voor meer informatie.

- 1 Plaats het origineel in de documenteninvoerlade met de bedrukte zijde naar beneden en zodanig dat de bovenkant het eerst wordt ingevoerd.
Zie **originelen laden** op pagina 26 voor meer informatie.
- 2 Druk op **Faxen**.
Op de bovenste regel van het uitleesvenster wordt Telefoonnummer weergegeven.
- 3 Voer een van de volgende handelingen uit:
 - Druk op **Snelkiezen** totdat het juiste snelkiesnummer wordt weergegeven in de bovenste regel van het uitleesvenster. U kunt de snelkiesnummers ook doorlopen door op ◀ of ▶ te drukken.
 - Druk op **Snelkiezen** en voer vervolgens het snelkiesnummer in vanaf het bedieningspaneel.
 - Druk op een snelkiestoets. Druk eenmaal op de knop om het eerste snelkiesnummer te kiezen en druk tweemaal op de knop om het tweede snelkiesnummer te kiezen dat aan die knop is toegewezen.

Tip: U kunt een lijst van snelkiesnummers afdrukken. Zie **rapporten handmatig genereren** op pagina 59 voor informatie.

- 4 Druk op **Start, Zwart** of **Start, Kleur**.

Opmerking: Als u een faxbericht naar een snelkiesgroep verzendt, kunt u het faxbericht alleen in zwart-wit verzenden. Het faxbericht wordt naar het geheugen gescand en het eerste nummer in de snelkiesgroep wordt gebeld. Als er een verbinding tot stand is gebracht, wordt het faxbericht verzonden en wordt het volgende nummer gebeld enzovoort. Als een nummer in gesprek is of als de oproep niet wordt beantwoord, reageert de HP Officejet volgens de instellingen die zijn gekozen voor Opnieuw kiezen

bij in gesprek en Opnieuw kiezen bij geen Antw.. Als er geen verbinding tot stand kan worden gebracht, wordt het volgende nummer in de snelkiesgroep gekozen en wordt een foutrapport gegenereerd om u hierover te informeren.

Met de HP Director kunt u snel en gemakkelijk vanaf uw computer snelkiesnummers instellen. Zie voor meer informatie de online hp image zone help bij de software.

een faxberichten verzenden door opnieuw te kiezen

U kunt een faxbericht naar het laatst gekozen faxnummer verzenden met de knop Opnieuw kiezen/Pauze.

- 1 Plaats het origineel in de documenteninvoerlade met de bedrukte zijde naar beneden en zodanig dat de bovenkant het eerst wordt ingevoerd. Zie **originelen laden** op pagina 26 voor meer informatie.
- 2 Druk op **Opnieuw kiezen/Pauze**.
Het laatste nummer dat is gekozen, wordt in het uitleesvenster weergegeven.
- 3 Druk op **Start, Zwart** of **Start, Kleur**.

de verzending van een faxbericht plannen

U kunt faxbericht plannen. Dit houdt in dat u kunt opgeven dat een zwartwifaxbericht op een later tijdstip op dezelfde dag moet worden verzonden (bijvoorbeeld wanneer de telefoonlijnen minder bezet zijn of wanneer de telefoontarieven lager zijn). Als u wilt dat een faxbericht automatisch op een later tijdstip wordt verzonden, moet u het origineel in de automatische documenteninvoer laden.

Wanneer het opgegeven tijdstip is bereikt, wordt het faxbericht automatisch verzonden zodra er verbinding kan worden gemaakt.

Opmerking: Gebruik het bedieningspaneel om het verzenden van een faxbericht op een later tijdstip te plannen. Als u de telefoonhoorn van het apparaat gebruikt (alleen op de HP Officejet 4250 Series), wordt het faxbericht meteen verzonden.

U kunt slechts voor één faxbericht opgeven dat deze op een later tijdstip moet worden verzonden. U kunt echter wel normaal doorgaan met het verzenden van faxberichten terwijl er een faxbericht is gepland.

- 1 Plaats het origineel in de documenteninvoerlade met de bedrukte zijde naar beneden en zodanig dat de bovenkant het eerst wordt ingevoerd. Zie **originelen laden** op pagina 26 voor meer informatie.
- 2 Druk op **Faxen**.
Op de bovenste regel van het uitleesvenster wordt Telefoonnummer weergegeven.
- 3 Voer het faxnummer in met behulp van het toetsenblok. U kunt ook een snelkiesstoets gebruiken of op de knop **Snelkiezen** drukken totdat het juiste snelkiesnummer verschijnt.

Zie **het snelkiezen instellen** op pagina 60 voor meer informatie over snelkiezen.

Tip: Als u een pauze in het faxnummer wilt invoegen, drukt u op **Opnieuw kiezen/Pauze**.

- 4 Druk op **Faxen** totdat **Faxen** wordt weergegeven in de bovenste regel van het uitleesvenster.
- 5 Druk op **▶** totdat op de bovenste regel van het uitleesvenster **Fax later verzenden** wordt weergegeven en druk vervolgens op **OK**.
- 6 Voer met het numerieke toetsenblok de tijd in bij **Verzendtijd**.
- 7 Druk op **1** voor **AM** of op **2** voor **PM**.
- 8 Druk op **Start, Zwart**.

Opmerking: Als u op **Start, Kleur** drukt, wordt het faxbericht in zwart-wit verzonden en wordt er een bericht in het uitleesvenster weergegeven.

De HP Officejet scant de originelen naar het geheugen en verzendt deze op het geplande tijdstip. Het geplande tijdstip wordt in het uitleesvenster van het bedieningspaneel weergegeven.

een gepland faxbericht annuleren

U kunt een gepland faxbericht of een faxbericht dat op dat moment wordt verwerkt, annuleren. Als u een faxbericht plant, wordt het geplande tijdstip in het uitleesvenster van het bedieningspaneel weergegeven.

- ▶ Als het geplande tijdstip in het uitleesvenster wordt weergegeven, drukt u op **Annuleren** en drukt u vervolgens op **1**.

een faxbericht verzenden vanuit het geheugen

De HP Officejet kan een faxbericht in zwart-wit vanuit de automatische documenten invoer naar het geheugen scannen alvorens het faxbericht te verzenden. Dit is een handige functie voor het geval blijkt dat het faxnummer dat u probeert te bereiken in gesprek is of tijdelijk onbereikbaar. De HP Officejet scant de originelen naar het geheugen en verzendt deze zodra er een verbinding tot stand kan worden gebracht. U kunt de originelen direct uit de HP Officejet verwijderen zodra de pagina's zijn gescand.

Opmerking: Gebruik het bedieningspaneel om een faxbericht vanuit het geheugen te verzenden. Als u de telefoonhoorn van het apparaat gebruikt (alleen op de HP Officejet 4250 Series), wordt het faxbericht meteen verzonden.

- 1 Plaats het origineel in de documenteninvoerlade met de bedrukte zijde naar beneden en zodanig dat de bovenkant het eerst wordt ingevoerd. Zie **originelen laden** op pagina 26 voor meer informatie.
- 2 Druk op **Faxen**.
Op de bovenste regel van het uitleesvenster wordt **Telefoonnummer** weergegeven.
- 3 Voer het faxnummer in met behulp van het toetsenblok. U kunt ook een snelkiestoets gebruiken of op de knop **Snelkiezen** drukken totdat het juiste snelkiesnummer verschijnt.

Zie **het snelkiezen instellen** op pagina 60 voor meer informatie over snelkiezen.

Tip: Als u een pauze in het faxnummer wilt invoegen, drukt u op **Opnieuw kiezen/Pauze**.

- 4 Druk op **Faxen** totdat **Faxen** wordt weergegeven in de bovenste regel van het uitleesvenster.
- 5 Druk op **▶** totdat op de bovenste regel van het uitleesvenster **Faxen vanuit geheugen** wordt weergegeven.
- 6 Druk op **Start, Zwart**.

Opmerking: Als u op **Start, Kleur** drukt, wordt het faxbericht in zwart-wit verzonden en wordt er een bericht in het uitleesvenster weergegeven.

De HP Officejet scant de originele naar het geheugen en verzendt deze wanneer het ontvangende faxapparaat beschikbaar is.

een faxbericht verzenden door handmatig het nummer te kiezen

U kunt een faxnummer handmatig kiezen door een nummer in te toetsen, zoals u dat ook bij een normaal telefoontoestel zou doen. Deze functie is zinvol als u de verbindingskosten wilt laten afschrijven van een telefoonkaart. U kunt deze manier van kiezen ook gebruiken als u tijdens het kiezen moet reageren op tonen en uw kiessnelheid moet aanpassen.

Afhankelijk van het model dat u gebruikt, kunt u een faxbericht verzenden door handmatig een nummer te kiezen op het bedieningspaneel of door de gekoppelde telefoonhoorn te gebruiken (alleen op de HP Officejet 4250 Series).

een faxbericht verzenden door handmatig het faxnummer te kiezen op het bedieningspaneel

- 1 Plaats het origineel in de documenten invoerlade met de bedrukte zijde naar beneden en zodanig dat de bovenkant het eerst wordt ingevoerd. Zie **originele laden** op pagina 26 voor meer informatie.
- 2 Druk op **Start, Zwart** of **Start, Kleur**.
- 3 Zodra u de kiestoon hoort, voert u het faxnummer in met behulp van het toetsenblok van het bedieningspaneel. U kunt ook snelkiesnummers gebruiken. Zie **een faxbericht verzenden met snelkiesnummers** op pagina 42 voor meer informatie over snelkiezen.
- 4 Volg de eventuele aanwijzingen.
Het faxbericht wordt verzonden zodra het ontvangende faxapparaat de oproep beantwoordt.

een faxbericht verzenden door het faxnummer handmatig te kiezen met behulp van de telefoonhoorn (alleen op de hp officejet 4250 series)

Opmerking: Deze procedure geldt alleen voor de HP Officejet 4250 Series. Gebruikt u een HP Officejet 4210 Series, raadpleeg dan het vorige gedeelte voor aanwijzingen.

- 1 Plaats het origineel in de documenten invoerlade met de bedrukte zijde naar beneden en zodanig dat de bovenkant het eerst wordt ingevoerd. Zie **originele laden** op pagina 26 voor meer informatie.

- 2 Pak de telefoonhoorn van het apparaat op.
- 3 Zodra u de kiestoon hoort, voert u het faxnummer in met behulp van het toetsenblok van het bedieningspaneel. U kunt ook snelkiesnummers gebruiken. Zie **een faxbericht verzenden met snelkiesnummers** op pagina 42 voor meer informatie over snelkiezen.
- 4 Volg de eventuele aanwijzingen.
- 5 Druk op **Start, Zwart** of **Start, Kleur**.
Het faxbericht wordt verzonden zodra het ontvangende faxapparaat de oproep beantwoordt.

een faxbericht handmatig verzenden via een telefoontoestel

Door een faxbericht handmatig te verzenden kunt u een telefoongesprek voeren met de ontvanger voordat u het faxbericht verzendt. Dit is handig als u de ontvanger van tevoren wilt melden dat u een faxbericht gaat verzenden.

U kunt faxberichten handmatig verzenden via een telefoontoestel dat rechtstreeks verbonden is met de HP Officejet of met behulp van een gekoppelde telefoonhoorn (alleen op het HP Officejet 4250 Series).

Het telefoontoestel moet zijn aangesloten op de poort 2-EXT achter op de HP Officejet.

een faxbericht handmatig verzenden vanaf een aangesloten telefoontoestel

- 1 Plaats het origineel in de documenteninvoerlade met de bedrukte zijde naar beneden en zodanig dat de bovenkant het eerst wordt ingevoerd. Zie **originelen laden** op pagina 26 voor meer informatie.
- 2 Kies het faxnummer op het toetsenblok van de telefoon die verbonden is met de HP Officejet.
Opmerking: U moet het toetsenblok van de telefoon gebruiken om het nummer te kiezen. Gebruik niet het toetsenblok op het bedieningspaneel van de HP Officejet.
- 3 Voer een van de volgende handelingen uit:
 - Als u na het kiezen van het nummer faxtonen hoort, drukt u binnen drie seconden op **Start, Zwart** of **Start, Kleur**.
 - Als aan de andere kant van de verbinding de telefoon wordt opgenomen, vraagt u de persoon die opneemt, op zijn of haar faxapparaat op Starten te drukken zodra daar een faxsignaal te horen is. Zorg ervoor dat u op de HP Officejet op **Start, Zwart** of **Start, Kleur** drukt *voordat* de ontvanger op Start drukt op zijn of haar faxapparaat.
- 4 Wacht op de faxtonen en leg de telefoonhoorn neer.

een faxbericht handmatig verzenden via de gekoppelde telefoonhoorn (alleen op het model met een telefoonhoorn)

Opmerking: Deze procedure is alleen van toepassing op modellen van de HP Officejet 4250 Series waaraan een telefoonhoorn is gekoppeld. Gebruikt u een HP Officejet 4210 Series, raadpleeg dan het vorige gedeelte voor aanwijzingen.

- 1 Plaats het origineel in de documenteninvoerlade met de bedrukte zijde naar beneden en zodanig dat de bovenkant het eerst wordt ingevoerd. Zie **originele laden** op pagina 26 voor meer informatie.
- 2 Pak de telefoonhoorn op die hoort bij de HP Officejet, en kies het nummer op het toetsenblok op het bedieningspaneel.
- 3 Voer een van de volgende handelingen uit:
 - Als u na het kiezen van het nummer faxtonen hoort, drukt u binnen drie seconden op **Start, Zwart** of **Start, Kleur**.
 - Als aan de andere kant van de verbinding de telefoon wordt opgenomen, vraagt u de persoon die opneemt, op zijn of haar faxapparaat op Starten te drukken zodra daar een faxsignaal te horen is. Zorg ervoor dat u op de HP Officejet op **Start, Zwart** of **Start, Kleur** drukt *voordat* de ontvanger op Start drukt op zijn of haar faxapparaat.
- 4 Wacht op de faxtonen en leg de telefoonhoorn neer.

de antwoordmodus instellen

De HP Officejet is standaard zo ingesteld dat deze binnenkomende oproepen automatisch beantwoordt en automatisch faxberichten ontvangt. U kunt de antwoordmodus voor het automatisch of handmatig ontvangen van faxberichten wijzigen op basis van de typen apparaten en eventuele services die de telefoonlijn delen met de HP Officejet. In dit gedeelte worden de verschillende manieren besproken waarop faxoproepen kunnen worden beantwoord.

U wordt met klem aangeraden de antwoordmodus vanaf het bedieningspaneel in te stellen en niet via de HP Director.

de antwoordmodus wijzigen vanaf het bedieningspaneel

- ▶ Druk op **Antwoordmodus** totdat de geschikte instelling voor de antwoordmodus in het uitleesvenster verschijnt.
De geselecteerde instelling voor Antwoordmodus wordt in het uitleesvenster weergegeven en wordt de standaardinstelling.

Raadpleeg de volgende tabel om te bepalen welke instelling voor de Antwoordmodus u het beste kunt gebruiken. Kies in de eerste kolom van de tabel de kantoorapparatuur en services die u gebruikt. Kijk vervolgens in de tweede kolom wat in uw geval de juiste instelling is. In de derde kolom wordt beschreven hoe de HP Officejet binnenkomende oproepen zal beantwoorden.

apparatuur/services die de faxlijn delen	aanbevolen instelling voor de antwoordmodus	beschrijving
<p>Geen.</p> <p>(U hebt een afzonderlijke faxlijn waarop u geen gespreksoproepen ontvangt.)</p>	<p>Faxen</p>	<p>De HP Officejet beantwoordt automatisch alle binnenkomende oproepen op grond van de instelling Beltonen tot antwoord. Zie instellen na hoeveel keer rinkelen een oproep moet worden beantwoord op pagina 50.</p>
<p>Een lijn voor zowel gespreks- als faxoproepen met de HP Officejet 4250 Series (model met telefoonhoorn) zonder antwoordapparaat.</p>	<p>FaxTel</p> <p>(Deze modus is alleen van toepassing op de HP Officejet 4250 Series.)</p>	<p>De HP Officejet beantwoordt automatisch alle binnenkomende oproepen op grond van de instelling Beltonen tot antwoord. Zie instellen na hoeveel keer rinkelen een oproep moet worden beantwoord op pagina 50.</p> <p>Als de oproep een faxbericht is, ontvangt de HP Officejet het faxbericht automatisch. Als de oproep een gesprek is, laat de HP Officejet een speciaal belsignaal horen om aan te geven dat het om een gespreksoproep gaat. U kunt in dat geval de binnenkomende gespreksoproep beantwoorden met de gekoppelde telefoonhoorn.</p> <p>Opmerking: Als de HP Officejet vaststelt dat de oproep een gespreksoproep is, zal alleen de HP Officejet het speciale belsignaal laten horen. De andere telefoons die met dezelfde telefoonlijn zijn verbonden, zullen helemaal niet rinkelen. U kunt in dat geval de binnenkomende gespreksoproep beantwoorden met de gekoppelde telefoonhoorn.</p> <p>Beantwoord geen gespreksoproepen van andere telefoontoestellen op dezelfde lijn. Het apparaat heeft niet in de gaten dat u een aangesloten toestel hebt opgenomen, en blijft overgaan. U moet op Annuleren op de HP Officejet drukken om het belsignaal te stoppen.</p>

apparatuur/services die de faxlijn delen	aanbevolen instelling voor de antwoordmodus	beschrijving
Een lijn voor zowel gespreks- als faxoproepen met de HP Officejet 4210 Series of de HP Officejet 4250 Series.	Tel	<p>De HP Officejet beantwoordt oproepen <i>niet</i> automatisch. U moet faxberichten handmatig ontvangen door op Start, Zwart of Start, Kleur te drukken. Zie een faxbericht ontvangen op pagina 50 voor meer informatie over het handmatig ontvangen van faxberichten.</p> <p>Deze instelling kunt u gebruiken als het merendeel van de binnenkomende oproepen op deze telefoonlijn, gespreksoproepen zijn en u zelden faxberichten ontvangt.</p>
Voicemail-service door uw telefoonmaatschappij.	Tel	<p>De HP Officejet beantwoordt oproepen <i>niet</i> automatisch. U moet faxberichten handmatig ontvangen door op Start, Zwart of Start, Kleur te drukken. Zie een faxbericht ontvangen op pagina 50 voor meer informatie over het handmatig ontvangen van faxberichten.</p>
Een antwoordapparaat en een lijn waarop zowel gespreks- als faxoproepen binnenkomen.	Antwoordapparaat	<p>De HP Officejet beantwoordt oproepen <i>niet</i> automatisch. In plaats daarvan beantwoordt het antwoordapparaat de oproep en luistert de HP Officejet mee op de lijn. Als er faxtonen worden gedetecteerd, ontvangt de HP Officejet het faxbericht. In alle andere gevallen neemt het antwoordapparaat het binnenkomende bericht op dat wordt ingesproken.</p> <p>Opmerking: Dit is de aanbevolen standaardinstelling als u een antwoordapparaat hebt.</p>
Service voor specifieke belseignalen.	Faxen	<p>De HP Officejet beantwoordt alle binnenkomende oproepen automatisch. Zorg ervoor dat het belpatroon dat de telefoonmaatschappij voor uw faxlijn heeft ingesteld, overeenkomt met het belpatroon voor beantwoorden dat voor de HP Officejet is ingesteld. Zie specifieke belseignalen wijzigen op pagina 69 voor meer informatie.</p>

een faxbericht ontvangen

De HP Officejet is standaard zo ingesteld dat deze binnenkomende faxberichten automatisch beantwoordt en afdrukt.

Afhankelijk van de instelling voor Antwoordmodus kan de HP Officejet faxberichten automatisch of handmatig beantwoorden. Zie **de antwoordmodus instellen** op pagina 47 voor meer informatie over de Antwoordmodus.

Opmerking: Als u Antwoordmodus instelt op Tel, moet u faxberichten handmatig ontvangen, wat betekent dat u zelf moet reageren op de binnenkomende faxoproep. Als Fax, FaxTel of Antwoordapparaat is ingesteld, worden faxberichten automatisch ontvangen, maar kunt u deze ook handmatig ontvangen.

U kunt faxberichten op de volgende manieren handmatig ontvangen:

- Via een telefoon die rechtstreeks op de HP Officejet is aangesloten (op de poort 2-EXT)
- Via een telefoon die verbonden is met dezelfde telefoonlijn, maar niet rechtstreeks op de HP Officejet is aangesloten
- Via het bedieningspaneel
- Via de gekoppelde telefoonhoorn (alleen op het model met telefoonhoorn)

Raadpleeg de volgende onderwerpen voor informatie over het ontvangen van faxberichten.

In dit gedeelte komen de volgende onderwerpen aan bod:

- **instellen na hoeveel keer rinkelen een oproep moet worden beantwoord** op pagina 50
- **een faxbericht handmatig ontvangen via een telefoontoestel** op pagina 51
- **een faxbericht handmatig ontvangen via het bedieningspaneel** op pagina 52
- **een faxbericht handmatig ontvangen via de gekoppelde telefoonhoorn (alleen op de hp officejet 4250 series)** op pagina 52
- **faxberichten opvragen** op pagina 53

instellen na hoeveel keer rinkelen een oproep moet worden beantwoord

U kunt het aantal keren instellen dat de telefoon moet rinkelen voordat de HP Officejet automatisch de telefoon beantwoordt. De standaardwaarde is 2 keer rinkelen (varieert per land/regio).

Opmerking: Deze instelling is alleen van toepassing als u Antwoordmodus op Fax of FaxTel hebt ingesteld.

- 1 Druk op **Instellingen**.
- 2 Druk op **3** en vervolgens nogmaals op **3**.
Hiermee selecteert u Basisfaxinstellingen en vervolgens Beltonen tot antwoord.

Basisfaxinstellingen

- 1: Datum en tijd
- 2: Faxkopstekst
- 4: Keren rinkelen om te antwoorden**
- 5: Form. Faxpapier
- 6: Kiezen met toon of puls
- 6: Rinkelvolume
- 7: Luidspr.volume
- 8: Fax doorsturen Alleen zwart

- 3 Geef op hoe vaak de telefoon moet rinkelen voordat de oproep automatisch wordt beantwoord door het aantal keren rinkelen in te voeren met het toetsenblok.
- 4 Druk op **OK** om de instelling te accepteren.

een faxbericht handmatig ontvangen via een telefoontoestel

U kunt faxberichten op de volgende manieren via een telefoon handmatig ontvangen:

- Via een telefoontoestel dat rechtstreeks op de HP Officejet is aangesloten (op de poort 2-EXT)
- Via een telefoontoestel dat met dezelfde telefoonlijn is verbonden maar niet rechtstreeks is aangesloten op de HP Officejet

Opmerking: Raadpleeg **een faxbericht handmatig ontvangen via de gekoppelde telefoonhoorn (alleen op de hp officejet 4250 series)** op pagina 52 als u een faxbericht handmatig wilt ontvangen via de gekoppelde telefoonhoorn (alleen op het model met telefoonhoorn).

- 1 Haal eventuele originelen uit de automatische documenteninvoer.
- 2 Stel **Antwoordmodus** in op **Tel**, zodat de HP Officejet niet automatisch binnenkomende oproepen beantwoordt. Of stel voor **Beltonen tot antwoord** een hoge waarde in, zodat u een binnenkomende oproep kunt beantwoorden voordat de HP Officejet dit doet.

Zie **de antwoordmodus instellen** op pagina 47 voor informatie over het instellen van de Antwoordmodus. Zie **instellen na hoeveel keer rinkelen een oproep moet worden beantwoord** op pagina 50 voor meer informatie over het instellen van het Keren rinkelen om te antwoorden waarna faxberichten worden ontvangen.

- 3 Als u een faxbericht handmatig wilt ontvangen via een telefoon, gaat u op een van de volgende manieren te werk:
 - Als de telefoon is aangesloten op de achterkant van de HP Officejet en u hoort faxtonen van een verzendend faxapparaat, drukt u op **Start, Zwart** of **Start, Kleur**.
 - Als de telefoon niet op de achterkant van de HP Officejet is aangesloten (maar wel is verbonden met dezelfde telefoonlijn) en u hoort faxtonen van een verzendend faxapparaat, drukt u op **1 2 3** op de telefoon.

- Als u op dat moment in gesprek bent met degene die het faxbericht wil verzenden, via een telefoon die is aangesloten op de HP Officejet, vraagt u deze persoon om op zijn of haar faxapparaat op Start te drukken. Als u eenmaal faxtonen hoort van een verzendend faxapparaat, drukt u op **Start, Zwart** of **Start, Kleur**.
- 4 Wacht totdat u de HP Officejet faxtonen hoort verzenden als antwoord, en plaats vervolgens de hoorn van de telefoon weer op de haak. De HP Officejet ontvangt het faxbericht.

een faxbericht handmatig ontvangen via het bedieningspaneel

U kunt faxberichten handmatig ontvangen via het bedieningspaneel.

- 1 Haal eventuele originelen uit de automatische documenteninvoer.
- 2 Stel **Antwoordmodus** in op **Tel**, zodat de HP Officejet niet automatisch binnenkomende oproepen beantwoordt. Of stel voor **Beltonen tot antwoord** een hoge waarde in, zodat u een binnenkomende oproep kunt beantwoorden voordat de HP Officejet dit doet.
Zie **de antwoordmodus instellen** op pagina 47 voor informatie over het instellen van de Antwoordmodus. Zie **instellen na hoeveel keer rinkelen een oproep moet worden beantwoord** op pagina 50 voor meer informatie over het instellen van het Keren rinkelen om te antwoorden waarna faxberichten worden ontvangen.
- 3 Druk als de HP Officejet rinkelt op **Start, Zwart** of **Start, Kleur**. De HP Officejet ontvangt het faxbericht.

een faxbericht handmatig ontvangen via de gekoppelde telefoonhoorn (alleen op de hp officejet 4250 series)

U kunt faxberichten handmatig ontvangen via de gekoppelde telefoonhoorn.

Opmerking: Dit gedeelte is alleen van toepassing op modellen van de HP Officejet 4250 Series waaraan een telefoonhoorn is gekoppeld. Als u niet beschikt over een apparaat met een gekoppelde telefoonhoorn, raadpleegt u **een faxbericht handmatig ontvangen via een telefoontoestel** op pagina 51 of **een faxbericht handmatig ontvangen via het bedieningspaneel** op pagina 52.

- 1 Haal eventuele originelen uit de automatische documenteninvoer.
- 2 Stel **Antwoordmodus** in op **Tel**, zodat de HP Officejet niet automatisch binnenkomende oproepen beantwoordt. Of stel voor **Beltonen tot antwoord** een hoge waarde in, zodat u een binnenkomende oproep kunt beantwoorden voordat de HP Officejet dit doet.
Zie **de antwoordmodus instellen** op pagina 47 voor informatie over het instellen van de Antwoordmodus. Zie **instellen na hoeveel keer rinkelen een oproep moet worden beantwoord** op pagina 50 voor meer informatie over het instellen van het Keren rinkelen om te antwoorden waarna faxberichten worden ontvangen.

- 3 Als u een faxbericht handmatig wilt ontvangen via een telefoon, gaat u op een van de volgende manieren te werk:
 - Pak als de HP Officejet rinkelt de gekoppelde telefoonhoorn op. Als u faxtonen hoort van een verzendend apparaat, drukt u op **Start, Zwart** of **Start, Kleur** en drukt u vervolgens op **2**.
 - Als u op dat moment via de gekoppelde telefoonhoorn in gesprek bent met degene die het faxbericht wil verzenden, vraagt u deze persoon om eerst op zijn of haar faxapparaat op Start te drukken. Als u eenmaal faxtonen hoort van een verzendend faxapparaat, drukt u op **Start, Zwart** of **Start, Kleur**.
- 4 Wacht totdat u de HP Officejet faxtonen hoort verzenden als antwoord, en plaats vervolgens de hoorn van de telefoon weer op de haak. De HP Officejet ontvangt het faxbericht.

faxberichten opvragen

De functie voor het opvragen van faxberichten stelt de HP Officejet in staat een ander faxapparaat te vragen een faxbericht te verzenden dat zich aldaar in de wachtrij bevindt. Als u de functie Fax opvragen gebruikt, stuurt de HP Officejet een oproep naar het opgegeven faxapparaat met het verzoek het faxbericht te verzenden. Het opgegeven faxapparaat moet ook voor deze functie zijn ingesteld en er moet op dat apparaat een faxbericht klaarstaan voor verzending.

- 1 Druk op **Faxen**.
Op de bovenste regel van het uitleesvenster wordt Telefoonnummer weergegeven.
- 2 Voer het nummer van het andere faxapparaat in.
- 3 Druk op **Faxen** totdat **Faxen** wordt weergegeven in de bovenste regel van het uitleesvenster.
- 4 Druk op **▶** totdat op de bovenste regel van het uitleesvenster **Fax opvragen** wordt weergegeven.
- 5 Druk op **Start, Zwart** of **Start, Kleur**.

de gekoppelde telefoonhoorn gebruiken (alleen op de hp officejet 4250 series)

U kunt de gekoppelde telefoonhoorn gebruiken om binnenkomende oproepen te beantwoorden, om zelf te bellen en om faxberichten te ontvangen en te verzenden. Zelfs als de HP Officejet bezig is met het uitvoeren van een andere taak, zoals een kopieer-, scan- of afdruktaak, kunt u de telefoonhoorn van het apparaat gebruiken om te bellen.

Opmerking: Als de HP Officejet bezig is met het verzenden of ontvangen van een faxbericht, kunt u de telefoonhoorn niet gebruiken om te bellen. Als u de hoorn oppakt tijdens het faxen, hoort u geen kiestoon. Wacht totdat de HP Officejet klaar is met het verzenden of ontvangen van het faxbericht voordat u de telefoonhoorn gebruikt.

Lees dit gedeelte alleen als u werkt met de HP Officejet 4250 Series (met de gekoppelde telefoonhoorn).

In dit gedeelte komen de volgende onderwerpen aan bod:

- **binnenkomende oproepen met de telefoonhoorn beantwoorden** op pagina 54
- **bellen met de telefoonhoorn** op pagina 54
- **faxberichten ontvangen met de telefoonhoorn** op pagina 54
- **faxberichten verzenden met de telefoonhoorn** op pagina 54
- **het volume van de telefoonhoorn instellen** op pagina 55

binnenkomende oproepen met de telefoonhoorn beantwoorden

- ▶ Pak de telefoonhoorn van het apparaat op.

Opmerking: Als u aan het bellen bent en er een andere oproep binnenkomt, kunt u op Wisselen drukken om de oproep in de wacht te beantwoorden. U kunt alleen oproepen in de wacht zetten als u een abonnement hebt op een service die dat mogelijk maakt. Niet in alle regio's is een dergelijke service beschikbaar. Neem contact op met uw telefoonmaatschappij voor meer informatie.

bellen met de telefoonhoorn

U kunt bellen met de gekoppelde telefoonhoorn. U kunt de knop Opnieuw kiezen, de knop Snelkiezen of de snelkiestoetsen gebruiken om snel nummers te kiezen.

- 1 Pak de telefoonhoorn van het apparaat op.
- 2 Voer een van de volgende handelingen uit:
 - Voer het nummer in met het numerieke toetsenblok.
 - Druk op **Opnieuw kiezen** om het nummer te kiezen dat het laatst is gekozen.
 - Druk op **Snelkiezen** totdat het gewenste snelkiesnummer op de bovenste regel van het uitleesvenster wordt weergegeven (selecteer geen nummer van een snelkiesgroep) en druk op **OK**.
U kunt de snelkiesnummers ook doorlopen door op ◀ of ▶ te drukken of door een snelkiescode te voeren op het bedieningspaneel.
 - Druk op een snelkiestoets en druk op **OK**.
Druk eenmaal op de knop om het eerste snelkiesnummer te kiezen en druk tweemaal op de knop om het tweede snelkiesnummer te kiezen dat aan die knop is toegewezen.

faxberichten ontvangen met de telefoonhoorn

- ▶ Zie **een faxbericht handmatig ontvangen via de gekoppelde telefoonhoorn (alleen op de hp officejet 4250 series)** op pagina 52 voor informatie over het ontvangen van faxberichten met de gekoppelde telefoonhoorn.

faxberichten verzenden met de telefoonhoorn

- ▶ Zie **een faxbericht handmatig verzenden via de gekoppelde telefoonhoorn (alleen op het model met een telefoonhoorn)** op pagina 46 voor informatie over het verzenden van faxberichten met de gekoppelde telefoonhoorn.

het volume van de telefoonhoorn instellen

U kunt het volume van de telefoonhoorn instellen van Normaal tot Hard.

- 1 Pak de telefoonhoorn van het apparaat op.
- 2 Druk op ◀ om het volume te verhogen of op ▶ om het volume te verlagen.

Opmerking: U kunt ook het volume van de belsignalen en de kiestoon aanpassen. Zie **het rinkelvolume instellen** en **het volume van kies- en faxtonen aanpassen** voor meer informatie.

de faxkoptekst instellen

Met een faxkoptekst worden uw naam en faxnummer afgedrukt boven aan elk faxbericht dat u verstuurt. U wordt aangeraden de faxkoptekst in te stellen met behulp van de wizard Fax-setup bij het installeren van de HP Image Zone -software. Maar het is ook mogelijk om een faxkoptekst in te stellen via het bedieningspaneel.

In veel landen/regio's is deze afzenderidentificatie verplicht.

Opmerking: In Hongarije kan de identificatiecode van de abonnee (de faxkoptekst) alleen door hiertoe bevoegd personeel worden ingesteld of gewijzigd. Neem voor meer informatie contact op met uw geautoriseerde HP-leverancier.

- 1 Druk op **Instellingen**.
- 2 Druk op **3** en vervolgens op **2**.
Hiermee selecteert u Basisfaxinstellingen en vervolgens Faxkoptekst.
- 3 Voer als u daar om gevraagd wordt, uw naam of de naam van uw bedrijf in. Zie **tekst invoeren vanaf het bedieningspaneel** op pagina 56 voor informatie over de manier waarop u tekst kunt invoeren vanaf het bedieningspaneel.
- 4 Druk op **OK**.
- 5 Voer uw faxnummer met het numerieke toetsenblok in.
- 6 Druk op **OK**.

Het invoeren van de faxkoptekst gaat gemakkelijker met de HP Director, die u voor de HP Officejet hebt geïnstalleerd. Behalve de faxkoptekst kunt u ook gegevens invoeren voor het faxvoorbeeld. Deze gegevens worden gebruikt als u met de computer een faxbericht met een voorblad verstuurt. Zie voor meer informatie de online hp image zone help bij de software.

tekst invoeren vanaf het bedieningspaneel

In de volgende lijst vindt u een aantal tips voor het invoeren van tekst met behulp van het toetsenblok op het bedieningspaneel.

- Druk op de toetsenbloknnummers die overeenstemmen met de letters van een naam.

2
ABC De letters A, B en C corresponderen met cijfer 2
enzovoort.

- Druk meerdere malen op een knop om de beschikbare tekens te bekijken.

5
JKL Om bijvoorbeeld dit j k l J K L 5
teken te maken:
Drukt u dit aantal 1 2 3 4 5 6 7
malen op 5:

Opmerking: Afhankelijk van de instelling voor taal en land/regio die u hebt geselecteerd, kunnen extra tekens beschikbaar zijn.

- Nadat de juiste letter is verschenen, wacht u totdat de cursor automatisch naar rechts gaat of drukt u op ▶. Druk op het nummer dat correspondeert met de volgende letter in de naam. Druk meerdere malen op de toets, totdat de juiste letter wordt weergegeven. De eerste letter van een woord wordt automatisch een hoofdletter.

Tip: De cursor gaat na twee seconden automatisch naar rechts.

- Als u een spatie wilt invoegen, drukt u op **Spatie (#)** of **►**.
- Als u een pauze van drie seconden wilt invoeren, drukt u op **Opnieuw kiezen/Pauze**.
- Als u een teken, zoals *, wilt invoeren, drukt u meerdere keren op **Symbolen (*)** om door de lijst met beschikbare symbolen te bladeren. In de volgende tabel worden de beschikbare symbolen weergegeven.

beschikbare symbolen:	beschrijving:	beschikbaar voor het invoeren van:
*	Hiermee zorgt u voor de DTMF-tonen (Dual Tone Multiple-Frequency) die zijn toegewezen aan het asteriskteken.	faxoptekst, snelkiesnummers, fax- of telefoonnummers en handmatig ingevoerde nummers
–	Bij het automatisch kiezen last de HP Officejet een pauze van drie seconden in op de plaats waar dit teken zich bevindt in de getallenreeks.	faxoptekst, snelkiesnummers en fax- of telefoonnummers
()	Hiermee kunnen een haakje openen en een haakje sluiten worden weergegeven om de nummers visueel van elkaar te scheiden, zodat ze gemakkelijker zijn te lezen. Het kengetal wordt bijvoorbeeld vaak tussen haakjes gezet. Deze symbolen hebben geen invloed op het kiezen.	faxoptekst, snelkiesnummers en fax- of telefoonnummers
W	Bij het automatisch kiezen zorgt de W ervoor dat de HP Officejet wacht op een kiestoon voordat deze doorgaat met kiezen.	faxoptekst, snelkiesnummers en fax- of telefoonnummers
R	Bij het automatisch kiezen heeft de R dezelfde functie als de knop Wisselen.	faxoptekst, snelkiesnummers en fax- of telefoonnummers
+	Hiermee kan een plusteken worden weergegeven in de faxoptekst.	faxoptekst

- Als u een vergissing hebt gemaakt, drukt u op **◀** om het fout getypte teken te wissen, waarna u het juiste teken invoert.
- Nadat u de tekst hebt ingevoerd, drukt u op **OK** om de ingevoerde gegevens op te slaan.

rapporten afdrukken

U kunt de HP Officejet zo instellen dat foutrapporten en bevestigingsrapporten worden afgedrukt voor elk faxbericht dat u verzendt en ontvangt. U kunt ook handmatig systeemrapporten afdrukken op het moment dat u die nodig hebt. Deze rapporten verschaffen nuttige systeem informatie over de HP Officejet.

Standaard is de HP Officejet zo ingesteld dat alleen een rapport wordt afgedrukt als zich een probleem voordoet bij het verzenden of ontvangen van een faxbericht. Na elke transactie verschijnt er kort een bericht op het bedieningspaneel met de mededeling dat het faxbericht goed is verzonden.

In dit gedeelte komen de volgende onderwerpen aan bod:

- **automatisch rapporten genereren** op pagina 58
- **rapporten handmatig genereren** op pagina 59

automatisch rapporten genereren

Met deze instellingen kunt u de HP Officejet geheel automatisch fout- en bevestigingsrapporten laten afdrukken.

Opmerking: Als u een afgedrukte bevestiging wenst dat de faxberichten goed zijn verzonden, volgt u onderstaande instructies *voordat* u faxberichten gaat verzenden.

- 1 Druk op **Instellingen**.
- 2 Druk op **1** en vervolgens nogmaals op **1**.
Hiermee selecteert u eerst Rapport afdr. en dan Instell. voor autom. rapporten.

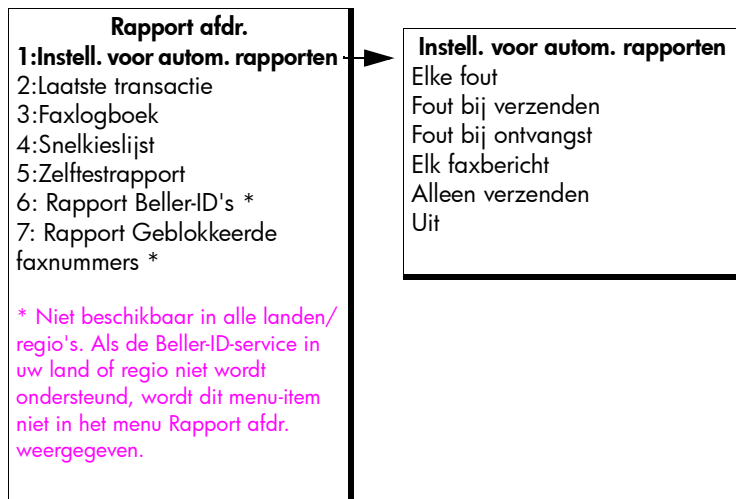

- 3** Druk op **▶** om de volgende soorten rapporten weer te geven:
- **Elke fout:** dit rapport wordt afgedrukt als zich een faxfout voordoet (standaardinstelling).
 - **Fout bij verzenden:** dit rapport wordt afgedrukt als zich een transmissiefout voordoet.
 - **Fout bij ontvangst:** dit rapport wordt afgedrukt als zich een ontvangstfout voordoet.
 - **Elk faxbericht:** in dit rapport wordt de ontvangst of verzending van elk faxbericht bevestigd.
 - **Alleen verzenden:** dit rapport wordt afgedrukt na verzending van elk faxbericht.
 - **Uit:** er worden geen faxrapporten afgedrukt.
- Opmerking:** Als u Alleen verzenden selecteert, ontvangt u ook foutrapporten als zich een fout voordoet.
- 4** Druk op **OK** om een rapport te selecteren.

rapporten handmatig genereren

U kunt rapporten over de HP Officejet handmatig genereren, zoals een rapport over de status van het laatste faxbericht dat u hebt verzonden, een lijst van geprogrammeerde snelkiesnummers of een Zelftestrapport voor diagnose.

- 1** Druk op **Instellingen** en vervolgens op **1**.
Hiermee selecteert u Rapport afdr.

Rapport afdr.

1: Instell. voor autom. rapporten
 2: Laatste transactie
 3: Faxlogboek
 4: Snelkieslijst
 5: Zelftestrapport
 6: Rapport Beller-ID's *
 7: Rapport Geblokk. faxnummers *

* Niet beschikbaar in alle landen/
regio's. Als de Beller-ID-service in uw
land of regio niet wordt ondersteund,
wordt dit menu-item niet in het menu
Rapport afdr. weergegeven.

- 2 Druk op ► om de volgende soorten rapporten weer te geven:
- **Instell. voor autom. rapporten:** hiermee geeft u op dat er automatisch rapporten moeten worden afgedrukt, zoals beschreven in **automatisch rapporten genereren** op pagina 58
 - **Laatste transactie:** hiermee drukt u een rapport af met de details van de laatste faxtransactie.
 - **Faxlogboek:** hiermee drukt u een logboek af van de laatste 30 faxtransacties.
 - **Snelkieslijst:** hiermee drukt u een lijst van geprogrammeerde snelkiesnummers af.
 - **Zelftestrapport:** hiermee drukt u een rapport af dat helpt bij het achterhalen van de oorzaak van problemen met afdrukken en uitlijnen. Zie **een zelftestrapport afdrukken** op pagina 84 voor meer informatie.
 - **Rapport Beller-ID's:** hiermee drukt u een logboek af van de laatste 30 beller-ID's. In het rapport worden het telefoonnummer, de datum en het tijdstip van verzending en de naam van de beller (indien beschikbaar) opgenomen.
- Opmerking:** De Beller-ID-service is niet in alle landen/regio's beschikbaar. Als de Beller-ID-service in uw land of regio niet wordt ondersteund, wordt dit menu-item niet in het menu Rapport afdr. weergegeven. Zie **beller-ID's gebruiken** op pagina 72 voor informatie.
- **Rapport Geblokkeerde faxnummers:** hiermee drukt u een rapport af met de faxnummers die u hebt geblokkeerd. Zie **faxnummers blokkeren** op pagina 72 voor meer informatie.
- 3 Druk op **OK** om een rapport te selecteren.

het snelkiezen instellen

Aan veelvuldig gebruikte faxnummers kunt u een snelkiesnummer toewijzen. Gebruik de snelkiestoetsen op het bedieningspaneel als u snel faxberichten wilt verzenden. U kunt ook op Snelkiezen drukken om de lijst van snelkiesnummers te doorlopen en het gewenste snelkiesnummer te selecteren.

De eerste 10 snelkiesnummers worden automatisch opgeslagen onder de 5 snelkiestoetsen op het bedieningspaneel. Als u meer dan 5 snelkiesnummers maakt, worden er 2 snelkiesnummers aan een snelkiestoets toegewezen. Druk meerdere malen op de snelkiestoets om te schakelen tussen beide snelkiesnummers. Druk bijvoorbeeld op de eerste snelkiestoets om te schakelen tussen de snelkiesnummers 1 en 6, druk op de tweede snelkiestoets om te schakelen tussen 2 en 7 enzovoort, tot en met de vijfde snelkiestoets. Zie **een faxbericht verzenden met snelkiesnummers** op pagina 42 voor meer informatie over het gebruik van snelkiestoetsen.

We raden u aan de HP Director te gebruiken als u snelkiesinstellingen wilt opgeven. U kunt echter ook het bedieningspaneel gebruiken.

Met de HP Director kunt u snel en gemakkelijk vanaf uw computer snelkiesnummers instellen. Zie voor meer informatie de online hp image zone help bij de software.

In dit gedeelte komen de volgende onderwerpen aan bod:

- **individuele snelkiesnummers instellen** op pagina 61
- **snelkiesgroepnummers toevoegen** op pagina 61
- **snelkiesvermeldingen wijzigen** op pagina 62
- **snelkiesnummers verwijderen** op pagina 63

individuele snelkiesnummers instellen

U kunt snelkiesnummers instellen voor faxnummers die u vaak gebruikt.

- 1 Druk op **Instellingen**.
- 2 Druk op **2** en vervolgens op **1**.
Hiermee selecteert u Snelkiesinstellingen en vervolgens Individueel snelkiezen.

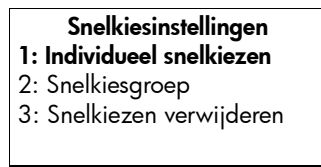

Het eerste nog niet toegewezen snelkiesnummer wordt in het venster weergegeven.

- 3 Druk op **OK** om de weergegeven snelkiesvermelding te selecteren.
Tip: Als u een andere nog niet toegewezen vermelding wilt selecteren, drukt u op **◀** of **▶** en drukt u vervolgens op **OK**.
- 4 Voer het faxnummer in dat u aan de snelkiesvermelding wilt toekennen en druk op **OK**.
Het faxnummer kan uit maximaal 50 cijfers bestaan.
Tip: Als u een pauze in het faxnummer wilt invoegen, drukt u op **Opnieuw kiezen/Pauze**.
- 5 Voer de naam in en druk op **OK**.
De naam kan uit maximaal 13 tekens bestaan.
Zie **tekst invoeren vanaf het bedieningspaneel** op pagina 56 voor meer informatie over het invoeren van tekst.
- 6 Als **Nog een?** wordt weergegeven, drukt u op **1 (Ja)** als u nog een nummer wilt instellen of op **2 (Nee)** als u geen nummer meer wilt instellen.

snelkiesgroepnummers toevoegen

Met deze functie kunt een groep van maximaal 50 individuele snelkiesnummers maken, zodat u met één druk op een snelkiestoets een faxbericht in zwart-wit naar een specifieke groep personen kunt verzenden.

Opmerking: U kunt alleen zwartwitfaxen naar groepen verzenden. Faxberichten in kleur en faxberichten met de resolutie Zeer fijn worden niet ondersteund bij het faxen naar groepen.

U kunt alleen eerder ingevoerde snelkiesnummers aan een groep toewijzen. Bovendien kunt alleen individuele snelkiesnummers toevoegen; u kunt geen groep aan een andere groep toevoegen.

- 1 Druk op **Instellingen**.
- 2 Druk op **2** en vervolgens nogmaals op **2**.
Hiermee selecteert u Snelkiesinstellingen en vervolgens Snelkiesgroep.



Het eerste nog niet toegewezen snelkiesnummer wordt in het venster weergegeven.

- 3 Druk op **OK** om de weergegeven snelkiesvermelding te selecteren.
Tip: Als u een andere nog niet toegewezen vermelding wilt selecteren, drukt u op ◀ of ▶ en drukt u vervolgens op **OK**.
- 4 Druk op ◀ of ▶ om een individueel snelkiesnummer te selecteren dat aan de groep moet worden toegevoegd. U kunt ook de snelkiescode invoeren op het bedieningspaneel.
- 5 Druk op **OK**.
- 6 Als **Nog een?** verschijnt, drukt u op **1 (Ja)** om het volgende individuele snelkiesnummer toe te voegen.
- 7 Als u alle gewenste nummers hebt ingevoerd, drukt u op **2 (Nee)**.
- 8 Voer de naam van de snelkiesgroep in en druk op **OK**.
De naam kan uit maximaal 13 tekens bestaan.
Zie **tekst invoeren vanaf het bedieningspaneel** op pagina 56 voor meer informatie over het invoeren van tekst.
- 9 Als **Nog een groep?** wordt weergegeven, drukt u op **1 (Ja)** als u nog een snelkiesgroep wilt instellen of op **2 (Nee)** als u geen snelkiesgroep meer wilt instellen.

snelkiesvermeldingen wijzigen

U kunt het telefoonnummer of de naam van een individueel snelkiesnummer wijzigen.

Opmerking: Als het individuele snelkiesnummer ook deel uitmaakt van een snelkiesgroep, worden alle wijzigingen die u aanbrengt in de individuele snelkiesvermelding, ook doorgevoerd in de snelkiesgroep.

- 1 Druk op **Instellingen**.
- 2 Druk op **2** en vervolgens op **1**.
Hiermee selecteert u Snelkiesinstellingen en vervolgens Individueel snelkiezen.
- 3 Druk op ◀ of ▶ om de snelkiesvermeldingen te doorlopen en druk op **OK** om de gewenste vermelding te selecteren.

- 4 Als het huidige faxnummer verschijnt, drukt u op ◀ om dit te wissen.
- 5 Voer het nieuwe faxnummer in.
Tip: Als u een pauze in het faxnummer wilt invoegen, drukt u op Opnieuw kiezen/Pauze.
- 6 Druk op **OK** om het nieuwe nummer op te slaan.
- 7 Als u de naam wilt wijzigen, drukt u op ◀ om de naam te wissen en voert u vervolgens de nieuwe naam in via het toetsenblok.
- 8 Druk op **OK**.
- 9 Druk op **1 (Ja)** als u nog een vermelding wilt wijzigen of op **2 (Nee)** als u geen vermelding meer wilt wijzigen.

snelkiesnummers verwijderen

Volg deze stappen als u een individueel snelkiesnummer of het nummer van een snelkiesgroep wilt verwijderen.

- 1 Druk op **Instellingen**.
- 2 Druk op **2** en vervolgens op **3**.
Hiermee selecteert u Snelkiesinstellingen en vervolgens Snelkiezen verwijderen.
- 3 Druk op ▶ totdat het snelkiesnummer verschijnt dat u wilt verwijderen, en druk vervolgens op **OK**. U kunt de snelkiescode ook invoeren vanaf het bedieningspaneel.

de faxresolutie wijzigen en het faxbericht lichter of donkerder maken

U kunt de instellingen Faxresolutie en Lichter/Donkerder wijzigen voor de faxberichten die u verzendt.

Opmerking: Deze instellingen hebben geen invloed op de kopieerinstellingen. De resolutie en het contrast voor kopiëren worden onafhankelijk ingesteld van de resolutie en het contrast voor faxen. Bovendien hebben instellingen die u via het bedieningspaneel wijzigt geen invloed op faxberichten die vanaf de computer worden verzonden.

In dit gedeelte komen de volgende onderwerpen aan bod:

- **de faxresolutie wijzigen** op pagina 63
- **het faxbericht lichter of donkerder maken** op pagina 64
- **nieuwe standaardinstellingen instellen** op pagina 65

de faxresolutie wijzigen

De instelling die wordt geselecteerd voor Faxresolutie, is van invloed op de transmissiesnelheid en kwaliteit van gefaxte zwartwitdocumenten. De HP Officejet verstuurt faxberichten slechts bij de hoogste resolutie die door het ontvangende faxapparaat wordt ondersteund. U kunt de faxresolutie alleen

wijzigen voor faxberichten die u in zwart-wit verzendt. Alle faxberichten in kleur wordt verzonden met de resolutie-instelling Fijn. Voor Faxresolutie zijn de volgende instellingen beschikbaar:

- Fijn: dit is de standaardinstelling. Deze instelling geeft tekst van hoge kwaliteit en is geschikt voor het faxen van de meeste documenten.
 - Zeer fijn: gebruik deze instelling voor het faxen van documenten met zeer kleine details. Als u deze instelling kiest, duurt het verzenden van een faxbericht langer en kunt u alleen faxberichten in zwart-wit verzenden.
 - Foto: deze instelling levert de beste kwaliteit wanneer u foto's wilt faxen. De transmissie van een faxbericht duurt langer als u Foto selecteert. Voor het faxen van foto's wordt aangeraden Foto te kiezen.
 - Standaard: deze instelling biedt de snelst mogelijke transmissie, maar de minste kwaliteit.
- 1 Plaats het origineel in de documenteninvoerlade met de bedrukte zijde naar beneden en zodanig dat de bovenkant het eerst wordt ingevoerd. Zie **originelen laden** op pagina 26 voor meer informatie.
 - 2 Druk op **Faxresolutie** totdat de gewenste resolutie-instelling verschijnt.
Opmerking: De instelling die u voor Faxresolutie selecteert, blijft behouden totdat u deze instelling wijzigt.
Tip: U kunt de Faxresolutie ook wijzigen door op Fax te drukken, met ◀ of ▶ Faxresolutie te selecteren en vervolgens op OK te drukken. Selecteer met ◀ of ▶ de gewenste instelling en druk nogmaals op OK.
 - 3 Voer het faxnummer in met behulp van het toetsenblok. U kunt ook een snelkiesstoets gebruiken of op de knop **Snelkiezen** drukken totdat het juiste snelkiesnummer verschijnt.
 - 4 Druk op **Start, Zwart**.
Opmerking: Als u op Start, Kleur drukt, wordt het faxbericht verzonden met de instelling Fijn.

het faxbericht lichter of donkerder maken

Met deze instelling kunt u het contrast van een faxbericht wijzigen zodat het bericht donkerder of lichter wordt dan het origineel. Dit komt van pas als u een vervaagd, verbleekt of handgeschreven document wilt faxen. U kunt het origineel donkerder maken door het contrast aan te passen.

Na twee minuten zonder activiteit worden uw wijzigingen ongedaan gemaakt en de standaardinstellingen hersteld, tenzij u uw wijzigingen als standaard instelt. Zie **nieuwe standaardinstellingen instellen** op pagina 65 voor informatie.

- 1 Plaats het origineel in de documenteninvoerlade met de bedrukte zijde naar beneden en zodanig dat de bovenkant het eerst wordt ingevoerd. Zie **originelen laden** op pagina 26 voor meer informatie.
- 2 Druk op **Faxen**.
 Op de bovenste regel van het uitleesvenster wordt Telefoonnummer weergegeven.

- 3 Voer het faxnummer in met behulp van het toetsenblok. U kunt ook een snelkiesstoets gebruiken of op de knop **Snelkiezen** drukken totdat het juiste snelkiesnummer verschijnt.
- 4 Druk op **Faxen** totdat **Licht./Donkerder** wordt weergegeven in de bovenste regel van het uitleesvenster.
De waarden worden in een cirkelvormige schaal op het bedieningspaneel weergegeven.
- 5 Druk op ◀ om een faxbericht lichter te maken of op ▶ om dit donkerder te maken.
Afhankelijk van de toets waarop u drukt, verplaatst de cirkel zich naar links of rechts.
- 6 Druk op **Start, Zwart** of **Start, Kleur**.

nieuwe standaardinstellingen instellen

U kunt de standaardwaarden voor Licht./Donkerder wijzigen via het bedieningspaneel.

- 1 Plaats het origineel in de documenteninvoerlade met de bedrukte zijde naar beneden en zodanig dat de bovenkant het eerst wordt ingevoerd.
Zie **originelen laden** op pagina 26 voor meer informatie.
- 2 Druk op **Faxen**.
Op de bovenste regel van het uitleesvenster wordt Telefoonnummer weergegeven.
- 3 Voer het faxnummer in met behulp van het toetsenblok. U kunt ook een snelkiesstoets gebruiken of op de knop **Snelkiezen** drukken totdat het juiste snelkiesnummer verschijnt.
Zie **het snelkiezen instellen** op pagina 60 voor meer informatie over snelkiezen.
- 4 Druk op **Faxen** totdat **Licht./Donkerder** wordt weergegeven in de bovenste regel van het uitleesvenster.
- 5 Breng de vereiste wijzigingen aan.
- 6 Druk nogmaals op **Faxen** totdat u **Nw stand. inst.** ziet in de bovenste regel van het uitleesvenster.
- 7 Druk op ▶ om **Ja** te selecteren.
- 8 Druk op **Start, Zwart** of **Start, Kleur**.
De HP Officejet gebruikt de nieuwe standaardinstelling voor het faxbericht dat u verzendt.

faxopties instellen

Er zijn vele faxopties die u kunt instellen, zoals of de HP Officejet een nummer dat in gesprek is automatisch opnieuw moet kiezen. Als u wijzigingen aanbrengt in de volgende opties, wordt de nieuwe instelling de standaardwaarde. Dit gedeelte kunt u gebruiken als naslag bij het veranderen van faxopties.

In dit gedeelte komen de volgende onderwerpen aan bod:

- **datum en tijd instellen** op pagina 66
- **het papierformaat voor ontvangen faxberichten instellen** op pagina 67
- **kiezen met toon of puls instellen** op pagina 67
- **het rinkelvolume instellen** op pagina 67
- **het volume van kies- en faxtonen aanpassen** op pagina 68
- **faxberichten naar een ander nummer doorsturen** op pagina 68
- **het doorsturen van faxberichten bewerken of annuleren** op pagina 68
- **specifieke belseignalen wijzigen** op pagina 69
- **een bezet of onbeantwoord nummer automatisch opnieuw kiezen** op pagina 69
- **binnenkomende faxberichten automatisch verkleinen** op pagina 70
- **de foutcorrectiemodus gebruiken** op pagina 71
- **de faxsnelheid instellen** op pagina 71
- **beller-ID's gebruiken** op pagina 72
- **faxnummers blokkeren** op pagina 72
- **backup-faxontvangst instellen** op pagina 73

datum en tijd instellen

U kunt de datum en de tijd instellen via het bedieningspaneel. Als een faxbericht wordt verzonden, worden de huidige datum en tijd bij de faxkopie afgedrukt. De notatie van de datum en de tijd is afhankelijk van de taalinstelling en de landinstelling.

- 1 Druk op **Instellingen**.
- 2 Druk op **3** en vervolgens op **1**.
Hiermee selecteert u Basisfaxinstellingen en vervolgens Datum en tijd.
- 3 Voer de maand, de dag en het jaar (de laatste twee cijfers) in door de getallen in te voeren via het toetsenblok. Afhankelijk van uw land-/regio-instelling moet u de datum misschien in een andere volgorde invoeren.
De onderstrepijncursor wordt in eerste instantie weergegeven onder het eerste cijfer en gaat automatisch door naar de volgende cijfers als u op een toets drukt. Nadat u het laatste cijfer van de datum hebt ingevoerd, wordt u automatisch gevraagd de tijd op te geven.
- 4 Voer de uren en minuten in.
Bij een 12-uurs tijdweergave verschijnt nadat u het laatste cijfer voor de tijd hebt ingevoerd automatisch de vraag om aan te geven of het om AM (voormiddag) of PM (namiddag) gaat.
- 5 Druk op **1** voor AM of **2** voor PM.
De nieuwe datum- en tijdstellingen worden op het bedieningspaneel weergegeven.

het papierformaat voor ontvangen faxberichten instellen

U kunt het papierformaat voor ontvangen faxberichten selecteren. Het geselecteerde papierformaat moet overeenkomen met het formaat van het papier in de papierlade. Faxberichten kunnen alleen worden afgedrukt op papier van Letter-, A4- of Legal-formaat (dit varieert per land of regio).

Opmerking: Als er een onjuist papierformaat in de papierlade is geplaatst wanneer er een faxbericht binnenkomt, wordt het faxbericht niet afgedrukt en wordt in het uitleesvenster een foutbericht weergegeven. Laad papier van het formaat Letter, A4 of Legal en druk op OK om het faxbericht af te drukken.

- 1 Druk op **Instellingen**.
- 2 Druk op **3** en vervolgens op **4**.
Hiermee selecteert u Basisfaxinstellingen en vervolgens Form. faxpapier.
- 3 Druk op **▶** om een optie te selecteren en druk vervolgens op **OK**.

kiezen met toon of puls instellen

U kunt de kieswijze instellen op toonkiezen of pulskiezen. De meeste telefoonsystemen werken met een van beide kieswijzen. Als het openbare telefoonnet of uw telefooncentrale (PBX) werkt met pulskiezen, moet u Pulskiezen selecteren. De standaardinstelling is Toonkiezen. Als u pulskiezen selecteert, zijn sommige functies van het telefoonsysteem mogelijk niet beschikbaar. Bovendien kan het met pulskiezen langer duren om een faxnummer te kiezen. Neem contact op met de telefoonmaatschappij als u niet weet welke instelling u het beste kunt gebruiken.

Opmerking: Als pulskiezen niet noodzakelijk is voor uw telefoonsysteem, kunt u het beste de standaardinstelling Toonkiezen handhaven.

- 1 Druk op **Instellingen**.
- 2 Druk op **3** en vervolgens op **5**.
Hiermee selecteert u Basisfaxinstellingen en vervolgens Kiezen met toon of puls.
- 3 Druk op **▶** om **Toon** of **Puls** te selecteren.
- 4 Druk op **OK**.

het rinkelvolume instellen

U kunt op de HP Officejet vier volumeniveaus instellen om op te geven hoe hard de belsignalen moeten klinken bij een binnenkomende fax- of gespreksoproep. U kunt Uit, Laag, Medium of Hoog selecteren. De standaardinstelling is Medium.

- 1 Druk op **Instellingen**.
- 2 Druk op **3** en vervolgens op **6**.
Hiermee selecteert u Basisfaxinstellingen en vervolgens de optie Rinkelvolume.
- 3 Druk op **▶** om een optie te selecteren en druk vervolgens op **OK**.

het volume van kies- en faxtonen aanpassen

Met de instelling voor Luidspr.volume kunt u het volume van de kies- en faxtonen regelen. U kunt Laag, Medium of Hoog selecteren. De standaardinstelling is Medium.

- 1 Druk op **Instellingen**.
- 2 Druk op **4** en vervolgens op **7**.
Hiermee selecteert u Basisfaxinstellingen en vervolgens de optie Luidspr.volume.
- 3 Druk op **▶** om een optie te selecteren en druk vervolgens op **OK**.

faxberichten naar een ander nummer doorsturen

Gebruik de functie Fax doorsturen om de ontvangen faxberichten naar een ander faxnummer door te sturen. Gedurende de periode dat Fax doorsturen is ingeschakeld, drukt de HP Officejet ontvangen faxberichten niet af. Als er een faxbericht in kleur binnenkomt, wordt deze doorgestuurd in zwart-wit.

- 1 Druk op **Instellingen**.
- 2 Druk op **3** en vervolgens op **8**.
Hiermee selecteert u het menu Basisfaxinstellingen en vervolgens de optie Fax doorsturen Alleen zwart.
- 3 Voer als u dat gevraagd wordt, het nummer van het faxapparaat in dat de doorgestuurde faxberichten moet ontvangen.
- 4 Druk op **OK**.
In het uitleesvenster wordt het bericht Fax doorsturen weergegeven.

het doorsturen van faxberichten bewerken of annuleren

Soms moet het nummer waarnaar u faxberichten doorstuurt, worden bewerkt of wilt u het doorsturen van faxberichten annuleren. Voer de volgende stappen uit als u faxnummers wilt bewerken of het doorsturen van faxberichten wilt uitschakelen.

- 1 Druk op **Instellingen**.
- 2 Druk op **3** en vervolgens op **8**.
Hiermee selecteert u het menu Basisfaxinstellingen en vervolgens de optie Fax doorsturen Alleen zwart.
- 3 Na enkele tellen wordt **Doorsturen AAN 1 = Bew. 2 = Ann.** op het bedieningspaneel weergegeven. Voer een van de volgende handelingen uit:
 - Druk op **1** als u het faxnummer wilt bewerken. Volg de aanwijzingen in het uitleesvenster van het bedieningspaneel.
 - Druk op **2** om de functie **Fax doorsturen** te annuleren.

Tip: U kunt het doorsturen van faxberichten ook annuleren door op Annuleren en vervolgens op 2 te drukken wanneer Fax doorsturen in het uitleesvenster van het bedieningspaneel wordt weergegeven.

specifieke belseignalen wijzigen

Veel telefoonmaatschappijen bieden de mogelijkheid van specifieke belseignalen zodat u op één telefoonlijn diverse telefoonnummers kunt hebben. Bij deze service heeft elk nummer een ander belpatroon, bijvoorbeeld enkele, dubbele en driedubbele belseignalen.

Als u de HP Officejet aansluit op een telefoonlijn met specifieke belseignalen, verzoekt u de telefoonmaatschappij om onderscheidende belpatronen toe te wijzen aan gespreksoproepen en faxoproepen. Het is het beste om voor een faxnummer dubbele of drievoudige belseignalen te vragen. Als de HP Officejet een specifiek belpatroon detecteert, beantwoordt het apparaat de oproepen en ontvangt het de faxberichten.

Als u deze voorziening niet hebt, gebruik dan de standaardinstelling, Alle belseignalen.

- 1 Controleer of de juiste instelling voor Antwoordmodus is geselecteerd. Zie **de antwoordmodus instellen** op pagina 47 voor informatie.
- 2 Druk op **Instellingen**.
- 3 Druk op **4** en vervolgens op **1**.
Hiermee selecteert u Geavanceerde faxinstellingen en vervolgens Antwoorden op rinkelsignaal.
- 4 Druk op **▶** om de volgende opties te doorlopen: **Alle belseignalen**, **Enkele belseignalen**, **Dubbele belseignalen**, **Driedubbele belseignalen** en **Dubbele en driedubbele**.
- 5 Wanneer het belpatroon verschijnt dat de telefoonmaatschappij voor dit faxnummer heeft ingesteld, drukt u op **OK**.

Opmerking: Als u de service voor specifieke belseignalen niet hebt, kunt u het beste de standaardinstelling, Alle belseignalen gebruiken.

een bezet of onbeantwoord nummer automatisch opnieuw kiezen

U kunt de HP Officejet zodanig instellen dat deze een nummer dat bezet was of onbeantwoord bleef, automatisch opnieuw kiest. De standaardinstelling voor Opnieuw kiezen bij in gesprek is Opnieuw kiezen. De standaardinstelling voor Opnieuw kiezen bij geen antw. is Niet opnieuw kiezen.

- 1 Druk op **Instellingen**.
- 2 Voer een van de volgende handelingen uit:
 - Om de instelling van **Opnieuw kiezen bij in gesprek** te wijzigen, drukt u op **4** en vervolgens op **2**.
Hiermee selecteert u Geavanceerde faxinstellingen en vervolgens Opnieuw kiezen bij in gesprek.
 - Om de instelling van **Opnieuw kiezen bij geen antw.** te wijzigen, drukt u op **4** en vervolgens op **3**.
Hiermee selecteert u Geavanceerde faxinstellingen en vervolgens Opnieuw kiezen bij geen antw.

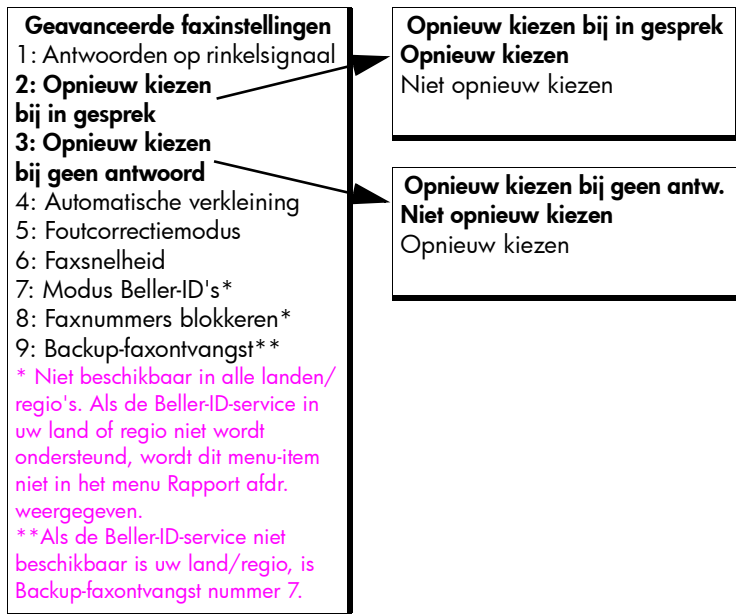

- 3 Druk op ► om **Opnieuw kiezen** of **Niet opnieuw kiezen** te selecteren.
- 4 Druk op **OK**.

binnenkomende faxberichten automatisch verkleinen

Deze instelling bepaalt wat de HP Officejet doet als er een faxbericht binnenkomt dat te groot is voor het standaardpapierformaat. Als deze instelling is ingeschakeld (de standaardinstelling), wordt de afbeelding indien mogelijk zodanig verkleind dat deze op één pagina past. Als de instelling is uitgeschakeld, worden de gegevens die niet op de eerste pagina passen, op de tweede pagina afgedrukt. Automatisch verkleinen is nuttig wanneer u een faxbericht in Legal-formaat ontvangt en er papier van Letter-formaat in de papierlade is geplaatst.

- 1 Druk op **Instellingen**.
- 2 Druk op **4** en vervolgens nogmaals op **4**.
 Hiermee selecteert u Geavanceerde faxinstellingen en vervolgens Automatisch verkleinen.
- 3 Druk op ► om **Aan** of **Uit** te selecteren.
- 4 Druk op **OK**.

de foutcorrectiemodus gebruiken

De foutcorrectiemodus (ECM) elimineert gegevensverlies als gevolg van slechte telefoonverbindingen, door transmissiefouten te detecteren en automatisch een verzoek in te dienen tot herverzending van het foutieve gedeelte. Bij goede verbindingen blijven uw telefoonkosten gelijk of kunnen deze zelfs lager uitvallen. Bij slechte verbindingen brengt ECM een langere verzendtijd en hogere kosten met zich mee, maar worden de gegevens betrouwbaarder verzonden. Schakel ECM alleen uit (de standaardinstelling is aan) als met ECM uw telefoonkosten aanzienlijk hoger uitvallen en een slechtere faxkwaliteit geen probleem is.

Opmerking: Als de Faxsnelheid is ingesteld op Snel of als u een fax in kleur verzendt, staat ECM altijd Aan.

- 1 Druk op **Instellingen**.
- 2 Druk op **4** en vervolgens op **5**.
Hiermee selecteert u Geavanceerde faxinstellingen en vervolgens Foutcorrectiemodus.
- 3 Druk op **▶** om **Aan** of **Uit** te selecteren.
- 4 Druk op **OK**.

de faxsnelheid instellen

U kunt de faxsnelheid instellen die moet worden gebruikt voor de communicatie tussen de HP Officejet en de andere faxapparaten als u faxberichten verzendt en ontvangt. De standaardfaxsnelheid is Snel.

In bepaalde omgevingen kan het nodig zijn om de faxsnelheid op een lagere snelheid in te stellen. Bijvoorbeeld als u een van de volgende items gebruikt:

- een Internet-telefoonservice
- een PBX-systeem
- het FoIP (Fax over Internet Protocol)
- een ISDN-service (Integrated Services Digital Network)

Ook als u problemen ondervindt bij het verzenden en ontvangen van faxberichten, kunt u deze problemen proberen te verhelpen door de faxsnelheid op Medium of Langzaam in te stellen. Als u faxen wilt verzenden zonder ECM, moet u de instelling Medium of Langzaam. De volgende faxsnelheden zijn beschikbaar.

Instelling faxsnelheid	Faxsnelheid
Snel	v.34 of 33600 bps
Medium	v.17 of 14400 bps
Langzaam	v.29 of 9600 bps

- 1 Druk op **Instellingen**.
- 2 Druk op **4** en vervolgens op **6**.
Hiermee selecteert u Geavanceerde faxinstellingen en vervolgens Faxsnelheid.
- 3 Druk op **▶** om een optie te selecteren en druk vervolgens op **OK**.

beller-ID's gebruiken

In de Modus Beller-ID's wordt het telefoonnummer of de naam van een beller in het uitleesvenster van het bedieningspaneel weergegeven, als u een abonnement hebt op de Beller-ID-service van uw telefoonmaatschappij.

Opmerking: U kunt de Beller-ID-service aanvragen bij uw telefoonmaatschappij. Deze service is niet in alle landen of regio's beschikbaar. Als de service in uw land of regio niet beschikbaar is, wordt het menu-item Modus Beller-ID's niet in het menu Geavanceerde faxinstellingen weergegeven. Neem contact op met uw telefoonmaatschappij voor meer informatie over de Beller-ID-service.

U kunt niet alleen nummers en namen van bellers weergeven, maar ook nummers blokkeren, zodat de HP Officejet geen faxberichten van deze nummers ontvangt. Zie **faxnummers blokkeren** op pagina 72 voor meer informatie over het blokkeren van nummers.

- 1 Druk op **Instellingen**.
- 2 Druk op **4** en vervolgens op **7**.
Hiermee selecteert u Geavanceerde faxinstellingen en vervolgens Modus Beller-ID's.
- 3 Druk op **▶** om een van de volgende opties te selecteren:
 - **Aan:** selecteer deze optie om de Modus Beller-ID's te activeren.
 - **Aan (Faxnummers blokkeren):** selecteer deze optie om de Modus Beller-ID's te activeren en bepaalde faxnummers te blokkeren.
 - **Uit:** selecteer deze optie om de Modus Beller-ID's uit te schakelen.
- 4 Druk op **OK**.

faxnummers blokkeren

Als u zich abonneert op de Beller-ID-service via een telefoonmaatschappij, kunt u met de functie Faxnummers blokkeren toekomstige faxberichten van door u opgegeven faxnummers blokkeren. U kunt de faxberichten van maximaal 20 nummers blokkeren.

Voordat u deze functie instelt, moet u Modus Beller-ID's instellen op Aan (blokkeren). Zie **beller-ID's gebruiken** op pagina 72 voor informatie.

Opmerking: U kunt de Beller-ID-service aanvragen bij uw telefoonmaatschappij. Deze service is niet in alle landen of regio's beschikbaar. Als de service in uw land of regio niet beschikbaar is, wordt het menu-item Faxnummers blokkeren niet in het menu Geavanceerde faxinstellingen weergegeven. Neem contact op met uw telefoonmaatschappij voor meer informatie over de Beller-ID-service.

Opmerking: U kunt faxberichten ook blokkeren met de HP Director, maar mogelijk geeft u de voorkeur aan het bedieningspaneel. Zie voor meer informatie de online hp image zone help bij de software.

faxnummers aan de lijst met geblokkeerde nummers toevoegen

- 1 Druk op **Instellingen**.
- 2 Druk op **4** en vervolgens op **8**.
Hiermee selecteert u Geavanceerde faxinstellingen en vervolgens Faxnummers blokkeren.
- 3 Druk op **▶** om **Toevoegen** te selecteren en druk vervolgens op **OK**.
Het beller-ID-nummer dat het apparaat het laatst heeft ontvangen, wordt in het uitleesvenster weergegeven.
- 4 Druk op **◀** of **▶** om de lijst met beller-ID-nummers te doorlopen en druk vervolgens op **OK** om een nummer te selecteren dat aan de lijst moet worden toegevoegd.
- 5 Als u nog een nummer aan de lijst wilt toevoegen, drukt u op **1** (Ja). Als u geen nummer meer wilt verwijderen, drukt u op **2** (Nee).
- 6 Als u op **1** hebt gedrukt, herhaalt u de stappen 4 en 5 totdat u alle gewenste beller-ID-nummers aan de lijst hebt toegevoegd.

een faxnummer uit de lijst met geblokkeerde faxnummers verwijderen

- 1 Druk op **Instellingen**.
- 2 Druk op **4** en vervolgens op **8**.
Hiermee selecteert u Geavanceerde faxinstellingen en vervolgens Faxnummers blokkeren.
- 3 Druk op **▶** om **Verwijderen** te selecteren en druk vervolgens op **OK**.
Het eerste geblokkeerde nummer wordt in het uitleesvenster weergegeven.
- 4 Druk op **◀** of **▶** om de lijst met nummers te doorlopen en druk op **OK** om het geselecteerde nummer uit de lijst te verwijderen.
- 5 Als u nog een nummer uit de lijst wilt verwijderen, drukt u op **1** (Ja). Als u geen nummer meer wilt verwijderen, drukt u op **2** (Nee).
- 6 Als u op **1** hebt gedrukt, herhaalt u de stappen 4 en 5 totdat u alle gewenste beller-ID-nummers uit de lijst hebt verwijderd.

backup-faxontvangst instellen

Met de functie Backup-faxontvangst kunt u ontvangen faxberichten in het geheugen opslaan. Bijvoorbeeld, als de inktpatroon tijdens het ontvangen van een faxbericht leeg raakt, wordt het bericht in het geheugen opgeslagen. Wanneer u de inktpatroon hebt vervangen, kunt u het faxbericht afdrukken. Het bedieningspaneel geeft een melding weer als er niet-afgedrukte faxberichten in het geheugen zijn opgeslagen. Het bedieningspaneel geeft een melding weer als er niet-afgedrukte faxberichten in het geheugen zijn opgeslagen.

Standaard is Backup-faxontvangst ingeschakeld. Zie **faxberichten in het geheugen opnieuw afdrukken** op pagina 74 voor informatie over het afdrukken van in het geheugen opgeslagen faxen.

Opmerking: Als het geheugen van de HP Officejet vol raakt, worden de oudste, afgedrukte faxberichten overschreven. Alle niet-afgedrukte faxberichten blijven in het geheugen totdat zij worden afgedrukt of verwijderd. Als het geheugen vol is met niet-afgedrukte faxberichten, zal de HP Officejet geen faxoproepen meer aannemen totdat de niet-afgedrukte

faxberichten zijn afgedrukt. Als u alle faxberichten uit het geheugen wilt verwijderen, inclusief de niet-afgedrukte faxberichten, schakelt u de HP Officejet uit.

- 1 Druk op **Instellingen**.
- 2 Druk op **4** en druk vervolgens op **7** of **9** (afhankelijk van uw land/regio). Hiermee selecteert u Geavanceerde faxinstellingen en vervolgens Backup-faxontvangst.
- 3 Druk op **▶** om een van de volgende opties te selecteren:
 - **Aan**: selecteer deze optie om Backup-faxontvangst te activeren.
 - **Uit**: selecteer deze optie om Backup-faxontvangst te uit te schakelen.
- 4 Druk op **OK**.

faxberichten in het geheugen opnieuw afdrukken

Faxen in geh. opnieuw afdr. is een functie waarmee u een faxbericht dat in het geheugen is opgeslagen, opnieuw kunt afdrukken. De faxberichten worden afgedrukt in tegengestelde volgorde van binnenkomst: het laatst ontvangen faxbericht wordt het eerst afgedrukt. Als de HP Officejet een faxbericht begint af te drukken dat u niet nodig hebt, kunt u op ieder moment op Annuleren drukken om het afdrukken te stoppen. De HP Officejet begint dan het volgende in het geheugen opgeslagen faxbericht af te drukken. U moet telkens op Annuleren drukken voor elk faxbericht dat u niet wilt afdrukken.

- 1 Druk op **Instellingen**.
- 2 Druk op **5** en vervolgens op **4**.
Hiermee selecteert u Hulpmiddelen en vervolgens Faxen in geh. opnieuw afdr.
De faxberichten in het geheugen worden afgedrukt.

een faxtaak stoppen

- Als u het verzenden of ontvangen van een faxbericht wilt stoppen, drukt u op **Annuleren**.
- Als u een nummer dat u aan het bellen bent, wilt annuleren en u een kiestoon wilt weergeven, drukt u op **Wisselen**.

Opmerking: Als de HP Officejet al verbinding heeft gemaakt met het andere faxapparaat en bezig is met het verzenden of ontvangen van faxgegevens, moet u op Annuleren drukken om het faxbericht te annuleren. Met Wisselen kunt u geen faxbericht annuleren dat al wordt verwerkt.

De meeste afdrukinstellingen worden automatisch geregeld door de softwaretoepassing van waaruit u afdrukt of door de ColorSmart-technologie van HP. U hoeft de instellingen alleen handmatig te wijzigen wanneer u de afdrukkwaliteit wilt veranderen, wilt afdrukken op speciale soorten papier of transparanten, of speciale functies wilt gebruiken.

In dit gedeelte komen de volgende onderwerpen aan bod:

- **afdrukken vanuit een softwaretoepassing** op pagina 75
- **afdrukopties instellen** op pagina 76
- **een afdruktaak stoppen** op pagina 78

Met de HP Officejet kunt u speciale afdruktaken uitvoeren. Zo kunt u foto's zonder rand en posters afdrukken en afdrukken maken op transparantfilm. Raadpleeg de online hp image zone help bij de software voor meer informatie over het uitvoeren van speciale afdruktaken.

afdrukken vanuit een softwaretoepassing

Voer de volgende stappen uit om een afdruktaak te starten vanuit de softwaretoepassing die u hebt gebruikt om het document te maken.

Windows-gebruikers

- 1 Plaats het juiste papier in de papierlade.
Zie **papier en originelen laden** op pagina 15 voor meer informatie.
- 2 Kies **Afdrukken** in het menu **Bestand** van de softwaretoepassing die u gebruikt.
- 3 Zorg ervoor dat u de HP Officejet selecteert.
Als u instellingen wilt wijzigen, klikt u op de knop die toegang geeft tot het dialoogvenster Eigenschappen (afhankelijk van uw softwaretoepassing kan deze knop Eigenschappen, Opties, Printerinstelling of Printer heten). Vervolgens selecteert u de gewenste opties voor de afdruktaak met behulp van de functies op de tabbladen Papier/kwaliteit, Afwerking, Effecten, Basis en Kleur.
Opmerking: Wanneer u een foto afdrukt, moet u opties selecteren voor de juiste papiersoort en fotoverbetering. Zie de **hp image zone help** bij de computer voor meer informatie.
- 4 Klik op **OK** om het dialoogvenster **Eigenschappen** te sluiten.
De geselecteerde instellingen gelden alleen voor de huidige afdruktaak. Zie **afdrukopties instellen** op pagina 76 voor het wijzigen van de afdrukinstellingen voor alle afdruktaken.
- 5 Klik op **OK** om de afdruktaak te starten.

Macintosh-gebruikers

Gebruik het dialoogvenster Pagina-instelling als u het papierformaat, een vergrotings- of verkleiningsfactor en de afdrukstand voor een document wilt opgeven. Als u andere afdrukinstellingen wilt opgeven en het document naar te printer wilt verzenden, gebruikt u het dialoogvenster Print.

Opmerking: De volgende stappen zijn specifiek voor OS X. Voor OS 9 kunnen de stappen iets afwijken. Zorg ervoor dat u de HP Officejet selecteert in Afdrukbeheer (OS X) of in de Kiezer (OS 9) voordat u met afdrukken begint.

- 1 Selecteer **Pagina-instelling** in het menu **Archief** van de softwaretoepassing die u gebruikt.

Het dialoogvenster Pagina-instelling wordt geopend.

- 2 Selecteer de HP Officejet in het menu **Formaat voor**.
- 3 Wijzig zo nodig ook andere instellingen:
 - Selecteer het papierformaat. (Als u een aangepast papierformaat gebruikt, selecteert u Aangepast papierformaat in het menu Instellingen.)
 - Selecteer de afdrukstand.
 - Geef het vergrotings- of verkleiningspercentage op.

Bij OS 9 bevat het dialoogvenster Pagina-instelling ook opties voor het draaien of spiegelen van de afbeelding en kunt u de aangepaste papierformaten bewerken.

- 4 Klik op **OK**.
- 5 Kies **Print** in het menu **Archief** van de softwaretoepassing die u gebruikt. Het dialoogvenster Print wordt geopend. Als u OS X gebruikt, wordt het paneel Aantal en pagina's geopend. Als u OS 9 gebruikt, wordt het paneel Algemeen geopend.
- 6 Selecteer de juiste afdrukinstellingen voor uw project. Gebruik de vervolkeuzemenu's om de andere panelen te openen.
- 7 Klik op **Print** om te beginnen met afdrukken.

afdrukopties instellen

U kunt de afdrukinstellingen op allerlei manieren aanpassen waardoor de HP Officejet vrijwel elke afdruktaak kan verwerken, inclusief aangepaste foto's en documenten van hoge kwaliteit.

Windows-gebruikers

Als u de afdrukinstellingen wilt veranderen, moet u eerst bepalen of u dit alleen voor deze afdruktaak of voor alle afdruktaken wilt doen. Hoe u de afdrukinstellingen weergeeft, hangt samen met de vraag of u deze al of niet permanent wilt aanpassen.

de afdrukinstellingen wijzigen voor alle toekomstige afdruktaken

- 1 Klik in de **HP Director** op **Instellingen** en klik vervolgens op **Printerinstellingen**.
- 2 Wijzig de afdrukinstellingen en klik op **OK**.

de afdrukinstellingen wijzigen voor de huidige afdruktask

- 1 Selecteer in het menu **Bestand** van uw softwaretoepassing **Afdrukken, Printerinstelling** of **Pagina-instelling**. Zorg ervoor dat de geselecteerde printer de HP Officejet is.
- 2 Klik op **Eigenschappen, Opties, Printerinstelling** of **Printer** (afhankelijk van de softwaretoepassing die u gebruikt).
- 3 Wijzig de afdrukinstellingen en klik op **OK**.
- 4 Klik op **OK** om de taak af te drukken.

Macintosh-gebruikers

- ▶ Als u het dialoogvenster **Pagina-instelling** wilt weergeven, opent u het document dat u wilt afdrukken en selecteert u **Pagina-instelling** in het menu **Archief**.

Opmerking: Als u meer wilt weten over de instellingen in een bepaald paneel, klikt u op ? in de linkerbenedenhoek van het dialoogvenster Pagina-instelling.

het paneel Paginakenmerken

Gebruik het paneel Paginakenmerken in het dialoogvenster Pagina-instelling om de opties bij Paginaformaat, Vergroting/verkleining of Richting te selecteren. In OS 9 kunt u ook de optie Spiegelbeeld of Zonder rand kiezen voor het afdrukken van een afbeelding in spiegelbeeld respectievelijk zonder rand. In OS X kunt u de HP Officejet vanuit dit paneel selecteren; in OS 9 gebruikt u de Kiezer om de HP Officejet te selecteren.

het paneel Programmakenmerken

Gebruik het paneel Programmakenmerken om de afdrukopties in te stellen die specifiek zijn voor de softwaretoepassing die u gebruikt.

het paneel Overzicht

Gebruik in OS X het paneel Overzicht om de afdrukinstellingen voor het document te bekijken. In OS 9 wordt deze informatie weergegeven in het paneel Algemeen van het dialoogvenster Print.

- ▶ Als u het dialoogvenster **Print** wilt weergeven, opent u het document dat u wilt afdrukken en selecteert u **Print** in het menu **Archief**.

Opmerking: Als u meer wilt weten over de instellingen in een bepaald paneel, klikt u op ? in de linkerbenedenhoek van het dialoogvenster Print.

het paneel Aantal en pagina's

Gebruik het paneel Aantal en pagina's (OS X) en het paneel Algemeen (OS 9) in het dialoogvenster Print om het aantal exemplaren en de pagina's te selecteren die u wilt afdrukken. In dit paneel kunt u ook opgeven of u de afdrukken wilt sorteren.

- ▶ Klik op de knop **Voorbeeld** als u een voorbeeld van het afgedrukte document wilt bekijken.

het paneel Lay-out

Gebruik het paneel Lay-out in het dialoogvenster Print om meerdere pagina's op een vel af te drukken en om de volgorde te bepalen waarin ze worden afgedrukt. In dit paneel kiest u ook de opties voor randen.

het paneel Uitvoeropties (OS X)

Gebruik het paneel Uitvoeropties in het dialoogvenster Print om uw bestand op te slaan als een Adobe Acrobat PDF[®]-bestand (Portable Document Format). De HP Officejet biedt geen ondersteuning voor afdrukken via PostScript.

- ▶ Schakel het selectievakje **Bewaar als bestand** in als u het document wilt opslaan als PDF-bestand.

Opmerking: Het paneel Uitvoeropties is niet beschikbaar in OS 9.

het paneel Papiersoort/kwaliteit

Gebruik het paneel Papiersoort/kwaliteit in OS X en het paneel Algemeen in OS 9 in het dialoogvenster Print als u de papiersoort en de afdrukkwaliteit wilt selecteren en in OS X de kleurinstellingen wilt selecteren. Via dit paneel kunt u het contrast en de scherpte van digitale foto's wijzigen en de hoeveelheid inkt instellen die u voor de afdrukken wilt gebruiken.

De tabbladen Kleuropties en Digitale foto in OS X worden in OS 9 als afzonderlijke vervolspanelen weergegeven. Als u OS 9 gebruikt, moet u de vervolspanelen Kleur en Digitale fotografie gebruiken om de instellingen te selecteren.

een afdruktaak stoppen

U kunt een afdruktaak afbreken vanaf de HP Officejet of vanaf de computer, maar de volgende methode geniet de voorkeur.

- ▶ Als u de afdruktaak vanaf de HP Officejet wilt stoppen, drukt u op het bedieningspaneel op **Annuleren**. Kijk of het bericht **Afdrukken geannuleerd** in het uitleesvenster van het bedieningspaneel verschijnt. Als u dit bericht niet ziet, drukt u nogmaals op **Annuleren**.

De pagina waarmee de HP Officejet bezig is wordt afgedrukt en de resterende pagina's van de taak worden geannuleerd. Dit kan even duren.

7

benodigdheden bestellen

Via de website van HP kunt u online inktpatronen, aanbevolen HP-papier en accessoires voor de HP Officejet bestellen.

In dit gedeelte komen de volgende onderwerpen aan bod:

- **afdruk materiaal bestellen** op pagina 79
- **inktpatronen bestellen** op pagina 79
- **andere benodigdheden bestellen** op pagina 80

afdruk materiaal bestellen

Als u afdruk materiaal wilt bestellen, bijvoorbeeld HP Premium papier, HP Premium Inkjet transparanten, HP T-shirt transfers of HP Wenskaarten, gaat u naar:

www.hp.com

Selecteer uw land of regio en kies vervolgens Kopen of Winkelen.

inktpatronen bestellen

De volgende tabel bevat een overzicht van de inktpatronen die compatibel zijn met uw HP Officejet. Aan de hand van deze informatie kunt u bepalen welke inktpatroon u moet bestellen.

inktpatronen	HP-bestelnummer
HP zwarte-inkjetpatroon	nr. 56, zwarte-inkpatroon, 19 ml
HP driekleureninkjetpatroon	nr. 57, kleurenpatroon, 17 ml
HP foto-inkjetpatroon	nr. 58, kleurenpatroon, 17 ml
HP zwarte-inkjetpatroon	nr. 27, zwarte-inkpatroon, 10 ml
HP driekleureninkjetpatroon	nr. 28, kleurenpatroon, 8 ml

Meer informatie over inktpatronen vindt u op de website van HP:

www.hp.com

Selecteer uw land of regio en kies vervolgens Kopen of Winkelen.

andere benodigdheden bestellen

Als u andere benodigdheden, bijvoorbeeld HP Officejet-software, een gedrukt exemplaar van de User Guide, een Setup-poster of andere vervangbare onderdelen, wilt bestellen, kiest u een van de volgende telefoonnummers.

- In de Verenigde Staten of in Canada kiest u 1-800-HP-INVENT (1-800-474-6836).
- In Europa kiest u +49 180 5 290220 (Duitsland) of +44 870 606 9081 (Verenigd Koninkrijk).

Als u HP Officejet-software in andere landen of regio's wilt bestellen, kiest u het telefoonnummer voor uw land of regio. De onderstaande nummers zijn van toepassing vanaf de datum waarop deze handleiding wordt gepubliceerd. Ga voor de meest recente lijst met nummers voor het bestellen van benodigdheden naar de volgende website en kies uw eigen land, regio en/of taal:

www.hp.com/support

land/regio	nummer voor bestellingen
Australië	61 3 8877 8000
Azië/Pacifisch gebied	65 272 5300
Nieuw-Zeeland	0800 441 147
Verenigde Staten en Canada	1-800-HP-INVENT (1-800-474-6836)
Zuid-Afrika	+27 (0)11 8061030

De HP Officejet heeft weinig onderhoud nodig. Af en toe kan het nodig zijn stof en vuil van de glasplaat en de witte strook aan de binnenkant van de klep te verwijderen, om ervoor te zorgen dat uw kopieën en scans helder blijven. Ook moet u misschien van tijd tot tijd de inktpatronen vervangen, uitlijnen of schoonmaken. Aan de hand van de instructies in dit gedeelte kunt u ervoor zorgen dat de HP Officejet optimaal blijft functioneren. Voer de volgende onderhoudsprocedures uit wanneer dat nodig is.

In dit gedeelte komen de volgende onderwerpen aan bod:

- **de glasplaat reinigen** op pagina 81
- **de witte strook reinigen** op pagina 82
- **de buitenkant reinigen** op pagina 83
- **met inktpatronen werken** op pagina 83
- **het telefoonsnoer vervangen** op pagina 94
- **fabrieksinstellingen herstellen** op pagina 94
- **de bladersnelheid instellen** op pagina 94
- **de vertragingstijd voor prompts instellen** op pagina 95
- **geluiden bij zelfonderhoud** op pagina 95

de glasplaat reinigen

Als de glasplaat vuil is door vingerafdrukken, stof, haren en dergelijke, werkt het apparaat minder snel en wordt de nauwkeurigheid van functies als Foto aanpassen aan pagina, Kopiëren en Scannen negatief beïnvloed.

- 1 Zet de HP Officejet uit, trek de stekker uit het stopcontact en til de klep van de scanner omhoog.

Opmerking: Druk alle faxberichten in het geheugen af voordat u de stekker uit het stopcontact verwijdert. Faxberichten in het geheugen gaan verloren wanneer u de stekker uit het stopcontact verwijdert. Zie **faxberichten in het geheugen opnieuw afdrukken** op pagina 74.

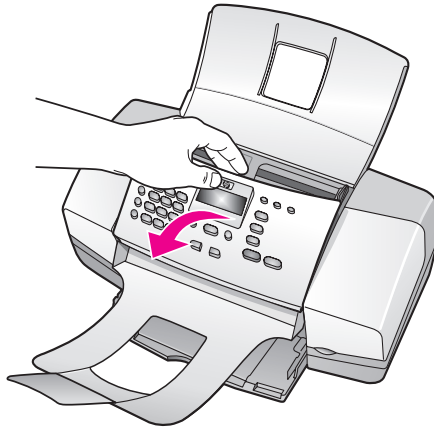

- 2 Reinig de glasplaat met een zachte doek of spons, die u vochtig hebt gemaakt met een niet-schurend glasschoonmaakmiddel.

Let op! Gebruik geen schuurmiddelen, aceton, benzeen of tetrachloorkoolstof op de glasplaat. Deze kan hierdoor beschadigd raken. Giet geen vloeistoffen rechtstreeks op het glas. Deze kunnen onder de glasplaat lopen en de HP Officejet beschadigen.

- 3 Droog de glasplaat met een zeemleren lap of cellulosespons om vlekken te voorkomen.

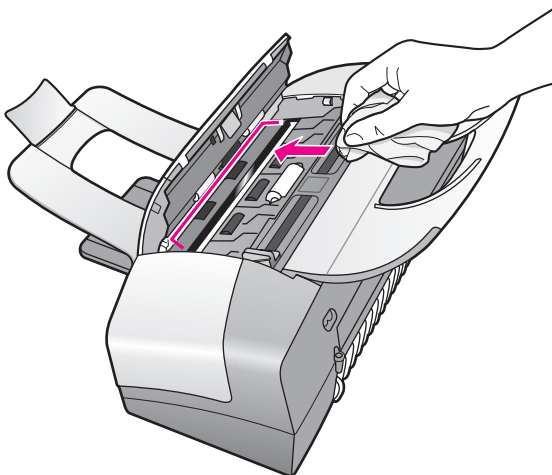

de witte strook reinigen

Kleine vuildeeltjes kunnen zich ophopen op de witte strook aan de binnenkant van de klep van de scanner.

- 1 Zet het apparaat uit, trek de stekker uit het stopcontact en til de klep van de scanner omhoog.

Opmerking: Druk alle faxberichten in het geheugen af voordat u de stekker uit het stopcontact verwijdert. Faxberichten in het geheugen gaan verloren wanneer u de stekker uit het stopcontact verwijdert. Zie **faxberichten in het geheugen opnieuw afdrukken** op pagina 74.

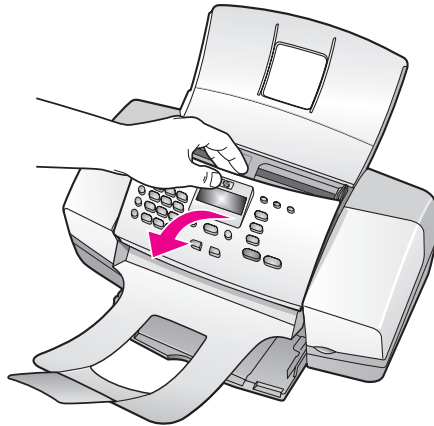

- 2 Reinig de witte strook met een zachte doek of spons die vochtig is gemaakt met een sopje van warm water met zachte zeep.
 - 3 Was de strook voorzichtig, zonder te schrobben, om het vuil los te weken.
 - 4 Maak de strook droog met een zeemleren lap of zachte doek.
- Let op!** Gebruik hiervoor geen papieren doekjes, omdat deze krassen kunnen veroorzaken.
- 5 Als de strook nog niet schoon is, herhaalt u de voorgaande stappen met isopropylalcohol. Veeg de strook grondig schoon met een vochtige doek om alle alcohol te verwijderen.

de buitenkant reinigen

Gebruik een zachte doek of een enigszins vochtig gemaakte spons om stof en vlekken van de behuizing te verwijderen. De binnenkant van het apparaat hoeft niet te worden gereinigd. Zorg ervoor dat u geen vloeistof in het apparaat of op het bedieningspaneel morst.

Opmerking: Om de geleverde delen van de HP Officejet niet te beschadigen, mag u het bedieningspaneel of de klep van het apparaat niet met alcohol of alcoholhoudende reinigingsmiddelen schoonmaken.

met inktpatronen werken

Voor een optimale afdrukkwaliteit van de HP Officejet dient u enkele eenvoudige onderhoudsprocedures uit te voeren en de inktpatronen te vervangen als dit wordt aangegeven op het bedieningspaneel.

In dit gedeelte komen de volgende onderwerpen aan bod:

- **inktniveaus controleren** op pagina 84
- **een zelftestrapport afdrukken** op pagina 84
- **omgaan met inktpatronen** op pagina 86
- **inktpatronen vervangen** op pagina 86
- **een foto-inktpatroon gebruiken** op pagina 89
- **de inktpatroonbeschermer gebruiken** op pagina 89
- **de inktpatronen uitlijnen** op pagina 90
- **de inktpatronen reinigen** op pagina 92
- **de contactpunten van de inktpatroon reinigen** op pagina 92

inktniveaus controleren

U kunt op eenvoudige wijze de inktniveaus controleren als u wilt nagaan hoe lang de inktpatronen nog meegaan. Het inktniveau geeft aan hoeveel inkt er bij benadering nog in de inktpatronen zit. De inktniveaus kunnen alleen worden gecontroleerd vanuit de HP Director terwijl de HP Officejet is aangesloten en aanstaat.

Windows-gebruikers

- 1 Kies in de **HP Director** (HP-dirigent) achtereenvolgens **Instellingen**, **Afdrukinstellingen** en **Printeronderhoud**.
- 2 Klik op de tab **Geschat inktniveau**.
De geschatte inktniveaus voor de inktpatronen worden weergegeven.

Macintosh-gebruikers

- 1 Kies in de **HP Director** (HP-dirigent) de optie **Instellingen** en vervolgens **Printeronderhoud**.
- 2 Als het dialoogvenster **Selecteer printer** wordt geopend, selecteert u de HP Officejet en klikt u op **Hulpmiddelen**.
- 3 Selecteer **Inktniveau** in de lijst.
De geschatte inktniveaus voor de inktpatronen worden weergegeven.

een zelftestrapport afdrukken

Als zich problemen voordoen bij het afdrukken, kunt u een zelftestrapport afdrukken voordat u de inktpatronen vervangt. Dit rapport bevat nuttige informatie over de inktpatronen, zoals statusinformatie.

- 1 Laad papier van het formaat Letter, A4 of Legal.
- 2 Druk op **Instellingen**.
- 3 Druk op **1** en vervolgens op **5**.
Hiermee selecteert u Rapport afdr. en vervolgens Zelftestrapport.

Rapport afdr.

- 1: Instell. voor autom. rapporten
- 2: Laatste transactie
- 3: Faxlogboek
- 4: Snelkieslijst
- 5: Zelftestrapport**
- 6: Rapport Beller-ID's
- 7: Rapport Geblokk. faxnummers

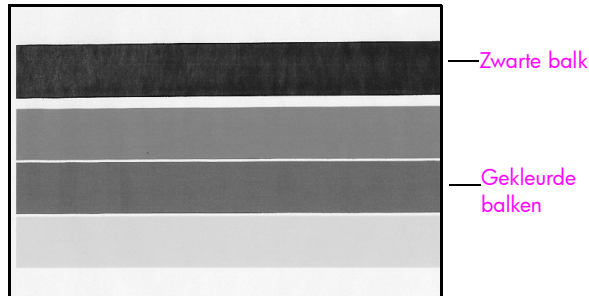

De zwarte-inktpatroon en de driekleurenpatroon zijn geïnstalleerd

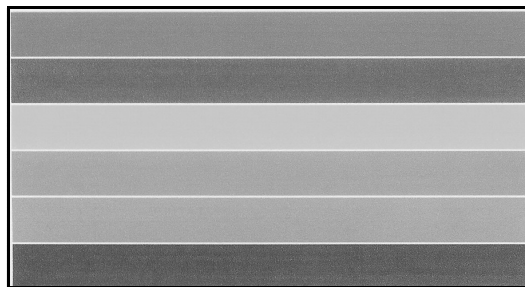

De driekleurenpatroon en de foto-inktpatroon zijn geïnstalleerd

- 4 Controleer het zelftestrapport op strepen of witte lijnen in de gekleurde balken. Controleer of de gekleurde balken gelijkmatig zijn gekleurd en over de gehele breedte van de pagina doorlopen.
- Als de zwarte-inktpatroon en de driekleurenpatroon zijn geïnstalleerd, bevat het zelftestrapport vier gekleurde balken: zwart, cyaan, magenta en geel.
 - Als de driekleurenpatroon en de foto-inktpatroon zijn geïnstalleerd, worden er zes kleurbalken op het zelftestrapport weergegeven: cyaan, magenta, geel voor de driekleurenpatroon en lichtcyaan, lichtmagenta en zwart voor de foto-inktpatroon.
 - Als er gekleurde balken ontbreken, kan dit betekenen dat de inkt van een bepaalde inkt patroon op is. Het kan nodig zijn de inkt patroon te vervangen. Zie **inktpatronen vervangen** op pagina 86 voor meer informatie over het vervangen van inkt patronen.

- Strepen kunnen duiden op verstopte inksproeiers of vuile contactpunten. Mogelijk moeten de inktpatronen of de contactpunten van de inktpatronen worden gereinigd. Zie **de inktpatronen reinigen** op pagina 92 en **de contactpunten van de inktpatroon reinigen** op pagina 92 voor meer informatie over het reinigen van inktpatronen. Maak *niet* schoon met alcohol.

omgaan met inktpatronen

Voordat u een inktpatroon vervangt of reinigt, dient u eerst de namen van de onderdelen te kennen en te weten hoe u met de inktpatroon moet omgaan.

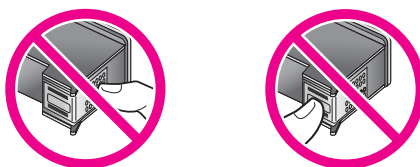
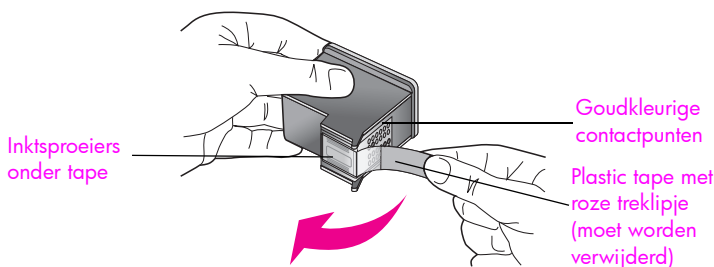

Raak de goudkleurige contactpunten en de inksproeiers niet aan

inktpatronen vervangen

Op het bedieningspaneel wordt een bericht weergegeven als het inktniveau van een inktpatroon laag is. Bovendien kunt u de inktniveaus controleren in de HP Director op de computer. Zie **inktniveaus controleren** op pagina 84 voor informatie. Wanneer u dit bericht ontvangt, is het verstandig een nieuwe inktpatroon bij de hand te houden. Verder moet u de inktpatroon vervangen als u ziet dat tekst vaag wordt afgedrukt of als zich kwaliteitsproblemen voordoen die verband houden met de inktpatronen.

U hebt deze instructies mogelijk nodig om de zwarte-inktpatroon te verwijderen als u de foto-inktpatroon wilt gebruiken voor foto's van hoge kwaliteit.

Zie **inktpatronen bestellen** op pagina 79 voor meer informatie over het bestellen van vervangende inktpatronen.

- 1 Zet de HP Officejet aan en open de toegangsklep voor de wagen met inktpatronen.

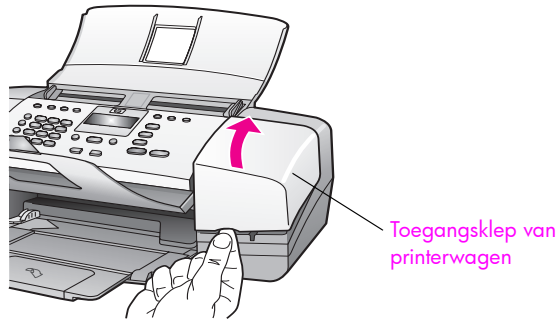

De wagen met inktpatronen wordt naar het midden verplaatst.

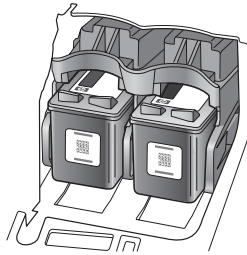

- 2 Nadat de wagen tot stilstand is gekomen, drukt u de inktpatroon naar beneden om deze vrij te geven, waarna u de inktpatroon naar u toe uit de houder trekt.

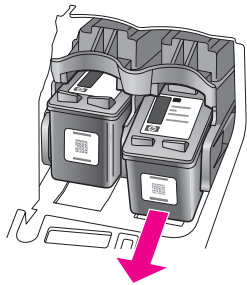

Opmerking: Het is normaal dat er zich in de patroonhouders wat inkt bevindt.

- 3 Als u de zwarte-inktpatroon verwijdert om de foto-inktpatroon te kunnen installeren, moet u de zwarte-inktpatroon bewaren in de inktpatroonbeschermer. Zie [de inktpatroonbeschermer gebruiken](#) op pagina 89 voor meer informatie over de inktpatroonbeschermer.
- 4 Haal de nieuwe inktpatroon uit de verpakking en verwijder voorzichtig de roze tape door aan het treklijpje te trekken. Zorg ervoor dat u van de patroon zelf alleen het zwarte plastic aanraakt.

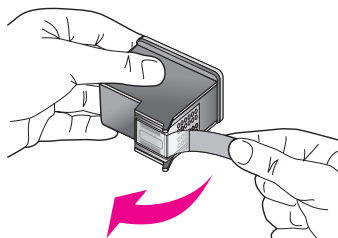

Let op! Raak de goudkleurige contactpunten of de inksproeiers niet aan.

Plaats de inktpatroon direct na het verwijderen van de plastic tape in de houder. Dit om te voorkomen dat de inkt in de sproeiers opdroogt.

- 5 Houd de zwarte-inktpatroon of de foto-inktpatroon vast met het HP-etiket naar boven gericht. Plaats de inktpatroon onder een kleine hoek in de rechterhouder van de printerwagen.

Druk de inktpatroon stevig aan totdat deze vastklikt.

Let op! Probeer niet om de inktpatroon in een rechte baan in de houder te schuiven. De patroon moet er onder een kleine hoek in worden geschoven.

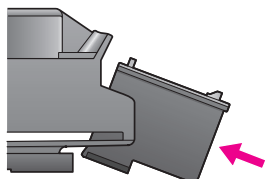

- 6 Houd de driekleurenpatroon vast met het HP etiket naar boven gericht. Plaats de inktpatroon onder een kleine hoek in de linkerhouder van de printerwagen.

Druk de inktpatroon stevig aan totdat deze vastklikt.

Let op! Probeer niet om de inktpatroon in een rechte baan in de houder te schuiven. De patroon moet er onder een kleine hoek in worden geschoven.

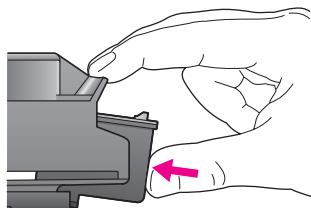

Opmerking: U moet *beide* inktpatronen installeren om de HP Officejet bedrijfsklaar te maken.

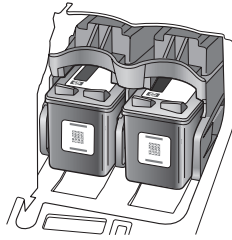

- 7 Sluit de toegangsklep voor de wagen met inktpatronen.
"Druk op OK om uitlijnpagina af te drukken verschijnt op het scherm.
- 8 Druk op **OK**.
Zie **de inktpatronen uitlijnen** op pagina 90 voor meer informatie over het uitlijnen van de inktpatronen.

een foto-inktpatroon gebruiken

U kunt de kwaliteit van de foto's die u met de HP Officejet afdrukt, optimaliseren door een foto-inktpatroon aan te schaffen. Vervang de zwarte-inktpatroon door de foto-inktpatroon. Als u de driekleureninkjetpatroon en de foto-inktpatroon hebt geïnstalleerd, hebt u de beschikking over een systeem met zes soorten inkt waarmee u foto's kunt afdrukken met een betere afdrukkwaliteit.

Als u normale tekstdocumenten wilt afdrukken, installeert u de zwarte-inktpatroon weer. Gebruik een inktpatroonbeschermer om de inktpatroon veilig op te bergen en te voorkomen dat de patroon uitdroogt wanneer deze niet wordt gebruikt. Zie **de inktpatroonbeschermer gebruiken** op pagina 89 voor meer informatie over het gebruik van de inktpatroonbeschermer en **inktpatronen vervangen** op pagina 86 voor meer informatie over het vervangen van inktpatronen.

Zie **inktpatronen bestellen** op pagina 79 voor meer informatie over het aanschaffen van een foto-inktpatroon.

de inktpatroonbeschermer gebruiken

Wanneer u een foto-inktpatroon koopt, ontvangt u een inktpatroonbeschermer.

In de speciaal met dit doel ontworpen inktpatroonbeschermer kunt u de inktpatroon veilig opbergen wanneer u deze niet gebruikt. De beschermer voorkomt ook dat de inkt opdroogt. Als u een inktpatroon uit de HP Officejet verwijdert, moet u de patroon in de inktpatroonbeschermer bewaren.

- ▶ Als u een inktpatroon in de inktpatroonbeschermer wilt plaatsen, schuift u de inktpatroon onder een kleine hoek in de inktpatroonbeschermer en drukt u de patroon aan totdat deze op zijn plaats vastklikt.

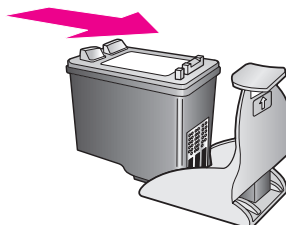

- ▶ Als u een inktpatroon uit de inktpatroonbeschermer wilt halen, drukt u op de bovenkant van de beschermer en duwt u tegelijkertijd naar achteren om de inktpatroon te ontgrendelen. Vervolgens schuift u de inktpatroon uit de beschermer.

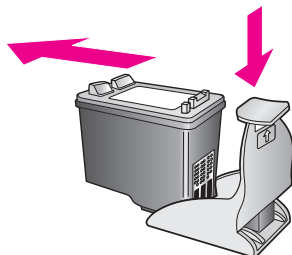

de inktpatronen uitlijnen

Telkens wanneer u een inktpatroon installeert of vervangt, verschijnt op het bedieningspaneel van de HP Officejet een bericht waarin u wordt gevraagd de inktpatronen uit te lijnen. U kunt op elk gewenst moment de inktpatronen uitlijnen via het bedieningspaneel of vanuit de HP Director. Als u de inktpatronen uitlijnt, weet u zeker dat de afdrukkwaliteit optimaal is.

Opmerking: Als u een eerder verwijderde inktpatroon opnieuw installeert, wordt er op de HP Officejet geen bericht weergegeven over het uitlijnen van de inktpatroon.

de inktpatronen uitlijnen vanaf het bedieningspaneel

- 1 Als u de inktpatronen wilt uitlijnen, drukt u op **OK** wanneer dit wordt gevraagd.
De HP Officejet drukt een uitlijnpagina af.
- 2 U kunt de inktpatronen ook handmatig uitlijnen vanaf het bedieningspaneel. Druk op **Instellingen**.
- 3 Druk op **5** en vervolgens op **2**.
Hiermee selecteert u Hulpmiddelen en vervolgens Inktpatronen uitlijnen.

Menu Hulpmiddelen	
1:	Inktpatronen reinigen
2:	Inktpatronen uitlijnen
3:	Fabr.waarden herstellen
4:	Faxen in geh. opnieuw afdr.

De HP Officejet drukt een uitlijnpagina af.

- 4 Plaats de uitlijnpagina met de bedrukte zijde naar beneden in de documenteninvoerlade en druk op **OK**.

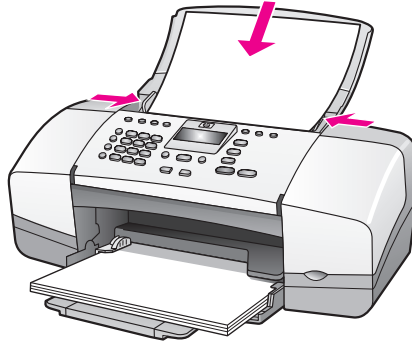

Wanneer het bericht Uitlijning voltooid in het uitleesvenster wordt weergegeven, is de uitlijning voltooid. U kunt de uitlijnpagina weggooien of bij het oud papier bewaren voor recycling.

de inktpatronen uitlijnen vanuit de hp director

- 1 Open de **HP Director** (HP-dirigent).
Zie voor informatie over het openen van de HP Director **Gebruik de hp director-software als u meer wilt doen met uw hp officejet** op pagina 8.
- 2 Windows-gebruikers gaan als volgt te werk:
 - a. Kies **Instellingen, Afdrukinstellingen** en klik vervolgens op **Printeronderhoud**.
 - b. Klik op de tab **Apparaatservices**.
 - c. Klik op **Inktpatronen uitlijnen**.

De HP Officejet drukt een uitlijnpagina af.
- 3 Macintosh-gebruikers gaan als volgt te werk:
 - a. Kies **Instellingen** en klik vervolgens op **Printeronderhoud**.
 - b. Als het dialoogvenster **Selecteer printer** wordt geopend, selecteert u de HP Officejet en klikt u op **Hulpmiddelen**.
 - c. Selecteer **Kalibreren** in de lijst.
 - d. Klik op **Uitlijnen**.

De HP Officejet drukt een uitlijnpagina af.
- 4 Plaats de uitlijnpagina met de bedrukte zijde naar beneden en met de bovenzijde van het papier als eerste in de documenteninvoerlade en druk op **OK**.

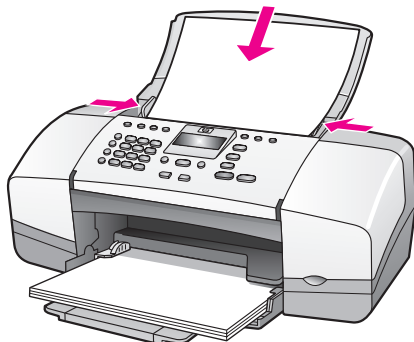

Wanneer het bericht Uitlijning voltooid in het uitleesvenster wordt weergegeven, is de uitlijning voltooid. U kunt de uitlijnpagina weggooien of bij het oud papier bewaren voor recycling.

de inktpatronen reinigen

Gebruik deze functie wanneer u in het zelftestrapport strepen of witte lijnen door een van de gekleurde staven ziet. Reinig de inktpatronen alleen als dat nodig is. U verspilt zo geen inkt en de inksproeiers hebben een langere levensduur.

- 1 Druk op **Instellingen**.
- 2 Druk achtereenvolgens op **5** en **1**.
Hiermee selecteert u Hulpmiddelen en vervolgens Inktpatronen reinigen.

Menu Hulpmiddelen
1:Inktpatronen reinigen
2:Inktpatronen uitlijnen
3:Fabr.waarden herstellen
4:Faxen in geh. opnieuw afdr.

Er wordt een testpagina afgedrukt terwijl de inktpatronen worden gereinigd. Gooi deze pagina weg of bewaar de pagina bij het oud papier voor recycling.

Als na reiniging de kopieer- of afdrukkwaliteit nog steeds onvoldoende is, probeert u eerst de contactpunten van de inktpatroon te reinigen voordat u de desbetreffende inktpatroon vervangt. Zie **inktpatronen vervangen** op pagina 86 voor meer informatie over het vervangen van inktpatronen.

Er wordt een testpagina afgedrukt terwijl de inktpatronen worden gereinigd. Gooi deze pagina weg of bewaar de pagina bij het oud papier voor recycling.

de contactpunten van de inktpatroon reinigen

Maak de contactpunten van een inktpatroon alleen schoon als er herhaaldelijk meldingen op het bedieningspaneel verschijnen waarin u wordt gevraagd een inktpatroon te controleren, terwijl u de inktpatronen al hebt gereinigd of uitgelijnd.

Verwijder de inktpatroon voordat u de patroon reinigt en controleer of er geen vuil op de contactpunten van de inktpatroon zit. Installeer de inktpatroon vervolgens opnieuw. Als u er berichten blijven verschijnen waarin u wordt gevraagd de inktpatronen te controleren, reinigt u de contactpunten.

Let op! Haal beide inktpatronen niet tegelijkertijd uit de printer. Verwijder en reinig de inktpatronen een voor een.

Zorg ervoor dat u het volgende bij de hand hebt:

- Schuimrubberen staafjes, een pluisvrije doek of ander zacht materiaal dat niet loslaat of vezels achterlaat.
- Gedistilleerd water, gefilterd water of bronwater (water uit de kraan kan deeltjes bevatten waardoor de inktpatronen beschadigd kunnen raken).

Let op! Gebruik geen metaalpoetsmiddelen of alcohol om de contactpunten van inktpatronen te reinigen. Hierdoor kan de inktpatroon of de HP Officejet beschadigd raken.

- 1 Zet de HP Officejet aan en open de toegangsklep van de printerwagen.
- 2 Verwijder het netsnoer uit de achterzijde van de HP Officejet wanneer de wagen tot stilstand is gekomen.
- 3 Druk de inktpatroon omlaag zodat deze vrijkomt en trek deze vervolgens naar u toe uit de houder.
- 4 Controleer de contactpunten van de inktpatroon op aangekoekte inkt en vuil.
- 5 Dompel een schoon schuimrubberen staafje of een schone pluisvrije doek in het gedistilleerde water en knijp het overtollige vocht eruit.
- 6 Houd de inktpatroon vast aan de zijkanten.
- 7 Maak alleen de contactpunten schoon. Reinig de sproeiers *niet*.

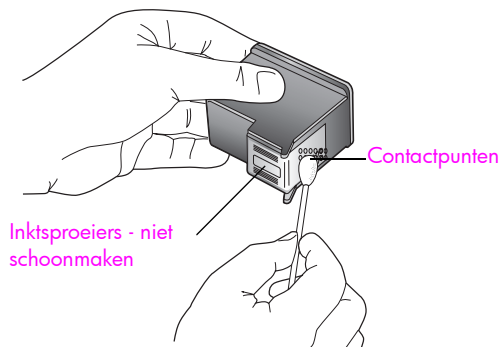

- 8 Plaats de inktpatroon terug in de wagen.
- 9 Herhaal deze procedure indien nodig voor de andere inktpatroon.
- 10 Sluit voorzichtig de toegangsklep voor de wagen met inktpatronen en sluit het netsnoer van de HP Officejet weer aan.

het telefoonsnoer vervangen

In sommige landen of regio's moet u een speciaal telefoonsnoer gebruiken om het apparaat op het telefoonsysteem aan te sluiten. Zie het hoofdstuk over het instellen van de fax op pagina 135.

fabrieksinstellingen herstellen

U kunt de oorspronkelijke fabrieksinstellingen van de HP Officejet herstellen.

Opmerking: Wanneer u de fabrieksinstellingen herstelt, heeft dit geen invloed op de datum informatie die u hebt ingesteld, en ook niet op eventuele wijzigingen die u hebt doorgevoerd in de instellingen voor scannen, taal, land of regio.

Dit proces kunt u alleen vanaf het bedieningspaneel uitvoeren.

1 Druk op **Instellingen**.

2 Druk op **5** en vervolgens op **3**.

Hiermee selecteert u Hulpmiddelen en vervolgens Fabr.waarden herstellen.

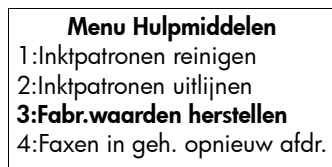

De standaardfabrieksinstellingen worden hersteld.

de bladersnelheid instellen

Met de optie Bladersnelheid kunt u de snelheid regelen waarmee tekstberichten van rechts naar links schuiven in het uitleesvenster van het bedieningspaneel. Als het bericht bijvoorbeeld erg lang is en niet volledig in het uitleesvenster past, moet het worden verschoven. Op die manier kunt u het hele bericht lezen. U kunt de snelheid kiezen waarmee het bericht wordt verschoven: Normaal, Snel of Langzaam. De standaardinstelling is Normaal.

1 Druk op **Instellingen**.

2 Druk op **6** en vervolgens op **1**.

Hiermee selecteert u Voorkeuren en vervolgens Bladersnelheid instellen.



3 Druk op **▶** om een bladersnelheid te selecteren en druk vervolgens op **OK**.

de vertragingstijd voor prompts instellen

Met de optie Promptvertr.tijd instellen kunt u instellen hoeveel tijd verstrijkt voordat er een melding verschijnt waarin u wordt gevraagd actie te ondernemen. Als u bijvoorbeeld op Kopiëren drukt en de promptvertragingstijd verstrijkt zonder dat u op een andere knop drukt, verschijnt het bericht Laad origineel en druk op Start in het uitleesvenster. U kunt Normaal, Snelst of Langzaam kiezen. De standaardinstelling is Normaal.

- 1 Druk op **Instellingen**.
- 2 Druk op **6** en vervolgens op **2**.
Hiermee selecteert u Voorkeuren en vervolgens Prompt vertr.tijd instellen.



- 3 Druk op **▶** totdat de vertragingstijd wordt weergegeven en druk vervolgens op **OK**.

geluiden bij zelfonderhoud

Het apparaat kan zo nu en dan bepaalde mechanische geluiden voortbrengen. Dit is een normaal onderdeel van het zelfonderhoud dat het apparaat uitvoert.

Hewlett-Packard biedt ondersteuning voor de HP Officejet via het Internet en de telefoon. In dit gedeelte komen de volgende onderwerpen aan bod:

- **ondersteuning en andere informatie opvragen via het Internet** op pagina 97
- **klantenondersteuning van HP** op pagina 97
- **de hp officejet gereedmaken voor verzending** op pagina 100

Als u in de gedrukte of online documentatie bij het product niet de juiste informatie kunt vinden, kunt u contact opnemen met de ondersteuningsdiensten van HP die verderop worden vermeld. Sommige ondersteuningsdiensten zijn alleen beschikbaar in de Verenigde Staten en Canada, terwijl andere diensten wereldwijd in vele landen en regio's beschikbaar zijn. Als voor uw land of regio geen telefoonnummer van een ondersteuningsdienst wordt vermeld, neemt u contact op met de dichtstbijzijnde HP-leverancier voor assistentie.

ondersteuning en andere informatie opvragen via het Internet

Als u een Internet-aansluiting hebt, kunt u voor hulp terecht op de volgende website van HP:

www.hp.com/support

Deze website biedt toegang tot technische ondersteuning, stuurprogramma's, benodigdheden en bestelinformatie.

klantenondersteuning van HP

Mogelijk wordt de HP Officejet geleverd met software van andere bedrijven. Als u met een van deze programma's problemen ondervindt, kunt u voor technische ondersteuning het beste contact opnemen met de deskundigen van het desbetreffende bedrijf.

Tref de volgende voorbereiding voordat u contact opneemt met de klantenondersteuning van HP.

- 1 Controleer het volgende:
 - a. Is de HP Officejet aangesloten en ingeschakeld?
 - b. Zijn de voorgeschreven inktpatronen op de juiste wijze geïnstalleerd?
 - c. Is het aanbevolen papier op de juiste wijze in de papierlade geplaatst?
- 2 Zet de HP Officejet uit en weer aan:
 - a. Schakel de HP Officejet uit met de knop **Aan** op het bedieningspaneel.
 - b. Verwijder het netsnoer uit de achterzijde van de HP Officejet.
 - c. Sluit het netsnoer weer aan op de achterzijde van de HP Officejet.
 - d. Schakel de HP Officejet in met de knop **Aan**.
- 3 Ga voor meer informatie naar de website van HP:
www.hp.com/support

- 4 Als u nog steeds problemen ondervindt en persoonlijk wilt spreken met een technicus van de klantenondersteuning van HP, doet u het volgende:
 - a. Zorg ervoor dat u de typeaanduiding van uw HP Officejet bij de hand hebt. Deze wordt vermeld op het bedieningspaneel.
 - b. Houd service-ID en serienummer bij de hand.
Uw service-ID en serienummer worden aangegeven op het bedieningspaneel als u gelijktijdig op OK en Start, Kleur drukt. Druk op ▶ totdat Modelnummer verschijnt en druk vervolgens op **OK**. De service-ID wordt op de onderste regel van het uitleesvenster van het bedieningspaneel weergegeven. Noteer de service-ID en druk op Annuleren. U keert terug naar het menu Info. Druk op ▶ totdat Serienummer verschijnt en druk vervolgens op **OK**. Het serienummer wordt op de onderste regel van het uitleesvenster van het bedieningspaneel weergegeven. Noteer het serienummer en druk herhaaldelijk op Annuleren om het menu Info af te sluiten.
 - c. Druk een zelftestrapport af. Zie **een zelftestrapport afdrukken** op pagina 84 voor informatie over het afdrukken van een zelftestrapport.
 - d. Maak een kleurenkopie als voorbeeld van een afdruk.
 - e. Zorg ervoor dat u uw probleem tot in details kunt beschrijven.
- 5 Bel de klantenondersteuning van HP. Zorg ervoor dat u zich in de buurt van de HP Officejet bevindt.

bellen in Noord-Amerika gedurende de garantieperiode

Bel 1-800-HP-INVENT. In de V.S. is telefonische ondersteuning beschikbaar in het Engels en Spaans, 24 uur per dag en 7 dagen per week (dagen en uren voor ondersteuning kunnen zonder kennisgeving worden gewijzigd). Gedurende de garantieperiode is deze service kosteloos. Buiten de garantieperiode kan een tarief gelden.

elders ter wereld bellen

De onderstaande nummers zijn van toepassing vanaf de datum waarop deze handleiding wordt gepubliceerd. Ga voor een actuele lijst van internationale nummers voor de klantenondersteuning van HP naar de volgende website en selecteer uw land, regio en/of taal:

www.hp.com/support

U kunt het HP ondersteuningscentrum bellen in de volgende landen/regio's. Als uw land of regio niet in de lijst voorkomt, neemt u contact op met uw plaatselijke leverancier of met het dichtstbijzijnde HP Sales and Support Office voor informatie over de beschikbare diensten.

Ondersteuning is gratis tijdens de garantieperiode; de standaardkosten voor interlokale telefoongesprekken zijn echter wel van toepassing. Daarnaast geldt in bepaalde gevallen een uniform tarief per serviceaanvraag.

Ga naar de volgende website voor de precieze gegevens en voorwaarden voor telefonische ondersteuning in uw land of regio binnen Europa:

www.hp.com/support

Daarnaast kunt u informeren bij uw leverancier of HP bellen op het telefoonnummer dat in deze handleiding wordt vermeld.

Wij streven voortdurend naar verbetering van onze telefonische ondersteuningsservice. Wij raden u dan ook aan geregeld onze website te bezoeken zodat u op de hoogte blijft van de meest recente informatie op het gebied van service en levering.

land/regio	technische ondersteuning van HP	land/regio	technische ondersteuning van HP
Algerije ¹	+213(0)61 56 45 43	Luxemburg (Frans)	900 40 006
Argentinië	(54)11-4778-8380 0-810-555-5520	Luxemburg (Duits)	900 40 007
Australië	+61 3 8877 8000 1902 910 910	Maleisië	1-800-805405
Bahrain (Dubai)	+973 800 728	Marokko ¹	+212 224 047 47
België (Nederlands)	+32 (0) 70 300 005	Mexico	01-800-472-6684
België (Frans)	+32 (0) 70 300 004	Mexico (Mexico-Stad)	5258-9922
Bolivia	800-100247	Nederland (0,10 euro/ min.)	0900 2020 165
Brazilië (Demais Localidades - overige locaties)	0800 157751	Nieuw-Zeeland	0800 441 147
Brazilië (Grande São Paulo)	(11) 3747 7799	Noorwegen	+47 815 62 070
Canada tijdens garantieperiode	(905) 206 4663	Oekraïne	+7 (380-44) 490-3520
Canada na garantieperiode (tarief per gesprek)	1-877-621-4722	Oman	+971 4 883 8454
Caraïbisch gebied en Midden-Amerika	1-800-711-2884	Oostenrijk	+43 (0) 820 87 4417
Chili	800-360-999	Palestina	+971 4 883 8454
China	86-21-38814518 8008206616	Panama	001-800-7112884
Colombia	9-800-114-726	Peru	0-800-10111
Costa Rica	0-800-011-0524	Polen	+48 22 865 98 00
Denemarken	+45 70202845	Portugal	+351 808 201 492
Duitsland (0,12 euro/ min.)	+49 (0) 180 5652 180	Puerto Rico	1-877-232-0589
Ecuador (Andinatel)	999119+1-800- 7112884	Qatar	+971 4 883 8454
Ecuador (Pacifitel)	1-800-225528+1-800- 7112884	Roemenië	+40 1 315 44 42
Egypte	+20 02 532 5222	Rusland, Moskou	+7 095 797 3520
Europa (Engels)	+44 (0) 207 512 5202	Rusland, Sint-Petersburg	+7 812 346 7997
Filippijnen	632-867-3551	Saoedi-Arabië	+966 800 897 14440
Finland	+358 (0) 203 66 767	Singapore	(65) 272-5300
Frankrijk (0,34 euro/ min.)	+33 (0) 892 6960 22	Slowakije	+ 421 2 6820 8080
Griekenland	+30 10 6073 603	Spanje	+34 902 010 059

land/regio	technische ondersteuning van HP	land/regio	technische ondersteuning van HP
Guatemala	1 800-995-5105	Taiwan	+886-2-2717-0055 0800 010 055
Hongarije	+36 (0) 1 382 1111	Thailand	+66 (2) 661 4000
Hongkong	+85 (2) 3002 8555	Tsjechische Republiek	+42 (0) 2 6130 7310
Ierland	+353 1890 923902	Tunesië ¹	+216 1 891 222
India	1-600-112267 91 11 682 6035	Turkije	+90 216 579 7171
Indonesië	62-21-350-3408	Venezuela	01-800-4746-8368
Israël	+972 (0) 9 830 4848	Venezuela (Caracas)	(502) 207-8488
Italië	+39 848 800 871	Verenigde Arabische Emiraten	800 4910
Japan	0570 000 511 +81 3 3335 9800	Verenigd Koninkrijk	+44 (0) 870 010 4320
Jemen	+971 4 883 8454	Vietnam	84-8-823-4530
Jordanië	+971 4 883 8454	Zuid-Afrika (Buiten republiek)	+27-11 258 9301
Koeweit	+971 4 883 8454	Zuid-Afrika (RZA)	086 000 1030
Korea	+82 1588 3003	Zweden	+46 (0)77 120 4765
Libanon	+971 4 883 8454	Zwitserland ² (0,08 CHF/ min. tijdens piekuren, 0,04 CHF/min. tijdens daluren)	+41 (0) 848 672 672

1 Dit callcenter ondersteunt Franssprekende klanten uit de volgende landen: Marokko, Tunesië en Algerije.

2 Dit callcenter ondersteunt Duits-, Frans- en Italiaanssprekende klanten in Zwitserland.

bellen in Australië na de garantieperiode

Als uw product niet onder de garantie valt, belt u 03 8877 8000. Per geval worden voor ondersteuning buiten de garantieperiode kosten van \$27,50 (incl. GST) in rekening gebracht via uw creditcard. U kunt ook bellen met 1902 910 910 (\$27,50 via uw telefoonrekening) tussen 09:00 en 17:00 van maandag tot en met vrijdag. (Kosten en tijdstippen van ondersteuning kunnen zonder voorafgaande kennisgeving worden gewijzigd.)

de hp officejet gereedmaken voor verzending

Als u na contact met de klantenondersteuning van HP of de winkel waar u het product hebt gekocht wordt verzocht de HP Officejet op te sturen ter reparatie, volgt u onderstaande stappen om verdere schade aan het HP-product te vermijden.

Opmerking: Zorg ervoor dat de inktpatronen tijdens het transport van de HP Officejet zijn verwijderd. Controleer of u de HP Officejet hebt uitgeschakeld door op de knop Aan te drukken.

1 Zet de HP Officejet aan.

Sla stap 1 tot en met 6 over als u het apparaat niet kunt aanzetten en de inktpatroon niet zichtbaar is onder de toegangsklep van de printerwagen. U kunt de inktpatronen nu niet verwijderen. Ga verder met stap 7.

- 2 Open de toegangsklep van de printerwagen.
- 3 Verwijder de inktpatronen.
Zie **inktpatronen vervangen** voor informatie over het verwijderen van de inktpatronen.
Let op! Verwijder beide inktpatronen. Als u dat niet doet, kan uw HP Officejet beschadigd raken.
- 4 Bewaar de inktpatronen, om uitdroging te voorkomen, in een luchtdicht afgesloten plastic zak. Stuur de patronen niet mee met de HP Officejet, tenzij de medewerker van de klantenondersteuning van HP dit heeft gevraagd.
- 5 Sluit de toegangsklep van de printerwagen. Zet de HP Officejet uit.
- 6 Verwijder de klep van het bedieningspaneel als volgt:
 - a. Pak de voorkant van het bedieningspaneel met beide handen vast, zoals in de afbeelding wordt aangegeven.
 - b. Til de klep van het bedieningspaneel op en trek deze los van de HP Officejet.

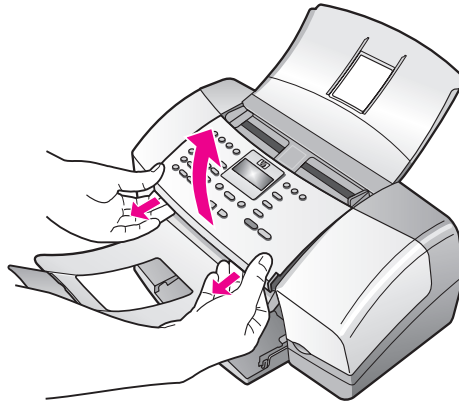

- 7 Berg de klep van het bedieningspaneel op. Stuur de klep van het bedieningspaneel niet mee met de HP Officejet.
- 8 Klap de documentopvanger op, over het bedieningspaneel heen, en klap vervolgens de lade van de automatische documenteninvoer neer, over de documentopvanger heen.

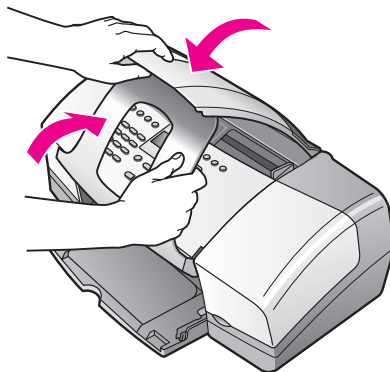

- 9 Controleer of het verlengstuk van de papierlade is ingeschoven en sluit de klep van de papierlade door de klep op te klappen totdat deze op zijn plaats vastklikt. Hiermee sluit u de HP Officejet volledig, zoals in de volgende afbeelding wordt aangegeven.

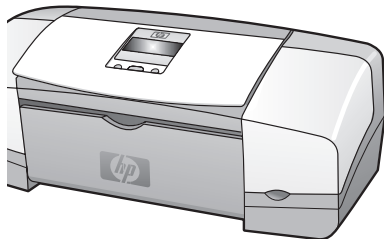

- 10 Gebruik voor de verzending van de HP Officejet zo mogelijk het originele verpakkingsmateriaal of anders het verpakkingsmateriaal van het vervangende apparaat.

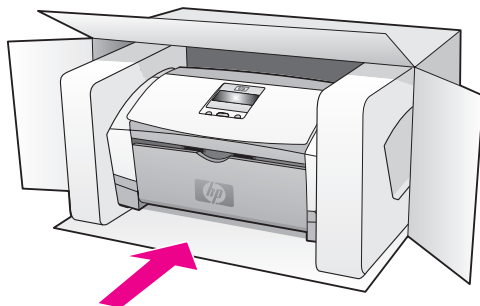

Als u het oorspronkelijke verpakkingsmateriaal niet meer hebt, gebruikt u ander toereikend verpakkingsmateriaal. Beschadiging tijdens verzending die ontstaat door onjuiste verpakking of onjuist transport, valt niet onder de garantie.

- 11 Plaats het label voor retourverzending op de buitenkant van de doos.
- 12 De doos dient het volgende te bevatten:
- Een complete beschrijving van de problemen voor het servicepersoneel (met name voorbeelden van afdrukken met kwaliteitsproblemen geven veel inzicht).
 - Een kopie van uw aankoopbewijs of een ander soort bewijs van aankoop ter controle van de garantieperiode.
 - Uw naam en adres en het telefoonnummer waarop u overdag bereikbaar bent.

De HP Officejet heeft een beperkte garantie die in dit gedeelte wordt beschreven. U vindt hier ook informatie over hoe u garantieservice verkrijgt en hoe u de standaardfabrieksgarantie kunt uitbreiden.

In dit gedeelte komen de volgende onderwerpen aan bod:

- **duur van de beperkte garantie** op pagina 103
- **garantieservice** op pagina 103
- **garantie uitbreiden** op pagina 103
- **de hp officejet terugzenden voor service** op pagina 104
- **beperkte wereldwijde garantieverklaring van Hewlett-Packard** op pagina 104

duur van de beperkte garantie

Duur van beperkte garantie (hardware en arbeidskosten): 1 jaar

Duur van beperkte garantie (cd-rom's): 90 dagen

Duur van beperkte garantie (inkpatronen): totdat de oorspronkelijke inkt van HP op is of totdat de op het product afgedrukte datum van het "einde van de garantieperiode" wordt bereikt (als deze datum wordt bereikt voordat de oorspronkelijke inkt op is).

garantieservice

snelle service

Als u gebruik wilt maken van de snelle reparatieservice van HP, moet u bij algemene problemen eerst contact opnemen met een servicekantoor of klantenondersteuningspunt van HP. Zie **klantenondersteuning van HP** op pagina 97 voor de stappen die u moet nemen voordat u de Klantenondersteuning belt.

Opmerking: De snelle reparatieservice van HP is niet in alle landen/regio's beschikbaar.

Als een minder belangrijk onderdeel van het apparaat moet worden vervangen en de klant dit normaal gesproken zelf kan doen, kunnen deze onderdelen via een versnelde levering worden geleverd. In dit geval betaalt HP vooraf de verzendkosten en de BTW, levert HP telefonische ondersteuning bij het vervangen van het onderdeel, en betaalt HP de verzendkosten en de BTW voor mogelijke onderdelen die naar HP moeten worden teruggezonden.

De Klantenondersteuning van HP kan klanten doorverwijzen naar aangestelde, erkende serviceaanbieders die onderhoud mogen plegen aan HP-producten.

garantie uitbreiden

U kunt de standaardfabrieksgarantie uitbreiden tot een totaal van drie jaar via het HP SUPPORTPACK. De service is geldig vanaf de aankoopdatum van het product en het SupportPack moet binnen 180 dagen na aankoop van het product worden aangeschaft. Dit programma biedt telefonische ondersteuning van 06:00 tot 22:00 uur MTS (Mountain Standard Time) van maandag tot en met vrijdag en van 09:00 tot 16:00 uur (MST) op zaterdag. Als tijdens het gesprek voor technische ondersteuning wordt vastgesteld dat het product moet worden vervangen, wordt het vervangingsexemplaar de volgende werkdag zonder kosten verzonden door HP. Alleen beschikbaar in de V.S.

Bel 1-888-999-4747 of ga naar de volgende HP-website voor meer informatie:

www.hp.com/go/hpsupportpack

Buiten de V.S. kunt u contact opnemen met de plaatselijke Klantenondersteuning van HP. Zie **elders ter wereld bellen** op pagina 98 voor een overzicht van internationale telefoonnummers voor klantenondersteuning.

de hp officejet terugzenden voor service

Voordat u de HP Officejet instuurt voor reparatie, moet u contact opnemen met de Klantenondersteuning van HP. Zie **klantenondersteuning van HP** op pagina 97 voor de stappen die u moet nemen voordat u de Klantenondersteuning belt.

bepaalde wereldwijde garantieverklaring van Hewlett-Packard

In het volgende gedeelte vindt u meer informatie over de beperkte wereldwijde garantieverklaring van HP.

In dit gedeelte komen de volgende onderwerpen aan bod:

- **geldigheid van de beperkte garantie** op pagina 104
- **garantiebeperkingen** op pagina 105
- **aansprakelijkheidsbeperkingen** op pagina 105
- **plaatselijke wetgeving** op pagina 105

geldigheid van de beperkte garantie

Hewlett-Packard ("HP") garandeert de eindgebruiker ("Klant") dat elk HP Officejet 4200 Series-product ("Product"), inclusief bijbehorende software, accessoires, afdrukmateriaal en benodigdheden, vrij zullen zijn van defecten in materiaal en constructie tijdens de periode (zie hieronder) die begint op de datum van aankoop door de Klant.

Voor alle softwareproducten is de beperkte garantie van HP uitsluitend geldig voor het niet kunnen uitvoeren van programmeringsinstructies. HP biedt geen garantie dat de werking van een willekeurig Product ononderbroken of vrij van fouten zal zijn.

De beperkte garantie van HP geldt uitsluitend voor defecten die het resultaat zijn van normaal gebruik van het Product en geldt niet voor problemen van willekeurige aard, inclusief problemen die ontstaan als gevolg van (a) verkeerd onderhoud of aanpassingen, (b) software, accessoires, afdrukmateriaal of benodigdheden die niet door HP zijn geleverd en niet door HP worden ondersteund, of (c) gebruik buiten de technische specificaties van het Product of niet-geautoriseerde wijzigingen of misbruik.

In het geval van hardwareproducten van HP wordt de garantie aan de Klant en een eventueel servicecontract met HP niet beïnvloed door gebruik van inktpatronen of opnieuw gevulde inktpatronen die niet van HP zijn. Als echter een defect aan of beschadiging van het Product kan worden toegeschreven aan gebruik van een (opnieuw gevulde) inktpatroon die niet van HP is, zal HP de gebruikelijke arbeidskosten en het materiaal voor het repareren van het Product voor het defect of de beschadiging in rekening brengen.

Als HP gedurende de van toepassing zijnde garantieperiode in kennis wordt gesteld van een defect aan een Product, zal HP naar eigen goeddunken het defecte Product, dat onder de garantie van HP valt, repareren of vervangen. In gevallen waarin de arbeidskosten niet worden gedekt door de beperkte garantie van HP, zullen voor reparaties de standaardarbeidskosten van HP in rekening worden gebracht.

Als het defecte Product niet door HP kan worden gerepareerd of vervangen, zal HP de aankoopprijs voor het defecte Product dat onder de garantie valt, binnen redelijke termijn terugbetalen nadat HP kennisgeving van het defect heeft ontvangen.

HP is niet verplicht tot reparatie, vervanging of terugbetaling totdat de Klant het defecte Product aan HP heeft geretourneerd.

Een vervangend product kan nieuw of gelijkwaardig aan nieuw zijn; dat wil zeggen dat de functionaliteit ervan minstens gelijk zal zijn aan die van het Product dat wordt vervangen.

Producten van HP, inclusief alle Producten, kunnen gerecyclede onderdelen, componenten of materialen bevatten die qua prestatie gelijkwaardig zijn aan nieuwe onderdelen, componenten of materialen.

De beperkte garantie van HP voor elk Product is geldig in elk land/elke regio of plaats waar het gedekte HP-product door HP wordt geleverd. Contracten voor aanvullende garantie, zoals service op locatie, zijn verkrijgbaar via elk geautoriseerd HP-servicecentrum in landen/regio's waar het product wordt verkocht door HP of een geautoriseerde dealer.

garantiebeperkingen

VOOR ZOVER BIJ DE PLAATSELIJKE WETGEVING IS TOEGESTAAN, BIEDEN NOCH HP, NOCH EXTERNE LEVERANCIERS ENIGE OVERIGE GARANTIE OF CONDITIE, GARANTIES EN CONDITIES OP VERKOOPBAARHEID, TEVREDENSTELLLENDE KWALITEIT EN GESCHIKTHEID VOOR EEN BEPAALD DOEL.

aansprakelijkheidsbeperkingen

Voor zover bij de plaatselijke wetgeving is toegestaan, is het verhaal in deze Beperkte garantie het enige en uitsluitende verhaal voor de Klant.

VOOR ZOVER BIJ DE PLAATSELIJKE WETGEVING IS TOEGESTAAN, MET UITZONDERING VAN DE SPECIFIEKE VERPLICHTINGEN ZOALS AANGEGEVEN IN DEZE BEPERKTE GARANTIE, ZIJN HP EN EXTERNE LEVERANCIERS IN GEEN GEVAL AANSPRAKELIJK VOOR DIRECTE, INDIRECTE, SPECIALE EN INCIDENTELE SCHADE OF GEVOLGSCHADE OP BASIS VAN EEN EVENTUEEL CONTRACT, BENADELING OF OVERIGE JURIDISCHE THEORIE EN ONAFHANKELIJK VAN EVENTUELE KENNISGEVING VAN DE MOGELIJKHEID OP DERGELIJKE SCHADE.

plaatselijke wetgeving

Deze beperkte garantieverklaring biedt de Klant specifieke wettelijke rechten. Daarnaast kan de Klant nog andere rechten hebben die in de V.S. van staat tot staat, in Canada van provincie tot provincie en elders ter wereld van land/regio tot land/regio kunnen verschillen.

Tot de mate waarin deze beperkte garantie niet overeenstemt met het plaatselijk recht, zal deze verklaring als aangepast en in overeenstemming met dergelijk plaatselijk recht worden beschouwd. In het kader van dergelijk plaatselijk recht is het mogelijk dat bepaalde voorwaarden en beperkingen in deze verklaring niet op de Klant van toepassing zijn. Sommige staten in de Verenigde Staten en sommige overheden buiten de Verenigde Staten (inclusief deelstaten in Canada) kunnen:

voorwaarden en beperkingen in deze Verklaring als tenietgedaan beschouwen ter bescherming van de wettelijk voorgeschreven rechten van de klant (bijvoorbeeld in Groot-Brittannië);

anderzijds de mogelijkheid van een fabrikant voor het doen gelden van dergelijke beperkingen of voorwaarden beperken; of

de Klant verdere garantierechten bieden, de tijdsduur vaststellen van een impliciete garantie die niet door de fabrikant kan worden ontkend en beperkingen op de tijdsduur van impliciete garanties tenietdoen.

MET BETREKKING TOT DOOR KLANTEN IN AUSTRALIË EN NIEUW-ZEELAND GEPLEEGDE TRANSACTIES MOGEN, BEHALVE DOOR ZOVER BIJ DE WET TOEGESTAAN, DE WETTELIJK VOORGESCHREVEN, OP DE AANKOOP VAN DE GEDEKTE PRODUCTEN VAN HP AAN DERGELIJKE KLANTEN VAN TOEPASSING ZIJNDE RECHTEN DOOR DE VOORWAARDEN IN DEZE BEPERKTE GARANTIE NIET WORDEN TENIETGEDAAN, BEPERKT OF VERANDERD EN WORDEN DEZE VOORWAARDEN OP DERGELIJKE RECHTEN ALS EEN AANVULLING BESCHOUWD.

In dit gedeelte vindt u de technische specificaties en overheidsvoorschriften voor uw HP Officejet.

In dit gedeelte komen de volgende onderwerpen aan bod:

- **papierspecificaties** op pagina 107
- **faxspecificaties** op pagina 109
- **scanspecificaties** op pagina 109
- **afmetingen en gewicht** op pagina 110
- **voedingsspecificaties** op pagina 110
- **omgevingspecificaties** op pagina 110
- **richtlijnen voor milieuvriendelijke producten** op pagina 110
- **overheidsvoorschriften** op pagina 113

papierspecificaties

In dit gedeelte komen de volgende onderwerpen aan bod:

- **capaciteit van papierladen** op pagina 107
- **papiercapaciteit van de automatische documentinvoer** op pagina 108
- **papierformaten** op pagina 108
- **specificaties voor afdrukmarges** op pagina 109

capaciteit van papierladen

type	papiergewicht	invoerlade ¹	uitvoerlade ²
Gewoon papier	20 tot 24 lb. (70 tot 90 g/m ²)	100	20
Kaarten	110 lb. (200 g/m ²)	20	10
Enveloppen	20 tot 24 lb. (75 tot 90 g/m ²)	10	5
Transparanten	N.v.t.	30	10
Etiketten	N.v.t.	20	10
Fotopapier van 10 x 15 cm (4 x 6 inch)	145 lb. (236 g/m ²)	20	10

¹ Maximumcapaciteit

² De capaciteit van de uitvoerlade is afhankelijk van de papiersoort en de gebruikte hoeveelheid inkt. U wordt aangeraden de uitvoerlade regelmatig te legen.

papiercapaciteit van de automatische documentinvoer

type ¹	papiergewicht	aantal
Letter	20 lb. (70 g/m ²)	20
Legal	20 lb. (70 g/m ²)	20
A4	20 lb. (70 g/m ²)	20

¹ De automatische documenteninvoer accepteert alleen gewoon papier. U kunt deze niet vullen met transparanten, enveloppen of etiketten.

papierformaten

type	formaat
Papier	Letter: 8,5 x 11 inch (216 x 279 mm) Legal: 8,5 x 14 inch (216 x 356 mm) A4: 210 x 297 mm
Enveloppen	U.S. #10: 4,125 x 9,5 inch (105 x 241 mm) A2: 111 x 146 mm (4,4 x 5,8 inch) DL: 110 x 220 mm (4,3 x 8,7 inch) C6: 114 x 162 mm (4,5 x 6,4 inch)
Transparanten	Letter: 8,5 x 11 inch (216 x 279 mm) A4: 210 x 297 mm
Fotopapier	4 x 6 inch (10 x 15 cm)
Etiketten	Letter: 8,5 x 11 inch (216 x 279 mm) A4: 210 x 297 mm

specificaties voor afdrukmarges

	boven (invoerkant)	onder (uitvoerkant) ¹	links	rechts
papier of transparanten				
U.S. (Letter, Legal, Executive)	0,07 inch (1,8 mm)	0,46 inch (11,7 mm)	0,25 inch (6,4 mm)	0,25 inch (6,4 mm)
ISO (A4, A5) en JIS (B5)	0,07 inch (1,8 mm)	0,46 inch (11,7 mm)	0,13 inch (3,2 mm)	0,13 inch (3,2 mm)
enveloppen				
	0,13 inch (3,2 mm)	0,46 inch (11,7 mm)	0,13 inch (3,2 mm)	0,13 inch (3,2 mm)
kaarten				
	0,07 inch (1,8 mm)	0,46 inch (11,7 mm)	0,13 inch (3,2 mm)	0,13 inch (3,2 mm)

¹ Deze marge is niet compatibel met de Officejet. Het totale schrijfgebied is dat echter wel. Het schrijfgebied is met 5,4 mm (0,21 inch) verschoven ten opzichte van het midden, waardoor de boven- en ondermarges asymmetrisch zijn.

faxspecificaties

- Klaar-voor-gebruik mogelijkheden voor faxen in zwart-wit en kleur
- Bevestigings- en activiteitsrapporten
- CCITT/ITU Groep 3-fax met foutcorrectiemodus
- Overdrachtsnelheid 33,6 Kbps
- Snelheid van 3 seconden per pagina bij 33,6 Kbps (op basis van ITU-T-testafbeelding nr 1 bij standaardresolutie.) Complexere pagina's of hogere resoluties vragen meer tijd en geheugen
- Belsignaalherkenning met automatisch schakelen tussen fax- en antwoordapparaat

scanspecificaties

- Afbeeldingseditor inbegrepen
- Geïntegreerde OCR-software converteert gescande tekst automatisch naar bewerkbare tekst
- Contact Image Sensor (CIS)
- Voor Twain geschikte interface
- De scansnelheid is afhankelijk van de complexiteit van het document
- Resolutie: 600 x 2400 ppi maximum (19200 ppi)
- Bitdiepte: 36 bits kleur; 12 bits grijswaarden
- Maximum scanformaat vanuit automatische documenteninvoer: 8,5 x 14 inch (216 x 356 mm)

afmetingen en gewicht

hoogte	breedte	diepte	gewicht (zonder inktpatronen)
met gesloten papierladen			
7,1 inch (18 cm)	16,4 inch (41,6 cm)	8 inch (20,4 cm)	5,5 kg (12 lbs)
met geopende papierladen			
13 inch (33 cm)	16,4 inch (41,6 cm)	16,7 inch (45 cm)	5,5 kg (12 lbs)

voedingsspecificaties

- Stroomverbruik: maximum 50 W
- Invoervoltage: AC 100 tot 240 V, 0,7 A (maximum), 50–60 Hz

omgevingspecificaties

- Aanbevolen temperatuurbereik tijdens gebruik: 15° tot 32° C (59° tot 90° F)
- Toegestaan temperatuurbereik tijdens gebruik: 5° tot 40° C (41° tot 104° F)
- Vochtigheidsgraad: 15% tot 85% RV niet-condenserend
- Opslagtemperatuur (niet in werking): –40° tot 60° C (–40° tot 140° F)
- In de nabijheid van hoge elektromagnetische velden is het mogelijk dat de uitvoer van de HP Officejet in lichte mate is vervormd
- HP raadt het gebruik aan van een USB-kabel met een lengte van 3 meter of korter om de invloed van ruis door mogelijk hoge elektromagnetische velden te minimaliseren

richtlijnen voor milieuvriendelijke producten

In dit gedeelte komen de volgende onderwerpen aan bod:

- **milieubescherming** op pagina 110
- **ozonafgifte** op pagina 110
- **energy consumption** op pagina 111
- **papiergebruik** op pagina 111
- **kunststoffen** op pagina 111
- **MSDS (material safety data sheets)** op pagina 111
- **recyclingprogramma** op pagina 112
- **recyclingprogramma voor hp inkjet-onderdelen** op pagina 112

milieubescherming

Hewlett-Packard Company streeft ernaar om op milieuvriendelijke wijze kwaliteitsproducten te leveren. Dit product is ontworpen om het milieu zo min mogelijk te belasten.

Raadpleeg de HP-website over de betrokkenheid van HP bij het milieu op:

www.hp.com/hpinfo/globalcitizenship/environment/index.html

ozonafgifte

Dit product produceert geen waarneembaar ozongas (O₃).

energy consumption

Energy usage drops significantly while in ENERGY STAR® mode, which saves natural resources, and saves money without affecting the high performance of this product. This product qualifies for ENERGY STAR, which is a voluntary program established to encourage the development of energy-efficient office products.



ENERGY STAR is a U.S. registered service mark of the U.S. EPA. As an ENERGY STAR partner, HP has determined that this product meets ENERGY STAR guidelines for energy efficiency.

For more information on ENERGY STAR guidelines, go to the following website:

www.energystar.gov

papiergebruik

Dit product is geschikt voor het gebruik van gerecycled papier volgens de norm DIN 19309.

kunststoffen

Kunststof onderdelen zwaarder dan 25 g zijn volgens de internationaal geldende normen gemerkt. Zodoende kunnen deze onderdelen eenvoudig worden herkend en aan het einde van de levensduur van het product voor recycling worden gebruikt.

MSDS (material safety data sheets)

U kunt MSDS-documenten verkrijgen via de volgende website van HP:

<http://www.hp.com/go/msds>

Klanten die geen toegang hebben tot het Internet kunnen contact opnemen met het dichtstbijzijnde HP Klantenondersteuningscentrum.

recyclingprogramma

HP biedt in veel landen een groeiend aantal programma's voor het retourneren en recyclen van producten en werkt samen met enkele van de grootste elektronica-recyclingbedrijven ter wereld. HP bespaart ook hulpbronnen door het opnieuw gebruiken en verkopen van enkele van de bekendste producten.

Dit HP-product bevat het volgende materiaal dat aan het einde van de levensduur op speciale wijze moet worden afgehandeld:

- Kwik in de fluorescentielamp in de scanner (<2 mg)
- Lood in het soldeermateriaal
- Lithiumbatterij

Dit product bevat een kleine lithiumbatterij die aan het eind van de levensduur van het product volgens de richtlijnen moet worden verwijderd. De batterij bevindt zich op het hoofdpaneel.

- Batterijnummer: Panasonic CR2032
- Batterijmateriaal: lithium
- Batterijtype: knoopcelbatterij
- Hoeveelheid per product: 1
- Gewicht: ongeveer 3 gram
- Lithiumtype: vaste stof
- Batterijfabrikant: Panasonic, Japan

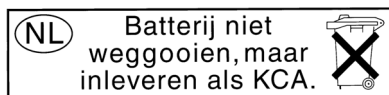

recyclingprogramma voor hp inkjet-onderdelen

HP streeft ernaar om het milieu zo goed mogelijk te beschermen. Het recyclingprogramma voor HP Inkjet-onderdelen is in veel landen/regio's beschikbaar. Hiermee kunt u gebruikte inktpatronen kosteloos voor hergebruik aanbieden. Ga voor meer informatie naar de volgende website:

www.hp.com/hpinfo/globalcitizenship/environment/recycle/inkjet.html

overheidsvoorschriften

De HP Officejet voldoet aan de productvereisten van de diversie instanties in uw land/regio.

In dit gedeelte komen de volgende onderwerpen aan bod:

- **wettelijk verplicht modelidentificatienummer** op pagina 113
- **notice to users of the U.S. telephone network: FCC requirements** op pagina 113
- **FCC statement** op pagina 114
- **note à l'attention des utilisateurs du réseau téléphonique Canadien/notice to users of the Canadian telephone network** op pagina 115
- **note à l'attention des utilisateurs Canadien/notice to users in Canada** op pagina 115
- **kennisgeving voor gebruikers in de Europese Economische Ruimte (EER)** op pagina 116
- **notice to users of the German telephone network** op pagina 116
- **declaration of conformity (European Union)** op pagina 116
- **geräuschemission** op pagina 116
- **notice to users in Korea (Officejet 4255 only)** op pagina 117

wettelijk verplicht modelidentificatienummer

Voor verplichte identificatiedoeleinden is aan uw product een Regulatory Model Number toegekend. Het Regulatory Model Number voor uw product is SDGOB-0306-01 of SDGOB-0306-02. Dit wettelijk verplichte nummer moet niet worden verward met de marketingnaam (HP Officejet 4200 Series) of het productnummer (Q5600A, Q5610A).

notice to users of the U.S. telephone network: FCC requirements

This equipment complies with FCC rules, Part 68. On this equipment is a label that contains, among other information, the FCC Registration Number and Ringer Equivalent Number (REN) for this equipment. If requested, provide this information to your telephone company.

An FCC compliant telephone cord and modular plug is provided with this equipment. This equipment is designed to be connected to the telephone network or premises wiring using a compatible modular jack which is Part 68 compliant. This equipment connects to the telephone network through the following standard network interface jack: USOC RJ-11C.

The REN is useful to determine the quantity of devices you may connect to your telephone line and still have all of those devices ring when your number is called. Too many devices on one line may result in failure to ring in response to an incoming call. In most, but not all, areas the sum of the RENs of all devices should not exceed five (5). To be certain of the number of devices you may connect to your line, as determined by the REN, you should call your local telephone company to determine the maximum REN for your calling area.

If this equipment causes harm to the telephone network, your telephone company may discontinue your service temporarily. If possible, they will notify you in advance. If advance notice is not practical, you will be notified as soon as possible. You will also be advised of your right to file a complaint with the FCC. Your telephone company may make changes in its facilities, equipment, operations, or procedures that could affect the proper operation of your equipment. If they do, you will be given advance notice so you will have the opportunity to maintain uninterrupted service.

If you experience trouble with this equipment, please contact the manufacturer, or look elsewhere in this manual, for warranty or repair information. Your telephone company may ask you to disconnect this equipment from the network until the problem has been corrected or until you are sure that the equipment is not malfunctioning.

This equipment may not be used on coin service provided by the telephone company. Connection to party lines is subject to state tariffs. Contact your state's public utility commission, public service commission, or corporation commission for more information. This equipment includes automatic dialing capability. When programming and/or making test calls to emergency numbers:

- Remain on the line and explain to the dispatcher the reason for the call.
- Perform such activities in the off-peak hours, such as early morning or late evening.

Note: This equipment is hearing aid compatible.

The Telephone Consumer Protection Act of 1991 makes it unlawful for any person to use a computer or other electronic device, including fax machines, to send any message unless such message clearly contains in a margin at the top or bottom of each transmitted page or on the first page of transmission, the date and time it is sent and an identification of the business, other entity, or other individual sending the message and the telephone number of the sending machine or such business, other entity, or individual. (The telephone number provided may not be a 900 number or any other number for which charges exceed local or long-distance transmission charges.) In order to program this information into your fax machine, you should complete the steps described in the software.

FCC statement

The United States Federal Communications Commission (in 47 CFR 15.105) has specified that the following notice be brought to the attention of users of this product.

Declaration of Conformity: This equipment has been tested and found to comply with the limits for a Class B digital device, pursuant to part 15 of the FCC Rules. Operation is subject to the following two conditions: (1) this device may not cause harmful interference, and (2) this device must accept any interference received, including interference that may cause undesired operation. Class B limits are designed to provide reasonable protection against harmful interference in a residential installation. This equipment generates, uses, and can radiate radio frequency energy, and, if not installed and used in accordance with the instructions, may cause harmful interference to radio communications. However, there is no guarantee that interference will not occur in a particular installation. If this equipment does cause harmful interference to radio or television reception, which can be determined by turning the equipment off and on, the user is encouraged to try to correct the interference by one or more of the following measures:

- Reorient the receiving antenna.
- Increase the separation between the equipment and the receiver.
- Connect the equipment into an outlet on a circuit different from that to which the receiver is connected.
- Consult the dealer or an experienced radio/TV technician for help.

For more information, contact the Product Regulations Manager, Hewlett-Packard Company, San Diego, (858) 655-4100.

The user may find the following booklet prepared by the Federal Communications Commission helpful: How to Identify and Resolve Radio-TV Interference Problems. This booklet is available from the U.S. Government Printing Office, Washington DC, 20402. Stock No. 004-000-00345-4.

Caution! Pursuant to Part 15.21 of the FCC Rules, any changes or modifications to this equipment not expressly approved by the Hewlett-Packard Company may cause harmful interference and void the FCC authorization to operate this equipment.

note à l'attention des utilisateurs du réseau téléphonique Canadien/notice to users of the Canadian telephone network

Cet appareil est conforme aux spécifications techniques des équipements terminaux d'Industrie Canada. Le numéro d'enregistrement atteste de la conformité de l'appareil. L'abréviation IC qui précède le numéro d'enregistrement indique que l'enregistrement a été effectué dans le cadre d'une Déclaration de conformité stipulant que les spécifications techniques d'Industrie Canada ont été respectées. Néanmoins, cette abréviation ne signifie en aucun cas que l'appareil a été validé par Industrie Canada.

Pour leur propre sécurité, les utilisateurs doivent s'assurer que les prises électriques reliées à la terre de la source d'alimentation, des lignes téléphoniques et du circuit métallique d'alimentation en eau sont, le cas échéant, branchées les unes aux autres. Cette précaution est particulièrement importante dans les zones rurales.

Le numéro REN (Ringer Equivalence Number) attribué à chaque appareil terminal fournit une indication sur le nombre maximal de terminaux qui peuvent être connectés à une interface téléphonique. La terminaison d'une interface peut se composer de n'importe quelle combinaison d'appareils, à condition que le total des numéros REN ne dépasse pas 5.

Basé sur les résultats de tests FCC Partie 68, le numéro REN de ce produit est 0.2B.

This equipment meets the applicable Industry Canada Terminal Equipment Technical Specifications. This is confirmed by the registration number. The abbreviation IC before the registration number signifies that registration was performed based on a Declaration of Conformity indicating that Industry Canada technical specifications were met. It does not imply that Industry Canada approved the equipment.

Users should ensure for their own protection that the electrical ground connections of the power utility, telephone lines and internal metallic water pipe system, if present, are connected together. This precaution may be particularly important in rural areas.

Note: The Ringer Equivalence Number (REN) assigned to each terminal device provides an indication of the maximum number of terminals allowed to be connected to a telephone interface. The termination on an interface may consist of any combination of devices subject only to the requirement that the sum of the Ringer Equivalence Numbers of all the devices does not exceed 5.

The REN for this product is 0.2B, based on FCC Part 68 test results.

note à l'attention des utilisateurs Canadien/notice to users in Canada

Le présent appareil numérique n'émet pas de bruit radioélectrique dépassant les limites applicables aux appareils numériques de la classe B prescrites dans le Règlement sur le brouillage radioélectrique édicté par le ministère des Communications du Canada.

This digital apparatus does not exceed the Class B limits for radio noise emissions from the digital apparatus set out in the Radio Interference Regulations of the Canadian Department of Communications.

kennisgeving voor gebruikers in de Europese Economische Ruimte (EER)



Dit product is ontworpen om te kunnen worden gebruikt op de analoge telefoonnetwerken in de volgende landen:

België	Ierland	Portugal
Denemarken	Italië	Spanje
Duitsland	Luxemburg	Verenigd Koninkrijk
Finland	Nederland	Zweden
Frankrijk	Noorwegen	Zwitserland
Griekenland	Oostenrijk	

De geschiktheid voor een bepaald telefoonnet is afhankelijk van de instellingen die door de klant zijn geselecteerd. Als u het apparaat in een ander land gaat gebruiken dan waar het gekocht is, moet u de instellingen wijzigen, zodat deze overeenkomen met het plaatselijke telefoonnet. Raadpleeg de leverancier of Hewlett-Packard Company als u verder advies nodig hebt.

Dit apparaat is door de fabrikant getest en voldoet aan de normen die zijn vastgelegd in de Richtlijn van de Raad 1999/5/EG (annex II) voor verbindingen via één aansluitingspunt op het openbare telefoonnet binnen de Europese Unie. Omdat er echter technologische verschillen bestaan tussen de telefoonnetten in de verschillende landen, biedt deze algemene Europese goedkeuring geen volledige garantie dat het apparaat vanaf elk aansluitingspunt op het openbare netwerk naar behoren zal functioneren.

Als u problemen hebt, neemt u in eerste instantie contact op met de leverancier van het apparaat.

Deze apparatuur is ontwikkeld voor DTMF-toonkiezen en -lussignalering. In het onwaarschijnlijke geval dat zich problemen voordoen met loop disconnect dialing, wordt u geadviseerd om deze apparatuur alleen te gebruiken met de instelling DTMF-toonkiezen.

notice to users of the German telephone network

This HP fax product is designed to connect only to the analogue public-switched telephone network (PSTN). Please connect the TAE N telephone connector plug, provided with the HP Officejet 4200 and 4250 Series into the wall socket (TAE 6) code N. This HP fax product can be used as a single device and/or in combination (in serial connection) with other approved terminal equipment.

geräuschemission

$L_pA < 70$ dB
am Arbeitsplatz
im Normalbetrieb
nach DIN 45635 T. 19

declaration of conformity (European Union)

The Declaration of Conformity in this document complies with ISO/IEC Guide 22 and EN 45014. It identifies the product, manufacturer's name and address, and applicable specifications recognized in the European community.

notice to users in Korea (Officejet 4255 only)**사용자 안내문 (B급 기기)**

이 기기는 비업무용으로 전자파장해검정을 받은 기기로서, 주거지역에서는 물론 모든 지역에서 사용할 수 있습니다.

declaration of conformity

According to ISO/IEC Guide 22 and EN 45014

Manufacturer's name and address:	
Hewlett-Packard Company, 16399 West Bernardo Drive, San Diego, CA 92127-1899, USA	
Regulatory model number:	SDGOB-0306-01
Declares that the product:	
Product name:	HP Officejet 4200 Series (Q5600A)
Model number(s):	4215 (Q5601A), 4215xi (Q5602A), 4215v (Q5603A) 4211 (Q5604A), 4212 (Q5605A), 4219 (Q5606A)
Power adapters:	Not Applicable
Conforms to the following product specifications:	
Safety:	IEC 60950:1999 3rd Edition
	EN 60950:1999
	UL1950/CSA22.2 No.950, 3rd Edition: 1995
EMC:	CISPR 22:1997 / EN 55022:1998, Class B
	CISPR 24:1997 / EN 55024:1998
	IEC 61000-3-2:1995 / EN 61000-3-2:1995
	IEC 61000-3-3:1994 / EN 61000-3-3:1995
	FCC Part 15-Class B/ICES-003, Issue 2
Telecom:	TBR 21:1998
Supplementary Information:	
<p>The product herewith complies with the requirements of the Low Voltage Directive 73/23/EC, the EMC Directive 89/336/EC, and with the R&TTE Directive 1999/5/EC (Annex II) and carries the CE marking accordingly.</p> <ul style="list-style-type: none"> The product was tested in a typical configuration. 	
<p>European Contact for regulatory topics only: Hewlett Packard GmbH, HQ-TRE, Herrenberger Strasse 140, D-71034 Böblingen Germany. (FAX +49-7031-14-3143)</p>	

declaration of conformity

According to ISO/IEC Guide 22 and EN 45014

Manufacturer's name and address:	
Hewlett-Packard Company, 16399 West Bernardo Drive, San Diego, CA 92127-1899, USA	
Regulatory model number:	SDGOB-0306-02
Declares that the product:	
Product name:	HP Officejet 4250 Series (Q5610A)
Model number(s):	4255 (Q5611A), 4252 (Q5613A), 4259 (Q5614A)
Power adapters:	Not Applicable
Conforms to the following product specifications:	
Safety:	IEC 60950:1999 3rd Edition
	EN 60950:1999
	UL1950/CSA22.2 No.950, 3rd Edition: 1995
	NOM 019SFCI 1993, A2/N25 3260
EMC:	GB4943: 2001
	CISPR 22:1997 / EN 55022:1998, Class B
	CISPR 24:1997 / EN 55024:1998
	IEC 61000-3-2:1995 / EN 61000-3-2:1995
	IEC 61000-3-3:1994 / EN 61000-3-3:1995
	AS/NZS3548:1998
	CNS13438 Approved 1994, Revised 1997
	FCC Part 15-Class B/ICES-003, Issue 2
Telecom:	GB9254:1998
	TBR 21:1998 TBR 38: 1998
Supplementary Information:	
<p>The product herewith complies with the requirements of the Low Voltage Directive 73/23/EC, the EMC Directive 89/336/EC, and with the R&TTE Directive 1999/5/EC (Annex II) and carries the CE marking accordingly.</p> <ul style="list-style-type: none"> The product was tested in a typical configuration. 	
<p>European Contact for regulatory topics only: Hewlett Packard GmbH, HQ-TRE, Herrenberger Strasse 140, D-71034 Böblingen Germany. (FAX +49-7031-14-3143)</p>	

Dit gedeelte bevat informatie over het oplossen van problemen met de HP Officejet 4200 Series (HP Officejet). U vindt hier specifieke informatie over installatie- en configuratie-onderwerpen. Daarnaast bevat dit gedeelte verwijzingen naar onze online Help voor het oplossen van problemen op operationeel gebied.

Dit gedeelte bevat de volgende onderwerpen:

- **installatieproblemen oplossen** op pagina 121
- **operationele problemen oplossen** op pagina 134

installatieproblemen oplossen

Dit gedeelte bevat tips voor het oplossen van enkele van de meest voorkomende installatie- en configuratieproblemen die zich kunnen voordoen bij de HP Officejet faxinstallatie, installatie van software en hardware.

Dit gedeelte bevat de volgende onderwerpen:

- **problemen met de software- en hardware-installatie oplossen** op pagina 121
- **problemen met de faxinstallatie oplossen** op pagina 130

problemen met de software- en hardware-installatie oplossen

Als zich tijdens de installatie een software- of hardwareprobleem voordoet, raadpleegt u de volgende onderwerpen voor een mogelijke oplossing.

Tijdens een normale installatie van de HP Officejet-software gebeurt het volgende:

- De HP Officejet-cd-rom wordt automatisch gestart.
- De software wordt geïnstalleerd.
- Bestanden worden naar uw vaste schijf gekopieerd.
- U wordt gevraagd de HP Officejet aan te sluiten.
- In een scherm van de installatiewizard worden een groene OK en een vinkje weergegeven.
- U wordt gevraagd de computer opnieuw op te starten.
- De wizard Fax-setup wordt uitgevoerd.
- Het registratieproces vindt plaats.

Als een van deze zaken niet heeft plaatsgevonden, kan er een probleem zijn met de installatie.

Controleer het volgende als u de installatie op een Macintosh wilt verifiëren:

- Dubbelklik op de HP Officejet en ga na of de essentiële pictogrammen (afbeelding scannen, document scannen, fax verzenden en hp-galerie) in de HP Director worden weergegeven. Als deze pictogrammen niet

onmiddellijk worden weergegeven, moet u misschien enkele minuten wachten tot de HP Officejet een verbinding heeft met uw computer. Raadpleeg anders de volgende onderwerpen.

- Open de Kiezer en controleer of HP Officejet staat vermeld.

Controleer het volgende als u de installatie op een pc wilt verifiëren:

- Dubbelklik op de HP Officejet en ga na of de essentiële pictogrammen (afbeelding scannen, document scannen, een fax versturen en hp image zone) in de HP Director worden weergegeven. Als deze pictogrammen niet onmiddellijk worden weergegeven, moet u misschien enkele minuten wachten tot de HP Officejet een verbinding heeft met uw computer. Raadpleeg anders de volgende onderwerpen.
- Open het dialoogvenster Printers en controleer of de HP Officejet staat vermeld.

Zoek in het systeemvak naar een HP Officejet-pictogram. Dit pictogram betekent dat de HP Officejet gereed is. Het HP Officejet-pictogram staat doorgaans in het systeemvak in de rechterbenedenhoek van het bureaublad.

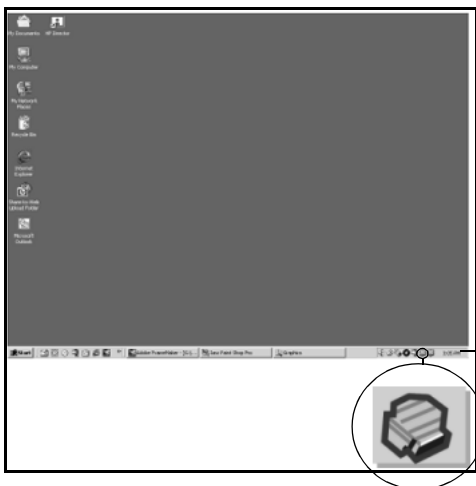

problemen met de software-installatie oplossen

Gebruik dit gedeelte als u problemen wilt oplossen die zich kunnen voordoen tijdens de installatie van de HP Officejet-software.

probleem	mogelijke oorzaak en oplossing
Er gebeurt niets wanneer ik de cd-rom in het cd-rom-station van mijn computer plaats.	<p>Als niets op uw computerscherm verschijnt nadat u de cd-rom van de HP Officejet 4200 Series in het cd-rom-station van uw computer hebt geplaatst:</p> <ol style="list-style-type: none"> 1 Kies Uitvoeren in het menu Start van Windows. 2 Voer in het dialoogvenster Uitvoeren d:\setup.exe in (als aan uw cd-rom-station niet de letter d is toegewezen, gebruikt u de juiste letter voor het station) en klik vervolgens op OK.

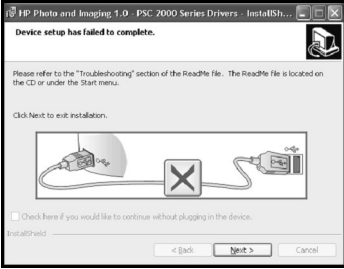
probleem	mogelijke oorzaak en oplossing
Tijdens de installatie verschijnt het scherm met de minimale systeemcontroles.	Als het scherm met de minimale systeemcontroles wordt weergegeven, voldoet het systeem niet aan de aanbevolen vereisten om de software te installeren. Klik op Details om te zien wat het specifieke probleem is. Los het probleem op alvorens u de software gaat installeren.
Een rode X verschijnt bij de USB-verbindingsscherm.	 <p>Voer de volgende stappen uit als een rode X bij de USB-verbindingsscherm wordt weergegeven:</p> <ol style="list-style-type: none"> 1 Controleer of de klep van het bedieningspaneel goed is bevestigd. Haal vervolgens de stekker van de HP Officejet uit het stopcontact en steek de stekker er weer in. 2 Controleer of de USB- en stroomkabels zijn aangesloten. 3 Controleer als volgt of de USB-kabel correct is ingesteld: <ul style="list-style-type: none"> - Verwijder de USB-kabel en sluit deze vervolgens weer aan. - Sluit de USB-kabel niet aan op een toetsenbord of een hub zonder voeding. - Zorg dat de USB-kabel niet langer is dan 3 meter. - Wanneer u meerdere USB-apparaten op uw computer hebt aangesloten, kunt u de andere apparaten tijdens de installatie het beste uitschakelen. 4 Vervolg de installatie en start de computer opnieuw op wanneer dit wordt gevraagd. Vervolgens opent u HP Director en controleert u of de belangrijkste pictogrammen worden weergegeven (afbeelding scannen, document scannen, fax verzenden en hp image zone) 5 Als de essentiële pictogrammen nog steeds niet worden weergegeven in HP Director, verwijdert u de software en installeert u deze opnieuw zoals wordt beschreven in Sommige pictogrammen ontbreken in de HP Director op pagina 124.
Ik krijg een bericht dat zich een onbekende fout heeft voorgedaan.	Als u een bericht ontvangt over een onbekende fout, probeert u de installatie toch te vervolgen. Als dat niet werkt, breekt u de installatie af en probeert u de installatie opnieuw uit te voeren.

probleem	mogelijke oorzaak en oplossing
<p>Sommige pictogrammen ontbreken in de HP Director</p>	<p>Als de essentiële pictogrammen (afbeelding scannen, document scannen, fax verzenden en hp image zone) niet worden weergegeven, is de installatie mogelijk niet volledig.</p> <p>Als de installatie onvolledig is, moet u de software waarschijnlijk deinstalleren en opnieuw installeren. Verwijder de HP Officejet programmabestanden dus <i>niet</i> gewoon van de vaste schijf. U dient de programmabestanden te verwijderen met behulp van het hulpprogramma dat in de programmagroep van de HP Officejet staat.</p> <p>programma verwijderen van een Windows-computer</p> <ol style="list-style-type: none"> 1 Koppel de HP Officejet los van uw computer. 2 Klik op de taakbalk van Windows op Start, Programma's of Alle programma's (XP), Hewlett-Packard, hp officejet 4200 series, Software verwijderen. 3 Volg de aanwijzingen op het scherm. 4 Als u wordt gevraagd of u gedeelde bestanden wilt verwijderen, klikt u op Nee. Andere programma's die deze bestanden gebruiken, kunnen namelijk slecht gaan functioneren als deze bestanden worden verwijderd. 5 Nadat de software door het hulpprogramma is verwijderd, koppelt u de HP Officejet los en start u de computer opnieuw op. Opmerking: Het is belangrijk dat u de HP Officejet loskoppelt voordat u de computer opnieuw opstart. 6 Als u de software opnieuw wilt installeren, plaatst u de cd-rom van de HP Officejet 4200 Series in het cd-rom-station van de computer en volgt u de instructies op het scherm. 7 Wanneer de software is geïnstalleerd, sluit u de HP Officejet aan op uw computer. Schakel de HP Officejet in met de Aan-knop. Om de installatie voort te zetten, volgt u de instructies in het scherm en de instructies in de Setup-poster die bij de HP Officejet is geleverd. Nadat u de HP Officejet hebt aangesloten en ingeschakeld, moet u enige minuten wachten totdat de automatische configuratie is voltooid. Wanneer de installatie van de software is voltooid, ziet u een pictogram voor de statusmonitor in het systeemvak. 8 Dubbelklik op het pictogram van de HP-dirigent op het bureaublad om te controleren of de software correct is geïnstalleerd. Als in de HP-dirigent de belangrijkste pictogrammen (Afbeelding scannen, Document scannen, Een fax versturen en hp image zone) worden weergegeven, is de software correct geïnstalleerd.

probleem	mogelijke oorzaak en oplossing
Sommige pictogrammen ontbreken in de hp director (vervolg)	<p>Programma verwijderen van een Macintosh-computer</p> <ol style="list-style-type: none"> 1 Koppel de HP Officejet los van de Macintosh. 2 Dubbelklik op de map Applicaties:HP All-in-One Software. 3 Dubbelklik op HP Uninstaller. 4 Volg de instructies op het scherm. 5 Wanneer de software is verwijderd, sluit u de HP Officejet weer aan en start u de computer opnieuw op. 6 Om de software opnieuw te installeren, plaatst u de cd-rom van HP Officejet 4200 Series in het cd-rom-station van de computer. Opmerking: Wanneer u de software opnieuw installeert, volgt u de instructies op de Setup-poster. Sluit de HP Officejet niet op uw computer aan voordat de installatie van de software is voltooid. 7 Open de cd-rom op het bureaublad, dubbelklik op HP all-in-one installer en volg de weergegeven instructies.
De faxwizard start niet.	<p>Als de faxwizard niet automatisch start, start u de wizard als volgt:</p> <ol style="list-style-type: none"> 1 Start HP Director in de map Hewlett-Packard in het menu Start van Windows. 2 Klik op het menu Instellingen en selecteer Faxinstellingen en setup en kies vervolgens Wizard Fax-setup.
Het registratiescherm wordt niet weergegeven.	<p>Als u de HP Officejet wilt registreren maar de registratiewizard niet automatisch wordt weergegeven, start u het programma Productregistratie vanuit de HP-map in het menu Start van Windows.</p>
De Digital Imaging Monitor wordt niet weergegeven in het systeemvak.	<p>Als de Digital Imaging Monitor (digitale-beeldbewerkingsmonitor) niet in het systeemvak wordt weergegeven, dient u enkele minuten te wachten. Als het pictogram nog steeds niet wordt weergegeven, klikt u op HP Director om na te gaan of de essentiële pictogrammen wel worden weergegeven. Zie Sommige pictogrammen ontbreken in de HP Director op pagina 124 voor meer informatie.</p> <p>Het systeemvak staat doorgaans in de rechterbenedenhoek van het Windows-bureaublad.</p> 

problemen met de hardware-installatie oplossen

Gebruik dit gedeelte als u problemen wilt oplossen die zich kunnen voordoen tijdens de installatie van de HP Officejet-hardware.

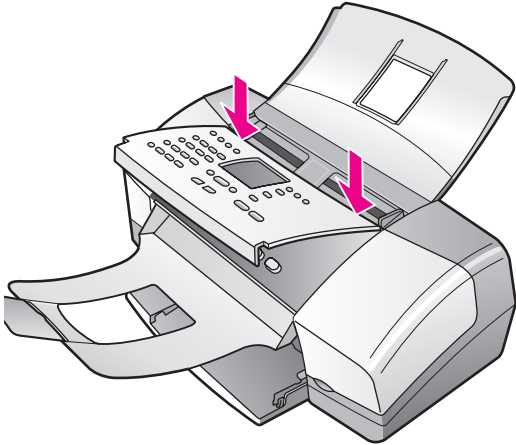
probleem	mogelijke oorzaak en oplossing
<p>Er verschijnt een bericht op het bedieningspaneel dat de klep van het bedieningspaneel niet is bevestigd.</p>	<p>Dit kan betekenen dat het front van het bedieningspaneel niet of niet goed is bevestigd. Controleer of u het front hebt bevestigd zoals hieronder is beschreven en of het stevig op zijn plaats zit.</p> <ol style="list-style-type: none"> <li data-bbox="419 378 1106 435">1 Plaats de nokjes van het front in de sleuven bovenop het apparaat.  <ol style="list-style-type: none"> <li data-bbox="419 927 1106 984">2 Druk het front stevig vast op beide hoeken aan de voorkant. Het front hoort niet boven het apparaat uit te steken. <li data-bbox="419 996 1106 1029">3 Let erop dat alle knoppen vrij moeten kunnen bewegen.

probleem	mogelijke oorzaak en oplossing
<p>Op het bedieningspaneel wordt de verkeerde taal weergegeven.</p>	<p>De HP Officejet is niet met de juiste taal, regio of land geïnstalleerd. Gewoonlijk stelt u de taal en het land of de regio in wanneer u de HP Officejet de eerste keer installeert. U kunt deze instellingen echter op elk moment wijzigen door de volgende procedure uit te voeren:</p> <ol style="list-style-type: none"> 1 Druk op Instellingen. 2 Druk op 6 en vervolgens op 3. Hiermee selecteert u Voorkeuren en vervolgens de optie Taal en land/regio instellen. Wanneer de optie is gestart, verschijnt op het bedieningspaneel een vraag of u een bepaalde taal wilt instellen, bijvoorbeeld: Druk op 11 voor Engels? Als u in dit voorbeeld de taal wilt instellen op Engels, voert u 11 in met het toetsenblok. U kunt ook door de verschillende talen bladeren met ◀ of ▶. Anders wacht u vijf seconden, waarna automatisch de volgende beschikbare taal in het uitleesvenster wordt weergegeven. Wanneer de gewenste taal wordt weergegeven, voert u het uit twee cijfers bestaande nummer in via het toetsenblok. 3 Druk op 1 voor Ja of 2 voor Nee als u wordt gevraagd om de taal te bevestigen. Alle landen/regio's voor de geselecteerde taal worden weergegeven. U kunt ook met ◀ of ▶ door de landen/regio's bladeren. 4 Voer met het toetsenblok het uit twee cijfers bestaande nummer voor het gewenste land of de gewenste regio in. 5 Druk op 1 voor Ja of 2 voor Nee wanneer dit wordt gevraagd. 6 U kunt de taal en het land of de regio bevestigen door als volgt een zelftestrapport af te drukken: <ol style="list-style-type: none"> a. Druk op Instellingen. b. Druk op 1 en vervolgens op 4. Hiermee selecteert u Rapport afdr. en vervolgens Zelftestrapport.
<p>Op het bedieningspaneel verschijnt een bericht dat de inktpatronen moeten worden uitgelijnd.</p>	<p>Telkens wanneer u een nieuwe inktpatroon in de HP Officejet plaatst, wordt u gevraagd de patronen uit te lijnen. Zie de inktpatronen uitlijnen op pagina 90 voor meer informatie.</p>

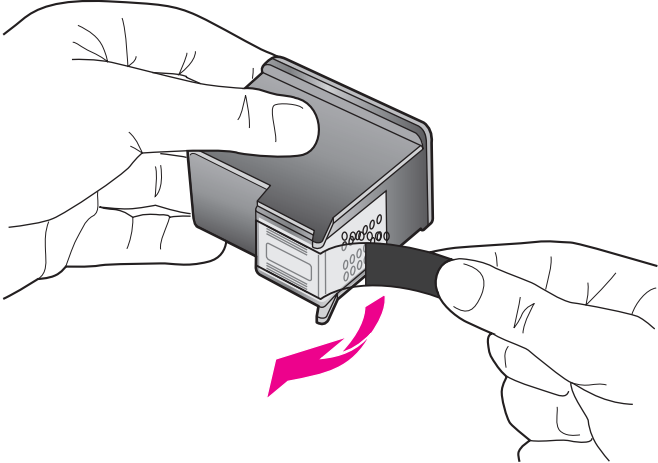
probleem	mogelijke oorzaak en oplossing
De HP Officejet gaat niet aan.	Als de HP Officejet niet aan gaat, controleert u of elke verbinding vanuit de stroomvoorziening tot aan de HP Officejet stevig is, en wacht u enkele seconden tot de HP Officejet is opgestart. En als de HP Officejet is aangesloten op een stekkerdoos, controleert u of de stekkerdoos aan staat.
De HP Officejet maakt geen goede afdrukken.	<p>Controleer eerst of er nog inkt in de inktpatroon zit. Zie een zelftestrapport afdrukken op pagina 84 voor informatie over hoe u dit doet.</p> <p>Voordat u dit doet, controleert u echter of u de inktpatroon correct uit de verpakking hebt gehaald. Let erop dat u goudkleurige contactpunten of inksproeiers niet aanraakt en controleer of u voorzichtig aan het roze verwijderlipje hebt getrokken om de plastic tape te verwijderen.</p>  <p>Als u hebt geconstateerd dat u een inktpatroon moet vervangen, raadpleegt u inktpatronen vervangen op pagina 86.</p>
Op het bedieningspaneel verschijnt een bericht over een papierstoring of een geblokkeerde wagen.	Als er foutberichten over een papierstoring of een geblokkeerde wagen in het uitleesvenster verschijnen, is het mogelijk dat er verpakkingsmateriaal in de HP Officejet is achtergebleven. Til de toegangsklep tot de wagen met inktpatronen op zodat u bij de inktpatronen kunt en verwijder eventueel verpakkingsmateriaal of andere voorwerpen die niet thuishoren in het apparaat.

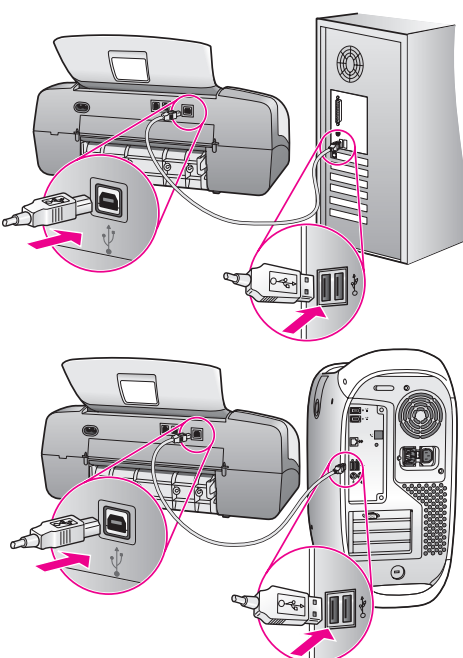
probleem	mogelijke oorzaak en oplossing
De USB-kabel is niet aangesloten.	<p>Het aansluiten van uw computer op de HP Officejet met een USB-kabel is niet moeilijk. U bevestigt het ene uiteinde van de USB-kabel aan de achterzijde van de computer en het andere uiteinde aan de achterzijde van de HP Officejet. U kunt de kabel aansluiten op een willekeurige USB-poort aan de achterzijde van de computer.</p> 

aanvullende informatie over het oplossen van installatieproblemen

In het LeesMij-bestand vindt u meer informatie over mogelijke problemen bij de installatie. In Windows opent u dit LeesMij-bestand door in de taakbalk op Start te klikken en achtereenvolgens **Programma's, Hewlett-Packard, HP Officejet 4200 Series, Het LeesMij-bestand bekijken** te selecteren. In Macintosh OS 9 of OS X kunt u het LeesMij-bestand benaderen door te dubbelklikken op het pictogram in de map op het hoogste niveau van de software-cd-rom van de HP Officejet.

Het LeesMij-bestand bevat meer informatie, zoals:

- het gebruik van het hulpprogramma voor opnieuw installeren na een mislukte installatie, zodat de HP Officejet opnieuw kan worden geïnstalleerd;
- het gebruik van het hulpprogramma voor opnieuw installeren in Windows 98 na een foutmelding dat een samengesteld USB-systeemstuurprogramma ontbreekt.

Deze fout kan optreden wanneer de hardware eerder dan de software wordt geïnstalleerd. Na het starten van het hulpprogramma voor opnieuw installeren dient u de computer opnieuw op te starten en de HP Officejet-software te installeren voordat u de HP Officejet op de computer aansluit.

Meer informatie vindt u op de HP-website op:

www.hp.com/support

problemen met de faxinstallatie oplossen

Gebruik dit gedeelte als u problemen moet oplossen die zich kunnen voordoen wanneer u de HP Officejet instelt voor faxtaken.

Voor informatie over hoe u de HP Officejet instelt voor faxtaken, raadpleegt u **faxinstellingen** op pagina 135 voor informatie.

Voor meer informatie over het oplossen van problemen die zich tijdens het faxen met de HP Officejet kunnen voordoen, raadpleegt u het **hp officejet 4200 series** probleemoplossingsgedeelte in de online **hp image zone help** die bij de software is geleverd.

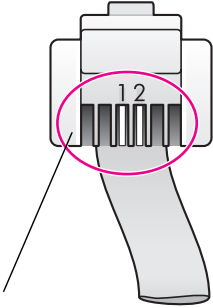
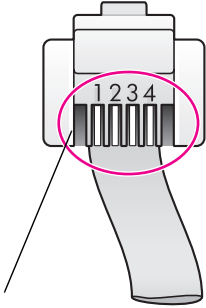
probleem	mogelijke oorzaak en oplossing
<p>Ik heb problemen met het verzenden en ontvangen van faxberichten.</p>	<ul style="list-style-type: none"> Controleer of u de HP Officejet vanuit de poort met het label "1-LINE" hebt aangesloten op de telefoonaansluiting in de muur, en dat u daarvoor de speciale telefoonkabel hebt gebruikt die in de doos van de HP Officejet is meegeleverd. * Dit speciale twee-aderige snoer verschilt van de meer gebruikte vier-aderige snoeren die u misschien op uw kantoor gebruikt. Bekijk het uiteinde van het snoer en vergelijk het met de twee typen snoeren hieronder: <div style="display: flex; justify-content: space-around; align-items: flex-start;"> <div style="text-align: center;">  <p>2-aderig snoer uiteinde van het 2-aderige telefoonsnoer dat wordt geleverd bij de HP Officejet</p> </div> <div style="text-align: center;">  <p>4-aderig snoer uiteinde van het 4-aderige snoer dat waarschijnlijk faxproblemen veroorzaakt als het rechtstreeks wordt aangesloten op de HP Officejet</p> </div> </div> <p>* Deze mogelijke oorzaak/oplossing is alleen van toepassing in de landen/regio's waar de doos met de HP Officejet een 2-aderig telefoonsnoer bevat: Argentinië, Australië, Brazilië, Canada, Chili, China, Colombia, Griekenland, India, Indonesië, Ierland, Japan, Korea, Latijns-Amerika, Maleisië, Mexico, Filippijnen, Polen, Portugal, Rusland, Saudi-Arabië, Singapore, Spanje, Taiwan, Thailand, VS, Venezuela en Vietnam.</p> <p>Als u een vier-aderig snoer hebt gebruikt, ontkoppelt u dit, zoekt u het juiste twee-aderige snoer en sluit u dit snoer aan op de HP Officejet (op de poort met het label "1-LINE").</p> <p>Opmerking: Als het twee-aderig snoer niet lang genoeg is en u het moet verlengen, kunt u eventueel een inline verbindingstuk aanschaffen en een vier-aderig snoer gebruiken om het snoer te verlengen. U hebt een verbindingstuk nodig waarmee u een twee-aderig snoer aan de ene kant en een vier-aderig snoer aan de andere kant kunt aansluiten. Sluit het twee-aderig snoer vanuit de "1-LINE"-poort van de HP Officejet aan op één zijde van het verbindingstuk, en sluit vervolgens een vier-aderig snoer vanaf de andere zijde van het verbindingstuk aan op de wandcontactdoos van de telefoon.</p>

probleem	mogelijke oorzaak en oplossing
Ik heb problemen met het verzenden en ontvangen van faxberichten. (vervolg)	<ul style="list-style-type: none"> • Controleer of u de HP Officejet op de juiste manier hebt aangesloten op de telefoonaansluiting en of ook de andere apparatuur en diensten waarvoor dezelfde telefoonlijn wordt gebruikt als voor de HP Officejet op de juiste manier is aangesloten. • Het gebruik van een telefoonlijnsplitser kan faxproblemen veroorzaken. (Een telefoonlijnsplitser is een connector voor twee snoeren die u in de telefoonaansluiting steekt.) Verwijder de splitser en sluit de HP Officejet rechtstreeks aan op de telefoonaansluiting. • Controleer of de wandcontactdoos van de telefoon is verbonden met een werkende telefoonlijn door een telefoontoestel aan te sluiten en te luisteren of een kiestoon te horen is. • Telefoonlijnen met een slechte geluidskwaliteit (ruis) kunnen faxproblemen veroorzaken. Controleer de geluidskwaliteit van de telefoonlijn door een telefoontoestel aan te sluiten op de wand-contactdoos en te luisteren of statische ruis of andere geluiden hoorbaar zijn. Als u ruis hoort, schakelt u de functie Foutcorrectie-modus (ECM) op de HP Officejet uit en probeert u nogmaals een faxbericht te versturen. Zie de foutcorrectiemodus gebruiken op pagina 71 voor informatie. Neem ook contact op met uw telefoonmaatschappij om het ruisprobleem op de lijn te melden. • Het is mogelijk dat andere apparaten die dezelfde telefoonlijn gebruiken als de HP Officejet in gebruik zijn. U kunt bijvoorbeeld de HP Officejet niet gebruiken om te faxen als een ander telefoontoestel op dezelfde lijn niet op de haak ligt, of als u uw pc-modem gebruikt om het Internet te verbinden of e-mailberichten te versturen. • Als u gebruikmaakt van een DSL-lijn (Digital Subscriber Line), gaat u na of u een DSL-filter hebt aangesloten. Anders kunt u geen faxberichten versturen. U kunt een DSL-filter verkrijgen via uw DSL-provider. Het DSL-filter verwijdert het digitale signaal dat een juiste communicatie tussen uw HP Officejet en de telefoonlijn verhindert. Zie faxen via een DSL-lijn op pagina 135 voor informatie over hoe u DSL-filter aansluit. • Kijk of op het bedieningspaneel van de HP Officejet foutberichten worden weergegeven. U kunt pas faxberichten ontvangen en verzenden wanneer een productfout is opgelost. Voor informatie over het oplossen van foutsituaties raadpleegt u het hp officejet 4200 series foutoplossingsgedeelte in de online hp image zone help die bij de software is geleverd. • Als u een PBX- of ISDN-converter gebruikt, controleert u of de HP Officejet is aangesloten op de poort die is bestemd voor gebruik door fax en telefoon. Bij sommige ISDN-systemen kunt u de poorten configureren voor specifieke telefoonapparatuur. Op die manier kunt u bijvoorbeeld één poort toewijzen voor telefoon en Groep 3-fax, en een andere poort voor meerdere doeleinden. Als u problemen blijft houden wanneer het apparaat is aangesloten op de fax-/telefoonpoort, probeert u de poort te gebruiken die voor meerdere doeleinden is bestemd, (met het label "multi-combi" of iets dergelijks).

probleem	mogelijke oorzaak en oplossing
<p>Ik kan geen faxberichten ontvangen, maar wel versturen.</p>	<ul style="list-style-type: none"> • Misschien is de functie Beltonen tot antwoord niet ingesteld om te reageren nadat het apparaat een voor uw kantoor situatie geschikt aantal keer is overgegaan. • Als u een voicemail-service hebt op hetzelfde telefoonnummer dat u ook gebruikt voor faxoproepen, moet u faxberichten handmatig ontvangen, niet automatisch. Zie een faxbericht handmatig ontvangen via een telefoontoestel op pagina 51 voor informatie over hoe u faxberichten handmatig ontvangt. • Als u een pc-modem hebt op dezelfde telefoonlijn als de HP Officejet, controleert u of de software van de modem niet is ingesteld op het automatisch ontvangen van faxberichten. Modems waarvoor de functie voor het automatisch ontvangen van faxberichten is ingeschakeld, nemen de telefoonlijn over om alle binnenkomende faxberichten te ontvangen, zodat de HP Officejet geen faxberichten meer kan ontvangen. • Als u een antwoordapparaat hebt geïnstalleerd op dezelfde telefoonlijn als de HP Officejet, is het mogelijk dat een van de volgende problemen zich voordoet: <ul style="list-style-type: none"> – Het uitgaande bericht is misschien te lang of te hard waardoor de HP Officejet geen faxtonen detecteert, en de faxmachine die de oproep pleegt wordt verbroken. – De pauze na het uitgaande bericht op het antwoordapparaat is niet lang genoeg waardoor de HP Officejet geen faxtonen kan detecteren. Dit probleem doet zich eerder voor bij digitale antwoordapparaten. <p>U kunt dergelijke problemen misschien als volgt oplossen:</p> <ol style="list-style-type: none"> a. Koppel het antwoordapparaat los en probeer een faxbericht te ontvangen. Als u zonder het antwoordapparaat wel kunt faxen, ligt het probleem waarschijnlijk bij het antwoordapparaat. b. Sluit het antwoordapparaat opnieuw aan en neem het uitgaande bericht opnieuw op. Houd het bericht zo kort mogelijk (niet langer dan 10 seconden) en spreek tijdens de opname zacht en langzaam. Probeer nogmaals een faxbericht te ontvangen. • Als u een speciaal belpatroon hebt voor het faxtelefoonnummer (een afzonderlijke service van de telefoonmaatschappij), controleert u of de functie Antwoorden op rinkel signaal op de HP Officejet dienovereenkomstig is ingesteld. Als het telefoonbedrijf bijvoorbeeld een dubbel belpatroon aan het faxnummer heeft toegekend, zorgt u ervoor dat de optie Dubbele beltonen is geselecteerd voor de instelling Beantwoorden belpatroon. Zie specifieke belseignalen wijzigen op pagina 69 voor informatie over hoe u deze instelling verandert. <p>Er zijn enkele belpatronen die niet worden herkend door de HP Officejet, zoals afwisselend korte en lange belpatronen. Als u problemen ondervindt bij een dergelijk belpatroon, vraagt u de telefoonmaatschappij een niet-afwisselend belpatroon toe te wijzen.</p>

probleem	mogelijke oorzaak en oplossing
Ik kan geen faxberichten ontvangen, maar wel versturen. (vervolg)	<ul style="list-style-type: none"> • Als u geen afzonderlijke belservice gebruikt, controleert u of de functie Antwoorden op rinkelsignaal op de HP Officejet is ingesteld op Alle belsignalen. Zie specifieke belsignalen wijzigen op pagina 69 voor informatie. • Als de HP Officejet dezelfde telefoonlijn gebruikt als andere typen telefoonapparatuur, zoals een antwoordapparaat of een pc-modem, is het niveau van het faxsignaal mogelijk verminderd, waardoor er problemen kunnen ontstaan met de ontvangst van faxberichten. <p>Als u wilt nagaan of andere apparaten een probleem veroorzaken, koppelt u alle apparaten behalve de HP Officejet los van de telefoonlijn en probeert u opnieuw een faxbericht te ontvangen. Als u zonder de apparatuur wel faxberichten kunt ontvangen, wordt het probleem veroorzaakt door een of meer apparaten. Voeg de apparaten een voor een weer toe, waarna u telkens een faxbericht probeert te ontvangen, totdat u hebt ontdekt welk apparaat het probleem veroorzaakt.</p>
Ik kan geen faxberichten verzenden maar wel ontvangen.	<ul style="list-style-type: none"> • Als u de functie Snelkiezen gebruikt om een faxnummer te kiezen, is het mogelijk dat de HP Officejet het nummer te snel of te vroeg kiest. Probeer het probleem op een van de volgende manieren op te lossen: <ul style="list-style-type: none"> – Probeer het faxnummer handmatig te kiezen vanaf het bedieningspaneel van de HP Officejet of vanaf een aangesloten telefoontoestel. Zie een faxbericht verzenden door handmatig het nummer te kiezen op pagina 45 of een faxbericht handmatig verzenden vanaf een aangesloten telefoontoestel op pagina 46 voor informatie. – Voer de snelkiesinstelling opnieuw in en voeg enkele pauzes in. Zie individuele snelkiesnummers instellen op pagina 61 voor informatie. • Als de telefoonlijn een PBX-systeem heeft, gaat u na of u het nummer voor een buitenlijn kiest voordat u het faxnummer kiest. • Er zijn misschien problemen met het ontvangende faxapparaat. U kunt dit controleren door het faxnummer vanaf een telefoontoestel te bellen en te luisteren of er faxtonen worden weergegeven. Als u geen faxtonen hoort, is het ontvangende faxapparaat misschien niet aangezet of aangesloten, of wordt de telefoonlijn van de ontvanger gestoord door een voicemail-service.

probleem	mogelijke oorzaak en oplossing
Ik hoor ruis over de telefoonlijn sinds ik de HP Officejet heb aangesloten.	<ul style="list-style-type: none"> Als u de HP Officejet niet op de wandcontactdoos van de telefoon hebt aangesloten vanaf de poort met het label "1-LINE" en met het telefoonsnoer dat in de doos van de HP Officejet is meegeleverd, is het mogelijk dat u statisch ruis over de telefoonlijn hoort en u niet goed kunt faxen.* Dit speciale twee-aderige snoer verschilt van de meer algemeen gebruikte vier-aderige snoeren die u misschien op kantoor gebruikt. Zie Ik heb problemen met het verzenden en ontvangen van faxberichten, op pagina 130 voor meer informatie. <ul style="list-style-type: none"> * Deze mogelijke oorzaak/oplossing is alleen van toepassing in de landen/regio's waar de doos met de HP Officejet een 2-aderig telefoonsnoer bevat: Argentinië, Australië, Brazilië, Canada, Chili, China, Colombia, Griekenland, India, Indonesië, Ierland, Japan, Korea, Latijns-Amerika, Maleisië, Mexico, Filippijnen, Polen, Portugal, Rusland, Saudi-Arabië, Singapore, Spanje, Taiwan, Thailand, VS, Venezuela en Vietnam. Het gebruik van een telefoonlijn-splitser kan de geluidskwaliteit van de telefoonlijn beïnvloeden en statisch ruis veroorzaken. Verwijder de splitser en sluit de HP Officejet rechtstreeks aan op de telefoonaansluiting.

operationele problemen oplossen

Het **hp officejet 4200 series** probleemoplossingsgedeelte in de **hp image zone help** bevat enkele tips voor het oplossen van enkele van de meest voorkomende problemen die betrekking hebben op de HP Officejet.

Als u de informatie over het oplossen van problemen wilt benaderen vanaf een Windows-computer gaat u naar de **HP Director**, klikt u op Help en kiest u vervolgens Problemen oplossen en Ondersteuning. Informatie over het oplossen van problemen is ook beschikbaar via de knop Help die in sommige foutberichten wordt weergegeven.

Als u informatie over het oplossen van problemen wilt benaderen vanaf de Macintosh (OS X), klikt u op het pictogram van **HP Director** in het dock en selecteert u HP Help in het menu van de HP Director. Selecteer vervolgens **hp image zone help** en klik op **hp officejet 4200 series problemen oplossen** in de Help Viewer.

Als u informatie over het oplossen van problemen wilt benaderen vanaf de OS 9, klikt u op het pictogram van **HP Director** op het bureaublad, gaat u naar het menu **Help** en kiest u **hp image zone help**. Klik op **hp officejet 4200 problemen oplossen**.

Als u een Internet-aansluiting hebt, gaat u voor hulp naar de website van HP: **www.hp.com/support**

Op deze website vindt u ook antwoorden op veelgestelde vragen.

Wanneer u alle stappen in de Setup-poster hebt uitgevoerd, volgt u de instructies in dit gedeelte om de faxinstelling te voltooien. Bewaar de Setup-poster voor later gebruik.

In dit gedeelte leert u hoe u de HP Officejet zo instelt dat u probleemloos kunt faxen terwijl de telefoonlijn waarop de HP Officejet is aangesloten, ook wordt gebruikt door andere apparatuur en services.

Als u zich abonneert op de Beller-ID-service, raadpleegt u **beller-ID's gebruiken** op pagina 72 nadat u dit hoofdstuk hebt doorgenomen.

In dit gedeelte komen de volgende onderwerpen aan bod:

- **faxen via een DSL-lijn** op pagina 135
- **faxen met een PBX-telefoonstelsel of een ISDN-lijn** op pagina 136

faxen via een DSL-lijn

Als u via de telefoonmaatschappij gebruikmaakt van een DSL-service (Digital Subscriber Line), volgt u de instructies in dit deel om een DSL-filter aan te sluiten tussen de wandcontactdoos van de telefoon en uw HP Officejet. Het filter verwijdert het digitale signaal dat een juiste communicatie tussen de HP Officejet en de telefoonlijn zou verhinderen.

Let op! Als u een DSL-lijn hebt en het DSL-filter niet aansluit, kunt u met de HP Officejet geen faxberichten verzenden en ontvangen.

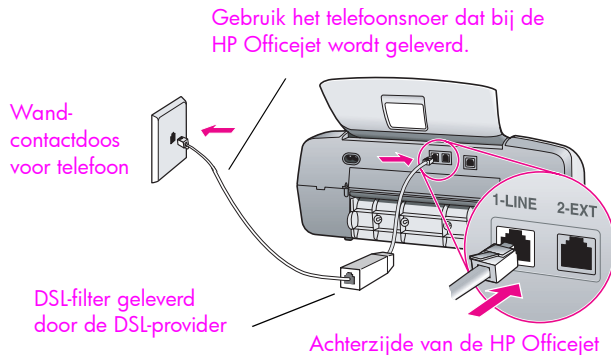

- 1 U kunt een DSL-filter verkrijgen via uw DSL-provider.
- 2 Sluit het ene uiteinde van het bij de HP Officejet meegeleverde telefoonsnoer aan op de open poort op het DSL-filter en sluit het andere uiteinde aan op de poort met de aanduiding '1-LINE' aan de achterzijde van de HP Officejet.
- 3 Sluit het snoer van het DSL-filter aan op de wandcontactdoos van de telefoon.

faxen met een PBX-telefoonsysteem of een ISDN-lijn

Als de telefoonlijn gebruikmaakt van een telefooncentrale (PBX-systeem), moet u het nummer van een buitenlijn kiezen voordat u het faxnummer kiest.

Let op! Veel digitale PBX-systemen hebben een 'gesprek-in-de-wacht'-toon die standaard is ingesteld op 'aan'. Deze 'gesprek-in-de-wacht'-toon onderbreekt de faxtransmissie zodat u geen faxberichten kunt verzenden of ontvangen met uw HP Officejet. Raadpleeg de documentatie van het digitale PBX-systeem voor instructies over hoe u de 'gesprek-in-de-wacht'-toon uitschakelt.

Als u een PBX- of ISDN-converter gebruikt, controleert u of de HP Officejet is aangesloten op de poort die is bestemd voor gebruik door fax en telefoon.

Bij sommige ISDN-systemen kunt u de poorten configureren voor specifieke telefoonapparatuur. U kunt bijvoorbeeld één poort toewijzen aan een telefoon en Groep 3-fax en een andere poort gebruiken voor meerdere doeleinden.

Opmerking: Als u problemen hebt met de aansluiting op de fax-/telefoonpoort van de ISDN-converter, probeert u de poort te gebruiken die voor meerdere doeleinden is bestemd (is soms 'multi-combi' of iets dergelijks genoemd).



A

aan pagina aanpassen, **32**
aansluiten, USB-kabel, **129**
aantal exemplaren
 kopieren, **32**
aanzetten, **128**
afdrukfout, **128**
afdrukinstellingen, **76**
afdrukken, **75**
 annuleren, **78**
 faxberichten in geheugen,
 74
 faxrapporten, **58**
 huidige instellingen
 wijzigen, **77**
 standaardinstellingen
 wijzigen, **76**
 vanuit software, **75, 76**
 zelftestrapport, **84**
afdrukken, niet goed, **128**
afmetingen en gewicht, **110**
annuleren
 afdrukken, **78**
 faxen, **74**
 gepland faxbericht, **44**
 kopieren, **36**
 scannen, **38**
antwoordmodus, **47**
automatische
 documenteninvoer, **4**
 papiercapaciteit, **108**
automatische faxrapporten, **58**

B

baudrate, **71**
beantwoorden,
 binnenkomende oproepen
 in de wacht, **54**
bedieningspaneel, **4, 126**
 bladersnelheid, **94**
 menu's, **8**
 overzicht, **5**
 promptvertraging, **95**
 taal instellen, **127**
 tekst invoeren, **56**
bedieningspaneel bevestigen,
 126
beller-ID, **72**

beltonen tot beantwoorden van
 faxoproep, **50**
beste
 kopieerinstelling, **30**
bestellen
 afdruk materiaal, **79**
 andere benodigdheden, **80**
 inktpatronen, **79**
bladersnelheid, **94**
blokkeren, faxnummers, **72**

C

capaciteit van papierladen,
 107
cartridge, **127**
cartridge leeg, **128**
cartridges. zie inkt patronen
cd-rom, **122**
contrast, faxen, **63**

D

datum instellen, **66**
declaration of conformity
 (European Union), **116**
 (U.S.), **118, 119**
digital imaging monitor, **125**
donkerder maken
 faxen, **64**
 foto's, **36**
 kopieën, **35**
doorsturen, faxberichten
 annuleren, **68**
 instellen, **68**

E

enveloppen
 laden, **20**
essentiële pictogrammen, **123**
essentiële pictogrammen
 ontbreken, **124**
etiketten
 laden, **23**

F

fabriekinstellingen herstellen,
 94
fax
 faxspecificaties, **109**
 instellen voor DSL-lijn, **135**

instellen voor ISDN-lijn, **136**
instellen voor PBX-systeem,
 136
instellingen, **135**
faxen, **39, 94**
 annuleren, **74**
 antwoordmodus instellen,
 47
 automatisch ontvangen, **47**
 automatisch verkleinen, **70**
 beller-ID, **72**
 belpatroon, **69**
 beltonen tot antwoord, **50**
 bevestigen, **40**
 bezet, **69**
 bezet of onbeantwoord
 nummer opnieuw kiezen,
 69
 contrast, **63**
 datum en tijd, **66**
 doorsturen, **68**
 doorsturen annuleren, **68**
 faxbericht verzenden, **41**
 faxberichten verzenden met
 opnieuw kiezen, **43**
 faxnummers blokkeren, **72**
 Faxsnelheid, **71**
 foto's, **41**
 foutcorrectiemodus (ECM),
 71
 gepland faxbericht
 annuleren, **44**
 handmatig kiezen, **45**
 handmatig ontvangen, **47,**
 51, 52
 handmatig ontvangen via
 bedieningspaneel, **52**
 handmatig ontvangen via
 telefoonhoorn, **52, 53**
 handmatig ontvangen via
 telefoon toestel, **51**
 handmatig verzenden via
 telefoonhoorn, **46, 53**
 handmatig verzenden via
 telefoon toestel, **46**
 kiestoon controleren, **45**
 kleurenfax verzenden, **41**
 koptekst, **55**

- lichter of donkerder maken, **64**
- onbeantwoord, **69**
- ontvangen, **50**
- opnieuw afdrukken, **74**
- oproepen beantwoorden met telefoonhoorn, **54**
- opvragen, **53**
- papierformaat, **24, 67**
- pauze, **56**
- plannen, **43**
- problemen met statische risic over de telefoonlijn, **134**
- problemen met verzenden en/of ontvangen van faxberichten, **130, 131, 132, 133**
- pulskiezen, **67**
- rapporten, **58**
- resolutie, **63**
- snelkiesnummers toevoegen, **61**
- snelkiesnummers verwijderen, **63**
- snelkiesnummers wijzigen, **62**
- snelkiezen, **42**
- specifieke belsignalen, **69**
- standaardinstellingen, **65**
- symbolen, **56**
- tekst invoeren, **56**
- toonkiezen, **67**
- verzenden, **40**
- verzenden vanuit geheugen, **44**
- volume, **67, 68**
- faxinstellingen
 - problemen oplossen, **130**
- faxwizard start niet, **125**
- FCC requirements, **113**
- FCC statement, **114**
- foto's
 - aan pagina aanpassen, **32**
 - faxen, **41**
 - kopieën verbeteren, **36**
- Fotopapier
 - laden, **21**
- foutcorrectiemodus (ECM), **71**
- G**
 - garantie, **103**
 - duur, **103**
 - service, **103**
 - snelle, **103**
 - uitbreidingen, **103**
 - verklaring, **104**
 - geblokkeerde wagen, **128**
 - geheugen
 - faxberichten opnieuw afdrukken, **74**
 - geluiden aanpassen voor faxen, **67, 68**
 - geluiden, zelfonderhoud, **95**
 - glasplaat reinigen, **81**
- H**
 - handmatig kiezen, **45**
 - handmatige faxrapporten, **59**
 - Help, **1**
 - HP Director (HP-dirigent), **3**
 - HP Officejet
 - bedieningspaneel, **5**
 - gereedmaken voor verzending, **100**
 - menu's, **8**
 - onderdelen, **4**
 - onderhouden, **81**
 - overzicht, **3**
 - terugzenden, **104**
 - HP-klantenondersteuning, **97**
- I**
 - identificatiecode van abonnee, **55**
 - individuele snelkiesnummers, **61**
 - inkt
 - niveau controleren, **84**
 - inktpatronen
 - bestellen, **79**
 - contactpunten reinigen, **92**
 - inktniveau controleren, **84**
 - omgaan met, **86**
 - reinigen, **92**
 - uitlijnen, **90**
 - vervangen, **86**
 - zelftestrapport, **84**
 - inktpatroon, **127**
 - inktpatroon leeg, **128**
 - installatie mislukt, **123**
 - installatie onvolledig, **124**
 - installatie van software, **122**
 - instellen
 - taal en land, **127**
 - instellingen
 - antwoordmodus, **47**
 - fax, **135**
 - Faxsnelheid, **71**
 - land en taal, **127**
 - instellingen, fax, **135**
- K**
 - klantenondersteuning, **97**
 - Australië, **100**
 - buiten de V.S., **98**
 - contact opnemen, **97**
 - garantie, **103**
 - Noord-Amerika, **98**
 - website, **97**
 - kleur
 - faxen, **41**
 - foto's verbeteren, **36**
 - intensiteit, **35**
 - kopiëren, **29**
 - aan pagina aanpassen, **32**
 - aantal exemplaren, **32**
 - annuleren, **36**
 - foto's verbeteren, **36**
 - kwaliteit, **30**
 - Legal naar Letter, **34**
 - papierformaat, **24**
 - papiersoort, **23, 24**
 - snelheid, **30**
 - standaardinstellingen, **30**
 - tekst leesbaarder maken, **35**
 - verbleekt origineel, **35**
 - vergroten, **32**
 - verkleinen, **34**
 - zwart-wit, **31**
 - kwaliteit
 - kopiëren, **30**
- L**
 - laden
 - enveloppen, **20**
 - Fotopapier, **21**
 - papier, **19**
 - land instellen, **127**
 - later verzenden, faxbericht, **43**
 - lege cartridge, **128**
 - lichter maken
 - faxen, **64**
- M**
 - menuoverzicht, **8**
 - milieus
 - bescherming, **110**
 - energieverbruik, **111**
 - inkjet-onderdelen recyclen, **112**
 - kunststoffen, **111**
 - MSDS (material safety data sheets), **111**
 - ozonafgifte, **110**
 - papiergebruik, **111**
 - recyclingprogramma, **112**

richtlijnen voor milieuvriendelijke producten, **110**
 minimum systeemvereisten, **123**

N
 normaal, kopieerinstelling, **30**
 nummers blokkeren, **72**

O
 omgevingspecificaties, **110**
 onbekende fout, **123**
 onderhoud, **81**
 bladersnelheid instellen, **94**
 buitenkant reinigen, **83**
 contactpunten van inktpatroon schoonmaken, **92**
 fabrieksinstellingen herstellen, **94**
 geluiden bij zelfonderhoud, **95**
 glasplaat reinigen, **81**
 inktniveau controleren, **84**
 inktpatronen reinigen, **92**
 inktpatronen uitlijnen, **90**
 vervangen, inktpatronen, **86**
 witte strook op scannerklep reinigen, **82**
 zelftestrapport, **84**
 ondersteuningsdiensten, **97**
 ontvangen, faxen, **50, 51, 52**
 opnieuw afdrukken, faxberichten in geheugen, **74**
 opnieuw installeren op een Macintosh, **125**
 opnieuw installeren, software, **124**
 opnieuw kiezen, faxen, **43, 69**
 oproepen in de wacht, **54**
 opvragen, faxberichten, **53**
 overheidsvoorschriften, **113**
 Canadian statement, **115**
 Europese Economische Ruimte, **116**
 wettelijk verplicht modelidentificatienummer, **113**

P
 pagina-instelling, dialoogvenster, **76**

papier
 aanbevolen, **17**
 aanbevolen soorten voor kopiëren, **23**
 andere soorten laden, **23**
 bestellen, **79**
 formaat instellen voor faxen, **67**
 formaat instellen voor kopiëren, **25**
 foto laden, **21**
 in invoerlade laden, **19**
 laden, **15**
 Legal naar Letter kopiëren, **34**
 ongeschikt papier, **18**
 originelen laden, **26**
 papierformaten, **108**
 papierstoringen vermijden, **26**
 soort instellen, **24**
 paperspecificaties, **107**
 papierstoring, **128**
 patronen
 bestellen, **79**
 contactpunten reinigen, **92**
 inktniveau controleren, **84**
 omgaan met, **86**
 reinen, **92**
 uitlijnen, **90**
 vervangen, **86**
 zelftestrapport, **84**
 pictogrammen ontbreken, **124**
 print, dialoogvenster paneel Aantal en pagina's, **77**
 paneel Lay-out, **77**
 paneel Papiersoort/kwaliteit, **78**
 paneel uitvoeropties, **78**
 problemen oplossen
 bewerkingen, **134**
 faxinstellingen, **130**
 hardware- en software-installatie, **121**
 hardware-installatie, **126**
 installatie, **121**
 software-installatie, **122**
 programma verwijderen van een Macintosh, **125**
 promptvertraging, instellen, **95**
 pulskiezen, **67**

R
 randloze foto's van 10 x 15 cm (4 x 6 inch)
 aan pagina aanpassen, **32**
 randloze foto's van 4 bij 6 inch (10 bij 15 cm)
 papier laden, **21**
 rapporten
 automatische faxrapporten, **58**
 faxrapporten handmatig genereren, **59**
 zelftest, **84**
 registratiescherm wordt niet weergegeven, **125**
 regulatory notices
 declaration of conformity (European Union), **116**
 declaration of conformity (U.S.), **118, 119**
 FCC requirements, **113**
 FCC statement, **114**
 German statement, **116**
 Korea statement, **117**
 notice to users in Canada, **115**
 reinigen
 buitenkant, **83**
 contactpunten van inktpatroon, **92**
 glasplaat, **81**
 inktpatronen, **92**
 witte strook op scannerklep, **82**
 resolutie, **63**
 faxen, **63**
 rinkelen, belpatroon, **69**
 rode X op USB-scherm, **123**

S
 scan
 scanspecificaties, **109**
 scannen, **37**
 annuleren, **38**
 hoge resolutie, **37**
 vanaf bedieningspaneel, **38**
 scannerklep, witte strook reinigen, **82**
 snel, kopieerinstelling, **30**
 snelheid
 bladeren op bedieningspaneel, **94**
 kopiëren, **30**
 promptvertraging op bedieningspaneel, **95**

snelkiesgroepnummers, **61**
snelkiesnummers
 faxen met snelkiesnummers, **42**
 overzicht, **60**
 toevoegen, **61**
 verwijderen, **63**
 wijzigen, **62**
software, **122**
 afdrukken vanuit, **75**
specificaties voor
 afdruk marges, **109**
specifieke belsignalen, **69**
standaardinstellingen
 afdrukken, **76**
 fabrieksinstellingen herstellen, **94**
 faxen, **65**
 kopiëren, **30**
stoppen
 afdrukken, **78**
 faxen, **74**
 gepland faxbericht, **44**
 kopiëren, **36**
 scannen, **38**
symbolen, **56**

T

taal instellen, **127**
technische informatie
 afmetingen en gewicht, **110**

capaciteit van papierladen, **107**
faxspecificaties, **109**
omgevingsspecificaties, **110**
papiercapaciteit van de automatische documentinvoer, **108**
papierformaten, **108**
paperspecificaties, **107**
scanspecificaties, **109**
specificaties voor afdruk marges, **109**
voedingsspecificaties, **110**
tekst
 invoeren via toetsenblok, **56**
 leesbaarder maken op kopieën, **35**
telefoonhoorn
 faxbericht ontvangen, **52**
 faxbericht verzenden, **46**
 gebruiken, **53**
 oproepen in de wacht, **54**
telefoonlijn met meerdere nummers, **69**
telefoonnummers, klantenondersteuning, **97**
telefoonsnoer, **94**
terugzenden, HP Officejet, **104**

tijd instellen, **66**
toetsenblok, tekst invoeren, **56**
toonkiezen, **67**

U

uitlijnen, cartridge, **127**
uitlijnen, inktpatronen, **90, 127**
USB-kabel, **123, 129**
USB-kabel, installatie, **129**

V

verkleinen, faxberichten, **70**
verkleinen/vergroten, kopieën aan pagina aanpassen, **32**
 formaat aanpassen aan letter, **34**
vervangen, **94**
vervangen, inktpatronen, **86**
vervangen, telefoonsnoer, **94**
verzenden, faxberichten, **40**
verzenden, HP Officejet, **100**
voedingsspecificaties, **110**
volume aanpassen voor faxen, **67, 68**

W

wenskaarten, **23**

Z

zelftestrapport, **84**

Het HP Officejet-informatiecentrum

In dit informatiecentrum vindt u alles wat u nodig hebt om uw HP Officejet optimaal te gebruiken.

- Technische ondersteuning
- Benodigdheden en bestelinformatie
- Projecttips
- Tips voor het uitbreiden van het product

www.hp.com/support

© 2004 Hewlett-Packard Company



Gedrukt op kringlooppapier.

Printed in [country].



Q5600-90120