



hp officejet 5500 series all-in-one



referentie-
handleiding

hp officejet 5500 series all-in-one

© Copyright Hewlett-Packard Company 2003

Alle rechten voorbehouden. Geen enkel gedeelte uit dit document mag worden gefotokopieerd, veeleenvoudig of vertaald naar enige taal zonder voorafgaande schriftelijke toestemming van Hewlett-Packard Company.

Dit product maakt gebruik van de PDF-technologie van Adobe, met een toepassing van LZW (licentie onder V.S. Patent 4,558,302).



Adobe en het Acrobat-
logo zijn gedeponeerde
handelsmerken of
handelsmerken van
Adobe Systems
Incorporated in de
Verenigde Staten en/of
andere landen.

Gedeelten copyright © 1989-2003 Palomar Software Inc. In de HP OfficeJet 5500 Series is technologie voor printerstuurprogramma's opgenomen onder licentie van Palomar Software, Inc. www.palomar.com

Copyright © 1999-2003 Apple Computer, Inc.

Apple, het Apple-logo, Mac, het Mac logo, Macintosh en Mac OS zijn handelsmerken van Apple Computer, Inc., gedeponeerd in de Verenigde Staten en andere landen.

Publicatienummer: Q3434-90166

Eerste uitgave: juli 2003

Gedrukt in Duitsland.

Windows[®], Windows NT[®], Windows ME[®], Windows XP[®] en Windows 2000[®] zijn in de V.S.-gedeponeerde handelsmerken van Microsoft Corporation.

Intel[®] en Pentium[®] zijn gedeponeerde handelsmerken van Intel Corporation.

Kennisgeving

De informatie in dit document kan zonder voorafgaande kennisgeving worden gewijzigd en houdt geen enkele verplichting in voor de Hewlett-Packard Company.

Hewlett-Packard kan niet verantwoordelijk worden gehouden voor eventuele fouten in deze documentatie, noch kan er op enige wijze expliciete of impliciete garantie aan dit materiaal worden ontleend, inclusief, maar niet beperkt tot, de impliciete garanties van verkoopbaarheid en geschiktheid voor een bepaald doel.

De Hewlett-Packard Company kan niet aansprakelijk worden gehouden voor enige incidentele of gevolgschade in verband met, of voortvloeiende uit het verstrekken van dit document en de software die hierin wordt beschreven of de prestaties of het gebruik van beide.

Opmerking: informatie over overheidsvoorschriften kunt u vinden in het gedeelte "Technische informatie" van deze handleiding.



Het is in veel landen wettelijk niet toegestaan de volgende items te kopiëren. U wordt aangeraden bij twijfel eerst contact op te nemen met een juridisch adviseur.

- Regeringspapier of -documenten:
 - Paspoorten
 - Immigratiepapieren
 - Bepaalde servicepapiersoorten
 - Identificatiekenmerken zoals kaarten of insignes
- Regeringsstempels:
 - Postzegels
 - Voedselbonnen
- Cheques of concepten opgesteld door regeringsinstellingen
- Papieren valuta, reischques of postwissels
- Depositobewijzen
- Werk waarop auteursrecht van toepassing is

Veiligheidsinformatie

Waarschuwing: Stel het product niet bloot aan regen of vocht om het risico van brand of schokken te voorkomen.

Volg altijd de standaard veiligheidsvoorschriften bij het gebruik van dit product. Op deze wijze beperkt u het risico van verwondingen door brand of elektrische schokken.

Waarschuwing: Kans op elektrische schokken

- 1 Lees alle instructies op de Setup-poster aandachtig door.
- 2 Sluit het apparaat alleen aan op een geaard stopcontact. Neem contact op met een gekwalificeerd elektricien als u niet weet of het stopcontact is geaard.
- 3 Neem alle waarschuwingen en instructies in acht die op het product zijn aangegeven.
- 4 Trek de stekker van het netsnoer uit het stopcontact voordat u dit apparaat gaat schoonmaken.
- 5 Installeer en gebruik het product niet in de nabijheid van water of wanneer u nat bent.
- 6 Installeer het product op een stevig, stabiel oppervlak.
- 7 Installeer het product op een veilige locatie zodat niemand op het snoer kan staan of erover kan struikelen en het snoer kan beschadigen.
- 8 Als het product niet normaal functioneert, dient u de Help voor het oplossen van problemen te raadplegen.
- 9 Het product is niet uitgerust met onderdelen die door de gebruiker dienen te worden vervangen. Neem voor elke vorm van onderhoud contact op met gekwalificeerd onderhoudspersoneel.
- 10 Gebruik dit product in een goed geventileerde ruimte.



inhoud

1	Overzicht van de HP Officejet	1
	Overzicht van de HP Officejet 5500 Series	1
	Overzicht van het bedieningspaneel	2
	Menuoverzicht	4
	Gebruik de software van HP Director (HP-dirigent) als u meer mogelijkheden wilt hebben met uw HP Officejet.	4
2	Originelen en papier laden	11
	Originelen laden	11
	Papier laden	14
	Enveloppen laden	16
	Fotopapier van 10 x 15 cm (4 x 6 inch) laden	17
	Aanbevolen papiersoorten	18
	Andere papiersoorten in de invoerlade plaatsen	18
	De papiersoort instellen	19
	Het papierformaat instellen	19
	Papierstoringen vermijden	20
3	Kopieerfuncties gebruiken	21
	Overzicht	21
	Een zwartwitdocument van twee pagina's kopiëren	24
	Een kopie van 10 x 15 cm (4 x 6 inch) zonder rand maken van een foto	25
	Meerdere kopieën van hetzelfde origineel maken	26
	Een foto van 10 x 15 cm (4 x 6 inch) naar een volledige pagina kopiëren	27
	Een document in Legal-formaat kopiëren op Letter-papier	29
	Een verbleekt origineel kopiëren	30
	Een document kopiëren dat diverse malen is gefaxt	30
	Lichte gedeelten van de kopie verbeteren	31
	Een kopieertaak stoppen.	32
4	Scanfuncties gebruiken	33
	Een origineel scannen	34
	Het scannen stoppen	34
5	Faxfuncties gebruiken	35
	Een faxbericht verzenden	36
	Een faxbericht ontvangen	41
	De faxkopie tekst instellen	44
	Tekst invoeren	45
	Rapporten afdrukken	46
	Snelkiezen instellen	48
	Resolutie en contrast instellen	49

Faxopties instellen	51
Faxberichten in het geheugen opnieuw afdrukken	57
Een faxtaak stoppen	57
6 Afdrukken vanaf de computer	59
Afdrukken vanuit een softwaretoepassing	59
Afdrukopties instellen	60
Een afdruktaak stoppen	62
7 Benodigheden bestellen	63
Afdrukmaterialen bestellen	63
Inktpatronen bestellen	63
8 Onderhoud van de HP Officejet	65
De glasplaat reinigen	65
De binnenkant van de klep reinigen	66
De buitenkant reinigen	66
Met inktpatronen werken	66
Fabriekswaarden herstellen	75
De bladersnelheid instellen	75
De vertragingstijd voor prompts instellen	76
Geluiden bij zelfonderhoud	76
9 Ondersteuning voor de HP Officejet 5500 Series	77
Ondersteuning en andere informatie op Internet	77
Klantenondersteuning van HP	77
De HP Officejet gereedmaken voor verzending	80
HP-distributiecentrum	81
10 Informatie over de garantie	83
Duur van de beperkte garantie	83
Garantieservice	83
Garantie uitbreiden	84
HP Officejet terugzenden voor service	84
Beperkte wereldwijde garantieverklaring van Hewlett-Packard	84
11 Technische informatie	87
Papierspecificaties	87
Faxspecificaties	89
Scanspecificaties	89
Afmetingen en gewicht	90
Voedingsspecificaties	90
Omgevingspecificaties	90
Richtlijnen voor milieuvriendelijke producten	90
Overheidsvoorschriften	92
Declaration of Conformity	97
12 Fax-setup	99
Faxen via een DSL-lijn	99
Faxen met een PBX-telefoonstelsel of een ISDN-lijn	100

13 HP Instant Share instellen en gebruiken	101
Werken met HP Instant Share in vijf eenvoudige stappen (Windows)	101
Een foto of afbeelding versturen vanaf uw HP Officejet (Macintosh)	104
Waarom moet ik mij laten registreren bij HP Instant Share (Windows)?	105
14 Informatie over het oplossen van problemen	107
Installatieproblemen oplossen	107
Operationele problemen oplossen	121



help opvragen

Dit document bevat informatie om u op weg te helpen bij het gebruik van de HP Officejet en aanvullende informatie voor het oplossen van problemen tijdens het installeren van het apparaat. Verder bevat dit document informatie over het bestellen van onderdelen en accessoires, technische specificaties, informatie over productondersteuning en garantie-informatie.

De onderstaande tabel geeft aanvullende bronnen van informatie over uw HP Officejet.

Informatiebron	Beschrijving
Setup-poster	De Setup-poster bevat instructies voor de installatie en configuratie van de HP Officejet. Controleer of u de juiste instructies voor uw besturingssysteem (Windows of Macintosh) gebruikt.
HP foto- en beeldbewerking Help	HP foto- en beeldbewerking Help biedt u gedetailleerde informatie over het gebruik van de software voor de HP Officejet. Voor Windows-gebruikers: ga naar de HP-dirigent en klik op Help. Voor Macintosh-gebruikers: ga naar de HP Director, klik op Help en klik vervolgens op HP foto- en beeldbewerking Help.
Help bij het oplossen van problemen	Informatie opvragen over het oplossen van problemen: Voor Windows-gebruikers: klik in de HP-dirigent op Help. Open het boek Problemen oplossen in HP foto- en beeldbewerking Help en volg de koppelingen voor het oplossen van algemene problemen en de koppelingen voor de Help voor het oplossen van specifieke problemen voor de HP Officejet. Problemen oplossen is ook bereikbaar via de knop Help die wordt weergegeven in enkele foutberichten en in het hoofdstuk Problemen oplossen van de naslaggids. Voor Macintosh-gebruikers: open de Apple Help Viewer, klik op HP foto- en beeldbewerking Problemen oplossen en klik vervolgens op HP Officejet 5500 Series .
Help en ondersteuning via het Internet	Als u een Internet-aansluiting hebt, gaat u voor hulp naar de website van HP: www.hp.com/support Op deze website vindt u ook antwoorden op veelgestelde vragen.

Informatiebron	Beschrijving
LeesMij-bestand	Nadat u de software hebt geïnstalleerd, kunt u het LeesMij-bestand (als dit er is) openen op de cd-rom van de HP Officejet 5500 Series of in de programmamap van de HP Officejet 5500 Series. Een LeesMij-bestand bevat de meest recente productinformatie die niet meer in de referentiehandleiding of online Help kon worden opgenomen.
Het dialoogvenster Help (alleen Windows)	<p>Voor Windows: gebruik een van de volgende methoden om informatie op te vragen over een specifieke functie:</p> <ul style="list-style-type: none"> • Klik met de rechtermuisknop op de functie • Selecteer de functie en druk op F1 • Klik op het ? in de rechterbovenhoek en klik vervolgens op de functie



U kunt uw HP Officejet op elk gewenst moment in gebruik nemen, want vele functies en voorzieningen van de HP Officejet kunnen worden gebruikt zonder dat u de computer hoeft aan te zetten. Vanaf nu kunt u razendsnel en heel eenvoudig een faxbericht verzenden of een kopie van een document of foto maken op uw HP Officejet.

Tip: U kunt meer met uw HP Officejet als u het programma HP Director (HP-dirigent) voor foto- en beeldbewerking (HP-dirigent) gebruikt dat automatisch op uw computer is geïnstalleerd tijdens de eerste setup. HP Director (HP-dirigent) bevat tips voor het oplossen van problemen, op het product toegespitste Help en extra functies voor het kopiëren, faxen, scannen en het afdrukken van foto's. Voor meer informatie over het gebruik van de HP Director (HP-dirigent), raadpleegt u de **Gebruik de software van HP Director (HP-dirigent) als u meer mogelijkheden wilt hebben met uw HP Officejet** op pagina 4.

Dit deel bevat de volgende onderwerpen:

- **Overzicht van de HP Officejet 5500 Series** op pagina 1
- **Overzicht van het bedieningspaneel** op pagina 2
- **Menuoverzicht** op pagina 4
- **Gebruik de software van HP Director (HP-dirigent) als u meer mogelijkheden wilt hebben met uw HP Officejet** op pagina 4

Overzicht van de HP Officejet 5500 Series

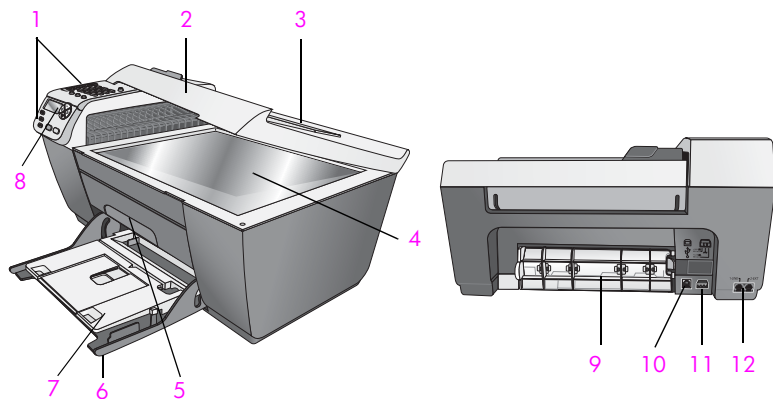

Nummer	Functie
1	Bedieningspaneel
2	Klep
3	Invoerlade voor automatische documentinvoer (op de klep)
4	Glasplaat
5	Toegangsklep van de wagen met inktpatronen
6	Invoerlade
7	Uitvoerlade
8	Uitleesvenster
9	Klep
10	USB-poort
11	Netsnoeraansluiting
12	Telefoonaansluitingen

Overzicht van het bedieningspaneel

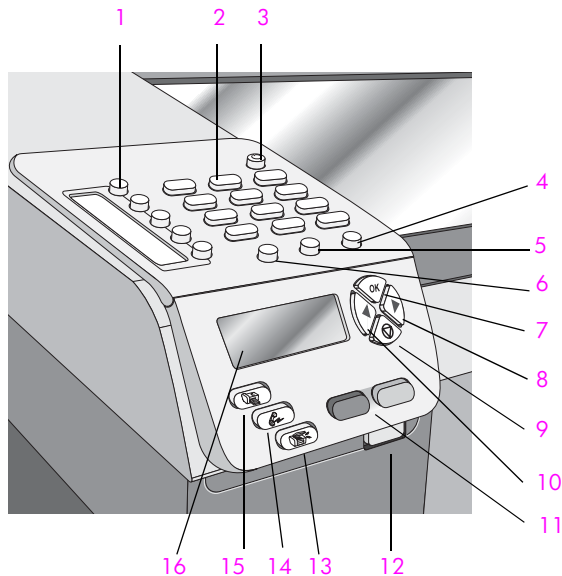

Nummer	Functie
1	Snelkiestoets: hiermee kiest u een faxnummer met één druk op de knop. De vijf snelkiestoetsen zijn toegewezen aan de eerste vijf faxnummers die zijn ingevoerd bij de snelkiesinstellingen.
2	Toetsenblok: hiermee voert u faxnummers, waarden of tekst in.

Nummer	Functie
3	<p>Aan/uit: hiermee zet u de HP Officejet aan en uit.</p> <p>Waarschuwing: Als de HP Officejet uit is, krijgt het apparaat toch nog een minimale hoeveelheid stroom. Koppel het netsnoer los als u de stroomvoorziening van de HP Officejet volledig wilt afsluiten.</p>
4	<p>Instellingen: hiermee krijgt u toegang tot het menusysteem voor rapporten, het instellen van de snelkiesfunctie, faxinstellingen, hulpmiddelen en voorkeuren.</p>
5	<p>Opnieuw kiezen/Pauze: hiermee kunt u het laatst gekozen faxnummer opnieuw kiezen. Gebruik deze functie ook als u een pauze wilt invoegen terwijl u een telefoonnummer invoert.</p>
6	<p>Snelkiezen: hiermee selecteert u een nummer uit de lijst van geprogrammeerde snelkiesnummers. Gebruik de pijltoetsen of de nummerttoetsen van het toetsenblok om naar een bepaald snelkiesnummer te gaan.</p>
7	<p>OK: hiermee selecteert u de huidige menu-instelling in het uitleesvenster van het bedieningspaneel. Gebruik deze knop ook om te reageren op de berichten in het uitleesvenster.</p>
8	<p>Pijl rechts: hiermee verhoogt u waarden of bladert u vooruit bij instellingen die in het uitleesvenster worden weergegeven.</p>
9	<p>Annuleren: hiermee breekt u een afdruktaak af, verlaat u een menu, een serie instellingen of het snelkiesmenu.</p>
10	<p>Pijl links: hiermee verlaagt u waarden of gaat u achteruit bij instellingen die in het uitleesvenster worden weergegeven.</p>
11	<p>Start, Zwart, Start, Kleur: hiermee start u een kopieer-, scan- of faxtaak in zwart-wit of kleur.</p>
12	<p>Ontgrendelknop van de automatische documentinvoer: druk op deze knop als u het bedieningspaneel wilt ontgrendelen om vastgelopen papier uit de documentinvoer te verwijderen. Het paneel gaat slechts gedeeltelijk open. Forceer het niet!</p>
13	<p>Scannen: hiermee selecteert u de scanfunctie. Druk herhaaldelijk op de knop Scannen om door de opties in het menu Scannen te bladeren.</p>
14	<p>Faxen: hiermee selecteert u de faxfunctie. Druk herhaaldelijk op de knop Faxen om door de opties in het menu Faxen te bladeren.</p>
15	<p>Kopiëren: hiermee selecteert u de kopieerfunctie. Druk herhaaldelijk op de knop Kopiëren om door de opties in het menu Kopiëren te bladeren.</p>
16	<p>Uitleesvenster van bedieningspaneel: hier worden menu's, prompts, statusberichten en foutberichten weergegeven.</p>

Menuoverzicht

In het volgende gedeelte krijgt u snel een overzicht over de menu's op het eerste niveau die in het uitleesvenster van de HP Officejet worden weergegeven.

Kopiëren

Aantal exempl.
Vergr./Verkl
Kopieerkwaliteit
Papierform.kop.
Papiersoort
Licht./Donkerder
Verbeteringen
Kleurintensiteit
Nw stand. inst.

Faxen

Faxnummer invoeren
Resolutie
Licht./Donkerder
Faxen
Nw stand. inst.

Scannen

HP-galerie voor foto- en
beeldbewerking

Opmerking: de opties in dit
menu worden bepaald door
het aantal scanbestemmingen
op uw computer.

Instellingen

1. Rapport afdr.
2. Snelkiesinstellingen
3. Basisfaxinstellingen
4. Geavanceerde faxinstellingen
5. Hulpmiddelen
6. Voorkeuren

Gebruik de software van HP Director (HP-dirigent) als u meer mogelijkheden wilt hebben met uw HP Officejet

Bij de installatie van de HP Officejet-software op uw computer is de HP Director (HP-dirigent) automatisch op uw computer geïnstalleerd.

U kunt de functionaliteit van de HP Officejet snel en gemakkelijk uitbreiden. Let in deze handleiding op kaders als deze, waarin u onderwerp-gerichte tips vindt en handige informatie voor uw projecten.

Dit deel bevat de volgende onderwerpen:

- **HP-dirigent openen voor Windows-gebruikers** op pagina 5
- **HP Director openen voor Macintosh-gebruikers** op pagina 7

HP-dirigent openen voor Windows-gebruikers

- 1 Voer een van de volgende handelingen uit:
 - Dubbelklik op het pictogram voor de **HP-dirigent** op het bureaublad.
 - Klik op de taakbalk van Windows op **Start**, wijs naar **Programma's** of **Alle programma's (XP)**, wijs naar **HP** en selecteer vervolgens **HP-dirigent**.
- 2 Klik in het vak **Apparaat selecteren** om een lijst met geïnstalleerde HP-apparaten weer te geven.
- 3 Selecteer de **Officejet 5500 Series**.
- 4 In de **HP-dirigent** worden alleen pictogrammen weergegeven die relevant zijn voor het geselecteerde apparaat.

Opmerking: Het is mogelijk dat onderstaande afbeelding van de HP-dirigent er op uw computer enigszins anders uitziet. De HP-dirigent is aangepast op basis van het geselecteerde HP-apparaat. Als uw apparaat niet over een bepaalde functie beschikt, wordt het pictogram voor die functie niet weergegeven in de HP-dirigent op uw computer.

Tip: Als de HP-dirigent op uw computer geen pictogrammen bevat, heeft zich tijdens de software-installatie waarschijnlijk een fout voorgedaan. U kunt dit verhelpen door de software van HP-dirigent volledig te verwijderen via het Configuratiescherm van Windows, en de HP-dirigent vervolgens opnieuw te installeren.

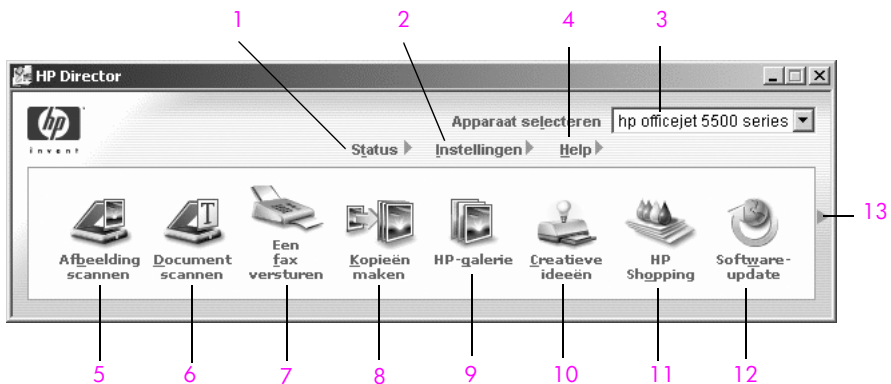

Nummer	Functie
1	Status: gebruik deze functie om de huidige status van de HP Officejet weer te geven.
2	Instellingen: gebruik deze functie als u de verschillende instellingen voor uw HP Officejet wilt wijzigen, zoals instellingen voor afdrukken, scannen, kopiëren en faxen.
3	Apparaat selecteren: gebruik deze functie om het apparaat dat u wilt gebruiken te selecteren in de lijst met geïnstalleerde HP-apparaten.

Nummer	Functie
4	Help: gebruik deze functie om de HP foto- en beeldbewerking Help te activeren. Deze bevat Help-informatie over de software, een productrondeleiding, informatie over het oplossen van problemen met de HP Officejet, en HP Officejet productspecifieke Help-informatie.
5	Afbeelding scannen: met deze functie kunt u een afbeelding scannen en in de HP-galerie voor foto- en beeldbewerking weergeven.
6	Document scannen: met deze functie kunt u tekst scannen en in het geselecteerde tekstverwerkingsprogramma weergeven.
7	Een fax versturen: met deze functie opent u het dialoogvenster Faxen waar u de juiste informatie kunt invoeren en vervolgens een faxbericht kunt verzenden.
8	Kopieën maken: met deze functie geeft u het dialoogvenster Kopiëren weer waarin u de kopieerkwaliteit, het aantal exemplaren, de kleur en het formaat kunt selecteren en vervolgens de kopieerbewerking kunt starten.
9	HP-galerie: gebruik deze functie om de HP-galerie voor foto- en beeldbewerking weer te geven. Daar kunt u afbeeldingen weergeven en bewerken, foto's afdrukken in verschillende formaten, een fotoalbum maken en afdrukken, afbeeldingen delen via e-mail of een website, of een multimedia-cd maken.
10	Creatieve ideeën: gebruik deze functie voor informatie over creatieve manieren waarop uw de HP Officejet kunt gebruiken.
11	HP Shopping: gebruik deze functie als u HP-producten wilt aanschaffen.
12	HP-software-update: gebruik deze functie als u wilt controleren of er software-updates zijn voor de HP Officejet.
13	Klik op deze pijl als u knopinfo wilt weergeven waarmee de verschillende opties van de HP-dirigent worden uitgelegd.

HP Director openen voor Macintosh-gebruikers

Afhankelijk van welk Macintosh-besturingssysteem u gebruikt, kunt u op een van de volgende manieren de HP Director starten of benaderen.

De HP Director (all-in-one) openen met Macintosh OS X

Als u met Macintosh OS X werkt, wordt de HP Director (All-in-One) automatisch gestart tijdens de installatie van de HP foto- en beeldbewerkingssoftware, waarbij het pictogram van de HP Director (All-in-One) wordt weergegeven in de dock voor uw apparaat. U benadert de mogelijkheden van uw apparaat via het HP Director-menu dat aan het pictogram van de HP Director (All-in-One) is gekoppeld.

Tip: Als u niet wilt dat de HP Director telkens wanneer u uw Macintosh aanzet, automatisch wordt gestart, kunt u deze instelling wijzigen in het menu Voorkeuren van de HP Director.

U geeft het HP Director-menu als volgt weer:

- ▶ Klik in het dock op het **HP Director (All-in-One)**-pictogram voor uw apparaat. Het HP Director-menu wordt weergegeven.

Opmerking: Als u meer dan één HP-apparaat hebt geïnstalleerd, wordt voor elk apparaat een HP Director-pictogram in het dock weergegeven. Als u bijvoorbeeld een HP-scanner en een HP Officejet hebt geïnstalleerd, ziet u twee HP Director-pictogrammen in het dock, een voor elk apparaat. Als u echter twee dezelfde soorten apparaten hebt geïnstalleerd, bijvoorbeeld twee HP Officejet-apparaten, staat er maar één HP Director-pictogram in het dock, dat alle apparaten van dat type voorstelt.

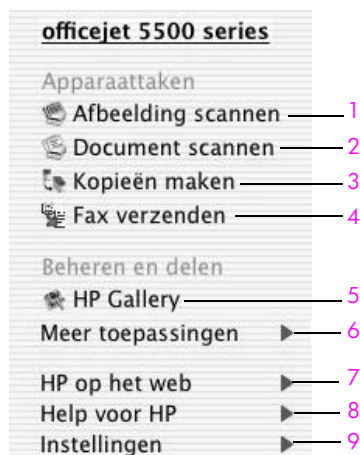

Nummer	Functie
1	Afbeelding scannen: met deze functie kunt u een afbeelding scannen en in de HP-galerie voor foto- en beeldbewerking weergeven.
2	Document scannen: met deze functie kunt u tekst scannen en in het geselecteerde tekstverwerkingsprogramma weergeven.

Nummer	Functie
3	Kopieën maken: gebruik deze functie als u kopieën in zwart-wit of kleur wilt maken.
4	Fax verzenden: met deze functie opent u het dialoogvenster Faxen waar u de juiste informatie kunt invoeren en vervolgens een faxbericht kunt verzenden.
5	HP-galerie: gebruik deze functie als u de HP-galerie voor foto- en beeldbewerking wilt weergeven om afbeeldingen te bekijken en te bewerken.
6	Meer toepassingen: met deze functie kunt u andere toepassingen op de computer selecteren.
7	HP op het web: met deze functie kunt u een HP website selecteren.
8	Help voor HP: gebruik deze functie als u een bron wilt selecteren voor hulp bij de HP Officejet.
9	Instellingen: gebruik deze functie als u de instellingen van het apparaat wilt wijzigen.

De HP Director voor foto- en beeldbewerking openen met de Macintosh OS 9

In Macintosh OS 9 wordt de HP Director voor foto- en beeldbewerking (HP Director) automatisch gestart tijdens de software-installatie van HP foto- en beeldbewerking en wordt de HP Director voor foto- en beeldbewerking als een alias op het bureaublad weergegeven. Gebruik een van de volgende methoden als u de HP Director voor foto- en beeldbewerking wilt starten.

- ▶ Dubbelklik op de alias van de **HP Director voor foto- en beeldbewerking** op het bureaublad.
- ▶ Dubbelklik op **HP Director voor foto- en beeldbewerking** in de map Applicaties:Hewlett-Packard:HP Director voor foto- en beeldbewerking:HP Director voor foto- en beeldbewerking.

In de HP Director voor foto- en beeldbewerking (HP Director) worden alleen de knoppen weergegeven die bij het geselecteerde apparaat behoren. Zie de online HP foto- en beeldbewerking Help die bij de software is geleverd, voor meer informatie.

In de volgende afbeelding ziet u enkele functies die beschikbaar zijn via de HP Director voor Macintosh OS 9. Zie de legenda voor een korte uitleg van bepaalde functies.

Opmerking: Het is mogelijk dat onderstaande afbeelding van de HP Director er op uw computer enigszins anders uitziet. De HP Director is aangepast op basis van het geselecteerde HP-apparaat. Als uw apparaat niet over een bepaalde functie beschikt, wordt het pictogram voor die functie niet weergegeven in de HP Director op uw computer. Voor sommige HP-apparaten worden extra knoppen weergegeven dan hieronder worden getoond.

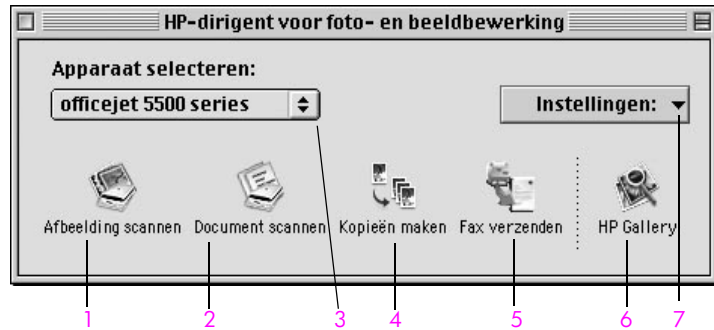

Nummer	Functie
1	Afbeelding scannen: met deze functie kunt u een afbeelding scannen en in de HP-galerie voor foto- en beeldbewerking weergeven.
2	Document scannen: met deze functie kunt u tekst scannen en in het geselecteerde tekstverwerkingsprogramma weergeven.
3	Apparaat selecteren: gebruik deze vervolgkeuzelijst om het HP-apparaat te selecteren dat u wilt gebruiken.
4	Kopieën maken: gebruik deze functie als u kopieën in zwart-wit of kleur wilt maken.
5	Fax verzenden: met deze functie opent u het dialoogvenster Faxen waar u de juiste informatie kunt invoeren en vervolgens een faxbericht kunt verzenden.
6	HP-galerie: gebruik deze functie als u de HP-galerie voor foto- en beeldbewerking wilt weergeven om afbeeldingen te bekijken en te bewerken.
7	Instellingen: via deze vervolgkeuzelijst krijgt u toegang tot de instellingen van het apparaat.

2

originelen en papier laden

Met de HP Officejet 5500 Series kunt u verschillende soorten en formaten papier laden in de HP Officejet, bijvoorbeeld A4, fotopapier en enveloppen. U kunt ook de instellingen voor papiersoorten en papierformaten wijzigen, zodat u de best mogelijke kwaliteit kopieën maakt met de HP Officejet.

Dit deel bevat de volgende onderwerpen:

- **Originelen laden** op pagina 11
- **Papier laden** op pagina 14
- **Enveloppen laden** op pagina 16
- **Fotopapier van 10 x 15 cm (4 x 6 inch) laden** op pagina 17
- **Aanbevolen papiersoorten** op pagina 18
- **Andere papiersoorten in de invoerlade plaatsen** op pagina 18
- **De papiersoort instellen** op pagina 19
- **Het papierformaat instellen** op pagina 19
- **Papierstringen vermijden** op pagina 20

Originelen laden

Met de HP Officejet 5500 Series kunt u de originelen die u wilt kopiëren, faxen of scannen in de automatische documentinvoer laden of op de glasplaat plaatsen. Als u de originelen in de automatische documentinvoer laadt, worden ze automatisch in de HP Officejet ingevoerd.

Dit deel bevat de volgende onderwerpen:

- **Originelen laden in de automatische documentinvoer** op pagina 11
- **Een origineel op de glasplaat laden** op pagina 12
- **Een originele foto op de glasplaat laden** op pagina 13

Originelen laden in de automatische documentinvoer

U kunt originelen op Letter-, Legal- of A4-formaat kopiëren, faxen of scannen door ze in de automatische documentinvoer te plaatsen. In de volgende procedure wordt beschreven hoe u papier in de HP Officejet automatische documentinvoer moet laden.

Opmerking: U kunt maximaal 20 vellen papier in de automatische documentinvoer plaatsen.

Opmerking: Als u originelen in de automatische documentinvoer plaatst, kunt u de kopieerfunctie Aan pagina aanpassen niet gebruiken. Deze functie werkt alleen voor originelen die op de glasplaat worden geplaatst.

- 1 Plaats het origineel in de automatische documentinvoer met de bedrukte zijde naar boven en met de bovenkant van de pagina links.

Bovenrand van origineel

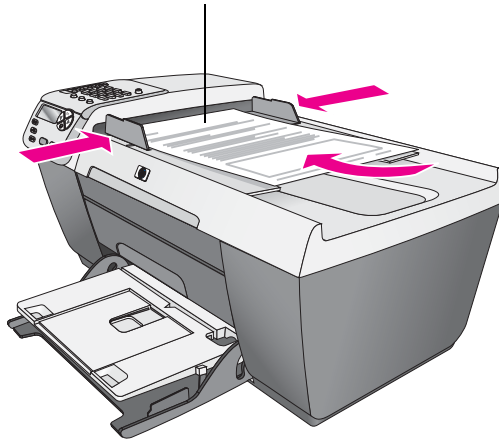

- 2 Schuif de papiergeleiders links en rechts naar binnen tot ze tegen de randen van het papier aankomen.
- 3 Druk op het bedieningspaneel op **Kopiëren**, **Scannen** of **Faxen** om de taak te selecteren die u wilt uitvoeren.

Opmerking: Als u een kopieer- of faxinstelling wilt wijzigen, of als u een andere scanbestemming wilt opgeven, drukt u een aantal malen op de knop **Kopiëren**, **Faxen** of **Scannen** totdat de gewenste instelling of bestemming wordt weergegeven in het uitleesvenster van het bedieningspaneel. Zodra de te wijzigen instelling wordt weergegeven, drukt u indien nodig op ► om naar een specifieke waarde te gaan (bijvoorbeeld een bepaald papierformaat) en vervolgens op **OK** om de instelling of de bestemming te selecteren.

- 4 Druk op **Start, Zwart** of **Start, Kleur** op het bedieningspaneel om de taak te starten.

Opmerking: Verwijder alle originelen uit de automatische documentinvoer voordat u de klep van de HP Officejet optilt.

Een origineel op de glasplaat laden

In de volgende procedure wordt beschreven hoe u papier op de glasplaat van de HP Officejet moet plaatsen.

Let op! Voorkom beschadigingen aan de originelen door alle originelen uit de automatische documentinvoer te verwijderen voordat u de klep optilt.

- 1 Laad het origineel met de bedrukte zijde naar beneden tegen de linkerbenedenhoek van de glasplaat.

Tip: Raadpleeg het diagram in de linkerbenedenhoek van de HP Officejet voor hulp bij het plaatsen van een origineel op de glasplaat.

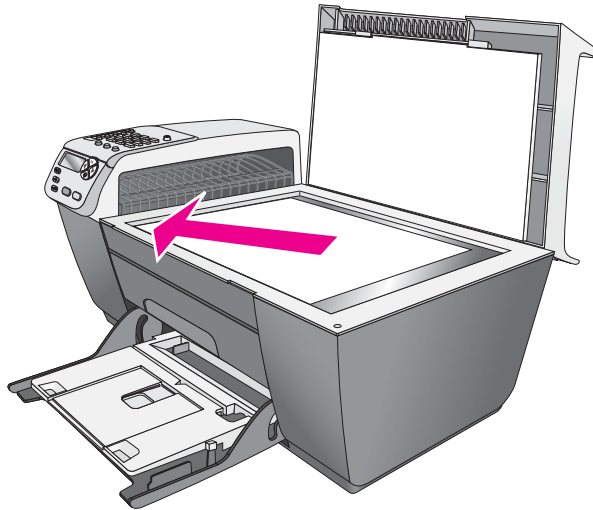

- 2 Druk op het bedieningspaneel op **Kopiëren**, **Scannen** of **Faxen** om de taak te selecteren die u wilt uitvoeren.

Opmerking: Als u een kopieer- of faxinstelling wilt wijzigen, of als u een andere scanbestemming wilt opgeven, drukt u een aantal malen op de knop **Kopiëren**, **Faxen** of **Scannen** totdat de gewenste instelling of bestemming wordt weergegeven in het uitleesvenster van het bedieningspaneel. Zodra de te wijzigen instelling wordt weergegeven, drukt u indien nodig op **►** om naar een specifieke waarde te gaan (bijvoorbeeld een bepaald papierformaat) en vervolgens op **OK** om de instelling of de bestemming te selecteren.

- 3 Druk op **Start, Zwart** of **Start, Kleur** op het bedieningspaneel om de taak te starten.

Opmerking: Diverse functies voor Vergroten/Verkleinen, zoals Aan pagina aanpassen functioneren niet goed als de glasplaat of de binnenkant van de klep niet schoon is. Zie **De glasplaat reinigen** op pagina 65 en **De binnenkant van de klep reinigen** op pagina 66 voor meer informatie.

Een originele foto op de glasplaat laden

U kunt een kopie van een originele foto maken vanaf de glasplaat van de HP Officejet. Voor een optimaal resultaat is het belangrijk dat u de originele foto correct op de glasplaat laadt.

- 1 Laad de originele foto met de bedrukte zijde naar beneden tegen de rechterbenedenhoek van de glasplaat.
Plaats de lange zijde van de foto tegen de voorrand van de glasplaat.

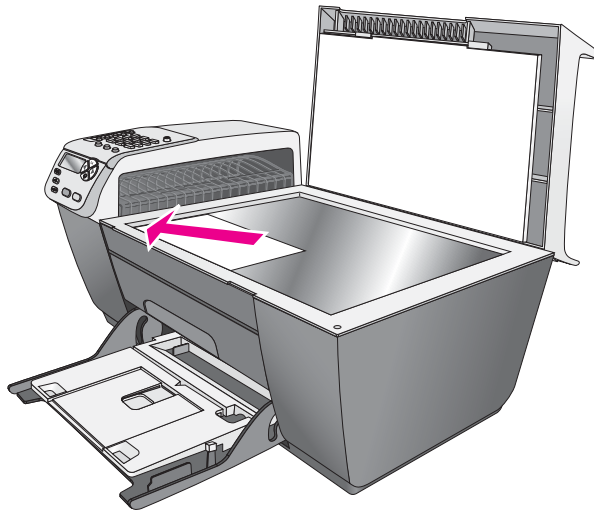

Zie **Een kopie van 10 x 15 cm (4 x 6 inch) zonder rand maken van een foto** op pagina 25 voor meer informatie over het maken van kopieën van originele foto's.

Papier laden

In de volgende procedure wordt beschreven hoe u papier van het formaat Letter, Legal en A4 in de invoerlade moet laden. Bij het laden van bepaalde soorten papier en enveloppen moet u op een paar dingen letten. Zie **Enveloppen laden** op pagina 16, **Fotopapier van 10 x 15 cm (4 x 6 inch) laden** op pagina 17 en **Andere papiersoorten in de invoerlade plaatsen** op pagina 18 nadat u deze procedure hebt doorgelezen.

Voor de beste resultaten dient u de papierinstellingen steeds te wijzigen, wanneer u een andere papiersoort kiest. Zie **De papiersoort instellen** op pagina 19 voor meer informatie.

Tip: Door alle afdrukmaterialen plat in een afsluitbare verpakking te bewaren, vermindert u de kans op scheuren, vouwen en gekrulde of omgevouwen randen. Door extreem grote schommelingen in temperatuur en luchtvochtigheid kunnen afdrukmaterialen gaan omkrullen. Dergelijke, niet goed bewaarde afdrukmaterialen functioneren niet goed in de HP Officejet.

- 1 Breng de invoerlade naar de onderste positie en til vervolgens de uitvoerlade op.
- 2 Schuif de papierbreedtegeleider zover mogelijk naar buiten.
- 3 Maak een rechte stapel papier door de stapel met de randen op een vlak oppervlak te kloppen en controleer of al het papier in de stapel van hetzelfde formaat en dezelfde soort is.

- 4 Til de uitvoerlade op en schuif het papier met de korte zijde naar voren zo ver mogelijk in de invoerlade (afdrukszijde naar beneden). Voorkom dat het papier buigt door het niet te ver of te hard aan te drukken. Als u papier met een briefhoofd gebruikt, plaatst u het papier met de bovenkant naar voren in de lade.

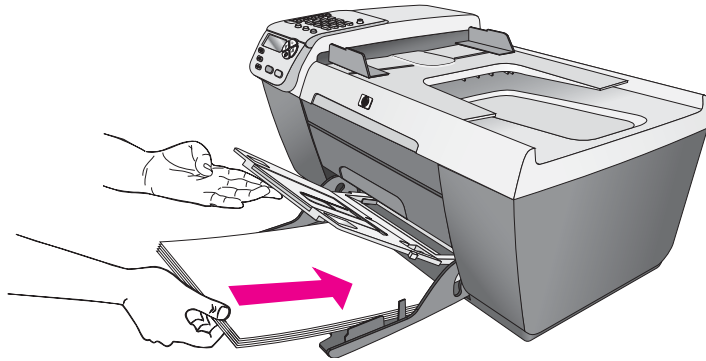

- 5 Duw de uitvoerlade omlaag en schuif de papierbreedtegeleider tegen de rand van het papier. Controleer of de stapel papier plat in de invoerlade ligt en onder het lipje van de papierbreedtegeleider past.

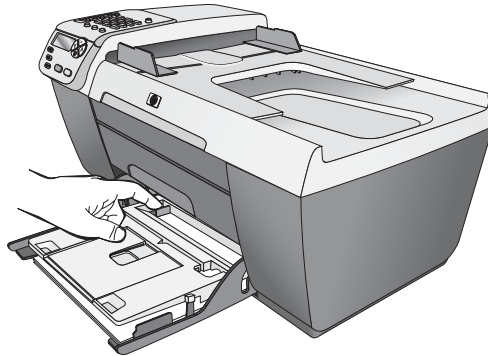

- 6 Schuif het verlengstuk van de papierlade uit om de afdruk, scan- of faxtaken op te vangen.

Tip: Als u Legal-papier laadt, vouwt u het verlengstuk van de uitvoerlade naar binnen om een papierstoring te voorkomen.

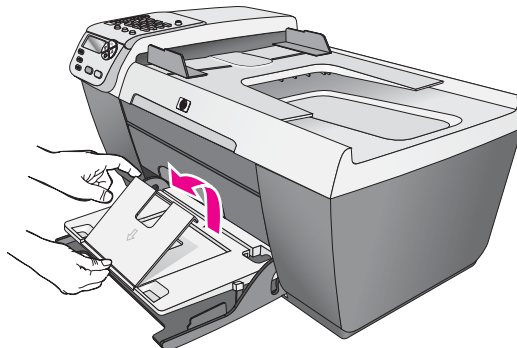

Enveloppen laden

In de volgende procedure wordt beschreven hoe u enveloppen in de HP Officejet moet laden. U kunt de invoerlade vullen met een of meer enveloppen. Voor de beste resultaten raden we u aan een etiket te gebruiken voor het retouradres op de enveloppen. Gebruik geen gladde of gebosseleerde enveloppen of enveloppen met klemmetjes of vensters.

Tip: Raadpleeg de Help-functie van uw tekstverwerkingsapplicatie voor informatie over het opmaken van tekst voor enveloppen.

- 1 Verwijder al het papier uit de invoerlade.
- 2 Til de uitvoerlade op en plaats een of meer enveloppen in de invoerlade met de klep naar boven en naar links gekeerd. Schuif de envelop naar voren totdat deze stopt.

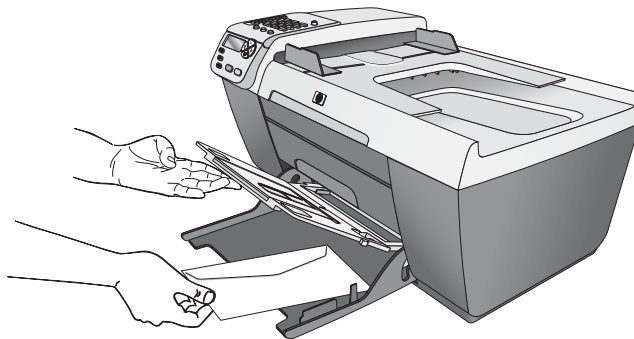

- 3 Breng de uitvoerlade omlaag en schuif de papierbreedtegeleider tegen de enveloppen. Let op dat u de enveloppen daarbij niet verbuigt. Controleer of de enveloppen onder het lipje van de papierbreedtegeleider passen.

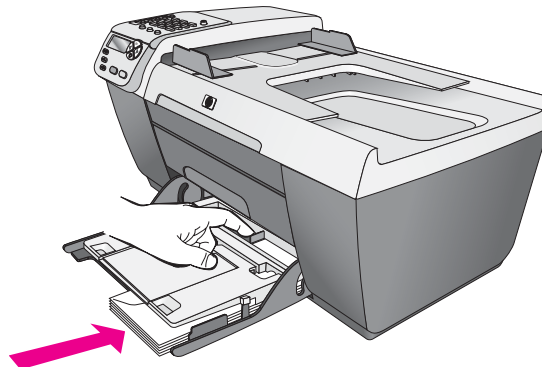

Fotopapier van 10 x 15 cm (4 x 6 inch) laden

In de volgende procedure wordt beschreven hoe u fotopapier van 10 x 15 cm (4 x 6 inch) in de HP Officejet moet laden.

Opmerking: Het beste resultaat verkrijgt u met een van de aanbevolen soorten fotopapier van 10 x 15 cm (4 x 6 inch). Zie **Aanbevolen papiersoorten** op pagina 18 voor meer informatie. Bovendien is het voor het beste resultaat belangrijk de papiersoort en het papierformaat in te stellen voordat u begint met afdrukken. Zie **De papiersoort instellen** op pagina 19 en **Het papierformaat instellen** op pagina 19 voor meer informatie.

Tip: Door alle afdrukmaterialen plat in een afsluitbare verpakking te bewaren, vermindert u de kans op scheuren, vouwen en gekrulde of omgevouwen randen. Door extreem grote schommelingen in temperatuur en luchtvochtigheid kunnen afdrukmaterialen gaan omkrullen. Dergelijke, niet goed bewaarde afdrukmaterialen functioneren niet goed in de HP Officejet.

- 1 Verwijder al het papier uit de invoerlade.
- 2 Til de uitvoerlade op en schuif een stapel fotopapier helemaal rechts in de invoerlade tot het papier niet verder kan. Zorg ervoor dat de glanskant (afdrukkant) naar beneden ligt. Plaats de lange zijde van het fotopapier tegen de lange zijde van de invoerlade.

Opmerking: Als het fotopapier dat u gebruikt, geperforeerde lipjes heeft, laadt u het fotopapier zo dat de lipjes naar u toe liggen.

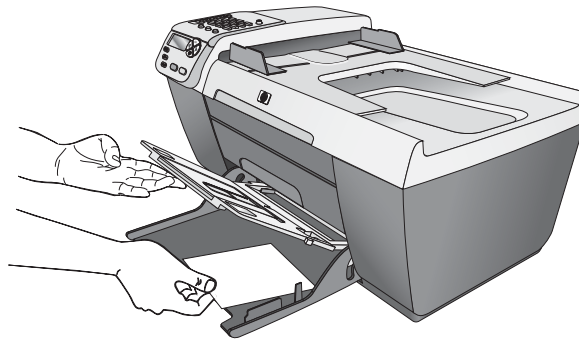

- 3 Breng de uitvoerlade omlaag en schuif de papierbreedtegeleider tegen de rand van de stapel papier. Let op dat u het fotopapier daarbij niet verbuigt. Controleer of de stapel fotopapier onder het lipje van de papierbreedtegeleider past.

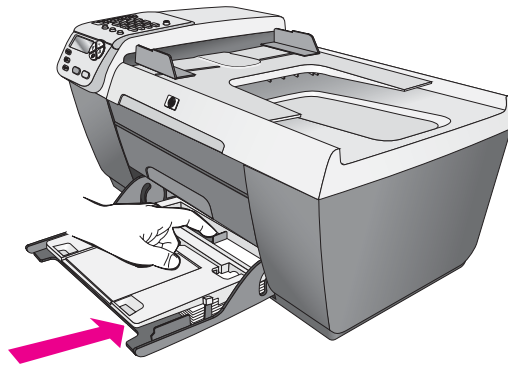

Aanbevolen papersoorten

Voor een optimale kwaliteit adviseren wij u HP-papier. Als u papier gebruikt dat te dun is of een glad oppervlak heeft, of papier dat gemakkelijk uitrekt, kan dit leiden tot papierstoringen. Het gebruik van zwaar papier of papier dat slecht inkt opneemt, kan resulteren in vlekkerige of onvolledige afbeeldingen met doorgelopen kleuren. Ga voor meer informatie over HP-papier naar onze website op:

www.hp.com/support

Andere papersoorten in de invoerlade plaatsen

In de volgende tabel vindt u richtlijnen voor het laden van bepaalde papier- en transparantsoorten. Voor de beste resultaten dient u de papierinstellingen steeds te wijzigen, wanneer u een andere papersoort kiest. Zie **De papersoort instellen** op pagina 19 voor meer informatie.

Papier	Tips
HP-papier	<ul style="list-style-type: none"> • HP Premium papier: op de kant van het papier die niet wordt bedrukt, ziet u een grijze pijl. Laad het papier met deze kant naar boven. • HP Premium Inkjet transparanten: plaats de transparanten zodanig dat de witte transparantstrip, met de pijlen en het HP logo, bovenop ligt en naar de printer is toegekeerd. • HP wenskaarten, HP glanzende wenskaarten, of HP wenskaarten met reliëf: plaats een kleine stapel wenskaarten met de te bedrukken zijde naar beneden in de invoerlade totdat deze vol is.

Papier	Tips
Etiketten (alleen bij afdrukken)	<ul style="list-style-type: none"> • Gebruik altijd etiketvellen van A4- of Letter-formaat, die geschikt zijn voor gebruik met HP Inkjet producten (bijvoorbeeld Avery Inkjet etiketten). De etiketvellen mogen niet meer dan twee jaar oud zijn. • Maak een waaijer van de stapel etiketvellen om te zorgen dat er geen vellen aan elkaar plakken. • Plaats een stapel etiketvellen boven op een stapel gewoon papier in de invoerlade, met de afdrukszijde naar beneden. Voer etiketten nooit vel voor vel in.

De papiersoort instellen

In de volgende procedure wordt beschreven hoe u de papiersoort moet instellen voor de Kopieerfunctie van de HP Officejet. Stel de instelling Papiersoort in overeenkomstig het papier of de transparanten waarop u gaat afdrukken.

Opmerking: Als u afdrukt vanaf de computer, stelt u de papiersoort in met het dialoogvenster Afdrukken van het programma van waaruit u afdrukt.

- 1 Druk op de knop **Kopiëren** totdat **Papiersoort** wordt weergegeven.
- 2 Druk op ► totdat de gewenste papiersoort wordt weergegeven.
- 3 Druk op **OK** om de weergegeven papiersoort te kiezen.

Opmerking: Deze instelling wordt twee minuten nadat de taak is voltooid, teruggezet op de standaardinstelling. Zie **Standaardkopieerinstellingen wijzigen** op pagina 23 voor informatie over hoe u de standaardkopieerinstelling verandert.

Het papierformaat instellen

In de volgende procedure wordt beschreven hoe u de papiersoort moet instellen voor de Kopieer- en Faxfunctie van de HP Officejet. Stel de instelling Papierformaat in overeenkomstig het papier of de transparanten waarop u gaat afdrukken. De HP Officejet gebruikt papier van het formaat Letter, Legal, A4 of 10 x 15 cm (4 x 6 inch).

Dit deel bevat de volgende onderwerpen:

- **Het papierformaat instellen voor kopieertaken** op pagina 19
- **Het papierformaat instellen voor ontvangen faxberichten** op pagina 20

Opmerking: Deze instelling wordt twee minuten nadat de taak is voltooid, teruggezet op de standaardinstelling. Zie **Standaardkopieerinstellingen wijzigen** op pagina 23 voor informatie over hoe u de standaardkopieerinstelling verandert.

Het papierformaat instellen voor kopieertaken

- 1 Druk op de knop **Kopiëren** totdat **Papierformaat** wordt weergegeven.
- 2 Druk op ► totdat het gewenste papierformaat wordt weergegeven.
- 3 Druk op **OK** om het weergegeven papierformaat te kiezen.

Het papierformaat instellen voor ontvangen faxberichten

U kunt het papierformaat voor ontvangen faxberichten selecteren. Het geselecteerde papierformaat moet overeenkomen met het formaat van het papier in de invoerlade. Faxberichten kunnen alleen worden afgedrukt op papier van Letter-, A4- of Legal-formaat.

Opmerking: Als zich papier van een onjuist formaat in de invoerlade bevindt op het moment dat een faxbericht wordt ontvangen, wordt het bericht niet afgedrukt. Laad papier van Letter-, A4- of Legal-formaat en druk op OK om het faxbericht af te drukken.

- 1 Druk op **Instellingen**.
- 2 Druk op **3** en vervolgens op **5**.
Hiermee selecteert u Basisfaxinstellingen en vervolgens Form. Faxpapier.
- 3 Druk op **▶** om een optie te markeren en druk op **OK**.

Papierstoringen vermijden

Houd u aan de volgende richtlijnen om papierstoringen te vermijden.

- Zorg dat papier niet krult of kreukt, door afdrukmaterialen platliggend in een hersluitbare verpakking te bewaren.
- Verwijder regelmatig afdrukken uit de uitvoerlade.
- Zorg dat het afdrukmateriaal plat in de automatische documentinvoer of invoerlade ligt en dat de randen niet omgevouwen of gescheurd zijn.
- Plaats nooit verschillende papiersoorten of papierformaten tegelijkertijd in de automatische documentinvoer of de invoerlade. Laad steeds hetzelfde soort of formaat papier.
- Zorg ervoor, zowel bij gebruik van de automatische documentinvoer als bij gebruik van de invoerlade, dat de papiergeleiders stevig tegen de rand van het afdruk materiaal zijn geschoven. Let er daarbij wel op dat de papiergeleiders het afdruk materiaal niet verbuigen.
- Schuif het afdruk materiaal niet te ver naar voren in de invoerlade.
- Gebruik papiersoorten die voor de HP Officejet worden aanbevolen.

3

kopieerfuncties gebruiken

Met de HP Officejet kunt u kleuren- en zwartwitkopieën van hoge kwaliteit maken op allerlei papiersoorten, waaronder transparanten. U kunt de afmetingen van het origineel aanpassen aan een specifiek papierformaat, u kunt de helderheid en kleurintensiteit van de kopie aanpassen en u kunt gebruikmaken van speciale functies voor kwalitatief hoogwaardige kopieën van foto's, bijvoorbeeld in de vorm van een randloze afdruk van 10 x 15 cm (4 x 6 inch).

Dit deel bevat de volgende onderwerpen:

- **Overzicht** op pagina 21
- **Een zwartwitdocument van twee pagina's kopiëren** op pagina 24
- **Een kopie van 10 x 15 cm (4 x 6 inch) zonder rand maken van een foto** op pagina 25
- **Meerdere kopieën van hetzelfde origineel maken** op pagina 26
- **Een foto van 10 x 15 cm (4 x 6 inch) naar een volledige pagina kopiëren** op pagina 27
- **Een document in Legal-formaat kopiëren op Letter-papier** op pagina 29
- **Een verbleekt origineel kopiëren** op pagina 30
- **Een document kopiëren dat diverse malen is gefaxt** op pagina 30
- **Lichte gedeelten van de kopie verbeteren** op pagina 31
- **Een kopieertaak stoppen** op pagina 32

Overzicht

U kunt kopieën maken via het bedieningspaneel van de HP Officejet of via het programma HP Director (HP-dirigent) voor foto- en beeldbewerking (HP-dirigent) op uw computer. In beide gevallen beschikt u over veel kopieerfuncties. De software biedt echter gemakkelijker toegang tot speciale kopieerfuncties.

In dit hoofdstuk wordt alleen uitgelegd hoe u gangbare kopieertaken uitvoert met behulp van het bedieningspaneel van de HP Officejet. Voor informatie over het uitvoeren van kopieertaken vanuit de HP Director (HP-dirigent) raadpleegt u de **HP foto- en beeldbewerking Help** die bij de software is geleverd.

Dit deel bevat de volgende onderwerpen:

- **Snelheid of kwaliteit van het kopiëren verhogen** op pagina 22
- **Standaardkopieerinstellingen wijzigen** op pagina 23

Snelheid of kwaliteit van het kopiëren verhogen

De HP Officejet heeft drie opties die de kopieersnelheid en -kwaliteit beïnvloeden.

- **Normaal:** levert afdrucken van hoge kwaliteit en is geschikt voor de meeste kopieertaken. Met de instelling Normaal kopieert u sneller dan met Beste.
- **Snelst:** met deze instelling drukt u sneller af dan met de instelling Normaal. De kwaliteit van de tekst is vergelijkbaar met die van Normaal, maar afbeeldingen zijn mogelijk van een mindere kwaliteit. Met Snelst gaan de inktpatronen bovendien langer mee omdat er minder inkt wordt gebruikt.
- **Beste:** levert op elke papiersoort kopieën van de hoogste kwaliteit op en voorkomt het bandeneffect dat zich soms in effen vlakken voordoet. Met Beste verloopt het kopiëren langzamer dan bij de andere kwaliteitsinstellingen.

- 1 Leg het origineel met de bedrukte zijde naar beneden in de linkerbenedenhoek van de glasplaat of met de bedrukte zijde naar boven in de lade van de automatische documentinvoer.

Plaats bij gebruik van de automatische documentinvoer de pagina's zodanig dat de bovenkant van het document het eerste wordt ingevoerd.

- 2 Druk op **Kopiëren** totdat **Kopieerkwaliteit** wordt weergegeven in de bovenste regel van het uitleesvenster.

Het menu Kopieerkwaliteit bevat de volgende opties.

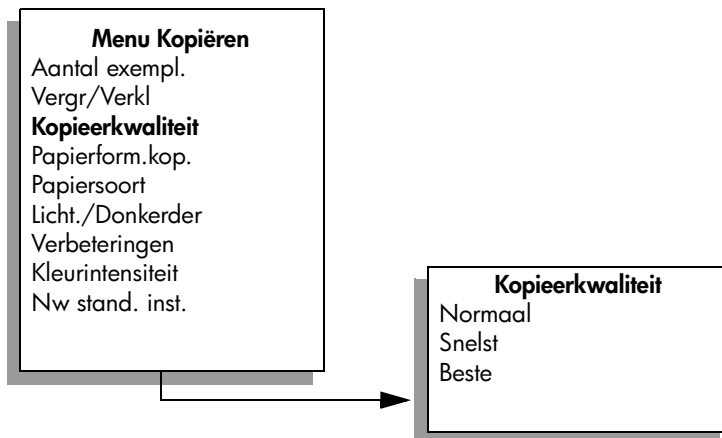

- 3 Druk op ► totdat de gewenste kwaliteitsinstelling wordt weergegeven.
- 4 Druk op **Start, Zwart** of **Start, Kleur**.

Standaardkopieerinstellingen wijzigen

Als u kopieerinstellingen via het bedieningspaneel of HP Director (HP-dirigent) wijzigt, zijn deze alleen van toepassing op de huidige kopieertaak. Als u de instellingen voor alle toekomstige kopieertaken wilt gebruiken, kunt u ze opslaan als standaardinstellingen.

- 1 Leg het origineel met de bedrukte zijde naar beneden in de linkerbenedenhoek van de glasplaat of met de bedrukte zijde naar boven in de lade van de automatische documentinvoer.
Plaats bij gebruik van de automatische documentinvoer de pagina's zodanig dat de bovenkant van het document het eerste wordt ingevoerd.
- 2 Breng eventuele wijzigingen aan in de instellingen van het menu **Kopiëren**.
- 3 Druk op **Kopiëren** totdat **Nw stand. inst.** wordt weergegeven in de bovenste regel van het uitleesvenster.



- 4 Druk op ► totdat **Ja** verschijnt.
- 5 Druk op **Start, Zwart** of **Start, Kleur**.
De HP Officejet maakt een kopie van uw origineel op basis van de nieuwe standaardinstellingen.

De instellingen die u hier selecteert, worden alleen op de HP Officejet opgeslagen. De instellingen van de software worden niet aangepast. Als u HP Director (HP-dirigent) gebruikt voor uw kopieerinstellingen, moet u in het dialoogvenster **Kopiëren** van HP Director (HP-dirigent) uw meest gebruikte instellingen instellen als standaardinstellingen. Raadpleeg de **HP foto- en beeldbewerking Help** van de software als u wilt weten hoe u dit doet.

Een zwartwitdocument van twee pagina's kopiëren

Met de HP Officejet kunt u een document van één of meerdere pagina's in kleur of zwart-wit kopiëren. In dit voorbeeld wordt de HP Officejet gebruikt om een zwartwitorigineel van twee pagina's te kopiëren.

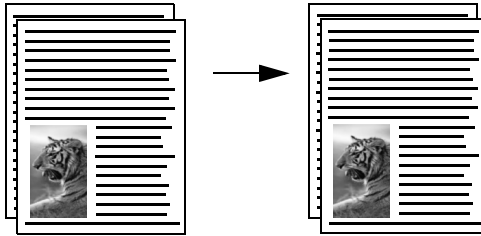

- 1 Leg de originelen op volgorde, met de eerste pagina boven.
- 2 Plaats de originelen met de bedrukte zijde naar boven in de lade van de automatische documentinvoer.
Plaats de pagina zodanig dat de bovenkant van het document het eerste wordt ingevoerd.

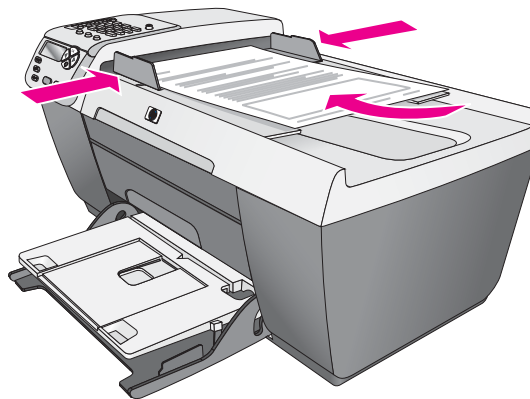

- 3 Druk op **Kopiëren** als het lampje nog niet brandt.
- 4 Druk op **Start, Zwart** of **Start, Kleur**.

Een kopie van 10 x 15 cm (4 x 6 inch) zonder rand maken van een foto

Als u een foto kopieert, krijgt u de beste kwaliteit wanneer u het fotopapier in de invoerlade plaatst en de kopieerinstellingen instelt voor de juiste papiersoort en fotoverbetering.

- 1 Laad de originele foto met de bedrukte zijde naar beneden tegen de rechterbenedenhoek van de glasplaat.
Plaats de lange zijde van de foto tegen de voorrand van de glasplaat.

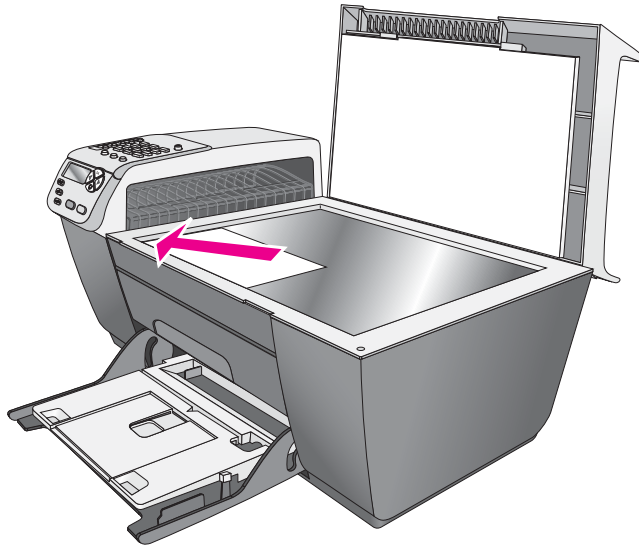

- 2 Laad fotopapier van 10 x 15 cm (4 x 6 inch) met verwijderlipje in de invoerlade, met het lipje naar u toe.
- 3 Druk op **Kopiëren** totdat **Papierform.kop.** wordt weergegeven in de bovenste regel van het uitleesvenster.
Het menu Papierform.kop. bevat de volgende opties.

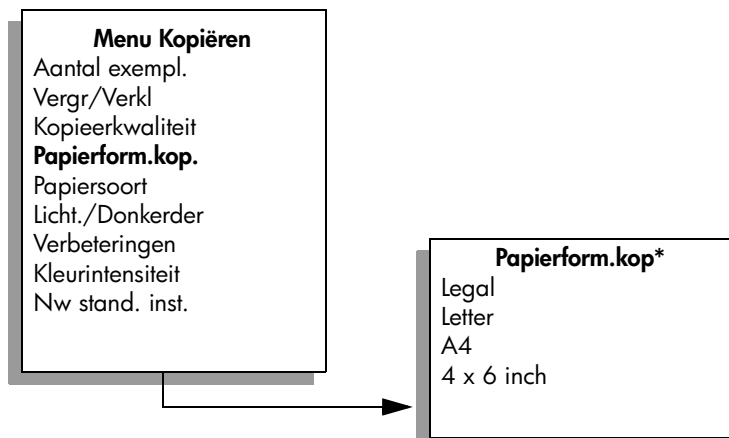

*Welke papierformaten beschikbaar zijn, varieert per land of regio.

4 Druk op ► totdat **4 x 6 inch** verschijnt (dit is gelijk aan 10 x 15 cm).

5 Druk op **Start, Zwart** of **Start, Kleur**.

De HP Officejet maakt een kopie van 10 x 15 cm (4 x 6 inch) zonder rand van de oorspronkelijke foto, zoals hierna is afgebeeld.



Soms is het gemakkelijker een foto te kopiëren via het programma HP Director (HP-dirigent) dat u met uw HP Officejet hebt geïnstalleerd. Met HP Director (HP-dirigent) kunt u heel eenvoudig een randloze kopie van 10 x 15 cm (4 x 6 inch) maken van een foto, de grootte van de foto aanpassen aan het formaat van het papier en Foto-verbeteringen inschakelen voor een nog betere kwaliteit. Voor informatie over het gebruik van deze functies in de HP Director (HP-dirigent) raadpleegt u de **HP foto- en beeldbewerking Help** die bij de software is geleverd.

Meerdere kopieën van hetzelfde origineel maken

1 Leg het origineel met de bedrukte zijde naar beneden in de linkerbenedenhoek van de glasplaat of met de bedrukte zijde naar boven in de lade van de automatische documentinvoer.

Plaats bij gebruik van de automatische documentinvoer de pagina's zodanig dat de bovenkant van het document het eerste wordt ingevoerd.

2 Druk op **Kopiëren** totdat **Aantal exempl.** wordt weergegeven in de bovenste regel van het uitleesvenster.

3 Druk op ► of gebruik het toetsenblok om het aantal kopieën (tot een bepaald maximum) op te geven.

(Het maximum aantal exemplaren verschilt per model.)

Tip: Als u een van de pijlknoppen ingedrukt houdt, wordt het aantal exemplaren met stappen van vijf verhoogd, zodat u gemakkelijker een groot aantal exemplaren kunt instellen.

4 Druk op **Start, Zwart** of **Start, Kleur**.

Als u een stapel originelen kopieert in de automatische documentinvoer, maakt de HP Officejet eerst het vereiste aantal kopieën van een pagina voordat de volgende pagina wordt gekopieerd. Na afloop kunt u de kopieën sorteren en nieten.

In dit voorbeeld maakt de HP Officejet zes kopieën van de oorspronkelijke foto van 10 x 15 cm (4 x 6 inch).

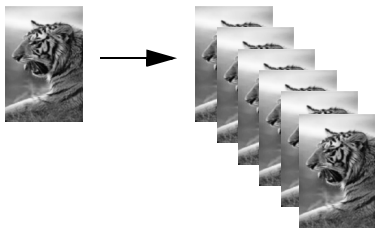

Een foto van 10 x 15 cm (4 x 6 inch) naar een volledige pagina kopiëren

Gebruik Aanpassen aan pagina wanneer u de grootte van het origineel automatisch wilt aanpassen aan het afdrukgebied van het papier in de invoerlade. In dit voorbeeld wordt met Aanpassen aan pagina een kleine foto vergroot tot paginaformaat. Zie hiervoor de volgende afbeelding.

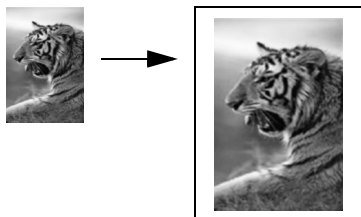

U kunt Aanpassen aan pagina ook gebruiken om het origineel te verkleinen en op die manier voorkomen dat tekst of afbeeldingen op de marges worden bijgesneden, of om het origineel te vergroten of te verkleinen tot het formaat van een randloze foto van 10 x 15 cm (4 x 6 inch).

Tip: Zorg ervoor dat de glasplaat schoon is en dat het origineel tegen de linkerbenedenhoek van de glasplaat ligt. U kunt de optie Aanpassen aan pagina niet gebruiken voor de automatische documentinvoer.

- 1 Laad de originele foto met de bedrukte zijde naar beneden tegen de rechterbenedenhoek van de glasplaat.
Plaats de lange zijde van de foto tegen de voorrand van de glasplaat.

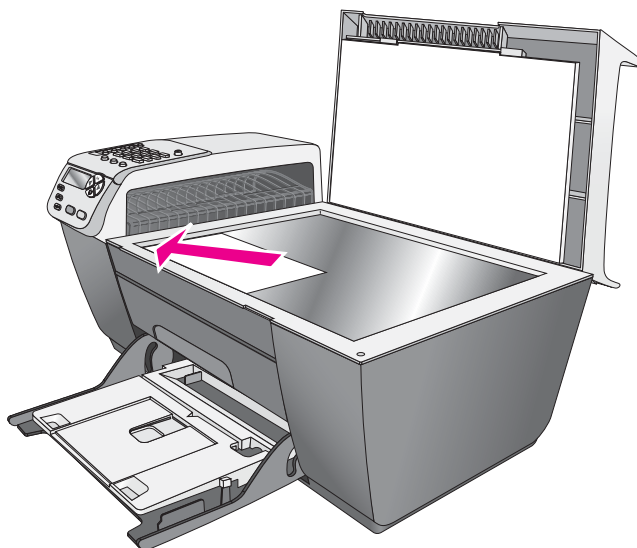

- 2 Plaats Letter- of A4-papier in de invoerlade.

- 3 Druk op **Kopiëren** totdat **Papierform.kop.** wordt weergegeven in de bovenste regel van het uitleesvenster.
Het menu Papierform.kop. bevat de volgende opties.

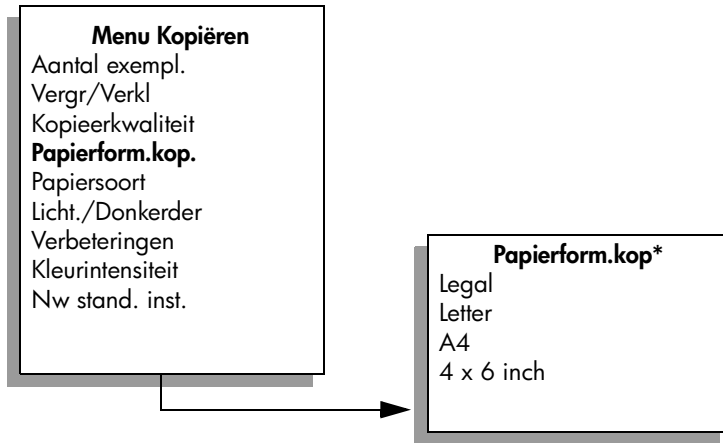

***Welke papierformaten beschikbaar zijn, varieert per land of regio.**

- 4 Druk op ► totdat **Letter** of **A4** verschijnt, al naar gelang.
5 Druk op **Kopiëren** totdat **Vergr./Verkl** wordt weergegeven in de bovenste regel van het uitleesvenster.
Het menu Vergr./Verkl bevat de volgende opties.

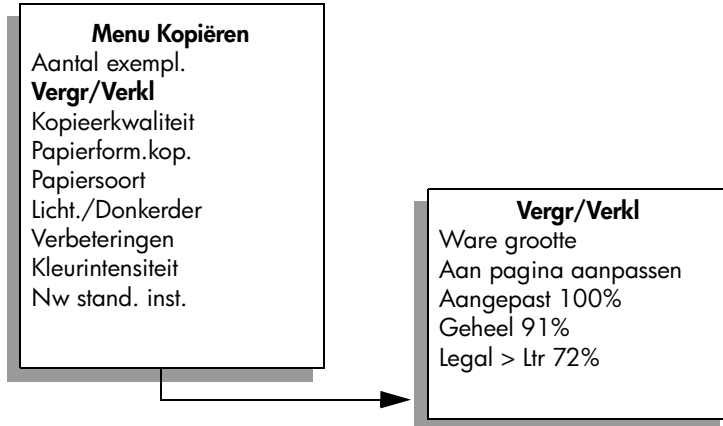

- 6 Druk op ► totdat **Aan pagina aanpassen** wordt weergegeven.
7 Druk op **Start, Kleur.**
Soms is de hoeveelheid wit aan de rand van het papier niet overal even groot. Dit is het geval als de HP Officejet het origineel moet aanpassen aan het formaat van de hele pagina en het apparaat hiervoor de originele verhoudingen gebruikt.

Een document in Legal-formaat kopiëren op Letter-papier

- 1 Laad het Legal-document met bedrukte zijde naar boven in de lade van de automatische documentinvoer.
Plaats de pagina zodanig dat de bovenkant van het document eerst wordt ingevoerd.
- 2 Druk op **Kopiëren** totdat **Vergr/Verkl** wordt weergegeven in de bovenste regel van het uitleesvenster.
Het menu Vergr/Verkl bevat de volgende opties.

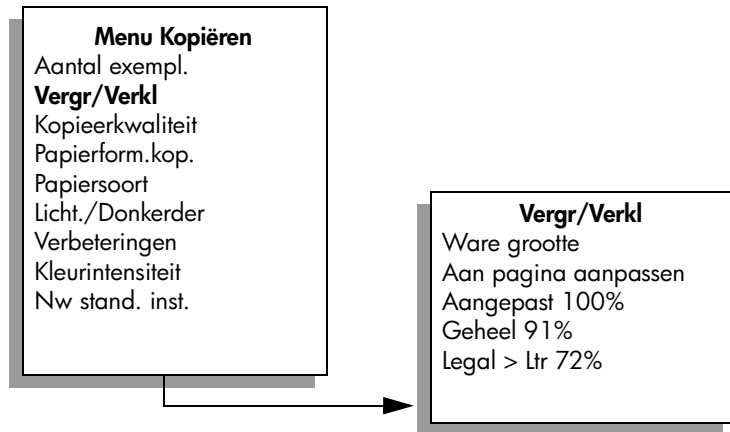

- 3 Druk op ► totdat **Legal > Ltr 72%** wordt weergegeven.
- 4 Druk op **Start, Zwart** of **Start, Kleur**.
De HP Officejet verkleint het origineel tot de grootte van het afdrukgebied van het Letter-formaat papier (zie afbeelding).

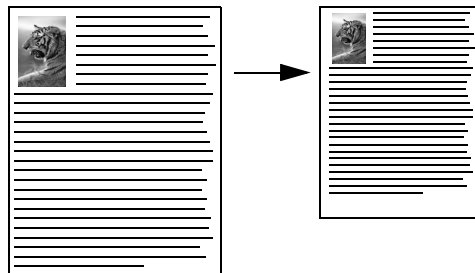

Een verbleekt origineel kopiëren

Regel de helderheid van de kopieën met Licht./Donkerder. U kunt ook de kleurintensiteit aanpassen om de kleuren van de kopieën levendiger of subtieler te maken.

- 1 Leg het origineel met de bedrukte zijde naar beneden in de linkerbenedenhoek van de glasplaat of met de bedrukte zijde naar boven in de lade van de automatische documentinvoer.
Plaats bij gebruik van de automatische documentinvoer de pagina zodanig dat de bovenkant van het document het eerste wordt ingevoerd.
- 2 Druk op **Kopiëren** totdat **Licht./Donkerder** wordt weergegeven in de bovenste regel van het uitleesvenster.
Het bereik van de waarden bij Licht./Donkerder wordt aangegeven als cirkels op een schaal in het uitleesvenster van het bedieningspaneel.
- 3 Druk op ► om de kopie donkerder te maken.
Opmerking: U kunt ook op ◀ drukken om de kopie lichter te maken.
- 4 Druk op **Kopiëren** totdat **Kleurintensiteit** wordt weergegeven in de bovenste regel van het uitleesvenster.
Het bereik van de waarden bij Kleurintensiteit wordt aangegeven als cirkels op een schaal in het uitleesvenster van het bedieningspaneel.
- 5 Druk op ► om de kleuren levendiger te maken.
Opmerking: Of druk op ◀ om de kleuren minder fel te maken.
- 6 Druk op **Start, Kleur**.

Een document kopiëren dat diverse malen is gefaxt

Met de functie Verbeteringen wordt de kwaliteit van tekstdocumenten automatisch aangepast, doordat de randen van zwarte tekst of foto's scherper worden gemaakt door het accentueren van lichte kleuren, die anders wit zouden lijken.

Tekst-verbetering is de standaardoptie. Met de verbeteringsinstelling Tekst kunt u de randen van zwarte tekst scherper maken.

- 1 Leg het origineel met de bedrukte zijde naar beneden in de linkerbenedenhoek van de glasplaat of met de bedrukte zijde naar boven in de lade van de automatische documentinvoer.
Plaats bij gebruik van de automatische documentinvoer de pagina zodanig dat de bovenkant van het document het eerste wordt ingevoerd.
- 2 Druk op **Kopiëren** totdat **Verbeteringen** wordt weergegeven in de bovenste regel van het uitleesvenster.

Het menu Verbeteringen bevat de volgende opties.

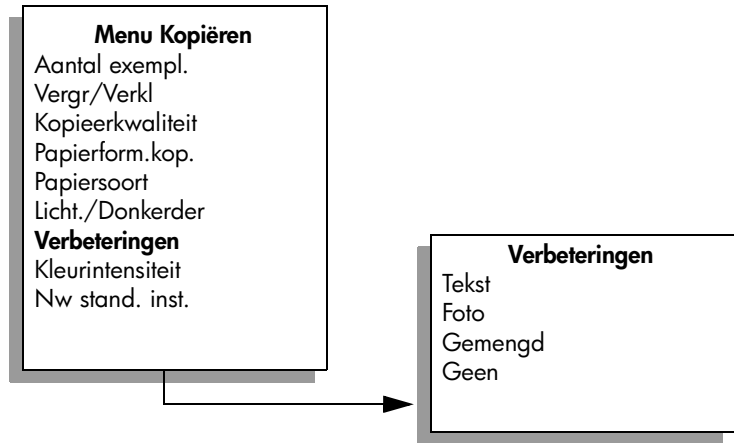

3 Druk op ► totdat **Tekst** verschijnt.

4 Druk op **Start, Zwart** of **Start, Kleur**.

Tip: Schakel de verbeteringsinstelling Tekst uit door Foto of Geen te selecteren als een van de volgende verschijnselen optreedt:

- Op sommige plaatsen in de kopieën komen rond de tekst losse, gekleurde stippen voor.
- Grote, zwarte lettertypen zien er vlekkelig uit.
- Dunne, gekleurde objecten of lijnen bevatten zwarte gedeelten.
- Horizontale korrelstructuren of witte banden zijn zichtbaar in lichtgrijze en gemiddeld grijze gebieden.

Lichte gedeelten van de kopie verbeteren

Gebruik Foto-verbetering ter verbetering van lichte kleuren die anders wit zouden lijken. Ook kunt u door te kopiëren met de verbeteringsinstelling Foto diverse verschijnselen voorkomen of verminderen die zich kunnen voordoen bij de verbeteringsinstelling Tekst, namelijk:

- Op sommige plaatsen in de kopieën komen rond de tekst losse, gekleurde stippen voor.
- Grote, zwarte lettertypen zien er vlekkelig uit.
- Dunne, gekleurde objecten of lijnen bevatten zwarte gedeelten.
- Horizontale korrelstructuren of witte banden zijn zichtbaar in lichtgrijze en gemiddeld grijze gebieden.

1 Laad de originele foto met de bedrukte zijde naar beneden tegen de rechterbenedenhoek van de glasplaat.

Plaats de lange zijde van de foto tegen de voorrand van de glasplaat.

- 2 Druk op **Kopiëren** totdat **Verbeteringen** wordt weergegeven in de bovenste regel van het uitleesvenster.
Het menu **Verbeteringen** bevat de volgende opties.

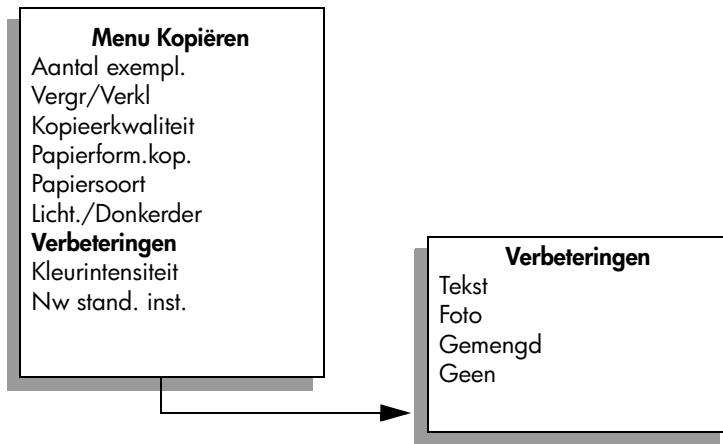

- 3 Druk op ► tot **Foto** verschijnt.
- 4 Druk op **Start, Kleur**.

Een kopieertaak stoppen

- ▶ Als u een kopieertaak wilt stoppen, drukt u op **Annuleren** op het bedieningspaneel.

De HP Officejet stopt onmiddellijk met afdrukken en het papier wordt uitgeworpen.

4

scanfuncties gebruiken

Scannen is het proces waarbij afbeeldingen en tekst naar een elektronische bestandsindeling voor de computer worden geconverteerd. U kunt foto's en tekstdocumenten scannen.

U kunt de gescande afbeelding of tekst, die een elektronische indeling heeft, in een tekstverwerker of grafisch programma binnenhalen en naar wens aanpassen. U kunt bijvoorbeeld het volgende doen:

- Foto's van uw kinderen scannen en per e-mail naar familie sturen, een overzicht van de inventaris van uw huis op foto's vastleggen of een elektronisch plakboek maken.
- Een artikel scannen en in een tekstverwerker binnenhalen om het in een verslag te citeren.

Als u de scanfuncties wilt gebruiken, moet de HP Officejet op de computer zijn aangesloten en zijn ingeschakeld. Verder moet de HP Officejet-software op uw computer zijn geïnstalleerd en actief zijn voordat u kunt scannen. Op een Windows-pc ziet u aan het pictogram van de HP Officejet 5500 Series op de systeembalk, naast de tijd dat de software van de HP Officejet is gestart. Op een Macintosh-computer is de HP Officejet-software altijd actief.

U kunt een scantaak starten vanaf de computer of vanaf de HP Officejet. In dit deel wordt alleen uitgelegd hoe u scant via het bedieningspaneel van de HP Officejet.

Raadpleeg de online **HP foto- en beeldbewerking Help** die bij uw software is geleverd, voor informatie over hoe u scant vanaf de computer, en hoe u uw scans aanpast, van formaat verandert, draait, bijsnijdt en scherper maakt.

Opmerking: Voor scannen met hoge resolutie (600 dpi of hoger) is veel ruimte op de vaste schijf vereist. Het systeem kan vastlopen als er onvoldoende ruimte op de vaste schijf beschikbaar is.

Dit deel bevat de volgende onderwerpen:

- **Een origineel scannen** op pagina 34
- **Het scannen stoppen** op pagina 34

Een origineel scannen

- 1 Laad het origineel met de bedrukte zijde naar beneden in de automatische documentinvoer of tegen de linkerbenedenhoek van de glasplaat.
- 2 Druk op **Scannen**.
Het menu Scannen wordt geopend, met daarin de bestemmingen die voor het scannen zijn ingesteld. De standaardbestemming is de bestemming die u de laatste keer dat u het menu hebt gebruikt, hebt gekozen.
- 3 Selecteer de bestemming waarnaar moet worden gescand door op ◀ of ▶ te drukken of door meerdere malen op de knop **Scannen** te drukken.
- 4 Druk op **Start, Zwart** of **Start, Kleur**.
De HP Officejet scant het origineel en stuurt het resultaat naar de geselecteerde bestemming. Als u HP-galerie voor foto- en beeldbewerking (HP-galerie) hebt gekozen, wordt deze toepassing automatisch geopend en wordt de afbeelding weergegeven.

In de HP-galerie vindt u veel hulpmiddelen voor het bewerken van de gescande afbeelding. U kunt de algehele beeldkwaliteit verbeteren door de helderheid, scherpste, kleurschakering of verzadiging aan te passen. Ook kunt u de afbeelding bijsnijden, recht maken, draaien of de afmetingen ervan wijzigen. Als u tevreden bent met de gescande afbeelding, kunt u deze in een ander programma openen, per e-mail verzenden, in een bestand opslaan of afdrukken. Raadpleeg de online **HP foto- en beeldbewerking Help** die bij de software is geleverd voor meer informatie over het gebruik van de HP Galerie.

Het scannen stoppen

- ▶ Als u een scantaak wilt stoppen, drukt u op **Annuleren** op het bedieningspaneel.

5

faxfuncties gebruiken

Met de HP Officejet kunt u (kleuren)faxberichten verzenden en ontvangen. U kunt snelkiesnummers instellen om snel en gemakkelijk faxberichten te verzenden naar veelgebruikte nummers. Met het bedieningspaneel kunt u diverse faxopties instellen, zoals resolutie en contrast.

Dit deel bevat de volgende onderwerpen:

- **Een faxbericht verzenden** op pagina 36
- **Een faxbericht ontvangen** op pagina 41
- **De faxkoptekst instellen** op pagina 44
- **Tekst invoeren** op pagina 45
- **Rapporten afdrukken** op pagina 46
- **Snelkiezen instellen** op pagina 48
- **Resolutie en contrast instellen** op pagina 49
- **Faxopties instellen** op pagina 51
- **Faxberichten in het geheugen opnieuw afdrukken** op pagina 57
- **Een faxtaak stoppen** op pagina 57

Als u de HP Officejet ten volle wilt benutten, verdiept u zich in de software van de HP Director (HP-dirigent) voor foto- en beeldbewerking (HP-dirigent) die bij het apparaat is geleverd. Met de HP software kunt u onder andere de onderstaande taken uitvoeren die niet beschikbaar zijn via het bedieningspaneel van de HP Officejet. Bijvoorbeeld:

- Een faxbericht met een voorblad verzenden met de computer
- Een voorblad maken met de computer
- Een voorbeeld van een faxbericht bekijken met de computer voordat het faxbericht wordt verzonden
- Een faxbericht naar meerdere ontvangers verzenden

Zie **Gebruik de software van HP Director (HP-dirigent) als u meer mogelijkheden wilt hebben met uw HP Officejet** op pagina 4 voor informatie over hoe u de software van de HP Director (HP-dirigent) benadert.

Een faxbericht verzenden

Met behulp van het bedieningspaneel kunt u met de HP Officejet een faxbericht in zwart-wit of kleur verzenden.

Dit deel bevat de volgende onderwerpen:

- **Faxbevestiging inschakelen** op pagina 36
- **Basisprocedure voor het verzenden van een faxbericht** op pagina 37
- **Een kleuren- of fotofaxbericht verzenden** op pagina 37
- **Snelkiesnummers gebruiken om een faxbericht te verzenden** op pagina 38
- **Een faxbericht op een later tijdstip verzenden** op pagina 39
- **Een gepland faxbericht annuleren** op pagina 39
- **Een faxbericht verzenden vanuit het geheugen** op pagina 39
- **Een faxbericht verzenden via handmatig kiezen** op pagina 40
- **Een faxbericht handmatig verzenden vanaf een telefoontoestel** op pagina 40

Faxbevestiging inschakelen

Standaard is de HP Officejet zo ingesteld dat het apparaat alleen een rapport afdrukt als er zich bij het verzenden of ontvangen van een faxbericht een probleem voordoet. Na het verzenden van een faxbericht verschijnt er kort een bericht op het bedieningspaneel met de mededeling dat het faxbericht goed is verzonden. Als u een afgedrukte bevestiging wilt dat de faxberichten goed zijn verzonden, volgt u onderstaande instructies *voordat* u faxberichten gaat verzenden.

- 1 Druk op **Instellingen**.
- 2 Druk op **1** en vervolgens op **5**.
Hiermee selecteert u eerst Rapport afdr. en dan Instell. voor autom. rapporten.

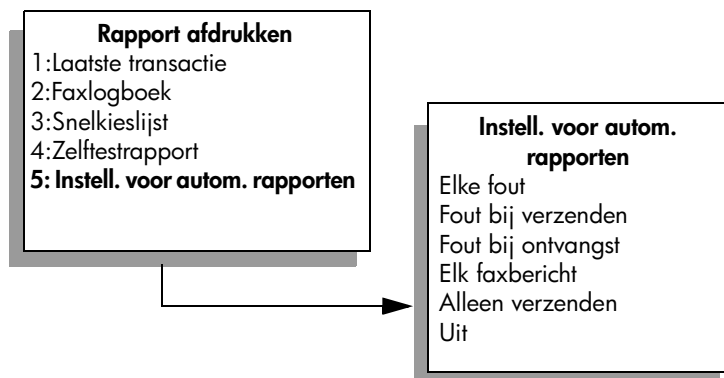

- 3 Druk op **▶** totdat **Alleen verzenden** wordt weergegeven in de tweede regel van het uitleesvenster en druk vervolgens op **OK**.

Zie **Rapporten afdrukken** op pagina 46 voor meer informatie over het afdrukken van rapporten.

Basisprocedure voor het verzenden van een faxbericht

In dit deel wordt beschreven hoe u een zwartwitfaxbericht verzendt.

Zie **Een kleuren- of fotofaxbericht verzenden** op pagina 37 voor informatie over het faxen van gekleurde originelen of foto's.

- 1 Laad de foto in de automatische documentinvoer (ADF).
Zie **Originelen laden** op pagina 11 voor meer informatie over het laden van originelen.
- 2 Druk op **Faxen**.
In de bovenste regel van het uitleesvenster ziet u nu Faxnummer invoeren.
- 3 Voer het faxnummer in met behulp van het toetsenblok.
- 4 Druk op **Start, Zwart**.

Wist u dat u met behulp van het programma HP Director (HP-dirigent) dat bij de HP Officejet wordt geleverd, met de computer een faxbericht kunt verzenden? U kunt ook een door de computer gegenereerd faxvoorblad maken en aan het faxbericht koppelen. Het is echt niet moeilijk.

Zie de **HP foto- en beeldbewerking Help** die bij de software is geleverd voor meer informatie.

Een kleuren- of fotofaxbericht verzenden

Met de HP Officejet kunt u een gekleurd origineel of foto faxen. Als de HP Officejet bij het verzenden van een kleurenfaxbericht vaststelt dat het ontvangende faxapparaat alleen zwartwitfaxberichten kan ontvangen, verzendt de HP Officejet het faxbericht in zwart-wit.

Het is raadzaam om met de functie voor het verzenden van kleurenfaxberichten originelen in kleur te gebruiken.

- 1 Ga op een van de volgende manieren te werk om de originelen te laden:
 - Als u een origineel in kleur faxt, laadt u het origineel in de automatische documentinvoer.
 - Als u een foto per fax wilt verzenden, legt u deze met de bedrukte zijde naar beneden in de linkerbenenhoek van de glasplaat. Vanaf de glasplaat kunt u maar één pagina faxen.

Zie **Originelen laden** op pagina 11 voor meer informatie.

Tip: Als u een foto van 10 x 15 cm (4 x 6 inch) wilt centreren, plaatst u de foto op het midden van een leeg vel papier van Letter- of A4-formaat en legt u dit op de glasplaat.

- 2 Druk op **Faxen**.
In de bovenste regel van het uitleesvenster ziet u nu Faxnummer invoeren.
- 3 Voer het faxnummer in.
Tip: Als u een pauze in het faxnummer wilt invoeren, drukt u op **Opnieuw kiezen/Pauze**.

- 4 Het is raadzaam om voor het faxen van een foto de resolutie te veranderen in **Foto**.
Zie **De resolutie wijzigen** op pagina 49 voor meer informatie over het veranderen van de resolutie.
- 5 Druk op **Start, Kleur**.
- 6 Als u het origineel op de glasplaat hebt geplaatst, drukt u op **1 (Ja)** om het origineel vanaf de glasplaat te faxen.
Opmerking: Als het ontvangende faxapparaat alleen zwartwitfaxberichten kan ontvangen, verzendt de HP Officejet het faxbericht in zwart-wit. Na het verzenden van een faxbericht wordt gemeld dat het faxbericht in zwart-wit is verzonden. Druk op OK om het bericht te verwijderen.

Wist u dat u met behulp van het programma HP Director (HP-dirigent) dat bij de HP Officejet wordt geleverd, met de computer een faxbericht kunt verzenden? U kunt ook een door de computer gegenereerd faxvoorblad maken en aan het faxbericht koppelen. Het is echt niet moeilijk.

Zie de **HP foto- en beeldbewerking Help** die bij de software is geleverd voor meer informatie.

Snelkiesnummers gebruiken om een faxbericht te verzenden

U kunt faxberichten zeer snel via het bedieningspaneel verzenden met behulp van snelkiescombinaties of de knop Snelkiezen op het bedieningspaneel.

Snelkeuzenummers worden alleen weergegeven als u deze hebt ingesteld. Zie **Snelkiezen instellen** op pagina 48 voor meer informatie.

- 1 Laad de originelen in de automatische documentinvoer.
Zie **Originelen laden** op pagina 11 voor meer informatie.
- 2 Druk op **Faxen**.
In de bovenste regel van het uitleesvenster ziet u nu Faxnummer invoeren.
- 3 Voer een van de volgende handelingen uit:
 - Druk op **Snelkiezen** totdat het juiste snelkiesnummer wordt weergegeven in de bovenste regel van het uitleesvenster.
 - Druk op een snelkiesknop.
 - Druk op **Snelkiezen** en voer vervolgens het uit twee cijfers bestaande snelkiesnummer in vanaf het bedieningspaneel.
- 4 Druk op **Start, Zwart** of **Start, Kleur**.

Met behulp van het programma HP Director (HP-dirigent) kunt u met de computer snel en gemakkelijk snelkiesinstellingen vastleggen.

Zie de **HP foto- en beeldbewerking Help** die bij de software is geleverd voor informatie.

Een faxbericht op een later tijdstip verzenden

U kunt het faxen zo plannen dat een zwartwitfaxbericht op een later tijdstip op dezelfde dag wordt verzonden, bijvoorbeeld wanneer de telefoonlijnen minder bezet zijn of wanneer de telefoontarieven lager zijn. Als u een faxbericht op een later tijdstip wilt laten verzenden, moet u de originelen in de automatische documentinvoer laden.

Als de opgegeven tijd wordt bereikt, wordt het faxbericht automatisch verzonden zodra er verbinding kan worden gemaakt.

- 1 Laad de originelen in de automatische documentinvoer.
- 2 Druk op **Faxen**.
In de bovenste regel van het uitleesvenster ziet u nu Faxnummer invoeren.
- 3 Voer het faxnummer in met behulp van het toetsenblok. U kunt ook een snelkiesknop gebruiken of op de knop **Snelkiezen** drukken totdat het juiste snelkiesnummer verschijnt.
Zie **Snelkiezen instellen** op pagina 48 voor meer informatie over snelkiezen.
Tip: Als u een pauze in het faxnummer wilt invoeren, drukt u op **Opnieuw kiezen/Pauze**.
- 4 Druk op **Faxen** totdat **Faxen** wordt weergegeven in de bovenste regel van het uitleesvenster.
- 5 Druk op **▶** totdat u **Fax later verzenden** ziet in de bovenste regel van het uitleesvenster en druk vervolgens op **OK**.
- 6 Voer met het numerieke toetsenblok de tijd in bij **Verzendtijd**.
- 7 Druk op **1** voor **AM** of **2** voor **PM**.
- 8 Druk op **Start, Zwart**.

Een gepland faxbericht annuleren

U kunt een gepland faxbericht of een faxbericht dat op dat moment wordt verwerkt, annuleren.

- ▶ Druk op **Annuleren** wanneer het geplande tijdstip wordt weergegeven.

Een faxbericht verzenden vanuit het geheugen

De HP Officejet kan een faxbericht voorafgaand aan verzending opslaan in het geheugen. Dit is een handige functie voor het geval blijkt dat het faxnummer dat u probeert te bereiken in gesprek is of tijdelijk onbereikbaar. De originelen worden voor verzending gescand en in het geheugen opgeslagen en zodra de HP Officejet erin slaagt een verbinding tot stand te brengen, wordt het faxbericht verzonden. Dat betekent dat u de originelen direct uit de HP Officejet kunt verwijderen zodra de pagina's in het geheugen zijn opgeslagen. Voor verzending vanuit het geheugen moeten de originelen in de automatische documentinvoer worden geladen. Alleen zwartwitfaxberichten kunnen vanuit het geheugen worden verzonden.

- 1 Laad de originelen in de automatische documentinvoer.
- 2 Druk op **Faxen**.
In de bovenste regel van het uitleesvenster ziet u nu Faxnummer invoeren.

- 3 Voer het faxnummer in met behulp van het toetsenblok. U kunt ook een snelkiesknop gebruiken of op de knop **Snelkiezen** drukken totdat het juiste snelkiesnummer verschijnt.
Zie **Snelkiezen instellen** op pagina 48 voor meer informatie over snelkiezen.
Tip: Als u een pauze in het faxnummer wilt invoeren, drukt u op **Opnieuw kiezen/Pauze**.
- 4 Druk op **Faxen** totdat **Faxen** wordt weergegeven in de bovenste regel van het uitleesvenster.
- 5 Druk op ► totdat u **Faxen vanuit geheugen** ziet in de bovenste regel van het uitleesvenster en druk vervolgens op **OK**.
- 6 Druk op **Start, Zwart**.
De originelen worden gescand en in het geheugen opgeslagen en vervolgens verzonden.

Een faxbericht verzenden via handmatig kiezen

Bij handmatig kiezen toetst u een nummer in zoals u dat ook bij een normaal telefoontoestel zou doen. Deze functie is zinvol als u de verbindingskosten wilt laten afschrijven van een telefoonkaart. Of als u de snelheid van het kiezen moet afstemmen op toonsignalen van het verbonden toestel.

- 1 Laad de originelen in de automatische documentinvoer.
- 2 Druk op **Faxen**.
- 3 Druk op **Start, Zwart** of **Start, Kleur**.
- 4 Zodra u de kiestoon hoort, voert u het faxnummer in met behulp van het toetsenblok.
Tip: Als u een pauze in het faxnummer wilt invoeren, drukt u op **Opnieuw kiezen/Pauze**.
- 5 Volg de eventuele aanwijzingen.
Het faxbericht wordt verzonden zodra het ontvangende faxapparaat de oproep beantwoordt.

Een faxbericht handmatig verzenden vanaf een telefoontoestel

U kunt faxberichten handmatig verzenden vanaf een telefoon die direct verbonden is met de HP Officejet.

Voor informatie over hoe u de HP Officejet instelt voor uw telefoontoestel, raadpleegt u **Fax-setup** op pagina 99.

- 1 Laad de originelen in de automatische documentinvoer.
Opmerking: Bij handmatig verzenden van faxberichten moet u altijd de automatische documentinvoer gebruiken.
- 2 Kies het faxnummer op de telefoon die verbonden is met de HP Officejet.
Opmerking: Het faxnummer moet op de verbonden telefoon worden gekozen. U kunt dit niet via het bedieningspaneel van de HP Officejet doen.

- 3 Voer een van de volgende handelingen uit:
 - Als u na het kiezen van het nummer een faxsignaal hoort, drukt u op **Faxen** en vervolgens drukt u binnen drie seconden op **Start, Zwart of Start, Kleur**.
 - Als aan de andere kant van de verbinding de telefoon wordt opgenomen, vraagt u de persoon die opneemt, op zijn of haar faxapparaat op Start te drukken zodra daar een faxsignaal te horen is. Belangrijk is dat u op **Faxen** en vervolgens op **Start, Zwart of Start, Kleur** op de HP Officejet drukt *voordat* de persoon aan de andere kant van de verbinding op Start drukt.
- 4 Wacht op het faxsignaal en leg de telefoonhoorn neer.

Een faxbericht ontvangen

Afhankelijk van de instelling die u voor de HP Officejet hebt gekozen, kunt u faxberichten automatisch of handmatig ontvangen. De HP Officejet is zo ingesteld dat ontvangen faxberichten automatisch worden afgedrukt tenzij u Nee hebt gekozen bij Autom. antw. Zie **De HP Officejet instellen voor het automatisch of handmatig ontvangen van faxberichten** op pagina 42 voor meer informatie over automatisch beantwoorden.

Als u een faxbericht ontvangt op Legal-formaat terwijl de HP Officejet op dat moment niet is ingesteld op dat formaat, zal het apparaat de inhoud van het faxbericht automatisch verkleinen zodat deze op het geladen papier past. Als u Automatische verkleining hebt uitgeschakeld, wordt het faxbericht op twee pagina's afgedrukt. Zie **Automatische verkleining voor binnenkomende faxberichten instellen** op pagina 53 voor meer informatie.

Als u een antwoordapparaat hebt dat dezelfde lijn gebruikt als uw HP Officejet, moet u waarschijnlijk het aantal beltonen instellen waarna de HP Officejet faxberichten kan ontvangen. Het standaard aantal belsignalen voordat de HP Officejet een faxbericht ontvangt, is 5 (maar dit aantal varieert per land/regio). Zie **Aantal keren rinkelen instellen voordat wordt opgenomen** op pagina 42 voor meer informatie over het instellen van het aantal belsignalen waarna faxberichten worden ontvangen.

Voor informatie over het instellen van de HP Officejet met andere kantoorapparatuur, zoals een antwoordapparaat en voice mail, raadpleegt u **Fax-setup** op pagina 99.

Dit deel bevat de volgende onderwerpen:

- **Aantal keren rinkelen instellen voordat wordt opgenomen** op pagina 42
- **De HP Officejet instellen voor het automatisch of handmatig ontvangen van faxberichten** op pagina 42
- **Een faxbericht handmatig ontvangen** op pagina 43
- **Ondervragen om te ontvangen** op pagina 44

Aantal keren rinkelen instellen voordat wordt opgenomen

U kunt het aantal keren instellen dat de telefoon moet rinkelen voordat de HP Officejet automatisch de telefoon beantwoordt. De standaardwaarde is 5 (varieert per land/regio).

- 1 Druk op **Instellingen**.
- 2 Druk op **3** en vervolgens op **4**.

Hiermee selecteert u Basisfaxinstellingen en vervolgens Keren rinkelen om te antwoorden.

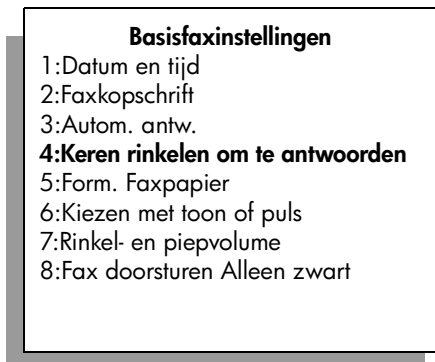

- 3 Voer het aantal belsignalen alvorens te antwoorden in met het toetsenblok. Als u op de desbetreffende telefoonlijn een antwoordapparaat gebruikt, stelt u de HP Officejet zo in dat deze de oproep na het antwoordapparaat beantwoordt. Het aantal belsignalen voordat de oproep wordt beantwoord moet voor de HP Officejet op een hogere waarde worden ingesteld dan het aantal belsignalen dat voor het antwoordapparaat wordt gehanteerd. Het antwoordapparaat moet de oproep dus *eerder* beantwoorden dan de HP Officejet. De HP Officejet controleert de oproepen en antwoordt als er faxsignalen worden gedetecteerd.
- 4 Druk op **OK** om de instelling te accepteren.

Voor informatie over het instellen van de HP Officejet met andere kantoorapparatuur, zoals een antwoordapparaat en voice mail, raadpleegt u **Fax-setup** op pagina 99.

De HP Officejet instellen voor het automatisch of handmatig ontvangen van faxberichten

De HP Officejet is standaard zo ingesteld dat ontvangen faxberichten automatisch worden afgedrukt. U kunt die instelling wijzigen in handmatig ontvangen.

In bepaalde situaties kan het handig zijn faxberichten handmatig te ontvangen. Bijvoorbeeld, als zowel de HP Officejet als een telefoontoestel op de telefoonlijn zijn aangesloten en er geen onderscheidende belsignalen mogelijk zijn, moet u de HP Officejet instellen op het handmatig beantwoorden van faxsignalen. Dat is nodig omdat de HP Officejet in deze situatie geen onderscheid kan maken tussen faxoproepen en telefoonoproepen. Voor het handmatig ontvangen van faxberichten moet u zelf aanwezig zijn om op de binnenkomende faxoproepen te reageren, anders kan de HP Officejet geen faxberichten ontvangen.

U kunt de HP Officejet ook instellen op het handmatig beantwoorden van faxberichten als u via het telefoonbedrijf gebruik maakt van een voicemailservice.

Zie **Een faxbericht handmatig ontvangen** op pagina 43 voor meer informatie over het handmatig ontvangen van faxberichten.

Voor informatie over het instellen van de HP Officejet met andere kantoorapparatuur, zoals een antwoordapparaat en voice mail, raadpleegt u **Fax-setup** op pagina 99.

- 1 Druk op **Instellingen**.
- 2 Druk op **3** en nogmaals op **3**.
Hiermee selecteert u Basisfaxinstellingen en vervolgens Keren rinkelen om te antwoorden.
- 3 Druk op ► om **Aan** of **Uit** te selecteren.
 - Selecteer **Aan** als u faxberichten automatisch wilt laten ontvangen (de standaardinstelling).
 - Selecteer **Uit** als u faxberichten handmatig wilt ontvangen. Zie **Een faxbericht handmatig ontvangen** op pagina 43 voor meer informatie over het handmatig ontvangen van faxberichten.
- 4 Druk op **OK** om de instelling te accepteren.

Een faxbericht handmatig ontvangen

Als u de HP Officejet instelt op het handmatig ontvangen van faxberichten, moet u aanwezig zijn om op de binnenkomende faxoproep te kunnen reageren. U kunt binnenkomende faxoproepen beantwoorden vanaf een telefoon die direct met de HP Officejet is verbonden of een telefoon die op dezelfde lijn is aangesloten.

Voor informatie over hoe u de HP Officejet instelt voor uw telefoontoestel, raadpleegt u **Fax-setup** op pagina 99.

- 1 Verwijder originelen die eventueel nog aanwezig zijn in de automatische documentinvoer van de HP Officejet.
- 2 Stel de HP Officejet in op het handmatig ontvangen van faxberichten door de functie **Automatisch antwoorden** uit te schakelen. Of stel voor **Keren rinkelen om te antwoorden** een hoge waarde in, zodat u een faxoproep kunt beantwoorden voordat de HP Officejet dit doet.
Zie HP Officejet voor informatie over het instellen van de **De HP Officejet instellen voor het automatisch of handmatig ontvangen van faxberichten** op pagina 42 voor het automatisch beantwoorden van faxberichten. Zie **Aantal keren rinkelen instellen voordat wordt opgenomen** op pagina 42 voor meer informatie over het instellen van het aantal Keren rinkelen om te antwoorden waarna faxberichten worden ontvangen.
- 3 Neem wanneer de HP Officejet rinkelt, de hoorn op van een telefoon die zich op dezelfde telefoonlijn bevindt.

- 4 Als u een faxsignaal hoort, hebt u de volgende mogelijkheden:
 - Als het telefoontoestel is aangesloten op de achterkant van de HP Officejet, drukt u op **Faxen** en vervolgens op **Start, Zwart** of **Start, Kleur**.
 - Als het telefoontoestel niet op de achterkant van de HP Officejet is aangesloten maar wel op dezelfde telefoonlijn, drukt u op het telefoontoestel op **1 2 3**.
 - Als u op dat moment in gesprek bent met degene die het faxbericht wil verzenden, vraagt u deze persoon op zijn of haar faxapparaat op Start te drukken. Zodra u een faxsignaal hoort, drukt u op **Faxen** en vervolgens op **Start, Zwart** of **Start, Kleur**.
- 5 Wacht op het faxsignaal en leg de telefoonhoorn neer.

Ondervragen om te ontvangen

Deze functie stelt de HP Officejet in staat een ander faxapparaat te vragen een faxbericht te verzenden dat zich aldaar in de wachtrij bevindt. Als u de functie Ondervragen om te ontvangen gebruikt, stuurt de HP Officejet een oproep naar opgegeven faxapparaat met het verzoek het faxbericht te verzenden. Het opgegeven faxapparaat moet ook voor deze functie zijn ingesteld en er moet op dat apparaat een faxbericht klaarstaan voor verzending.

- 1 Druk op **Faxen**.
In de bovenste regel van het uitleesvenster ziet u nu Faxnummer invoeren.
- 2 Voer het nummer van het andere faxapparaat in.
- 3 Druk op **Faxen** totdat **Faxen** wordt weergegeven in de bovenste regel van het uitleesvenster.
- 4 Druk op ► totdat u **Ondervragen om te ontvangen** ziet in de bovenste regel van het uitleesvenster.
- 5 Druk op **Start, Zwart** of **Start, Kleur**.

De faxkoptekst instellen

Met een faxkoptekst worden uw naam en faxnummer afgedrukt boven aan elk faxbericht dat u verstuurt. Het is aan te bevelen de faxkoptekst in te stellen met behulp van de wizard Fax-setup bij het installeren van de HP software, maar het is ook mogelijk om een faxkoptekst in te stellen via het bedieningspaneel.

In veel landen is deze afzenderidentificatie verplicht.

Opmerking: In Hongarije kan de identificatiecode van de abonnee (de faxkoptekst) alleen door hiertoe bevoegd personeel worden ingesteld of gewijzigd. Neem voor meer informatie contact op met uw geautoriseerde HP-leverancier.

- 1 Druk op **Instellingen**.
- 2 Druk op **3** en vervolgens op **2**.
Hiermee selecteert u Basisfaxinstellingen en vervolgens Faxkoptekst.
- 3 Voer als u daar om gevraagd wordt, uw naam of de naam van uw bedrijf in. Zie **Tekst invoeren** op pagina 45 voor informatie over hoe u tekst invoert vanaf het bedieningspaneel.

- 4 Druk op **OK**.
- 5 Voer uw faxnummer met het numerieke toetsenblok in.
- 6 Druk op **OK**.

Het invoeren van de faxkoptekst gaat gemakkelijker met de wizard Fax-setup in HP Director (HP-dirigent) dat u voor de HP Officejet hebt geïnstalleerd. Behalve de faxkoptekst kunt u ook gegevens invoeren voor het faxvoorblad. Deze gegevens worden gebruikt als u met de computer een faxbericht met een voorblad verstuurt. Zie de **HP foto- en beeldbewerking Help** die bij de software is geleverd voor meer informatie.

Tekst invoeren

In de volgende lijst vindt u een aantal tips voor het invoeren van tekst met behulp van het toetsenblok op het bedieningspaneel.

- Druk op de toetsenbloknummers die overeenstemmen met de letters van een naam.



De letters A, B en C corresponderen met cijfer 2 enzovoort.

- Druk meerdere malen op een knop om de beschikbare tekens te bekijken.



Om dit teken te maken: j k l J K L 5
Drukt u dit aantal 1 2 3 4 5 6 7
malen op 5:

Opmerking: Afhankelijk van de instelling voor land/regio die u hebt geselecteerd, kunnen extra tekens beschikbaar zijn.

- Zodra de juiste letter wordt weergegeven, drukt u op ►. Hierna drukt u op het nummer dat overeenstemt met de volgende letter in de naam. Druk meerdere malen op de toets, totdat de juiste letter wordt weergegeven.
- Als u een spatie wilt invoegen, drukt u op **Spatie (#)**.
- Als u een pauze wilt invoeren, drukt u op **Opnieuw kiezen/Pauze**.
- Als u een teken zoals @ wilt invoeren, drukt u op **Symbolen (*)** om door de lijst met beschikbare symbolen te kunnen bladeren. (*, -, &, ., / (), ', =, #, @, _ + en !)
- Als u een vergissing hebt gemaakt, drukt u op ◀ om het fout getypte teken te wissen, waarna u het juiste teken invoert.
- Nadat u de tekst hebt ingevoerd, drukt u op **OK** om de ingevoerde gegevens op te slaan.

Rapporten afdrukken

U kunt de HP Officejet zo instellen dat foutrapporten en bevestigingsrapporten worden afgedrukt voor elk faxbericht dat u verzendt en ontvangt. U kunt ook handmatig systeemrapporten afdrukken op het moment dat u die nodig hebt. Deze rapporten verschaffen nuttige systeem informatie over de HP Officejet.

Standaard is de HP Officejet zo ingesteld dat alleen een rapport wordt afgedrukt als zich een probleem voordoet bij het verzenden of ontvangen van een faxbericht. Na elke transactie verschijnt er kort een bericht op het bedieningspaneel met de mededeling dat het faxbericht goed is verzonden.

Dit deel bevat de volgende onderwerpen:

- **Automatisch rapporten genereren** op pagina 46
- **Rapporten handmatig genereren** op pagina 47

Automatisch rapporten genereren

Met deze instellingen kunt u de HP Officejet geheel automatisch fout- en bevestigingsrapporten laten afdrukken.

Opmerking: Als u een afgedrukte bevestiging wenst dat de faxberichten goed zijn verzonden, volgt u onderstaande instructies *voordat* u faxberichten gaat verzenden.

- 1 Druk op **Instellingen**.
- 2 Druk op **1** en vervolgens op **5**.

Hiermee selecteert u eerst Rapport afdr. en dan Instell. voor autom. rapporten.

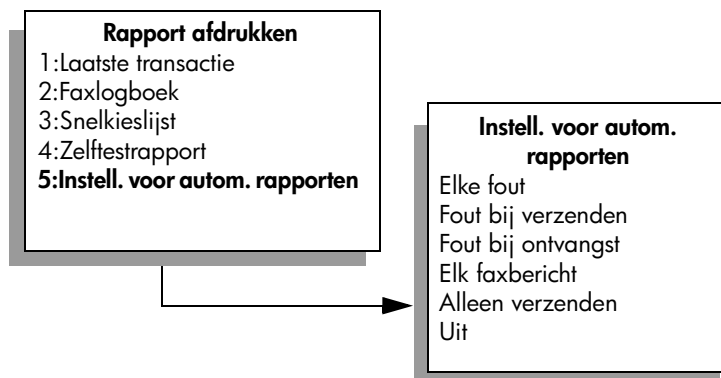

- 3 Druk op ► om de volgende soorten rapporten weer te geven:
 - **Elke fout**: dit rapport wordt afgedrukt als zich een fout voordoet (standaardinstelling).
 - **Fout bij verzenden**: dit rapport wordt afgedrukt als zich een transmissiefout voordoet.
 - **Fout bij ontvangst**: dit rapport wordt afgedrukt als zich een ontvangstfout voordoet.
 - **Elk faxbericht**: bevestigt de ontvangst of verzending van elk faxbericht.
 - **Alleen verzenden**: dit rapport wordt afgedrukt na verzending van elk faxbericht.
 - **Uit**: er worden geen faxrapporten afgedrukt.
- 4 Zodra het gewenste rapport wordt weergegeven, drukt u op **OK**.

Rapporten handmatig genereren

U kunt handmatig rapporten over de HP Officejet genereren, bijvoorbeeld de status van het laatste faxbericht dat u hebt verzonden.

- 1 Druk op **Instellingen** en vervolgens op **1**.
Hiermee selecteert u Rapport afdr.

Rapport afdrukken

- 1:Laatste transactie
- 2:Faxlogboek
- 3:Snelkieslijst
- 4:Zelftestrapport
- 5:Instell. voor autom. rapporten

- 2 Druk op ► om de volgende soorten rapporten weer te geven:
 - **Laatste transactie**: een rapport van de details van de laatste faxtransactie.
 - **Faxlogboek**: drukt een logboek af van de laatste 30 faxtransacties.
 - **Snelkieslijst**: een lijst van geprogrammeerde snelkiesnummers.
 - **Zelftestrapport**: een rapport dat helpt bij het achterhalen van de oorzaak van problemen met afdrukken en uitlijnen. Zie **Een zelftestrapport afdrukken** op pagina 67 voor meer informatie.
 - **Instell. voor autom. rapporten**: drukt automatisch rapporten af, zoals beschreven in **Automatisch rapporten genereren** op pagina 46.
- 3 Zodra het gewenste rapport wordt weergegeven, drukt u op **OK**.

Snelkiezen instellen

Aan veelvuldig gebruikte faxnummers kunt u een snelkiesnummer toewijzen. Met behulp van snelkiesknoppen op het bedieningspaneel kunt u dan zeer snel een faxbericht verzenden. Druk op Snelkiezen om door de lijst van snelkiesnummers te bladeren en het gewenste nummer te selecteren. De eerste vijf snelkiesnummers worden automatisch opgeslagen onder de snelkiesknoppen op het bedieningspaneel.

Het is aan te bevelen de snelkiesinstellingen vast te leggen met behulp van HP Director (HP-dirigent), maar het is ook mogelijk om dit te doen via het bedieningspaneel.

Zie **Snelkiesnummers gebruiken om een faxbericht te verzenden** op pagina 38 voor informatie over het gebruik van snelkiesnummers voor het verzenden van faxberichten.

Met behulp van het programma HP Director (HP-dirigent) kunt u met de computer snel en gemakkelijk snelkiesinstellingen vastleggen.

Zie de **HP foto- en beeldbewerking Help** die bij de software is geleverd voor meer informatie.

Dit deel bevat de volgende onderwerpen:

- **Individuele snelkiesnummers instellen** op pagina 48
- **Snelkiesinstellingen wissen** op pagina 49

Individuele snelkiesnummers instellen

U kunt snelkiesnummers instellen voor faxnummers die u vaak gebruikt.

- 1 Druk op **Instellingen**.
- 2 Druk op **2** en vervolgens op **1**.
Hiermee selecteert u Snelkiesinstellingen en vervolgens Snelkiezen.

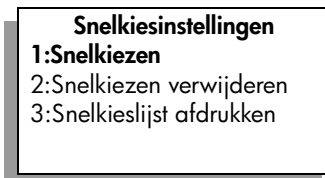

De eerste nog niet toegewezen snelkiesvermelding wordt in het venster weergegeven.

- 3 Druk op **OK** om de weergegeven snelkiesvermelding te selecteren.
- 4 Voer het faxnummer in dat u aan de snelkiesvermelding wilt toekennen en druk op **OK**.

Het faxnummer kan uit maximaal 50 cijfers bestaan.

Tip: Druk op Opnieuw kiezen/Pauze om een streepje in te voeren als u een pauze van drie seconden binnen een nummer wilt invoeren.

- 5 Voer de naam van de persoon of het bedrijf in en druk vervolgens op **OK**. De naam kan uit maximaal 13 tekens bestaan. Zie **Tekst invoeren** op pagina 45 voor meer informatie over het invoeren van tekst.
- 6 Wanneer **Nog een invoeren?** verschijnt, drukt u op **1** voor **Ja** als u nog een nummer wilt instellen, of op **2** voor **Nee** als u geen nummer meer wilt instellen.

Snelkiesinstellingen wissen

Voer deze stappen uit als u een individueel snelkiesnummer wilt verwijderen.

- 1 Druk op **Instellingen**.
- 2 Druk op **2** en vervolgens nogmaals op **2**. Hiermee selecteert u Snelkiesinstellingen en vervolgens Snelkiezen verwijderen.
- 3 Druk op **▶** tot het nummer dat u wilt verwijderen, wordt weergegeven. Druk vervolgens op **OK**.

Resolutie en contrast instellen

U kunt de resolutie en het contrast wijzigen van de documenten die u verzendt. Na twee minuten zonder activiteit worden uw wijzigingen ongedaan gemaakt en de standaardinstellingen hersteld, tenzij u uw wijzigingen als standaard instelt. Zie **Nieuwe standaardinstellingen instellen** op pagina 51 voor meer informatie.

Opmerking: Deze instellingen hebben geen invloed op de kopieerinstellingen. De resolutie en het contrast voor kopiëren worden onafhankelijk ingesteld van de resolutie en het contrast voor faxen. Bovendien hebben instellingen die u via het bedieningspaneel wijzigt geen invloed op faxberichten die vanaf de computer worden verzonden.

Dit deel bevat de volgende onderwerpen:

- **De resolutie wijzigen**
- **Het contrast wijzigen**

De resolutie wijzigen

De resolutie is van invloed op de transmissiesnelheid en kwaliteit van gefaxte documenten. De HP Officejet verstuurt faxberichten slechts bij de hoogste resolutie die door het ontvangende faxapparaat wordt ondersteund.

- 1 Laad de originelen in de automatische documentinvoer.
- 2 Druk op **Faxen**. In de bovenste regel van het uitleesvenster ziet u nu Faxnummer invoeren.
- 3 Voer het faxnummer in met behulp van het toetsenblok. U kunt ook een snelkiesknop gebruiken of op de knop **Snelkiezen** drukken totdat het juiste snelkiesnummer verschijnt.

- 4 Druk op **Faxen** totdat **Resolutie** wordt weergegeven in de bovenste regel van het uitleesvenster.

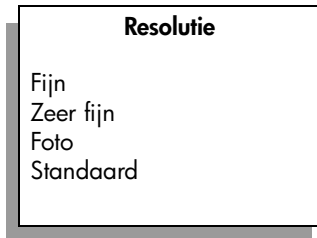

- 5 Druk op ► om door de volgende instellingen voor resolutie te bladeren:
- **Fijn**: dit is de standaardinstelling. Deze instelling geeft tekst van hoge kwaliteit en is geschikt voor het faxen van de meeste documenten.
 - **Zeer fijn**: gebruik deze instelling voor het faxen van documenten met zeer kleine details. De transmissie van een faxbericht duurt langer als u deze optie selecteert.
 - **Foto**: deze instelling geeft de beste kwaliteit voor het faxen van foto's. De transmissie van een faxbericht duurt langer als u **Foto** selecteert. Voor het faxen van foto's wordt aangeraden **Foto** te kiezen.
 - **Standaard**: deze instelling biedt de snelst mogelijke transmissie, maar de minst goede kwaliteit.
- 6 Druk op **Start, Zwart** of **Start, Kleur**.

Het contrast wijzigen

Met deze instelling kunt u het contrast van een faxbericht wijzigen zodat het bericht donkerder of lichter wordt dan het origineel. Dit komt van pas als u een vervaagd, verbleekt of handgeschreven document wilt faxen. U kunt het origineel donkerder maken door het contrast aan te passen.

- 1 Laad de originelen in de automatische documentinvoer.
- 2 Druk op **Faxen**.
In de bovenste regel van het uitleesvenster ziet u nu Faxnummer invoeren.
- 3 Voer het faxnummer in met behulp van het toetsenblok. U kunt ook een snelkiesknop gebruiken of op de knop **Snelkiezen** drukken totdat het juiste snelkiesnummer verschijnt.
- 4 Druk op **Faxen** totdat **Licht./Donkerder** wordt weergegeven in de bovenste regel van het uitleesvenster.
De waarden worden in een cirkelvormige schaal op het bedieningspaneel weergegeven.
- 5 Druk op ◀ om een faxbericht lichter te maken of op ► om dit donkerder te maken.
Afhankelijk van de toets waarop u drukt, verplaatst de cirkel zich naar links of rechts.
- 6 Druk op **Start, Zwart** of **Start, Kleur**.

Faxopties instellen

Er zijn vele faxopties die u kunt instellen, zoals of de HP Officejet een nummer dat in gesprek is automatisch opnieuw moet kiezen. Als u wijzigingen aanbrengt in de volgende opties, wordt de nieuwe instelling de standaardwaarde. Dit deel kunt u gebruiken als naslag bij het veranderen van faxopties.

Dit deel bevat de volgende onderwerpen:

- **Nieuwe standaardinstellingen instellen** op pagina 51
- **Automatisch opnieuw kiezen bij bezet of onbeantwoord** op pagina 52
- **Faxberichten naar een ander nummer doorsturen** op pagina 52
- **Het doorsturen van faxberichten bewerken of annuleren** op pagina 53
- **De foutcorrectiemodus gebruiken** op pagina 53
- **Automatische verkleining voor binnenkomende faxberichten instellen** op pagina 53
- **Het volume instellen** op pagina 54
- **Specifieke rinkelsignalen wijzigen** op pagina 54
- **Datum en tijd instellen** op pagina 55
- **Het papierformaat instellen** op pagina 55
- **Kiezen met toon of puls** op pagina 56
- **Backup-faxontvangst instellen** op pagina 56

Nieuwe standaardinstellingen instellen

U kunt de standaardinstellingen voor Resolutie, Licht./Donkerder en Faxen wijzigen met behulp van het bedieningspaneel.

- 1 Laad de originelen in de automatische documentinvoer.
- 2 Druk op **Faxen**.
In de bovenste regel van het uitleesvenster ziet u nu Faxnummer invoeren.
- 3 Voer het faxnummer in met behulp van het toetsenblok. U kunt ook een snelkiesknop gebruiken of op de knop **Snelkiezen** drukken totdat het juiste snelkiesnummer verschijnt.
Zie **Snelkiezen instellen** op pagina 48 voor meer informatie over snelkiezen.
- 4 Druk op **Faxen** tot de instelling die u wilt wijzigen op de bovenste regel van het uitleesvenster wordt weergegeven.
- 5 Wijzig indien nodig de instellingen voor **Resolutie** en **Lichter/Donkerder**.
- 6 Druk nogmaals op **Faxen** totdat u **Nw stand. inst.** ziet in de bovenste regel van het uitleesvenster.
- 7 Druk op ► voor **Ja**.
- 8 Druk op **Start, Zwart** of **Start, Kleur**.

Automatisch opnieuw kiezen bij bezet of onbeantwoord

U kunt de HP Officejet zodanig instellen dat deze een nummer dat bezet was of onbeantwoord automatisch opnieuw kiest. De standaardinstelling voor Opnieuw kiezen bij in gesprek is Opnieuw kiezen. De standaardinstelling voor Opnieuw kiezen bij geen antw. is Niet opnieuw kiezen.

- 1 Druk op **Instellingen**.
- 2 Voer een van de volgende handelingen uit:
 - Om de instelling van **Opnieuw kiezen bij in gesprek** te wijzigen, drukt u op **4** en vervolgens op **3**.
Hiermee selecteert u Geavanceerde faxinstellingen en vervolgens Opnieuw kiezen bij in gesprek.
 - Om de instelling van **Opnieuw kiezen bij geen antw.** te wijzigen, drukt u op **4** en vervolgens nogmaals op **4**.
Hiermee selecteert u Geavanceerde faxinstellingen en vervolgens Opnieuw kiezen bij geen antw.

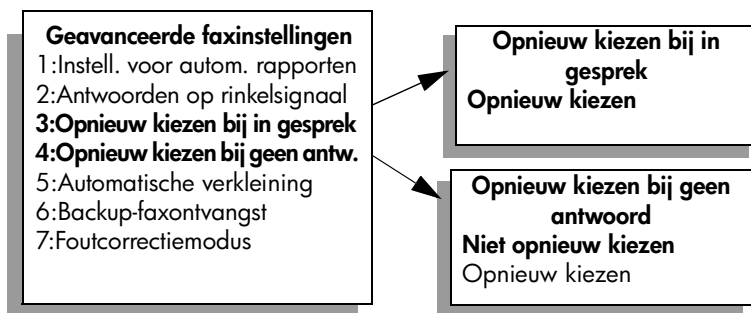

- 3 Druk op ► om **Opnieuw kiezen** of **Niet opnieuw kiezen** te selecteren.
- 4 Druk op **OK**.

Faxberichten naar een ander nummer doorsturen

Met de functie Fax doorsturen kunt u faxberichten voor een bepaalde periode laten doorsturen naar een ander faxnummer. Gedurende de periode dat Fax doorsturen is ingeschakeld, drukt de HP Officejet ontvangen faxberichten niet af. Alleen zwartwitfaxberichten kunnen worden doorgestuurd.

- 1 Druk op **Instellingen**.
- 2 Druk op **3** en vervolgens op **8**.
Hiermee selecteert u het menu Basisfaxinstellingen en vervolgens de optie Fax doorsturen Alleen zwart.
- 3 Wanneer dit wordt gevraagd, voert u het **Faxnummer** in waarnaar u het faxbericht wilt sturen.
- 4 Druk op **OK**.
- 5 Voer met het numerieke toetsenblok de **Begindatum** in.
- 6 Voer met het numerieke toetsenblok de **Begintijd** in.
- 7 Druk op **1** voor **AM** of **2** voor **PM**.
- 8 Voer met het numerieke toetsenblok de **Einddatum** in.
Faxbericht doorsturen Aan verschijnt op het bedieningspaneel.

Het doorsturen van faxberichten bewerken of annuleren

Wanneer het doorsturen van faxberichten is geactiveerd, moet u misschien het nummer waarnaar u faxt, of de start- en eindtijden die u hebt ingevoerd, veranderen. U kunt het doorsturen van faxberichten ook annuleren. Voer de volgende stappen uit als u het doorsturen van faxberichten wilt bewerken of uitschakelen.

- 1 Druk op **Instellingen**.
- 2 Druk op **3** en vervolgens op **8**.
Hiermee selecteert u het menu Basisfaxinstellingen en vervolgens de optie Fax doorsturen Alleen zwart.
- 3 Na enkele tellen wordt **Doorsturen AAN 1 = Bew. 2 = Ann.** op het bedieningspaneel weergegeven. Voer een van de volgende handelingen uit:
 - Druk op **1** om het faxnummer te wijzigen of een nieuwe begin- of eindtijd in te voeren. Volg de aanwijzingen in het uitleesvenster van het bedieningspaneel.
 - Druk op **2** om de functie **Fax doorsturen** te annuleren.

De foutcorrectiemodus gebruiken

De foutcorrectiemodus (ECM) elimineert gegevensverlies als gevolg van slechte telefoonverbindingen, door transmissiefouten te detecteren en automatisch een verzoek in te dienen tot herv verzending van het foutieve gedeelte. Bij goede verbindingen blijven uw telefoonkosten gelijk of kunnen deze zelfs lager uitvallen. Bij slechte verbindingen brengt ECM een langere verzendtijd en hogere kosten met zich mee, maar worden de gegevens betrouwbaarder verzonden. Schakel ECM alleen uit (de standaardinstelling is aan) als met ECM uw telefoonkosten aanzienlijk hoger uitvallen en een slechtere faxkwaliteit geen probleem is.

- 1 Druk op **Instellingen**.
- 2 Druk op **4** en vervolgens op **7**.
Hiermee selecteert u Geavanceerde faxinstellingen en vervolgens Foutcorrectiemodus.
- 3 Druk op ► om **Aan** of **Uit** te selecteren.
- 4 Druk op **OK**.

Automatische verkleining voor binnenkomende faxberichten instellen

Deze instelling bepaalt wat de HP Officejet doet als er een faxbericht binnenkomt dat te groot is voor het standaardpapierformaat. Als deze instelling is ingeschakeld (de standaardinstelling), wordt de afbeelding indien mogelijk zodanig verkleind dat deze op één pagina past. Als de instelling is uitgeschakeld, worden de gegevens die niet op de eerste pagina passen, op de tweede pagina afgedrukt. De functie Automatische verkleining komt van pas als u een faxbericht van Legal-formaat ontvangt terwijl in de invoerlade papier van Letter-formaat is geladen.

- 1 Druk op **Instellingen**.
- 2 Druk op **4** en vervolgens op **5**.
Hiermee selecteert u Geavanceerde faxinstellingen en vervolgens Automatische verkleining.
- 3 Druk op ► om **Aan** of **Uit** te selecteren.
- 4 Druk op **OK**.

Het volume instellen

De HP Officejet heeft drie geluidsniveaus voor het volume van het belsignaal en de luidspreker. Het belvolume is het geluidsniveau van de overgaande telefoon. Het luidsprekervolume is het geluidsniveau van alle overige geluiden, zoals de kiestonen, faxtonen en het geluid dat u hoort als u op een toets drukt. De standaardinstelling is Zacht.

- 1 Druk op **Instellingen**.
- 2 Druk op **3** en vervolgens op **7**.
Hiermee selecteert u Basisfaxinstellingen en vervolgens de optie Rinkel- en piepvolume.
- 3 Druk op ► om een van de volgende opties te selecteren: **Zacht**, **Hard** of **Uit**.
- 4 Druk op **OK** om de geselecteerde instelling te accepteren.

Specifieke rinkelsignalen wijzigen

Veel telefoonmaatschappijen bieden de mogelijkheid van specifieke belsignalen zodat u op één telefoonlijn diverse telefoonnummers kunt hebben. Bij deze service heeft elk nummer een ander belpatroon, bijvoorbeeld enkele, dubbele en driedubbele belsignalen. Als u deze voorziening niet hebt, gebruik dan de standaardinstelling, Alle belsignalen.

Als u de HP Officejet aansluit op een telefoonlijn met specifieke belsignalen, verzoekt u de telefoonmaatschappij om onderscheidende belpatronen toe te wijzen aan stemoproepen en faxoproepen. Het is het beste om voor een faxnummer dubbele of driedubbele belsignalen te vragen.

- 1 Controleer of de HP Officejet is ingesteld om faxoproepen automatisch te beantwoorden. Zie **De HP Officejet instellen voor het automatisch of handmatig ontvangen van faxberichten** op pagina 42 voor meer informatie.
- 2 Druk op **Instellingen**.
- 3 Druk op **4** en vervolgens op **2**.
Hiermee selecteert u Geavanceerde faxinstellingen en vervolgens Antwoorden op rinkelsignaal.
- 4 Druk op ► om door de opties te bladeren: **Alle belsignalen**, **Enkele belsignalen**, **Dubbele belsignalen**, **Driedubbele belsignalen** en **Dubbele en driedubbele**.
- 5 Wanneer in de bovenste regel van het uitleesvenster het belsignaal verschijnt dat de telefoonmaatschappij voor uw nummer heeft gereserveerd, drukt u op **OK**.

Datum en tijd instellen

U kunt de datum en de tijd instellen via het bedieningspaneel. Als een faxbericht wordt verzonden, worden de huidige datum en tijd bij de faxkoptekst afgedrukt. De notatie van de datum en de tijd is afhankelijk van de taalinstelling en de landinstelling.

Doorgaans worden de datum en de tijd automatisch door de computersoftware ingesteld.

Opmerking: Als de HP Officejet langer dan 72 uur geen stroom krijgt, moeten datum en tijd opnieuw worden ingesteld.

- 1 Druk op **Instellingen**.
- 2 Druk op **3** en vervolgens op **1**.
Hiermee selecteert u Basisfaxinstellingen en vervolgens Datum en tijd.
- 3 Voer de maand, de dag en het jaar (de laatste twee cijfers) in door de getallen in te voeren via het toetsenblok. Afhankelijk van uw land-/regio-instelling moet u de datum misschien in een andere volgorde invoeren. De onderstrepingscursor wordt in eerste instantie weergegeven onder het eerste cijfer en gaat automatisch door naar de volgende cijfers als u op een toets drukt. Nadat u het laatste cijfer van de datum hebt ingevoerd, wordt u automatisch gevraagd de tijd op te geven.
- 4 Voer de uren en minuten in.
Bij een 12-uurs tijdweergave verschijnt nadat u het laatste cijfer voor de tijd hebt ingevoerd automatisch de vraag om aan te geven of het om AM (voormiddag) of PM (namiddag) gaat.
- 5 Druk op **1** voor AM of **2** voor PM.
De nieuwe datum- en tijdininstellingen worden weergegeven op het bedieningspaneel.

Het papierformaat instellen

U kunt het papierformaat voor ontvangen faxberichten selecteren. Het geselecteerde papierformaat moet overeenkomen met het formaat van het papier in de invoerlade. Faxberichten kunnen alleen worden afgedrukt op papier van Letter-, A4- of Legal-formaat.

Opmerking: Als zich papier van een onjuist formaat in de invoerlade bevindt op het moment dat een faxbericht wordt ontvangen, wordt het bericht niet afgedrukt. Laad papier van Letter-, A4- of Legal-formaat en druk op OK om het faxbericht af te drukken.

- 1 Druk op **Instellingen**.
- 2 Druk op **3** en vervolgens op **5**.
Hiermee selecteert u Basisfaxinstellingen en vervolgens Form. Faxpapier.
- 3 Druk op **▶** om een optie te markeren en druk op **OK**.

Kiezen met toon of puls

U kunt de kieswijze instellen op toonkiezen of pulskiezen. De meeste telefoonsystemen werken hetzij met toonkiezen, hetzij met pulskiezen. Als het openbare telefoonnet of uw telefooncentrale (PBX) werkt met pulskiezen, moet u Pulskiezen selecteren. De standaardinstelling is Toonkiezen. Als u pulskiezen selecteert, zijn sommige functies van het telefoonsysteem mogelijk niet beschikbaar. Bovendien kan het met pulskiezen langer duren om een faxnummer te kiezen. Neem contact op met de telefoonmaatschappij als u niet weet welke instelling u het beste kunt gebruiken.

Opmerking: Als pulskiezen niet noodzakelijk is voor uw telefoonsysteem, kunt u het beste de standaardinstelling Toonkiezen handhaven.

- 1 Druk op **Instellingen**.
- 2 Druk op **3** en vervolgens op **6**.
Hiermee selecteert u Basisfaxinstellingen en vervolgens Kiezen met toon of puls.
- 3 Druk op ► om **Toon** of **Impuls** te selecteren.
- 4 Druk op **OK**.

Backup-faxontvangst instellen

Met de functie Backup-faxontvangst kunt u ontvangen faxberichten in het geheugen opslaan. Bijvoorbeeld, als de inktpatroon tijdens het ontvangen van een faxbericht leeg raakt, wordt het bericht in het geheugen opgeslagen. Wanneer u de inktpatroon hebt vervangen, kunt u het faxbericht afdrukken. Het bedieningspaneel geeft een melding weer als er niet-afgedrukte faxberichten in het geheugen zijn opgeslagen.

Standaard is de functie Backup-faxontvangst ingeschakeld. Zie **Faxberichten in het geheugen opnieuw afdrukken** op pagina 57 voor informatie over het afdrukken van in het geheugen opgeslagen faxen.

Opmerking: Als het geheugen van de HP Officejet vol raakt, worden de oudste, afgedrukte faxberichten overschreven. Alle niet-afgedrukte faxberichten blijven in het geheugen totdat zij worden afgedrukt of verwijderd. Als het geheugen vol is met niet-afgedrukte faxberichten, zal de HP Officejet geen faxoproepen meer aannemen totdat de niet-afgedrukte faxberichten zijn afgedrukt. Als u alle faxberichten uit het geheugen wilt verwijderen, inclusief de niet-afgedrukte faxberichten, schakelt u de HP Officejet uit.

- 1 Druk op **Instellingen**.
- 2 Druk op **4** en vervolgens op **6**.
Hiermee selecteert u Geavanceerde faxinstellingen en vervolgens Backup-faxontvangst.
- 3 Druk op ► om **Ja** of **Nee** te selecteren.
- 4 Druk op **OK**.

Faxberichten in het geheugen opnieuw afdrukken

Fax in geheugen opnieuw afdr. is een functie waarmee u een faxbericht dat in het geheugen is opgeslagen, kunt afdrukken. Als de HP Officejet een faxbericht begint af te drukken dat u niet nodig hebt, kunt u op ieder moment op Annuleren drukken om het afdrukken te stoppen. De HP Officejet begint dan het volgende in het geheugen opgeslagen faxbericht af te drukken. U moet telkens op Annuleren drukken voor elk faxbericht dat u niet wilt afdrukken.

Opmerking: Als u de HP Officejet uitschakelt, gaan alle in het geheugen opgeslagen faxberichten verloren.

Faxberichten worden alleen in het geheugen opgeslagen als Backup-faxontvangst is ingeschakeld. Zie **Backup-faxontvangst instellen** op pagina 56 voor meer informatie.

1 Druk op **Instellingen**.

2 Druk op **5** en vervolgens op **4**.

Hiermee selecteert u Hulpmiddelen en vervolgens Fax in geheugen opnieuw afdr.

De faxberichten in het geheugen worden afgedrukt.

Een faxtaak stoppen

- ▶ Als u het verzenden of ontvangen van een faxbericht wilt stoppen, drukt u op **Annuleren**.

De meeste afdrukinstellingen worden automatisch geregeld door het programma waaruit u afdrukt of door de ColorSmart-technologie van HP. U hoeft de instellingen alleen handmatig te wijzigen wanneer u de afdrukkwaliteit wilt veranderen, wilt afdrukken op speciale papier- of transparantsoorten of speciale functies wilt gebruiken.

Dit deel bevat de volgende onderwerpen:

- **Afdrukken vanuit een softwaretoepassing** op pagina 59
- **Afdrukopties instellen** op pagina 60
- **Een afdruktaak stoppen** op pagina 62

Met de HP Officejet kunt u speciale afdruktaken uitvoeren, zoals het afdrukken van randloze afbeeldingen en posters en het afdrukken op transparantfilm. Raadpleeg de online HP foto- en beeldbewerking Help die bij de software is geleverd, voor meer informatie over het uitvoeren van speciale afdruktaken.

Afdrukken vanuit een softwaretoepassing

Voer de volgende stappen uit om een afdruktaak te starten vanuit de softwaretoepassing die u hebt gebruikt om uw document te maken.

Windows-gebruikers

- 1 Plaats het juiste papier in de invoerlade.
Zie **Originelen en papier laden** op pagina 11 voor meer informatie.
- 2 Kies **Afdrukken** in het menu **Bestand** van de softwaretoepassing die u gebruikt.
- 3 Zorg ervoor dat u de HP Officejet selecteert als afdrukkapparaat.
Als u instellingen moet wijzigen, klikt u op de knop die toegang geeft tot het dialoogvenster Eigenschappen (afhankelijk van uw softwaretoepassing kan deze knop Eigenschappen, Opties, Printerinstelling of Printer heten), waarna u voor uw afdruktaak de gewenste opties selecteert met behulp van de functies op de tabbladen Papier/Kwaliteit, Afwerking, Effecten, Basis en Kleur.
- 4 Klik op **OK** om het dialoogvenster **Eigenschappen** te sluiten.
De geselecteerde instellingen gelden alleen voor de huidige afdruktaak. Zie **Afdrukopties instellen** op pagina 60 voor het wijzigen van de afdrukinstellingen voor alle afdruktaken.
- 5 Klik op **OK** om de afdruktaak te starten.

Macintosh-gebruikers

Gebruik het dialoogvenster Pagina-instelling als u het papierformaat, vergroting of verkleining en de afdrukstand van een document wilt opgeven. Voor andere afdrukinstellingen en om het document naar de HP Officejet te verzenden, gebruikt u het dialoogvenster Print.

Opmerking: De volgende instructies zijn specifiek voor OS X. Voor OS 9 kunnen de stappen iets afwijken. Zorg ervoor dat u de HP Officejet selecteert in Afdrukbeheer (OS X) of in de Kiezer (OS 9) voordat u gaat afdrukken.

- 1 Selecteer **Pagina-instelling** in het menu **Bestand** van de softwaretoepassing die u gebruikt.
Het dialoogvenster Pagina-instelling wordt geopend.
- 2 Selecteer de HP Officejet in de lijst **Formaat voor**.
- 3 Selecteer de pagina-attributen:
 - Selecteer het papierformaat.
 - Selecteer de afdrukstand.
 - Geef het vergrotings- of verkleiningspercentage op.
 Bij OS 9 bevat het dialoogvenster Pagina-instelling ook opties voor het draaien of spiegelen van de afbeelding, terwijl u ook de aangepaste papierformaten kunt bewerken.
- 4 Klik op **OK**.
- 5 Kies **Afdrukken** in het menu **Bestand** van de softwaretoepassing die u gebruikt.
Het dialoogvenster Print wordt geopend.
Als u OS X gebruikt, wordt het deelvenster Aantal en pagina's geopend.
Als u OS 9 gebruikt, wordt het deelvenster Algemeen geopend.
- 6 Selecteer de voor uw project geschikte afdrukinstellingen.
Gebruik de pop-upmenu's om de andere deelvensters te openen.
- 7 Klik op **Print** om te beginnen met afdrukken.

Afdrukopties instellen

U kunt de afdrukinstellingen op alle mogelijke manieren aanpassen waardoor de HP Officejet vrijwel elke afdruktaak kan verwerken.

Windows-gebruikers

Als u de afdrukinstellingen wilt veranderen, moet u eerst voor uzelf vaststellen of u dit alleen voor deze afdruktaak of voor alle afdruktaken wilt. Welke afdrukinstellingen u weergeeft, hangt af van de vraag of u deze al of niet permanent wilt maken.

De afdrukinstellingen wijzigen voor alle toekomstige afdruktaken

- 1 Klik in **HP-dirigent voor foto- en beeldbewerking (HP-dirigent)** op **Instellingen** en selecteer vervolgens **Printerinstellingen**.
- 2 Wijzig de afdrukinstellingen en klik op **OK**.

De afdrukinstellingen voor de huidige afdruktaak wijzigen

- 1 Selecteer in het menu **Bestand** van uw softwaretoepassing de optie **Afdrukken**, Printerinstellingen of Pagina-instelling. Zorg ervoor dat de geselecteerde printer de HP Officejet is.
- 2 Klik op **Eigenschappen**, **Opties**, **Printerinstelling** of **Printer** (afhankelijk van de namen in uw programma).
- 3 Wijzig de afdrukinstellingen en klik op **OK**.
- 4 Klik op **OK** om de taak af te drukken.

Macintosh-gebruikers

Gebruik het dialoogvenster Print als u de afdrukinstellingen wilt wijzigen. De weergegeven opties zijn afhankelijk van het geselecteerde deelvenster.

- ▶ Als u het dialoogvenster **Print** wilt weergeven, opent u het document dat u wilt afdrukken en selecteert u **Afdrukken** in het menu **Bestand**.

Opmerking: Als u meer te weten wilt komen over de instellingen in een bepaald deelvenster, klikt u op ? in de linkerbenedenhoek van het dialoogvenster Print.

Aantal en pagina's (deelvenster)

Gebruik het deelvenster Aantal en pagina's (OS X) en het deelvenster Algemeen (OS 9) in het dialoogvenster Print voor de selectie van het aantal exemplaren en de pagina's die u wilt afdrukken. In dit deelvenster bepaalt u ook of u de afdrukken laat sorteren.

- ▶ Klik op de knop **Voorbeeld** als u een voorbeeld van het afgedrukte document wilt bekijken.

Lay-out (deelvenster)

Gebruik het deelvenster Lay-out in het dialoogvenster Print om meerdere pagina's op een vel af te drukken, en om de volgorde te bepalen waarin de pagina's worden afgedrukt. In dit deelvenster kiest u ook de opties voor randen.

Uitvoeropties (deelvenster)

Gebruik het deelvenster Uitvoeropties in het dialoogvenster Print om uw bestand op te slaan als een Adobe Acrobat PDF[®]-bestand (Portable Document Format). De HP Officejet ondersteunt geen afdrukken via PostScript.

- ▶ Schakel het selectievakje **Bewaar als bestand** in als u het document wilt opslaan als een PDF-bestand.

Opmerking: Het deelvenster Uitvoeropties is niet beschikbaar in OS 9.

Papiersoort/kwaliteit (deelvenster)

Gebruik het deelvenster Papiersoort/-kwaliteit op OS X en het deelvenster Algemeen op OS 9 in het dialoogvenster Print als u de papiersoort, de afdrukkwaliteit en - op OS X - kleurinstellingen wilt selecteren. In dit deelvenster kunt u het contrast en de scherpte van digitale foto's wijzigen en de hoeveelheid inkt instellen die u in uw afdrukken wilt gebruiken.

Overzicht (deelvenster)

Gebruik het deelvenster Overzicht in het dialoogvenster Print voor een overzicht van uw instellingen; op deze wijze kunt u controleren of de instellingen correct zijn voordat u gaat afdrukken.

Opmerking: In OS 9 wordt het overzicht van de instellingen weergegeven in het deelvenster Algemeen.

Een afdruktaak stoppen

U kunt een afdruktaak stopzetten via de HP Officejet of via de computer.

- ▶ Als u de afdruktaak op de HP Officejet wilt stoppen, drukt u op het bedieningspaneel op **Annuleren**. Kijk of het bericht **Afdrukken geannuleerd** in het uitleesvenster van het bedieningspaneel verschijnt. Als u dit bericht niet ziet, drukt u nogmaals op **Annuleren**.

De HP Officejet drukt de pagina af waarmee het apparaat bezig is en annuleert vervolgens de resterende pagina's van de taak. Dit kan even duren.

7

benodigheden bestellen

Via de website van HP kunt u inktpatronen, aanbevolen HP-papier en accessoires voor de HP Officejet online bestellen.

Dit deel bevat de volgende onderwerpen:

- **Afdrukmaterialen bestellen** op pagina 63
- **Inktpatronen bestellen** op pagina 63

Afdrukmaterialen bestellen

Als u afdrukmaterialen wilt bestellen, zoals HP Premium papier, HP Premium Inkjet transparanten, HP T-shirt Transfer-papier of HP wenskaarten, gaat u naar:

www.hp.com

Kies uw land/regio en kies vervolgens Kopen of Winkelen.

Inktpatronen bestellen

De volgende tabel bevat een overzicht van de inktpatronen die compatibel zijn met uw HP Officejet. Aan de hand van deze informatie kunt u bepalen welke inktpatroon u moet bestellen.

Inktpatronen	HP-bestelnummer
HP zwarte-inkjetpatroon	nr. 56, zwarte-inkpatroon, 19 ml
HP driekleureninkjetpatroon	nr. 57, kleurenpatroon, 17 ml

Meer informatie over inktpatronen vindt u op de website van HP:

www.hp.com

Kies uw land/regio en kies vervolgens Kopen of Winkelen.

De HP Officejet heeft weinig onderhoud nodig. Af en toe kan het nodig zijn stof en vuil van de glasplaat en de binnenkant van de klep te verwijderen, om te zorgen dat uw kopieën en scans helder blijven. Ook moet u misschien van tijd tot tijd de inktpatronen vervangen, uitlijnen of schoonmaken. Dit gedeelte bevat instructies om te zorgen dat de HP Officejet optimaal blijft functioneren. Voer de volgende onderhoudsprocedures uit voor zover nodig.

Dit deel bevat de volgende onderwerpen:

- **De glasplaat reinigen** op pagina 65
- **De binnenkant van de klep reinigen** op pagina 66
- **De buitenkant reinigen** op pagina 66
- **Met inktpatronen werken** op pagina 66
- **Fabriekswaarden herstellen** op pagina 75
- **De bladersnelheid instellen** op pagina 75
- **De vertragingstijd voor prompts instellen** op pagina 76
- **Geluiden bij zelfonderhoud** op pagina 76

De glasplaat reinigen

Als de glasplaat vuil is door vingerafdrukken, stof, haren en dergelijke, werkt het apparaat minder snel en wordt de nauwkeurigheid van functies zoals Aan pagina aanpassen negatief beïnvloed.

- 1 Zet de HP Officejet uit, trek de stekker uit het stopcontact en til de klep omhoog.

Opmerking: Denk eraan dat u de stekker binnen 72 uur weer in het stopcontact steekt. Als u dat niet doet, moet u datum en tijd opnieuw instellen. Zie **Datum en tijd instellen** op pagina 55 voor meer informatie.

- 2 Reinig de glasplaat met een zachte doek of spons, die u vochtig hebt gemaakt met een niet-schurend glasschoonmaakmiddel.

Let op! Gebruik geen schuurmiddelen, aceton, benzeen of tetrachloorkoolstof op het glas. Dit kan hierdoor beschadigd worden. Giet geen vloeistoffen rechtstreeks op het glas. Deze kunnen onder de glasplaat lopen en de HP Officejet beschadigen.

- 3 Droog het glas met een zeemleren lap of cellulosespons om vlekken te voorkomen.

De binnenkant van de klep reinigen

Kleine vuildeeltjes kunnen zich ophopen op de witte documentachtergrondplaat aan de binnenkant van de klep van de HP Officejet.

- 1 Zet de HP Officejet uit, trek de stekker uit het stopcontact en til de klep omhoog.
Opmerking: Denk eraan dat u de stekker binnen 72 uur weer in het stopcontact steekt. Als u dat niet doet, moet u datum en tijd opnieuw instellen. Zie **Datum en tijd instellen** op pagina 55 voor meer informatie.
- 2 Reinig de witte documentachtergrondplaat met een zachte doek of spons die vochtig is gemaakt met een sopje van warm water met zachte zeep.
- 3 Was de achtergrondplaat voorzichtig, zonder te schrobben, om vuil los te weken.
- 4 Maak de achtergrondplaat droog met een zeemleren lap of zachte doek.
Let op! Gebruik hiervoor geen papieren doekjes, omdat dit krassen kan veroorzaken.
- 5 Als de plaat nog niet schoon is, herhaalt u de voorgaande stappen met isopropylalcohol. Veeg de plaat grondig schoon met een vochtige doek om alle alcohol te verwijderen.

De buitenkant reinigen

Gebruik een zachte doek of een enigszins vochtig gemaakte spons om stof en vlekken van de behuizing te verwijderen. De binnenkant van de HP Officejet hoeft niet te worden gereinigd. Zorg dat u geen vloeistof in het apparaat of op het bedieningspaneel morst.

Opmerking: Om de geleverde delen van de HP Officejet niet te beschadigen, mag u het bedieningspaneel of de klep van het apparaat niet met alcohol of alcoholhoudende reinigingsmiddelen schoonmaken.

Met inktpatronen werken

Voor een optimale afdrukkwaliteit van de HP Officejet dient u enkele eenvoudige onderhoudsprocedures uit te voeren en de inktpatronen te vervangen als dit wordt aangegeven op het bedieningspaneel.

Dit deel bevat de volgende onderwerpen:

- **Inktniveaus controleren** op pagina 67
- **Een zelftestrapport afdrukken** op pagina 67
- **Inktpatronen hanteren** op pagina 68
- **Inktpatronen vervangen** op pagina 69
- **Inktpatronen uitlijnen** op pagina 71
- **Inktpatronen reinigen** op pagina 73
- **Contactpunten van de inktpatroon schoonmaken** op pagina 74

Inktniveaus controleren

U kunt heel eenvoudig de inktniveaus controleren als u wilt nagaan hoe lang de inktpatronen nog meegaan. Het inktniveau geeft bij benadering aan hoeveel inkt er nog in de inktpatronen zit. U kunt het inktniveau alleen controleren vanuit de HP Director (HP-dirigent) voor foto- en beeldbewerking (HP Director).

Het inktniveau controleren voor Windows-gebruikers

- 1 In de **HP-dirigent** kiest u achtereenvolgens **Instellingen**, **Afdrukinstellingen** en **Printeronderhoud**.
- 2 Klik op de tab **Geschat inktniveau**.
De geschatte inktniveaus voor de inktpatronen worden weergegeven.

Het inktniveau controleren voor Macintosh-gebruikers

- 1 Kies in de **HP Director** de opdracht **Instellingen** en kies **Printeronderhoud**.
- 2 Als het dialoogvenster **Selecteer printer** wordt geopend, selecteert u uw HP Officejet en klikt u op **Hulpmiddelen**.
- 3 In de lijst selecteert u **Inktniveau**.
De geschatte inktniveaus voor de inktpatronen worden weergegeven.

Een zelftestrapport afdrukken

Als zich problemen voordoen bij het afdrukken, kunt u een zelftestrapport afdrukken voordat u inktpatronen gaat vervangen. Dit rapport bevat nuttige informatie over de inktpatronen, zoals statusinformatie.

- 1 Druk op **Instellingen**.
- 2 Druk op **1** en vervolgens op **4**.
Hiermee selecteert u Rapport afdrukken en vervolgens Zelftestrapport.

Rapport afdrukken

- 1:Laatste transactie
- 2:Faxlogboek
- 3:Snelkieslijst
- 4:Zelftestrapport**
- 5:Instell. voor autom. rapporten

De HP Officejet drukt een zelftestrapport af, waarmee u mogelijk de oorzaak van het afdrukprobleem kunt achterhalen.

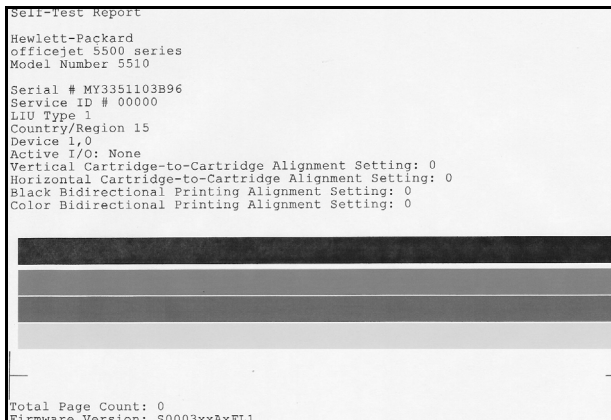

Controleer het zelftestrapport op strepen of witte lijnen. Controleer of u een effen zwarte balk en drie effen gekleurde balken ziet. De balken moeten gelijkmatig gekleurd zijn en over de volledige breedte van de pagina doorlopen.

- Als er kleurbalken ontbreken, kan dit betekenen dat de inkt van de driekleureninktpatroon op is. Het kan nodig zijn de inktpatroon te vervangen. Zie **Inktpatronen vervangen** op pagina 69 voor meer informatie over het vervangen van inktpatronen.
- Strepen kunnen duiden op verstopte inktspoeiers of vuile contactpunten. Mogelijk moeten de inktpatronen worden gereinigd. Zie **Inktpatronen reinigen** op pagina 73 voor meer informatie over het reinigen van inktpatronen. Maak *niet* schoon met alcohol.

Inktpatronen hanteren

Voordat u een inktpatroon vervangt of reinigt, dient u eerst de namen van de onderdelen te kennen en te weten hoe u met de inktpatroon moet omgaan.

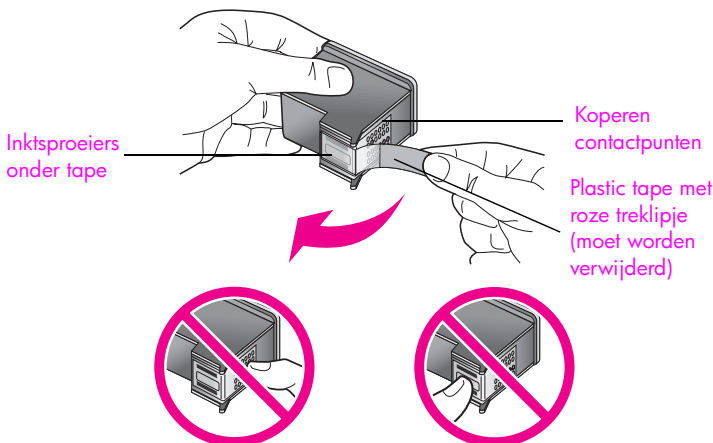

Raak de koperen contactpunten en de inktspoeiers niet aan

Inkpatronen vervangen

Op het bedieningspaneel wordt een bericht weergegeven als het inktniveau van een inktpatroon laag is. Bovendien kunt u de inktniveaus controleren in het programma HP Director (HP-dirigent) op de computer. Zie **Inktniveaus controleren** op pagina 67 voor meer informatie. Wanneer u dit bericht ontvangt, is het verstandig om nieuwe inktpatronen bij de hand te houden. Dit bericht kan betekenen dat u de inktpatroon moet vervangen. Verder moet u de inktpatroon vervangen als u ziet dat tekst vaag wordt afgedrukt of als zich kwaliteitsproblemen voordoen die verband houden met de inktpatronen.

Zie **Inktpatronen bestellen** op pagina 63 voor meer informatie over het bestellen van nieuwe inktpatronen.

- 1 Zet de HP Officejet aan en open de toegangsklep van de wagen met inktpatronen.

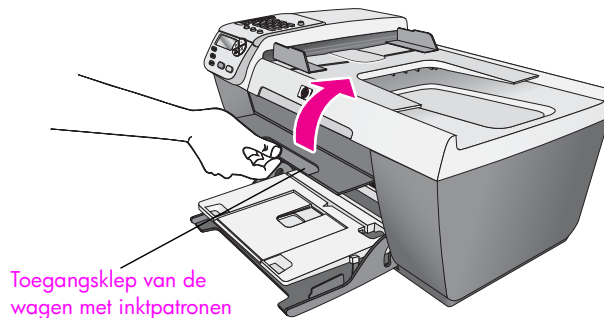

De wagen met inktpatronen wordt naar het midden verplaatst.

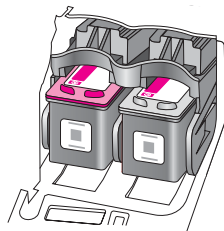

- 2 Nadat de wagen tot stilstand is gekomen, drukt u de inktpatroon naar beneden om deze vrij te geven, waarna u de inktpatroon naar u toe uit de houder trekt.

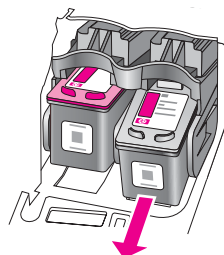

Opmerking: Het is normaal dat er zich in de patroonhouders wat inkt bevindt.

- 3 Haal de nieuwe inktpatroon uit de verpakking en verwijder voorzichtig de roze tape door aan het treklijpje te trekken. Zorg dat u van de patroon zelf alleen het zwarte plastic aanraakt.

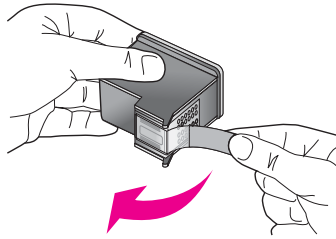

Let op! Raak de koperen contactpunten en inksproeiers niet aan.

Plaats de inktpatroon direct na het verwijderen van de plastic tape in de houder. Dit om te voorkomen dat de inkt in de sproeiers opdroogt.

- 4 Houd de zwarte-inktpatroon vast met het HP-etiket naar boven gericht. Plaats de inktpatroon in een lichte hoek in de *rechter* kant van de wagen. Druk de inktpatroon stevig aan totdat deze vastklikt.

Let op! Probeer niet om de inktpatroon in een rechte baan in de houder te schuiven. De patroon moet in een kleine hoek worden aangebracht.

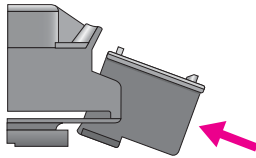

- 5 Houd de driekleureninktpatroon vast met het HP-etiket naar boven gericht. Plaats de inktpatroon in een lichte hoek in de *linker* kant van de wagen. Druk de inktpatroon stevig aan totdat deze vastklikt.

Let op! Probeer niet om de inktpatroon in een rechte baan in de houder te schuiven. De patroon moet in een kleine hoek worden aangebracht.

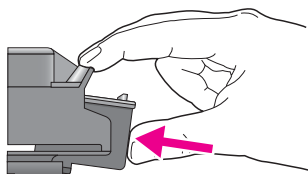

Opmerking: U moet *beide* inktpatronen installeren om de HP Officejet weer bedrijfsklaar te maken.

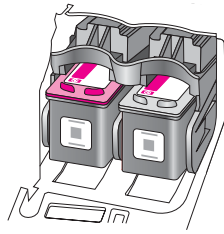

- 6** Sluit de toegangsklep voor de wagen met inktpatronen. Binnen enkele minuten wordt een pagina met de uitlijning van de inktpatronen afgedrukt. U moet de inktpatronen uitlijnen.
Zie het volgende deel, **Inktpatronen uitlijnen** voor informatie over het uitlijnen van de inktpatronen.

Inktpatronen uitlijnen

Telkens wanneer u een inktpatroon installeert of vervangt, verschijnt op het bedieningspaneel van de HP Officejet een bericht waarin u wordt gevraagd de inktpatronen uit te lijnen. U kunt op ieder gewenst moment de inktpatronen uitlijnen met het bedieningspaneel of het programma HP Director (HP-dirigent). Als u de inktpatronen uitlijnt, weet u zeker dat de afdrukkwaliteit optimaal is.

Opmerking: Als u een inktpatroon die u eerder hebt verwijderd, opnieuw installeert, zal de HP Officejet geen bericht weergeven over het uitlijnen van de inktpatroon.

De inktpatronen uitlijnen vanaf het bedieningspaneel

- 1** Als u de inktpatronen wilt uitlijnen, drukt u op **OK** wanneer dit wordt gevraagd.
De HP Officejet drukt een uitlijningspagina af.
- 2** U kunt de inktpatronen ook handmatig uitlijnen vanaf het bedieningspaneel. Druk op **Instellingen**.
- 3** Druk op **5** en vervolgens op **2**.
Hiermee selecteert u Hulpmiddelen en vervolgens Inktpatronen uitlijnen.

Hulpmiddelen

- 1: Inktpatronen reinigen
- 2: Inktpatronen uitlijnen**
- 3: Fabrieksinstellingen herstellen
- 4: Faxen in geheugen opnieuw afdrukken

De HP Officejet drukt een uitlijningspagina af.

- 4 Plaats deze uitlijningspagina met de bedrukte zijde naar beneden in de linkerbenedenhoek van de glasplaat met de bovenkant van de pagina naar links. (Zie afbeelding.)

Opmerking: Zorg ervoor dat de bovenzijde van de pagina zich aan de linkerzijde van de HP Officejet bevindt.

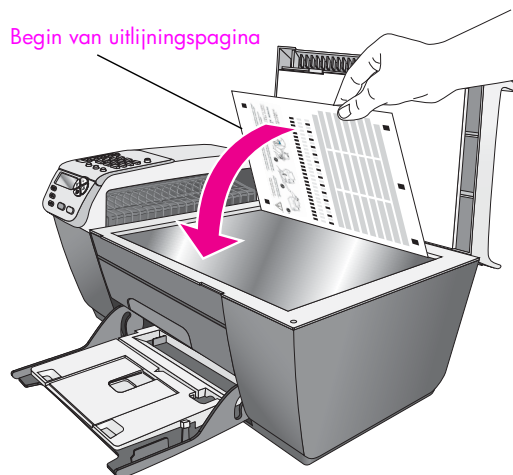

- 5 Druk op **OK**.
Wanneer het bericht 'Uitlijning voltooid' in het uitleesvenster wordt weergegeven, is de uitlijning voltooid. U kunt de uitlijningspagina weggooien of bij het oud papier bewaren voor recycling.

Inkpatronen uitlijnen met HP Director (HP-dirigent)

- 1 Ga naar de **HP Director (HP-dirigent)**.
Zie de **Gebruik de software van HP Director (HP-dirigent) als u meer mogelijkheden wilt hebben met uw HP Officejet** op pagina 4 voor informatie over hoe u de HP Director (HP-dirigent) benadert.
- 2 Windows-gebruikers gaan als volgt te werk:
 - a. Kies **Instellingen, Afdrukinstellingen** en klik vervolgens op **Printeronderhoud**.
 - b. Klik op de tab **Apparaatservices**.
 - c. Klik op **Inkpatronen uitlijnen**.
 De HP Officejet drukt een uitlijningspagina af.
- 3 Macintosh-gebruikers gaan als volgt te werk:
 - a. Kies **Instellingen** en klik vervolgens op **Printeronderhoud**.
 - b. Als het dialoogvenster **Selecteer printer** wordt geopend, selecteert u uw HP Officejet en klikt u op **Hulpmiddelen**.
 - c. Selecteer **Kalibreren** in de lijst.
 - d. Klik op **Uitlijnen**.
 De HP Officejet drukt een uitlijningspagina af.

- 4 Plaats de uitlijningspagina met de bedrukte zijde naar beneden in de linkerbenedenhoek van de glasplaat. (Zie afbeelding.)

Opmerking: Zorg ervoor dat de bovenzijde van de pagina zich aan de linkerzijde van de HP Officejet bevindt.

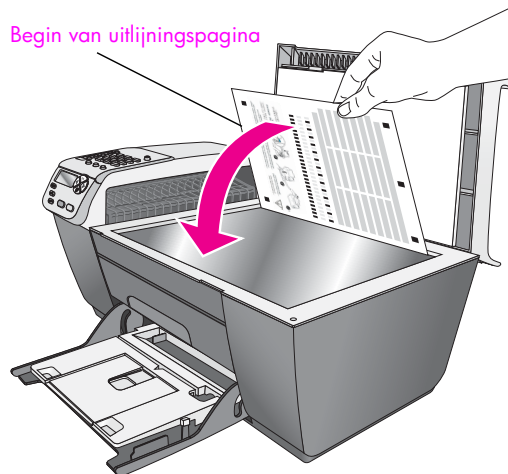

- 5 Druk op **OK**.
Wanneer het bericht 'Uitlijning voltooid' in het uitleesvenster wordt weergegeven, is de uitlijning voltooid. U kunt de uitlijningspagina weggoien of bij het oud papier bewaren voor recycling.

Inktpatronen reinigen

Gebruik deze functie wanneer u in het zelftestrapport strepen of witte lijnen door een van de gekleurde staven ziet. Reinig de inktpatronen alleen als dat nodig is. U verspilt zo geen inkt en de inksproeiers hebben een langere levensduur.

- 1 Druk op **Instellingen**.
- 2 Druk op **5** en vervolgens op **1**.
Hiermee selecteert u Hulpmiddelen en vervolgens Inktpatronen reinigen.

Hulpmiddelen

- 1: Inktpatronen reinigen
- 2: Inktpatronen uitlijnen
- 3: Fabrieksinstellingen herstellen
- 4: Faxen in geheugen opnieuw afdrukken

Er wordt een pagina met patronen afgedrukt. De inktpatronen worden gereinigd. Gooi deze pagina weg of bewaar de pagina bij het oud papier voor recycling.

Als na reiniging de kopieer- of afdrukkwaliteit nog steeds onvoldoende is, vervangt u de desbetreffende inktpatroon. Zie **Inktpatronen vervangen** op pagina 69 voor meer informatie over het vervangen van inktpatronen.

Contactpunten van de inktpatroon schoonmaken

Maak de contactpunten van een inktpatroon alleen schoon als er herhaaldelijk meldingen op het bedieningspaneel verschijnen waarin u wordt gevraagd een inktpatroon te controleren, terwijl u de inktpatronen al hebt gereinigd of uitgelijnd.

Let op! Haal beide inktpatronen niet tegelijkertijd uit de printer. Verwijder en reinig de inktpatronen een voor een.

Zorg dat u het volgende bij de hand hebt:

- Schuimrubberen veegstokjes, pluisvrije doek of ander zacht materiaal dat niet loslaat of vezels achterlaat.
- Gedistilleerd water, gefilterd water of bronwater (water uit de kraan kan deeltjes bevatten waardoor de inktpatronen kunnen worden beschadigd).

Let op! Gebruik geen metaalpoetsmiddelen of alcohol om de contactpunten van inktpatronen te reinigen. Hierdoor kan de inktpatroon of de HP Officejet beschadigd raken.

- 1 Zet de HP Officejet aan en open de toegangsklep voor de wagen met inktpatronen.
- 2 Haal het netsnoer uit de achterzijde van de HP Officejet als wagen tot stilstand is gekomen.
- 3 Druk de inktpatroon omlaag zodat deze vrijkomt en trek de patroon naar u toe uit de houder.
- 4 Controleer de contactpunten van de inktpatroon op aangekoekte inkt en vuil.
- 5 Dompel een schoon schuimrubberen veegstokje of pluisvrij doekje in het gedistilleerde water en knijp het overtollige vocht eruit.
- 6 Houd de inktpatroon vast aan de zijkanen.
- 7 Maak alleen de contactpunten schoon. Reinig de sproeiers *niet*.

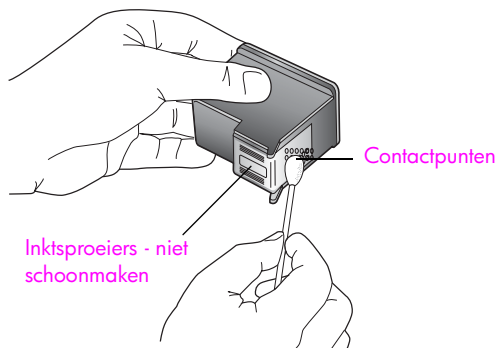

- 8 Plaats de inktpatroon terug in de wagen.
- 9 Herhaal deze procedure indien nodig voor de andere inktpatroon.
- 10 Sluit voorzichtig de toegangsklep voor de wagen met inktpatronen en sluit het netsnoer van de HP Officejet weer aan.

Fabriekswaarden herstellen

U kunt de oorspronkelijke fabrieksinstellingen van de HP Officejet herstellen.

Opmerking: Wanneer u de fabrieksinstellingen herstelt, verandert u niet de datum informatie die u hebt ingesteld. Het heeft ook geen effect op eventuele wijzigingen die u hebt aangebracht aan scaninstellingen en de taal- en land-/regio-instellingen.

Dit proces kunt u alleen vanaf het bedieningspaneel uitvoeren.

- 1 Druk op **Instellingen**.
- 2 Druk op **5** en vervolgens op **3**.
Hiermee selecteert u Hulpmiddelen en vervolgens Fabrieksinstellingen herstellen.

Hulpmiddelen

- 1: Inktpatronen reinigen
- 2: Inktpatronen uitlijnen
- 3: Fabrieksinstellingen herstellen**
- 4: Faxen in geheugen opnieuw afdrucken

De fabrieksinstellingen worden hersteld.

De bladersnelheid instellen

Met de optie Bladersnelheid kunt u de snelheid regelen waarmee tekstberichten van rechts naar links in het uitleesvenster schuiven. Als het bericht bijvoorbeeld erg lang is en niet volledig in het uitleesvenster past, moet het worden verschoven. Op die manier kunt u het hele bericht lezen. U kunt de snelheid kiezen waarmee het bericht verschuift: Normaal, Snel of Langzaam. De standaardinstelling is Normaal.

- 1 Druk op **Instellingen**.
- 2 Druk op **6** en vervolgens op **1**.
Hiermee selecteert u Voorkeuren en vervolgens Bladersnelheid instellen.

Voorkeuren

- 1: Bladersnelheid instellen**
- 2: Prompt vertr. tijd instellen
- 3: Taal & land/regio instellen

- 3 Druk op ► om een bladersnelheid te selecteren en druk vervolgens op **OK**.

De vertragingstijd voor prompts instellen

Met de optie Prompt vertr.tijd instellen kunt u instellen hoeveel tijd verstrijkt voordat een melding verschijnt waarin u wordt gevraagd actie te ondernemen. Als u bijvoorbeeld op Kopiëren drukt en de prompt vertragingstijd verstrijkt zonder dat u op een andere knop drukt, verschijnt het bericht 'Laad origineel en druk op Start' in het uitleesvenster. U kunt Normaal, Snelst of Langzaam kiezen. De standaardinstelling is Normaal.

- 1 Druk op **Instellingen**.
- 2 Druk op **6** en vervolgens op **2**.
Hiermee selecteert u Voorkeuren en vervolgens Prompt vertr.tijd instellen.

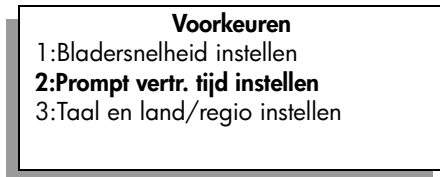

- 3 Druk op ► tot de vertragingstijd wordt weergegeven, en druk vervolgens op **OK**.

Geluiden bij zelfonderhoud

Het apparaat kan zo nu en dan bepaalde mechanische geluiden voortbrengen. Dit is een normaal onderdeel van het zelfonderhoud dat het apparaat uitvoert.

Hewlett-Packard biedt ondersteuning voor de HP Officejet via Internet en telefoon.

Dit deel bevat de volgende onderwerpen:

- **Ondersteuning en andere informatie op Internet** op pagina 77
- **Klantenondersteuning van HP** op pagina 77
- **De HP Officejet gereedmaken voor verzending** op pagina 80
- **HP-distributiecentrum** op pagina 81

Als u het benodigde antwoord niet kunt vinden in de afgedrukte of online documentatie die bij het product werd geleverd, kunt u contact opnemen met de ondersteuningsdiensten van HP die worden vermeld op de pagina's verderop. Sommige ondersteuningsservices zijn alleen beschikbaar in de Verenigde Staten en Canada; andere services zijn in allerlei landen/regio's wereldwijd beschikbaar. Als voor uw land of regio geen telefoonnummer van een ondersteuningsdienst wordt vermeld, neemt u contact op met de dichtstbijzijnde HP-leverancier voor verdere hulp.

Ondersteuning en andere informatie op Internet

Als u een Internet-aansluiting hebt, gaat u voor hulp naar de volgende website van HP:

www.hp.com/support

Deze website biedt technische ondersteuning, stuurprogramma's, benodigdheden en bestelinformatie.

Klantenondersteuning van HP

Mogelijk wordt de HP Officejet geleverd met software van andere bedrijven. Als u met een van deze programma's problemen ondervindt, kunt u voor de beste technische ondersteuning het beste contact opnemen met de deskundigen van het desbetreffende bedrijf.

Als u contact moet opnemen met de HP Klantenondersteuning, treft u de volgende voorbereidingen vóórdat u belt.

- 1 Controleer het volgende:
 - a. Is de HP Officejet aangesloten en ingeschakeld?
 - b. Zijn de voorgeschreven inktpatronen op de juiste wijze geïnstalleerd?
 - c. Is het aanbevolen papier op de juiste wijze in de invoerlade geladen?
- 2 Zet de HP Officejet uit en weer aan:
 - a. Schakel de HP Officejet uit met de **aan/uit**-knop op het bedieningspaneel.
 - b. Haal het netsnoer uit de achterzijde van de HP Officejet.
 - c. Sluit het netsnoer weer aan op de achterzijde van de HP Officejet.
 - d. Schakel de HP Officejet in met de **aan/uit**-knop.
- 3 Voor meer informatie gaat u naar de website van HP op:
www.hp.com/support

- 4 Als u nog steeds problemen ondervindt en persoonlijk wilt spreken met een technicus van de HP Klantenondersteuning, handelt u als volgt:
 - a. Zorg ervoor dat u de type-aanduiding van uw HP Officejet bij de hand hebt. Deze staat op het bedieningspaneel aangegeven.
 - b. Houd service-ID en serienummer bij de hand. Uw service-ID en serienummer worden op het bedieningspaneel weergegeven als u gelijktijdig op **OK** en **Start, Kleur** drukt. Druk op ► totdat het serienummer verschijnt, en druk vervolgens op **OK**.
 - c. Druk een zelfstrapport af. Zie **Een zelfstrapport afdrukken** op pagina 67 voor informatie over het afdrukken van een zelfstrapport.
 - d. Maak een kleurenkopie om als voorbeeld van een afdruk bij de hand te hebben.
 - e. Zorg ervoor dat u uw probleem tot in details kunt beschrijven.
- 5 Bel de HP Klantenondersteuning. Zorg ervoor dat u zich bij de HP Officejet bevindt.

Bellen in de V.S. gedurende de garantieperiode

Bel 1-800-HP-INVENT. In de V.S. is telefonische ondersteuning beschikbaar in het Engels en Spaans, 24 uur per dag en 7 dagen per week (dagen en uren voor ondersteuning kunnen zonder kennisgeving worden gewijzigd). Gedurende de garantieperiode is deze service kosteloos. Buiten de garantieperiode kan een tarief gelden.

Elders ter wereld bellen

De onderstaande nummers zijn van toepassing op de datum waarop deze handleiding werd gepubliceerd. Voor een courante lijst van internationale nummers voor HP Klantenondersteuning bezoekt u de volgende website en kiest u uw eigen land, regio en/of taal:

www.hp.com/support

U kunt het HP-Ondersteuningscentrum bellen in de volgende landen/regio's. Als uw land of regio niet in de lijst voorkomt, neemt u contact op met uw plaatselijke leverancier of met het dichtstbijzijnde HP Sales and Support Office voor informatie over services.

Ondersteuningsservice is gratis tijdens de garantieperiode; de standaardkosten voor interlokale telefoongesprekken zijn echter wel van toepassing. Daarnaast geldt in bepaalde gevallen een uniform tarief per serviceaanvraag en -verlening.

Voor telefonische ondersteuning in Europa gaat u naar de volgende website voor de precieze gegevens en voorwaarden voor telefonische ondersteuning in uw land of regio:

www.hp.com/support

Daarnaast kunt u navraag doen bij uw leverancier of kunt u HP bellen op het in deze handleiding vermelde telefoonnummer.

Als onderdeel van onze voortdurende pogingen om onze telefonische ondersteuningsdienst te verbeteren, adviseren wij u regelmatig onze website te bezoeken voor nieuwe informatie over services en de vormen en levering daarvan.

Land/regio	Technische ondersteuning van HP	Land/regio	Technische ondersteuning van HP
Algerije ¹	+213(0)61 56 45 43	Luxemburg (Duits)	900 40 007
Argentinië	(54)11-4778-8380 0-810-555-5520	Luxemburg (Frans)	900 40 006
Australië	+61 3 8877 8000 1902 910 910	Maleisië	1-800-805405
Bahrain (Dubai)	+973 800 728	Marokko ¹	+212 224 047 47

Land/regio	Technische ondersteuning van HP	Land/regio	Technische ondersteuning van HP
België (Frans)	+32 (0) 70 300 005	Mexico	01-800-472-6684
België (Nederlands)	+32 (0) 70 300 005	Mexico (Mexico-Stad)	5258-9922
Bolivië	800-100247	Nederland (0,10 euro/min.)	0900 2020 165
Brazilië (Demais Localidades - overige locaties)	0800 157751	Nieuw-Zeeland	0800 441 147
Brazilië (São Paulo)	(11) 3747 7799	Noorwegen	+47 815 62 070
Canada na garantieperiode (tarief per gesprek)	1-877-621-4722	Oekraïne	+7 (380-44) 490-3520
Canada tijdens garantieperiode	(905) 206 4663	Oman	+971 4 883 8454
Caraïbisch gebied en Midden-Amerika	1-800-711-2884	Oostenrijk	+43 (0) 820 87 4417
Chili	800-360-999	Palestina	+971 4 883 8454
China	86-21-38814518 8008206616	Panama	001-800-7112884
Colombia	9-800-114-726	Peru	0-800-10111
Costa Rica	0-800-011-0524	Polen	+48 22 865 98 00
Denemarken	+45 70202845	Portugal	+351 808 201 492
Duitsland (€ 0,12/min.)	+49 (0) 180 5652 180	Puerto Rico	1-877-232-0589
Ecuador (Andinatel)	999119+1-800-7112884	Qatar	+971 4 883 8454
Ecuador (Pacifitel)	1-800-225528+1-800-7112884	Roemenië	+40 1 315 44 42
Egypte	+20 02 532 5222	Rusland, Moskou	+7 095 797 3520
Europa (Engels)	+44 (0) 207 512 5202	Rusland, St. Petersburg	+7 812 346 7997
Filippijnen	632-867-3551	Saoedi-Arabië	+966 800 897 14440
Finland	+358 (0) 203 66 767	Singapore	(65) 272-5300
Frankrijk (€ 0,34/min.)	+33 (0) 892 6960 22	Slowakije	+421 2 6820 8080
Griekenland	+30 10 6073 603	Spanje	+34 902 010 059
Guatemala	1800-995-5105	Taiwan	+886-2-2717-0055 0800 010 055
Hong Kong	+85 (2) 3002 8555	Thailand	+66 (2) 661 4000
Hongarije	+36 (0) 1 382 1111	Tsjechische Republiek	+42 (0) 2 6130 7310
Ierland	+353 1890 923902	Tunesië ¹	+216 1 891 222
India	1-600-112267 91 11 682 6035	Turkije	+90 216 579 7171
Indonesië	62-21-350-3408	Venezuela	01-800-4746-8368

Land/regio	Technische ondersteuning van HP	Land/regio	Technische ondersteuning van HP
Israël	+972 (0) 9 830 4848	Venezuela (Caracas)	(502) 207-8488
Italië	+39 848 800 871	Verenigd Koninkrijk	+44 (0) 870 010 4320
Japan	0570 000 511 +81 3 3335 9800	Verenigde Arabische Emiraten	800 4910
Jemen	+971 4 883 8454	Vietnam	84-8-823-4530
Jordanië	+971 4 883 8454	Zuid-Afrika (Outside Republic)	+27-11 258 9301
Koeweit	+971 4 883 8454	Zuid-Afrika (RSA)	086 000 1030
Korea	+82 1588 3003	Zweden	+46 (0)77 120 4765
Libanon	+971 4 883 8454	Zwitserland ² (0,08 CHF/min. tijdens piekuren, 0,04 CHF/min. buiten piekuren)	+41 (0) 848 672 672

1 Dit Call Center ondersteunt Franssprekende klanten uit de volgende landen: Marokko, Tunesië en Algerije.

2 Dit Call Center ondersteunt Duits-, Frans- en Italiaanssprekende klanten in Zwitserland.

Bellen in Australië na de garantieperiode

Als uw product niet langer onder de garantie valt, kunt u 03 8877 8000 bellen. Per geval worden voor ondersteuning buiten de garantieperiode kosten van \$27,50 (incl. GST) in rekening gebracht via uw creditcard. U kunt ook bellen met 1902 910 910 (\$27,50 via uw telefoonrekening) tussen 9.00 en 16.00 uur, van maandag t/m vrijdag. (Kosten en tijdstippen van ondersteuning kunnen zonder voorafgaande kennisgeving worden gewijzigd.)

De HP Officejet gereedmaken voor verzending

Als u na contact met de HP Klantenondersteuning of met de zaak waar u uw aankoop hebt gedaan, wordt verzocht de HP Officejet op te sturen, volgt u onderstaande stappen om eventuele verdere schade aan het HP-product te vermijden.

Opmerking: Zorg ervoor dat de inktpatronen tijdens het transport van de HP Officejet zijn verwijderd. Let er bovendien op dat de wagen voor de inktpatronen is teruggezet op de niet-actieve stand, de scanner is teruggekeerd naar de uitgangspositie en de HP Officejet met de aan/uit-knop correct is uitgeschakeld.

- 1 Zet de HP Officejet aan.
Negeer stappen 1 tot en met 6 als u het apparaat niet meer kunt inschakelen en als de inktpatroon in de juiste niet-actieve stand staat. U kunt de inktpatronen nu niet verwijderen. Ga door met stap 7.
- 2 Open de toegangsklep voor de wagen met inktpatronen.
De wagen met inktpatronen wordt naar het midden verplaatst.
- 3 Verwijder de inktpatronen.
Zie **Inktpatronen vervangen** op pagina 69 voor meer informatie over het verwijderen van inktpatronen.
Let op! Verwijder beide inktpatronen. Als u dat niet doet, kan uw HP Officejet beschadigd raken.
- 4 Bewaar de inktpatronen, om uitdroging te voorkomen, in een luchtdicht afgesloten plastic zak. Stuur de patronen niet mee op met de HP Officejet, tenzij u dit is gevraagd door iemand van HP Klantenondersteuning.

- 5 Sluit de toegangsklep voor de wagen en wacht enkele minuten tot de wagen zich weer op de neutrale positie (aan de linkerkzijde) bevindt.
- 6 Zet de HP Officejet uit.
- 7 Gebruik voor de verzending van de HP Officejet zo mogelijk het originele verpakkingsmateriaal of anders het verpakkingsmateriaal van de wisseleenheid.

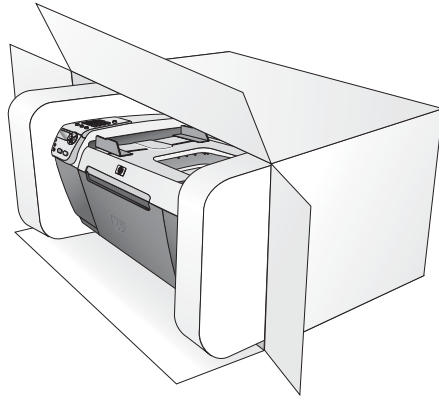

Als u het oorspronkelijke verpakkingsmateriaal niet meer hebt, gebruikt u ander toereikend verpakkingsmateriaal. Beschadiging tijdens verzending die ontstaat door onjuiste verpakking of onjuist transport, valt niet onder de garantiebepalingen.

- 8 Plaats het label voor retourverzending op de buitenkant van de doos.
- 9 De doos dient het volgende te bevatten:
 - Een complete beschrijving van de problemen voor het servicepersoneel (met name voorbeelden van afdrucken met kwaliteitsproblemen geven veel inzicht).
 - Een kopie van uw aankoopbewijs of een ander soort bewijs van aankoop ter controle van de garantieperiode.
 - Uw naam, adres en telefoonnummer waarop u overdag bereikbaar bent.

HP-distributiecentrum

Ga als volgt te werk als u HP Officejet software, een exemplaar van de gedrukte referentiehandleiding, een Setup-poster of onderdelen die u zelf kunt vervangen, wilt bestellen.

- In de V.S. of Canada belt u 1-800-HP-INVENT (1-800-474-6836).
- Buiten dit land/deze regio gaat u naar deze website:
www.hp.com/support

De HP Officejet heeft een beperkte garantie die in dit deel wordt beschreven. U vindt hier ook informatie over hoe u garantieservice verkrijgt en hoe u de standaardfabrieksgarantie kunt uitbreiden.

Dit deel bevat de volgende onderwerpen:

- **Duur van de beperkte garantie** op pagina 83
- **Garantieservice** op pagina 83
- **Garantie uitbreiden** op pagina 84
- **HP Officejet terugzenden voor service** op pagina 84
- **Beperkte wereldwijde garantieverklaring van Hewlett-Packard** op pagina 84

Duur van de beperkte garantie

Duur van beperkte garantie (hardware en arbeidskosten): 1 jaar

Duur van beperkte garantie (cd-rom's): 90 dagen

Duur van beperkte garantie (inktpatronen): totdat de oorspronkelijke inkt van HP op is of tot de op het product afgedrukte datum van het "einde van de garantieperiode", al naar gelang welk moment het eerste is bereikt.

Garantieservice

Snelle service

Als u gebruik wilt maken van de snelle reparatieservice van HP, moet u bij algemene problemen eerst contact opnemen met een servicekantoor of klantenondersteuningspunt van HP. Zie **Klantenondersteuning van HP** op pagina 77 voor de stappen die u moet nemen voordat u de Klantenondersteuning belt.

Opmerking: De snelle reparatieservice van HP is niet in alle landen/regio's beschikbaar.

Als een minder belangrijk onderdeel van het apparaat moet worden vervangen en de klant dit normaal gesproken zelf kan doen, kunnen deze onderdelen via een versnelde levering worden geleverd. In dit geval betaalt HP vooraf de verzendkosten en de BTW, levert HP telefonische ondersteuning bij het vervangen van het onderdeel, en betaalt HP de verzendkosten en de BTW voor mogelijke onderdelen die naar HP moeten worden teruggezonden.

De Klantenondersteuning van HP kan klanten doorverwijzen naar aangestelde, erkende serviceaanbieders die onderhoud mogen plegen aan HP-producten.

Garantie uitbreiden

U kunt de standaardfabrieksgarantie uitbreiden tot een totaal van drie jaar via het HP SupportPack. De service is geldig vanaf de aankoopdatum van het product en het SupportPack moet binnen 180 dagen na aankoop van het product worden aangeschaft. Dit programma biedt telefonische ondersteuning tussen 06.00 uur en 22.00 uur Mountain Standard Time (MT) van maandag tot en met vrijdag en tussen 09.00 uur en 16.00 uur (MT) op zaterdag. Als tijdens het gesprek voor technische ondersteuning wordt vastgesteld dat het product moet worden vervangen, wordt het vervangingsexemplaar de volgende werkdag zonder kosten verzonden door HP. Alleen in de V.S. beschikbaar.

Bel 1-888-999-4747 of ga naar de volgende HP-website voor meer informatie:

www.hp.com/go/hpsupportpack

Buiten de V.S. kunt u contact opnemen met de plaatselijke Klantenondersteuning van HP. Zie **Elders ter wereld bellen** op pagina 78 voor een overzicht van internationale telefoonnummers voor klantenondersteuning.

HP Officejet terugzenden voor service

Voordat u de HP Officejet instuurt voor reparatie, moet u contact opnemen met de Klantenondersteuning van HP. Zie **Klantenondersteuning van HP** op pagina 77 voor de stappen die u moet nemen voordat u de Klantenondersteuning belt.

Beperkte wereldwijde garantieverklaring van Hewlett-Packard

In het volgende deel vindt u meer informatie over de beperkte wereldwijde garantieverklaring van HP.

Dit deel bevat de volgende onderwerpen:

- **Geldigheid van de beperkte garantie** op pagina 84
- **Garantiebeperkingen** op pagina 85
- **Aansprakelijkheidsbeperkingen** op pagina 85
- **Plaatselijke wetgeving** op pagina 86

Geldigheid van de beperkte garantie

Hewlett-Packard ("HP") garandeert de eindgebruiker ("Klant") dat elk HP Officejet 5500 Series product ("Product"), inclusief bijbehorende software, accessoires, afdrukmateriaal en benodigdheden, vrij zullen zijn van defecten in materiaal en vakmanschap tijdens de periode (zie hieronder) die begint op de datum van aankoop door de Klant.

Voor alle softwareproducten is de beperkte garantie van HP uitsluitend geldig voor het niet kunnen uitvoeren van programmeringsinstructies. HP biedt geen garantie dat de werking van een willekeurig Product ononderbroken of vrij van fouten zal zijn.

De beperkte garantie van HP geldt uitsluitend voor defecten die het resultaat zijn van normaal gebruik van het Product en geldt niet voor problemen van willekeurige aard, inclusief problemen die ontstaan als gevolg van (a) verkeerd onderhoud of aanpassingen, (b) software, accessoires, afdrukmateriaal of benodigdheden die niet door HP zijn geleverd en niet door HP worden ondersteund, of (c) gebruik buiten de technische specificaties van het Product of niet-geautoriseerde wijzigingen of misbruik.

In het geval van hardwareproducten van HP wordt de garantie aan de Klant en een eventueel servicecontract met HP niet beïnvloed door gebruik van inktpatronen of opnieuw gevulde inktpatronen die niet van HP zijn. Als echter een defect aan of beschadiging van het Product kan worden toegewezen aan gebruik van een (opnieuw gevulde) inktpatroon die niet van HP is, zal HP de gebruikelijke arbeidskosten en het materiaal voor het repareren van het Product voor het defect of de beschadiging in rekening brengen.

Als HP gedurende de van toepassing zijnde garantieperiode in kennis wordt gesteld van een defect aan een Product, zal HP naar eigen goeddunken het defecte Product, dat onder de garantie van HP valt, repareren of vervangen. In gevallen waarin de arbeidskosten niet worden gedekt door de beperkte garantie van HP, zullen voor reparaties de standaard arbeidskosten van HP in rekening worden gebracht.

Als het defecte Product niet door HP kan worden gerepareerd of vervangen, zal HP de aankoopprijs voor het defecte Product dat onder de garantie valt, binnen redelijke termijn terugbetalen nadat HP kennisgeving van het defect heeft ontvangen.

HP is niet verplicht tot reparatie, vervanging of terugbetaling totdat de Klant het defecte Product aan HP heeft geretourneerd.

Een vervangend product kan nieuw of gelijkwaardig aan nieuw zijn; dat wil zeggen dat de functionaliteit ervan minstens gelijk zal zijn aan die van het Product dat wordt vervangen.

Producten van HP, inclusief alle Producten, kunnen gerecyclede onderdelen, componenten of materialen bevatten die qua prestatie gelijkwaardig zijn aan nieuwe onderdelen, componenten of materialen.

De beperkte garantie van HP voor elk Product is geldig in elk land/elke regio of plaats waar het gedekte HP-product door HP wordt geleverd. Contracten voor aanvullende garantie, zoals service op locatie, zijn verkrijgbaar via elk geautoriseerd HP-servicecentrum in landen/regio's waar het product wordt verkocht door HP of een geautoriseerde dealer.

Garantiebeperkingen

VOOR ZOVER BIJ DE PLAATSELIJKE WETGEVING IS TOEGESTAAN, BIEDEN NOCH HP, NOCH EXTERNE LEVERANCIERS ENIGE OVERIGE GARANTIE OF CONDITIE, GARANTIES EN CONDITIES OP VERKOOPBAARHEID, TEVREDENSTELLENDE KWALITEIT EN GESCHIKTHEID VOOR EEN BEPAALD DOEL.

Aansprakelijkheidsbeperkingen

Voor zover bij de plaatselijke wetgeving is toegestaan, is het verhaal in deze Beperkte garantie het enige en uitsluitende verhaal voor de Klant.

VOOR ZOVER BIJ DE PLAATSELIJKE WETGEVING IS TOEGESTAAN, MET UITZONDERING VAN DE SPECIFIEKE VERPLICHTINGEN ZOALS AANGEGEVEN IN DEZE BEPERKTE GARANTIE, ZIJN HP EN EXTERNE LEVERANCIERS IN GEEN GEVAL AANSPRAKELIJK VOOR DIRECTE, INDIRECTE, SPECIALE EN INCIDENTELE SCHADE OF GEVOLGSCHADE OP BASIS VAN EEN EVENTUEEL CONTRACT, BENADELING OF OVERIGE JURIDISCHE THEORIE EN ONAFHANKELIJK VAN EVENTUELE KENNISGEVING VAN DE MOGELIJKHEID OP DERGELIJKE SCHADE.

Plaatselijke wetgeving

Deze beperkte garantieverklaring biedt de Klant specifieke wettelijke rechten. Daarnaast kan de Klant nog andere rechten hebben die in de V.S. van staat tot staat, in Canada van provincie tot provincie en elders ter wereld van land/regio tot land/regio kunnen verschillen.

Tot de mate waarin deze beperkte garantie niet overeenstemt met het plaatselijk recht, zal deze verklaring als aangepast en in overeenstemming met dergelijk plaatselijk recht worden beschouwd. In het kader van dergelijk plaatselijk recht is het mogelijk dat bepaalde voorwaarden en beperkingen in deze verklaring niet op de Klant van toepassing zijn. Sommige staten in de Verenigde Staten en sommige overheden buiten de Verenigde Staten (inclusief deelstaten in Canada) kunnen:

voorwaarden en beperkingen in deze Verklaring als tenietgedaan beschouwen ter bescherming van de wettelijk voorgeschreven rechten van de klant (bijvoorbeeld in Groot-Brittannië);

anderzijds de mogelijkheid van een fabrikant voor het doen gelden van dergelijke beperkingen of voorwaarden beperken; of

de Klant verdere garantierechten bieden, de tijdsduur vaststellen van een impliciete garantie die niet door de fabrikant kan worden ontkend en beperkingen op de tijdsduur van impliciete garanties tenietdoen.

MET BETREKKING TOT DOOR KLANTEN IN AUSTRALIË EN NIEUW-ZEELAND GEPLEEGDE TRANSACTIES MOGEN, BEHALVE DOOR ZOVER BIJ DE WET TOEGESTAAN, DE WETTELIJK VOORGESCHREVEN, OP DE AANKOOP VAN DE GEDEKTE PRODUCTEN VAN HP AAN DERGELIJKE KLANTEN VAN TOEPASSING ZIJNDE RECHTEN DOOR DE VOORWAARDEN IN DEZE BEPERKTE GARANTIE NIET WORDEN TENIETGEDAAN, BEPERKT OF VERANDERD EN WORDEN DEZE VOORWAARDEN OP DERGELIJKE RECHTEN ALS EEN AANVULLING BESCHOUWD.

In dit deel vindt u de technische specificaties en overheidsvoorschriften voor uw HP Officejet.

Dit deel bevat de volgende onderwerpen:

- **Papierspecificaties** op pagina 87
- **Faxspecificaties** op pagina 89
- **Scanspecificaties** op pagina 89
- **Afmetingen en gewicht** op pagina 90
- **Voedingsspecificaties** op pagina 90
- **Omgevingsspecificaties** op pagina 90
- **Richtlijnen voor milieuvriendelijke producten** op pagina 90
- **Overheidsvoorschriften** op pagina 92

Papierspecificaties

Dit deel bevat de volgende onderwerpen:

- **Capaciteit van papierladen** op pagina 87
- **Papiercapaciteit van de automatische documentinvoer** op pagina 88
- **Papierformaten** op pagina 88
- **Specificaties voor afdrukmarginen** op pagina 89

Capaciteit van papierladen

Type	Papiergewicht	Invoerlade ¹	Uitvoerlade ²
Gewoon papier	20 tot 24 lb. (75 tot 90 g/m ²)	100	25
Kaarten	110 lb. (200 g/m ²)	20	10
Enveloppen	20 tot 24 lb. (75 tot 90 g/m ²)	10	5
Transparanten	N.v.t.	20	10
Etiketten	N.v.t.	20	10
Fotopapier van 10 x 15 cm (4 x 6 inch)	145 lb. (236 g/m ²)	20	10

¹ Maximumcapaciteit

² De capaciteit van de uitvoerlade is afhankelijk van de papiersoort en de gebruikte hoeveelheid inkt. U wordt aangeraden de uitvoerlade regelmatig te legen.

Papiercapaciteit van de automatische documentinvoer

Type ¹	Papiergewicht	Aantal
Letter	20 tot 24 lb. (75 tot 90 g/m ²)	20
Legal	20 tot 24 lb. (75 tot 90 g/m ²)	20
A4	20 tot 24 lb. (75 tot 90 g/m ²)	20

¹ De automatische documentinvoer accepteert alleen gewoon papier. U kunt deze niet vullen met fotopapier, transparanten, enveloppen of etiketten.

Papierformaten

Type	Formaat
Papier	Letter: 8,5 x 11 inch (216 x 280 mm) Legal: 8,5 x 14 inch (216 x 356 mm) A4: 210 x 297 mm
Enveloppen	U.S. #10: 4,125 x 9,5 inch (105 x 241 mm) U.S. #9: 3,9 x 8,9 inch (98 x 225 mm) A2: 4,4 x 5,8 inch (111 x 146 mm) DL: 4,3 x 8,7 inch (110 x 220 mm) C6: 4,5 x 6,4 inch (114 x 162 mm)
Transparanten	Letter: 8,5 x 11 inch (216 x 279 mm) A4: 210 x 297 mm
Fotopapier	4 x 6 inch (102 x 152 mm)
Etiketten	Letter: 8,5 x 11 inch (216 x 279 mm) A4: 210 x 297 mm

Specificaties voor afdrukmarges

	Boven (invoerkant)	Onder (uitvoerkant) ¹	Links	Rechts
Papier of transparanten				
U.S. (Letter, Legal, Executive)	0,07 inch (1,8 mm)	0,46 inch (11,7 mm)	0,25 inch (6,4 mm)	0,25 inch (6,4 mm)
ISO (A4, A5) en JIS (B5)	0,07 inch (1,8 mm)	0,46 inch (11,7 mm)	0,13 inch (3,2 mm)	0,13 inch (3,2 mm)
Enveloppen				
	0,13 inch (3,2 mm)	0,46 inch (11,7 mm)	0,13 inch (3,2 mm)	0,13 inch (3,2 mm)
Kaarten				
	0,07 inch (1,8 mm)	0,46 inch (11,7 mm)	0,13 inch (3,2 mm)	0,13 inch (3,2 mm)

¹ Deze marge is niet compatibel met de OfficeJet. Het totale schrijfgebied is dat echter wel. Het schrijfgebied is met 5,4 mm (0,21 inch) verschoven ten opzichte van het midden, waardoor de boven- en ondermarges asymmetrisch zijn.

Faxspecificaties

- Klaar-voor-gebruik mogelijkheden voor faxen in zwart-wit en kleur
- Bevestigings- en activiteitsrapporten
- CCITT/ITU Groep 3-fax met foutcorrectiemodus
- Overdrachtsnelheid 33,6 kbps
- Snelheid van 3 seconden per pagina bij 33,6 Kbps (op basis van ITU-T-testafbeelding nr. 1 bij standaardresolutie.) Complexere pagina's of hogere resoluties vragen meer tijd en geheugen.
- Belsignaalherkenning met automatisch schakelen tussen fax- en antwoordapparaat

Scanspecificaties

- Afbeeldingseditor inbegrepen
- Geïntegreerde OCR-software converteert gescande tekst automatisch naar bewerkbare tekst
- Contact Image Sensor (CIS)
- Voor Twain geschikte interface
- De scansnelheid is afhankelijk van de complexiteit van het document
- Resolutie: 600 x 2400 ppi maximum (19200 ppi)
- Bitdiepte: 36 bits kleur; 12 bits grijswaarden
- Maximum scanformaat vanaf glasplaat: 8,5 x 11,7 inch (216 x 297 mm)
- Maximum scanformaat vanuit automatische documentinvoer: 8,5 x 14 inch (216 x 356 mm)

Afmetingen en gewicht

Hoogte	Breedte	Diepte	Gewicht (zonder inktpatronen)
met gesloten papierladen			
23,1 cm (9,1 inch)	45,3 cm (17,8 inch)	28,6 cm (11,2 inch)	5,5 kg (12 lbs)
met geopende papierladen			
23,1 cm (9,1 inch)	45,3 cm (17,8 inch)	45,0 cm (17,7 inches)	5,5 kg (12 lbs)

Voedingsspecificaties

- Stroomverbruik: maximum 75 W
- Invoervoltage: AC 100 tot 240 V ~ 1 A 50–60 Hz, geaard
- Uitvoervoltage: DC 32V===940 mA, 16 V===625 mA

Omgevingspecificaties

- Aanbevolen temperatuurbereik tijdens gebruik: 15° tot 32° C (59° tot 90° F)
- Toegestaan temperatuurbereik tijdens gebruik: 5° tot 40° C (41° tot 104° F)
- Vochtigheidsgraad: 15% tot 85% RV niet-condenserend
- Opslagtemperatuur (niet in werking): -4° tot 60° C (-40° tot 140° F)
- In de nabijheid van hoge elektromagnetische velden is het mogelijk dat de uitvoer van de HP Officejet in lichte mate is vervormd
- HP raadt het gebruik aan van een USB-kabel met een lengte van 3 meter of korter om de invloed van ruis door mogelijk hoge elektromagnetische velden te minimaliseren

Richtlijnen voor milieuvriendelijke producten

Dit deel bevat de volgende onderwerpen:

- **Milieubescherming** op pagina 90
- **Ozonafgifte** op pagina 90
- **Energieverbruik** op pagina 91
- **Papiergebruik** op pagina 91
- **Kunststoffen** op pagina 91
- **MSDS (material safety data sheets)** op pagina 91
- **Recyclingprogramma** op pagina 91
- **Recyclingprogramma voor HP Inkjet-onderdelen** op pagina 91

Milieubescherming

Hewlett-Packard streeft ernaar om op milieuvriendelijke wijze kwaliteitsproducten te leveren. Dit product is ontworpen om het milieu zo min mogelijk te belasten.

Raadpleeg de HP-website over de betrokkenheid van HP bij het milieu op:

www.hp.com/hpinfo/globalcitizenship/environment/index.html

Ozonafgifte

Dit product produceert geen waarneembaar ozongas (O₃).

Energieverbruik

Het energieverbruik daalt aanzienlijk wanneer het apparaat in de ENERGY STAR®-stand staat, zodat de natuurlijke hulpbronnen worden gespaard en er bovendien geld kan worden bespaard, zonder dat dit van invloed is op de goede prestaties van dit product. Dit product voldoet aan de eisen van ENERGY STAR®, een vrijwillig stimuleringsprogramma voor de ontwikkeling van energiezuinige kantoorproducten.



ENERGY STAR is een in de V.S. gedeponeerd servicemerk van het Amerikaanse EPA. Als partner van ENERGY STAR heeft HP vastgesteld dat dit product voldoet aan de richtlijnen van ENERGY STAR voor laag energieverbruik.

Voor meer informatie over de richtlijnen van ENERGY STAR gaat u naar de volgende website:

www.energystar.gov

Papiergebruik

Dit product is geschikt voor het gebruik van gerecycled papier volgens de norm DIN 19309.

Kunststoffen

Kunststof onderdelen zwaarder dan 25 g zijn volgens de internationaal geldende normen gemerkt. Zodoende kunnen deze onderdelen eenvoudig worden herkend en aan het einde van de levensduur van het product voor recycling worden gebruikt.

MSDS (material safety data sheets)

U kunt MSDS verkrijgen via de volgende website van HP:

<http://www.hp.com/go/msds>

Klanten die geen toegang hebben tot het Internet kunnen contact opnemen met het dichtstbijzijnde HP Klantenondersteuningscentrum.

Recyclingprogramma

HP biedt in veel landen een groeiend aantal programma's voor het retourneren en recyclen van producten en werkt samen met enkele van de grootste elektronische recyclingbedrijven ter wereld. HP bespaart ook hulpbronnen door het opnieuw gebruiken en verkopen van enkele van de bekendste producten.

Dit HP-product bevat het volgende materiaal dat aan het einde van de levensduur op speciale wijze moet worden afgehandeld:

- Lood in het soldeermateriaal

Recyclingprogramma voor HP Inkjet-onderdelen

HP streeft ernaar om het milieu zo goed mogelijk te beschermen. Het recyclingprogramma voor HP Inkjet-onderdelen is in veel landen/regio's beschikbaar. Hiermee kunt u gebruikte inktpatronen kosteloos voor hergebruik aanbieden. Ga voor meer informatie naar de volgende website:

www.hp.com/hpinfo/globalcitizenship/environment/recycle/inkjet.html

Overheidsvoorschriften

De HP Officejet voldoet aan de productvereisten van de diversie instanties in uw land/regio.

Dit deel bevat de volgende onderwerpen:

- **Wettelijk verplicht modelidentificatienummer** op pagina 92
- **Kennisgeving voor gebruikers van het Amerikaanse telefoonnetwerk: FCC-vereisten** op pagina 92
- **FCC statement** op pagina 93
- **Note à l'attention des utilisateurs du réseau téléphonique Canadien/notice to users of the Canadian telephone network** op pagina 94
- **Note à l'attention des utilisateurs Canadien/notice to users in Canada** op pagina 94
- **Kennisgeving voor gebruikers in de Europese Economische Ruimte (EER)** op pagina 95
- **Kennisgeving voor gebruikers van het telefoonnet in Duitsland** op pagina 95
- **Declaration of conformity (European Union)** op pagina 96
- **Geräuschemission** op pagina 95
- **Kennisgeving voor gebruikers in Korea** op pagina 96

Wettelijk verplicht modelidentificatienummer

Voor verplichte identificatiedoeleinden is aan uw product een Regulatory Model Number toegekend. Het Regulatory Model Number voor uw product is SDGOB-0302. U mag dit wettelijk verplichte nummer niet verwarren met de marketingnaam (HP Officejet 5500 Series) of het productnummer (Q3434A).

Kennisgeving voor gebruikers van het Amerikaanse telefoonnetwerk: FCC-vereisten

Deze apparatuur voldoet aan deel 68 van de FCC-regels. De apparatuur bevat een label met, naast andere informatie, het FCC-registratienummer en het Ringer Equivalent Number (REN) voor deze apparatuur. Desgevraagd kunt u deze gegevens aan uw telefoonmaatschappij verstrekken.

Deze apparatuur wordt geleverd met een FCC-compatibele telefoonkabel en een modulaire plug. U kunt de apparatuur met een modulaire stekker die voldoet aan de voorwaarden van deel 68, op het telefoonnet of een bedrijfsnetwerk aansluiten. Deze apparatuur wordt met de volgende standaardnetwerkaansluiting op het telefoonnet aangesloten: USOC RJ-11C.

Met het REN wordt aangegeven hoeveel apparaten u maximaal kunt aansluiten op de telefoonlijn, waarbij op elk van deze apparaten nog een belsignaal wordt afgegeven bij een inkomend gesprek. Wanneer te veel apparaten op één lijn zijn aangesloten, is het mogelijk dat het apparaat bij een inkomend gesprek geen belsignaal afgeeft. In de meeste regio's mag het aantal REN's van alle apparaten niet hoger zijn dan vijf (5). Neem indien nodig contact op met uw lokale telefoonmaatschappij voor meer informatie over het aantal apparaten dat u in uw gebied volgens het REN kunt aansluiten.

Als deze apparatuur schade veroorzaakt aan het telefoonnet, kan uw telefoonmaatschappij u tijdelijk afsluiten. Indien mogelijk wordt u hiervan vooraf in kennis gesteld. Blijkt dit niet mogelijk te zijn, dan krijgt u zo snel mogelijk daarna bericht. Tevens wordt u gemeld dat u het recht hebt een klacht in te dienen bij de FCC. De telefoonmaatschappij kan wijzigingen aanbrengen in voorzieningen, apparatuur, activiteiten of procedures die van invloed zijn op de normale werking van uw apparatuur. In dat geval krijgt u vooraf bericht, zodat u zelf voor ononderbroken service kunt zorgen.

Als u problemen ondervindt met deze apparatuur, moet u contact opnemen met de fabrikant of in deze handleiding de informatie over garantie en reparatie opzoeken. De telefoonmaatschappij kan u vragen de verbinding van deze apparatuur met het net te verbreken tot het probleem is opgelost of tot vaststaat dat het niet aan de apparatuur ligt.

Deze apparatuur mag niet worden gebruikt in combinatie met door de telefoonmaatschappij geleverde munttelefoons. Voor aansluiting op commerciële telefoonlijnen gelden de staatstarieven. Neem voor meer informatie contact op met de hiervoor in aanmerking komende nutsbedrijven.

Deze apparatuur beschikt over functies voor automatisch bellen. Bij het programmeren en/of uitvoeren van testgesprekken naar noodnummers:

- Blijf aan de lijn en verklaar de ontvanger van het gesprek de reden waarom u belt.
- Voer dit soort activiteiten uit in de daluren, zoals 's ochtends vroeg of 's avonds laat.

Opmerking: De FCC-regels voor gehoorapparaten zijn niet van toepassing op deze apparatuur.

Op grond van de "Telephone Consumer Protection Act" van 1991 is het eenieder verboden een computer of ander elektronisch apparaat, zoals een faxapparaat, te gebruiken voor het verzenden van berichten, tenzij zo'n bericht duidelijk aan de boven- of onderzijde van elke verzonden pagina of op de eerste pagina van de verzending de datum en tijd bevat en een aanduiding van het bedrijf, de organisatie of de persoon die het bericht verzendt, alsmede het telefoonnummer van het verzendapparaat of van het bedrijf, de organisatie of de persoon. (Dit telefoonnummer kan een 06-nummer zijn of een ander nummer waarvoor andere tarieven gelden dan de lokale of interlokale tarieven.) U kunt deze informatie in het faxapparaat programmeren door de desbetreffende procedure uit de software uit te voeren.

FCC statement

The United States Federal Communications Commission (in 47 CFR 15.105) has specified that the following notice be brought to the attention of users of this product.

Declaration of Conformity: This equipment has been tested and found to comply with the limits for a Class B digital device, pursuant to part 15 of the FCC Rules. Operation is subject to the following two conditions: (1) this device may not cause harmful interference, and (2) this device must accept any interference received, including interference that may cause undesired operation. Class B limits are designed to provide reasonable protection against harmful interference in a residential installation. This equipment generates, uses, and can radiate radio frequency energy, and, if not installed and used in accordance with the instructions, may cause harmful interference to radio communications. However, there is no guarantee that interference will not occur in a particular installation. If this equipment does cause harmful interference to radio or television reception, which can be determined by turning the equipment off and on, the user is encouraged to try to correct the interference by one or more of the following measures:

- Reorient the receiving antenna.
- Increase the separation between the equipment and the receiver.
- Connect the equipment into an outlet on a circuit different from that to which the receiver is connected.
- Consult the dealer or an experienced radio/TV technician for help.

For more information, contact the Product Regulations Manager, Hewlett-Packard Company, San Diego, (858) 655-4100.

The user may find the following booklet prepared by the Federal Communications Commission helpful: How to Identify and Resolve Radio-TV Interference Problems. This booklet is available from the U.S. Government Printing Office, Washington DC, 20402. Stock No. 004-000-00345-4.

Let op! Pursuant to Part 15,21 of the FCC Rules, any changes or modifications to this equipment not expressly approved by the Hewlett-Packard Company may cause harmful interference and void the FCC authorization to operate this equipment.

Note à l'attention des utilisateurs du réseau téléphonique Canadien/notice to users of the Canadian telephone network

Cet appareil est conforme aux spécifications techniques des équipements terminaux d'Industrie Canada. Le numéro d'enregistrement atteste de la conformité de l'appareil. L'abréviation IC qui précède le numéro d'enregistrement indique que l'enregistrement a été effectué dans le cadre d'une Déclaration de conformité stipulant que les spécifications techniques d'Industrie Canada ont été respectées. Néanmoins, cette abréviation ne signifie en aucun cas que l'appareil a été validé par Industrie Canada.

Pour leur propre sécurité, les utilisateurs doivent s'assurer que les prises électriques reliées à la terre de la source d'alimentation, des lignes téléphoniques et du circuit métallique d'alimentation en eau sont, le cas échéant, branchées les unes aux autres. Cette précaution est particulièrement importante dans les zones rurales.

Le numéro REN (Ringer Equivalence Number) attribué à chaque appareil terminal fournit une indication sur le nombre maximal de terminaux qui peuvent être connectés à une interface téléphonique. La terminaison d'une interface peut se composer de n'importe quelle combinaison d'appareils, à condition que le total des numéros REN ne dépasse pas 5.

Basé sur les résultats de tests FCC Partie 68, le numéro REN de ce produit est 0.2B.

Dit apparaat voldoet aan de van toepassing zijnde technische specificaties van Industry Canada voor afsluitapparatuur. Dit wordt bevestigd door het registratienummer. De afkorting IC vóór het registratienummer geeft aan dat registratie heeft plaatsgevonden op basis van een conformiteitsverklaring die aangeeft dat aan de technische specificaties van Industry Canada is voldaan. Dit houdt niet in dat Industry Canada de apparatuur heeft goedgekeurd.

Gebruikers moeten er voor hun eigen bescherming voor zorgen dat de elektronische grondverbindingen van de energievoorziening, de telefoonlijnen en het interne metalen waterleidingnet, voor zover aanwezig, op elkaar zijn aangesloten. Deze voorzorgsmaatregel kan met name belangrijk zijn in landelijke gebieden.

Opmerking: Met het Ringer Equivalence Number (REN) dat aan elk terminalapparaat is toegewezen, wordt het maximum aantal terminals aangegeven dat op een telefooninterface mag worden aangesloten. De afsluiting op een interface kan bestaan uit elke combinatie van apparaten, met als enige restrictie dat het totale aantal Ringer Equivalence Numbers van alle apparaten niet groter is dan 5.

Het REN voor dit product is 0.2B, op basis van testresultaten volgens FCC deel 68.

Note à l'attention des utilisateurs Canadien/notice to users in Canada

Le présent appareil numérique n'émet pas de bruit radioélectrique dépassant les limites applicables aux appareils numériques de la classe B prescrites dans le Règlement sur le brouillage radioélectrique édicté par le ministère des Communications du Canada.

Dit digitale apparaat overschrijdt de beperkingen van Klasse B voor radiogeluidsemisatie van digitale apparatuur niet, zoals neergelegd in de Radio Interference Regulations van het Canadian Department of Communications.

Kennisgeving voor gebruikers in de Europese Economische Ruimte (EER)



Dit product is ontworpen om te kunnen worden gebruikt op de analoge telefoonnetwerken in de volgende landen:

België	Ierland	Portugal
Denemarken	Italië	Spanje
Duitsland	Luxemburg	Verenigd Koninkrijk
Finland	Nederland	Zweden
Frankrijk	Noorwegen	Zwitserland
Griekenland	Oostenrijk	

De geschiktheid voor een bepaald telefoonnet is afhankelijk van de instellingen die door de klant zijn geselecteerd. Als u het apparaat in een ander land gaat gebruiken dan waar het gekocht is, moet u de instellingen wijzigen, zodat deze overeenkomen met het plaatselijke telefoonnet. Raadpleeg de leverancier of Hewlett-Packard Company als u verder advies nodig hebt.

Dit apparaat is door de fabrikant getest en voldoet aan de normen die zijn vastgelegd in de Richtlijn van de Raad 1999/5/EG (annex II) voor verbindingen via één aansluitingspunt op het openbare telefoonnet binnen de Europese Unie. Omdat er echter technologische verschillen bestaan tussen de telefoonnetten in de verschillende landen, biedt deze algemene Europese goedkeuring geen volledige garantie dat het apparaat vanaf elk aansluitingspunt op het openbare netwerk naar behoren zal functioneren.

Als u problemen hebt, neemt u in eerste instantie contact op met de leverancier van het apparaat.

Deze apparatuur is ontwikkeld voor DTMF-toonkiezen en -lussignalering. In het onwaarschijnlijke geval dat zich problemen voordoen met loop disconnect dialing, wordt u geadviseerd om deze apparatuur alleen te gebruiken met de instelling DTMF-toonkiezen.

Kennisgeving voor gebruikers van het telefoonnet in Duitsland

Dit HP-faxproduct is uitsluitend ontwikkeld om te worden aangesloten op het analoge, openbare telefoonnetwerk (public-switched telephone network - PSTN). Sluit de TAE N-telefoonaansluiting die wordt meegeleverd met de HP Officejet 5500 Series aan op het aansluitpunt voor telefoons (TAE 6, code N). Dit HP-faxproduct kan worden gebruikt zowel als zelfstandig apparaat als ook in combinatie (via een seriële schakeling) met andere goedgekeurde aansluitapparatuur.

Geräuschemission

LpA < 70 dB
am Arbeitsplatz
im Normalbetrieb
nach DIN 45635 T. 19

Declaration of conformity (European Union)

The Declaration of Conformity in this document complies with ISO/IEC Guide 22 and EN 45014. It identifies the product, manufacturer's name and address, and applicable specifications recognized in the European community.

Kennisgeving voor gebruikers in Korea

사용자 안내문 (B급 기기)

이 기기는 비업무용으로 전자파장해검정을 받은 기기로서, 주거지역에서는 물론 모든 지역에서 사용할 수 있습니다.

Declaration of Conformity

According to ISO/IEC Guide 22 and EN 45014

Manufacturer's name and address:	
Hewlett-Packard Company, 16399 West Bernardo Drive, San Diego, CA 92127-1899, USA	
Regulatory model number:	SDGOB-0302
Declares that the product:	
Product name:	HP Officejet 5500 Series (Q3434A)
Model number(s):	5510 (Q3435A), 5510xi (Q3436A), 5510v (Q3437A), 5505 (Q3438A), 5508 (Q3439A), 5515 (Q3440A)
Power adapters:	0950-4466
Conforms to the following product specifications:	
Safety:	IEC 60950:1991+A1+A2+A3+A4 /
	EN 60950:1992+A1+A2+A3+A4+A11
	UL1950/CSA22.2 No.950, 3rd Edition:1995
	NOM 019-SFCL-1993
	GB4943: 2001
EMC:	CISPR 22:1997 / EN 55022:1998, Class B
	CISPR 24:1997 / EN 55024:1998
	IEC 61000-3-2:1995 / EN 61000-3-2:1995
	IEC 61000-3-3:1994 / EN 61000-3-3:1995
	AS/NZS3548:1998
	CNS13438 Approved 1994, Revised 1997
	VCCI-2
	FCC Part 15-Class B/ICES-003, Issue 2
	GB9254:1998
Telecom:	TBR 21:1998
Supplementary Information:	
<p>The product herewith complies with the requirements of the Low Voltage Directive 73/23/EC, the EMC Directive 89/336/EC, and with the R&TTE Directive 1999/5/EC (Annex II) and carries the CE marking accordingly.</p> <ul style="list-style-type: none"> The product was tested in a typical configuration. 	
<p>European Contact for regulatory topics only: Hewlett Packard GmbH, HQ-TRE, Herrenberger Strasse 140, D-71034 Böblingen Germany. (FAX +49-7031-14-3143)</p>	

Wanneer u alle stappen in de Setup-poster hebt uitgevoerd, volgt u de instructies in dit gedeelte om de faxinstallatie te voltooien. Bewaar de Setup-poster voor later gebruik.

In dit deel leert u hoe u de HP Officejet zo instelt dat u probleemloos kunt faxen terwijl de telefoonlijn waarop de HP Officejet is aangesloten, ook wordt gebruikt door andere apparatuur en services.

Dit deel bevat de volgende onderwerpen:

- **Faxen via een DSL-lijn** op pagina 99
- **Faxen met een PBX-telefoonstelsel of een ISDN-lijn** op pagina 100

Faxen via een DSL-lijn

Als u via de telefoonmaatschappij gebruikmaakt van een DSL-service (Digital Subscriber Line), volgt u de instructies in dit deel om een DSL-filter aan te sluiten tussen de wandcontactdoos van de telefoon en uw HP Officejet. Het filter verwijdert het digitale signaal dat een juiste communicatie tussen de HP Officejet en de telefoonlijn zou verhinderen.

Let op! Als u een DSL-lijn hebt en het DSL-filter niet aansluit, kunt u met de HP Officejet geen faxberichten verzenden en ontvangen.

DSL-filter geleverd door de DSL-provider

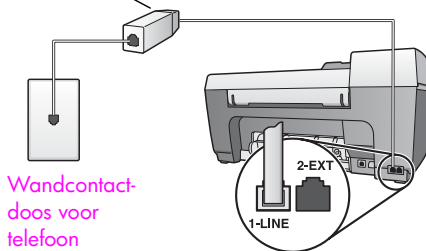

Wandcontactdoos voor telefoon

Achterzijde van de HP Officejet

- 1 U kunt een DSL-filter verkrijgen via uw DSL-leverancier.
- 2 Sluit het ene uiteinde aan op de open poort op het DSL-filter, en sluit het andere uiteinde aan op de poort met de vermelding "1-LINE", aan de achterzijde van de HP Officejet.
- 3 Sluit het snoer van het DSL-filter aan op de wandcontactdoos van de telefoon.

Faxen met een PBX-telefoonsysteem of een ISDN-lijn

Als de telefoonlijn gebruikmaakt van een telefooncentrale (PBX-systeem), moet u het nummer van een buitenlijn kiezen voordat u het faxnummer kiest.

Let op! Veel digitale PBX-systemen hebben een 'gesprek in de wacht'-toon die standaard is ingesteld op 'aan'. Deze 'gesprek-in-de-wacht'-toon onderbreekt een faxtransmissie zodat u geen faxberichten kunt verzenden of ontvangen met uw HP Officejet. Raadpleeg de documentatie van het digitale PBX-systeem voor instructies over hoe u de 'gesprek-in-de-wacht'-toon uitschakelt.

Als u een PBX- of ISDN-converter gebruikt, zorgt u ervoor dat de HP Officejet is aangesloten op de poort die bedoeld is voor fax- en telefoongebruik.

Met sommige ISDN-systemen kunt u de poorten configureren voor specifieke telefoonapparatuur - zo kunt u bijvoorbeeld één poort hebben toegekend aan de telefoon en fax voor groep 3 en een andere voor meerdere doeleinden.

Opmerking: Als u problemen hebt met de aansluiting op de fax-/telefoonpoort van de ISDN-converter, probeert u de poort te gebruiken die voor meerdere doeleinden is bestemd (is soms 'multi-combi' of iets dergelijks genoemd).

Met HP Instant Share kunt u gemakkelijk foto's versturen zodat familieleden en vrienden ze kunnen bekijken. Maak een foto of scan een afbeelding, selecteer de foto of afbeelding en gebruik de software op uw computer om het medium te versturen naar een e-mailadres. Het is zelfs mogelijk (afhankelijk van uw land/regio) om foto's te uploaden naar een online fotoalbum, of een online service voor fotoafwerking.

Met HP Instant Share kunnen familieleden en vrienden uw foto's altijd zonder problemen bekijken. Lange downloadtijden of afbeeldingen die te groot zijn om te openen behoren tot het verleden. Familieleden en vrienden ontvangen een e-mailbericht met miniatuurafbeeldingen van de foto's en een koppeling naar een beveiligde webpagina waar ze de foto's gemakkelijk kunnen bekijken, delen, afdrukken en opslaan.

Opmerking: Als u foto's wilt gebruiken die zijn genomen met een camera die niet geschikt is voor HP Instant Share moet u de afbeeldingen op een andere manier naar de computer overbrengen.

Opmerking: Enkele besturingssystemen ondersteunen HP Instant Share niet, maar u kunt de software van HP-dirigent voor foto- en beeldbewerking (HP-dirigent) altijd gebruiken om een foto als een e-mailbijlage te versturen naar familie en vrienden. (Zie **Een foto of afbeelding versturen vanaf uw HP Officejet (Macintosh)** op pagina 104 voor meer informatie.)

Dit deel bevat de volgende onderwerpen:

- **Werken met HP Instant Share in vijf eenvoudige stappen (Windows)** op pagina 101
- **Een foto of afbeelding versturen vanaf uw HP Officejet (Macintosh)** op pagina 104
- **Waarom moet ik mij laten registreren bij HP Instant Share (Windows)?** op pagina 105

Werken met HP Instant Share in vijf eenvoudige stappen (Windows)

HP Instant Share is gemakkelijk te gebruiken met uw HP Officejet 5500 Series (HP Officejet):

- 1 Scan een afbeelding met uw HP Officejet en verstuur deze naar de HP-galerie voor foto- en beeldbewerking (HP-galerie).

Opmerking: De HP-galerie is een onderdeel van de software HP-dirigent die bij de HP Officejet is geleverd. De HP-dirigent is op uw computer geïnstalleerd.

- 2 Selecteer in de **HP-galerie** de afbeelding die u wilt versturen.

- 3 Klik op het tabblad **HP Instant Share** op **HP Instant Share starten**.
- 4 Maak een e-mailbestemming in HP Instant Share.
Opmerking: U kunt ook een Adresboek instellen waarin u uw e-mailadressen bewaart.
- 5 Verstuur het e-mailbericht.

In de volgende procedures vindt u specifieke informatie over hoe u HP Instant Share gebruikt:

- **Een gescande afbeelding gebruiken** op pagina 102
- **HP Instant Share openen vanuit de HP-dirigent** op pagina 103
Opmerking: De computer moet zijn aangesloten op het Internet als u HP Instant Share wilt gebruiken. Als u een gebruiker van AOL of Compuserve bent, maakt u eerst een verbinding met uw Internet-serviceprovider voordat u HP Instant Share probeert te gebruiken.

Een gescande afbeelding gebruiken

Zie **Scanfuncties gebruiken** op pagina 33 voor informatie over het scannen van een afbeelding.

- 1 Laad het origineel met de bedrukte zijde naar beneden in de automatische documentinvoer of tegen de linkerbenedenhoek van de glasplaat.
- 2 Druk op **Scannen**.
Het menu Scannen wordt weergegeven.
- 3 Kies **HP-galerie voor foto- en beeldbewerking**.
- 4 Druk op **Start, Zwart** of **Start, Kleur**.
De HP Officejet verstuurt de scan naar de HP-galerie voor foto- en beeldbewerking, die automatisch wordt gestart en de afbeelding weergeeft.
- 5 Selecteer de afbeelding.
Als u de afbeelding wilt bewerken, voert u de bewerking uit voordat u de afbeelding selecteert.
Opmerking: De HP-galerie beschikt over vele hulpmiddelen waarmee u de afbeelding kunt bewerken om de gewenste resultaten te bereiken. Zie de online **HP foto- en beeldbewerking Help** die bij de software is geleverd, voor meer informatie.
- 6 Klik op het tabblad **HP Instant Share**.
- 7 Als u HP Instant Share wilt gebruiken, gaat u naar stap 5 in **HP Instant Share openen vanuit de HP-dirigent** hieronder.

HP Instant Share openen vanuit de HP-dirigent

In dit deel wordt uitgelegd hoe u de e-mailservice van HP Instant Share gebruikt. Voor meer informatie over het gebruik van de HP-dirigent raadpleegt u de online **HP foto- en beeldbewerking Help** die bij de software is geleverd.

- 1 Open de **HP-dirigent**.
- 2 Klik in de HP-dirigent op **HP-galerie**.
De HP-galerie voor foto- en beeldbewerking wordt weergegeven.
- 3 Selecteer een foto of gescande afbeelding in de map waarin deze is opgeslagen.
Opmerking: Raadpleeg de online **HP foto- en beeldbewerking Help** die bij de software is geleverd, voor meer informatie.
- 4 Klik op het tabblad **HP Instant Share**.
- 5 Klik in het besturingsgebied op **HP Instant Share starten**.
Het scherm Online gaan wordt weergegeven in het werkgebied.
- 6 Klik op **Volgende**.
Het scherm Eenmalige setup—Regio en gebruiksvoorwaarden wordt weergegeven.
- 7 Selecteer uw land/regio in de vervolkeuzelijst.
- 8 Lees de **voorwaarden**, schakel het selectievakje **Akkoord** in en klik op **Volgende**.
Het scherm Selecteer een HP Instant Share-service wordt weergegeven.
- 9 Selecteer **HP Instant Share E-mail**: foto's versturen via e-mail.
- 10 Klik op **Volgende**.
- 11 Vul in het scherm E-mail maken in HP Instant Share de velden **Aan**, **Van**, **Onderwerp** en **Bericht** in.
Opmerking: Als u een e-mailadresboek wilt openen en onderhouden, klikt u op Adresboek, registreert u zich bij HP Instant Share en vraagt u een HP-paspoort aan.
Opmerking: Als u een e-mailbericht wilt versturen naar meer adressen tegelijk, klikt u op E-mail versturen aan meerdere mensen.
- 12 Klik op **Volgende**.
Het scherm Bijschriften toevoegen wordt weergegeven.
- 13 Voer een bijschrift in voor de digitale afbeelding en klik op **Volgende**.
De afbeelding wordt op de site van HP Instant Share geladen.
Wanneer de afbeelding is geladen, verschijnt het scherm Foto's per e-mail verstuurd.
Het e-mailbericht wordt verstuurd met een koppeling naar de beveiligde webpagina waar de afbeelding gedurende 60 dagen wordt bewaard.
- 14 Klik op **Voltoeien**.
De website van HP Instant Share wordt in uw browser geopend.
Vanaf de website kunt u een afbeelding selecteren en uit een aantal verwerkingsopties kiezen.

Een foto of afbeelding versturen vanaf uw HP Officejet (Macintosh)

Als de HP Officejet is aangesloten op een Macintosh kunt u een foto versturen naar iedereen die een e-mailaccount heeft. U kunt een e-mailbericht starten vanuit een e-mailtoepassing die op uw computer is geïnstalleerd door in de HP-galerie op E-mail te drukken. U opent de HP-galerie vanuit de HP Director.

Dit deel bevat de volgende onderwerpen:

- **Een gescande afbeelding gebruiken** op pagina 104
- **De e-mailoptie openen vanuit de HP Director** op pagina 105

Een gescande afbeelding gebruiken

Zie **Scanfuncties gebruiken** op pagina 33 voor informatie over het scannen van een afbeelding.

- 1 Laad het origineel met de bedrukte zijde naar beneden in de automatische documentinvoer of tegen de linkerbenedenhoek van de glasplaat.
- 2 Druk op **Scannen**.
Het menu Scannen wordt weergegeven.
- 3 Kies **HP-galerie voor foto- en beeldbewerking**.
- 4 Druk op **Start, Zwart** of **Start, Kleur**.
De HP Officejet verstuurt de scan naar de HP-galerie voor foto- en beeldbewerking, die automatisch wordt gestart en de afbeelding weergeeft.
- 5 Selecteer de afbeelding.
Als u de afbeelding wilt bewerken, voert u de bewerking uit voordat u de afbeelding selecteert.
Opmerking: De HP-galerie beschikt over vele hulpmiddelen waarmee u de afbeelding kunt bewerken om de gewenste resultaten te bereiken. Zie de online **HP foto- en beeldbewerking Help** die bij de software is geleverd, voor meer informatie.
- 6 Klik op **E-mail**.
Het e-mailprogramma op de Macintosh wordt geopend.
Nu kunt u de afbeeldingen als een e-mailbijlage versturen door de aanwijzingen op de Macintosh te volgen.

De e-mailoptie openen vanuit de HP Director

- 1 Open de **HP Director** en klik op **HP-galerie** (OS 9).
OF
Klik op **HP Director** in het dok en kies **HP-galerie** in het gedeelte **Beheren en delen** van het **HP Director**-menu (OS X).
De HP-galerie voor foto- en beeldbewerking wordt geopend.
- 2 Selecteer een of meer afbeeldingen of foto's.
Zie de online **HP foto- en beeldbewerking Help** die bij de software is geleverd, voor meer informatie.
- 3 Klik op **E-mail**.
Het e-mailprogramma op de Macintosh wordt geopend.
Nu kunt u de afbeeldingen als een e-mailbijlage versturen door de aanwijzingen op de Macintosh te volgen.

Waarom moet ik mij laten registreren bij HP Instant Share (Windows)?

Met de HP Officejet 5500 Series hoeft u zich alleen voor HP Instant Share te laten registreren als u het adresboek wilt gebruiken. De gebruikersregistratie is een aanmeldingsproces dat losstaat van de HP-productregistratie en dat wordt uitgevoerd middels het installatieprogramma HP-paspoort.

Als u e-mailadressen wilt opslaan en distributielijsten wilt maken in een HP Instant Share-adresboek wordt u gevraagd om u te registreren. U moet zich eerst laten registreren voordat u het adresboek kunt configureren en het kunt gebruiken om in HP Instant Share een e-mailbericht te adresseren.

Dit deel bevat informatie over het oplossen van problemen met de HP Officejet 5500 Series (HP Officejet). U vindt hier specifieke informatie over installatie- en configuratie-onderwerpen. Daarnaast bevat dit deel verwijzingen naar onze online Help voor het oplossen van problemen op operationeel gebied.

Dit deel bevat de volgende onderwerpen:

- **Installatieproblemen oplossen** op pagina 107
- **Operationele problemen oplossen** op pagina 121

Installatieproblemen oplossen

Dit deel bevat tips voor het oplossen van enkele van de meest voorkomende installatie- en configuratieproblemen die zich kunnen voordoen bij de HP Officejet faxinstallatie, installatie van software en hardware en HP Instant Share.

Dit deel bevat de volgende onderwerpen:

- **Problemen met de software- en hardware-installatie oplossen** op pagina 107
- **Problemen met de faxinstallatie oplossen** op pagina 115
- **Problemen met de installatie van HP Instant Share oplossen** op pagina 121

Problemen met de software- en hardware-installatie oplossen

Als zich tijdens de installatie een software- of hardwareprobleem voordoet, raadpleegt u de volgende onderwerpen voor een mogelijke oplossing.

Tijdens een normale installatie van de HP Officejet-software gebeurt het volgende:

- De HP Officejet-cd-rom wordt automatisch gestart.
- De software wordt geïnstalleerd.
- Bestanden worden naar uw vaste schijf gekopieerd.
- U wordt gevraagd de HP Officejet aan te sluiten.
- In een scherm van de installatiewizard worden een groene OK en een vinkje weergegeven.
- U wordt gevraagd de computer opnieuw op te starten.
- De wizard Fax-setup wordt uitgevoerd.
- Het registratieproces vindt plaats.

Als een van deze zaken niet heeft plaatsgevonden, kan er een probleem zijn met de installatie. Controleer het volgende als u de installatie op een pc wilt verifiëren:

- Dubbelklik op de HP Officejet en ga na of de essentiële pictogrammen (Afbeelding scannen, Document scannen, Faxbericht verzenden en HP-galerie) in de HP-dirigent worden weergegeven. Als deze pictogrammen niet onmiddellijk worden weergegeven, moet u misschien enkele minuten wachten tot de HP Officejet een verbinding heeft met uw computer. Raadpleeg anders de volgende onderwerpen.
- Open het dialoogvenster Printers en controleer of de HP Officejet staat vermeld.

Zoek op de systeembalk naar een HP Officejet-pictogram. Dit pictogram betekent dat de HP Officejet gereed is. Het HP Officejet-pictogram staat doorgaans in de rechterbenedenhoek van het bureaublad op de systeembalk.

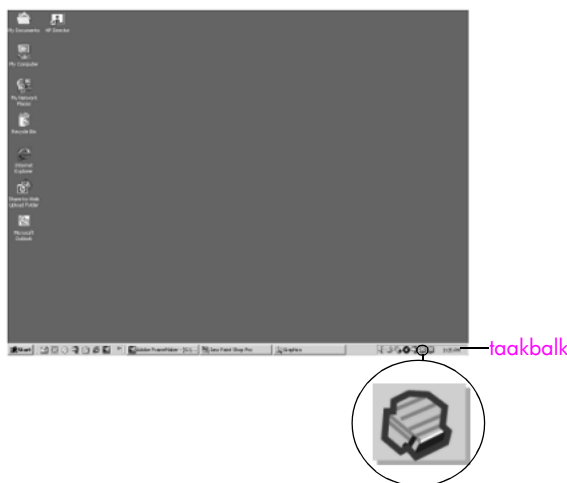

Problemen met de software-installatie oplossen

Gebruik dit deel als u problemen wilt oplossen die zich kunnen voordoen tijdens de installatie van de HP Officejet-software.

Probleem	Mogelijke oorzaak en oplossing
Er gebeurt niets wanneer ik de cd-rom van in het cd-romstation van mijn computer plaats.	Als niets op uw computerscherm verschijnt nadat u de cd-rom van de HP Officejet 5500 Series in het cd-romstation van uw computer hebt geplaatst: <ol style="list-style-type: none"> 1 Kies Uitvoeren in het menu Start van Windows. 2 Voer in het dialoogvenster Uitvoeren: d:\setup.exe in (als aan uw cd-romstation niet de letter d is toegewezen, gebruikt u de juiste letter voor het station) en klik vervolgens op OK.
Tijdens de installatie verschijnt het scherm met de minimale systeemcontroles.	Als het scherm met de minimale systeemcontroles wordt weergegeven, voldoet het systeem niet aan de minimale vereisten om de software te installeren. Klik op Details om te zien wat het specifieke probleem is. Los het probleem op alvorens u de software gaat installeren.

Probleem

Een rode X verschijnt bij de USB-verbindingsscherm.

Mogelijke oorzaak en oplossing

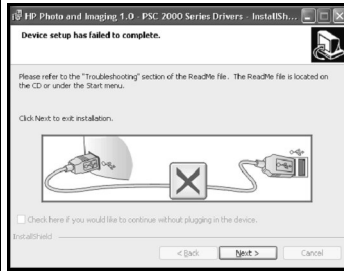

Voer de volgende stappen uit als een rode X bij de USB-verbindingsscherm wordt weergegeven:

- 1 Controleer of de klep van het bedieningspaneel goed is bevestigd. Haal vervolgens de stekker van de HP Officejet uit het stopcontact en steek de stekker er weer in.
- 2 Controleer of de USB- en stroomkabels zijn aangesloten.
- 3 Controleer als volgt of de USB-kabel correct is ingesteld:
 - Verwijder de USB-kabel en sluit deze vervolgens weer aan.
 - Sluit de USB-kabel niet aan op een toetsenbord of een hub zonder voeding.
 - Zorg dat de USB-kabel niet langer is dan 3 meter.
 - Wanneer u meerdere USB-apparaten op uw computer hebt aangesloten, kunt u de andere apparaten tijdens de installatie het beste uitschakelen.
- 4 Vervolg de installatie en start de computer opnieuw op wanneer dit wordt gevraagd. Vervolgens opent u HP-dirigent en controleert u of de belangrijkste pictogrammen worden weergegeven (Afbeelding scannen, Document scannen, Faxbericht verzenden en HP-galerie)
- 5 Als de essentiële pictogrammen nog steeds niet worden weergegeven in HP-dirigent, verwijdert u de software en installeert u deze opnieuw zoals wordt beschreven in **Sommige pictogrammen ontbreken in de HP-dirigent**, op pagina 110.

Ik krijg een bericht dat zich een onbekende fout heeft voorgedaan.

Als u een bericht ontvangt over een onbekende fout, probeert u de installatie toch te vervolgen. Als dat niet werkt, breekt u de installatie af en probeert u de installatie opnieuw uit te voeren.

Probleem	Mogelijke oorzaak en oplossing
<p>Sommige pictogrammen ontbreken in de HP-dirigent.</p>	<p>Als de essentiële pictogrammen (Afbeelding scannen, Document scannen, Faxbericht verzenden en HP-galerie) niet worden weergegeven, is de installatie waarschijnlijk niet volledig. Als de installatie onvolledig is, moet u de software waarschijnlijk de-installeren en opnieuw installeren. Verwijder de HP Officejet programmabestanden dus <i>niet</i> gewoon van de vaste schijf. U dient de programmabestanden te verwijderen met behulp van het hulpprogramma dat in de programmagroep van de HP Officejet staat.</p> <p>Programma verwijderen van een Windows-computer</p> <ol style="list-style-type: none"> 1 Koppel de HP Officejet los van uw computer. 2 Klik op de taakbalk van Windows op Start, Programma's Alle programma's (XP), Hewlett-Packard, HP Officejet 5500 Series, Software verwijderen. 3 Volg de aanwijzingen op het scherm. 4 Als u wordt gevraagd of u gedeelde bestanden wilt verwijderen, klikt u op Nee. Andere programma's die deze bestanden gebruiken, kunnen namelijk slecht gaan functioneren als deze bestanden worden verwijderd. 5 Nadat de software door het hulpprogramma is verwijderd, koppelt u de HP Officejet los en start u de computer opnieuw op. Opmerking: Het is belangrijk dat u de HP Officejet loskoppelt voordat u de computer opnieuw opstart. 6 Als u de software opnieuw wilt installeren, plaatst u de cd-rom van de HP Officejet 5500 Series in het cd-rom-station van de computer en volgt u de instructies op het scherm. 7 Wanneer de software is geïnstalleerd, sluit u de HP Officejet aan op uw computer. Schakel de HP Officejet in met de aan/uit-knop. Om de installatie voort te zetten, volgt u de instructies in het scherm en de instructies in de Setup-poster die bij de HP Officejet is geleverd. Nadat u de HP Officejet hebt aangesloten en ingeschakeld, moet u enige minuten wachten totdat de automatische configuratie is voltooid. Wanneer de installatie van de software is voltooid, ziet u een pictogram voor de statusmonitor in de systeembalk. 8 Dubbelklik op het pictogram van de HP-dirigent op het bureaublad om te controleren of de software correct is geïnstalleerd. Als in de HP-dirigent de belangrijkste pictogrammen (Afbeelding scannen, Document scannen, Faxbericht versturen en HP-galerie) worden weergegeven, is de software correct geïnstalleerd.

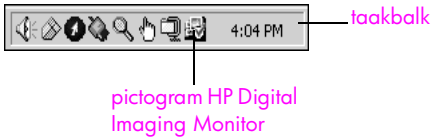
Probleem	Mogelijke oorzaak en oplossing
<p>Sommige pictogrammen ontbreken in de HP-dirigent. (vervolg)</p>	<p>Programma verwijderen van een Macintosh-computer</p> <ol style="list-style-type: none"> 1 Koppel de HP Officejet los van de Macintosh. 2 Dubbelklik op de map Applicaties:HP All-in-One Software. 3 Dubbelklik op HP Uninstaller. 4 Volg de instructies op het scherm. 5 Wanneer de software is verwijderd, sluit u de HP Officejet weer aan en start u de computer opnieuw op. 6 Om de software opnieuw te installeren, plaatst u de cd-rom van HP Officejet 5500 Series in het cd-romstation van de computer. Opmerking: Wanneer u de software opnieuw installeert, volgt u de instructies op de Setup-poster. Sluit de HP Officejet niet op uw computer aan voordat de installatie van de software is voltooid. 7 Open de cd-rom op het bureaublad, dubbelklik op HP all-in-one installer en volg de weergegeven instructies.
<p>De faxwizard start niet.</p>	<p>Als de faxwizard niet automatisch start, start u de wizard als volgt:</p> <ol style="list-style-type: none"> 1 Start HP-dirigent in de map Hewlett-Packard in het menu Start van Windows. 2 Klik op het menu Instellingen en selecteer Faxinstellingen en setup en kies vervolgens Wizard Fax-setup.
<p>Het registratiescherm wordt niet weergegeven.</p>	<p>Als u zich wilt registreren, HP Officejet maar de registratiewizard niet automatisch wordt weergegeven, start u het programma Productregistratie vanuit de HP-map in het menu Start van Windows.</p>
<p>De Digital Imaging Monitor wordt niet weergegeven op de Taakbalk.</p>	<p>Als de Digital Imaging Monitor (digitale-beeldbewerkingsmonitor) niet op de Taakbalk wordt weergegeven, dient u enkele minuten te wachten. Als het pictogram nog steeds niet wordt weergegeven, klikt u op HP-dirigent om na te gaan of de essentiële pictogrammen wel worden weergegeven. Zie Sommige pictogrammen ontbreken in de HP-dirigent, op pagina 110 voor meer informatie.</p> <p>De Taakbalk staat doorgaans in de rechterbenedenhoek van het Windows-bureaublad.</p> <div style="text-align: center;">  </div>

Problemen met de hardware-installatie oplossen

Gebruik dit deel als u problemen wilt oplossen die zich kunnen voordoen tijdens de installatie van de HP Officejet-hardware.

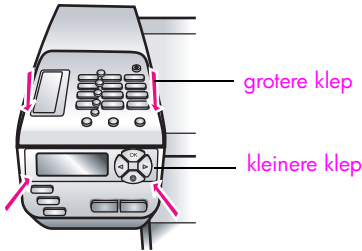
Probleem	Mogelijke oorzaak en oplossing
<p>Er verschijnt een bericht op het bedieningspaneel dat de klep van het bedieningspaneel niet is bevestigd.</p>	<p>Dit kan betekenen dat de klep van het bedieningspaneel niet is teruggezet of verkeerd is teruggezet. Controleer of u het front hebt bevestigd zoals hieronder is beschreven en of het stevig op zijn plaats zit.</p> <ol style="list-style-type: none"> 1 Plaats de <i>grotere</i> klep van het bedieningspaneel precies over de knoppen boven op de HP Officejet totdat deze vastklikt.  <p>The diagram shows the front control panel of an HP Officejet printer. It features a central display screen and a row of buttons above it. Two flaps are indicated with pink arrows and labels: the 'grotere klep' (larger flap) is positioned over the top row of buttons, and the 'kleinere klep' (smaller flap) is positioned over the bottom row of buttons.</p> <ol style="list-style-type: none"> 2 Plaats de <i>kleinere</i> klep van het bedieningspaneel precies over de knoppen aan de voorzijde van de HP Officejet totdat deze vastklikt. 3 Let erop dat alle knoppen vrij moeten kunnen bewegen.

Probleem	Mogelijke oorzaak en oplossing
<p>Op het bedieningspaneel wordt de verkeerde taal weergegeven.</p>	<p>De HP Officejet is niet met de juiste taal, regio of land geïnstalleerd. Gewoonlijk stelt u de taal en het land of de regio in wanneer u de HP Officejet de eerste keer installeert. U kunt deze instellingen echter op elk moment wijzigen door de volgende procedure uit te voeren:</p> <ol style="list-style-type: none"> 1 Druk op Instellingen. 2 Druk op 6 en vervolgens op 3. Hiermee selecteert u Voorkeuren en vervolgens de optie Taal en land/regio instellen. Wanneer de optie is gestart, verschijnt op het bedieningspaneel een vraag of u een bepaalde taal wilt instellen, bijvoorbeeld: Press 11 for English? Als u in dit voorbeeld de taal wilt instellen op Engels, voert u 11 in met het toetsenblok. U kunt ook door de verschillende landen/regio's bladeren met ◀ of ▶. Anders wacht u vijf seconden, waarna automatisch de volgende beschikbare taal in het uitleesvenster wordt weergegeven. Wanneer de gewenste taal wordt weergegeven, voert u het uit twee cijfers bestaande nummer in via het toetsenblok. 3 Druk op 1 voor Ja of 2 voor Nee als u wordt gevraagd om de taal te bevestigen. Alle landen/regio's voor de geselecteerde taal worden weergegeven. U kunt ook met ◀ of ▶ door de landen/regio's bladeren. 4 Voer met het toetsenblok het uit twee cijfers bestaande nummer voor het gewenste land of de gewenste regio in. 5 Druk op 1 voor Ja of 2 voor Nee wanneer dit wordt gevraagd. 6 U kunt de taal en het land of de regio bevestigen door als volgt een zelftestrapport af te drukken: <ol style="list-style-type: none"> a. Druk op Instellingen. b. Druk op 1 en vervolgens op 4. Hiermee selecteert u Rapport afdrukken en vervolgens Zelftestrapport.
<p>Op het bedieningspaneel verschijnt een bericht dat de inktpatronen moeten worden uitgelijnd.</p>	<p>Telkens wanneer u een nieuwe inktpatroon in de HP Officejet plaatst, wordt u gevraagd de patronen uit te lijnen. Zie Inktpatronen uitlijnen op pagina 71 voor meer informatie.</p>
<p>De HP Officejet gaat niet aan.</p>	<p>Als de HP Officejet niet aan gaat, controleert u of elke verbinding vanuit de stroomvoorziening tot aan de HP Officejet stevig is, en wacht u enkele seconden tot de HP Officejet is opgestart. En als de HP Officejet is aangesloten op een stekkerdoos, controleert u of de stekkerdoos aan staat.</p>

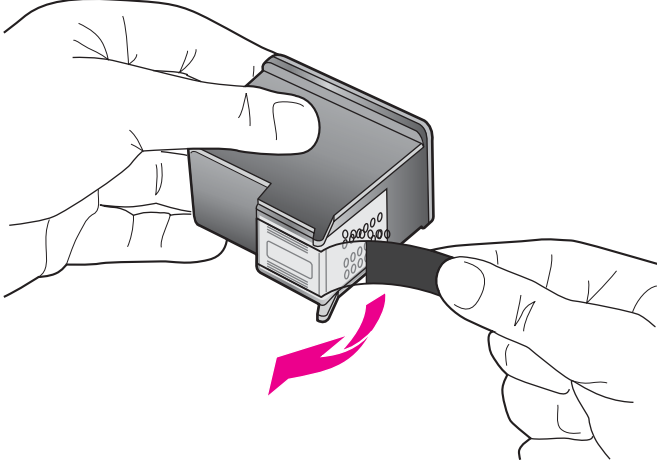
Probleem	Mogelijke oorzaak en oplossing
<p>De HP Officejet maakt geen afdrukken.</p>	<p>Controleer eerst of er nog inkt in de inktpatroon zit. Zie Een zelftestrapport afdrukken op pagina 67 voor informatie over hoe u dit doet.</p> <p>Voordat u dit doet, controleert u echter of u de inktpatroon correct uit de verpakking hebt gehaald. Let erop dat u koperen contactpunten of inktspoeiers niet aanraakt en controleer of u voorzichtig aan het roze verwijderlipje hebt getrokken om de plastic tape te verwijderen.</p>  <p>Als u hebt geconstateerd dat u een inktpatroon moet vervangen, raadpleegt u Inktpatronen vervangen op pagina 69.</p>
<p>Op het bedieningspaneel verschijnt een bericht over een papierstoring of een geblokkeerde wagen.</p>	<p>Als er foutberichten over een papierstoring of een geblokkeerde wagen in het uitleesvenster verschijnen, is het mogelijk dat er verpakkingsmateriaal in de HP Officejet is achtergebleven. Til de toegangsklep tot de wagen met inktpatronen op zodat u bij de inktpatronen kunt en verwijder eventueel verpakkingsmateriaal of andere voorwerpen die niet thuishoren in het apparaat.</p>

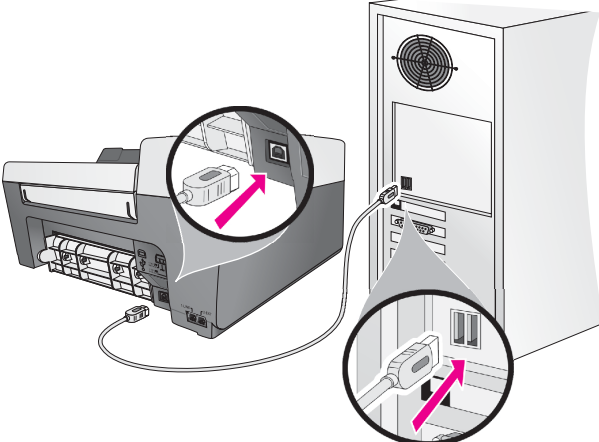
Probleem	Mogelijke oorzaak en oplossing
De USB-kabel is niet aangesloten.	<p>Het aansluiten van uw computer op de HP Officejet met een USB-kabel is niet moeilijk. U bevestigt het ene uiteinde van de USB-kabel aan de achterzijde van de computer en het andere uiteinde aan de achterzijde van de HP Officejet. U kunt de kabel aansluiten op een willekeurige USB-poort aan de achterzijde van de computer.</p> 

Aanvullende informatie over het oplossen van installatieproblemen

In het LeesMij-bestand vindt u meer informatie over mogelijke problemen bij de installatie. In Windows opent u dit LeesMij-bestand door in de taakbalk op Start te klikken en achtereenvolgens **Programma's, Hewlett-Packard, HP Officejet 5500 Series, Het LeesMij-bestand bekijken** te selecteren. In Macintosh OS 9 of OS X kunt u het LeesMij-bestand benaderen door te dubbelklikken op het pictogram in de map op het hoogste niveau van de software-cd-rom van de HP Officejet.

Het LeesMij-bestand bevat meer informatie, zoals:

- het gebruik van het hulpprogramma voor opnieuw installeren na een mislukte installatie, zodat de HP Officejet opnieuw kan worden geïnstalleerd;
- het gebruik van het hulpprogramma voor opnieuw installeren in Windows 98 na een foutmelding dat een samengesteld USB-systeemstuurprogramma ontbreekt.

Deze fout kan optreden wanneer de hardware eerder dan de software wordt geïnstalleerd. Na het starten van het hulpprogramma voor opnieuw installeren dient u de computer opnieuw op te starten en de HP Officejet-software te installeren voordat u de HP Officejet op de computer aansluit.

Meer informatie vindt u op de HP-website op:

www.hp.com/support

Problemen met de faxinstallatie oplossen

Gebruik dit deel als u problemen moet oplossen die zich kunnen voordoen wanneer u de HP Officejet instelt voor faxtaken.

Voor informatie over hoe u de HP Officejet instelt voor faxtaken, raadpleegt u **Fax-setup** op pagina 99 voor informatie.

Voor meer informatie over het oplossen van problemen die zich tijdens het faxen met de HP Officejet kunnen voordoen, raadpleegt u het **HP Officejet 5500 Series** probleemoplossingsgedeelte in de online **HP foto- en beeldbewerking Help** die bij de software is geleverd.

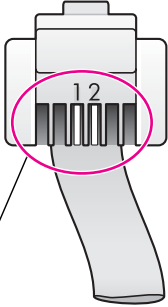
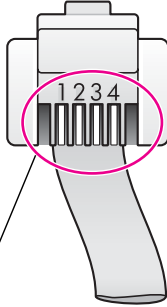
Probleem	Mogelijke oorzaak en oplossing
<p>Ik heb problemen met het verzenden en ontvangen van faxberichten.</p>	<ul style="list-style-type: none"> Controleer of u de HP Officejet vanuit de poort met het label "1-LINE" hebt aangesloten op de telefoonaansluiting in de muur, en dat u daarvoor de speciale telefoonkabel hebt gebruikt die in de doos van de HP Officejet is meegeleverd.* Dit speciale twee-aderige snoer verschilt van de meer gebruikte vier-aderige snoeren die u misschien op uw kantoor gebruikt. Bekijk het uiteinde van het snoer en vergelijk het met de twee typen snoeren hieronder: <div style="display: flex; justify-content: space-around; align-items: flex-start; margin-top: 20px;"> <div style="text-align: center;">  <p>twee-aderig snoer Uiteinde van het twee-aderige telefoonsnoer dat is meegeleverd in de doos van de HP Officejet</p> </div> <div style="text-align: center;">  <p>vier-aderig snoer Uiteinde van een vier-aderig snoer dat waarschijnlijk faxproblemen veroorzaakt als het rechtstreeks wordt aangesloten op de HP Officejet</p> </div> </div> <p>* Deze mogelijke oorzaak/oplossing geldt alleen in de landen/regio's waar een twee-aderig snoer wordt meegeleverd in de verpakking van de HP Officejet, zoals : Argentinië, Australië, Brazilië, Canada, Chili, China, Colombia, Griekenland, India, Indonesië, Ierland, Japan, Korea, Latijns-Amerika, Maleisië, Mexico, Filippijnen, Polen, Portugal, Rusland, Saoedi-Arabië, Singapore, Spanje, Taiwan, Thailand, Verenigde Staten, Venezuela en Vietnam.</p> <p>Als u een vier-aderig snoer hebt gebruikt, ontkoppelt u dit, zoekt u het juiste twee-aderige snoer en sluit u dit snoer aan op de HP Officejet (op de poort met het label "1-LINE"). Zie Fax-setup op pagina 99 voor meer informatie over hoe u dit snoer aansluit.</p> <p>Opmerking: Als het twee-aderig snoer niet lang genoeg is en u het moet verlengen, kunt u eventueel een inline verbindingstuk aanschaffen en een vier-aderig snoer gebruiken om het snoer te verlengen. U hebt een verbindingstuk nodig waarmee u een twee-aderig snoer aan de ene kant en een vier-aderig snoer aan de andere kant kunt aansluiten. Sluit het twee-aderig snoer vanuit de "1-LINE"-poort van de HP Officejet aan op één zijde van het verbindingstuk, en sluit vervolgens een vier-aderig snoer vanaf de andere zijde van het verbindingstuk aan op de wandcontactdoos van de telefoon.</p>

Probleem	Mogelijke oorzaak en oplossing
<p>Ik heb problemen met het verzenden en ontvangen van faxberichten. (vervolg)</p>	<ul style="list-style-type: none"> • Controleer of u de HP Officejet correct hebt aangesloten op de wandcontactdoos van de telefoon, en of ook de aansluiting correct is van andere apparatuur en diensten die de telefoonlijn samen met de HP Officejet gebruiken. Gebruik de 1-LINE-poort aan de achterzijde van de HP Officejet voor de aansluiting op de wandcontactdoos en gebruik de 2-EXT-poort om eventuele andere apparatuur, zoals een pc-modem of antwoordapparaat, aan te sluiten. Zie Fax-setup op pagina 99 voor meer informatie en verbindingdiagrammen. • Het gebruik van een telefoonlijnsplitser kan faxproblemen veroorzaken. (Een splitser is een twee-aderige aansluiting die aan een wandcontactdoos kan worden bevestigd.) Verwijder de splitser en sluit de HP Officejet rechtstreeks op de wandcontactdoos van de telefoon aan, en controleer of verbetering is opgetreden. • Controleer of de wandcontactdoos van de telefoon is verbonden met een werkende telefoonlijn door een telefoontoestel aan te sluiten en te luisteren of een kiestoon te horen is. • Telefoonlijnen met een slechte geluidskwaliteit (ruis) kunnen faxproblemen veroorzaken. Controleer de geluidskwaliteit van de telefoonlijn door een telefoontoestel aan te sluiten op de wandcontactdoos en te luisteren of statische ruis of andere geluiden hoorbaar zijn. Als u ruis hoort, schakelt u de functie Foutcorrectiemodus (ECM) op de HP Officejet uit en probeert u nogmaals een faxbericht te versturen. Zie De foutcorrectiemodus gebruiken op pagina 53 voor meer informatie. Neem ook contact op met uw telefoonmaatschappij om het ruisprobleem op de lijn te melden. • Het is mogelijk dat andere apparaten die dezelfde telefoonlijn gebruiken als de HP Officejet in gebruik zijn. U kunt bijvoorbeeld de HP Officejet niet gebruiken om te faxen als een ander telefoontoestel op dezelfde lijn niet op de haak ligt, of als u uw pc-modem gebruikt om het Internet te verbinden of e-mailberichten te versturen. • Als u gebruikmaakt van een DSL-lijn (Digital Subscriber Line), gaat u na of u een DSL-filter hebt aangesloten, anders kunt u geen faxberichten versturen. U kunt een DSL-filter verkrijgen via uw DSL-provider. Het DSL-filter verwijdert het digitale signaal dat een juiste communicatie tussen uw HP Officejet en de telefoonlijn verhindert. Zie Faxen via een DSL-lijn op pagina 99 voor informatie over hoe u het DSL-filter aansluit. • Kijk of op het bedieningspaneel van de HP Officejet foutberichten worden weergegeven. U kunt pas faxberichten ontvangen en verzenden wanneer een productfout is opgelost. Voor informatie over het oplossen van foutsituaties raadpleegt u het HP Officejet 5500 Series foutoplossingsgedeelte in de online HP foto- en beeldbewerking Help die bij de software is geleverd.

Probleem	Mogelijke oorzaak en oplossing
Ik heb problemen met het verzenden en ontvangen van faxberichten. (vervolg)	<ul style="list-style-type: none"> • Als u een PBX- of ISDN-converter gebruikt, controleert u of de HP Officejet is aangesloten op de poort die is bestemd voor gebruik door fax en telefoon. Met sommige ISDN-systemen kunt u de poorten configureren voor specifieke telefoonapparatuur—u zou bijvoorbeeld één poort kunnen toewijzen aan telefoon en een Groep 3-fax en een andere voor meerdere doeleinden. Als u problemen blijft houden wanneer het apparaat is aangesloten op de fax-/telefoonpoort, probeert u de poort te gebruiken die voor meerdere doeleinden is bestemd, (met het label “multi-combi” of iets dergelijks).
Ik kan geen faxberichten ontvangen, maar wel versturen.	<ul style="list-style-type: none"> • Misschien is de functie Beltonen tot antwoord niet ingesteld om te reageren nadat het apparaat een voor uw kantoor situatie geschikt aantal keer is overgegaan. Zie Aantal keren rinkelen instellen voordat wordt opgenomen op pagina 42 voor meer informatie. • Als u een voicemail-service hebt op hetzelfde telefoonnummer dat u ook gebruikt voor faxoproepen, moet u faxberichten handmatig ontvangen, niet automatisch. Zie Fax-setup op pagina 99 voor informatie over hoe u het apparaat instelt om te faxen wanneer u een voicemail-service hebt. Zie De HP Officejet instellen voor het automatisch of handmatig ontvangen van faxberichten op pagina 42 voor informatie over hoe u faxberichten handmatig ontvangt. • Als u een pc-modem hebt op dezelfde telefoonlijn als de HP Officejet controleert u of de software van de modem niet is ingesteld op het automatisch ontvangen van faxberichten. Modems waarvoor de functie voor het automatisch ontvangen van faxberichten is ingeschakeld, nemen de telefoonlijn over om alle binnenkomende faxberichten te ontvangen, zodat de HP Officejet geen faxberichten meer kan ontvangen. • Als u een antwoordapparaat hebt geïnstalleerd op dezelfde telefoonlijn als de HP Officejet is het mogelijk dat een van de volgende problemen zich voordoet: <ul style="list-style-type: none"> – Het uitgaande bericht is misschien te lang of te hard waardoor de HP Officejet geen faxtonen detecteert, en de faxmachine die de oproep pleegt wordt verbroken. – Op het antwoordapparaat is misschien onvoldoende stilte na het uitgaande bericht opgenomen waardoor de HP Officejet geen faxtonen kan detecteren. Dit probleem doet zich veeleer voor met digitale antwoordapparaten. <p>U kunt dergelijke problemen misschien als volgt oplossen:</p> <ol style="list-style-type: none"> a. Koppel het antwoordapparaat los en probeer een faxbericht te ontvangen. Als u zonder het antwoordapparaat wel kunt faxen, ligt het probleem waarschijnlijk bij het antwoordapparaat. b. Sluit het antwoordapparaat opnieuw aan en neem het uitgaande bericht opnieuw op. Zorg ervoor dat het bericht zo kort mogelijk is (niet langer dan 10 seconden), en dat u tijdens de opname zacht en langzaam spreekt. Probeer nogmaals een faxbericht te ontvangen.

Probleem	Mogelijke oorzaak en oplossing
<p>Ik kan geen faxberichten ontvangen, maar wel versturen. (vervolg)</p>	<ul style="list-style-type: none"> • Als u een speciaal belpatroon hebt voor het faxtelefoonnummer (een afzonderlijke belservice in het telefoonbedrijf) controleert u of de functie Beantwoorden belpatroon op de HP Officejet dienovereenkomstig is ingesteld. Als het telefoonbedrijf bijvoorbeeld een dubbel belpatroon aan het faxnummer heeft toegekend, zorgt u ervoor dat de optie Dubbele beltonen is geselecteerd voor de instelling Beantwoorden belpatroon. Zie Specifieke rinkelsignalen wijzigen op pagina 54 voor informatie over hoe u deze instelling verandert. <p>Er zijn enkele belpatronen die niet worden herkend door de HP Officejet, zoals afwisselend korte en lange belpatronen. Als u problemen hebt met een dergelijk belpatroon, vraagt u het telefoonbedrijf om een niet-afwisselend belpatroon toe te kennen'.</p> <ul style="list-style-type: none"> • Als u geen afzonderlijke belservice gebruikt, controleert u of de functie Beantwoorden belpatroon op de HP Officejet is ingesteld op Alle beltonen. Zie Specifieke rinkelsignalen wijzigen op pagina 54 voor meer informatie. • Als de HP Officejet dezelfde telefoonlijn gebruikt als andere typen telefoonapparatuur, zoals een antwoordapparaat of een pc-modem, is het niveau van het faxsignaal mogelijk verminderd, waardoor er problemen kunnen ontstaan met de ontvangst van faxberichten. <p>Als u wilt nagaan of andere apparaten een probleem veroorzaken, koppelt u alle apparaten, behalve de HP Officejet los van de telefoonlijn, en probeert u opnieuw een faxbericht te ontvangen. Als u zonder de apparatuur wel faxberichten kunt ontvangen, wordt het probleem veroorzaakt door een of meer apparaten. Voeg de apparaten een voor een weer toe, waarna u telkens een faxbericht probeert te ontvangen, totdat u hebt ontdekt welk apparaat het probleem veroorzaakt.</p>

Probleem	Mogelijke oorzaak en oplossing
Ik kan geen faxberichten verzenden maar wel ontvangen.	<ul style="list-style-type: none"> • Als u de functie Snelkiezen gebruikt om een faxnummer te kiezen, is het mogelijk dat de HP Officejet het nummer te snel of te vroeg kiest. Probeer het probleem op een van de volgende manieren op te lossen: <ul style="list-style-type: none"> – Probeer het faxnummer handmatig te kiezen vanaf het bedieningspaneel van de HP Officejet of vanaf een aangesloten telefoontoestel. Zie Een faxbericht verzenden via handmatig kiezen op pagina 40 voor meer informatie. – Voer de snelkiesinstelling opnieuw in en voeg enkele pauzes in. Zie Individuele snelkiesnummers instellen op pagina 48 voor meer informatie. • Als de telefoonlijn een PBX-systeem heeft, gaat u na of u het nummer voor een buitenlijn kiest voordat u het faxnummer kiest. • Er zijn misschien problemen met het ontvangende faxapparaat. U kunt dit controleren door het faxnummer vanaf een telefoontoestel te bellen en te luisteren of er faxtonen worden weergegeven. Als u geen faxtonen hoort, is het ontvangende faxapparaat misschien niet aangezet of aangesloten, of wordt de telefoonlijn van de ontvanger gestoord door een voicemail-service.
Op mijn antwoordapparaat worden faxtonen opgenomen.	<ul style="list-style-type: none"> • Wanneer u een antwoordapparaat hebt geïnstalleerd op dezelfde telefoonlijn als uw faxoproepen, moet u het antwoordapparaat rechtstreeks op de HP Officejet aansluiten (of via een rechtstreeks aangesloten pc-modem, indien van toepassing), zoals wordt beschreven in Fax-setup op pagina 99. Als u het apparaat niet aansluit zoals wordt aanbevolen, is het mogelijk dat faxtonen op uw antwoordapparaat worden opgenomen.
Ik hoor ruis over de telefoonlijn sinds ik de HP Officejet heb aangesloten	<ul style="list-style-type: none"> • heb aangesloten. Als u de HP Officejet niet op de wandcontactdoos van de telefoon hebt aangesloten vanaf de poort met het label "1-LINE" en met het telefoonsnoer dat in de doos van de HP Officejet is meegeleverd, is het mogelijk dat u statisch ruis over de telefoonlijn hoort en u niet goed kunt faxen.* Dit speciale twee-aderige snoer verschilt van de meer algemeen gebruikte vier-aderige snoeren die u misschien op kantoor gebruikt. Zie Ik heb problemen met het verzenden en ontvangen van faxberichten op pagina 116 voor meer informatie. <ul style="list-style-type: none"> * Deze mogelijke oorzaak/oplossing geldt alleen in de landen/regio's waar een twee-aderig snoer wordt meegeleverd in de verpakking van de HP Officejet, zoals : Argentinië, Australië, Brazilië, Canada, Chili, China, Colombia, Griekenland, India, Indonesië, Ierland, Japan, Korea, Latijns-Amerika, Maleisië, Mexico, Filippijnen, Polen, Portugal, Rusland, Saoedi-Arabië, Singapore, Spanje, Taiwan, Thailand, Verenigde Staten, Venezuela en Vietnam. • Het gebruik van een telefoonlijn-splitter kan de geluidskwaliteit van de telefoonlijn beïnvloeden en statisch ruis veroorzaken. Probeer de splitter te verwijderen en de HP Officejet rechtstreeks op de wandcontactdoos van de telefoon aan te sluiten.

Problemen met de installatie van HP Instant Share oplossen

Problemen die zich kunnen voordoen bij de installatie van HP Instant Share (bijvoorbeeld wanneer u het Adresboek instelt) worden besproken in de scherm-specifieke Help van HP Instant Share. Specifieke informatie voor het oplossen van operationele problemen vindt u in **Operationele problemen oplossen** hieronder.

Operationele problemen oplossen

Het **HP Officejet 5500 Series** probleemoplossingsgedeelte in de **HP foto- en beeldbewerking Help** bevat enkele tips voor het oplossen van enkele van de meest voorkomende problemen die betrekking hebben op de HP Officejet. Als u de informatie over het oplossen van problemen wilt benaderen vanaf een Windows-computer gaat u naar de HP-dirigent voor foto- en beeldbewerking, klikt u op Help en kiest u vervolgens Problemen oplossen en Ondersteuning. Informatie over het oplossen van problemen is ook beschikbaar via de knop Help die in sommige foutberichten wordt weergegeven.

Als u informatie over het oplossen van problemen wilt benaderen vanaf de Macintosh (OS X), klikt u op het pictogram van de HP Director (All-in-One) in het dock en selecteert u HP Help in het menu van de HP Director. Selecteer vervolgens HP foto- en beeldbewerking Help en klik op HP Officejet 5500 Series Problemen oplossen in de Help Viewer.

Als u een Internet-aansluiting hebt, gaat u voor hulp naar de website van HP: www.hp.com/support

Op deze website vindt u ook antwoorden op veelgestelde vragen.

Problemen oplossen met HP Instant Share

Basisonderwerpen voor de probleemoplossing van HP Instant Share worden behandeld in de volgende tabel. Wanneer u toegang hebt tot de website van HP Instant Share is online Help beschikbaar voor elk foutbericht dat u kunt tegenkomen.

Foutbericht	Mogelijke oorzaak en oplossing
Ik krijg geen verbinding met het Internet.	De computer kan geen verbinding maken met de HP Instant Share-server nadat het scherm Online gaan is weergegeven. <ul style="list-style-type: none"> Controleer de Internet-verbinding en zorg ervoor dat u online bent. Als u zich achter een firewall bevindt, gaat u na of de proxy-instellingen van de browser correct zijn.
De HP Instant Share-service is tijdelijk niet beschikbaar.	De HP Instant Share-server is tijdelijk buiten gebruik voor onderhoud. <ul style="list-style-type: none"> Probeer op een later tijdstip opnieuw een verbinding te maken.



Numerics

- 10 x 15 cm (4 x 6 inch) foto's zonder rand papier laden, **17**
- 10 x 5 cm (4 x 6 inch) randloze foto's aanpassen aan pagina, **27** kopiëren, **25**

A

- aanpassen aan pagina, **27**
 - aantal exemplaren kopiëren, **26**
 - aanzetten, **113**
 - afdrukfout, **114**
 - afdrukken, **59**
 - afdrukopties, **60**
 - annuleren, **62**
 - faxen in geheugen, **57**
 - faxrapporten, **46**
 - huidige instellingen wijzigen, **61**
 - standaardinstellingen wijzigen, **60**
 - via software, **59**
 - zelftestrapport, **67**
 - afdrukmarginpecificaties, **89**
 - afdrukpatronen. zie inktpatronen
 - annuleren
 - afdrukken, **62**
 - faxen, **57**
 - geplande fax, **39**
 - kopiëren, **32**
 - scannen, **34**
 - antwoord
 - belsignaal, **54**
 - automatische documentinvoer, **1**
 - originelen laden, **11**
 - papiercapaciteit, **88**
 - automatische faxrapporten, **46**
- ## B
- backup-faxontvangst, **56**
 - bedieningspaneel, **1**
 - menu's, **4**
 - overzicht, **2**

- tekst invoeren, **45**
- weergavesnelheid, **75**
- weergavevertraging, **76**
- beltonen tot antwoord fax, **42**
- Beste, kopieerinstelling, **22**
- bestellen
 - afdruk materiaal, **63**
 - inktpatronen, **63**
- binnenkant klep
 - schoonmaken, **66**

C

- capaciteiten van papierlade, **87**
- cd-rom, **108**
- conformiteitsverklaring (Europese Gemeenschap), **96** (V.S.), **97**
- contrast
 - fax, **49**

D

- datum instellen, **55**
- de USB-kabel aansluiten, **115**
- digital imaging monitor, **111**
- donkerder maken
 - faxen, **50**
 - foto's, **31**
 - kopieën, **30**
- doorsturen, faxen annuleren, **53**
- instellen, **52**

E

- ECM
 - foutcorrectiemodus, **53**
- een foto versturen
 - een gescande afbeelding gebruiken, **104**
 - Macintosh, **104**
- enveloppen laden, **16**
- essentiële pictogrammen, **109**
- essentiële pictogrammen ontbreken, **110**
- etiketten
 - laden, **18**

F

- fabrieksinstellingen herstellen, **75**
- fax
 - DSL-lijn installeren, **99**
 - faxspecificaties, **89**
 - installatie, **99**
 - ISDN-lijn installeren, **100**
 - PBX-systeem installeren, **100**
 - problemen met antwoordapparaten, **120**
 - problemen met statisch ruis over de telefoonlijn, **120**
 - problemen met verzenden en/of ontvangen van faxberichten, **116, 117, 118, 119**
- faxen, **35**
 - annuleren, **57**
 - automatisch ontvangen, **42**
 - automatisch verkleinen, **53**
 - backup-faxontvangst, **56**
 - belsignaal voor antwoord, **54**
 - beltonen tot antwoord, **42**
 - bevestigen, **36**
 - bezet, **52**
 - bezet of onbeantwoord nummer opnieuw kiezen, **52**
 - contrast, **49**
 - datum en tijd, **55**
 - doorsturen, **52**
 - doorsturen annuleren, **53**
 - foto's, **37**
 - foutcorrectiemodus (ECM), **53**
 - handmatig kiezen, **40**
 - handmatig ontvangen, **42, 43**
 - handmatig verzenden, **40**
 - kieszen om te ontvangen, **44**
 - kleurenfax verzenden, **37**
 - koptekst, **44**
 - onbeantwoord, **52**
 - ontvangen, **41**
 - opnieuw afdrukken, **57**
 - papierformaat, **19, 55**
 - plannen, **39**
 - pulskieszen, **56**
 - rapporten, **46**
 - resolutie, **49**

snelkiesnummers
toevoegen, **48**
snelkiesnummers
verwijderen, **49**
snelkiezen, **38**
specifiek belsegnal, **54**
standaardinstellingen, **51**
toonkiezen, **56**
verzenden, **36**
verzenden vanuit
geheugen, **39**
verzending op later tijdstip
annuleren, **39**
volume, **54**
faxinstallatie
problemen oplossen, **115**
faxwizard start niet, **111**
FCC statement, **93**
FCC-vereisten, **92**
foto's
aanpassen aan pagina, **27**
faxen, **37**
kopieën verbeteren, **31**
randloze kopieën, **25**
fotopapier
laden, **17**
foutcorrectiemodus (ECM), **53**
fysieke specificaties, **90**

G
garantie, **83**
duur, **83**
service, **83**
snelle service, **83**
uitbreiden, **84**
verklaring, **84**
geblokkeerde wagen, **114**
geheugen
faxen opnieuw afdrukken, **57**
geluiden
van fax aanpassen, **54**
zelfonderhoud, **76**
glasplaat
schoonmaken, **65**

H
handmatig kiezen, **40**
handmatige faxrapporten, **47**
Help, **ix**
herstellen
fabrieksinstellingen, **75**
het bedieningspaneel
bevestigen, **112**

HP Director
toegang tot e-mailopties
(Macintosh), **105**
HP Distributiecentrum, **81**
HP Instant Share
benaderen in Windows, **103**
een gescande afbeelding
gebruiken, **102**
overzicht, **101**
vereenvoudigde
benadering, **101**
HP Klantenondersteuning, **77**
HP OfficeJet
bedieningspaneel, **2**
insturen, **84**
klaarmaken voor
verzending, **80**
menu's, **4**
onderdelen, **1**
onderhoud, **65**
overzicht, **1**
HP-dirigent
HP Instant Share benaderen
(Windows), **103**

I
identificatiecode
faxen, **44**
inkt
niveau controleren, **67**
inktpatronen
bestellen, **63**
contactpunten
schoonmaken, **74**
inktniveau controleren, **67**
schoonmaken, **73**
uitlijnen, **71**
vervangen, **69**
werken met, **68**
zelftestrapport, **67**
inktpatroon, **113**
inktpatroon leeg, **114**
inktpatroon uitlijnen, **113**
installatie
fax, **99**
installatie mislukt, **109**
installatie, fax, **99**
instellen
afdrukopties, **60**
taal en land, **113**
instellingen
land en taal, **113**
insturen
HP OfficeJet, **84**

K
kiezen
faxnummers, handmatig, **40**
kiezen om te ontvangen, **44**
klantenondersteuning, **77**
Australië, **80**
buiten V.S., **78**
contact opnemen, **77**
garantie, **83**
telefoonnummers, **77**
V.S., **78**
website, **77**

kleur
faxen, **37**
foto's verbeteren, **31**
intensiteit, **30**
kopieëren, **21**
aanpassen aan pagina, **27**
aantal exemplaren, **26**
annuleren, **32**
foto's verbeteren, **31**
kleur, **25**
kwaliteit, **22**
legal naar letter, **29**
papierformaat, **19**
papiersoort, **19**
randloze foto, **25**
snelheid, **22**
standaardinstellingen, **23**
tekst verbeteren, **30**
verbleekt origineel, **30**
vergroten, **27**
verkleinen, **29**
zwart-wit, **24**
kwaliteit
kopie, **22**

L
laden
enveloppen, **16**
fotopapier, **17**
originelen in automatische
documentinvoer, **11**
originelen op glasplaat, **12**
papier, **14**
landinstelling, **113**
lege inktpatroon, **114**
lichter maken
faxen, **50**

M
menuoverzicht, **4**
milieu
bescherming, **90**
energieverbruik, **91**

kunststoffen, **91**
 MSDS (material safety data sheets), **91**
 ozonafgifte, **90**
 papierverbruik, **91**
 recycling van
 inkjetbenodigdheden, **91**
 recyclingprogramma, **91**
 minimum systeemvereisten, **108**

N

Normaal, kopieerinstelling, **22**

O

OfficeJet-overzicht
 HP Director (HP-dirigent), **4**
 omgeving
 programma met richtlijnen
 voor milieuvriendelijke
 producten, **90**
 omgevingsspecificaties, **90**
 Onbekende fout, **109**
 onderhoud, **65**
 binnenkant klep
 schoonmaken, **66**
 buitenkant schoonmaken, **66**
 contactpunten van
 inktpatronen
 schoonmaken, **74**
 fabrieksinstellingen
 herstellen, **75**
 glasplaat schoonmaken, **65**
 inktniveau controleren, **67**
 inktpatronen schoonmaken, **73**
 inktpatronen uitlijnen, **71**
 inktpatronen vervangen, **69**
 weergavesnelheid instellen, **75**
 zelfonderhoud van
 geluiden, **76**
 zelftestrapport, **67**
 ondersteuning, **77**
 ontvangen
 faxen, **41**
 onvolledige installatie, **110**
 opnieuw afdrukken
 faxen in geheugen, **57**
 opnieuw kiezen
 faxen, **52**
 overheidsvoorschriften, **92**
 Canadese verklaring, **94**
 conformiteitsverklaring
 (Europese Gemeenschap),
96
 conformiteitsverklaring
 (V.S.), **97**

Duitse verklaring, **95**
 Europese Economische
 Ruimte (EER), **95**
 FCC statement, **93**
 FCC-vereisten, **92**
 kennisgeving voor
 gebruikers in Canada, **94**
 Koreaanse verklaring, **96**
 wettelijk verplicht
 modelidentificatienummer,
92

P

papier
 aanbevolen papier, **18**
 andere soorten laden, **18**
 bestellen, **63**
 formaat instellen, **19**
 formaat voor fax instellen, **55**
 fotopapier laden, **17**
 laden, **11**
 laden in invoerlade, **14**
 legal naar letter kopiëren, **29**
 laden in invoerlade, **14**
 legal naar letter kopiëren, **29**
 originele laden, **11**
 papierformaten, **88**
 soort instellen, **19**
 stringen vermijden, **20**
 papierspecificaties, **87**
 papierstoring, **114**
 patronen
 bestellen, **63**
 contactpunten
 schoonmaken, **74**
 inktniveau controleren, **67**
 schoonmaken, **73**
 uitlijnen, **71**
 vervangen, **69**
 werken met, **68**
 zelftestrapport, **67**
 pictogrammen ontbreken, **110**
 problemen oplossen
 bewerkingen, **121**
 faxinstallatie, **115**
 gebruik van HP Instant
 Share, **121**
 hardware- en software-
 installatie, **107**
 hardware-installatie, **112**
 installatie, **107**
 installatie van HP Instant
 Share, **121**
 software-installatie, **108**
 pulskiezen, **56**

R

randloze foto's
 kopiëren, **25**
 rapporten
 automatische fax-, **46**
 handmatige fax-, **47**
 zelftest-, **67**
 registratiescherm wordt niet
 weergegeven, **111**
 resolutie
 fax, **49**
 rode X op USB-scherm, **109**

S

scannen, **33**
 annuleren, **34**
 hoge resolutie, **33**
 scanspecificaties, **89**
 via bedieningspaneel, **34**
 schoonmaken
 binnenkant klep, **66**
 buitenkant, **66**
 contactpunten van
 inktpatronen, **74**
 glasplaat, **65**
 inktpatronen, **73**
 Snel, kopieerinstelling, **22**
 snelheid
 kopiëren, **22**
 weergave
 bedieningspaneel, **75**
 weergavevertraging
 bedieningspaneel, **76**
 snelkiesnummers
 fax verzenden met, **38**
 overzicht, **48**
 toevoegen, **48**
 verwijderen, **49**
 software, **108**
 afdrukken via, **59**
 software installeren, **108**
 software opnieuw installeren, **110**
 software opnieuw installeren
 op een Macintosh, **111**
 software verwijderen van een
 Macintosh, **111**
 specificaties voeding, **90**
 specifiek besignaal, **54**
 standaardinstellingen
 fabrieksinstellingen
 herstellen, **75**
 faxen, **51**
 wijzigen voor afdrukken, **60**
 wijzigen voor kopiëren, **23**

stoppen

- afdrukken, **62**
- faxen, **57**
- geplande fax, **39**
- kopiëren, **32**
- scannen, **34**

T

taalinstelling, **113**

technische informatie

- afdrukmarginpecificaties, **89**
- capaciteiten van papierlade, **87**
- faxspecificaties, **89**
- fysieke specificaties, **90**
- omgevingsspecificaties, **90**
- papiercapaciteit van automatische documentinvoer, **88**
- papierformaten, **88**
- papierspecificaties, **87**
- scanspecificaties, **89**

specificaties voeding, **90**

tekst

- invoeren via toetsenblok, **45**
- verbeteren op kopieën, **30**

telefoonlijn met meerdere

- nummers, **54**

telefoonnummers

- klantenondersteuning, **77**

tijd instellen, **55**

toetsenblok

- tekst invoeren, **45**
- toonkiezen, **56**

U

uitleesvenster van

- bedieningspaneel, **112**

- taal instellen, **113**

uitlijnen

- inktpatronen, **71**

uitlijnen van inktpatroon, **113**

USB-kabel, **109, 115**

USB-kabel, installatie, **115**

V

vergroten/verkleinen, kopieën

- aanpassen aan letter, **29**
- aanpassen aan pagina, **27**

verkleinen

- faxen, **53**

vervangen

- inktpatronen, **69**

verzenden

- faxen, **36**
- HP OfficeJet, **80**

volume

- van fax aanpassen, **54**

W

weergavesnelheid, **75**

weergavevertraging

- instellen, **76**

wenskaarten, **18**

Z

zelftestrapport, **67**

Het hp officejet-informatiecentrum

In dit informatiecentrum vindt u alles wat u nodig hebt voor een optimaal gebruik van de HP Officejet.

- Technische ondersteuning
- Onderdelen en bestelinformatie
- Projecttips
- Tips voor het uitbreiden van uw product

www.hp.com/support

© 2003 Hewlett-Packard Company



Gedrukt op gerecycled papier.

Gedrukt in Duitsland



Q3434-90166