



OFFICEJET 6000

Gebruikershandleiding



E609

WHAT DO YOU HAVE TO SAY?

HP Officejet 6000 (E609)-serie printers

Gebruikershandleiding



Copyright informatie

© 2009 Copyright Hewlett-Packard Development Company, L.P.
Uitgave 1, 6/2009

Kennisgeving van Hewlett-Packard Company

De informatie in dit document kan zonder kennisgeving worden gewijzigd.

Alle rechten voorbehouden.

Reproductie, aanpassing of vertaling van dit materiaal is verboden zonder voorafgaande schriftelijke toestemming van Hewlett-Packard, met uitzondering van wat is toegestaan onder de wet op de auteursrechten.

De garantie voor HP-producten en services is vastgelegd in de garantieverklaringen bij de betreffende producten. Niets in dit document mag worden opgevat als aanvullende garantiebepaling. HP kan niet aansprakelijk worden gehouden voor technische of redactionele fouten of omissies in de verklaringen.

Handelsmerken

Windows en Windows XP zijn in de V.S. geregistreerde handelsmerken van Microsoft Corporation. Windows Vista een gedeponeerd handelsmerk of handelsmerk van Microsoft Corporation in de Verenigde Staten en/of andere landen.

ENERGY STAR is een geregistreerd merk van de Amerikaanse overheid.

Veiligheidsinformatie



Volg altijd de standaard veiligheidsvoorschriften bij het gebruik van dit product. Op deze manier beperkt u het risico van verwondingen door brand of elektrische schokken.

1. Zorg dat u alle instructies in de bij het apparaat behorende documentatie hebt gelezen en begrepen.
2. Neem alle waarschuwingen en instructies in acht die op het product zijn aangegeven.
3. Trek de stekker van het netsnoer uit het stopcontact voordat u dit apparaat gaat reinigen.
4. Installeer en gebruik het product niet in de nabijheid van water of wanneer u nat bent.
5. Installeer het product op een stevig, stabiel oppervlak.
6. Zet het product op een veilige plaats waar niemand op het netsnoer kan trappen of erover kan struikelen en het netsnoer niet wordt beschadigd.
7. Als het product niet naar behoren werkt, raadpleeg dan [Onderhoud en problemen oplossen](#).

8. U mag zelf geen onderdelen repareren. Voor reparatie- of onderhoudswerkzaamheden dient u contact op te nemen met een bevoegd technicus.

9. Gebruik alleen de externe stroomadapter/accu die bij het toestel werd geleverd.

Inhoudsopgave

| | |
|---|----|
| 1 Aan de slag | |
| Andere bronnen over het product zoeken | 8 |
| Het modelnummer van het apparaat zoeken..... | 10 |
| Toegankelijkheid..... | 10 |
| De onderdelen van het apparaat kennen..... | 10 |
| Voorzijde..... | 11 |
| Bedieningspaneel..... | 11 |
| Achterzijde..... | 12 |
| Informatie over verbindingen..... | 12 |
| Het apparaat uitschakelen..... | 13 |
| Milieutips..... | 13 |
| 2 De accessoires installeren | |
| De duplexmodule installeren (beschikbaar op sommige modellen)..... | 14 |
| Accessoires inschakelen..... | 14 |
| De duplexmodule op het toestel activeren en inactiveren..... | 15 |
| Accessoires op Windows-computer in- of uitschakelen..... | 15 |
| Accessoires inschakelen op computers met Macintosh..... | 15 |
| 3 Het apparaat gebruiken | |
| Afdrukmedia selecteren..... | 16 |
| Papiersoorten aanbevolen voor afdrukken..... | 16 |
| Aanbevolen papiersoorten om foto's af te drukken..... | 18 |
| Tips voor de keuze en het gebruik van afdrukmedia..... | 19 |
| Informatie over de specificaties van ondersteund afdruk materiaal..... | 20 |
| Ondersteunde formaten kennen..... | 20 |
| Informatie over ondersteunde papiersoorten en gewichten..... | 23 |
| Minimummarges instellen..... | 24 |
| Afdruk materiaal laden..... | 24 |
| De afdrukinstellingen wijzigen..... | 26 |
| De instellingen voor de huidige opdrachten wijzigen vanuit een toepassing (Windows)..... | 26 |
| De standaardinstellingen wijzigen voor alle komende opdrachten (Windows)..... | 27 |
| Instellingen wijzigen (Mac OS X)..... | 27 |
| Dubbelzijdig afdrukken (duplexen)..... | 27 |
| Richtlijnen voor dubbelzijdig afdrukken..... | 27 |
| Dubbelzijdig afdrukken..... | 28 |
| Afdrukken op speciaal en aangepast afdruk materiaal..... | 29 |
| Afdrukken zonder randen..... | 30 |
| Een document zonder rand afdrukken (Windows)..... | 30 |
| Een document zonder randen afdrukken (Mac OS X)..... | 30 |
| Een webpagina afdrukken (alleen Windows)..... | 31 |
| Een afdruktaak annuleren..... | 32 |

4 Configureren en beheren

| | |
|---|----|
| Het apparaat beheren..... | 33 |
| Het apparaat controleren..... | 34 |
| Het apparaat beheren..... | 35 |
| Beheertools voor het apparaat gebruiken..... | 36 |
| Geïntegreerde webserver..... | 36 |
| De ingebouwde webserver openen..... | 37 |
| Pagina's geïntegreerde webserver..... | 38 |
| Werkset (Windows)..... | 38 |
| De Werkset openen..... | 38 |
| Tabbladen in de Werkset..... | 39 |
| Werkset netwerk..... | 40 |
| Gebruik het HP Solution Center (Windows)..... | 40 |
| HP Printerhulpprogramma (Mac OS X)..... | 40 |
| Het HP Printerhulpprogramma openen..... | 41 |
| Panelen van het HP printerhulpprogramma..... | 41 |
| Gebruik het HP Apparaatbeheer (Mac OS X)..... | 42 |
| De printerstatuspagina begrijpen..... | 42 |
| Het netwerkconfiguratierapport of het draadloze statusrapport begrijpen..... | 44 |
| Configureer het apparaat (Windows)..... | 45 |
| Directe verbinding..... | 45 |
| De software installeren voordat u het apparaat verbindt (aanbevolen werkwijze)..... | 45 |
| het apparaat verbinden voordat u de software installeert..... | 46 |
| Het apparaat delen in een lokaal gedeeld netwerk..... | 46 |
| Netwerkverbinding..... | 47 |
| Het apparaat installeren op een netwerk..... | 47 |
| De software van het apparaat installeren op clientcomputers..... | 48 |
| Installeer de printer met Printer toevoegen..... | 48 |
| Het apparaat configureren (Mac OS X)..... | 48 |
| De software voor een netwerk of een rechtstreekse verbinding installeren..... | 49 |
| Het apparaat delen in een lokaal gedeeld netwerk..... | 49 |
| Het toestel instellen voor draadloze communicatie..... | 50 |
| 802.11 draadloze netwerkinstellingen begrijpen..... | 51 |
| Draadloze communicatie instellen met de installer (Windows)..... | 52 |
| Draadloze communicatie op het toestel instellen met de installer (Mac OS X)..... | 53 |
| Het apparaat aansluiten met een ad hoc-draadloze netwerkverbinding..... | 53 |
| Draadloze communicatie uitschakelen..... | 53 |
| Uw firewall configureren voor gebruik met HP-apparaten..... | 53 |
| Wijzig de verbindingsmethode..... | 55 |
| Richtlijnen voor het verzekeren van beveiliging op een draadloos netwerk..... | 55 |
| Hardware-adressen aan een WAP (Wireless Access Point) toevoegen..... | 55 |
| Overige richtlijnen..... | 56 |
| De software verwijderen en opnieuw installeren..... | 56 |

5 Onderhoud en problemen oplossen

| | |
|---|----|
| Werken met inktcartridges..... | 60 |
| Informatie over printcartridges en de printkop..... | 61 |
| De geschatte inktniveaus bekijken..... | 62 |
| Printcartridges vervangen..... | 62 |
| Gebruik informatieverzameling..... | 64 |

| | |
|--|-----|
| Druk een afdrukkwaliteitsrapport af en kijk na of deze goed is..... | 65 |
| Een afdrukkwaliteitsrapport afdrucken..... | 66 |
| De Diagnosepagina van de afdrukkwaliteit evalueren..... | 66 |
| Inktniveaus..... | 67 |
| Goede gekleurde balken..... | 67 |
| Ongelijke, onregelmatig gestreepte, of vervaagde balken..... | 68 |
| Regelmatische witte strepen in de balken..... | 69 |
| Kleuren van de balk zijn niet gelijkmatig..... | 69 |
| Tekst in groot zwart lettertype..... | 70 |
| Uitlijnpatronen..... | 71 |
| Er zijn geen defecten..... | 71 |
| Tips en middelen voor het oplossen van problemen..... | 71 |
| Problemen met het afdrucken oplossen | 72 |
| Het apparaat wordt onverwacht uitgeschakeld..... | 72 |
| Het afdrucken duurt lang..... | 72 |
| Er wordt een blanco of deels bedrukte pagina afgedrukt..... | 73 |
| De afdruk is niet correct of er ontbreken gedeelten..... | 74 |
| Tekst of afbeeldingen zijn verkeerd geplaatst..... | 74 |
| Problemen oplossen bij afdrucken..... | 75 |
| Enveloppen worden verkeerd afgedrukt..... | 75 |
| Het apparaat reageert niet..... | 76 |
| Het apparaat drukt betekenisloze tekens af..... | 79 |
| Er gebeurt niets wanneer ik probeer af te drukken..... | 79 |
| De marges worden niet afgedrukt zoals verwacht..... | 83 |
| Tekst of illustraties worden afgebroken aan de randen van de pagina..... | 84 |
| Er wordt een lege pagina afgedrukt..... | 86 |
| Problemen met de afdrukkwaliteit oplossen..... | 87 |
| Foute, onnauwkeurige of uitlopende kleuren..... | 87 |
| Tekst of illustraties worden niet volledig met inkt gevuld..... | 91 |
| De afdruk heeft een horizontale, vervormde strook aan de onderkant van de afdruk zonder rand..... | 93 |
| Afdrukken bevatten horizontale strepen of lijnen..... | 94 |
| Afdrukken zijn onduidelijk of vertonen dofke kleuren..... | 96 |
| Afdrukken lijken wazig of vaag..... | 97 |
| Afdrukken zijn scheef of schuin..... | 99 |
| Inktstrepen op de achterkant van het blad..... | 100 |
| Papier wordt niet uit de invoerlade opgenomen..... | 101 |
| Slechte zwarte tekst..... | 102 |
| Het apparaat drukt langzaam af..... | 104 |
| Geavanceerd onderhoud aan de printkop..... | 105 |
| reinig de printkop..... | 105 |
| Printkop uitlijnen..... | 106 |
| Problemen met de papierinvoer oplossen..... | 107 |
| Problemen met het apparaatbeheer oplossen..... | 109 |
| De geïntegreerde webserver kan niet worden geopend..... | 109 |
| Netwerkproblemen oplossen..... | 109 |

| | |
|--|-----|
| Draadloze problemen oplossen..... | 110 |
| Draadloze basisproblemen oplossen..... | 110 |
| Geavanceerde draadloze problemen oplossen..... | 111 |
| Controleren of de computer verbinding heeft met het netwerk..... | 112 |
| Controleren of het HP-apparaat met uw netwerk is verbonden..... | 113 |
| Controleren of de firewall-software de communicatie blokkeert..... | 114 |
| Controleren of het HP-apparaat is ingeschakeld en gereed is..... | 114 |
| Uw draadloze router gebruikt een verborgen SSID..... | 115 |
| Controleren of de draadloze versie van het HP-apparaat is ingesteld als de standaardprinterdriver (alleen Windows)..... | 115 |
| Controleren of de HP-ondersteuning netwerkapparaten actief is (alleen Windows)..... | 116 |
| Hardware-adressen toevoegen aan een draadloos toegangspunt (WAP)..... | 116 |
| Installatieproblemen oplossen..... | 117 |
| Suggesties voor hardware-installatie..... | 117 |
| Suggesties voor software-installatie..... | 118 |
| Netwerkproblemen oplossen..... | 119 |

| | |
|---|-----|
| Papierstoringen oplossen..... | 120 |
| Verhelp een storing in het apparaat..... | 121 |
| Tips voor het vermijden van papierstoringen..... | 122 |
| Fouten (Windows)..... | 122 |
| Printkopprobleem - De printkop lijkt te ontbreken of beschadigd te zijn..... | 122 |
| Incompatibele printkop..... | 122 |
| Probleem met de printkop en geavanceerd onderhoud aan de printkop..... | 123 |
| Probleem met de printkop - De volgende printkop heeft een probleem..... | 123 |
| Geavanceerd onderhoud aan de printkop..... | 123 |
| Apparaat afgesloten..... | 128 |
| Inktalarm..... | 128 |
| HP raadt aan om een vervangende cartridge beschikbaar te houden voor wanneer de afdrukkwaliteit onaanvaardbaar wordt..... | 129 |
| De hoeveelheid inkt in de volgende cartridge kan laag genoeg zijn om een slechte afdrukkwaliteit te veroorzaken en de cartridge moet mogelijk binnenkort worden vervangen. HP raadt aan om een vervangende cartridge beschikbaar te houden om te installeren wanneer de afdrukkwaliteit onaanvaardbaar wordt..... | 129 |
| Inktsysteemfout..... | 129 |
| Probleem met de cartridge..... | 130 |
| De volgende printcartridge lijkt verdwenen of beschadigd te zijn..... | 130 |
| Cartridge(s) in verkeerde houder - De volgende cartridges zijn in de verkeerde houders..... | 130 |
| Probleem met de cartridge..... | 130 |
| Verkeerd papier..... | 130 |
| De cartridgehouder kan niet bewegen..... | 130 |
| Vastgelopen papier..... | 131 |
| De printer heeft geen papier meer..... | 131 |
| Incompatibele cartridge(s)..... | 131 |
| De volgende cartridge is niet bedoeld voor gebruik in deze printer..... | 131 |
| De volgende cartridges zijn niet bedoeld voor gebruik in deze printer zoals deze momenteel is geconfigureerd..... | 131 |
| Printer offline..... | 131 |
| Printer onderbroken..... | 132 |
| Document afdrukken mislukt..... | 132 |
| Een originele HP-cartridge die eerder al werd gebruikt..... | 132 |
| Waarschuwing capaciteit van de inktservice..... | 133 |
| Algemene afdrukfout..... | 133 |
| 6 Lampjes op het bedieningspaneel | |
| Betekenis van de lampjes van het bedieningspaneel..... | 134 |
| A HP toebehoren en accessoires | |
| Afdrukbenodigdheden online bestellen..... | 141 |
| Accessoires..... | 141 |
| Benodigdheden..... | 142 |
| Printcartridges..... | 142 |
| HP media..... | 142 |
| B Ondersteuning en garantie | |
| Elektronische ondersteuning krijgen..... | 143 |

| | |
|---|-----|
| Telefonische ondersteuning van HP krijgen..... | 144 |
| Voordat u belt..... | 144 |
| Wat te doen bij problemen..... | 145 |
| Telefonische ondersteuning van HP..... | 145 |
| Periode voor telefonische ondersteuning..... | 145 |
| Telefoonnummers voor telefonische ondersteuning..... | 146 |
| Telefonisch contact opnemen..... | 147 |
| Na de periode van telefonische ondersteuning..... | 147 |
| Opties voor aanvullende garantie..... | 147 |
| HP Snelle omruilservice (Japan)..... | 148 |
| HP Korea klantenondersteuning..... | 148 |
| Beperkte garantieverklaring van Hewlett-Packard..... | 149 |
| Garantie-informatie printcartridge..... | 150 |
| Het apparaat klaarmaken voor verzending..... | 150 |
| Verwijder het toegangspaneel aan de achterkant of de duplexmodule..... | 150 |
| De uitvoerlade verwijderen..... | 150 |
| Het apparaat verpakken..... | 151 |
| C Specificaties van het apparaat | |
| Fysieke specificaties..... | 152 |
| Productkenmerken en -mogelijkheden..... | 152 |
| Specificaties processor en geheugen..... | 153 |
| Systeemvereisten..... | 153 |
| Netwerkprotocollspecificaties..... | 154 |
| Specificaties van de geïntegreerde webserver..... | 154 |
| Afdrukresolutie..... | 154 |
| Omgevingsspecificaties..... | 155 |
| Elektrische specificaties..... | 155 |
| Specificaties geluidsniveau (afdrukken in conceptmodus, geluidsniveaus volgens ISO 7779)..... | 155 |
| D Overheidsvoorschriften | |
| FCC-verklaring..... | 156 |
| Kennisgeving voor gebruikers in Korea..... | 157 |
| VCCI- (Klasse B) verklaring van overeenstemming voor gebruikers in Japan..... | 157 |
| Kennisgeving voor gebruikers in Japan over het netsnoer..... | 157 |
| Tabel met giftige en gevaarlijke stoffen..... | 157 |
| Verklaring over de indicatielampjes..... | 158 |
| Overheidsinformatie voor draadloze producten..... | 158 |
| Blootstelling aan radiofrequentiestralingen..... | 158 |
| Bericht aan gebruikers in Brazilië..... | 158 |
| Bericht aan gebruikers in Canada..... | 158 |
| Bericht aan gebruikers in Taiwan..... | 159 |
| Kennisgeving van de Europese Unie..... | 159 |
| Modelnummer..... | 160 |
| Conformiteitsverklaring..... | 160 |

Inhoudsopgave

| | |
|--|------------|
| Programma voor milieubeheer..... | 162 |
| Papiergebruik..... | 162 |
| Plastics..... | 162 |
| Veiligheidsinformatiebladen..... | 162 |
| Kringloopprogramma..... | 162 |
| Recyclingprogramma van HP inkjet-onderdelen..... | 162 |
| Afvoer van afgedankte apparatuur door gebruikers in particuliere huishoudens in de Europese Unie..... | 163 |
| Stroomverbruik..... | 163 |
| Licentieovereenkomsten met derden..... | 164 |
| Expat..... | 164 |
| OpenSSL..... | 164 |
| SHA2..... | 166 |
| Index..... | 168 |

1 Aan de slag

In deze handleiding vindt u details over het gebruik van het apparaat en het oplossen van problemen.

- [Andere bronnen over het product zoeken](#)
- [Het modelnummer van het apparaat zoeken](#)
- [Toegankelijkheid](#)
- [De onderdelen van het apparaat kennen](#)
- [Informatie over verbindingen](#)
- [Het apparaat uitschakelen](#)
- [Milieutips](#)

Andere bronnen over het product zoeken

Voor productinformatie en hulpmiddelen voor het oplossen van problemen die niet in deze handleiding zijn opgenomen, zijn de volgende informatiebronnen beschikbaar:

| Bron | Beschrijving | Locatie |
|---|--|---|
| Leesmij-bestand en release-info | Deze bieden de laatste informatie en tips voor het oplossen van problemen. | Staat op de Starter-cd. |
| Startershandleiding draadloos (uitsluitend bepaalde modellen) | Bevat aanwijzingen voor het installeren van de draadloze functie van het apparaat. | Een gedrukte versie van het document is bij het apparaat meegeleverd. |
| Hulpprogramma's voor apparaatbeheer (netwerkverbinding) | Hiermee kunt u statusinformatie bekijken, instellingen wijzigen en het apparaat beheren. Raadpleeg Geïntegreerde webserver voor meer informatie. | Beschikbaar vanaf een computer met een verbinding. |
| Werkset (Microsoft® Windows®) | Biedt informatie over de status van printkoppen en geeft toegang tot services voor onderhoud. Raadpleeg Werkset (Windows) voor meer informatie. | Normaal samen met de software van het apparaat geïnstalleerd. |
| HP Printerhulpprogramma (Mac OS X) | Bevat hulpmiddelen voor het configureren van afdrukinstellingen, het kalibreren van het apparaat, het reinigen van de printkop, het afdrukken van de configuratiepagina, en het zoeken van hulp op de website. | Normaal samen met de software van het apparaat geïnstalleerd. |

(vervolg)

| Bron | Beschrijving | Locatie |
|--|--|--|
| | Raadpleeg HP Printerhulpprogramma (Mac OS X) voor meer informatie. | |
| Bedieningspaneel | Geeft status-, fout- en waarschuwingsinformatie over de werking. | Raadpleeg Bedieningspaneel voor meer informatie. |
| Logs en rapporten | Biedt informatie over gebeurtenissen die hebben plaatsgevonden. | Raadpleeg Het apparaat controleren voor meer informatie. |
| Statusrapport printer | <ul style="list-style-type: none">• Apparaatgegevens:<ul style="list-style-type: none">◦ Naam van product◦ Modelnummer◦ Serienummer◦ Versienummer van de firmware• Geïnstalleerde accessoires (bijvoorbeeld duplexeenheid)• Het aantal afgedrukte pagina's uit de lade en accessoires• Afdrukken status benodigheden | Raadpleeg De printerstatuspagina begrijpen voor meer informatie. |
| Pagina diagnostiek van afdrukkwaliteit afdrukken | Hiermee kunt u nagaan of er problemen zijn die invloed hebben op de afdrukkwaliteit en kunt u beter beslissen of het nodig is om een onderhoud uit te voeren om de kwaliteit van uw afdrukken te verbeteren. | Raadpleeg Druk een afdrukkwaliteitsrapport af en kijk na of deze goed is voor meer informatie. |
| HP-websites | Biedt de meest recente printersoftware en product- en ondersteuningsinformatie. | www.hp.com/support www.hp.com |
| Telefonische ondersteuning van HP | Bevat contactinformatie van HP. | Raadpleeg Telefonische ondersteuning van HP krijgen voor meer informatie. |
| HP Solution Center (Windows) | Hiermee kunt u de afdrukinstellingen wijzigen, benodigheden bestellen, en naar de Help op het scherm gaan. Afhankelijk van de toestellen die u hebt geïnstalleerd, biedt het HP Solution Center bijkomende functies, zoals toegang tot de HP foto en bewerkingssoftware. Raadpleeg Gebruik het HP Solution Center (Windows) voor meer informatie. | Normaal samen met de software van het apparaat geïnstalleerd. |

Het modelnummer van het apparaat zoeken

Naast de modelnaam die op de voorkant van het apparaat verschijnt, heeft dit apparaat een specifiek modelnummer. U kunt dit nummer gebruiken om te helpen bepalen welke toebehoren of accessoires beschikbaar zijn voor uw product en wanneer u ondersteuning vraagt.

Het modelnummer wordt afgedrukt op een label aan de binnenkant van het apparaat, in de buurt van de printcartridges.

Toegankelijkheid

Uw apparaat beschikt over een aantal functies die de printer toegankelijk maken voor gebruikers met bepaalde handicaps.

Visueel

De software van het apparaat is geschikt voor gebruikers met een visuele handicap of verminderd zicht dankzij de toegankelijkheidsopties en -functies van uw besturingssysteem. Bovendien zijn er ondersteunende technieken beschikbaar voor gebruikers met een visuele beperking, zoals schermlezers, braillelezers en spraakherkenningstechnologie. Speciaal voor gebruikers die kleurenblind zijn, zijn de gekleurde knoppen en tabbladen in de software en op het bedieningspaneel voorzien van korte tekst of pictogramlabels die de functie ervan aangegeven.

Mobiliteit

Om gebruikers met een beperkte mobiliteit te helpen, kunnen de softwarefuncties van het apparaat worden uitgevoerd met behulp van het toetsenbord. De software ondersteunt ook Windows-toegankelijkheidsopties, zoals plaktoetsen, schakeltoetsen, filtertoetsen en muistoetsen. De deuren, knoppen, papierlades en papiergeleiders van het apparaat kunnen door gebruikers met beperkte kracht en beperkt bereik worden bediend.

Ondersteuning

Meer informatie over de toegankelijkheid van dit product en HP's streven naar optimale producttoegankelijkheid vindt u op de website van HP op www.hp.com/accessibility.

Voor informatie over de toegankelijkheid op Mac OS X gaat u naar de website van Apple op www.apple.com/accessibility.

De onderdelen van het apparaat kennen

- [Voorzijde](#)
- [Bedieningspaneel](#)
- [Achterzijde](#)

Voorzijde

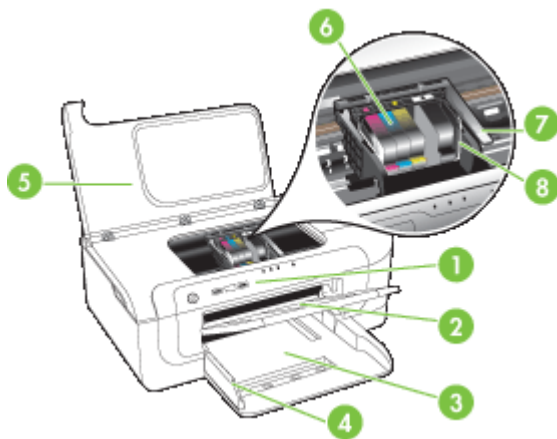



| | |
|---|-----------------------|
| 1 | Bedieningspaneel |
| 2 | Uitvoerlade |
| 3 | Lade 1 |
| 4 | Breedtegeleiders |
| 5 | Bovenste klep |
| 6 | Inkcartridges |
| 7 | Printkopvergrendeling |
| 8 | Printkop |

Bedieningspaneel

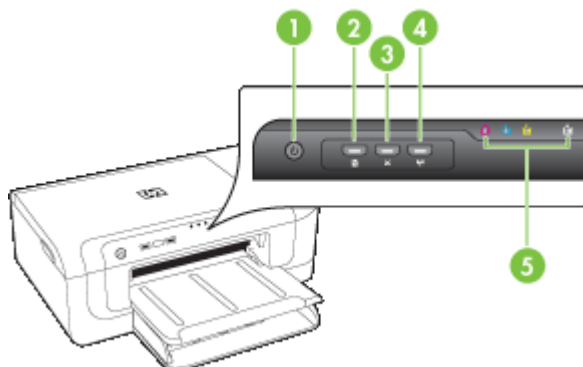
Zie [Lampjes op het bedieningspaneel](#) voor meer informatie over het aflezen van de lampjes op het bedieningspaneel.



| | |
|---|--|
| 1 | Knop en lampje Aan/Uit |
| 2 | Knop en lampje Doorgaan |
| 3 | Knop Annuleren |
| 4 | Netwerkknop  (beschikbaar op sommige modellen) Draadloosknop  (beschikbaar op sommige modellen) |
| 5 | Inktpatroonlampjes |

Achterzijde

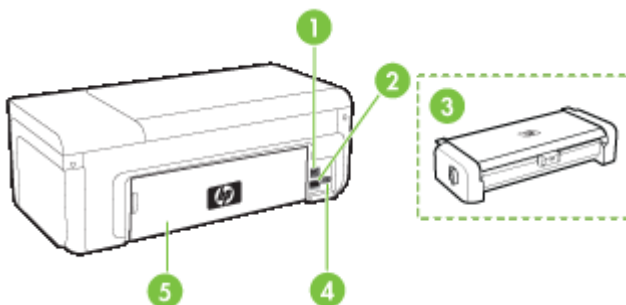

| | |
|---|--|
| 1 | USB (Universal Serial Bus)-poort achteraan |
| 2 | Ethernet-netwerkpoot |
| 3 | Automatisch accessoire voor dubbelzijdig afdrukken (duplexeenheid) (alleen sommige modellen) |
| 4 | Stroomaansluiting |
| 5 | Toegangspaneel aan achterkant |

Informatie over verbindingen

| Beschrijving | Aanbevolen aantal aangesloten computers voor de beste prestaties | Ondersteunde softwarefuncties | Instructies bij de installatie |
|-------------------------------|---|-----------------------------------|--|
| USB-aansluiting | Eén computer die via een USB-kabel is aangesloten op de snelle USB 2.0-poort aan de achterzijde van het apparaat. | Alle functies worden ondersteund. | Zie Configureer het apparaat (Windows) of Het apparaat configureren (Mac OS X) . |
| Ethernetverbinding (bekabeld) | Maximaal vijf computers die aan het apparaat zijn | Alle functies worden ondersteund. | Volg de instructies in Het apparaat delen in een lokaal gedeeld netwerk in |

(vervolg)

| Beschrijving | Aanbevolen aantal aangesloten computers voor de beste prestaties | Ondersteunde softwarefuncties | Instructies bij de installatie |
|---|--|---|--|
| | aangesloten via een hub of een router. | | deze handleiding voor meer instructies. |
| Printers delen | Maximaal vijf computers. De hostcomputer moet altijd aanstaan, anders kunnen de andere computers niet op het apparaat afdrucken. | Alle functies die op de hostcomputer aanwezig zijn, worden ondersteund. Alleen afdrucken wordt vanaf de andere computers ondersteund. | Volg de instructies in het gedeelte Het apparaat delen in een lokaal gedeeld netwerk . |
| 802.11 draadloos (alleen bepaalde modellen) | Maximaal vijf computers die aan het apparaat zijn aangesloten via een hub of een router. | Alle functies worden ondersteund. | Volg de instructies in de draadloze Aan de slag-handleiding of zie Het toestel instellen voor draadloze communicatie . |

Het apparaat uitschakelen

Schakel het HP-product uit door te drukken op de knop **Voeding** die zich op het apparaat bevindt. Wacht tot het lampje **Voeding** uitgaat voor u de stekker loskoppelt of een wandschakelaar omzet. Als u het HP-product niet op de juiste manier uitschakelt, beweegt de printcartridge mogelijk niet naar de uitgangspositie. Dit kan problemen veroorzaken met de printkop en de afdrukkwaliteit.

Milieutips

HP is geëngageerd om klanten te helpen hun ecologische voetafdruk te verminderen. HP biedt de onderstaande Milieutips om u te helpen letten op manieren waarop u de effecten van uw afdrukkeuzes kunt evalueren en beperken. Naast specifieke functies in dit product kunt u de HP Eco Solutions-website bezoeken voor meer informatie over de milieu-initiatieven van HP.

www.hp.com/hpinfo/globalcitizenship/environment/

- **Dubbelzijdig afdrucken:** Maak gebruik van **papierbesparende printing** om documenten dubbelzijdig af te drukken met meerdere pagina's op hetzelfde vel om papiergebruik te reduceren. Raadpleeg [Dubbelzijdig afdrucken \(duplexen\)](#) voor meer informatie.
- **Smart Web printing:** De HP Smartweb afdrukinterface heeft een venster **Clipboek** en **Clips bewerken** waar u clips die u van internet hebt verzameld, kunt opslaan, organiseren of afdrucken. Raadpleeg [Een webpagina afdrucken \(alleen Windows\)](#) voor meer informatie.
- **Informatie over energiebesparing:** Zie [Stroomverbruik](#) om de ENERGY STAR®-kwalificatiestatus voor dit product te bepalen.
- **Gerecyclede materialen:** Voor meer informatie over het recyclen van HP-producten gaat u naar:
www.hp.com/hpinfo/globalcitizenship/environment/recycle/

2 De accessoires installeren

Dit gedeelte bevat de volgende onderwerpen:

- [De duplexmodule installeren \(beschikbaar op sommige modellen\)](#)
- [Accessoires inschakelen](#)

De duplexmodule installeren (beschikbaar op sommige modellen)

Als het optionele accessoire voor automatisch dubbelzijdig afdrucken (duplexeenheid) is geïnstalleerd, kunt u automatisch op beide zijden van een vel papier afdrucken. Zie [Dubbelzijdig afdrucken \(duplexen\)](#) voor informatie over het gebruik van de duplexeenheid.

De duplexeenheid installeren

1. Druk op de knoppen op het toegangspaneel aan de achterzijde en verwijder het paneel van het apparaat.
2. Schuif de duplexeenheid in het apparaat totdat deze vastklikt. Druk bij de installatie niet op de knoppen aan weerszijden van de duplexeenheid, maar gebruik de knoppen alleen om de eenheid uit de printer te verwijderen.

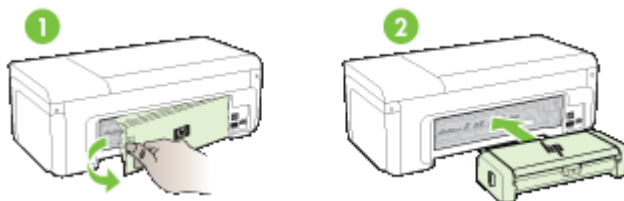

Accessoires inschakelen

Dit deel bevat de volgende onderwerpen:

- [De duplexmodule op het toestel activeren en inactiveren](#)
- [Accessoires op Windows-computer in- of uitschakelen](#)
- [Accessoires inschakelen op computers met Macintosh](#)

De duplexmodule op het toestel activeren en inactiveren

Als u de duplexmodule installeert of verwijdert, moet u de accessoire op het bedieningspaneel van het toestel activeren of inactiveren.

De duplexmodule activeren of inactiveren

- ▲ Druk op de **X** knop **Annuleren** en  knop **Netwerk** en houdt deze gedurende vijf seconden ingedrukt. Nadat u de knoppen hebt losgelaten, drukt het toestel een rapport af waarin staat dat de duplexeenheid is geactiveerd.

Accessoires op Windows-computer in- of uitschakelen

1. Klik op de knop **Start** op het bureaublad.
2. Selecteer **Printers en faxen**, klik met de rechter muisknop op uw toestel en selecteer vervolgens **Eigenschappen**.
3. Klik op het tabblad **Apparaatinstellingen** en klik vervolgens op **Geïnstalleerd** of **Niet geïnstalleerd** om de duplexmodule in of uit te schakelen.

Accessoires inschakelen op computers met Macintosh

1. Klik vanaf het bureaublad op **Systeemvoorkeuren** onder het Apple-menu.
2. Klik op **Afdrukken & faxen**.
3. Selecteer het toestel en klik vervolgens op **Printerinstellingen** (Mac OS X 10.4) of **Opties & Benodigdheden...** (Mac OS X 10.5).
4. Voer een van de volgende handelingen uit:
 - a. **Mac OS X (10.4)**: Selecteer **Installatie-opties** in het vervolgkeuzemenu.
 - b. **Mac OS X (10.5)** Selecteer het tabblad **Stuurprogramma**.
5. Selecteer het selectievakje naast **HP Dubbelzijdige afdrukaccessoire (duplexmodule)** om de duplexmodule in te schakelen. Schakel het selectievakje uit om de duplexmodule uit te schakelen.

3 Het apparaat gebruiken

Dit gedeelte bevat de volgende onderwerpen:

- [Afdrukmedia selecteren](#)
- [Afdruk materiaal laden](#)
- [De afdrukinstellingen wijzigen](#)
- [Dubbelzijdig afdrukken \(duplexen\)](#)
- [Afdrukken op speciaal en aangepast afdruk materiaal](#)
- [Afdrukken zonder randen](#)
- [Een webpagina afdrukken \(alleen Windows\)](#)
- [Een afdruktaak annuleren](#)

Afdrukmedia selecteren

Het apparaat is geschikt voor gebruik met de meeste soorten afdruk materiaal. Wij raden u aan om eerst een aantal soorten afdruk materiaal uit te proberen voordat u grote hoeveelheden aanschaft. Gebruik HP papier voor het beste afdruk resultaat. Ga naar de website van HP op www.hp.com om meer te weten over afdruk materiaal van HP.



HP beveelt gewoon papier met het ColorLok-logo aan voor het afdrukken van alledaagse documenten. Alle papieren met het ColorLok-logo worden onafhankelijk getest om te beantwoorden aan hoge standaarden van betrouwbaarheid en afdrukkwaliteit, en documenten te produceren met heldere kleuren en scherp zwart & die sneller drogen dan normaal gewoon papier. Zoek papier met het ColorLok-logo met verschillende gewichten en formaten van grote papierfabrikanten.

Dit gedeelte bevat de volgende onderwerpen:

- [Papiersoorten aanbevolen voor afdrukken](#)
- [Aanbevolen papiersoorten om foto's af te drukken](#)
- [Tips voor de keuze en het gebruik van afdrukmedia](#)
- [Informatie over de specificaties van ondersteund afdruk materiaal](#)
- [Minimummarges instellen](#)

Papiersoorten aanbevolen voor afdrukken

Voor een optimale afdrukkwaliteit adviseren wij u alleen HP-papier te gebruiken dat voor deze bepaalde afdruktaak is bedoeld.

Het is mogelijk dat in uw land/regio bepaalde papiersoorten niet beschikbaar zijn.

| | |
|---|---|
| HP Brochurepapier HP Superior inkjetpapier | Dit papier heeft een glanzende of matte laag aan beide kanten voor dubbelzijdig gebruik. Dit papier is een ideale keuze voor reproducties van fotokwaliteit, omslagen van bedrijfsrapporten, speciale presentaties, brochures, mailings en kalenders. |
| HP Helderwit inkjetpapier | HP Helderwit Inkjetpapier levert contrastrijke kleuren en scherp afgedrukte tekst op. Dit papier is dik genoeg voor dubbelzijdig afdrucken in kleur, zodat het ideaal is voor nieuwsbrieven, rapporten en folders. Het heeft ColorLok-technologie voor minder vlekken, scherpere zwart en intensere kleuren. |
| HP Printingpapier | HP Printingpapier is multifunctioneel papier van hoge kwaliteit. Hiermee vervaardigt u documenten die er veel professioneler uitzien dan documenten die op standaardpapier of kopeerpapier zijn afgedrukt. Het heeft ColorLok-technologie voor minder vlekken, scherpere zwart en intensere kleuren. Het is zuurvrij voor duurzame documenten. |
| HP Office-papier | HP Office Paper is multifunctioneel papier van hoge kwaliteit. Het is geschikt voor kopieën, schetsen, memo's en andere alledaagse documenten. Het heeft ColorLok-technologie voor minder vlekken, scherpere zwart en intensere kleuren. Het is zuurvrij voor duurzame documenten. |
| HP Office Gerecycled papier | HP Office Gerecycled papier is multifunctioneel papier van hoge kwaliteit, gemaakt met 30% gerecyclede vezels. Het heeft ColorLok-technologie voor minder vlekken, scherpere zwart en intensere kleuren. Het is zuurvrij voor duurzame documenten. |
| HP Premium Presentatiepapier HP Professioneel papier | Dit is zwaar dubbelzijdig mat papier, perfect voor presentaties, voorstellen, rapporten en nieuwsbrieven. Het is extra zwaar papier met een imponerende uitstraling. |
| HP Premium Inkjet Transparant | Op HP Premium Inkjet transparanten komen uw kleurenpresentaties beter tot hun recht. Deze transparanten zijn gemakkelijk in het gebruik en drogen snel en zonder vlekken. |
| HP Geavanceerd fotopapier | Dit dikke fotopapier heeft een sneldrogende, veegvaste afwerking. Het papier is bestand tegen water, vegen, vingerafdrukken en vochtigheid. De foto's die u op deze papiersoort afdrukt, lijken op foto's die u in een winkel hebt laten afdrucken. Het is beschikbaar in verschillende formaten, waaronder A4, 8,5 x 11 inch, 10 x 15 cm (4 x 6 inch), 13 x 18 cm (5 x 7 inch) en met twee afwerkingen – glanzend of zachte glans (gesatineerd mat). Het is zuurvrij voor duurzame documenten. |
| HP Everyday Fotopapier | Druk kleurrijke, alledaagse kiekjes tegen lage kosten af, met papier dat voor het afdrucken van gewone foto's is ontworpen. Dit voordelige fotopapier droogt snel en is direct te verwerken. Dit papier produceert scherpe foto's met elke inkjetprinter. Verkrijgbaar in zachte glans in 8,5 x 11 inch, A4, 10 x 15 cm (4 x 6 inch). Het is zuurvrij voor duurzame documenten. |
| HP Opstrijpatronen | HP Opstrijpatronen (voor gekleurd textiel of voor lichtgekleurd of wit textiel) is het ideale materiaal voor het maken van uw eigen T-shirts met uw digitale foto's. |

Als u papier en andere materialen van HP wilt bestellen, gaat u naar www.hp.com/buy/supplies. Selecteer uw land/regio wanneer dit wordt gevraagd, volg de aanwijzingen om

uw product te selecteren en klik vervolgens op een van de koppelingen voor bestellingen op de pagina.

 **Opmerking** Momenteel zijn sommige delen van de website van HP alleen beschikbaar in het Engels.

HP Photo-waardepakketten:

In de HP Photo-waardepakketten worden oorspronkelijke HP printcartridges en HP Geavanceerd fotopapier handig samen verpakt om u tijd te besparen en het giswerk voor het afdrucken van professionele foto's met uw HP-printer weg te nemen. Oorspronkelijke HP inkt en HP Geavanceerd fotopapier zijn ontworpen om samen te werken zodat uw foto's duurzaam en intens zijn, afdruk na afdruk. Zeer geschikt voor het afdrucken van een vakantie vol foto's of meerdere afdrucken die men kan delen.

Aanbevolen papiersoorten om foto's af te drukken

Voor een optimale afdrukkwaliteit adviseren wij u alleen HP-papier te gebruiken dat voor deze bepaalde afdructaak is bedoeld.

Het is mogelijk dat in uw land/regio bepaalde papiersoorten niet beschikbaar zijn.

HP Geavanceerd fotopapier

Dit dikke fotopapier heeft een sneldrogende, veegvaste afwerking. Het papier is bestand tegen water, vegen, vingerafdrucken en vochtigheid. De foto's die u op deze papiersoort afdrukt, lijken op foto's die u in een winkel hebt laten afdrucken. Het is beschikbaar in verschillende formaten, waaronder A4, 8,5 x 11 inch, 10 x 15 cm (4 x 6 inch), 13 x 18 cm (5 x 7 inch) en met twee afwerkingen – glanzend of zachte glans (gesatineerd mat). Het is zuurvrij voor duurzame documenten.

HP Everyday Fotopapier

Druk kleurrijke, alledaagse kiekjes tegen lage kosten af, met papier dat voor het afdrucken van gewone foto's is ontworpen. Dit voordelige fotopapier droogt snel en is direct te verwerken. Dit papier produceert scherpe foto's met elke inkjetprinter. Verkrijgbaar in zachte glans in 8,5 x 11 inch, A4, 10 x 15 cm (4 x 6 inch). Het is zuurvrij voor duurzame documenten.

HP Photo-waardepakketten:

HP Photo Value Packs zijn pakketten die originele inktpatronen van HP en HP Advanced Photo Papier bevatten waardoor u tijd bespaart en u niet meer hoeft na te denken over het afdrucken van betaalbare professionele foto's met uw HP-printer. Oorspronkelijke HP inkt en HP Geavanceerd fotopapier zijn ontworpen om samen te werken zodat uw foto's duurzaam en intens zijn, afdruk na afdruk. Zeer geschikt voor het afdrucken van een vakantie vol foto's of meerdere afdrucken die men kan delen.

Ga naar www.hp.com/buy/supplies om HP-papier en andere toebehoren te bestellen. Selecteer uw land/regio wanneer dit wordt gevraagd, volg de aanwijzingen om uw product te selecteren en klik vervolgens op een van de koppelingen voor bestellingen op de pagina.

 **Opmerking** Momenteel zijn sommige delen van de website van HP alleen beschikbaar in het Engels.

Tips voor de keuze en het gebruik van afdrukmedia

- Gebruik altijd afdruk materiaal dat voldoet aan de specificaties van het apparaat. Raadpleeg [Informatie over de specificaties van ondersteund afdruk materiaal](#) voor meer informatie.
- Plaats slechts één papiersoort tegelijkertijd in een lade. Als u een speciaal soort afdruk materiaal bovenop gewoon afdruk materiaal plaatst, kan het papier vastlopen of de afdruk onjuist zijn.
- Plaats het afdruk materiaal met de afdrukzijde omlaag, tegen de achterkant van de lade aan. Lijn de afdruk materiaal aan de rechterkant van de invoerlade uit en pas de papierbreedtegeleider aan. Raadpleeg [Afdruk materiaal laden](#) voor meer informatie.
- Plaats niet te veel papier. Raadpleeg [Informatie over de specificaties van ondersteund afdruk materiaal](#) voor meer informatie. HP beveelt aan om speciaal afdruk materiaal niet hoger te laden dan 3/4 vol.
- Om storingen, slechte afdrukkwaliteit of andere problemen te voorkomen, moet u de volgende media vermijden:
 - Formulieren die uit meerdere delen bestaan
 - Afdruk materiaal dat is beschadigd, gekruld of verkreukeld
 - Afdruk materiaal met inkepingen of perforaties
 - Afdruk materiaal met een zware textuur of reliëf of afdruk materiaal dat inkt niet goed absorbeert
 - Afdruk materiaal dat te dun is of gemakkelijk kan worden uitgerekt

Kaarten en enveloppen

- Gebruik geen enveloppen met een hele gladde afwerking, zelfklevende randen, sluitingen of vensters. Gebruik ook geen kaarten en enveloppen met dikke, onregelmatige of gekrulde randen of enveloppen die gekreukt, gescheurd of anderszins beschadigd zijn.
- Gebruik platte, strak gevouwen enveloppen.
- Plaats enveloppen uitgelijnd volgens de afbeelding.

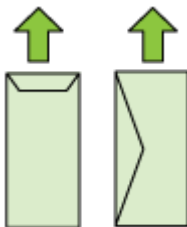

Afdruk materiaal voor foto's

- Gebruik de modus **Beste** voor het afdrukken van foto's. In deze modus neemt het afdrukken meer tijd in beslag omdat meer computergeheugen vereist is.
- Verwijder elk vel dat uit de printer komt en leg het weg om te drogen. Wanneer nat afdruk materiaal zich opstapelt kunnen vlekken ontstaan.

Transparanten

- Plaats transparanten met de ruwe kant naar beneden en de plakstrip wijzend naar de achterzijde van het apparaat.
- Verwijder elk vel dat uit de printer komt en leg het weg om te drogen. Wanneer nat afdruk materiaal zich opstapelt kunnen vlekken ontstaan.

Speciaal papierformaat

- Gebruik alleen speciaal papierformaat dat wordt ondersteund door het apparaat.
- Als uw toepassing speciaal papierformaat ondersteunt, stelt u het papierformaat eerst in de toepassing in voordat u het document afdrukt. Zo niet, stelt u het papierformaat in het printerstuurprogramma in. U moet wellicht de opmaak van bestaande documenten aanpassen om deze correct te kunnen afdrucken op speciaal afdrukformaat.

Informatie over de specificaties van ondersteund afdruk materiaal

Met de tabellen [Ondersteunde formaten kennen](#) en [Informatie over ondersteunde papiersoorten en gewichten](#) kunt u bepalen welke media goed zijn voor uw apparaat en welke functies bij uw papier zullen functioneren.

Gebruik altijd de juiste materiaalinstelling in de printerdriver en configureer de laden voor het juiste afdruk materiaal. HP raadt aan papier eerst uit te proberen voordat u grote hoeveelheden aanschafft.

- [Ondersteunde formaten kennen](#)
- [Informatie over ondersteunde papiersoorten en gewichten](#)

Ondersteunde formaten kennen

| Papierformaat | Invoerlade | Duplexmodule (bepaalde modellen) |
|---|------------|----------------------------------|
| Standaardformaten afdruk materiaal | | |
| U.S. Letter (216 x 279 mm; 8,5 x 11 inches) | ✓ | ✓ |
| U.S. Legal (216 x 356 mm; 8,5 x 14 inches) | ✓ | |
| A4 (210 x 297 mm; 8,3 x 11,7 inches) | ✓ | ✓ |
| U.S. Executive (184 x 267 mm; 7,25 x 10,5 inches) | ✓ | ✓ |
| B5 (JIS) (182 x 257 mm; 7,17 x 10,12 inches) | ✓ | ✓ |
| B5 (ISO) (176 x 250 mm; 6,9 x 9,8 inches) | ✓ | ✓ |
| B7 (88 x 125 mm; 3,5 x 4,9 inches) | ✓ | |
| A5 (148 x 210 mm; 5,8 x 8,3 inches) | ✓ | ✓ |
| A4 zonder rand (210 x 297 mm; 8,3 x 11,7 inches) | ✓ | |
| A5 zonder rand (148 x 210 mm; 5,8 x 8,3 inches) | ✓ | |

(vervolg)

| Papierformaat | Invoerlade | Duplexmodule (bepaalde modellen) |
|---|-------------------|---|
| B5 zonder rand (182 x 257 mm; 7,17 x 10,12 inches) | ✓ | |
| HV (101 x 180 mm; 4,0 x 7,1 inches) | ✓ | |
| Kabinetformaat (120 x 165 mm; 4,7 x 6,5 inches) | ✓ | |
| 13 x 18 cm (5 x 7 inches) | ✓ | |
| Kabinet zonder rand (120 x 165 mm; 4,7 x 6,5 inches) | ✓ | |
| Zonder rand 13 x 18 cm (5 x 7 inches) | ✓ | |
| Enveloppen | | |
| Envelop U.S. #10 (105 x 241 mm; 4,12 x 9,5 inches) | ✓ | |
| Envelop C6 (114 x 162 mm; 4,5 x 6,4 inches) | ✓ | |
| Japanse envelop Chou #3 (120 x 235 mm; 4,7 x 9,3 inches) | ✓ | |
| Japanse envelop Chou #4 (90 x 205 mm; 3,5 x 8,1 inches) | ✓ | |
| Monarch-envelop | ✓ | |
| Envelopkaart (111 x 162 mm; 4,4 x 6 inches) | ✓ | |
| Nr. 6 3/4 Envelop (91 x 165 mm; 3,6 x 6,5 inches) | ✓ | |
| Kaarten | | |
| Systeemkaart (76,2 x 127 mm; 3 x 5 inches) | ✓ | |
| Systeemkaart (102 x 152 mm; 4 x 6 inches) | ✓ | |
| Systeemkaart (127 x 203 mm; 5 x 8 inches) | ✓ | |
| Kaart A6 (105 x 148,5 mm; 4,13 x 5,83 inches) | ✓ | |
| Kaart A6 zonder rand (105 x 148,5 mm; 4,13 x 5,83 inches) | ✓ | |
| Hagaki** (100 x 148 mm; 3,9 x 5,8 inches) | ✓ | |
| Ofuku hagaki** | ✓ | |
| Hagaki zonder rand (100 x 148 mm; 3,9 x 5,8 inches) ** | ✓ | |
| Fotoafdruk materiaal | | |
| Fotopapier (102 x 152 mm; 4 x 6 inches) | ✓ | |
| Fotopapier (5 x 7 inches) | ✓ | |

Hoofdstuk 3

(vervolg)

| Papierformaat | Invoerlade | Duplexmodule (bepaalde modellen) |
|---|------------|----------------------------------|
| Fotopapier (8 x 10 inches) | ✓ | |
| Fotopapier (10 x 15 cm) | ✓ | |
| Foto L (89 x 127 mm; 3,5 x 5 inches) | ✓ | |
| 2L (178 x 127 mm; 7,0 x 5,0 inches) | ✓ | |
| Fotopapier zonder rand (102 x 152 mm; 4 x 6 inches) | ✓ | |
| Fotopapier zonder rand (5 x 7 inches) | ✓ | |
| Fotopapier zonder rand (8 x 10 inches) | ✓ | |
| Fotopapier zonder rand (8,5 x 11 inches) | ✓ | |
| Fotopapier zonder rand (10 x 15 cm) | ✓ | |
| Foto L zonder rand (89 x 127 mm; 3,5 x 5 inches) | ✓ | |
| 2L zonder rand (178 x 127 mm; 7,0 x 5,0 inches) | ✓ | |
| B5 zonder rand (182 x 257 mm; 7,2 x 10,1 inches) | ✓ | |
| B7 zonder rand (88 x 125 mm; 3,5 x 4,9 inches) | ✓ | |
| Zonder rand 4 x 6 tab (102 x 152 mm; 4 x 6 inches) | ✓ | |
| Zonder rand 10 x 15 cm tab | ✓ | |
| Zonder rand 4 x 8 tab (10 x 20 cm) | ✓ | |
| HV zonder rand (101 x 180 mm) | ✓ | |
| Dubbel A4 zonder rand (210 x 594 mm) | ✓ | |
| 4 x 6 tab (102 x 152 mm) | ✓ | |
| 10 x 15 cm tab | ✓ | |
| 4 x 8 tab / 10 x 20 cm tab | ✓ | |
| Ander afdrukmetaal | | |
| Aangepast afdrukmetaal met een breedte tussen 76,2 en 216 mm en een lengte van 101 tot 762 mm (breedte 3 tot 8,5 inch en lengte 4 tot 76,20 cm) | ✓ | |
| Panorama (4 x 10 inches, 4 x 11 inches en 4 x 12 inches) | ✓ | |
| Panorama zonder rand (4 x 10 inches, 4 x 11 inches en 4 x 12 inches) | ✓ | |

** Het apparaat is alleen compatibel met gewoon en inkjet-hagaki van Japan Post. Het is niet compatibel met foto-hagaki van Japan Post.

Informatie over ondersteunde papiersoorten en gewichten

| Lade | Soort | Gewicht | Capaciteit |
|--|---------------------------------------|---|--|
| Invoertlade | Papier | 60 tot 105 g/m ² (16 tot 28 lb bankpost) | Maximaal 250 vellen gewoon papier (25 mm of 1 inch gestapeld) |
| | Transparanten | | Maximaal 70 vellen (17 mm of 0,67 inch gestapeld) |
| | Afdrukmetaal voor foto's | 280 g/m ² (75 lb bankpost) | Maximaal 100 vellen (17 mm of 0,67 inch gestapeld) |
| | Etiketten | | Maximaal 100 vellen (17 mm of 0,67 inch gestapeld) |
| | Enveloppen | 75 tot 90 g/m ² (envelop met 20 to 24 lb bankpost) | Maximaal 30 vellen (17 mm of 0,67 inch gestapeld) |
| | Kaarten | Maximaal 200 g/m ² (steekkaart 110 lb) | Maximaal 80 kaarten |
| Duplexmodule (beschikbaar op sommige modellen) | Papier | 60 tot 105 g/m ² (16 tot 28 lb bankpost) | Niet van toepassing |
| Uitvoertlade | Alle ondersteunde afdrukmaterialen | | Maximaal 50 vellen gewoon papier (tekst afdrukken) |

Minimummarges instellen

De documentmarges moeten overeenkomen met (of groter zijn dan) deze ingestelde marges in de oriëntatie Staand.

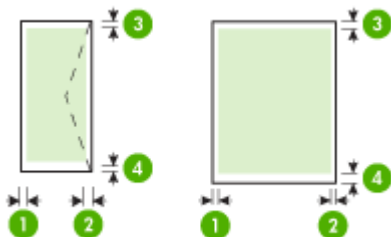

| Afdruk materiaal | (1) Linkermarge | (2) Rechtermarge | (3) Bovenmarge | (4) Ondermarge |
|--|--------------------|--------------------|--------------------|---------------------|
| U.S. Letter U.S. Legal A4 U.S. Executive B5 A5 Kaarten Speciaal papierformaat Afdruk materiaal voor foto's | 3,3 mm (0,13 inch) | 3,3 mm (0,13 inch) | 3,3 mm (0,13 inch) | 3,3 mm (0,13 inch) |
| Enveloppen | 3,3 mm (0,13 inch) | 3,3 mm (0,13 inch) | 3,3 mm (0,13 inch) | 14,9 mm (0,59 inch) |

Opmerking Als u de duplexmodle gebruikt om op beide zijden van het papier af te drukken, moet de boven- en ondermarge worden ingesteld op 14,9 mm of hoger.

Opmerking Voor Mac OS X is de minimale ondermarge voor alle afdrukmaterialen (behalve enveloppen, Hagaki, en Ofuku Hagaki) 15 mm (0,586 inch).

Afdruk materiaal laden

Dit gedeelte bevat aanwijzingen voor het plaatsen van afdruk materiaal in het apparaat.

Lade 1 laden (hoofdlade)

1. Trek de uitvoerlade naar boven.

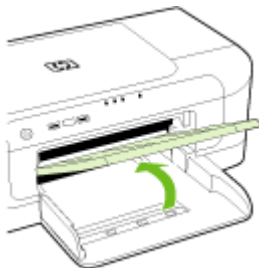

2. Schuif de materiaalgeleider naar buiten in de breedste instelling.
3. Plaats het papier met de afdrukzijde naar beneden langs de rechterkant van de lade. Zorg ervoor dat de stapel papier op een lijn ligt met de rechterkant en achterkant van de lade en dat het papier de lijnmarkering op de lade niet overschrijdt.

 **Opmerking** Vul nooit papier bij als het apparaat nog aan het afdrucken is.

4. Stel de materiaalgeleider in de lade af op het formaat dat u in de lade hebt geplaatst en laat de uitvoerlade vervolgens zakken.



5. Trek het verlengstuk op de uitvoerlade uit.



 **Opmerking** Als het afdrukmetaal langer is dan 279 mm (11 inch), trekt u het verlengstuk uit tot in de maximum positie. Zorg ervoor dat de flap aan het uiteinde van het verlengstuk niet omhoog is gebracht, anders hindert de flap het papier dat wordt uitgeworpen.

De afdrুকinstellingen wijzigen

U kunt de afdrুকinstellingen (zoals papierformaat of -soort) wijzigen vanuit een toepassing of de driver van de printer. Wijzigingen in een toepassing hebben voorrang op wijzigingen in de driver van de printer. Als u toepassing hebt afgesloten, worden de standaardinstellingen van de driver echter hersteld.

 **Opmerking** Afdrুকinstellingen die van toepassing zijn op alle afdruktaken moeten worden geselecteerd in de driver van de printer.

Raadpleeg de online Help bij de printerdriver van Windows voor meer informatie over de functies van de driver. Voor meer informatie over het afdrucken vanuit een specifieke toepassing kunt u de documentatie van de betreffende toepassing raadplegen.

-
- [De instellingen voor de huidige opdrachten wijzigen vanuit een toepassing \(Windows\)](#)
 - [De standaardinstellingen wijzigen voor alle komende opdrachten \(Windows\)](#)
 - [Instellingen wijzigen \(Mac OS X\)](#)

De instellingen voor de huidige opdrachten wijzigen vanuit een toepassing (Windows)

1. Open het document dat u wilt afdrucken.
2. Klik in het menu **Bestand** op **Afdrukken** en klik vervolgens op **Instellingen**, **Eigenschappen** of **Voorkeuren**. (Specifieke opties kunnen afwijken, afhankelijk van de software die u gebruikt.)
3. Kies de gewenste snelkoppeling voor afdrucken en klik op **OK**, **Afdrukken** of een gelijkaardige taak.

De standaardinstellingen wijzigen voor alle komende opdrachten (Windows)

1. Klik op **Start**, wijs **Instellingen** aan en klik op **Printers of Printers en faxapparaten**.
-of-
Klik op **Start**, klik op **Configuratiescherm** en dubbelklik vervolgens op **Printers**.

 **Opmerking** Voer het wachtwoord van de beheerder van de computer in als dit wordt gevraagd.

2. Klik met de rechtermuisknop op het pictogram van de printer en klik op **Eigenschappen, Standaardinstellingen voor document of Voorkeursinstellingen voor afdrukken**.
3. Wijzig de gewenste instellingen en klik vervolgens op **OK**.

Instellingen wijzigen (Mac OS X)

1. Klik op **Pagina-instelling** in het menu **Bestand**.

 **Opmerking** In Mac OS X (v10.5) hebben sommige programma's geen menu **Pagina-instelling** omdat het deel uitmaakt van het menu **Afdrukken**.

2. Wijzig de gewenste instellingen (zoals papierformaat) en klik vervolgens op **OK**.
3. Klik in het menu **Bestand** op **Afdrukken** om het printerstuurprogramma te openen.
4. Wijzig de gewenste instellingen (zoals het type afdruk materiaal) en klik vervolgens op **OK** of **Afdrukken**.

Dubbelzijdig afdrukken (duplexen)

U kunt een vel dubbelzijdig afdrukken. Dit kan automatisch met het accessoire voor automatisch dubbelzijdig afdrukken (duplexeenheid) of handmatig door het afdruk materiaal om te draaien en opnieuw in het apparaat in te voeren.

- [Richtlijnen voor dubbelzijdig afdrukken](#)
- [Dubbelzijdig afdrukken](#)

Richtlijnen voor dubbelzijdig afdrukken

- Gebruik altijd afdruk materiaal dat voldoet aan de specificaties van het apparaat. Raadpleeg [Informatie over de specificaties van ondersteund afdruk materiaal](#) voor meer informatie.
- Geef opties voor dubbelzijdig afdrukken op in uw toepassing of de driver van de printer.
- Bedruk nooit beide zijden van transparanten, enveloppen, fotopapier, glanzend afdruk materiaal of papier dat lichter is dan 60 g/m² bond (16 lb) of zwaarder dan 105 g/m² bond (28 lb). Bij deze afdruk materialen kunnen papierstoringen optreden.
- Bij verschillende afdruk materialen is het bij dubbelzijdig afdrukken vereist dat het materiaal in een bepaalde richting wordt ingevoerd. Dit geldt bijvoorbeeld voor papier met briefhoofd, voorbedrukt papier en papier met een watermerk of voorgeperforeerd papier. Wanneer u afdrukt vanuit Windows, wordt de voorkant van het afdruk materiaal eerst afgedrukt. Wanneer u afdrukt vanuit Mac OS X, wordt eerst de achterkant afgedrukt.

- Bij automatisch dubbelzijdig afdrukken houdt het toestel het afdrukmetaal vast als de afdruk aan een zijde is voltooid, en wordt gewacht tot de inkt droogt. Vervolgens wordt het afdrukmetaal terug in het toestel getrokken en wordt de tweede zijde afgedrukt. Wanneer het afdrukken is voltooid, wordt het afdrukmetaal op de uitvoerlade laten vallen. Pak het papier niet voor het afdrukken is voltooid.
- U kunt op beide zijden van ondersteunde, speciale afdrukmetaalformaten afdrukken door het afdrukmetaal om te draaien en opnieuw in het apparaat te voeren. Raadpleeg [Informatie over de specificaties van ondersteund afdrukmetaal](#) voor meer informatie.

Dubbelzijdig afdrukken

 **Opmerking** U kunt handmatig dubbelzijdig afdrukken door eerst de oneven genummerde pagina's af te drukken, de pagina's om te draaien en vervolgens de even genummerde pagina's af te drukken.

Automatisch afdrukken op beide zijden van een pagina (Windows)

1. Plaats het juiste afdrukmetaal. Zie [Richtlijnen voor dubbelzijdig afdrukken](#) en [Afdrukmetaal laden](#) voor meer informatie.
2. Zorg ervoor dat de duplexeenheid correct is geplaatst. Ga voor meer informatie naar [De duplexmodule installeren \(beschikbaar op sommige modellen\)](#).
3. Klik terwijl een document is geopend op **Afdrukken** in het menu **Bestand** en selecteer vervolgens een afdruksnelkoppeling.
4. Pas eventueel andere instellingen aan en klik op **OK**.
5. Druk het document af.

Automatisch afdrukken op beide zijden van een pagina (Mac OS X)

1. Plaats het juiste afdrukmetaal. Zie [Richtlijnen voor dubbelzijdig afdrukken](#) en [Afdrukmetaal laden](#) voor meer informatie.
2. Zorg ervoor dat de duplexeenheid correct is geplaatst. Raadpleeg [De duplexmodule installeren \(beschikbaar op sommige modellen\)](#) voor meer informatie.
3. Controleer of u de juiste printer en het juiste paginaformaat gebruikt in de **Pagina-instelling**.
4. Klik op **Afdrukken** in het menu **Bestand**.
5. Selecteer **Aantal en pagina's** in het de vervolgkeuzelijst.
6. Selecteer de optie **Dubbelzijdig afdrukken**.
7. Selecteer de bindrichting door te klikken op het bijbehorende pictogram.
8. Pas eventueel andere instellingen aan en klik op **Afdrukken**.

Afdrukken op speciaal en aangepast afdrukmateriaal

Afdrukken op speciaal of aangepast afdrukmateriaal (Windows)

1. Plaats het juiste afdrukmateriaal. Raadpleeg [Afdrukmateriaal laden](#) voor meer informatie.
2. Kies wanneer een document is geopend de opdracht **Afdrukken** in het menu **Bestand** en klik vervolgens op **Instellingen**, **Eigenschappen** of **Voorkeuren**.
3. Klik op het tabblad **Functies**.
4. Selecteer het materiaalformaat in de vervolgkeuzelijst **Formaat**. Als u het formaat van het afdrukmateriaal niet ziet, maakt u een aangepast formaat aan.
 - a. Selecteer in de vervolgkeuzelijst **Aangepast**.
 - b. Typ een naam voor het nieuwe aangepaste formaat.
 - c. Bij **Breedte** en **Hoogte** voert u de afmetingen in en vervolgens klikt u op **Opslaan**.
 - d. Klik op **OK** om het dialoogvenster **Eigenschappen** of **Voorkeuren** te sluiten. Open het dialoogvenster nogmaals.
 - e. Selecteer het nieuwe aangepaste formaat.
5. Selecteer de papiersoort in de vervolgkeuzelijst **Papiertype**.
6. Selecteer de papierbron in de vervolgkeuzelijst **Papierbron**.
7. Pas eventueel andere instellingen aan en klik op **OK**.
8. Druk het document af.

Afdrukken op speciaal afdrukmateriaal (Mac OS X)

1. Plaats het juiste afdrukmateriaal. Raadpleeg [Afdrukmateriaal laden](#) voor meer informatie.
2. Klik op **Pagina-instelling** in het menu **Bestand**.



Opmerking In Mac OS X 10.5 hebben sommige programma's geen menu **Pagina-instelling** omdat het deel uitmaakt van het menu **Afdrukken**.

3. Controleer of u het juiste HP-apparaat hebt geselecteerd.
4. Selecteer het papierformaat.
5. Een speciaal papierformaat instellen:
 - a. Klik op **Speciale papierformaten beheren** in het vervolgkeuzemenu **Papierformaat**.
 - b. Klik op **Nieuw** en typ een naam voor het formaat in het vak **Naam papierformaat**.
 - c. (Optioneel) Bij **Breedte** en **Hoogte** voert u de afmetingen in en stelt u indien nodig de marges in.
 - d. Klik op **Klaar** of **OK** en klik vervolgens op **Opslaan**.

6. Klik in het menu **Bestand** op **Pagina-instelling** en selecteer dan het nieuwe aangepaste formaat.



Opmerking In Mac OS X (v10.5) hebben sommige programma's geen menu **Pagina-instelling** omdat het deel uitmaakt van het menu **Afdrukken**.

7. Klik op **OK**.
8. Klik op **Afdrukken** in het menu **Bestand**.
9. Open het paneel **Papierverwerking**.
10. Klik in **Bestemming papierformaat** op het tabblad **Aanpassen aan papierformaat** en selecteer dan het speciale papierformaat.
11. Wijzig eventueel andere instellingen en klik dan op **OK** of **Afdrukken**.

Afdrukken zonder randen

Bij afdrukken zonder randen kunt u afdrukken tot aan de randen van bepaalde soorten fotopapier en van bepaalde formaten daarvan.



Opmerking Open het bestand in een softwaretoepassing en bepaal het formaat van de afbeelding. Zorg ervoor dat dit formaat overeenstemt met het formaat van het afdruk materiaal waarop u de afbeelding gaat afdrukken.

U kunt deze functie ook openen vanuit het tabblad **Snel afdrukopties instellen** (enkel in Windows). Open de printerdriver, selecteer het tabblad **Snel afdrukopties instellen** en selecteer uit het vervolgmenu de snelkoppeling voor deze afdruktaak.

Opmerking Niet alle toepassingen ondersteunen afdrukken zonder rand.

- [Een document zonder rand afdrukken \(Windows\)](#)
- [Een document zonder randen afdrukken \(Mac OS X\)](#)

Een document zonder rand afdrukken (Windows)

1. Plaats het juiste afdruk materiaal. Raadpleeg [Afdruk materiaal laden](#) voor meer informatie.
2. Open het bestand dat u wilt afdrukken.
3. Open vanuit de toepassing de printerdriver:
 - a. Klik op **Bestand** en vervolgens op **Afdrukken**.
 - b. Klik op **Eigenschappen, Installatie** of **Voorkeuren**.
4. Selecteer de snelkoppeling voor afdrukinstellingen die u wilt gebruiken.
5. Wijzig eventueel andere afdrukinstellingen en klik vervolgens op **OK**.
6. Druk het document af.
7. Als u hebt afgedrukt op afdruk materiaal met een afscheurrand, verwijdert u die rand zodat het document helemaal geen rand meer heeft.

Een document zonder randen afdrukken (Mac OS X)

1. Plaats het juiste afdruk materiaal. Raadpleeg [Afdruk materiaal laden](#) voor meer informatie.
2. Open het bestand dat u wilt afdrukken.

3. Klik op **Bestand** en klik vervolgens op **Pagina-instelling**.

 **Opmerking** In Mac OS X (v10.5) hebben sommige programma's geen menu **Pagina-instelling** omdat het deel uitmaakt van het menu **Afdrukken**.

4. Selecteer het formaat zonder randen en klik vervolgens op **OK**.
5. Klik op **Bestand** en vervolgens op **Afdrukken**.
6. Open het paneel **Papiersoort/Kwaliteit**.
7. Klik op het **Tabblad papieren** selecteer vervolgens het soort afdruk materiaal uit de vervolgkeuzelijst **Papiersoort**.
8. Controleer het tabblad **Afdrukken zonder randen** zorg dat **Zonder rand** is geselecteerd; wijzig vervolgens de **Uitbreiding zonder rand** indien u dit wenst.
9. Als u foto's afdrukt, selecteer dan **Beste** in de vervolgkeuzelijst **Kwaliteit**. U kunt ook **Maximale dpi** selecteren, wat tot 4800 x 1200 geoptimaliseerde dpi oplevert. Voor kleurafdrukken en 1200 invoer-dpi. Bij deze instelling zal het afdrukken het tijdelijk een grote hoeveelheid schijfruimte in beslag nemen (400 MB of meer) en zal het afdrukken langzamer gaan.
10. Selecteer de papierbron.
11. Wijzig eventueel andere afdrুকinstellingen en klik vervolgens op **Afdrukken**.
12. Als u hebt afgedrukt op afdruk materiaal met een afscheurrand, verwijdert u die rand zodat het document helemaal geen rand meer heeft.

Een webpagina afdrukken (alleen Windows)

U kunt op de HP-printer een webpagina van de webbrowser afdrukken.

Als u Internet Explorer 6.0 of recenter als webbrowser gebruikt, kunt u **HP Smart Web Printing** gebruiken voor eenvoudig en voorspelbaar afdrukken van webpagina's, met controle over wat en hoe u wilt afdrukken. U kunt **HP Smart Web Printing** openen vanuit de werkbalk in Internet Explorer. Raadpleeg het helpbestand bij **HP Smart Web Printing** voor meer info.

Een webpagina afdrukken

1. Zorg ervoor dat er papier in de hoofdinvoerlade is geplaatst.
2. Klik op **Afdrukken** in het menu **Bestand** van de webbrowser.

 **Tip** Voor de beste resultaten selecteert u **HP Smart Web Printing** in het menu **Bestand**. Er verschijnt een vinkje als het is geselecteerd.

Het **afdrukvenster** wordt geopend.

3. Controleer of het apparaat de geselecteerde printer is.
4. Selecteer in de webbrowser welke onderdelen van de webpagina u wilt afdrukken (als de webbrowser die mogelijkheid ondersteunt).
Klik in Internet Explorer bijvoorbeeld op **Opties** en selecteer opties zoals **Zoals op het scherm**, **Alleen het gekozen frame** of **Alle gekoppelde documenten afdrukken**.
5. Klik op **Afdrukken** of **OK** om de webpagina af te drukken.

 **Tip** Mogelijk moet u de afdrukstand **Liggend** instellen om de webpagina's goed af te drukken.

Een afdruktaak annuleren

U kunt een afdruktaak annuleren door een van de volgende handelingen uit te voeren:

Bedieningspaneel: Druk op **Annuleren** knop. Hiermee verwijdert u de taak die op dat moment wordt uitgevoerd. Dit is niet van invloed op afdruktaken in de wachtrij.

Windows: dubbelklik op het printerpictogram dat rechtsonder op het beeldscherm wordt weergegeven. Selecteer de afdruktaak en druk op de knop **Delete** op het toetsenbord.

Mac OS X: Klik op het printerpictogram in het Dock, selecteer het document, en klik vervolgens op **Verwijderen**.

4 Configureren en beheren

Deze informatie is bedoeld voor de beheerder of persoon die verantwoordelijk is voor het beheer van het apparaat. In dit hoofdstuk wordt informatie gegeven over de volgende onderwerpen:

- [Het apparaat beheren](#)
- [Beheertools voor het apparaat gebruiken](#)
- [De printerstatuspagina begrijpen](#)
- [Het netwerkconfiguratie rapport of het draadloze statusrapport begrijpen](#)
- [Configureer het apparaat \(Windows\)](#)
- [Het apparaat configureren \(Mac OS X\)](#)
- [Het toestel instellen voor draadloze communicatie](#)
- [De software verwijderen en opnieuw installeren](#)

Het apparaat beheren

Met de volgende algemene tools kunt u het apparaat beheren. Zie [Beheertools voor het apparaat gebruiken](#) voor informatie over het activeren en gebruiken van deze hulpmiddelen.

 **Opmerking** Het is mogelijk dat in specifieke procedures andere methoden worden toegepast.

Windows

- Bedieningspaneel van het apparaat
- Printerdriver
- Werkset
- Werkset netwerk
- Geïntegreerde webserver

Mac OS X

- Bedieningspaneel van het apparaat
- HP Printerprogramma
- Geïntegreerde webserver

Dit gedeelte bevat de volgende onderwerpen:

- [Het apparaat controleren](#)
- [Het apparaat beheren](#)



Het apparaat controleren

| Gebruik dit hulpmiddel... | om de volgende informatie te verkrijgen.... |
|---|--|
| Bedieningspaneel van het apparaat | Informatie over de status van huidige taken, de bedrijfsstatus van het apparaat en de status van printcartridges. |
| Geïntegreerde webserver | <ul style="list-style-type: none"> • Printerstatusinformatie: Klik op het tabblad Informatie en klik vervolgens op een selectie in het linkerpaneel. • Opgehoopte inkt en papiergebruik: Klik op het tabblad Informatie en klik vervolgens op Gebruikrapport in het linkerpaneel. |
| Werkset (Windows) | Inktpatrooninformatie: Klik op het tabblad Geschatte inktniveaus om informatie te zien over het inktniveau. Blader vervolgens naar de knop Cartridgedetails . Klik op deze knop om informatie te zien over het vervangen van printcartridges. * |
| HP Printerhulpprogramma (Mac OS X) | Inktpatrooninformatie: Open het deelvenster Informatie en ondersteuning en klik op Status benodigdheden .* |
| HP Solution Center | Biedt de huidige status van het apparaat. |

* Waarschuwingen en indicatorlampjes voor het inktniveau bieden uitsluitend schattingen om te kunnen plannen. Wanneer u een waarschuwing voor een laag inktniveau krijgt, overweeg dan om een vervangende cartridge klaar te houden om eventuele afdrukvertragingen te vermijden. U hoeft de printcartridges niet te vervangen voor de afdrukwaliteit onaanvaardbaar wordt.

Het apparaat beheren

Dit onderdeel bevat informatie over het beheren van het apparaat en het wijzigen van instellingen.

| Gebruik dit hulpmiddel... | als u het volgende wilt doen... |
|--------------------------------|--|
| Bedieningspaneel | <p>Het beheerderswachtwoord en de netwerkinstellingen resetten: Houd de  ingedrukt Aan/uit knop, druk op  Netwerk knop, (op sommige modellen, druk op de knop Draadloos ) , twee keer, druk op druk op X knop Annuleren drie keer, en ontgrendel de Aan/uit knop. Raadpleeg Tips en middelen voor het oplossen van problemen voor meer informatie.</p> |
| Geïntegreerde webserver | <ul style="list-style-type: none">• Wachtwoord geïntegreerde webserver instellen: Klik op het tabblad Instellingen en klik vervolgens op Beveiliging in het linkerdeelvenster.• Onderhoudstaken voor het apparaat uitvoeren: Open het tabblad Instellingen en klik op Apparaatservices in het linkerdeelvenster.• Taal of land/regio: Open het tabblad Instellingen en klik op Internationaal in het linkerdeelvenster.• Netwerkinstellingen configureren: Klik op het tabblad Netwerken en klik op een optie in het linkerdeelvenster.• Benodigheden bestellen: Klik op een willekeurig tabblad op de knop Benodigheden bestellen en volg de aanwijzingen op het scherm.• Ondersteuning: Klik op een willekeurig tabblad op de knop Ondersteuning en selecteer een ondersteuningsoptie. |
| Werkset (Windows) | <ul style="list-style-type: none">• Onderhoudstaken voor het apparaat uitvoeren: Klik op het tabblad Apparaatservices.• Netwerkinstellingen configureren: Klik op het tabblad Netwerkinstellingen en klik vervolgens op Instellingen wijzigen om de Werkset netwerk op te starten. |
| Werkset netwerk | <p>Netwerkinstellingen weergeven en wijzigen. Klik in de Werkset op het tabblad Netwerkinstellingen.</p> <ul style="list-style-type: none">• Instellingen wijzigen: klik op de knop Instellingen wijzigen.• Een netwerkdiagnose uitvoeren (om de netwerkprinterverbinding te controleren):<ul style="list-style-type: none">◦ Als de printer niet is aangesloten, klik dan op Instellingen wijzigen, en klik vervolgens op Netwerkd Diagnose uitvoeren.◦ Als de printer is aangesloten, klik dan op het tabblad Hulpprogramma's wanneer de werkset opent, en klik vervolgens op Netwerkd Diagnose uitvoeren. |

(vervolg)

| Gebruik dit hulpmiddel... | als u het volgende wilt doen... |
|------------------------------------|--|
| | <ul style="list-style-type: none"> • Het IP-adres van de printer wijzigen: Klik in het tabblad Netwerkinstellingen op Vast of Draadloos, naargelang de verbinding, pas de IP-instellingen aan en klik vervolgens op OK. • De DNS-instelling van de printer wijzigen: Klik in het tabblad Netwerkinstellingen op Vast of Draadloos, naargelang de verbinding, pas de DNS-instellingen aan en klik vervolgens op OK. • Testrapport draadloos netwerk afdrukken: Klik in het tabblad Netwerkinstellingen op het tabblad Hulpprogramma's en klik vervolgens op Testrapport draadloos netwerk afdrukken. |
| HP Printerhulpprogramma (Mac OS X) | Onderhoudstaken voor het apparaat uitvoeren: open het deelvenster Informatie en ondersteuning en klik vervolgens op de optie voor de taak die u wilt uitvoeren. |

Beheertools voor het apparaat gebruiken

In de volgende tabel worden de algemene tools vermeld waarmee u het apparaat kunt beheren.

- [Geïntegreerde webserver](#)
- [Werkset \(Windows\)](#)
- [Gebruik het HP Solution Center \(Windows\)](#)
- [HP Printerhulpprogramma \(Mac OS X\)](#)
- [Gebruik het HP Apparaatbeheer \(Mac OS X\)](#)

Geïntegreerde webserver

Als het apparaat op een netwerk is aangesloten, kunt u de geïntegreerde webserver gebruiken om informatie over de status te bekijken, instellingen te wijzigen en het apparaat vanaf de computer te beheren.

 **Opmerking** Zie [Specificaties van de geïntegreerde webserver](#) voor een overzicht van systeemvereisten voor de ingebouwde webserver.

Sommige instellingen zijn alleen toegankelijk nadat een wachtwoord voor de ingebouwde webserver is opgegeven.

U kunt de geïntegreerde webserver openen en gebruiken zonder verbinding met internet, maar sommige functies zijn dan niet beschikbaar.

De geïntegreerde webserver (EWS) plaatst zeer kleine tekstbestanden (cookies) op uw harde schijf wanneer u aan het browsen bent. Door deze bestanden kan de EWS uw computer herkennen bij uw volgende bezoek. Als u bijvoorbeeld de taal van de EWS hebt geconfigureerd, helpt een cookie herinneren welke taal u hebt geselecteerd, zodat de pagina's de volgende keer dat u de EWS opent in die taal worden weergegeven. Hoewel sommige cookies aan het einde van elke sessie worden gewist (zoals de cookie die de

geselecteerde taal opslaat), worden andere (zoals de cookie die klantspecifieke voorkeuren opslaat) op de computer opgeslagen tot u ze handmatig verwijdert.

U kunt uw browser configureren zodat alle cookies worden aanvaard, of u kunt hem configureren zodat u wordt gewaarschuwd telkens wanneer een cookie wordt aangeboden waardoor u cookie per cookie kunt beslissen of u ze al dan niet aanvaardt. U kunt uw browser ook gebruiken om ongewenste cookies te verwijderen.

 **Opmerking** Naargelang uw apparaat, schakelt u een of meerdere van de volgende eigenschappen uit als u ervoor kiest cookies uit te schakelen:

- De bestaande pagina automatisch vernieuwen
- Beginnen waar u de toepassing hebt verlaten (vooral handig wanneer u Installatiewizards gebruikt)
- Voorkomen dat andere gebruikers dezelfde instellingen wijzigen terwijl u wijzigingen maakt
- De taalinstelling van de EWS-browser onthouden

Zie de documentatie die beschikbaar is bij uw webbrowser voor informatie over hoe u uw privacy- en cookie-instellingen kunt wijzigen en hoe u cookies kunt bekijken of verwijderen.

- [De ingebouwde webserver openen](#)
- [Pagina's geïntegreerde webserver](#)

De ingebouwde webserver openen

 **Opmerking** Wanneer u de geïntegreerde webserver opent, is het mogelijk dat u een bericht ontvangt met melding van een ongeldig certificaat. Aanvaard de link om de EWS te openen.

U kunt de geïntegreerde webserver op de volgende manieren openen:

- **Webbrowser:** Typ in een ondersteunde webbrowser op uw computer het IP-adres of de hostnaam die aan het apparaat is toegewezen.
Als het IP-adres bijvoorbeeld 123.123.123.123 is, typt u het volgende adres in de webbrowser: `http://123.123.123.123`.
Het IP-adres en de hostnaam voor het toestel worden weergegeven op het draadloze statusrapport. Raadpleeg [Het netwerkconfiguratie rapport of het draadloze statusrapport begrijpen](#) voor meer informatie.
Als de geïntegreerde webserver wordt weergegeven, kunt u deze toevoegen aan de favorieten zodat u er eenvoudig naartoe kunt gaan.
- **Windows Taakbalk:** Klik met de rechtermuisknop op het pictogram HP Digital Imaging Monitor, kies met de muis het apparaat dat u wilt bekijken en klik vervolgens op **Netwerkinstellingen (EWS)**.
- **Windows Vista:** In de lijst met toestellen Netwerk, klikt u met de rechter muisknop op het pictogram van het toestel en selecteert u vervolgens **Webpagina van toestel bekijken**.

Pagina's geïntegreerde webserver

De geïntegreerde webserver bevat pagina's die u kunt gebruiken om productinformatie te bekijken en apparaatinstellingen te wijzigen. De pagina's bevatten ook koppelingen naar andere e-services.

| Pagina's/knoppen | Inhoud |
|--|--|
| Informatiepagina | Deze pagina bevat statusinformatie over het apparaat, de inktbenodigdheden en het inktgebruik en een gebeurtenissenlogboek (bijvoorbeeld met fouten). Opmerking Waarschuwingen en indicatorlampjes voor het inktniveau bieden uitsluitend schattingen om te kunnen plannen. Wanneer u een waarschuwing voor een laag inktniveau krijgt, overweeg dan om een vervangende cartridge klaar te houden om eventuele afdrukvertragingen te vermijden. U hoeft de printcartridges niet te vervangen voor de afdrukkwaliteit onaanvaardbaar wordt. |
| Pagina Instellingen | Deze pagina bevat de instellingen die zijn geconfigureerd voor het apparaat. U kunt deze instellingen hier ook wijzigen. |
| Pagina netwerken | Geeft de netwerkstatus en de netwerkinstellingen weer die voor het toestel zijn geconfigureerd. Deze pagina's worden alleen weergegeven als het toestel op een netwerk is aangesloten. |
| Knoppen Ondersteuning en Benodigdheden bestellen | Via Ondersteuning hebt u toegang tot een aantal ondersteuningsservices. Met Benodigdheden bestellen maakt u online verbinding om benodigdheden te bestellen. |

Werkset (Windows)

De Werkset geeft informatie over het onderhoud van het apparaat.

 **Opmerking** Als de computer aan de systeemvereisten voldoet, kunt u de Werkset vanaf de Starter-cd installeren door voor de volledige installatie te kiezen.

Dit gedeelte bevat de volgende onderwerpen:

- [De Werkset openen](#)
- [Tabbladen in de Werkset](#)
- [Werkset netwerk](#)

De Werkset openen

- Klik in de HP Solution Center op **Instellingen**, wijs **Afdrukinstellingen** aan en klik vervolgens op **Printer Werkset**.
-of-
- Klik met de rechtermuisknop op de HP Digital Imaging-monitor in de taakbalk, wijs **Modelnaam printer** aan en klik op **Werkset printer weergeven**.

Tabbladen in de Werkset

De Werkset bevat de volgende tabbladen.

| Tabblad | Inhoud |
|---------------------|---|
| Geschat inktniveau | <ul style="list-style-type: none">• Informatie over het inktniveau: toont het geschatte inktniveau voor elke patroon. Opmerking Waarschuwingen en indicatorlampjes voor het inktniveau bieden uitsluitend schattingen om te kunnen plannen. Wanneer u een waarschuwing voor een laag inktniveau krijgt, overweeg dan om een vervangende cartridge klaar te houden om eventuele afdrukvertragingen te vermijden. U hoeft de printcartridges niet te vervangen voor de afdrukkwaliteit onaanvaardbaar wordt.• Kopen: geeft toegang tot een website waar u online printerbenodigdheden kunt bestellen voor het apparaat.• Telefonisch bestellen: Geeft telefoonnummers weer die u kunt bellen om benodigdheden voor het toestel te bestellen. De telefoonnummers zijn niet in alle landen/regio's beschikbaar.• Cartridgedetails: geeft het bestelnummer van de geïnstalleerde printcartridges weer. |
| Apparaatservices | <ul style="list-style-type: none">• Printerstatuspagina: hiermee kunt u de pagina Printerstatus van het toestel afdrukken. Deze pagina bevat informatie over het apparaat en de benodigdheden. Raadpleeg De printerstatuspagina begrijpen voor meer informatie.• Diagnosepagina afdrukkwaliteit afdrukken: Hiermee kunt u het diagnostische afdrukkwaliteitsrapport van het apparaat afdrukken. Deze pagina bevat informatie over het apparaat en printcartridges.• Printkoppen uitlijnen: Hulp bij het uitlijnen van de printkoppen. Raadpleeg Printkop uitlijnen voor meer informatie.• Printkoppen reinigen: Hulp bij het reinigen van de printkoppen. Raadpleeg reinig de printkop voor meer informatie. |
| Netwerkinstellingen | Biedt informatie over het wijzigen van de netwerkinstellingen. Klik op Instellingen wijzigen om de werkset Netwerk te openen en een aantal netwerkinstellingen te wijzigen. |

Werkset netwerk

Met de Werkset netwerk kunt u netwerkinstellingen bekijken en wijzigen. U kunt het IP-adres wijzigen, de draadloze radio in- of uitschakelen, tests uitvoeren en rapporten afdrukken.

U opent als volgt de Werkset netwerk:

1. De Werkset openen
2. Klik op het tabblad **Netwerkinstellingen**.
3. Klik op de knop **Instellingen wijzigen...**
4. Voer een van de volgende handelingen uit:
 - Klik op **Instellingen voor bekabelde netwerken** om instellingen voor bekabelde netwerken te wijzigen.
 - Klik op **Instellingen voor draadloze netwerken** om instellingen voor draadloze netwerken te wijzigen.
 - Klik op **Hulpprogramma's** om rapporten of een diagnostische zelftestpagina af te drukken.

Gebruik het HP Solution Center (Windows)

Met het HP Solution Center kunt u de afdrুকinstellingen wijzigen, benodigdheden bestellen en de help op het scherm raadplegen.

Welke functies beschikbaar zijn in het HP Solution Center hangt af van de apparaten die u hebt geïnstalleerd. In het HP Solution Center worden alleen pictogrammen getoond die zijn gekoppeld aan het geselecteerde apparaat. Als het geselecteerde apparaat niet is uitgerust met een bepaalde functie, verschijnt het pictogram voor deze functie niet in het HP Solution Center.

Het HP Solution Center openen

- ▲ Dubbelklik op de taakbalk op de HP Digital Imaging-monitor.

HP Printerhulpprogramma (Mac OS X)

Het HP Printerhulpprogramma bevat hulpmiddelen voor het configureren van afdrুকinstellingen, het kalibreren van het apparaat, het online bestellen van benodigdheden en het zoeken van helpinformatie op internet.

Dit gedeelte bevat de volgende onderwerpen:

- [Het HP Printerhulpprogramma openen](#)
- [Panelen van het HP printerhulpprogramma](#)

Het HP Printerhulpprogramma openen

Het HP Printerhulpprogramma openen vanuit HP Apparaatbeheer

1. Klik in het Dock op het pictogram HP Apparaatbeheer.

 **Opmerking** Als het pictogram niet in het Dock verschijnt, klikt u op het pictogram Spotlight in de rechterkant van de menubalk, typt u `HP Apparaatbeheer` in het vakje en klikt u vervolgens op de **HP Apparaatbeheer**-ingave.

2. Selecteer **Printer onderhouden**.
3. Selecteer het HP apparaat en klik vervolgens op **Selecteren**.

Panelen van het HP printerhulpprogramma

Deelvenster Informatie en ondersteuning

- **Status benodigdheden:** bevat informatie over de geïnstalleerde printcartridges.

 **Opmerking** Waarschuwingen en indicatorlampjes voor het inktniveau bieden uitsluitend schattingen om te kunnen plannen. Wanneer u een waarschuwing voor een laag inktniveau krijgt, overweeg dan om een vervangende cartridge klaar te houden om eventuele afdrukvertragingen te vermijden. U hoeft de printcartridges niet te vervangen voor de afdrukkwaliteit onaanvaardbaar wordt.

- **Info over supplies:** Geeft informatie over de printcartridges weer.
- **Apparaatgegevens:** bevat informatie over het model en serienummer. Deze pagina bevat informatie over het apparaat en de benodigdheden.
- **Diagnostiek afdrukkwaliteit:** Druk een diagnosepagina afdrukkwaliteit af.
- **Printkoppen reinigen:** helpt u bij het reinigen van de printkop.
- **Uitlijnen:** helpt u bij het uitlijnen van de printkop.
- **HP-ondersteuning:** deze pagina geeft toegang tot de HP-website waar u ondersteuning vindt voor het apparaat, het apparaat kunt registreren, benodigdheden kunt bestellen en informatie vindt over het retourneren en recyclen van gebruikte printerbenodigdheden.
- **Statusrapport afdrukken:** Drukt een statusrapport voor de printer af. Zie [De printerstatuspagina begrijpen](#) voor meer informatie.

Gebruik het HP Apparaatbeheer (Mac OS X)

De HP Apparaatbeheer openen op een computer met Macintosh

1. Klik in het Dock op het pictogram HP Apparaatbeheer.

 **Opmerking** Als het pictogram niet in het Dock verschijnt, klikt u op het pictogram Spotlight in de rechterkant van de menubalk, typt u `HP Apparaatbeheer` in het vakje en klikt u vervolgens op de **HP Apparaatbeheer**-ingave.

2. Selecteer het apparaat in het vervolgmenu **Apparaten**.

Hiermee kunt u controleren of er software-updates zijn, meer software-opties configureren en onderhoud uitvoeren, zoals het controleren van het inktniveau in de printcartridges.

 **Opmerking** Welke functies beschikbaar zijn in de HP Apparaatbeheer op een computer met Macintosh, hangt af van het geselecteerde apparaat.

Waarschuwingen en indicatorlampjes voor het inktniveau bieden uitsluitend schattingen om te kunnen plannen. Wanneer u een bericht met een inktwaarschuwing krijgt, overweeg dan om vervangcartridges klaar te houden om eventuele afdrukvertragingen te vermijden. U hoeft de printcartridges niet te vervangen voor de afdrukkwaliteit onaanvaardbaar wordt.

 **Tip** Wanneer de HP Apparaatbeheer is geopend, kunt u de snelkoppelingen in het Dock-menu openen als u de muisknop ingedrukt houdt op het bijbehorende pictogram van de HP Apparaatbeheer in het Dock.

De printerstatuspagina begrijpen

Gebruik de Printerstatuspagina voor:

- actuele toestelgegevens en de status van de printcartridge
- Help bij het oplossen van problemen

Als u HP moet bellen, is het vaak nuttig de printerstatuspagina af te drukken alvorens te bellen.

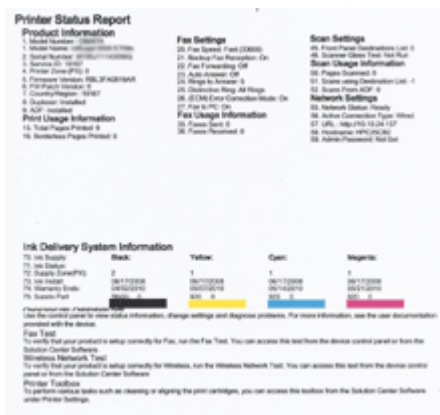

1. **Printerinformatie:** Geeft informatie over het apparaat (zoals productnaam, modelnummer, serienummer en versie van de firmware), de accessoires die zijn geïnstalleerd (zoals de duplexeenheid) en het aantal pagina's dat vanuit de lades en accessoires wordt afgedrukt.
2. **Status inktcartridge:** Toont de geschatte inktniveaus (grafisch voorgesteld met behulp van meters), de onderdeelnummers en vervaldatums van de inktcartridges.



Opmerking Waarschuwingen en indicatorlampjes voor het inktniveau bieden uitsluitend schattingen om te kunnen plannen. Wanneer u een waarschuwing voor een laag inktniveau krijgt, overweeg dan om een vervangende cartridge klaar te houden om eventuele afdrukvertragingen te vermijden. U hoeft de printcartridges niet te vervangen voor de afdrukkwaliteit onaanvaardbaar wordt.

3. **Bijkomende hulp:** Geeft de lokatie weer waar u hulp kunt krijgen bij het afdrucken van een Draadloze netwerktest (alleen sommige modellen) of hoe u de HP Solution Center-software kunt openen.

De printerstatuspagina afdrucken

- **Bedieningspaneel:** Houd de knop **X Annuleren** 3 seconden ingedrukt.
- **Werkset (Windows):** Klik op het tabblad **Services** en klik vervolgens op **Een testpagina afdrucken**.
- **HP Printerhulpprogramma (Mac OS X):** Klik op **Apparaatinformatie** in het paneel **Informatie en ondersteuning** en klik vervolgens op **Configuratiepagina afdrucken**.
- **Geïntegreerde webserver:** Klik op **Instellingen**, onder **Apparaat** in het linkerpaneel, klik op **Apparaatservices**, en selecteer **Printerstatusrapport** uit het vervolgkeuzemenu onder **Rapporten**, en klik vervolgens op **Afdrukken**.

Het netwerkconfiguratierapport of het draadloze statusrapport begrijpen

De netwerkconfiguratie of het draadloze statusrapport geeft de netwerk- of draadloze instellingen weer voor het apparaat.

The screenshot shows the 'HP Network Configuration Page' with the following sections and data:

- 1. General Information:**

| | |
|-----------------------------|-----------------------|
| Network Status | Ready |
| Active Connection Type | Wired |
| URL for Embedded Web Server | http://19.238.182.103 |
| Firmware Revision | 102.39.000.000 |
| Hardware | 149999823 |
| Serial Number | 0Y192P-1421 |
| Asset Number | NC158 |
- 2. 802.3 Wired:**

| | |
|-------------------------|----------------|
| Hardware Address (MAC) | 02:80:05:76:c1 |
| Link Configuration | 1000T-Full |
| IP Address | 19.238.182.103 |
| Subnet Mask | 255.255.252.0 |
| Default Gateway | 19.238.182.1 |
| Configuration Source | DHCP |
| Primary DNS Server | 19.238.182.1 |
| Secondary DNS Server | 19.238.182.1 |
| TruncPacketsTransmitted | 0 |
| TotalPacketsReceived | 873 |
- 3. 802.11 Wireless:**

| | |
|------------------------|----------------|
| Hardware Address (MAC) | 02:80:05:76:c1 |
| Status | Disabled |
- 4. DNS:**

| | |
|--------------|----------------|
| Domain | 19.238.182.103 |
| Service Name | 0Y192P-1421 |

1. Algemene informatie: Informatie over de huidige status en het type verbinding van het netwerk en andere informatie, zoals de URL van de geïntegreerde webserver en het hardware-adres van het apparaat.

Netwerkstatus: deze instelling kan 'Gereed' of 'Offline' zijn. Wanneer de instelling 'Offline' is, betekent dit dat het IP-adres wordt toegewezen of via onderhandeling wordt vastgesteld door de DHCP-server, of dat de AutoIP of het netwerk niet beschikbaar zijn.

2. 802.3 Vast netwerk (alleen bepaalde modellen): Informatie over de uw vaste netwerkverbinding, zoals de hostnaam, het IP-adres, het subnetmasker, de standaard-gateway en het hardwareadres van het apparaat.

Linkconfiguratie: De mogelijke waarden zijn '10T/100T HalfDplx/FullDplx', '10T HalfDplx', '100T FullDplx', en '100T HalfDplx'.

3. **802.11 Draadloos (bepaalde modellen)** Informatie over de uw draadloze netwerkverbinding, zoals de hostnaam, het IP-adres, het subnetmasker, de standaard-gateway en het hardwareadres van het apparaat.
4. **Diversen:** Geeft informatie weer, zoals bijvoorbeeld de gegevens van de beheerder.
 - **mDNS:** Hier wordt informatie weergegeven over de actieve mDNS-verbinding (Multicast Domain Name System). mDNS-services worden meestal gebruikt bij kleine netwerken voor IP-adressen en het herleiden van namen (via UDP-poort 5353), als er geen conventionele DNS-server wordt gebruikt.
 - **SLP:** Hier wordt informatie weergegeven over de huidige SLP-verbinding (Service Location Protocol). SLP wordt gebruikt door netwerkbeheertoepassingen voor het beheer van apparaten. Het apparaat ondersteunt het SNMPv1-protocol op IP-netwerken.

Configureer het apparaat (Windows)

U kunt het apparaat direct aansluiten op een computer of delen met andere gebruikers binnen een netwerk.

 **Opmerking** Microsoft Internet Explorer 6.0 moet op het computersysteem zijn geïnstalleerd om het installatieprogramma te kunnen uitvoeren.

Bovendien moet u beheerdersbevoegdheden hebben om een printerstuurprogramma te kunnen installeren onder Windows 2000, Windows XP of Windows Vista.

Het is aanbevolen om bij het installeren van het apparaat eerst de software te installeren en daarna het apparaat aan te sluiten, omdat het installatieprogramma voorziet in de meest eenvoudige installatieprocedure. Als u de kabel eerst hebt aangesloten, raadpleegt u [het apparaat verbinden voordat u de software installeert](#).

Directe verbinding

Met een USB-kabel kunt u het apparaat rechtstreeks met uw computer verbinden.

 **Opmerking** Als u de apparaatsoftware installeert en het apparaat verbindt met een computer met Windows, kunt u met USB-kabels extra apparaten op dezelfde computer aansluiten zonder dat u de apparaatsoftware opnieuw moet installeren.

Het wordt aanbevolen om bij het installeren van het apparaat het apparaat aan te sluiten wanneer dit wordt gevraagd omdat het installatieprogramma voorziet in de meest eenvoudige installatieprocedure. Als u de kabel echter eerst hebt aangesloten, raadpleegt u [het apparaat verbinden voordat u de software installeert](#).

De software installeren voordat u het apparaat verbindt (aanbevolen werkwijze)

1. Sluit alle toepassingen af die nog open zijn.
2. Plaats de installatie-cd in het cd-romstation. Het cd-menu wordt nu automatisch geopend. Als het cd-menu niet automatisch wordt geopend, dubbelklikt u op het installatiepictogram op de Starter-cd.
3. Open het menu CD, klik op **Apparaat met USB-aansluiting installeren** en volg de aanwijzingen op het scherm.

 **Opmerking** U kunt het apparaat ook delen met andere computers door middel van een eenvoudig type netwerk dat een lokaal gedeeld netwerk wordt genoemd. Raadpleeg [Het apparaat delen in een lokaal gedeeld netwerk](#) voor meer informatie.

het apparaat verbinden voordat u de software installeert

Als u het apparaat verbindt voordat u de apparaatsoftware installeert, verschijnt de wizard **Nieuwe Hardware gevonden** op het beeldscherm.

 **Opmerking** Als u het apparaat hebt ingeschakeld, mag u deze niet uitschakelen of loskoppelen terwijl het installatieprogramma actief is. Als u dat wel doet, kan de installatie niet worden voltooid.

1. In het dialoogvenster **Nieuwe hardware gevonden**, waarin methodes worden weergegeven om een printerdriver te zoeken, selecteert u de optie **Geavanceerd** en klikt u op **Volgende**.

 **Opmerking** Laat de wizard **Nieuwe hardware gevonden** dus niet automatisch zoeken naar het printerstuurprogramma.

2. Schakel het selectievakje in van de optie waarmee u kunt aangeven dat u de locatie van het stuurprogramma zelf wilt opgeven en zorg ervoor dat de andere selectievakjes zijn uitgeschakeld.
3. Plaats de installatie-cd in het cd-romstation. Als het cd-menu verschijnt, sluit u het.
4. Blader naar de hoofdmap van de Starter-cd (bijvoorbeeld D) en klik vervolgens op **OK**.
5. Klik op **Volgende** en volg de aanwijzingen op het scherm.
6. Klik op **Voltoeien** om de wizard **Nieuwe hardware gevonden** te sluiten. Het installatieprogramma wordt automatisch gestart door de wizard (dit kan even duren).
7. Voltooi de installatie.

 **Opmerking** U kunt het apparaat ook delen met andere computers door middel van een eenvoudig type netwerk dat een lokaal gedeeld netwerk wordt genoemd. Raadpleeg [Het apparaat delen in een lokaal gedeeld netwerk](#) voor meer informatie.

Het apparaat delen in een lokaal gedeeld netwerk

In een lokaal gedeeld netwerk is het apparaat rechtstreeks aangesloten op de USB-poort van een geselecteerde computer (de server) en wordt het gedeeld door andere computers (clients).

 **Opmerking** Wanneer u een rechtstreeks aangesloten apparaat deelt, moet u de computer met de hoogste versie van het besturingssysteem als server gebruiken. Gebruik deze configuratie uitsluitend voor kleine groepen of bij een beperkt gebruik. De aangesloten computer gaat trager werken als veel gebruikers op het apparaat afdrucken.

1. Klik op **Start**, wijs **Instellingen** aan en klik op **Printers** of **Printers en faxapparaten**.
-of-
Klik op **Start**, klik op **Configuratiescherm** en dubbelklik vervolgens op **Printers**.
2. Klik met de rechtermuisknop op het pictogram van het apparaat, klik op **Eigenschappen** en klik dan op het tabblad **Delen**.
3. Klik op de optie voor het delen van het apparaat en geef een gedeelde naam op.

Netwerkverbinding

Als het apparaat netwerkmogelijkheden heeft, kan het worden gedeeld in een netwerkomgeving door het rechtstreeks aan te sluiten op het netwerk. Dit type verbinding heeft als voordeel dat het apparaat via de ingesloten webserver kan worden beheerd vanaf elke computer binnen het netwerk.

 **Opmerking** Microsoft Internet Explorer 6.0 moet op het computersysteem zijn geïnstalleerd om het installatieprogramma te kunnen uitvoeren.

Kies de installatieoptie voor het type netwerk waarover u beschikt:

- **Client/server-netwerk:** Als een computer in uw netwerk uitsluitend fungeert als afdrukserver, installeert u de apparaatsoftware op deze server en vervolgens op de clientcomputers. Zie [Het apparaat installeren op een netwerk](#) en [De software van het apparaat installeren op clientcomputers](#) voor meer informatie. Met deze methode kunt u niet de volledige functionaliteit van het apparaat delen. Clientcomputers kunnen alleen afdrukken op het apparaat.
- **Peer-to-peer-netwerk:** Als u een peer-to-peer-netwerk hebt (een netwerk zonder een computer die uitsluitend fungeert als afdrukserver), installeert u de software op de computers waarvoor het apparaat wordt gebruikt. Raadpleeg [Het apparaat installeren op een netwerk](#) voor meer informatie.

Op beide typen netwerken kunt u met behulp van de wizard **Printer toevoegen** in Windows verbinding maken met een netwerkprinter. Raadpleeg [Installeer de printer met Printer toevoegen](#) voor meer informatie.

Het apparaat installeren op een netwerk

Voer de onderstaande stappen uit om de apparaatsoftware te installeren in de volgende netwerkomgevingen:

Een peer-to-peer-netwerk (een netwerk zonder een computer die uitsluitend fungeert als printserver).

1. Verwijder de beschermklep van de netwerkpoort van het apparaat en sluit het apparaat aan op het netwerk.
2. Sluit alle externe firewalls en toepassingen die worden uitgevoerd op het computersysteem dat als afdrukserver fungeert.
3. Plaats de installatie-cd in het cd-romstation. Het cd-menu wordt automatisch gestart. Als het cd-menu niet automatisch wordt gestart, gaat u naar het cd-romstation van de computer en dubbelklikt u op **Setup.exe**.
4. Klik in het cd-menu op **Netwerk-/draadloos apparaat installeren** en volg de aanwijzingen op het scherm.

5. Selecteer in het scherm **Verbindingstype** de optie **Vast/draadloos apparaat** en klik vervolgens op **Volgende**.
6. Volg de aanwijzingen op het scherm om de installatie te voltooien.

 **Opmerking** Zie [De software van het apparaat installeren op clientcomputers](#) en [Het apparaat delen in een lokaal gedeeld netwerk](#) als u het apparaat wilt delen met Windows-clientcomputers.

De software van het apparaat installeren op clientcomputers

Nadat drivers voor de printers zijn geïnstalleerd op de computer die fungeert als afdrukservers, kunnen de afdrufuncties worden gedeeld. Afzonderlijke Windows-gebruikers die het apparaat via het netwerk willen benaderen, moeten de software op hun computers (clients) installeren.

Een clientcomputer kan op de volgende manieren verbinding maken met het apparaat:

- In de map Printers dubbelklikt u op het pictogram **Printer toevoegen** en volgt u de aanwijzingen voor een netwerkinstallatie. Raadpleeg [Installeer de printer met Printer toevoegen](#) voor meer informatie.
- Blader naar het apparaat op het netwerk en sleep het naar de map Printers.
- Voeg het apparaat toe en installeer de software vanaf het INF-bestand op het netwerk. Op de Starter-cd zijn de INF-bestanden opgeslagen in de basismap van de cd.

Installeer de printer met Printer toevoegen

1. Klik op **Start**, wijs **Instellingen** aan en klik op **Printers of Printers en faxapparaten**.
-of-
Klik op **Start**, klik op **Configuratiescherm** en dubbelklik vervolgens op **Printers**.
2. Dubbelklik op **Printer toevoegen** en klik vervolgens op **Volgende**.
3. Selecteer **Netwerkprinter of Netwerkprintserver**.
4. Klik op **Volgende**.
5. Voer een van de volgende handelingen uit:
Voer het netwerkpad of de wachtrijnaam in van het gedeelde apparaat en klik vervolgens op **Volgende**. Klik op **Diskette** wanneer het programma dit vraagt om het apparaatmodel te selecteren.
Klik op **Volgende** en zoek het apparaat in de lijst met gedeelde printers.
6. Klik op **Volgende** en volg de aanwijzingen op het scherm om de installatie te voltooien.

Het apparaat configureren (Mac OS X)

U kunt het apparaat aansluiten op een enkele Macintosh met behulp van een USB-kabel, maar u kunt het ook delen met andere gebruikers op een netwerk.

Dit gedeelte bevat de volgende onderwerpen:

- [De software voor een netwerk of een rechtstreekse verbinding installeren](#)
- [Het apparaat delen in een lokaal gedeeld netwerk](#)

De software voor een netwerk of een rechtstreekse verbinding installeren

 **Opmerking** Als u het apparaat installeert op een vast netwerk moet u de Ethernet-kabel aansluiten voordat u de software installeert.

1. Plaats de installatie-cd in het cd-romstation. Dubbelklik op het pictogram **HP-software installeren**.
2. Klik op **Software installeren** en volg de aanwijzingen op het scherm.
3. Sluit het apparaat aan op uw computer wanneer dit wordt gevraagd.
4. Deel het apparaat, indien nodig, met andere Macintosh-gebruikers.
 - **Directe verbinding:** Deel het apparaat met andere Macintosh-gebruikers. Raadpleeg [Het apparaat delen in een lokaal gedeeld netwerk](#) voor meer informatie.
 - **Netwerkverbinding:** Afzonderlijke Macintosh-gebruikers die het apparaat via het netwerk willen gebruiken, moeten de apparaatsoftware op hun computers installeren.

Het apparaat delen in een lokaal gedeeld netwerk

Wanneer het apparaat rechtstreeks is aangesloten, kunt u het met andere computers delen door middel van een eenvoudig soort netwerk dat een lokaal gedeeld netwerk wordt genoemd. Gebruik deze configuratie uitsluitend voor kleine groepen of bij een beperkt gebruik. De aangesloten computer gaat trager werken als veel gebruikers op het apparaat afdrukken.

Voor het delen van het apparaat in een Mac OS X-omgeving is ten minste het volgende vereist:

- De Macintosh-computers moeten in het netwerk communiceren via TCP/IP en moeten een IP-adres hebben. (AppleTalk wordt niet ondersteund.)
- Het gedeelde apparaat moet verbonden zijn met een ingebouwde USB-poort op de Macintosh-hostcomputer.
- Op de hostcomputer en de clientcomputers die het gedeelde apparaat gebruiken, moet software voor het delen van een apparaat en het stuurprogramma of PPD voor het apparaat geïnstalleerd zijn. (U kunt de software voor het delen van het apparaat en de bijbehorende Help-bestanden installeren via het installatieprogramma.)

Voor meer informatie over het delen van een USB-apparaat raadpleegt u de ondersteuningsinformatie op de Apple-website (www.apple.com) of de Mac Help op de computer.

Het apparaat met andere computers delen

1. Open **Systeemvoorkeuren**, klik op **Afdrukken & en faxen** en doe vervolgens een van volgende dingen afhankelijk van het besturingssysteem dat u gebruikt:
 - **Mac OS X (v10.4)**: Klik op het tabblad **Delen**, vink het vakje naast **Deze printers met andere computers delen**, en selecteer vervolgens de te delen printer.
 - **Mac OS X (v10.5)**: Selecteer een printer en klik op **Deel deze printer**.
2. Om af te drukken van de andere Macintosh-computers op het netwerk (de clients), doet u het volgende:
 - a. Klik op **Bestand** en selecteer vervolgens **Pagina-instellingen** in het document dat u wilt afdrukken.

 **Opmerking** In Mac OS X (v10.5) hebben sommige programma's geen menu **Pagina-instelling** omdat het deel uitmaakt van het menu **Afdrukken**.

- b. In het vervolgmenu naast **Formatteren voor** selecteert u **Gedeelde printers** en vervolgens selecteert u het apparaat.
- c. Selecteer het **Papierformaat** en klik vervolgens op **OK**.
- d. Klik in het document op **Bestand** en selecteer vervolgens **Afdrukken**.
- e. In het vervolgmenu naast **Printer** selecteert u **Gedeelde printers** en vervolgens het apparaat.
- f. Bepaal eventueel nog andere instellingen en klik vervolgens op **Afdrukken**.

Het toestel instellen voor draadloze communicatie

U kunt het apparaat op een van de volgende manieren instellen op draadloze communicatie:

| Installatiemethode | Infrastructuur draadloze communicatie | Ad hoc draadloze communicatie |
|---|---------------------------------------|-------------------------------|
| USB-kabel Zie Draadloze communicatie op het toestel instellen met de installer (Mac OS X) of Draadloze communicatie instellen met de installer (Windows) voor meer informatie. | ✓ | ✓ |



Opmerking Zie [Draadloze problemen oplossen](#) als er problemen optreden.

Als u het apparaat wilt gebruiken voor draadloze communicatie, moet u het installatieprogramma minstens eenmaal uitvoeren vanaf de Starter-cd en een draadloze verbinding maken.

Het apparaat mag niet via een netwerkkabel op het netwerk aangesloten zijn.

Het apparaat voor verzending moet ingebouwde 802.11-voorzieningen of een ingebouwde 802.11 draadloze kaart hebben.

Het apparaat en de computers die deze gebruiken moeten zich allemaal op hetzelfde subnet bevinden.

Voordat u de apparaatsoftware installeert, wilt u wellicht de instellingen van uw netwerk kennen. Deze informatie is te verkrijgen via de systeembeheerders of door de volgende taken uit te voeren:

- De naam van het netwerk of de SSID (Service Set Identifier) en de communicatiemodus (infrastructuur of ad hoc) van het configuratieprogramma voor het draadloze toegangspunt van het netwerk (WAP) of de netwerkkaart van uw computer.
- Het type codering dat het netwerk gebruikt, zoals Wired Equivalent Privacy (WEP).
- Zoek het beveiligingswachtwoord of de coderingssleutel van het draadloze apparaat op.

Dit gedeelte bevat de volgende onderwerpen:

- [802.11 draadloze netwerkinstellingen begrijpen](#)
- [Draadloze communicatie instellen met de installer \(Windows\)](#)
- [Draadloze communicatie op het toestel instellen met de installer \(Mac OS X\)](#)
- [Het apparaat aansluiten met een ad hoc-draadloze netwerkverbinding](#)
- [Draadloze communicatie uitschakelen](#)
- [Uw firewall configureren voor gebruik met HP-apparaten](#)
- [Wijzig de verbindingsmethode](#)
- [Richtlijnen voor het verzekeren van beveiliging op een draadloos netwerk](#)

802.11 draadloze netwerkinstellingen begrijpen

Netwerknnaam (SSID)

Standaard zoekt het apparaat naar de naam van het draadloze netwerk of de SSID met de naam 'hpsetup'. Uw netwerk heeft misschien een andere SSID.

Communicatiemethode

Er zijn twee mogelijke communicatiemodi:

- **Ad hoc:** In een netwerk in ad-hocmodus is het apparaat ingesteld op de ad-hoccommunicatiemethode en communiceert het rechtstreeks en zonder WAP met andere draadloze apparaten.

Alle apparaten in het netwerk in ad-hocmodus moeten aan de volgende voorwaarden voldoen:

- 802.11-compatibel zijn
- Ad hoc moet de communicatiemethode zijn

- Dezelfde netwerknaam (SSID) hebben
- Op hetzelfde subnet en kanaal zitten
- Dezelfde 802.11-beveiligingsinstellingen hebben
- **Infrastructuur (aanbevolen):** In een netwerk in infrastructuurmodus is het apparaat ingesteld op de infrastructuurcommunicatiemethode en communiceert het met andere apparaten op het netwerk, draadloos én bedraad, via een WAP. WAP's werken normaal gesproken als routers of gateways in kleine netwerken.

Beveiligingsinstellingen

 **Opmerking** Zie [Het netwerkconfiguratie rapport of het draadloze statusrapport begrijpen](#) voor de beschikbare instellingen voor het apparaat.

Ga naar www.wi-fi.org voor meer informatie over draadloze beveiliging.

- **Netwerkverificatie:** De standaardinstelling van het apparaat staat op 'Open', waardoor voor verificatie en codering geen beveiliging nodig is. De andere mogelijke waarden zijn 'Openen en vervolgens gedeeld', 'Gedeeld' en 'WPA-PSK' (Wi-Fi® Protected Access Pre-Shared Key).

WPA maakt het verzenden van gegevens en de toegang tot bestaande en toekomstige Wi-Fi netwerken veiliger. Alle bekende zwakke punten van WEP, het originele landelijke beveiligingsmechanisme in de 802.11-standaard, worden hiermee verholpen.

WPA2 is de tweede generatie van WPA-beveiliging en biedt bedrijven en klanten die Wi-Fi gebruiken een hoge mate van zekerheid dat alleen geautoriseerde gebruikers toegang kunnen krijgen tot hun draadloze netwerken.

- **Gegevenscodering:**
 - Wired Equivalent Privacy (WEP) biedt beveiliging door gegevens die via radiogolven van het ene draadloze apparaat naar het andere worden verzonden te coderen. Apparaten op een WEP-netwerk maken gebruik van zogenoemde WEP-sleutels om gegevens te coderen. Als uw netwerk van WEP gebruikmaakt, moet u weten welke WEP-sleutels worden gebruikt.
 - WPA maakt gebruik van het TKIP-coderingsprotocol (Temporal Key Integrity Protocol).
 - WPA2 levert een nieuw coderingsschema, de Advanced Encryption Standard (AES). AES wordt gedefinieerd in CCM (counter cipher-block chaining)-modus en ondersteunt de Independent Basic Service Set (IBSS) voor meer veiligheid tussen klantnetwerken in ad-hocmodus.

Draadloze communicatie instellen met de installer (Windows)

 **Opmerking** Voor deze methode moet u een geïnstalleerd en actief draadloos netwerk hebben. U hebt ook een USB-kabel nodig. Sluit de USB-kabel niet aan, totdat u door de installer wordt gevraagd om dit te doen.

1. Sla geopende documenten op. Sluit alle toepassingen af die op de computer worden uitgevoerd.
2. Plaats de installatie-cd in het cd-romstation. Het cd-menu wordt nu automatisch geopend. Als het cd-menu niet automatisch wordt geopend, dubbelklikt u op het installatiepictogram op de Starter-cd.

3. Klik in het cd-menu op **Netwerk-/draadloos apparaat installeren** en volg de aanwijzingen op het scherm.



Opmerking Als de firewall-software op uw computer berichten weergeeft tijdens de installatie, selecteer dan de optie "altijd toestaan" in de berichten. Door deze optie te selecteren kan de software succesvol op uw computer worden geïnstalleerd.

4. Sluit de USB-kabel voor draadloze installatie tijdelijk aan wanneer u dit wordt gevraagd.
5. Voltooi de installatie aan de hand van de instructies op het scherm.
6. Sluit de USB-kabel voor draadloze installatie af wanneer u dit wordt gevraagd.

Draadloze communicatie op het toestel instellen met de installer (Mac OS X)

1. Sluit de USB-kabel voor draadloze installatie aan op de poort op de achterkant van het HP apparaat en vervolgens op een willekeurige USB-poort op de computer.
2. Plaats de installatie-cd in de computer.
3. Dubbelklik op het pictogram HP Installer op de installatie-cd en volg de instructies op het scherm op.
4. Sluit de USB-kabel voor draadloze installatie af wanneer u dit wordt gevraagd.

Het apparaat aansluiten met een ad hoc-draadloze netwerkverbinding

Methode 1

1. Schakel de draadloze verbinding op uw computer en op het apparaat in.
2. Maak op uw computer verbinding met de netwerknaam (SSID) "hpsetup". (Deze netwerknaam is het standaard ad hoc-netwerk gemaakt door het HP-apparaat).



Opmerking Als uw HP-apparaat eerder werd geconfigureerd voor een ander netwerk, kunt u de standaard netwerkinstellingen herstellen zodat het apparaat "hpsetup" kan gebruiken. Voer de volgende stappen uit om de standaard netwerkinstellingen te herstellen:

Het beheerderswachtwoord en de netwerkinstellingen resetten: Houd de  ingedrukt **Network** knop, (op sommige modellen, druk op de knop

Draadloos) druk drie keer op de knop  **Doorgaan** laat vervolgens de knop **Network** of **Draadlooslos**. Raadpleeg [Tips en middelen voor het oplossen van problemen](#) voor meer informatie.

Draadloze communicatie uitschakelen

Houd de knop Draadloos aan de voorkant van het apparaat drie seconden ingedrukt.

Uw firewall configureren voor gebruik met HP-apparaten

Een persoonlijke firewall, die beveiligingssoftware op uw computer uitvoert, kan de netwerkcommunicatie tussen uw HP-apparaat en uw computer blokkeren.

Als u problemen ondervindt zoals:

- Printer niet gevonden bij het installeren van HP-software
- Kan niet afdrucken, afdruktaak zit vast in de wachtrij of de printer gaat offline
- Kan printerstatus op uw computer niet zien

Dan voorkomt de firewall mogelijk dat uw HP-apparaat computers op uw netwerk laat weten waar het kan worden gevonden. Als de HP-software het HP-apparaat tijdens de installatie niet kan vinden (en u weet dat het HP-apparaat op het netwerk is), of u de HP-software al met succes hebt geïnstalleerd en problemen ondervindt, probeert u het volgende:

1. Als u een computer gebruikt waarop Windows wordt uitgevoerd, gaat u in het configuratieprogramma voor de firewall op zoek naar een optie om computers in het lokale subnet (ook wel 'scope' of 'zone' genoemd) te vertrouwen. Als u opgeeft dat de firewall alle computers in het lokale subnet moet vertrouwen, kunnen computers en andere apparaten in uw huis met elkaar communiceren terwijl ze nog steeds zijn afgeschermd van internet. Dit is de eenvoudigste methode om te gebruiken.
2. Als er in het configuratieprogramma geen optie aanwezig is om computers in het lokale subnet te vertrouwen, voegt u de inkomende UDP-poort 427 toe aan de lijst van toegestane poorten van uw firewall.

 **Opmerking** Niet bij alle firewalls is het nodig onderscheid te maken tussen inkomende en uitgaande poorten, maar bij sommige wel.

Een ander veelvoorkomend probleem is dat de HP-software niet wordt vertrouwd door de firewall waardoor de software geen toegang kan krijgen tot het netwerk. Dit kan voorkomen als u 'blokkeren' hebt geantwoord in alle dialoogvensters van de firewall die verschenen toen u de HP-software installeerde.

Als dit gebeurt en u een computer gebruikt met Windows, controleer dan of de volgende programma's in de lijst met vertrouwde toepassingen van uw firewall staan: voeg ze toe als ze ontbreken.

- **hpqkygrp.exe**, in de directory **C:\program files\HP\digital imaging\bin**.
- **hpiscnapp.exe**, in de directory **C:\program files\HP\digital imaging\bin**
- **hpqste08.exe**, in de directory **C:\program files\HP\digital imaging\bin**
- **hpqtra08.exe**, in de directory **C:\program files\HP\digital imaging\bin**
- **hpqdirec.exe**, in de directory **C:\program files\HP\digital imaging\bin**
- **hpqthb08.exe**, in de directory **C:\program files\HP\digital imaging\bin**

 **Opmerking** Raadpleeg de documentatie bij de firewall om na te gaan hoe u de poortinstellingen van de firewall moet configureren en hoe u HP-bestanden aan de lijst met vertrouwde bestanden kunt toevoegen.

Opmerking Sommige firewalls blijven storen, zelfs nadat u ze uitschakelt. Als u problemen blijft ondervinden nadat u de firewall hebt geconfigureerd zoals hierboven staat beschreven en als u een computer gebruikt met Windows, moet u mogelijk de installatie van de firewall-software ongedaan maken om het apparaat op het netwerk te gebruiken.

Wijzig de verbindingsmethode

Als u de software hebt geïnstalleerd en uw HP apparaat hebt aangesloten met een USB- of Ethernet-kabel, kunt u altijd veranderen naar een draadloze verbinding.

Een USB-aansluiting wijzigen in een draadloze verbinding (Windows)

1. Selecteer **Start, Programma's, HP**, selecteer uw apparaat, en selecteer vervolgens **Draadloze instellingen opnieuw configureren**.
2. Druk op **Een apparaat toevoegen**.
3. Volg de instructies op het scherm en verwijder de USB-kabel wanneer u dit wordt gevraagd.

Een USB-aansluiting wijzigen in een draadloze verbinding (Mac OS X)

1. Klik op het pictogram **HP Apparaatbeheer** op het Dock of in de map Hewlett Packard in de map Toepassingen.
2. Selecteer uit de lijst **Informatie en instellingen Installatieprogramma netwerkprinter**.
3. Volg de instructies op het scherm op om de netwerkinstellingen te configureren.

Een Ethernet-verbinding wijzigen in een draadloze verbinding

 **Opmerking** Alleen voor HP-apparaten die geschikt zijn voor Ethernet

1. Open de geïntegreerde webserver (EWS). Raadpleeg [Geïntegreerde webserver](#) voor meer informatie.
2. Klik op het tabblad **Netwerk** en klik vervolgens op **Draadloos (802.11)** in het linkervenster.
3. Druk op het tabblad **Draadloze installatie** op **Wizard starten**.
4. Volg de instructies op het scherm om een Ethernet-verbinding te wijzigen in een draadloze verbinding.
5. Nadat u klaar bent met het wijzigen van de instellingen, sluit u de Ethernet-kabel af.

Richtlijnen voor het verzekeren van beveiliging op een draadloos netwerk

Dit gedeelte bevat de volgende onderwerpen:

- [Hardware-adressen aan een WAP \(Wireless Access Point\) toevoegen](#)
- [Overige richtlijnen](#)

Hardware-adressen aan een WAP (Wireless Access Point) toevoegen

MAC-filter is een beveiligingsfunctie waarbij een draadloos toegangspunt, zoals een draadloze router of Apple AirPort Base-station, wordt geconfigureerd met een lijst met MAC-adressen (ook wel hardwareadressen genoemd) van apparaten die via het toegangspunt toegang mogen krijgen tot het netwerk.

Als het toegangspunt niet over het hardwareadres beschikt van een apparaat dat toegang tot het netwerk probeert te krijgen, wordt de toegang tot het netwerk door het toegangspunt geweigerd.

Als het toegangspunt MAC-adressen filtert, moet het MAC-adres van het apparaat aan de lijst van het toegangspunt met geaccepteerde MAC-adressen worden toegevoegd.

1. Druk het draadloze statusrapport af. Zie [Het netwerkconfiguratie rapport of het draadloze statusrapport begrijpen](#) voor meer informatie over het draadloze statusrapport.
2. Open het configuratieprogramma van het toegangspunt en voeg het hardware-adres van het HP-apparaat aan de lijst met geaccepteerde MAC-adressen toe.

Overige richtlijnen

Volg de volgende richtlijnen om de veiligheid van een draadloos netwerk te waarborgen:

- Gebruik een wachtwoord van ten minste 20 willekeurige tekens. In een WPA-wachtwoord kunt u maximaal 63 tekens gebruiken.
- Vermijd in een wachtwoord veelvoorkomende woorden of woordgroepen, eenvoudige opeenvolgingen van tekens (zoals alleen enen) en persoonsgebonden gegevens. Gebruik altijd willekeurige reeksen die zijn samengesteld uit hoofdletters en kleine letters, cijfers en, indien toegestaan, speciale tekens zoals leestekens.
- Verander het wachtwoord regelmatig.
- Verander het standaardwachtwoord dat de fabrikant heeft ingesteld en waarmee de beheerder toegang heeft tot het toegangspunt of de draadloze router. Met sommige routers kunt u ook de beheerdersnaam wijzigen.
- Schakel indien mogelijk draadloze toegang voor het beheer uit. Als u dat doet, moet u de router met een bekabelde Ethernet-verbinding aansluiten wanneer u configuratiewijzigingen wilt doorvoeren.
- Schakel indien mogelijk de toegang voor beheer via internet op de router uit. Met Extern bureaublad kunt u een gecodeerde verbinding maken met een computer die achter de router werkt en configuratiewijzigingen aanbrengen vanaf de lokale computer waartoe u via internet toegang hebt.
- Om te vermijden dat u per ongeluk toegang krijgt tot het draadloos netwerk van anderen, schakelt u de instelling uit waarmee automatisch verbinding wordt gemaakt met niet-gekozen netwerken. Deze optie is in Windows XP standaard uitgeschakeld.

De software verwijderen en opnieuw installeren

U moet de software mogelijk verwijderen en opnieuw installeren als de installatie onvolledig is of als u de USB-kabel op de computer hebt aangesloten voordat er een bericht werd weergegeven waarin u werd gevraagd om de USB-kabel op de computer aan te sluiten. Verwijder de toepassingsbestanden van het apparaat niet zomaar van de computer. Verwijder deze bestanden op de juiste manier met het hulpprogramma om de installatie te verwijderen dat bij het apparaat is meegeleverd.

Er zijn drie manieren om de software te verwijderen van een Windows-computer, en er zijn twee manieren om de software te verwijderen van een Macintosh-computer.

De eerste mogelijkheid voor het verwijderen van de software van een Windows-computer

1. Koppel het apparaat los van de computer. Sluit het apparaat pas op de computer aan nadat u de software opnieuw hebt geïnstalleerd.
2. Druk op de knop **Voeding** om het apparaat uit te schakelen.
3. Klik in de taakbalk van Windows op **Start**, selecteer **Instellingen**, klik op **Bedieningspaneel** en vervolgens op **Programma's toevoegen/verwijderen**.
-of-
Klik op **Start**, klik op **Configuratiescherm** en dubbelklik vervolgens op **Programma's en functies**.
4. Selecteer het toestel dat u wilt verwijderen en klik op **Wijzigen/Verwijderen** of **Installatie ongedaan maken**.
5. Volg de instructies op het scherm.
6. Als u wordt gevraagd of u gedeelde bestanden wilt verwijderen, klikt u op **Nee**. Andere programma's die deze bestanden gebruiken, kunnen namelijk slecht gaan functioneren als deze bestanden worden verwijderd.
7. Start de computer opnieuw op.
8. Plaats de Starter-cd van het apparaat in het cd-romstation van de computer als u de software opnieuw wilt installeren. Volg de instructies op het scherm. Zie ook [De software installeren voordat u het apparaat verbindt \(aanbevolen werkwijze\)](#).
9. Nadat de software is geïnstalleerd, sluit u het apparaat aan op de computer.
10. Druk op de knop **Voeding** om het apparaat in te schakelen.
Nadat u het apparaat hebt aangesloten en ingeschakeld, kan het zijn dat u enkele minuten moet wachten totdat alle Plug and Play-gebeurtenissen zijn voltooid.
11. Volg de instructies op het scherm.

Als de installatie van de software is voltooid, wordt het pictogram **HP Digital Imaging-monitor** in het systeemvak van Windows weergegeven.

De software verwijderen van een Windows-computer, methode 2

 **Opmerking** Gebruik deze methode als **Verwijderen** niet beschikbaar is in het menu Start van Windows.

1. Klik in de taakbalk van Windows op **Start**, selecteer **Instellingen**, klik op **Bedieningspaneel** en vervolgens op **Programma's toevoegen/verwijderen**.
-of-
Klik op **Start**, klik op **Configuratiescherm** en dubbelklik vervolgens op **Programma's en functies**.
2. Selecteer het apparaat dat u wilt verwijderen en klik vervolgens op **Wijzigen/verwijderen** of **Verwijderen/Wijzigen**.
3. Koppel het apparaat los van de computer.

4. Start de computer opnieuw op.

 **Opmerking** Het is belangrijk dat u het apparaat loskoppelt voordat u de computer opnieuw opstart. Sluit het apparaat pas op de computer aan nadat u de software opnieuw hebt geïnstalleerd.

5. Plaats de Starter-cd van het apparaat in het cd-romstation van uw computer en start vervolgens de installatie opnieuw.
6. Volg de instructies op het scherm en raadpleeg ook [De software installeren voordat u het apparaat verbindt \(aanbevolen werkwijze\)](#).

De software verwijderen van een Windows-computer, methode 3

 **Opmerking** Gebruik deze methode als **Verwijderen** niet beschikbaar is in het menu Start van Windows.

1. Plaats de Starter-cd van het apparaat in het cd-romstation van uw computer en start vervolgens de installatie opnieuw.
2. Koppel het apparaat los van de computer.
3. Selecteer **Verwijderen** en volg de instructies op het scherm.
4. Start de computer opnieuw op.

 **Opmerking** Het is belangrijk dat u het apparaat loskoppelt voordat u de computer opnieuw opstart. Sluit het apparaat pas op de computer aan nadat u de software opnieuw hebt geïnstalleerd.

5. Start de installatie van het apparaat nogmaals.
6. Kies **Installeren**.
7. Volg de instructies op het scherm en raadpleeg ook [De software installeren voordat u het apparaat verbindt \(aanbevolen werkwijze\)](#).

De eerste mogelijkheid voor het verwijderen van de software van een Macintosh-computer

1. Start **HP Apparaatbeheer**.
2. Klik op **Informatie en instellingen**.
3. Selecteer **HP-software verwijderen** in het vervolkeuzemenu.
Volg de instructies op het scherm.
4. Start de computer opnieuw nadat de software is verwijderd.
5. Plaats de Starter-cd van het apparaat in het cd-romstation van de computer als u de software opnieuw wilt installeren.
6. Open de cd-rom op het bureaublad en dubbelklik op **HP Printer Installer**.
7. Volg de instructies op het scherm en raadpleeg ook [De software installeren voordat u het apparaat verbindt \(aanbevolen werkwijze\)](#).

De tweede mogelijkheid voor het verwijderen van de software van een Macintosh-computer

1. Open Zoeken.
2. Dubbelklik op de **Toepassingen**.

3. Dubbelklik op **Hewlett-Packard**.
4. Dubbelklik op **HP Uninstaller**.
5. Selecteer het apparaat en dubbelklik vervolgens op **Installatie ongedaan maken**.

5 Onderhoud en problemen oplossen

Dit gedeelte bevat de volgende onderwerpen:

- [Werken met inktcartridges](#)
- [Druk een afdrukkwaliteitsrapport af en kijk na of deze goed is](#)
- [Tips en middelen voor het oplossen van problemen](#)
- [Problemen met het afdrukken oplossen](#)
- [Problemen oplossen bij afdrukken](#)
- [Problemen met de afdrukkwaliteit oplossen](#)
- [Problemen met de papierinvoer oplossen](#)
- [Problemen met het apparaatbeheer oplossen](#)
- [Netwerkproblemen oplossen](#)
- [Draadloze problemen oplossen](#)
- [Installatieproblemen oplossen](#)
- [Papierstringen oplossen](#)
- [Fouten \(Windows\)](#)

Werken met inktcartridges

Als u zeker wilt zijn dat de afdrukkwaliteit van de HP-printer optimaal blijft, moet u enkele eenvoudige onderhoudsprocedures uitvoeren. In dit gedeelte vindt u richtlijnen voor het hanteren van printcartridges, instructies voor het vervangen van printcartridges en voor het reinigen van de printkop.

Dit deel bevat de volgende onderwerpen:

- [Informatie over printcartridges en de printkop](#)
- [De geschatte inkniveaus bekijken](#)
- [Printcartridges vervangen](#)
- [Gebruik informatieverzameling](#)

Informatie over printcartridges en de printkop

Lees de volgende tips voor het omgaan met en het onderhouden van HP-inktpatronen als u verzekerd wilt zijn van een consistente afdrukkwaliteit.

- De instructies in deze gebruikershandleiding zijn voor het vervangen van printcartridges en zijn niet bedoeld voor de eerste installatie.
- Als u een printcartridge moet vervangen, wacht dan tot u beschikt over een nieuwe printcartridge om te installeren voordat u de oude cartridge verwijdert.

△ **Let op** Wacht tot u een nieuwe printcartridge beschikbaar hebt voordat u de oude printcartridge verwijdert. Laat de printcartridge niet voor een langere periode buiten het apparaat. Dit kan leiden tot schade aan zowel het apparaat als de printcartridge.

- Haal printcartridges pas uit de originele luchtdichte verpakking als u ze nodig hebt.
- Bewaar de printcartridges in dezelfde richting als waarin de verpakkingen in de winkel hangen of, als ze uit de doos zijn, met het label omlaag.
- Schakel de HP-printer uit door op de knop **Voeding** op het apparaat te drukken. Wacht tot het lampje **Voeding** uitgaat voor u de stekker loskoppelt of een wandschakelaar omzet. Als de HP-printer verkeerd is uitgeschakeld, wordt de wagen met printcartridges mogelijk niet op juiste positie teruggezet en dit kan problemen met de printcartridges en de afdrukkwaliteit veroorzaken.
- Bewaar printcartridges bij kamertemperatuur (15 - 35 °C of 59 - 95 °F).
- U hoeft de cartridges pas te vervangen als de afdrukkwaliteit onaanvaardbaar wordt, maar een aanzienlijke afname van de afdrukkwaliteit kan het gevolg zijn van een of meerdere lege cartridges. Het kan ook het gevolg zijn van een verstopte printkop. Mogelijke oplossingen zijn het controleren van de geschatte inktniveaus in de cartridges en het reinigen van de printkop. Het reinigen van de printkop verbruikt enige inkt.
- Maak de printkop alleen schoon als dat nodig is. U verspilt zo geen inkt en de printcartridges hebben een langere levensduur.
- Hanteer de inktcartridges met de nodige voorzichtigheid. Door de printcartridges tijdens de installatie te laten vallen, te schudden of ruw te behandelen, kunnen tijdelijke afdrukproblemen ontstaan.
- Als u het apparaat vervoert, doet u het volgende om te voorkomen dat er inkt uit de wagen met printcartridges lekt of dat het apparaat beschadigd raakt:
 - Schakel het apparaat uit door op de knop **Voeding** te drukken. De wagen met printcartridges moet rechts in het onderhoudsstation worden geplaatst.
 - Zorg ervoor dat u de printcartridges en de printkop op hun plaats houdt.
 - Vul de binnenkant van het apparaat een beetje op met verfrommeld krantenpapier om te voorkomen dat de wagen met printcartridges beweegt tijdens het transport.
 - Het apparaat moet vlak worden getransporteerd; het mag niet op de zijkant, achterkant, voorkant of bovenkant worden geplaatst.

Verwante onderwerpen

- [De geschatte inktniveaus bekijken](#)
- [reinig de printkop](#)

De geschatte inktniveaus bekijken

U kunt de geschatte inktniveaus controleren vanuit het HP Solution Center, Werkset (Windows), het HP Printerhulpprogramma (Mac OS X) of de geïntegreerde webserver. Zie [Beheertools voor het apparaat gebruiken](#) voor informatie over het gebruik van deze tools. U kunt de Printerstatuspagina ook afdrukken om deze informatie te bekijken (zie [De printerstatuspagina begrijpen](#)).

 **Opmerking** Waarschuwingen en indicatorlampjes voor het inktniveau bieden uitsluitend schattingen om te kunnen plannen. Wanneer u een waarschuwing voor een laag inktniveau krijgt, overweeg dan om een vervangende cartridge klaar te houden om eventuele afdrukvertragingen te vermijden. U hoeft de cartridges pas te vervangen als de afdrukkwaliteit onaanvaardbaar wordt.

Opmerking Als u een opnieuw gevulde of herstelde printcartridge gebruikt, of een cartridge die in een ander apparaat werd gebruikt, is de inktniveau-indicator mogelijk onnauwkeurig of onbeschikbaar.

Opmerking Inkt uit de cartridge wordt tijdens het afdrukproces op een aantal verschillende manieren gebruikt, waaronder tijdens het initialisatieproces, dat het apparaat en de cartridges voorbereidt op afdrukken, en tijdens onderhoud voor de printkop, dat ervoor zorgt dat de printbuisjes schoon blijven en de inkt vlot wordt aangebracht. Daarnaast blijft er wat inkt in de cartridge achter nadat deze is gebruikt. Zie www.hp.com/go/inkusage voor meer informatie.

Printcartridges vervangen

 **Opmerking** Zie [Recyclingprogramma van HP inkjet-onderdelen](#) voor meer informatie over het recyclen van gebruikte inkten.

Als u nog geen vervangende printcartridges voor de HP-printer hebt, zie dan [Afdrukbenodigdheden online bestellen](#).

 **Opmerking** Momenteel zijn sommige delen van de website van HP alleen beschikbaar in het Engels.

 **Let op** Wacht tot u een nieuwe printcartridge beschikbaar hebt voordat u de oude printcartridge verwijdert. Laat de printcartridge niet voor een langere periode buiten het apparaat. Dit kan leiden tot schade aan zowel het apparaat als de printcartridge.

U vervangt de printcartridges als volgt:

1. Zorg ervoor dat het apparaat is ingeschakeld.
2. Open de toegangsklep van de printcartridges.
De wagen met de printcartridges gaat naar het midden van het apparaat.

 **Opmerking** Wacht tot de printerwagen niet meer beweegt voor u verder gaat.

3. Druk op het klepje aan de voorkant van de printcartridge om deze te ontgrendelen, en verwijder deze vervolgens uit de sleuf.

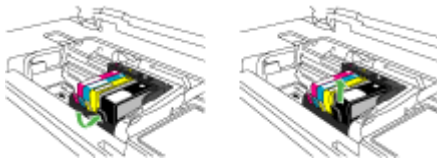

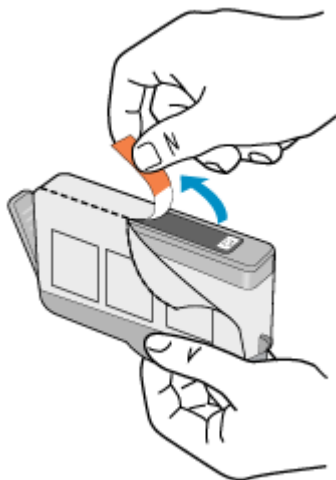

4. Verwijder de nieuwe printcartridge uit de verpakking door het oranje lipje recht naar achteren te trekken om de plastic verpakking van de printcartridge te verwijderen.

 **Opmerking** Zorg ervoor dat u de plastic verpakking van de printcartridge verwijdert voordat u het in het apparaat installeert, anders mislukt het afdrukken.

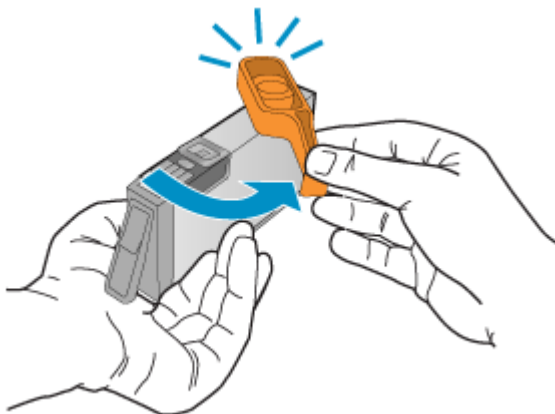

5. Draai het oranje lipje om het los te breken.



 **Opmerking** Zorg ervoor dat het plastic lipje volledig is verwijderd en dat het etiket enigszins is verscheurd en het openingskanaal toont.

6. Gebruik de gekleurde symbolen als leidraad en schuif de inktcartridge in de lege sleuf tot hij op zijn plaats klikt en stevig op zijn plek zit.

 **Let op** Til de vergrendelingsgreep op de wagen met de printcartridges niet omhoog om de printcartridges te installeren. Dit kan ertoe leiden dat de printcartridges niet goed worden geplaatst, wat afdrukproblemen veroorzaakt. De vergrendelingsgreep moet omlaag blijven om de printcartridges juist te plaatsen.

Zorg ervoor dat u de printcartridge in de sleuf plaatst met dezelfde pictogramvorm en kleur als de printcartridge die u installeert.



7. Herhaal stap 3 tot en met 6 voor elke printcartridge die u wilt vervangen.
8. Sluit de klep van de printcartridges.

Verwante onderwerpen

[Afdrukbenodigdheden online bestellen](#)

Gebruik informatieverzameling

De HP-cartridges die bij dit apparaat worden gebruikt bevatten een geheugenchip die helpt bij de werking van het apparaat.

Verder verzamelt deze geheugenchip een beperkte hoeveelheid informatie over het gebruik van het apparaat, waaronder: de datum waarop de cartridge voor het eerst werd

geïnstalleerd, de datum waarop de cartridge voor het laatst werd gebruikt, het aantal pagina's dat werd afgedrukt met de cartridge, de paginadekking, de gebruikte afdrukstanden, eventuele afdrukfouten, en het productmodel. Deze informatie helpt HP bij het ontwerpen om ervoor te zorgen dat producten in de toekomst aan de afdrukbehoeften van onze klanten voldoen.

De gegevens die door de cartridgegeheugenchip worden verzameld, bevatten geen informatie die kan worden gebruikt om een klant of gebruiker van de cartridge of het product te identificeren.

HP verzamelt een greep uit de geheugenchips van cartridges die worden teruggestuurd naar het HP programma voor gratis terugbrengen en recyclen (HP Planet Partners: www.hp.com/recycle). De geheugenchips uit deze greep worden gelezen en bestudeerd om toekomstige HP-apparaten te verbeteren. HP-partners die helpen bij het recyclen van deze cartridge hebben mogelijk ook toegang tot deze gegevens.

Een derde die de cartridge heeft kan mogelijk toegang hebben tot de anonieme informatie op de geheugenchip. Als u liever geen toegang toestaat tot deze informatie, kunt u de chip onbruikbaar maken. Nadat u de geheugenchip onbruikbaar hebt gemaakt, kan de cartridge echter niet meer worden gebruikt in een HP-product.

Als u bezorgd bent over het bieden van deze anonieme informatie, kunt u deze informatie ontoegankelijk maken door het vermogen van de geheugenchip uit te schakelen om gebruiksinformatie van het apparaat te verzamelen.

Het verzamelen van gebruiksinformatie uitschakelen

- ▲ Druk op het bedieningspaneel van het product op de knop **Hervatten** en op de knop **Netwerk** (op sommige modellen drukt u op de knop **Draadloos**) en houdt deze ingedrukt tot de lampjes van de printcartridge knipperen en laat de knoppen vervolgens los.

 **Opmerking** Als u het vermogen van de geheugenchip om gebruiksinformatie van het apparaat te verzamelen uitschakelt, kunt u de cartridge nog steeds in het HP-apparaat gebruiken.





Druk een afdrukkwaliteitsrapport af en kijk na of deze goed is

Problemen met de afdrukkwaliteit kunnen vele oorzaken hebben: software-instellingen, een afbeelding van slechte kwaliteit, of het printstelsel zelf. Als u niet tevreden bent met de kwaliteit van uw afdrucken, kunt u een Diagnosepagina van de afdrukkwaliteit afdrucken om u te helpen vaststellen of het printstelsel goed werkt.

Dit gedeelte bevat de volgende onderwerpen:

- [Een afdrukkwaliteitsrapport afdrucken](#)
- [De Diagnosepagina van de afdrukkwaliteit evalueren](#)

Een afdrukkwaliteitsrapport afdrukken

- **Bedieningspaneel:** Houd de  Aan/Uit-knop ingedrukt, druk zeven keer op de knop  Annuleren, druk twee keer op de knop  Hervatten en laat de knop  Aan/uit los.
- **Geïntegreerde webserver:** Klik op het tabblad **Instellingen**, klik op **Apparaatservices** in het linkerdeelvenster. Kies **Pagina diagnostiek voor afdrukkwaliteit (PQ) afdrukken** uit de keuzelijst in het gedeelte **Afdrukkwaliteit** en klik op **Diagnose uitvoeren**.
- **HP Werkset (Windows):** Open het tabblad **Apparaatservices**, klik op **Pagina diagnostiek van afdrukkwaliteit (PQ) afdrukken** en volg de instructies op het scherm.
- **HP Printerhulpprogramma (Mac OS X):** Klik op **Diagnostiek afdrukkwaliteit** in het paneel **Informatie en ondersteuning** en klik vervolgens op **Pagina afdrukken**.



De Diagnosepagina van de afdrukkwaliteit evalueren

Dit gedeelte bevat de volgende onderwerpen:

- [Inktniveaus](#)
- [Goede gekleurde balken](#)
- [Ongelijke, onregelmatig gestreepte, of vervaagde balken](#)
- [Regelmatige witte strepen in de balken](#)
- [Kleuren van de balk zijn niet gelijkmatig](#)

- [Tekst in groot zwart lettertype](#)
- [Uitlijnpatronen](#)
- [Er zijn geen defecten](#)

Inktniveaus



- ▲ Bekijk de indicatoren van het inktniveau in regel 21. Als een van de niveauindicatoren laag zijn, moet u mogelijk die printcartridge vervangen.



Opmerking Waarschuwingen en indicatorlampjes voor het inktniveau bieden uitsluitend schattingen om te kunnen plannen. Wanneer u een bericht met een inktwaarschuwing krijgt, overweeg dan om vervangcartridges klaar te houden om eventuele afdrukvertragingen te vermijden. U hoeft de printcartridges niet te vervangen voor de afdrukkwaliteit onaanvaardbaar wordt.

Goede gekleurde balken



Voorbeeld van balken met goede kleuren

alle zeven balken zijn ononderbroken, met scherpe randen, en hebben een gelijkmatige kleur over de hele pagina - de printer werkt goed.

- ▲ Bekijk de gekleurde balken in het midden van de pagina. Er horen zeven gekleurde balken te zijn. De gekleurde balken moeten scherpe randen hebben. Deze moeten ononderbroken zijn (niet gestreept met wit of andere kleuren). Ze moeten overal gelijkmatig van kleur zijn.

Deze balken komen als volgt overeen met de printcartridges in de printer:

| Nummer | Cartridgekleur |
|--------|------------------------|
| 1 | Zwarte printcartridge |
| 2 | Cyaan printcartridge |
| 3 | Magenta printcartridge |
| 4 | Gele printcartridge |

Ongelijke, onregelmatig gestreepte, of vervaagde balken



| | |
|--|--|
| Voorbeeld van balken met slechte kleuren | De bovenste balk is ongelijkmatig gestreept of vervaagd. |
|--|--|



| | |
|--|---|
| Voorbeeld van balken met slechte kleuren | De bovenste zwarte balk is aan een kant ongelijk. |
|--|---|

Als een van de balken ongelijk, onregelmatig gestreept of vervaagd zijn, volg dan deze stappen:

1. Controleer of er nog inkt zit in de printcartridges.
2. Verwijder de cartridge die overeenkomt met de gestreepte balk en controleer of deze voldoende is gelucht. Raadpleeg [Printcartridges vervangen](#) voor meer informatie.
3. Plaats de cartridge terug en controleer of alle cartridges goed zijn vergrendeld. Zie [Printcartridges vervangen](#) voor meer informatie.
4. Reinig de printkop. Zie [reinig de printkop](#) voor meer informatie.
5. Probeer nog een afdruk of druk het Diagnoserapport afdrukkwaliteit nogmaals af. Als het probleem aanhoudt, maar het er wel op lijkt alsof het reinigen heeft geholpen, reinig dan nogmaals.
6. Als het reinigen het probleem niet oplost, vervang dan de cartridge die overeenkomt met de ongelijke balk.
7. Als het niet helpt om de printcartridge te vervangen, neem dan contact op met HP - de printkop moet mogelijk worden vervangen.

Het probleem voorkomen dat ongelijke balken op het Diagnoserapport afdrukkwaliteit veroorzaakt:

- Laat geopende printcartridges niet langdurig uit de printer.
- Wacht tot een nieuwe cartridge klaar is om te worden geïnstalleerd voordat u een oude printcartridge verwijdert.

Regelmatige witte strepen in de balken

Als een van de gekleurde balken regelmatige witte strepen vertoont, volgt u de volgende stappen op:



| | |
|---------------|---|
| Witte strepen | De afdrukkwaliteitsbalken hebben witte strepen. |
|---------------|---|

1. Als item 11 op het Diagnoserapport afdrukkwaliteit **PHA TTOE = 0** staat, lijn dan de printer uit. Raadpleeg [Printkop uitlijnen](#) voor meer informatie.
2. Als item 11 niet 0 is, of het uitlijnen niet helpt, reinig dan de printkop. Raadpleeg [reinig de printkop](#) voor meer informatie.
3. Druk nog een Diagnoserapport afdrukkwaliteit af. Als de streep er nog is, maar het wel beter is, probeer dan nogmaals te reinigen. Als de streep erger wordt, neem dan contact op met HP. Mogelijk moet de printkop worden vervangen.

Kleuren van de balk zijn niet gelijkmatig



| | |
|--|--|
| De balken van de afdrukkwaliteit zijn niet gelijkmatig | De balken hebben lichtere of donkerdere delen. |
|--|--|

Als de kleur van een van de balken niet gelijkmatig is, volg dan de onderstaande stappen:

1. Als de printer onlangs op een grote hoogte werd vervoerd, probeer de printkop dan te reinigen.
2. Als de printer niet onlangs werd vervoerd, probeer dan nog een Diagnoserapport afdrukkwaliteit af te drukken. Dit gebruikt minder inkt dan het reinigen van de printkop, maar als het niet effectief is, probeer dan de printkop te reinigen.
3. Probeer het Diagnoserapport afdrukkwaliteit. Als de kleuren lijken te verbeteren, ga dan door met reinigen. Als de kleuren erger worden, neem dan contact op met HP. Mogelijk moet de printkop worden vervangen.

Tekst in groot zwart lettertype

Kijk naar de grote tekst boven de gekleurde vakken. **I ABCDEFG abcdefg** Het type moet scherp en duidelijk zijn. Als het type ongelijk is, probeer dan de printer uit te lijnen. Als er strepen of inktvlekken zijn, reinig dan de printkop.

I ABCDEFG abcdefg

| | |
|-------------------------------------|--|
| Voorbeeld van goed groot lettertype | De letters zijn scherm en helder - de printer werkt juist. |
|-------------------------------------|--|

I ABCDEFG abcdefg

| | |
|---------------------------------------|---|
| Voorbeeld van slecht groot lettertype | De letters zijn ongelijk - lijn de printer uit. |
|---------------------------------------|---|

I ABCDEFG abcdefg

| | |
|---------------------------------------|--|
| Voorbeeld van slecht groot lettertype | De letters zijn uitgeveegd - reinig de printkop en controleer of het papier is omgekruld. Bewaar al het papier plat in een hersluitbare zak om het omkrullen te vermijden. |
|---------------------------------------|--|

I ABCDEFG abcdefg

| | |
|---------------------------------------|--|
| Voorbeeld van slecht groot lettertype | De letters zijn aan een uiteinde ongelijk - reinig de printer. Als deze storing optreedt net nadat een nieuwe cartridge is geplaatst, kunnen de automatische onderhoudsroutines van de printer na een aantal dagen oplossen, met minder inkt dan het reinigen van de printkop verbruikt. |
|---------------------------------------|--|

Uitlijnpatronen

Als de gekleurde balken en grote tekst er goed uitzien en de printcartridges niet leeg zijn, kijk dan naar de uitlijningspatronen rechtstreeks boven de gekleurde balken.

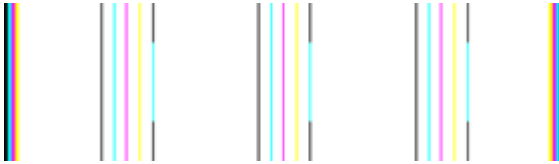

| | |
|---|-----------------------|
| Voorbeeld van een goed uitlijningspatroon | De lijnen zijn recht. |
|---|-----------------------|

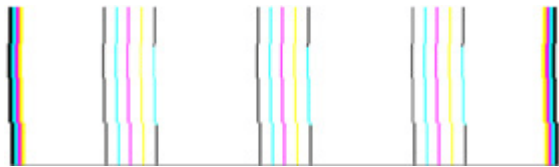

| | |
|---|---|
| Voorbeelden van een slecht uitlijningspatroon | De lijnen zijn ongelijk - lijn de printer uit. Neem contact op met HP als dit niet werkt. |
|---|---|

Er zijn geen defecten

Als u geen fouten ziet op het afdrukkwaliteitsrapport, werkt het afdruksysteem correct. Er is geen reden om onderdelen te vervangen of onderhoud uit te voeren, want het apparaat werkt juist. Als u nog steeds een probleem met de afdrukkwaliteit ondervindt, zijn er een aantal andere dingen die u kunt controleren:

- Controleer het papier.
- Controleer de afdrukinstellingen.
- Controleer of uw afbeelding voldoende resolutie heeft.
- Als het probleem lijkt te liggen bij een strook bij de hoek van uw afdruk, gebruik dan de software die u bij het apparaat hebt geïnstalleerd of een andere softwaretoepassing om de afbeelding 180 graden te draaien. Mogelijk verschijnt het probleem niet aan het andere uiteinde van de afdruk.

Tips en middelen voor het oplossen van problemen

Gebruik de volgende tips en hulpmiddelen om afdrukproblemen op te lossen.

- Zie [Verhelp een storing in het apparaat](#) voor papierstoringen.
- Zie [Problemen met de papierinvoer oplossen](#) voor informatie over papierinvoerproblemen, zoals een scheve of foutieve papierinvoer.
- Aan/uit-lampje brandt en knippert niet. Wanneer het toestel voor de eerste keer wordt ingeschakeld, duurt het ongeveer 12 minuten om te initialiseren.
- Controleer of het apparaat gereed is voor gebruik. Wanneer er lampjes branden of knipperen, raadpleegt u [Lampjes op het bedieningspaneel](#).
- Zorg dat er geen foutberichten op het scherm worden weergegeven.

- Zorg dat de voedingskabel en andere kabels functioneren en goed op het apparaat zijn aangesloten. Zorg dat het apparaat goed is verbonden met een werkend stopcontact en is ingeschakeld. Zie [Elektrische specificaties](#) voor spanningsvereisten.
- Afdruk materiaal moet goed in de lade zijn geplaatst en niet in het apparaat zijn vastgelopen.
- Printkop en printcartridges moeten goed geplaatst zijn in de juiste met kleuren gecodeerde sleuven. Druk elke cartridge stevig omlaag voor goed contact.
- Alle vergrendelingen en kleppen zijn gesloten.
- Het achterpaneel en de optionele duplexeenheid moeten stevig op hun plaats zitten.
- Alle verpakkingstape en -materialen moeten zijn verwijderd.
- Het apparaat kan een printerstatuspagina afdrukken. Raadpleeg [De printerstatuspagina begrijpen](#) voor meer informatie.
- Het apparaat is ingesteld als de huidige of als de standaardprinter. Voor Windows stelt u het apparaat in de map Printers als standaard in. Voor Mac OS X, stelt u het in het Installatieprogramma voor de printer als standaard in Mac OS X (v10.4). Voor Mac OS X (v10.5) opent u **Systeemvoorkeuren**, selecteert u **Afdrukken & faxen**, en selecteert u vervolgens het toestel uit de vervolgkeuzelijst **Standaardprinter**. Raadpleeg de documentatie van de computer voor meer informatie.
- Zorg dat **Afdrukken onderbreken** niet is geselecteerd als u een computer met Windows gebruikt.
- Zorg dat er niet te veel programma's actief zijn wanneer u een taak uitvoert. Sluit de programma's die u niet gebruikt of start de computer opnieuw op voordat u de taak opnieuw afdrukt.

Sommige problemen kunnen worden opgelost door het apparaat opnieuw in te stellen.

Problemen met het afdrukken oplossen

Dit gedeelte bevat de volgende onderwerpen:

- [Het apparaat wordt onverwacht uitgeschakeld](#)
- [Het afdrukken duurt lang](#)
- [Er wordt een blanco of deels bedrukte pagina afgedrukt](#)
- [De afdruk is niet correct of er ontbreken gedeeltes](#)
- [Tekst of afbeeldingen zijn verkeerd geplaatst](#)

Het apparaat wordt onverwacht uitgeschakeld

Controleer de netvoeding en aansluiting van het netsnoer

Controleer of het apparaat goed is verbonden met een werkend stopcontact. Zie [Elektrische specificaties](#) voor spanningsvereisten.

Het afdrukken duurt lang

Controleer de systeemconfiguratie en de hulpmiddelen.

Controleer of de computer voldoet aan de minimale systeemvereisten voor het apparaat. Raadpleeg [Systeemvereisten](#) voor meer informatie.

Controleer de instellingen van software van het apparaat

De afdruksnelheid is langzamer wanneer **Beste** of **Maximale dpi** is geselecteerd als afdrukkwaliteit. Verhoog de afdruksnelheid door andere afdukinstellingen te selecteren in de apparaatdriver. Raadpleeg [De afdukinstellingen wijzigen](#) voor meer informatie.

De inktniveaus zijn laag

Het inktniveau van de printcartridges controleren.

 **Opmerking** Waarschuwingen en indicatorlampjes voor het inktniveau bieden uitsluitend schattingen om te kunnen plannen. Wanneer u een waarschuwing voor een laag inktniveau krijgt, overweeg dan om een vervangende cartridge klaar te houden om eventuele afdrukvertragingen te vermijden. U hoeft de printcartridges niet te vervangen voor de afdrukkwaliteit onaantvaardbaar wordt.

Mogelijk zit er onvoldoende inkt in de printcartridges. Onvoldoende inkt kan ervoor zorgen dat de printkop oververhit raakt. Als de printkop oververhit raakt, gaat de printer langzamer werken om hem af te laten koelen.

Er wordt een blanco of deels bedrukte pagina afgedrukt

De inktniveaus controleren

Misschien is de printcartridge bijna leeg.

reinig de printkop

Voer de reinigingsprocedure voor de printkop volledig uit. Raadpleeg [reinig de printkop](#) voor meer informatie. De printkop moet mogelijk worden gereinigd als de printer onjuist werd uitgeschakeld.

 **Opmerking** Schakel de HP-printer uit door op de knop **Voeding** op het apparaat te drukken. Wacht tot het lampje **Voeding** uitgaat voor u de stekker loskoppelt of een wandschakelaar omzet. Als de HP-printer verkeerd is uitgeschakeld, wordt de wagen met printcartridges mogelijk niet op juiste positie teruggezet en dit kan problemen met de printcartridges en de afdrukkwaliteit veroorzaken.

Controleer de materiaalinstellingen

- Controleer of u in het printerstuurprogramma de juiste instellingen voor afdrukkwaliteit hebt geselecteerd voor het afdruk materiaal in de lades.
- Controleer of de paginabreedte in het printerstuurprogramma overeenkomt met de breedte van het afdruk materiaal in de lade.

Er wordt meer dan een pagina genomen

Zie [Problemen met de papierinvoer oplossen](#) voor meer informatie over het oplossen van problemen met de papiertoevoer.

Het bestand bevat een blanco pagina

Controleer het bestand om na te gaan of het geen blanco pagina bevat.

De afdruk is niet correct of er ontbreken gedeelten

Controleer de printcartridges

Ga na of de juiste printcartridges zijn geplaatst en of de printcartridges nog voldoende inkt bevatten. Zie [Het apparaat beheren](#) en [De geschatte inktniveaus bekijken](#) voor meer informatie.

Controleer de marge-instellingen

Zorg dat de marge-instellingen van het document niet buiten het afdrukgebied van uw apparaat liggen. Raadpleeg [Minimummarges instellen](#) voor meer informatie.

Controleer de kleurinstellingen

Controleer of **Afdrukken in grijschaal** is geselecteerd in de printerdriver.

Controleer de locatie van het apparaat en de lengte van de USB-kabel

Sterke elektromagnetische velden (bijvoorbeeld gegenereerd door USB-kabels) kunnen afdrukken soms licht vertekenen. Plaats het apparaat verder weg van de bron van de elektromagnetische velden. Het is bovendien raadzaam een USB-kabel met een lengte van minder dan drie meter te gebruiken om de effecten van deze elektromagnetische velden te minimaliseren.

Tekst of afbeeldingen zijn verkeerd geplaatst

Controleer de manier waarop het papier is geplaatst

Controleer of de breedte- en lengtegeleiders goed tegen de raden van het afdrukmetaal zijn geschoven en dat niet te veel afdrukmetaal in de lade is geplaatst. Ga voor meer informatie naar [Afdrukmetaal laden](#).

Controleer het papierformaat

- De inhoud van een pagina kan worden afgebroken als het formaat van het document groter is dan het gebruikte papier.
- Controleer of het geselecteerde materiaalformaat in de printerdriver overeenkomt met het formaat van het afdrukmetaal in de lade.

Controleer de marge-instellingen

Als delen van tekst of afbeeldingen aan de randen van de pagina zijn weggevallen, controleer dan of de marges van het document niet buiten het afdrukgebied van het apparaat vallen. Raadpleeg [Minimummarges instellen](#) voor meer informatie.

Controleer de instelling van de paginaoriëntatie

Controleer of het geselecteerde papierformaat en de paginaoriëntatie in het softwareprogramma overeenkomen met de instellingen in de printerdriver. Raadpleeg [De afdrukinstellingen wijzigen](#) voor meer informatie.

Controleer de locatie van het apparaat en de lengte van de USB-kabel

Sterke elektromagnetische velden (bijvoorbeeld gegenereerd door USB-kabels) kunnen afdrukken soms licht vertekenen. Plaats het apparaat verder weg van de bron van de

elektromagnetische velden. Het is bovendien raadzaam een USB-kabel met een lengte van minder dan drie meter te gebruiken om de effecten van deze elektromagnetische velden te minimaliseren.

Als de bovenstaande oplossingen niet werken, worden de afdrukinstellingen mogelijk niet goed geïnterpreteerd door de toepassing. Lees de printerinformatie voor bekende softwareproblemen, raadpleeg de documentatie bij de toepassing of neem contact op met de softwarefabrikant.

Problemen oplossen bij afdrukken

Gebruik dit gedeelte voor het oplossen van de volgende afdrukproblemen:

- [Enveloppen worden verkeerd afgedrukt](#)
- [Afdrukken zonder rand geeft onverwachte resultaten](#)
- [Het apparaat reageert niet](#)
- [Het apparaat drukt betekenisloze tekens af](#)
- [Er gebeurt niets wanneer ik probeer af te drukken](#)
- [Mijn document is in de verkeerde volgorde afgedrukt](#)
- [De marges worden niet afgedrukt zoals verwacht](#)
- [Tekst of illustraties worden afgebroken aan de randen van de pagina](#)
- [Er wordt een lege pagina afgedrukt](#)

Enveloppen worden verkeerd afgedrukt

Probeer het probleem op te lossen met de volgende oplossingen. De oplossingen staan in volgorde, met de meest waarschijnlijke oplossing eerst. Als de eerste oplossing het probleem niet oplost, gaat u verder met de resterende oplossingen tot het probleem is opgelost.

- [Oplossing 1: laad de stapel enveloppen juist](#)
- [Oplossing 2: controleer de soort enveloppen](#)
- [Oplossing 3: steek de flappen naar binnen om papierstoringen te voorkomen](#)

Oplossing 1: laad de stapel enveloppen juist

Oplossing: Plaats een stapel enveloppen in de invoerlade, met de flappen naar boven en naar links.

Zorg ervoor dat u al het papier uit de invoerlade verwijdert voor u de enveloppen plaatst.

Oorzaak: Een stapel enveloppen was niet goed geladen.

Als het probleem hiermee niet verholpen is, probeert u de volgende oplossing.

Oplossing 2: controleer de soort enveloppen

Oplossing: Gebruik geen glanzende of gebosseleerde enveloppen of enveloppen met vensters of klemmetjes.

Oorzaak: De verkeerde soort enveloppen was geladen.

Als het probleem hiermee niet verholpen is, probeert u de volgende oplossing.

Oplossing 3: steek de flappen naar binnen om papierstoringen te voorkomen

Oplossing: Steek de flappen in de enveloppen. Hiermee voorkomt u papierstoringen.

Oorzaak: De flappen kunnen in de rollen vast komen te zitten.

Afdrukken zonder rand geeft onverwachte resultaten

Oplossing: Probeer de afbeelding af te drukken vanaf de fotobewerkingssoftware die bij het apparaat is geleverd.

Oorzaak: Het afdrukken van een afbeelding zonder rand vanuit een softwaretoepassing die niet van HP is, heeft geleid tot onverwachte resultaten.

Het apparaat reageert niet

Probeer het probleem op te lossen met de volgende oplossingen. De oplossingen staan in volgorde, met de meest waarschijnlijke oplossing eerst. Als de eerste oplossing het probleem niet oplost, gaat u verder met de resterende oplossingen tot het probleem is opgelost.

- [Oplossing 1: schakel het apparaat aan](#)
- [Oplossing 2: Papier in de invoerlade plaatsen](#)
- [Oplossing 3: selecteer de juiste printer](#)
- [Oplossing 4: controleer de status van de printerdriver](#)
- [Oplossing 5: wacht tot het apparaat de huidige bewerking heeft voltooid](#)
- [Oplossing 6: verwijder alle geannuleerde afdruktaken uit de wachtrij](#)
- [Oplossing 7: verhelp de papierstoring](#)
- [Oplossing 8: controleer of de wagen met de printcartridges vrij kan bewegen](#)
- [Oplossing 9: controleer de verbinding van het apparaat met de computer](#)
- [Oplossing 10: start het apparaat opnieuw op](#)

Oplossing 1: schakel het apparaat aan

Oplossing: Bekijk het lampje **Voeding** op het apparaat. Als dit niet brandt, is het apparaat uitgeschakeld. Zorg dat het netsnoer stevig is aangesloten op de printer en in een stopcontact gestoken is. Druk op de knop **Voeding** om het apparaat in te schakelen.

Oorzaak: Het apparaat was uitgeschakeld.

Als het probleem hiermee niet verholpen is, probeert u de volgende oplossing.

Oplossing 2: Papier in de invoerlade plaatsen

Oplossing: Plaats papier in de invoerlade.

Meer informatie vindt u in:

[Afdruk materiaal laden](#)

Oorzaak: Er was geen papier meer in het apparaat.

Als het probleem hiermee niet verholpen is, probeert u de volgende oplossing.

Oplossing 3: selecteer de juiste printer

Oplossing: Controleer of u de juiste printer in uw softwaretoepassing hebt geselecteerd.

 **Tip** U kunt het apparaat instellen als de standaardprinter om ervoor te zorgen dat de printer automatisch wordt geselecteerd wanneer u **Afdrukken** selecteert in het menu **Bestand** van de verschillende softwaretoepassingen.

Oorzaak: Het apparaat was niet de geselecteerde printer.

Als het probleem hiermee niet verholpen is, probeert u de volgende oplossing.

Oplossing 4: controleer de status van de printerdriver

Oplossing: De status van de printerdriver is mogelijk gewijzigd in **off line** of **stoppen met afdrukken**.

De status van de printerdriver controleren

▲ Klik in het HP Solution Center op het tabblad **Status**.

Oorzaak: De status van de printerdriver is gewijzigd.

Als het probleem hiermee niet verholpen is, probeert u de volgende oplossing.

Oplossing 5: wacht tot het apparaat de huidige bewerking heeft voltooid

Oplossing: Als het apparaat bezig is met een andere taak, wordt de afdruktaak pas uitgevoerd wanneer het apparaat klaar is met de huidige taak.

Sommige documenten worden langzamer afgedrukt dan andere. Als er enkele minuten na het verzenden van een afdruktaak naar het apparaat nog niets is gebeurd, kijkt u of er op het bedieningspaneel van het apparaat fouten staan.

Oorzaak: Het apparaat was bezig met een andere taak.

Als het probleem hiermee niet verholpen is, probeert u de volgende oplossing.

Oplossing 6: verwijder alle geannuleerde afdruktaken uit de wachtrij

Oplossing: Een afdruktaak is mogelijk in de wachtrij blijven staan nadat de taak is geannuleerd. Door de geannuleerde taak loopt de wachtrij vast, waardoor de volgende afdruktaak niet kan worden afgedrukt.

Open op de computer de printermap en kijk of de geannuleerde taak in de afdrukwachtrij blijft staan. Probeer de taak uit de wachtrij te verwijderen. Als de afdruktaak in de wachtrij blijft staan, hebt u nog twee mogelijkheden:

- Maak de USB-kabel los van het apparaat, start de computer opnieuw op en sluit de USB-kabel weer aan op het apparaat.
- Schakel het apparaat uit, start de computer opnieuw op en schakel het apparaat weer in.

Oorzaak: Er bevond zich nog een verwijderde afdruktaak in de wachtrij.

Als het probleem hiermee niet verholpen is, probeert u de volgende oplossing.

Oplossing 7: verhelp de papierstoring

Oplossing: Verhelp de papierstoring en verwijder eventueel gescheurd papier dat in het apparaat is achtergebleven.

Meer informatie vindt u in:

[Papierstoringen oplossen](#)

Oorzaak: Het papier in het apparaat is vastgelopen.

Als het probleem hiermee niet verholpen is, probeert u de volgende oplossing.

Oplossing 8: controleer of de wagen met de printcartridges vrij kan bewegen

Oplossing: Koppel het netsnoer los als dit nog niet was losgekoppeld. Controleer of de wagen met de printcartridges vrij kan bewegen van de ene zijde van de printer naar de andere. Probeer de wagen niet te forceren indien deze ergens vastzit.

△ **Let op** Zorg ervoor dat u de printerwagen niet forceert. Indien de wagen vastzit, kunt u de printer beschadigen door de wagen te forceren.

Oorzaak: De wagen met printcartridges was vastgelopen.

Als het probleem hiermee niet verholpen is, probeert u de volgende oplossing.

Oplossing 9: controleer de verbinding van het apparaat met de computer

Oplossing: Controleer de verbinding van de printer met de computer. Controleer of de USB-kabel goed is aangesloten op de USB-poort aan de achterzijde van het apparaat. Controleer of de andere kant van de USB-kabel is aangesloten op een USB-poort van uw computer. Als de kabel goed is aangesloten, schakelt u het apparaat uit en weer in. Als het apparaat op de computer is aangesloten door een vaste of draadloze verbinding, controleer dan of de respectieve verbindingen actief zijn en het apparaat is ingeschakeld.

Controleer de status van het apparaat als de verbindingen veilig zijn en er gedurende enkele minuten niets is afgedrukt nadat u een afdruktaak hebt verzonden naar het apparaat. Klik in de HP Solution Center-software op **Instellingen** en vervolgens op **Status**.

Oorzaak: De computer communiceert niet met het apparaat.

Als het probleem hiermee niet verholpen is, probeert u de volgende oplossing.

Oplossing 10: start het apparaat opnieuw op

Oplossing: Schakel het apparaat uit en haal de stekker van het netsnoer uit het stopcontact. Sluit het netsnoer weer aan en druk op de knop **Voeding** om het apparaat in te schakelen.

Oorzaak: Er is een fout opgetreden met het apparaat.

Het apparaat drukt betekenisloze tekens af

Probeer het probleem op te lossen met de volgende oplossingen. De oplossingen staan in volgorde, met de meest waarschijnlijke oplossing eerst. Als de eerste oplossing het probleem niet oplost, gaat u verder met de resterende oplossingen tot het probleem is opgelost.

- [Oplossing 1: start het apparaat opnieuw op](#)
- [Oplossing 2: druk een eerder opgeslagen versie van het document af](#)

Oplossing 1: start het apparaat opnieuw op

Oplossing: Schakel het apparaat en de computer gedurende 60 seconden uit, schakel beide weer in en probeer opnieuw af te drukken.

Oorzaak: Er was geen geheugen beschikbaar op het apparaat.

Als het probleem hiermee niet verholpen is, probeert u de volgende oplossing.

Oplossing 2: druk een eerder opgeslagen versie van het document af

Oplossing: Probeer een ander document af te drukken vanuit hetzelfde programma. Als dit een goed resultaat oplevert, probeert u een eerder opgeslagen versie van het document af te drukken die niet beschadigd is.

Oorzaak: Het document is beschadigd.

Er gebeurt niets wanneer ik probeer af te drukken

Probeer het probleem op te lossen met de volgende oplossingen. De oplossingen staan in volgorde, met de meest waarschijnlijke oplossing eerst. Als de eerste oplossing het

probleem niet oplost, gaat u verder met de resterende oplossingen tot het probleem is opgelost.

- [Oplossing 1: schakel het apparaat aan](#)
- [Oplossing 2: Papier in de invoerlade plaatsen](#)
- [Oplossing 3: selecteer de juiste printer](#)
- [Oplossing 4: controleer de status van de printerdriver](#)
- [Oplossing 5: wacht tot het apparaat de huidige bewerking heeft voltooid](#)
- [Oplossing 6: verwijder alle geannuleerde afdruktaken uit de wachtrij](#)
- [Oplossing 7: verhelp de papierstoring](#)
- [Oplossing 8: controleer of de wagen met de printcartridges vrij kan bewegen](#)
- [Oplossing 9: controleer de verbinding van het apparaat met de computer](#)
- [Oplossing 10: start het apparaat opnieuw op](#)

Oplossing 1: schakel het apparaat aan

Oplossing: Bekijk het lampje **Voeding** op het apparaat. Als dit niet brandt, is het apparaat uitgeschakeld. Zorg dat het netsnoer stevig is aangesloten op de printer en in een stopcontact gestoken is. Druk op de knop **Voeding** om het apparaat in te schakelen.

Oorzaak: Het apparaat was uitgeschakeld.

Als het probleem hiermee niet verholpen is, probeert u de volgende oplossing.

Oplossing 2: Papier in de invoerlade plaatsen

Oplossing: Plaats papier in de invoerlade.

Meer informatie vindt u in:

[Afdruk materiaal laden](#)

Oorzaak: Er was geen papier meer in het apparaat.

Als het probleem hiermee niet verholpen is, probeert u de volgende oplossing.

Oplossing 3: selecteer de juiste printer

Oplossing: Controleer of u de juiste printer in uw softwaretoepassing hebt geselecteerd.

 **Tip** U kunt het apparaat instellen als de standaardprinter om ervoor te zorgen dat de printer automatisch wordt geselecteerd wanneer u **Afdrukken** selecteert in het menu **Bestand** van de verschillende softwaretoepassingen.

Oorzaak: Het apparaat was niet de geselecteerde printer.

Als het probleem hiermee niet verholpen is, probeert u de volgende oplossing.

Oplossing 4: controleer de status van de printerdriver

Oplossing: De status van de printerdriver is mogelijk gewijzigd in **off line** of **stoppen met afdrukken**.

De status van de printerdriver controleren

▲ Klik in het HP Solution Center op het tabblad **Status**.

Oorzaak: De status van de printerdriver is gewijzigd.

Als het probleem hiermee niet verholpen is, probeert u de volgende oplossing.

Oplossing 5: wacht tot het apparaat de huidige bewerking heeft voltooid

Oplossing: Als het apparaat bezig is met een andere taak, wordt de afdruktaak pas uitgevoerd wanneer het apparaat klaar is met de huidige taak.

Sommige documenten worden langzamer afgedrukt dan andere. Als er enkele minuten na het verzenden van een afdruktaak naar het apparaat nog niets is gebeurd, kijkt u of er op het bedieningspaneel van het apparaat fouten staan.

Oorzaak: Het apparaat was bezig met een andere taak.

Als het probleem hiermee niet verholpen is, probeert u de volgende oplossing.

Oplossing 6: verwijder alle geannuleerde afdruktaken uit de wachtrij

Oplossing: Een afdruktaak is mogelijk in de wachtrij blijven staan nadat de taak is geannuleerd. Door de geannuleerde taak loopt de wachtrij vast, waardoor de volgende afdruktaak niet kan worden afgedrukt.

Open op de computer de printermap en kijk of de geannuleerde taak in de afdrukwachtrij blijft staan. Probeer de taak uit de wachtrij te verwijderen. Als de afdruktaak in de wachtrij blijft staan, hebt u nog twee mogelijkheden:

- Maak de USB-kabel los van het apparaat, start de computer opnieuw op en sluit de USB-kabel weer aan op het apparaat.
- Schakel het apparaat uit, start de computer opnieuw op en schakel het apparaat weer in.

Oorzaak: Er bevond zich nog een verwijderde afdruktaak in de wachtrij.

Als het probleem hiermee niet verholpen is, probeert u de volgende oplossing.

Oplossing 7: verhelp de papierstoring

Oplossing: Verhelp de papierstoring en verwijder eventueel gescheurd papier dat in het apparaat is achtergebleven.

Meer informatie vindt u in:

[Papierstoringen oplossen](#)

Oorzaak: Het papier in het apparaat is vastgelopen.

Als het probleem hiermee niet verholpen is, probeert u de volgende oplossing.

Oplossing 8: controleer of de wagen met de printcartridges vrij kan bewegen

Oplossing: Koppel het netsnoer los als dit nog niet was losgekoppeld. Controleer of de wagen met de printcartridges vrij kan bewegen van de ene zijde van de printer naar de andere. Probeer de wagen niet te forceren indien deze ergens vastzit.

△ **Let op** Zorg ervoor dat u de printerwagen niet forceert. Indien de wagen vastzit, kunt u de printer beschadigen door de wagen te forceren.

Oorzaak: De wagen met printcartridges was vastgelopen.

Als het probleem hiermee niet verholpen is, probeert u de volgende oplossing.

Oplossing 9: controleer de verbinding van het apparaat met de computer

Oplossing: Controleer de verbinding van de printer met de computer. Controleer of de USB-kabel goed is aangesloten op de USB-poort aan de achterzijde van het apparaat. Controleer of de andere kant van de USB-kabel is aangesloten op een USB-poort van uw computer. Als de kabel goed is aangesloten, schakelt u het apparaat uit en weer in. Als het apparaat op de computer is aangesloten door een vaste of draadloze verbinding, controleer dan of de respectieve verbindingen actief zijn en het apparaat is ingeschakeld.

Controleer de status van het apparaat als de verbindingen veilig zijn en er gedurende enkele minuten niets is afgedrukt nadat u een afdruktaak hebt verzonden naar het apparaat. Klik in de HP Solution Center-software op **Instellingen** en vervolgens op **Status**.

Oorzaak: De computer communiceert niet met het apparaat.

Als het probleem hiermee niet verholpen is, probeert u de volgende oplossing.

Oplossing 10: start het apparaat opnieuw op

Oplossing: Schakel het apparaat uit en haal de stekker van het netsnoer uit het stopcontact. Sluit het netsnoer weer aan en druk op de knop **Voeding** om het apparaat in te schakelen.

Oorzaak: Er is een fout opgetreden met het apparaat.

Mijn document is in de verkeerde volgorde afgedrukt

Oplossing: Druk het document in omgekeerde volgorde af. Als het document is afgedrukt, liggen de pagina's in de juiste volgorde.

Oorzaak: De afdrukinstellingen waren ingesteld om de eerste pagina van het document eerst af te drukken. Vanwege de manier waarop het papier wordt ingevoerd

in het apparaat, ligt de eerste pagina met de bedrukte kant naar boven onder op de stapel.

De marges worden niet afgedrukt zoals verwacht

Probeer het probleem op te lossen met de volgende oplossingen. De oplossingen staan in volgorde, met de meest waarschijnlijke oplossing eerst. Als de eerste oplossing het probleem niet oplost, gaat u verder met de resterende oplossingen tot het probleem is opgelost.

- [Oplossing 1: controleer de marges](#)
- [Oplossing 2: controleer de instelling van het papierformaat](#)
- [Oplossing 3: plaats de stapel papier juist](#)

Oplossing 1: controleer de marges

Oplossing: Controleer de printermarges.

Zorg dat de marges van het document binnen het afdrukgebied van het apparaat vallen.

Marge-instellingen controleren

1. Bekijk de afdruktaak voordat u ze naar het apparaat stuurt.
In de meeste softwaretoepassingen klikt u op **Bestand** en vervolgens op **Afdrukvoorbeeld**.
2. Controleer de marges.
Het apparaat gebruikt de marges die u in de softwaretoepassing hebt ingesteld, zolang ze groter zijn dan de minimummarges die het apparaat ondersteunt. Raadpleeg de documentatie die bij de software werd geleverd, voor meer informatie over het instellen van marges in uw softwaretoepassing.
3. Annuleer de afdruktaak als de marges niet goed zijn en pas vervolgens de marges aan in de softwaretoepassing.

Oorzaak: De marges in het programma werden niet goed ingesteld.

Als het probleem hiermee niet verholpen is, probeert u de volgende oplossing.

Oplossing 2: controleer de instelling van het papierformaat

Oplossing: Controleer of u de juiste instelling voor het papierformaat voor het project hebt geselecteerd. Zorg dat papier van het juiste formaat in de invoerlade is geladen.

Oorzaak: De instelling voor het papierformaat was mogelijk niet goed ingesteld voor het project dat u afdrukt.

Als het probleem hiermee niet verholpen is, probeert u de volgende oplossing.

Oplossing 3: plaats de stapel papier juist

Oplossing: Verwijder de papierstapel uit de invoerlade, plaats het papier terug en schuif de papierbreedtegeleider naar binnen tot hij stopt aan de rand van het papier.

Meer informatie vindt u in:

[Afdruk materiaal laden](#)

Oorzaak: De papiergeleiders waren niet correct ingesteld.

Tekst of illustraties worden afgebroken aan de randen van de pagina

Probeer het probleem op te lossen met de volgende oplossingen. De oplossingen staan in volgorde, met de meest waarschijnlijke oplossing eerst. Als de eerste oplossing het probleem niet oplost, gaat u verder met de resterende oplossingen tot het probleem is opgelost.

- [Oplossing 1: controleer de marge-instellingen](#)
- [Oplossing 2: controleer de lay-out van het document](#)
- [Oplossing 3: plaats de stapel papier juist](#)
- [Oplossing 4: probeer met randen af te drukken](#)

Oplossing 1: controleer de marge-instellingen

Oplossing: Controleer de printermarges.

Zorg dat de marges van het document binnen het afdrukgebied van het apparaat vallen.

Marge-instellingen controleren

1. Bekijk de afdruktaak voordat u ze naar het apparaat stuurt.
In de meeste softwaretoepassingen klikt u op **Bestand** en vervolgens op **Afdrukvoorbeeld**.
2. Controleer de marges.
Het apparaat gebruikt de marges die u in de softwaretoepassing hebt ingesteld, zolang ze groter zijn dan de minimummarges die het apparaat ondersteunt. Raadpleeg de documentatie die bij de software werd geleverd, voor meer informatie over het instellen van marges in uw softwaretoepassing.
3. Annuleer de afdruktaak als de marges niet goed zijn en pas vervolgens de marges aan in de softwaretoepassing.

Oorzaak: De marges in het programma werden niet goed ingesteld.

Als het probleem hiermee niet verholpen is, probeert u de volgende oplossing.

Oplossing 2: controleer de lay-out van het document

Oplossing: Controleer of de lay-out van het document dat u wilt afdrukken past op een papierformaat dat door het apparaat wordt ondersteund.

De afdruklay-out vooraf bekijken

1. Laad het juiste papierformaat in de invoerlade.
2. Bekijk de afdruktaak voordat u ze naar het apparaat stuurt.
In de meeste softwaretoepassingen klikt u op **Bestand** en vervolgens op **Afdrukvoorbeeld**.
3. Controleer de illustraties in het document om ervoor te zorgen dat de huidige afmetingen binnen het afdrukgebied van het apparaat vallen.
4. Annuleer de afdruktaak als de afbeeldingen niet in het afdrukgebied van de pagina passen.

 **Tip** In sommige softwaretoepassingen kunt u het document schalen, zodat het op het geselecteerde papierformaat past. U kunt het formaat van een document ook schalen vanuit het dialoogvenster **Afdrukeigenschappen**.

Oorzaak: De afmetingen van het document dat werd afgedrukt, waren groter dan het papierformaat in de invoerlade.

Als het probleem hiermee niet verholpen is, probeert u de volgende oplossing.

Oplossing 3: plaats de stapel papier juist

Oplossing: Als het papier niet goed wordt geladen, kunnen delen van het document worden afgesneden.

Haal de papierstapel uit de invoerlade en leg het papier weer terug.

Meer informatie vindt u in:

[Afdruk materiaal laden](#)

Oorzaak: Het papier was niet goed geladen.

Als het probleem hiermee niet verholpen is, probeert u de volgende oplossing.

Oplossing 4: probeer met randen af te drukken

Oplossing: Probeer met randen af te drukken door de optie zonder rand uit te schakelen.

Meer informatie vindt u in:

[Afdrukken zonder randen](#)

Oorzaak: Het afdrukken zonder rand was ingeschakeld. Door de optie **Zonder rand** te selecteren, werd uw afgedrukte foto vergroot en gecentreerd om op het afdrukbare gedeelte van de pagina te passen. Afhankelijk van de relatieve formaten van de digitale foto en van het papier waarop u afdrukt, dan dit ertoe leiden dat sommige gedeeltes van de afbeelding worden bijgesneden.

Er wordt een lege pagina afgedrukt

Probeer het probleem op te lossen met de volgende oplossingen. De oplossingen staan in volgorde, met de meest waarschijnlijke oplossing eerst. Als de eerste oplossing het probleem niet oplost, gaat u verder met de resterende oplossingen tot het probleem is opgelost.

- [Oplossing 1: verwijder extra pagina's of regels aan het einde van het document](#)
- [Oplossing 2: Papier in de invoerlade plaatsen](#)
- [Oplossing 3: De inktniveaus controleren](#)
- [Oplossing 4: reinig de printkop](#)
- [Oplossing 5: Papier in de invoerlade plaatsen](#)

Oplossing 1: verwijder extra pagina's of regels aan het einde van het document

Oplossing: Open het documentbestand in het programma en verwijder extra pagina's of regels aan het eind van het document.

Oorzaak: Het document dat u afdruckte, bevatte een extra lege pagina.

Als het probleem hiermee niet verholpen is, probeert u de volgende oplossing.

Oplossing 2: Papier in de invoerlade plaatsen

Oplossing: Als er nog maar een paar vellen in het apparaat over zijn, laadt u meer papier in de invoerlade. Als er voldoende papier in de invoerlade ligt, verwijdert u de papierstapel, maakt u de stapel recht door deze tegen een vlakke ondergrond te tikken en plaatst u het papier weer terug in de invoerlade.

Meer informatie vindt u in:

[Afdruk materiaal laden](#)

Oorzaak: Het apparaat heeft twee vellen papier opgenomen.

Oplossing 3: De inktniveaus controleren

Oplossing: Misschien is de printcartridge bijna leeg.

Oorzaak: De inktniveaus zijn te laag.

Oplossing 4: reinig de printkop

Oplossing: Voer de reinigingsprocedure voor de printkop volledig uit. Raadpleeg [reinig de printkop](#) voor meer informatie. De printkop moet mogelijk worden gereinigd als de printer onjuist werd uitgeschakeld.

 **Opmerking** Schakel de HP-printer uit door op de knop **Voeding** op het apparaat te drukken. Wacht tot het lampje **Voeding** uitgaat voor u de stekker loskoppelt of een wandschakelaar omzet. Als de HP-printer verkeerd is uitgeschakeld, wordt de wagen met printcartridges mogelijk niet op juiste positie teruggezet en dit kan problemen met de printcartridges en de afdrukkwaliteit veroorzaken.

Oorzaak: De printkop was verstopt.

Oplossing 5: Papier in de invoerlade plaatsen

Oplossing: Als er nog maar een paar vellen in het apparaat over zijn, laadt u meer papier in de invoerlade. Als er voldoende papier in de invoerlade ligt, verwijdert u de papierstapel, maakt u de stapel recht door deze tegen een vlakke ondergrond te tikken en plaatst u het papier weer terug in de invoerlade.

Meer informatie vindt u in:

[Afdruk materiaal laden](#)

Oorzaak: Het apparaat heeft twee vellen papier opgenomen.

Problemen met de afdrukkwaliteit oplossen

Gebruik dit deel voor het oplossen van de volgende problemen met de afdrukkwaliteit:

- [Foute, onnauwkeurige of uitlopende kleuren](#)
- [Tekst of illustraties worden niet volledig met inkt gevuld](#)
- [De afdruk heeft een horizontale, vervormde strook aan de onderkant van de afdruk zonder rand](#)
- [Afdrukken bevatten horizontale strepen of lijnen](#)
- [Afdrukken zijn onduidelijk of vertonen dofke kleuren](#)
- [Afdrukken lijken wazig of vaag](#)
- [Afdrukken bevatten verticale strepen](#)
- [Afdrukken zijn scheef of schuin](#)
- [Inktstrepen op de achterkant van het blad](#)
- [Papier wordt niet uit de invoerlade opgenomen](#)
- [Slechte zwarte tekst](#)
- [Het apparaat drukt langzaam af](#)
- [Geavanceerd onderhoud aan de printkop](#)

Foute, onnauwkeurige of uitlopende kleuren

Als uw afdruk een van de volgende problemen met de afdrukkwaliteit vertoont, probeert u de oplossingen in de hulp.

- De kleuren zien er verkeerd uit
Zo kan groen bijvoorbeeld zijn vervangen door blauw.
- De kleuren lopen in elkaar over of zien eruit alsof ze op de pagina werden uitgesmeerd. De vellen papier kunnen golvende randen hebben in plaats van scherpe en afgelijnde randen.

Probeer onderstaande oplossingen als de kleuren verkeerd of niet accuraat lijken of in elkaar overlopen.

- [Oplossing 1: controleer of u originele HP-printcartridges gebruikt](#)
- [Oplossing 2: controleer het papier in de invoerlade](#)

- [Oplossing 3: controleer de papiersoort](#)
- [Oplossing 4: De inktniveaus controleren](#)
- [Oplossing 5: Controleer de afdrুকinstellingen](#)
- [Oplossing 6: Printkop uitlijnen](#)
- [Oplossing 7: reinig de printkop](#)
- [Oplossing 8: neem contact op met HP-ondersteuning](#)

Oplossing 1: controleer of u originele HP-printcartridges gebruikt

Oplossing: Controleer of uw printcartridges originele HP-printcartridges zijn.

HP raadt aan printcartridges van HP te gebruiken. Printcartridges van HP zijn ontworpen voor en getest op HP-printers, zodat u altijd bent verzekerd van fantastische resultaten.

 **Opmerking** HP kan de kwaliteit of betrouwbaarheid van materiaal dat niet van HP is, niet garanderen. Onderhoud of herstellingen aan het apparaat die nodig zijn door het gebruik van dergelijk materiaal, worden niet gedekt door de garantie.

Als u meent dat u originele HP-printcartridge hebt aangeschaft, gaat u naar:

www.hp.com/go/anticounterfeit

Oorzaak: Er werden printcartridges gebruikt die niet van HP zijn.

Als het probleem hiermee niet verholpen is, probeert u de volgende oplossing.

Oplossing 2: controleer het papier in de invoerlade

Oplossing: Zorg ervoor dat het papier correct is geladen en dat het niet gekreukt of te dik is.

- Plaats het papier met de te bedrukken zijde naar beneden. Als u bijvoorbeeld glanzend fotopapier plaatst, plaatst u het papier met de glanzende zijde naar beneden.
- Zorg ervoor dat het papier vlak in de invoerlade ligt en niet is gekreukt. Als het papier tijdens het afdrukken te dicht bij de printkop komt, kunnen er vegen ontstaan. Dit is mogelijk bij papier met reliëf, gekreukt papier of erg dik papier (zoals een envelop voor mailingen).

Meer informatie vindt u in:

[Afdruk materiaal laden](#)

Oorzaak: Het papier was verkeerd geplaatst, of het was gekreukt of te dik.

Als het probleem hiermee niet verholpen is, probeert u de volgende oplossing.

Oplossing 3: controleer de papiersoort

Oplossing: HP raadt u aan HP-papier te gebruiken of een andere papiersoort die geschikt is voor het apparaat.

Zorg er altijd voor dat het papier waarop u afdrukt plat ligt. Gebruik HP Geavanceerd Fotopapier voor afdrukken met het beste resultaat.

Bewaar speciale afdrukmaterialen in de oorspronkelijke verpakking in een hersluitbare plastic zak op een vlakke ondergrond op een koele, droge plaats. Als u gaat afdrukken, haalt u alleen het papier eruit dat u onmiddellijk wilt gebruiken. Als u klaar bent met afdrukken, doet u het niet gebruikte fotopapier terug in de plastic zak. Hierdoor zal het fotopapier niet krullen.

 **Opmerking** Bij dit probleem is er geen probleem met uw inktbenodigdheden. Het is dus niet nodig om de printcartridges of de printkop te vervangen.

Meer informatie vindt u in:

[Afdrukmedia selecteren](#)

Oorzaak: Er werd verkeerd papier geplaatst in de invoerlade.

Als het probleem hiermee niet verholpen is, probeert u de volgende oplossing.

Oplossing 4: De inktniveaus controleren

Oplossing: Het inktniveau van de printcartridges controleren.

 **Opmerking** Waarschuwingen en indicatorlampjes voor het inktniveau bieden uitsluitend schattingen om te kunnen plannen. Wanneer u waarschuwingen over lage inktniveaus krijgt, overweeg dan om een vervangende cartridge klaar te houden om eventuele afdrukvertragingen te vermijden. U hoeft de printcartridges niet te vervangen voor de afdrukkwaliteit onaanvaardbaar wordt.

Meer informatie vindt u in:

[De geschatte inktniveaus bekijken](#)

Oorzaak: Mogelijk zit er onvoldoende inkt in de printcartridges.

Als het probleem hiermee niet verholpen is, probeert u de volgende oplossing.

Oplossing 5: Controleer de afdrুকinstellingen

Oplossing: Controleer de afdrুকinstellingen.

- Controleer de afdrুকinstellingen om te zien of de kleurinstellingen juist zijn. U kunt bijvoorbeeld controleren of het document is ingesteld om in grijswaarden te worden afgedrukt. Of controleer of geavanceerde kleurinstellingen zoals verzadiging, helderheid of kleurschakering zijn ingesteld om het uitzicht van kleuren te wijzigen.
- Controleer de instelling Afdrukkwaliteit zodat deze overeenkomt met de papersoort in het apparaat. Mogelijk moet u een lagere instelling kiezen voor de afdrukkwaliteit, als de kleuren in elkaar overlopen. Of kies een hogere instelling als u een kwaliteitsfoto afdrukt, en zorg ervoor dat fotopapier zoals HP Geavanceerd Fotopapier in de invoerlade is geplaatst.

 **Opmerking** Op bepaalde computerschermen kunnen kleuren anders worden weergegeven dan wanneer ze worden afgedrukt op papier. In dat geval is er niets mis met het apparaat, de afdrুকinstellingen of de printcartridges. U hoeft verder geen probleem op te lossen.

Meer informatie vindt u in:

[Afdrukmedia selecteren](#)

Oorzaak: De afdrুকinstellingen waren niet goed.

Als het probleem hiermee niet verholpen is, probeert u de volgende oplossing.

Oplossing 6: Printkop uitlijnen

Oplossing: Lijn de printkop uit.

Het uitlijnen van de printer kan een uitstekende afdrুকwaliteit helpen verzekeren.

Meer informatie vindt u in:

[Printkop uitlijnen](#)

Oorzaak: De printer moest mogelijk worden uitgelijnd.

Als het probleem hiermee niet verholpen is, probeert u de volgende oplossing.

Oplossing 7: reinig de printkop

Oplossing: Controleer de volgende mogelijke problemen en reinig vervolgens de printkop.

- Controleer het oranje lipje op de printcartridges. Zorg ervoor dat deze volledig is verwijderd.
- Ga na of alle printcartridges goed zijn geplaatst.
- Zorg ervoor dat u het apparaat goed uitschakelt, door de knop **Power** te gebruiken. Zo beschermt het apparaat de printkop goed.

Nadat u de printkop hebt gereinigd, drukt u een afdrুকwaliteitsrapport af. Beoordeel het afdrুকwaliteitsrapport om te zien of er nog steeds een probleem is met de afdrুকwaliteit.

Meer informatie vindt u in:

- [reinig de printkop](#)
- [Druk een afdrুকwaliteitsrapport af en kijk na of deze goed is](#)

Oorzaak: De printkop moest worden gereinigd.

Als het probleem hiermee niet verholpen is, probeert u de volgende oplossing.

Oplossing 8: neem contact op met HP-ondersteuning

Oplossing: Neem contact op met HP-ondersteuning voor onderhoud.

Bezoek: www.hp.com/support.

Kies wanneer hierom wordt gevraagd uw land/regio en klik vervolgens op **Neem contact op met HP** als u contact wilt opnemen met de technische ondersteuning.

Oorzaak: Er is een probleem opgetreden met de printkop.

Tekst of illustraties worden niet volledig met inkt gevuld

Probeer de volgende oplossingen als de inkt de tekst of de afbeelding niet volledig vult zodat het lijkt of er stukken ontbreken of zijn opengelaten.

- [Oplossing 1: controleer of u originele HP-printcartridges gebruikt](#)
- [Oplossing 2: De inktniveaus controleren](#)
- [Oplossing 3: Controleer de afdrukinstellingen](#)
- [Oplossing 4: controleer de papiersoort](#)
- [Oplossing 5: reinig de printkop](#)
- [Oplossing 6: neem contact op met HP-ondersteuning](#)

Oplossing 1: controleer of u originele HP-printcartridges gebruikt

Oplossing: Controleer of uw printcartridges originele HP-printcartridges zijn.

HP raadt aan printcartridges van HP te gebruiken. Printcartridges van HP zijn ontworpen voor en getest op HP-printers, zodat u altijd bent verzekerd van fantastische resultaten.

 **Opmerking** HP kan de kwaliteit of betrouwbaarheid van materiaal dat niet van HP is, niet garanderen. Onderhoud of herstellingen aan het apparaat die nodig zijn door het gebruik van dergelijk materiaal, worden niet gedekt door de garantie.

Als u meent dat u originele HP-printcartridge hebt aangeschaft, gaat u naar:

www.hp.com/go/anticounterfeit

Oorzaak: Er werden printcartridges gebruikt die niet van HP zijn.

Als het probleem hiermee niet verholpen is, probeert u de volgende oplossing.

Oplossing 2: De inktniveaus controleren

Oplossing: Het inktniveau van de printcartridges controleren.

 **Opmerking** Waarschuwingen en indicatorlampjes voor het inktniveau bieden uitsluitend schattingen om te kunnen plannen. Wanneer u waarschuwingen over lage inktniveaus krijgt, overweeg dan om een vervangende cartridge klaar te houden om eventuele afdrukvertragingen te vermijden. U hoeft de printcartridges niet te vervangen voor de afdrukkwaliteit onaanvaardbaar wordt.

Meer informatie vindt u in:

[De geschatte inktniveaus bekijken](#)

Oorzaak: Mogelijk zit er onvoldoende inkt in de printcartridges.

Als het probleem hiermee niet verholpen is, probeert u de volgende oplossing.

Oplossing 3: Controleer de afdrukinstellingen

Oplossing: Controleer de afdrukinstellingen.

- Controleer de instelling Papiersoort zodat deze overeenkomt met de papiersoort in de invoerlade.
- Controleer de instelling voor de afdrukkwaliteit en zorg ervoor dat deze niet te laag is ingesteld.
Druk de afbeelding af met een instelling voor hoge afdrukkwaliteit, zoals **Beste** of **Maximum aantal dpi**.

Oorzaak: De papiersoort of de instellingen voor de afdrukkwaliteit waren onjuist ingesteld.

Als het probleem hiermee niet verholpen is, probeert u de volgende oplossing.

Oplossing 4: controleer de papiersoort

Oplossing: HP raadt u aan HP-papier te gebruiken of een andere papiersoort die geschikt is voor het apparaat.

Zorg er altijd voor dat het papier waarop u afdrukt plat ligt. Gebruik HP Geavanceerd Fotopapier voor afdrucken met het beste resultaat.

Bewaar speciale afdrukmaterialen in de oorspronkelijke verpakking in een hersluitbare plastic zak op een vlakke ondergrond op een koele, droge plaats. Als u gaat afdrucken, haalt u alleen het papier eruit dat u onmiddellijk wilt gebruiken. Als u klaar bent met afdrucken, doet u het niet gebruikte fotopapier terug in de plastic zak. Hierdoor zal het fotopapier niet krullen.

 **Opmerking** Bij dit probleem is er geen probleem met uw inktbenodigdheden. Het is dus niet nodig om de printcartridges of de printkop te vervangen.

Meer informatie vindt u in:

[Afdrukmedia selecteren](#)

Oorzaak: Er werd verkeerd papier geplaatst in de invoerlade.

Als het probleem hiermee niet verholpen is, probeert u de volgende oplossing.

Oplossing 5: reinig de printkop

Oplossing: Als de vorige oplossingen het probleem niet hebben opgelost, probeer dan de printkop te reinigen.

Nadat u de printkop hebt gereinigd, drukt u een afdrukkwaliteitsrapport af. Beoordeel het afdrukkwaliteitsrapport om te zien of er nog steeds een probleem is met de afdrukkwaliteit.

Meer informatie vindt u in:

- [reinig de printkop](#)
- [Druk een afdrukkwaliteitsrapport af en kijk na of deze goed is](#)

Oorzaak: De printkop moest worden gereinigd.

Als het probleem hiermee niet verholpen is, probeert u de volgende oplossing.

Oplossing 6: neem contact op met HP-ondersteuning

Oplossing: Neem contact op met HP-ondersteuning voor onderhoud.

Bezoek: www.hp.com/support.

Kies wanneer hierom wordt gevraagd uw land/regio en klik vervolgens op **Neem contact op met HP** als u contact wilt opnemen met de technische ondersteuning.

Oorzaak: Er is een probleem opgetreden met de printkop.

De afdruk heeft een horizontale, vervormde strook aan de onderkant van de afdruk zonder rand

Probeer de volgende oplossingen als uw afdruk zonder rand een wazige strook of lijn heeft aan de onderkant.

 **Opmerking** Bij dit probleem is er geen probleem met uw inktbenodigheden. Het is dus niet nodig om de printcartridges of de printkop te vervangen.

- [Oplossing 1: controleer de papiersoort](#)
- [Oplossing 2: stel de instelling voor de afdrukkwaliteit hoger in](#)
- [Oplossing 3: draai de afbeelding](#)

Oplossing 1: controleer de papiersoort

Oplossing: HP raadt u aan HP-papier te gebruiken of een andere papiersoort die geschikt is voor het apparaat.

Zorg er altijd voor dat het papier waarop u afdrukt plat ligt. Gebruik HP Geavanceerd Fotopapier voor afdrucken met het beste resultaat.

Bewaar afdrukmaterialen voor foto's in de oorspronkelijke verpakking in een hersluitbare plastic zak op een vlakke ondergrond op een koele, droge plaats. Als u gaat afdrucken, haalt u alleen het papier eruit dat u onmiddellijk wilt gebruiken. Als u klaar bent met afdrucken, doet u het niet gebruikte fotopapier terug in de plastic zak. Hierdoor zal het fotopapier niet krullen.

Meer informatie vindt u in:

[Afdrukmedia selecteren](#)

Oorzaak: Er werd verkeerd papier geplaatst in de invoerlade.

Als het probleem hiermee niet verholpen is, probeert u de volgende oplossing.

Oplossing 2: stel de instelling voor de afdrukkwaliteit hoger in

Oplossing: Controleer de instelling voor de afdrukkwaliteit en zorg ervoor dat deze niet te laag is ingesteld.

Druk de afbeelding af met een instelling voor hoge afdrukkwaliteit, zoals **Beste** of **Maximum aantal dpi**.

Oorzaak: De instelling voor de afdrukkwaliteit was te laag ingesteld.
Als het probleem hiermee niet verholpen is, probeert u de volgende oplossing.

Oplossing 3: draai de afbeelding

Oplossing: Als het probleem hiermee niet wordt verholpen, draait u de afbeelding 180 graden met de software die u bij het apparaat hebt geïnstalleerd of met een andere softwaretoepassing, zodat de lichtblauwe, grijze of bruine kleurtonen in de afbeelding niet onderaan op de pagina worden afgedrukt.

Oorzaak: De storing is duidelijker in gebieden van uniforme lichtkleuren, dus het kan helpen om de afbeelding te draaien.

Afdrukken bevatten horizontale strepen of lijnen

Probeer de volgende oplossingen als uw afdruk lijnen, strepen of vlekken bevat over de breedte van de pagina.

- [Oplossing 1: controleer of het papier op de juiste manier is geplaatst](#)
- [Oplossing 2: controleer de afdrukinstellingen](#)
- [Oplossing 3: De inktniveaus controleren](#)
- [Oplossing 4: Printkop uitlijnen](#)
- [Oplossing 5: reinig de printkop](#)
- [Oplossing 6: neem contact op met HP-ondersteuning](#)

Oplossing 1: controleer of het papier op de juiste manier is geplaatst

Oplossing: Zorg ervoor dat het papier op de juiste manier in de invoerlade is geplaatst.

Meer informatie vindt u in:

[Afdruk materiaal laden](#)

Oorzaak: Het papier was niet op de juiste wijze geladen.

Als het probleem hiermee niet verholpen is, probeert u de volgende oplossing.

Oplossing 2: controleer de afdrukinstellingen

Oplossing: Controleer de instelling voor de afdrukkwaliteit en zorg ervoor dat deze niet te laag is ingesteld.

Druk de afbeelding af met een instelling voor hoge afdrukkwaliteit, zoals **Beste** of **Maximum aantal dpi**.

Controleer de materiaalinstellingen. Controleer of het geselecteerde afdruk materiaal overeenkomt met het materiaal dat in het apparaat is geplaatst.

Oorzaak: De instelling van de afdrukkwaliteit op het apparaat is te laag ingesteld.

Als het probleem hiermee niet verholpen is, probeert u de volgende oplossing.

Oplossing 3: De inktniveaus controleren

Oplossing: Het inktniveau van de printcartridges controleren.

 **Opmerking** Waarschuwingen en indicatorlampjes voor het inktniveau bieden uitsluitend schattingen om te kunnen plannen. Wanneer u een waarschuwing voor een laag inktniveau krijgt, overweeg dan om een vervangende cartridge klaar te houden om eventuele afdrukvertragingen te vermijden. U hoeft de printcartridges niet te vervangen voor de afdrukkwaliteit onaanvaardbaar wordt.

Meer informatie vindt u in:

[De geschatte inktniveaus bekijken](#)

Oorzaak: Mogelijk zit er onvoldoende inkt in de printcartridges.

Als het probleem hiermee niet verholpen is, probeert u de volgende oplossing.

Oplossing 4: Printkop uitlijnen

Oplossing: Lijn de printkop uit.

Het uitlijnen van de printer kan een uitstekende afdrukkwaliteit helpen verzekeren.

Meer informatie vindt u in:

[Printkop uitlijnen](#)

Oorzaak: De printer moest mogelijk worden uitgelijnd.

Als het probleem hiermee niet verholpen is, probeert u de volgende oplossing.

Oplossing 5: reinig de printkop

Oplossing: Controleer de volgende mogelijke problemen en reinig vervolgens de printkop.

Nadat u de printkop hebt gereinigd, drukt u een afdrukkwaliteitsrapport af. Beoordeel het afdrukkwaliteitsrapport om te zien of er nog steeds een probleem is met de afdrukkwaliteit.

Meer informatie vindt u in:

- [reinig de printkop](#)
- [Druk een afdrukkwaliteitsrapport af en kijk na of deze goed is](#)

Oorzaak: De printkop moest worden gereinigd.

Als het probleem hiermee niet verholpen is, probeert u de volgende oplossing.

Oplossing 6: neem contact op met HP-ondersteuning

Oplossing: Neem contact op met HP-ondersteuning voor onderhoud.

Bezoek: www.hp.com/support.

Kies wanneer hierom wordt gevraagd uw land/regio en klik vervolgens op **Neem contact op met HP** als u contact wilt opnemen met de technische ondersteuning.

Oorzaak: Er is een probleem opgetreden met de printkop.

Afdrukken zijn onduidelijk of vertonen doffe kleuren

Probeer de volgende oplossingen als de kleuren op uw afdruk niet zo helder en intens zijn als verwacht.

- [Oplossing 1: Controleer de afdrukinstellingen](#)
- [Oplossing 2: controleer de papiersoort](#)
- [Oplossing 3: De inktniveaus controleren](#)
- [Oplossing 4: reinig de printkop](#)
- [Oplossing 5: neem contact op met HP-ondersteuning](#)

Oplossing 1: Controleer de afdrukinstellingen

Oplossing: Controleer de afdrukinstellingen.

- Controleer de instelling Papiersoort zodat deze overeenkomt met de papiersoort in de invoerlade.
- Controleer de instelling voor de afdrukkwaliteit en zorg ervoor dat deze niet te laag is ingesteld.
Druk de afbeelding af met een instelling voor hoge afdrukkwaliteit, zoals **Beste** of **Maximum aantal dpi**.

Oorzaak: De papiersoort of de instellingen voor de afdrukkwaliteit waren onjuist ingesteld.

Als het probleem hiermee niet verholpen is, probeert u de volgende oplossing.

Oplossing 2: controleer de papiersoort

Oplossing: HP raadt u aan HP-papier te gebruiken of een andere papiersoort die geschikt is voor het apparaat.

Zorg er altijd voor dat het papier waarop u afdrukt plat ligt. Gebruik HP Geavanceerd Fotopapier voor afdrukken met het beste resultaat.

Bewaar speciale afdrukmaterialen in de oorspronkelijke verpakking in een hersluitbare plastic zak op een vlakke ondergrond op een koele, droge plaats. Als u gaat afdrukken, haalt u alleen het papier eruit dat u onmiddellijk wilt gebruiken. Als u klaar bent met afdrukken, doet u het niet gebruikte fotopapier terug in de plastic zak. Hierdoor zal het fotopapier niet krullen.

 **Opmerking** Bij dit probleem is er geen probleem met uw inktbenodigdheden. Het is dus niet nodig om de printcartridges of de printkop te vervangen.

Meer informatie vindt u in:

[Afdrukmedia selecteren](#)

Oorzaak: Er werd verkeerd papier geplaatst in de invoerlade.

Als het probleem hiermee niet verholpen is, probeert u de volgende oplossing.

Oplossing 3: De inktniveaus controleren

Oplossing: Het inktniveau van de printcartridges controleren.

 **Opmerking** Waarschuwingen en indicatorlampjes voor het inktniveau bieden uitsluitend schattingen om te kunnen plannen. Wanneer u een waarschuwing voor een laag inktniveau krijgt, overweeg dan om een vervangende cartridge klaar te houden om eventuele afdrukvertragingen te vermijden. U hoeft de printcartridges niet te vervangen voor de afdrukkwaliteit onaanvaardbaar wordt.

Meer informatie vindt u in:

[De geschatte inktniveaus bekijken](#)

Oorzaak: Mogelijk zit er onvoldoende inkt in de printcartridges.

Als het probleem hiermee niet verholpen is, probeert u de volgende oplossing.

Oplossing 4: reinig de printkop

Oplossing: Als de vorige oplossingen het probleem niet hebben opgelost, probeer dan de printkop te reinigen.

Nadat u de printkop hebt gereinigd, drukt u een afdrukkwaliteitsrapport af. Beoordeel het afdrukkwaliteitsrapport om te zien of er nog steeds een probleem is met de afdrukkwaliteit.

Meer informatie vindt u in:

- [reinig de printkop](#)
- [Druk een afdrukkwaliteitsrapport af en kijk na of deze goed is](#)

Oorzaak: De printkop moest worden gereinigd.

Als het probleem hiermee niet verholpen is, probeert u de volgende oplossing.

Oplossing 5: neem contact op met HP-ondersteuning

Oplossing: Neem contact op met HP-ondersteuning voor onderhoud.

Bezoek: www.hp.com/support.

Kies wanneer hierom wordt gevraagd uw land/regio en klik vervolgens op **Neem contact op met HP** als u contact wilt opnemen met de technische ondersteuning.

Oorzaak: Er is een probleem opgetreden met de printkop.

Afdrukken lijken wazig of vaag

Probeer de volgende oplossingen als uw afdruk niet scherp of onduidelijk is.

 **Opmerking** Bij dit probleem is er geen probleem met uw inktbenodigdheden. Het is dus niet nodig om de printcartridges of de printkop te vervangen.

 **Tip** Nadat u de oplossingen in dit deel hebt bekeken, kunt u naar de website van HP gaan om te zien of daar extra hulp is om het probleem op te lossen. Raadpleeg voor meer informatie: www.hp.com/support.

- [Oplossing 1: Controleer de afdrukinstellingen](#)
- [Oplossing 2: gebruik een afbeelding van hogere kwaliteit](#)
- [Oplossing 3: druk de afbeelding in een kleiner formaat af](#)
- [Oplossing 4: Printkop uitlijnen](#)

Oplossing 1: Controleer de afdrukinstellingen

Oplossing: Controleer de afdrukinstellingen.

- Controleer de instelling Papiersoort zodat deze overeenkomt met de papiersoort in de invoerlade.
- Controleer de instelling voor de afdrukkwaliteit en zorg ervoor dat deze niet te laag is ingesteld.
Druk de afbeelding af met een instelling voor hoge afdrukkwaliteit, zoals **Beste** of **Maximum aantal dpi**.

Oorzaak: De papiersoort of de instellingen voor de afdrukkwaliteit waren onjuist ingesteld.

Als het probleem hiermee niet verholpen is, probeert u de volgende oplossing.

Oplossing 2: gebruik een afbeelding van hogere kwaliteit

Oplossing: gebruik een hogere beeldresolutie.

Als u een foto of afbeelding afdrukt, en de resolutie is te laag, dan is het resultaat wazig of vaag.

Als het formaat van een digitale foto of een rasterafbeelding werd gewijzigd, kan de afdruk wazig of vaag zijn.

Oorzaak: De resolutie van de afbeelding was laag.

Als het probleem hiermee niet verholpen is, probeert u de volgende oplossing.

Oplossing 3: druk de afbeelding in een kleiner formaat af

Oplossing: Verklein de afbeelding en probeer deze opnieuw af te drukken.

Als u een foto of afbeelding afdrukt en het afdrukformaat is te groot ingesteld, dan is het resultaat wazig of vaag.

Als het formaat van een digitale foto of een rasterafbeelding werd gewijzigd, kan de afdruk wazig of vaag zijn.

Oorzaak: De afbeelding werd op een te groot formaat afgedrukt.

Als het probleem hiermee niet verholpen is, probeert u de volgende oplossing.

Oplossing 4: Printkop uitlijnen

Oplossing: Lijn de printkop uit.

Het uitlijnen van de printer kan een uitstekende afdrukkwaliteit helpen verzekeren.

Meer informatie vindt u in:

[Printkop uitlijnen](#)

Oorzaak: De printer moest mogelijk worden uitgelijnd.

Afdrukken bevatten verticale strepen

Oplossing: HP raadt u aan HP-papier te gebruiken of een andere papiersoort die geschikt is voor het apparaat.

Zorg er altijd voor dat het papier waarop u afdrukt plat ligt. Gebruik HP Geavanceerd Fotopapier voor afdrukken met het beste resultaat.

Bewaar speciale afdrukmaterialen in de oorspronkelijke verpakking in een hersluitbare plastic zak op een vlakke ondergrond op een koele, droge plaats. Als u gaat afdrukken, haalt u alleen het papier eruit dat u onmiddellijk wilt gebruiken. Als u klaar bent met afdrukken, doet u het niet gebruikte fotopapier terug in de plastic zak. Hierdoor zal het fotopapier niet krullen.

 **Opmerking** Bij dit probleem is er geen probleem met uw inktbenodigdheden. Het is dus niet nodig om de printcartridges of de printkop te vervangen.

Meer informatie vindt u in:

[Afdrukmedia selecteren](#)

Oorzaak: Er werd verkeerd papier geplaatst in de invoerlade.

Afdrukken zijn scheef of schuin

Probeer de volgende oplossingen als uw afdruk niet recht op de pagina staat.

- [Oplossing 1: controleer of het papier op de juiste manier is geplaatst](#)
- [Oplossing 2: controleer of er slechts een papiersoort is geplaatst](#)
- [Oplossing 3: controleer of het toegangspaneel aan de achterkant of de duplexmodule goed is geïnstalleerd](#)

Oplossing 1: controleer of het papier op de juiste manier is geplaatst

Oplossing: Zorg ervoor dat het papier op de juiste manier in de invoerlade is geplaatst.

Meer informatie vindt u in:

[Afdruk materiaal laden](#)

Oorzaak: Het papier was niet op de juiste wijze geladen.

Als het probleem hiermee niet verholpen is, probeert u de volgende oplossing.

Oplossing 2: controleer of er slechts een papiersoort is geplaatst

Oplossing: Er mag slechts een papiersoort tegelijk geplaatst zijn.

Oorzaak: Er werden meerdere papiersoorten in de invoerlade geplaatst.

Als het probleem hiermee niet verholpen is, probeert u de volgende oplossing.

Oplossing 3: controleer of het toegangspaneel aan de achterkant of de duplexmodule goed is geïnstalleerd

Oplossing: Zorg ervoor dat de achterklep goed is geplaatst.

Als u de achterklep hebt verwijderd om een papierstoring te verhelpen, plaatst u de klep terug. Duw de klep voorzichtig naar voren totdat deze op zijn plaats klikt.

Oorzaak: De achterklep was niet goed geplaatst.

Inktstrepen op de achterkant van het blad

Probeer de volgende oplossingen als er inktvlekken op de achterkant van de afdruk zitten.

- [Oplossing 1: druk af op een vel gewoon papier](#)
- [Oplossing 2: wacht tot de inkt is opgedroogd](#)

Oplossing 1: druk af op een vel gewoon papier

Oplossing: Bedruk een of meerdere pagina's gewoon papier om alle overtollige inkt in het apparaat op te zuigen.

Overtollige inkt verwijderen met gewoon papier

1. Plaats een aantal vellen gewoon papier in de invoerlade.
2. Wacht vijf minuten.
3. Druk een document met weinig of geen tekst af.
4. Kijk of er inkt op de achterkant van het papier aanwezig is. Als er nog steeds inkt op de achterkant van het papier zit, probeert u op een ander vel gewoon papier af te drukken.

Oorzaak: Er is inkt opgestapeld in het apparaat, op de plaats waarop de achterkant van het blad steunt tijdens het afdrukken.

Als het probleem hiermee niet verholpen is, probeert u de volgende oplossing.

Oplossing 2: wacht tot de inkt is opgedroogd

Oplossing: Wacht minstens een half uur zodat de inkt in het product kan opdrogen, en probeer nogmaals af te drukken.

Oorzaak: De overtollige inkt in het product moest opdrogen.

Papier wordt niet uit de invoerlade opgenomen

Probeer het probleem op te lossen met de volgende oplossingen. De oplossingen staan in volgorde, met de meest waarschijnlijke oplossing eerst. Als de eerste oplossing het probleem niet oplost, gaat u verder met de resterende oplossingen tot het probleem is opgelost.

- [Oplossing 1: start het apparaat opnieuw op](#)
- [Oplossing 2: controleer of het papier op de juiste manier is geplaatst](#)
- [Oplossing 3: Controleer de afdrukinstellingen](#)
- [Oplossing 4: reinig de rollen](#)
- [Oplossing 5: Controleer of er papier is vastgelopen](#)
- [Oplossing 6: laat het apparaat nakijken](#)

Oplossing 1: start het apparaat opnieuw op

Oplossing: Schakel het apparaat uit en haal de stekker van het netsnoer uit het stopcontact. Sluit het netsnoer weer aan en druk op de knop **Voeding** om het apparaat in te schakelen.

Oorzaak: Er is een fout opgetreden met het apparaat.

Als het probleem hiermee niet verholpen is, probeert u de volgende oplossing.

Oplossing 2: controleer of het papier op de juiste manier is geplaatst

Oplossing: Zorg ervoor dat het papier op de juiste manier in de invoerlade is geplaatst.

Meer informatie vindt u in:

[Afdruk materiaal laden](#)

Oorzaak: Het papier was niet op de juiste wijze geladen.

Als het probleem hiermee niet verholpen is, probeert u de volgende oplossing.

Oplossing 3: Controleer de afdrukinstellingen

Oplossing: Controleer de afdrukinstellingen.

- Controleer de instelling Papiersoort zodat deze overeenkomt met de papiersoort in de invoerlade.
- Controleer de instelling voor de afdrukkwaliteit en zorg ervoor dat deze niet te laag is ingesteld.

Druk de afbeelding af met een instelling voor hoge afdrukkwaliteit, zoals **Beste** of **Maximum aantal dpi**.

Oorzaak: De papiersoort of de instellingen voor de afdrukkwaliteit waren onjuist ingesteld.

Als het probleem hiermee niet verholpen is, probeert u de volgende oplossing.

Oplossing 4: reinig de rollen

Oplossing: Reinig de rollen.

Zorg dat u het volgende bij de hand hebt:

- Een pluisvrije doek of ander zacht materiaal dat niet rafelt of geen vezels achterlaat.
- gedistilleerd of gefilterd water of flessenwater (kraanwater kan verontreinigende stoffen bevatten, die de printcartridges kunnen beschadigen).

Oorzaak: De rollen waren vuil en moesten worden gereinigd.

Als het probleem hiermee niet verholpen is, probeert u de volgende oplossing.

Oplossing 5: Controleer of er papier is vastgelopen

Oplossing: Controleer of er papierresten in de voorkant van het apparaat zitten. Verwijder eventuele resten die u vindt.

△ **Let op** Probeer de papierstoring niet via de voorzijde van het apparaat op te lossen. Het afdrukmechanisme kan daardoor beschadigd raken. Verwijder vastgelopen papier altijd via het toegangspaneel aan de achterkant of via de duplexmodule.

Oorzaak: Er kunnen papierresten aanwezig zijn, die niet door de sensor worden gedetecteerd.

Oplossing 6: laat het apparaat nakijken

Oplossing: Als u alle stappen van de vorige oplossingen hebt uitgevoerd, neemt u contact op met HP-ondersteuning voor onderhoud.

Bezoek: www.hp.com/support.

Kies wanneer hierom wordt gevraagd uw land/regio en klik vervolgens op **Neem contact op met HP** als u contact wilt opnemen met de technische ondersteuning.

Oorzaak: Uw apparaat heeft onderhoud nodig.

Slechte zwarte tekst

Probeer de volgende oplossingen als de tekst op uw afdrukken niet scherp is en de randen oneffen zijn.

 **Opmerking** Bij dit probleem is er geen probleem met uw inktbenodigdheden. Het is dus niet nodig om de printcartridges of de printkop te vervangen.

- [Oplossing 1: Wacht even voordat u probeert nogmaals af te drukken](#)
- [Oplossing 2: gebruik TrueType- of OpenType-lettertypes](#)
- [Oplossing 3: Printkop uitlijnen](#)
- [Oplossing 4: reinig de printkop](#)

Oplossing 1: Wacht even voordat u probeert nogmaals af te drukken

Oplossing: Als de zwarte cartridge nieuw is, geef het automatische onderhoud dan de tijd om het probleem op te lossen. De zwarte afdrukkwaliteit zou binnen een paar uur moeten verbeteren. Als u geen tijd hebt om te wachten, kunt u de printkop reinigen. Dit kost echter meer inkt, en de slechte zwarte tekst kan opnieuw voorkomen tot het automatische onderhoud is voltooid.

Oorzaak: Veel problemen met de zwarte afdrukkwaliteit zijn opgelost als het automatisch onderhoud is uitgevoerd.

Oplossing 2: gebruik TrueType- of OpenType-lettertypes

Oplossing: Gebruik TrueType- of OpenType-lettertypes om er zeker van te zijn dat het apparaat vloeiende lettertypen kan afdrucken. Zoek naar het TrueType- of OpenType-pictogram wanneer u een lettertype selecteert.



TrueType-pictogram



OpenType-pictogram

Oorzaak: Het lettertype was een speciaal formaat.

Sommige programma's werken met eigen lettertypen die kartelranden vertonen wanneer ze worden vergroot of afgedrukt. Als u tekst in bitmaps wilt afdrucken, kunnen deze ook gekarteld zijn wanneer u de bitmap vergroot of afdrukt.

Als het probleem hiermee niet verholpen is, probeert u de volgende oplossing.

Oplossing 3: Printkop uitlijnen

Oplossing: Lijn de printkop uit.

Het uitlijnen van de printer kan een uitstekende afdrukkwaliteit helpen verzekeren.

Meer informatie vindt u in:

[Printkop uitlijnen](#)

Oorzaak: De printer moest mogelijk worden uitgelijnd.

Als het probleem hiermee niet verholpen is, probeert u de volgende oplossing.

Oplossing 4: reinig de printkop

Oplossing: Als de vorige oplossingen het probleem niet hebben opgelost, probeer dan de printkop te reinigen.

Nadat u de printkop hebt gereinigd, drukt u een afdrukkwaliteitsrapport af. Beoordeel het afdrukkwaliteitsrapport om te zien of er nog steeds een probleem is met de afdrukkwaliteit.

Meer informatie vindt u in:

- [reinig de printkop](#)
- [Druk een afdrukkwaliteitsrapport af en kijk na of deze goed is](#)

Oorzaak: De printkop moest worden gereinigd.

Het apparaat drukt langzaam af

Probeer de volgende oplossingen als het apparaat erg langzaam afdrukt.

- [Oplossing 1: stel de afdrukkwaliteit lager in](#)
- [Oplossing 2: De inktniveaus controleren](#)
- [Oplossing 3: neem contact op met HP-ondersteuning](#)

Oplossing 1: stel de afdrukkwaliteit lager in

Oplossing: controleer de instelling voor de afdrukkwaliteit **Optimaal** en **Maximum dpi** bieden de beste kwaliteit maar zijn langzamer dan **Normaal** of **Snel**. **Snel** biedt de hoogste afdruksnelheid.

Oorzaak: De instelling voor de afdrukkwaliteit was te hoog ingesteld.

Als het probleem hiermee niet verholpen is, probeert u de volgende oplossing.

Oplossing 2: De inktniveaus controleren

Oplossing: Het inktniveau van de printcartridges controleren.

 **Opmerking** Waarschuwingen en indicatorlampjes voor het inktniveau bieden uitsluitend schattingen om te kunnen plannen. Wanneer u een waarschuwing voor een laag inktniveau krijgt, overweeg dan om een vervangende cartridge klaar te houden om eventuele afdrukvertragingen te vermijden. U hoeft de printcartridges niet te vervangen voor de afdrukkwaliteit onaanvaardbaar wordt.

Meer informatie vindt u in:

[De geschatte inktniveaus bekijken](#)

Oorzaak: Mogelijk zit er onvoldoende inkt in de printcartridges. Onvoldoende inkt kan ervoor zorgen dat de printkop oververhit raakt. Als de printkop oververhit raakt, gaat de printer langzamer werken om hem af te laten koelen.

Als het probleem hiermee niet verholpen is, probeert u de volgende oplossing.

Oplossing 3: neem contact op met HP-ondersteuning

Oplossing: Neem contact op met HP-ondersteuning voor onderhoud.

Bezoek: www.hp.com/support.

Kies wanneer hierom wordt gevraagd uw land/regio en klik vervolgens op **Neem contact op met HP** als u contact wilt opnemen met de technische ondersteuning.

Oorzaak: Er is een probleem opgetreden met het apparaat.

Geavanceerd onderhoud aan de printkop

Als er problemen optreden tijdens het afdrukken, kan er iets mis zijn met de printkop. U moet de procedures in de volgende hoofdstukken alleen uitvoeren als u hiertoe opdracht krijgt om problemen met de afdrukkwaliteit op te lossen.

De uitlijn- en reinigingsprocedures onnodig uitvoeren kan inkt verspillen en de levensduur van de cartridges verkorten.

Wanneer u een foutmelding krijgt over de printcartridges, zie dan [Fouten \(Windows\)](#) voor meer informatie.

Dit deel bevat de volgende onderwerpen:

- [reinig de printkop](#)
- [Printkop uitlijnen](#)

reinig de printkop

Als uw afdruk streperig is, of ontbreekt, of verkeerde of ontbrekende kleuren heeft, moet de printkop mogelijk worden gereinigd.





Er zijn twee reinigingsfasen. Elke fase neemt ongeveer twee minuten in beslag, verbruikt een blad papier en een toenemende hoeveelheid inkt. Controleer na elke fase de kwaliteit van de afgedrukte pagina. U moet de volgende reinigingsfase enkel starten als de afdrukkwaliteit slecht is.

Als de afdrukkwaliteit nog steeds slecht lijkt na beide reinigingsfasen, probeer dan de printer uit te lijnen. Neem contact op met HP-ondersteuning als er na uitlijnen en reinigen nog steeds problemen met de afdrukkwaliteit zijn.

 **Opmerking** Reinigen kost inkt. Reinig de printkoppen dus alleen wanneer dit noodzakelijk is. Dit reinigingsproces neemt enkele minuten in beslag. Dit proces kan wat geluid produceren. Zorg dat u voor het reinigen van de printkoppen papier plaatst. Raadpleeg [Afdruk materiaal laden](#) voor meer informatie.

Als u het toestel niet goed uitschakelt, kan dit problemen met de afdrukkwaliteit veroorzaken. Raadpleeg [Het apparaat uitschakelen](#) voor meer informatie.

De printkop reinigen vanaf het bedieningspaneel

1. Plaats ongebruikt, wit standaardpapier van A4-, Letter- of Legal-formaat in de hoofdinvoerlade.
2. Houd de  (Aan/uit knop) ingedrukt, druk twee keer op de knop  (Annuleren), druk eenmaal op de knop  (Hervatten) en laat de knop  Aan/uit los.

De printkop reinigen vanaf de Printerwerkset (Windows)

1. Plaats ongebruikt, wit standaardpapier van A4-, Letter- of Legal-formaat in de hoofdinvoerlade.
2. Klik in het HP Solution Center op **Instellingen**.
3. Klik op **Printer Werkset**, in het gedeelte **afdrukinstellingen**.



Opmerking U kunt **Printeronderhoud** ook openen vanuit het dialoogvenster **Afdrukeigenschappen**. Klik in het dialoogvenster **Afdrukeigenschappen** op het tabblad **Funcities** en klik vervolgens op **Printeronderhoud**.

De functie **Printer Werkset** wordt weergegeven.

4. Klik op het tabblad **Apparaatservice**.
5. Klik op **Printkop reinigen**.
6. Volg de aanwijzingen totdat u tevreden bent met de kwaliteit van de afdrucken en klik vervolgens op **Gereed**.

De printkop reinigen vanaf de Werkset (Mac OS X)

1. Klik in het Dock op het pictogram **Apparaatbeheer**.



Opmerking Als HP Apparaatbeheer niet in het Dock is, klikt u op het pictogram **Spotlight** aan de rechterkant van de menubalk, typt u **HP Apparaatbeheer** in het vakje en klikt u vervolgens op de **HP Apparaatbeheer**-ingave.

2. Selecteer **Printer onderhouden**.
3. Selecteer het apparaat dat u wilt reinigen en klik op **Selecteren**.
4. Selecteer **Printkoppen reinigen** en klik vervolgens op **Reinigen**.

De printkop reinigen vanaf de geïntegreerde webserver

1. Plaats ongebruikt, wit standaardpapier van A4-, Letter- of Legal-formaat in de hoofdinvoerlade.
2. Klik op het tabblad **Instellingen**, klik op **Apparaatservices** in het linkerpaneel, selecteer **Printkoppen uitlijnen** uit de vervolgkeuzelijst in het gedeelte **Afdrukkwaliteit** en klik vervolgens op **Diagnose uitvoeren**.

Printkop uitlijnen

Het apparaat lijnt de printkop tijdens de eerste installatie automatisch uit.

U kunt deze functie gebruiken wanneer er in het printerstatuspagina strepen of witte lijnen door een van de gekleurde vlakken lopen of als u problemen hebt met de afdrukkwaliteit van uw afdrucken.

De printkop uitlijnen vanaf het bedieningspaneel

1. Plaats ongebruikt, wit standaardpapier van A4-, Letter- of Legal-formaat in de hoofdinvoerlade.
2. **Bedieningspaneel:** Houd de knop  (**Aan/uit**) ingedrukt, druk drie keer op de knop  (**Doorgaan**), en laat de knop  (**Aan/uit**) los.

De printkop uitlijnen vanaf de Printerwerkset

1. Plaats ongebruikt, wit standaardpapier van A4-, Letter- of Legal-formaat in de hoofdinvoerlade.
2. Klik in het HP Solution Center op **Instellingen**.
3. Klik op **Printer Werkset**, in het gedeelte **afdrুকinstellingen**.



Opmerking U kunt **Printeronderhoud** ook openen vanuit het dialoogvenster **Afdrukeigenschappen**. Klik in het dialoogvenster **Afdrukeigenschappen** op het tabblad **Functies** en klik vervolgens op **Printeronderhoud**.

De functie **Printer Werkset** wordt weergegeven.

4. Klik op het tabblad **Apparaatservice**.
5. Klik op **De printer uitlijnen**.
Het apparaat drukt een testpagina af, lijnt de printkoppen uit en kalibreert de printer. U kunt deze pagina opnieuw gebruiken of bij het oud papier doen.

De printkop uitlijnen vanaf de Werkset (Mac OS X)

1. Klik in het Dock op het pictogram **Apparaatbeheer**.



Opmerking Als HP Apparaatbeheer niet in het Dock is, klikt u op het pictogram **Spotlight** aan de rechterkant van de menubalk, typt u **HP Apparaatbeheer** in het vakje en klikt u vervolgens op de **HP Apparaatbeheer**-ingave.

2. Selecteer **Printer onderhouden**.
3. Selecteer het apparaat dat u wilt reinigen en klik op **Selecteren**.
4. Selecteer **Uitlijnen** uit het linkermenu en klik vervolgens op **Uitlijnen**.

De printkop uitlijnen vanaf de geïntegreerde webserver

1. Plaats ongebruikt, wit standaardpapier van A4-, Letter- of Legal-formaat in de hoofdinvoerlade.
2. Klik op het tabblad **Instellingen**, klik op **Apparaatservices** in het linkerpaneel, selecteer **Printer uitlijnen** uit de vervolgkeuzelijst in het gedeelte **Afdrukkwaliteit** en klik vervolgens op **Diagnose uitvoeren**.

Problemen met de papierinvoer oplossen

Het papier is niet geschikt voor de printer of voor de lade

Gebruik alleen afdrukmateriaal dat geschikt is voor het apparaat en de gebruikte lade. Raadpleeg [Informatie over de specificaties van ondersteund afdrukmateriaal](#) voor meer informatie.

Het afdrukmetaal wordt niet ingevoerd uit een lade

- Controleer of het afdrukmetaal in de lade is geplaatst. Raadpleeg [Afdrukmetaal laden](#) voor meer informatie. Wapper met het afdrukmetaal voordat u het in de lade plaatst.
- Controleer of de papiergeleiders bij de juiste markeringen in de lade zijn geplaatst voor het materiaalformaat dat u gebruikt. Controleer ook of de geleiders goed (maar niet te strak) tegen de stapel papier zijn geplaatst.
- Controleer of het afdrukmetaal in de lade niet is omgekruld. Maak het papier weer glad door het in tegengestelde richting van de omkrulling te buigen.
- Wanneer u dun speciaal afdrukmetaal gebruikt, moet u controleren of de lade volledig is geladen. Als u speciaal afdrukmetaal gebruikt dat alleen verkrijgbaar is in kleine hoeveelheden, plaatst u het speciale afdrukmetaal op ander papier van hetzelfde formaat om de lade volledig te vullen. (Sommige media worden makkelijker opgenomen als de lade vol is.)

Het afdrukmetaal komt er niet correct uit

- Controleer of het verlengstuk van de uitvoerlade is uitgetrokken. Als dit niet het geval is, kunnen afdrucken uit het apparaat vallen.



- Verwijder al het papier uit de uitvoerbak. De lade kan slechts een beperkt aantal vellen bevatten.

Pagina's worden scheef ingevoerd

- Zorg dat het afdrukmetaal in de lades goed tegen de papiergeleiders ligt. Indien nodig trekt u de lades uit het apparaat, plaats u het afdrukmetaal correct terug in de lades en controleert u of de papiergeleiders goed zijn uitgelijnd.
- Zorg ervoor dat de duplexeenheid correct is geplaatst.
- Plaats alleen afdrukmetaal in het apparaat als het niet aan het afdrucken is.

Meerdere pagina's tegelijk worden ingevoerd

- Wapper met het afdrukmetaal voordat u het in de lade plaatst.
- Controleer of de papiergeleiders bij de juiste markeringen in de lade zijn geplaatst voor het materiaalformaat dat u gebruikt. Controleer ook of de geleiders goed (maar niet te strak) tegen de stapel papier zijn geplaatst.
- Controleer of er niet te veel papier in de lade is geplaatst.
- Gebruik papier dat voldoet aan de HP-specificaties voor optimale prestaties en efficiency.

Problemen met het apparaatbeheer oplossen

In dit hoofdstuk vindt u oplossingen voor veelvoorkomende problemen die te maken hebben met het beheer van het apparaat. Dit gedeelte bevat het volgende onderwerp:

- [De geïntegreerde webserver kan niet worden geopend](#)

De geïntegreerde webserver kan niet worden geopend

Controleer de instellingen van het netwerk

- Controleer of u niet een telefoonsnoer of een cross-kabel hebt gebruikt om het apparaat aan te sluiten op het netwerk. Zie [Configureer het apparaat \(Windows\)](#) of [Het apparaat configureren \(Mac OS X\)](#) voor meer informatie.
- Controleer of de netwerkkabel goed is verbonden met het apparaat.
- Controleer of de hub, switch of router van het netwerk is ingeschakeld en functioneert.

Controleer de computer

Controleer of de computer die u gebruikt is aangesloten op het netwerk.

Controleer de webbrowser

Controleer of de internetbrowser voldoet aan de minimale systeemvereisten. Raadpleeg [Specificaties van de geïntegreerde webserver](#) voor meer informatie.

Controleer het IP-adres van het apparaat

- Als u het IP-adres van het apparaat op het bedieningspaneel wilt controleren, moet u de netwerkconfiguratiepagina afdrukken. Raadpleeg [Het netwerkconfiguratie rapport of het draadloze statusrapport begrijpen](#) voor meer informatie.
- Ping het apparaat met het IP-adres vanaf de commandolijn.
Als het IP-adres bijvoorbeeld 123.123.123.123 is, typt u bij de MS-DOS-prompt:
C:\>ping 123.123.123.123
Als er een antwoord verschijnt, is het IP-adres juist. Als er een time out-antwoord verschijnt, is het IP-adres onjuist.

Netwerkproblemen oplossen



Opmerking Als u een van de volgende maatregelen hebt getroffen, moet u het installatieprogramma opnieuw uitvoeren.

Algemene netwerkproblemen oplossen

- Als u de software van het apparaat niet kunt installeren, moet u het volgende controleren:
 - Alle kabelverbindingen tussen de computer en het apparaat moeten in orde zijn.
 - Het netwerk functioneert en de netwerkhub is ingeschakeld.

- Alle toepassingen moeten zijn afgesloten of uitgeschakeld voor computers met Windows, inclusief eventuele antivirusprogramma's, antispywareprogramma's en firewalls.
- Controleer of het apparaat op hetzelfde subnet is geïnstalleerd als de computers die van het apparaat zullen gebruikmaken.
- Als het installatieprogramma het apparaat niet kan vinden, drukt u de netwerkconfiguratiepagina af en voert u handmatig het IP-adres in het installatieprogramma in. Raadpleeg [Het netwerkconfiguratie rapport of het draadloze statusrapport begrijpen](#) voor meer informatie.
- Als u een computer met Windows gebruikt, moet u controleren of de netwerkpoorten die in het stuurprogramma van het apparaat zijn gemaakt, overeenkomen met het IP-adres van het apparaat.
 - Druk de netwerkconfiguratiepagina van het apparaat af.
 - Klik op **Start**, wijs **Instellingen** aan en klik op **Printers of Printers en faxapparaten**.
 - of-
 - Klik op **Start**, klik op **Configuratiescherm** en dubbelklik vervolgens op **Printers**.
 - Klik met de rechtermuisknop op het pictogram van het apparaat, kies **Eigenschappen** en open het tabblad **Poorten**.
 - Selecteer de TCP/IP-poort voor het apparaat en klik dan op **Poort configureren**.
 - Vergelijk het IP-adres in het dialoogvenster en controleer of het overeenkomt met het IP-adres op de netwerkconfiguratiepagina. Als de IP-adressen niet overeenkomen, wijzigt u het IP-adres in het dialoogvenster in het adres op de netwerkconfiguratiepagina.
 - Klik tweemaal op **OK** om de instellingen op te slaan en de dialoogvensters te sluiten.

Problemen met een vaste netwerkverbinding

- Als het netwerklicht op het bedieningspaneel niet brandt, controleert u of aan alle voorwaarden onder "Algemene netwerkproblemen oplossen" is voldaan.
- Het is niet aan te raden het apparaat een vast IP-adres te geven, maar desondanks kunnen sommige installatieproblemen (bijvoorbeeld als gevolg van een firewallconflict) mogelijk worden opgelost door dit toch te doen.

Draadloze problemen oplossen

Als het apparaat niet kan communiceren met het netwerk nadat de draadloze installatie en de software-installatie is voltooid, voer dan een of meerdere van de volgende taken uit in de onderstaande volgorde.

- [Draadloze basisproblemen oplossen](#)
- [Geavanceerde draadloze problemen oplossen](#)

Draadloze basisproblemen oplossen

Voer de volgende stappen in de aangegeven volgorde uit.

 **Opmerking** Als dit de eerste keer is dat u de draadloze verbinding instelt en u de bijgeleverde software gebruikt, zorg er dan voor dat de USB-kabel is aangesloten op het apparaat en de computer.

Stap 1 - Controleren of het draadloze (802.11) lampje brandt

Als het blauwe lampje bij de draadloze knop van het HP-apparaat niet brandt, zijn de draadloze functies mogelijk niet ingeschakeld. Als u draadloze communicatie wilt inschakelen, houdt u de knop **Wireless** drie seconden ingedrukt en laat u de knop vervolgens los.

 **Opmerking** Als uw HP-apparaat Ethernet-netwerken ondersteunt, controleer dan of er geen Ethernet-kabel op het apparaat is aangesloten. Door een Ethernet-kabel aan te sluiten worden de draadloze functies van het HP-apparaat uitgeschakeld.

Stap 2 - De componenten van het draadloze netwerk opnieuw opstarten

Schakel de router en het HP-apparaat uit, en schakel ze vervolgens in deze volgorde weer in: eerst de router en dan het HP-apparaat. Als u nog steeds geen verbinding kunt maken, schakel de router, het HP-apparaat en uw computer dan uit. Soms wordt een netwerkcommunicatieprobleem opgelost door het uit- en weer inschakelen.

Stap 3 - De draadloze netwerktest uitvoeren

Voer de draadloze netwerktest uit, voor problemen met draadloze netwerken. Om een draadloze netwerktestpagina af te drukken, houdt u de knop **Draadloos** ingedrukt en drukt u vervolgens twee keer op de knop **Hervatten**. Laat vervolgens alle knoppen los. Als er een probleem wordt gedetecteerd, worden er in het afgedrukte testrapport aanbevelingen gegeven die het probleem kunnen helpen oplossen.

Geavanceerde draadloze problemen oplossen

Als u de suggesties in het gedeelte Basisproblemen oplossen hebt geprobeerd en uw HP-apparaat nog steeds niet kunt aansluiten op het draadloze netwerk, probeer dan de volgende suggesties in de onderstaande volgorde:

- [Controleren of de computer verbinding heeft met het netwerk](#)
- [Controleren of het HP-apparaat met uw netwerk is verbonden](#)
- [Controleren of de firewall-software de communicatie blokkeert](#)
- [Controleren of het HP-apparaat is ingeschakeld en gereed is](#)
- [Uw draadloze router gebruikt een verborgen SSID](#)
- [Controleren of de draadloze versie van het HP-apparaat is ingesteld als de standaardprinterdriver \(alleen Windows\)](#)
- [Controleren of de HP-ondersteuning netwerkapparaten actief is \(alleen Windows\)](#)
- [Hardware-adressen toevoegen aan een draadloos toegangspunt \(WAP\)](#)

Controleren of de computer verbinding heeft met het netwerk

Een vaste (Ethernet-) aansluiting controleren

- ▲ Veel computers hebben indicatielampjes naast de poort waar de Ethernet-kabel van de router wordt aangesloten op uw computer. Gewoonlijk zijn er twee indicatielampjes, waarvan de ene brandt en de andere knippert. Als uw computer indicatielampjes heeft, controleer dan of de indicatielampjes branden. Als de lampjes niet branden, probeer de Ethernet-kabel dan opnieuw op de computer en de router aan te sluiten. Als u de lampjes nog steeds niet ziet branden, is er mogelijk een probleem met de router, de Ethernet-kabel, of uw computer.



Opmerking Macintosh-computers hebben geen indicatielampjes. Om een Ethernet-verbinding op een Macintosh-computer te controleren, klikt u op **Systeemvoorkeuren** in het Dock en klikt u vervolgens op **Netwerk**. Als de Ethernet-verbinding goed werkt, staat **Ingebouwde Ethernet** in de lijst verbindingen, met het IP-adres en andere statusinformatie. Als **Ingebouwde Ethernet** niet in de lijst staat, is er mogelijk een probleem met de router, de Ethernet-kabel, of uw computer. Klik op de knop Help in het venster voor meer informatie.

Een draadloze aansluiting controleren

1. Controleer of de draadloze verbinding van uw computer is ingeschakeld. (Zie de documentatie bij de computer voor meer informatie.)
2. Als u geen unieke netwerknaam (SSID) gebruikt, is het mogelijk dat uw draadloze computer is aangesloten op een netwerk in de buurt dat niet van u is. Met behulp van de volgende stappen kunt u vaststellen of uw computer is aangesloten op uw netwerk.

Windows

- a. Klik op **Start**, **Bedieningspaneel**, wijs **Netwerkverbindingen** aan en klik vervolgens op **Netwerkstatus bekijken** en **Taken**.
Of:
Klik op **Start**, selecteer **Instellingen**, klik op **Bedieningspaneel**, dubbelklik op **Netwerkverbindingen**, klik op het menu **Weergave** en selecteer vervolgens **Details**.
Laat het netwerkdialogvenster open terwijl u verdergaat naar de volgende stap.
- b. Koppel het netsnoer los van de draadloze router. De verbindingstatus van uw computer hoort te wijzigen naar **Niet aangesloten**.
- c. Sluit het netsnoer weer aan op de draadloze router. De verbindingstatus hoort te wijzigen naar **Aangesloten**.

Mac OS X

- ▲ Klik op het pictogram **AirPort** in de menubalk bovenaan in het scherm. Vanuit het menu dat wordt weergegeven, kunt u zien of de AirPort is ingeschakeld en met welk draadloos netwerk uw computer is verbonden.



Opmerking Voor meer informatie over uw AirPort-verbinding, klikt u op **Systeemvoorkeuren** in het Dock, en vervolgens op **Netwerk**. Als de draadloze verbinding goed werkt, verschijnt een groene stip naast AirPort in de lijst met verbindingen. Klik op de knop Help in het venster voor meer informatie.

Als u uw computer niet op het netwerk kunt aansluiten, neem dan contact op met de persoon die uw netwerk heeft ingesteld of met de fabrikant van uw router, omdat er een probleem met de hardware van uw router of computer kan zijn.

Als u toegang tot Internet hebt en een computer met Windows gebruikt, kunt u ook toegang krijgen tot de HP Netwerkassistent op www.hp.com/sbso/wireless/tools-setup.html?jumpid=reg_R1002_USEN voor hulp bij het instellen van een netwerk. (Deze website is alleen in het Engels beschikbaar.)

Controleren of het HP-apparaat met uw netwerk is verbonden

Als uw apparaat niet met hetzelfde netwerk is verbonden als uw computer, kunt u het HP-apparaat niet over het netwerk gebruiken. Volg de stappen die in dit hoofdstuk beschreven staan om erachter te komen of uw apparaat actief is verbonden met het juiste netwerk.

Controleren of het HP-apparaat met het netwerk is verbonden

1. Als het HP-apparaat Ethernet-netwerken ondersteunt en is verbonden met een Ethernet-netwerk, controleer dan of er geen Ethernet-kabel is aangesloten aan de achterkant van het apparaat. Als aan de achterkant een Ethernet-kabel is aangesloten, wordt draadloze connectiviteit uitgeschakeld.
2. Als het HP-apparaat is aangesloten op een draadloos netwerk, druk dan de Draadloze configuratiepagina van het apparaat af. Raadpleeg [Het netwerkconfiguratie rapport of het draadloze statusrapport begrijpen](#) voor meer informatie.

- ▲ Controleer nadat de pagina is afgedrukt de Netwerkstatus en URL:

| | |
|----------------------|---|
| Netwerkstatus | <ul style="list-style-type: none">• Als de Netwerkstatus Gereed is, is het HP-apparaat actief met een netwerk verbonden.• Als de Netwerkstatus Offline is, is het HP-apparaat niet met een netwerk verbonden. Voer de Draadloze netwerktest uit (met behulp van de instructies aan het begin van het gedeelte) en volg aanbevelingen op. |
| URL | De URL die hier wordt weergegeven is het netwerkadres dat door uw router is toegekend aan het HP-apparaat. Deze hebt u nodig om verbinding te maken met de geïntegreerde webserver. |

Controleren of u toegang hebt tot de geïntegreerde webserver (EWS)

- ▲ Nadat u hebt vastgesteld dat de computer en het HP-apparaat allebei actieve verbindingen op een netwerk hebben, kunt u controleren of ze op hetzelfde netwerk zijn door naar de geïntegreerde webserver (EWS) van het apparaat te gaan. Raadpleeg [Geïntegreerde webserver](#) voor meer informatie.

Naar de EWS gaan

- a. Open op uw computer de browser die u gewoonlijk gebruikt om toegang te krijgen tot internet (bijvoorbeeld Internet Explorer of Safari). Typ in de adresbalk de URL van het HP-apparaat zoals het op de Netwerkconfiguratiepagina werd weergegeven (bijvoorbeeld `http://192.168.1.101.`)

 **Opmerking** Als u in de browser een proxyserver gebruikt, moet u deze mogelijk uitschakelen om naar de EWS te kunnen gaan.

- b. Als u toegang kunt krijgen tot de EWS, probeer het HP-apparaat dan over het netwerk te gebruiken (bijvoorbeeld door af te drukken) om te zien of de netwerkinstelling succesvol was.
- c. Als u geen toegang kunt krijgen tot de EWS of nog steeds problemen ondervindt wanneer u het HP-apparaat over het netwerk gebruikt, ga dan verder met het volgende hoofdstuk over firewalls.

Controleren of de firewall-software de communicatie blokkeert

Als u geen toegang kunt krijgen tot de EWS en zeker weet dat de computer en het HP-apparaat actieve verbindingen hebben met hetzelfde netwerk, kan het zijn dat de beveiligingssoftware van de firewall de communicatie blokkeert. Schakel beveiligingssoftware van de firewall die actief is op uw computer tijdelijk uit en probeer vervolgens nogmaals toegang te krijgen tot de EWS. Als u naar de EWS kunt gaan, probeer het HP-apparaat dan te gebruiken (om af te drukken).

Als u toegang kunt krijgen tot de EWS en uw HP-apparaat gebruikt met de firewall uitgeschakeld, moet u de firewall-instellingen opnieuw configureren zodat de computer en het HP-apparaat met elkaar kunnen communiceren over het netwerk.

Als u toegang kunt krijgen tot de EWS, maar u het HP-apparaat nog steeds niet kunt gebruiken ondanks het feit dat de firewall is uitgeschakeld, kunt u proberen of de firewallsoftware het HP-apparaat kan herkennen.

Controleren of het HP-apparaat is ingeschakeld en gereed is

Als de HP-software is geïnstalleerd, kunt u op uw computer de status van het HP-apparaat controleren om na te gaan of het apparaat in de pauzestand staat of offline is, waardoor u het apparaat niet kunt gebruiken.

Voer de volgende stappen uit om de status van het HP-apparaat te controleren:

Windows

1. Klik op **Start**, wijs **Instellingen** aan en klik op **Printers** of **Printers en faxapparaten**.
-of-
Klik op **Start**, klik op **Configuratiescherm** en dubbelklik vervolgens op **Printers**.
2. Als de printers op uw computer niet worden weergegeven in de weergave Details, dan klikt u op het menu **Bekijken** en vervolgens op **Details**.
3. Voer een van de volgende handelingen uit, afhankelijk van de printerstatus:
 - a. Als voor het HP-apparaat de status **Offline** wordt aangegeven, klikt u met de rechtermuisknop op het apparaat en klikt u op **Printer online gebruiken**.
 - b. Als voor het HP-apparaat de status **Offline** wordt aangegeven, klikt u met de rechtermuisknop op het apparaat en klikt u op **Printer online gebruiken**.
4. Probeer het HP-apparaat over het netwerk te gebruiken.

Mac OS X

1. Klik op **Systeemvoorkeuren** in het Dock en klik vervolgens op **Afdrukken & Faxen**.
2. Selecteer het HP-apparaat en klik vervolgens op **Afdrukwachtrij**.
3. Als **Taken gestopt** in het weergegeven venster wordt weergegeven, klik dan op **Taken starten**.

Als u het HP-apparaat kunt gebruiken nadat u de bovenstaande stappen hebt uitgevoerd maar merkt dat de symptomen aanhouden als u het apparaat blijft gebruiken, kan het zijn dat uw firewall hindert. Als u het HP-apparaat nog steeds niet over het netwerk kunt gebruiken, gaat u verder naar het volgende hoofdstuk voor bijkomende hulp bij het oplossen van problemen.

Uw draadloze router gebruikt een verborgen SSID

Als uw draadloze router of Apple AirPort Base Station een verborgen SSID gebruikt, detecteert uw HP-apparaat het netwerk niet automatisch.

Controleren of de draadloze versie van het HP-apparaat is ingesteld als de standaardprinterdriver (alleen Windows)

Als u de software opnieuw installeert, maakt de installer mogelijk een tweede versie van de printerdriver in uw map **Printers** of **Printers en faxen** aan. Als u problemen hebt met

het afdrukken of aansluiten op het HP-apparaat, controleer dan of de juiste versie van de printerdriver als de standaardinstelling is ingesteld.

1. Klik op **Start**, wijs **Instellingen** aan en klik op **Printers** of **Printers en faxapparaten**.

-of-

Klik op **Start**, klik op **Configuratiescherm** en dubbelklik vervolgens op **Printers**.

2. Stel vast of de versie van de printerdriver in de map **Printers** of **Printers en faxen** draadloos is aangesloten:
 - a. Klik met de rechtermuisknop op het pictogram van de printer en klik op **Eigenschappen, Standaardinstellingen voor document** of **Voorkeursinstellingen voor afdrukken**.
 - b. Zoek in het tabblad **Poorten** een poort in de lijst met een vinkje. De versie van de printerdriver die draadloos is verbonden heeft **Standaard TCP/IP-poort** als Poortbeschrijving naast het vinkje.
3. Klik met de rechtermuisknop op het printerpictogram voor de versie van het printerstuurprogramma dat draadloos is verbonden, en selecteer **Instellen als standaardprinter**.



Opmerking Als de map voor het HP-apparaat meerdere pictogrammen bevat, klikt u met de rechtermuisknop op het printerpictogram voor de versie van het printerstuurprogramma dat draadloos is verbonden en selecteert u **Instellen als standaardprinter**.

Controleren of de HP-ondersteuning netwerkapparaten actief is (alleen Windows)

De service "HP-ondersteuning netwerkapparaten" opnieuw opstarten

1. Verwijder afdruktaken die momenteel in de wachtrij staan.
2. Klik op het bureaublad met de rechtermuisknop op **Deze computer** of **Computer**, en klik vervolgens op **Beheren**.
3. Dubbelklik op **Services en Toepassingen**, en klik vervolgens op **Services**.
4. Scroll de lijst met services naar beneden, klik met de rechtermuisknop op **HP-ondersteuning netwerkapparaten** en klik vervolgens op **Opnieuw opstarten**.
5. Nadat de service opnieuw is opgestart, probeert u het HP-apparaat nogmaals over het netwerk te gebruiken.

Als u het HP-apparaat over het netwerk kunt gebruiken, was de netwerkinstallatie succesvol.

Als u het HP-apparaat nog steeds niet over het netwerk kunt gebruiken of als u deze stap regelmatig moet uitvoeren om uw apparaat over het netwerk te gebruiken, stoort uw firewall mogelijk.

Als het nog steeds niet werkt, is er mogelijk een probleem met uw netwerkconfiguratie of uw router. Neem contact op met de persoon die uw netwerk heeft ingesteld of met de fabrikant van uw router voor hulp.

Hardware-adressen toevoegen aan een draadloos toegangspunt (WAP)

MAC-filter is een beveiligingsfunctie waarbij een draadloos toegangspunt (Wireless Access Point, WAP) wordt geconfigureerd met een lijst met MAC-adressen (ook wel 'hardware-adressen' genoemd) van apparaten die via de WAP toegang mogen krijgen

tot het netwerk. Als de WAP het hardware-adres niet heeft van een apparaat dat toegang probeert te krijgen tot het netwerk, wordt de toegang geweigerd. Als de WAP MAC-adressen filtert, moet het MAC-adres van het apparaat aan de WAP-lijst met geaccepteerde MAC-adressen worden toegevoegd.

- Druk de netwerkconfiguratiepagina af. Raadpleeg [Het netwerkconfiguratie rapport of het draadloze statusrapport begrijpen](#) voor meer informatie.
- Open het configuratieprogramma van de WAP en voeg het hardware-adres van het apparaat aan de lijst met geaccepteerde MAC-adressen toe.

Installatieproblemen oplossen

Als de volgende onderwerpen niet helpen, raadpleegt u [Ondersteuning en garantie](#) voor meer informatie over HP-ondersteuning.

- [Suggesties voor hardware-installatie](#)
- [Suggesties voor software-installatie](#)
- [Netwerkproblemen oplossen](#)

Suggesties voor hardware-installatie

Controleer het apparaat

- Controleer of alle kleefband en materiaal aan de buiten- en binnenkant van het apparaat zijn verwijderd.
- Zorg dat er papier in het apparaat is geladen.
- Zorg ervoor dat er buiten het statuslampje **Aan/uit**, dat zou moeten branden, geen andere lampjes branden of flikkeren. Als er buiten het lampje **Aan/uit** nog andere lampjes branden of flikkeren, hebt u te maken met een fout. Raadpleeg [Lampjes op het bedieningspaneel](#) voor meer informatie.
- Controleer of het apparaat een printerstatuspagina kan afdrukken.
- Het achterpaneel of de duplexmodule zit stevig op zijn plaats.

Controleer de hardwareverbindingen

- Controleer of alle gebruikte snoeren en kabels in goede staat verkeren.
- Controleer of het netsnoer stevig met het apparaat en met een werkend stopcontact is verbonden.

Controleer de printkop en printcartridges

- Controleer of de printkop en alle printcartridges goed vastzitten in de juiste gekleurde sleuven. Druk elke cartridge stevig omlaag voor goed contact. Het apparaat kan niet werken als ze niet allemaal zijn geïnstalleerd.
- Controleer of alle kleppen en deksels goed gesloten zijn.

Ga na of de printcartridges goed zijn geplaatst

1. Zorg ervoor dat het apparaat is ingeschakeld.
2. Open de toegangsklep voor de printcartridges door deze rechtsvoor van het apparaat omhoog te tillen totdat de klep in de geopende stand is vergrendeld.



Opmerking Wacht tot de printerwagen niet meer beweegt voor u verder gaat.

3. Zorg ervoor dat de inktcartridges in de juiste sleuven zijn geplaatst.
Bekijk de vorm van het symbool en de kleur van de inktcartridge en zoek nu de sleuf met hetzelfde symbool en dezelfde kleur.
4. Ga met uw vinger langs de bovenkant van de printcartridges om cartridges te zoeken die niet volledig naar beneden zijn gedrukt.
5. Druk cartridges die omhoog steken naar beneden.
Ze moeten op hun plaats klikken.
6. Als er een printcartridge omhoog stak en u deze op zijn plaats kon klikken, sluit dan de toegangsklep voor de printcartridges en controleer of de fout weg is.
 - Als de fout weg is, stop dan met het probleemoplossen. De fout is opgelost.
 - Als de fout niet weg is, gaat u verder met de volgende stap.
 - Als geen van de printcartridges omhoog staken, gaat u verder met de volgende stap.
7. Zoek de printcartridge die wordt aangegeven in de fout en druk vervolgens op het lipje om de printcartridge uit de sleuf te halen.
8. Druk de printcartridge terug op zijn plaats.
Het lipje moet een klikkend geluid maken als de printcartridge correct is geplaatst. Als de inktcartridge geen klikkend geluid maakt, moet het lipje mogelijk opnieuw worden aangepast.
9. Verwijder de printcartridge uit de gleuf.
10. Plooi het lipje voorzichtig weg van de printcartridge.



Let op Zorg ervoor dat u het lipje niet meer plooit dan ongeveer 1,27 cm (0,5 inches).

11. Installeer de printcartridge opnieuw.
Hij moet nu op zijn plaats klikken.
12. Sluit de toegangsklep voor de printcartridges en controleer of de fout weg is.
13. Als u nog steeds een fout krijgt, schakelt u het apparaat uit en vervolgens opnieuw in.

Suggesties voor software-installatie

Controleer het computersysteem

- Zorg ervoor dat de computer op een ondersteund besturingssysteem werkt.
- Controleer of de computer minstens voldoet aan de minimale systeemvereisten.

- Zorg ervoor dat de USB-drivers niet zijn uitgeschakeld in het apparaatbeheer in Windows.
- Als u een computer met Windows gebruikt en de computer het apparaat niet kan vinden, voert u het hulpprogramma voor het verwijderen van software uit (util\ccc\uninstall.bat op de installatie-cd). Hiermee verwijdert u de driver van het apparaat volledig. Start de computer opnieuw op en installeer de driver van het apparaat opnieuw.

Controleer of aan de installatievereisten wordt voldaan

- Zorg ervoor dat u de installatie-cd met de juiste installatiesoftware voor uw besturingssysteem gebruikt.
- Zorg ervoor dat u alle andere programma's afsluit voordat u de software installeert.
- Als het pad naar het cd-station niet wordt herkend, controleert u of u de juiste stationsaanduiding hebt opgegeven.
- Als uw computer de installatie-cd in het cd-station niet herkent, controleert u of de cd is beschadigd. De driver van het apparaat kan worden gedownload van de website van HP (www.hp.com/support).

 **Opmerking** Als u alle problemen hebt verholpen, moet u het installatieprogramma opnieuw uitvoeren.

Netwerkproblemen oplossen

Algemene netwerkproblemen oplossen



- Als u de software van het apparaat niet kunt installeren, moet u het volgende controleren:
 - Alle kabelverbindingen tussen de computer en het apparaat moeten in orde zijn.
 - Het netwerk functioneert en de netwerkhub is ingeschakeld.
 - Alle toepassingen moeten zijn afgesloten of uitgeschakeld voor computers met Windows, inclusief eventuele antivirusprogramma's, antispywareprogramma's en firewalls.
 - Controleer of het apparaat op hetzelfde subnet is geïnstalleerd als de computers die van het apparaat zullen gebruikmaken.
 - Als het installatieprogramma het apparaat niet kan vinden, drukt u de netwerkconfiguratiepagina af en voert u handmatig het IP-adres in het installatieprogramma in. Raadpleeg [Het netwerkconfiguratie-rapport of het draadloze statusrapport begrijpen](#) voor meer informatie.
- Als u een computer met Windows gebruikt, moet u controleren of de netwerkpoorten die in het stuurprogramma van het apparaat zijn gemaakt, overeenkomen met het IP-adres van het apparaat:
 - Druk de netwerkconfiguratiepagina van het apparaat af.
 - Klik op **Start**, wijs **Instellingen** aan en klik op **Printers of Printers en faxapparaten**.
 - of-
 - Klik op **Start**, klik op **Configuratiescherm** en dubbelklik vervolgens op **Printers**.

- Klik met de rechtermuisknop op het pictogram van het apparaat, kies **Eigenschappen** en open het tabblad **Poorten**.
- Selecteer de TCP/IP-poort voor het apparaat en klik dan op **Poort configureren**.
- Vergelijk het IP-adres in het dialoogvenster en controleer of het overeenkomt met het IP-adres op de netwerkconfiguratiepagina. Als de IP-adressen niet overeenkomen, wijzigt u het IP-adres in het dialoogvenster in het adres op de netwerkconfiguratiepagina.
- Klik tweemaal op **OK** om de instellingen op te slaan en de dialoogvensters te sluiten.

Problemen met een vaste netwerkverbinding

- Als het lampje **Draadloos** of **Netwerk** op het bedieningspaneel niet brandt, controleert u of aan alle voorwaarden onder "Algemene netwerkproblemen oplossen" is voldaan.
- Het is niet aan te raden het apparaat een vast IP-adres te geven, maar desondanks kunnen sommige installatieproblemen (bijvoorbeeld als gevolg van een firewallconflict) mogelijk worden opgelost door dit toch te doen.

De netwerkinstellingen voor het apparaat herinstellen

1. Houdt de knop  (**Netwerk**-knop) (ddruk op sommige modellen op de knop  (**Draadloos**-knop), druk drie keer op de knop  (**Hervatten**) en laat vervolgens de knop  (**Netwerk**-knop) los. Het Aan/uit-lampje knippert een paar seconden. Wacht tot het Aan/uit-lampje brandt.
2. Druk op de knop  (**Netwerk**-knop) (druk op sommige modellen op de knop  (**Draadloos**-knop), om de netwerkconfiguratiepagina af te drukken en controleer of de netwerkinstellingen zijn gereset. Standaard is de naam van het netwerk (SSID) "hpsetup" en de communicatiemethode "ad hoc".

Papierstoringen oplossen

Soms loopt afdrukmateriaal vast tijdens een taak. Probeer de volgende oplossingen voordat u de storing probeert te verhelpen.

- Gebruik afdrukmateriaal dat aan de specificaties voldoet. Raadpleeg [Afdrukmedia selecteren](#) voor meer informatie.
- Druk niet af op gekreukeld, gevouwen of beschadigd papier.
- Zorg ervoor dat de invoerlades correct geplaatst zijn en niet te vol zitten. Raadpleeg [Afdrukmateriaal laden](#) voor meer informatie.
- [Verhelp een storing in het apparaat](#)
- [Tips voor het vermijden van papierstoringen](#)

Verhelp een storing in het apparaat

Vastgelopen papier verwijderen

1. Verwijder al het papier uit de uitvoerbak.

△ **Let op** Probeer de papierstoring niet via de voorzijde van het apparaat op te lossen. Het afdrukmechanisme kan daardoor beschadigd raken. Verwijder vastgelopen papier altijd via het toegangspaneel aan de achterkant of via de duplexmodule.

2. Controleer het toegangspaneel aan de achterkant of de duplexmodule.
 - a. Druk op de knoppen aan weerszijden van het toegangspaneel aan de achterkant of controleer de duplexeenheid en verwijder het paneel of de eenheid.

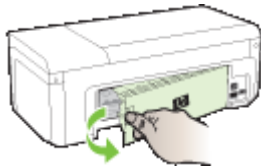

- b. Wanneer u het vastgelopen papier in het apparaat hebt gevonden, pakt u het papier met beide handen vast en trekt u het naar u toe.
- c. Wanneer u het vastgelopen papier daar niet ziet, en u een duplexmodule gebruikt, drukt u op de grendel boven op de duplexeenheid en laat u de klep van de eenheid zakken. Wanneer u het vastgelopen papier heeft gevonden, verwijdert u het voorzichtig uit de printer. Sluit de klep.

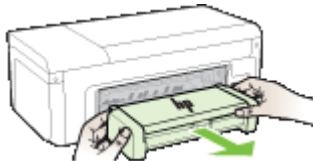

- d. Plaats de achterklep of de duplexmodule terug in het toestel.
3. Open de kap. Als er papier is achtergebleven in het apparaat, controleert u of de wagen met printcartridges helemaal rechts in het apparaat staat, verwijdert u papiersnippers of verkreukeld afdruk materiaal en trekt u het afdruk materiaal langs boven uit het apparaat.

△ **Waarschuwing** Ga niet met uw handen in het apparaat als het apparaat aanstaat en de wagen vastzit. Als u de bovenklep opent, moet de wagen terugkeren naar de rechterkant van de printer. Als dit niet gebeurt, schakelt u het apparaat uit voordat u het vastgelopen papier verwijdert.

4. Nadat u het vastgelopen papier hebt verwijderd, sluit u alle kleppen. Vervolgens zet u het apparaat aan (als u het apparaat had uitgezet) en verzendt u de afdrukaak opnieuw.

Tips voor het vermijden van papierstoringen

- Controleer of niets de papierbaan blokkeert.
- Plaats niet te veel papier in de lades. Raadpleeg [Informatie over de specificaties van ondersteund afdruk materiaal](#) voor meer informatie.
- Vul papier op de juiste manier bij als het apparaat niet aan het afdrukken is. Raadpleeg [Afdruk materiaal laden](#) voor meer informatie.
- Gebruik geen gekreukt papier.
- Gebruik altijd afdruk materiaal dat voldoet aan de specificaties. Raadpleeg [Afdruk media selecteren](#) voor meer informatie.
- Zorg dat de uitvoerlade niet te vol zit.
- Controleer of de geleiders goed tegen de stapel afdruk materiaal zijn geplaatst, maar niet te strak zodat het kreukt of opbolt.

Fouten (Windows)

- [Printkopprobleem - De printkop lijkt te ontbreken of beschadigd te zijn](#)
- [Incompatibele printkop](#)
- [Probleem met de printkop en geavanceerd onderhoud aan de printkop](#)
- [Apparaat afgesloten](#)
- [Inktalarm](#)
- [Probleem met de cartridge](#)
- [Probleem met de cartridge](#)
- [Verkeerd papier](#)
- [De cartridgehouder kan niet bewegen](#)
- [Vastgelopen papier](#)
- [De printer heeft geen papier meer.](#)
- [Incompatibele cartridge\(s\)](#)
- [Printer offline](#)
- [Printer onderbroken](#)
- [Document afdrukken mislukt](#)
- [Een originele HP-cartridge die eerder al werd gebruikt](#)
- [Waarschuwing capaciteit van de inktservice](#)
- [Algemene afdrukfout](#)

Printkopprobleem - De printkop lijkt te ontbreken of beschadigd te zijn

Doe het volgende om de fout te verhelpen:

[Geavanceerd onderhoud aan de printkop](#)

Incompatibele printkop

De geïnstalleerde printkop is niet bedoeld voor gebruik in deze printer, of is mogelijk beschadigd

Doe het volgende om de fout te verhelpen:

- [Geavanceerd onderhoud aan de printkop](#)
- [Benodigdheden](#)

Probleem met de printkop en geavanceerd onderhoud aan de printkop

In dit gedeelte komen de volgende onderwerpen aan bod:

- [Probleem met de printkop - De volgende printkop heeft een probleem](#)
- [Geavanceerd onderhoud aan de printkop](#)

Probleem met de printkop - De volgende printkop heeft een probleem

Doe het volgende om de fout te verhelpen:

- [Geavanceerd onderhoud aan de printkop](#)
- [Benodigdheden](#)

Geavanceerd onderhoud aan de printkop

⚠ Waarschuwing Plaats de printkop alleen terug als onderdeel van de procedure voor foutberichten **Probleem met de printkop**

De printkop opnieuw installeren

1. Controleer of het apparaat is ingeschakeld.
2. Open de klep van de printcartridge.

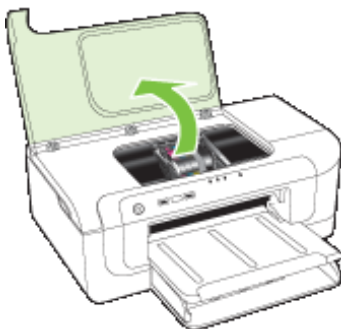

3. Verwijder alle printcartridges en plaats ze op een vel papier met de inktopening naar boven.

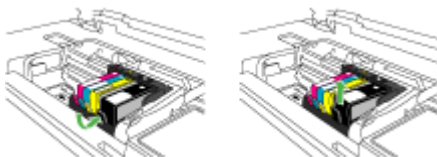

4. Breng de vergrendelingshendel omhoog op de wagen met de printcartridges.

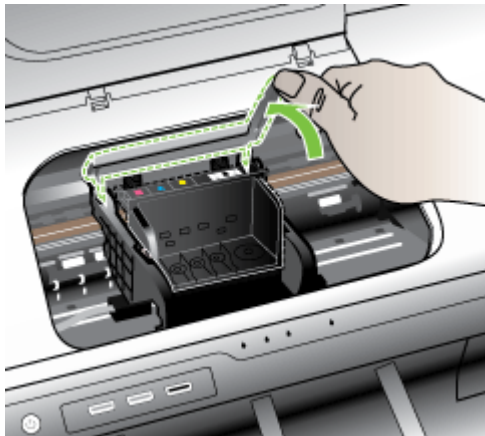

5. Verwijder de printkop door deze recht omhoog te heffen.

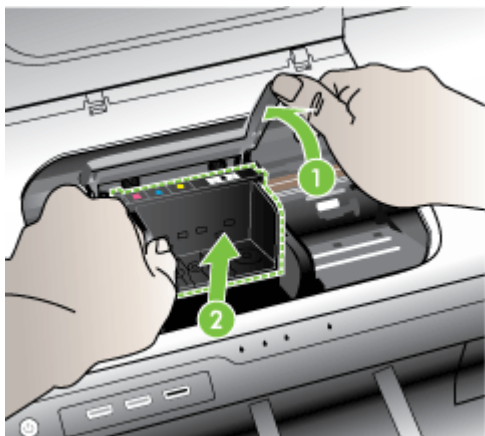

6. Reinig de printkop.

Op de printkop zijn er drie gebieden die moeten worden gereinigd: de plastic randen aan beide kanten van de inksproeiers, de hoek tussen de sproeiers en de elektrische contactpunten, en de elektrische contactpunten.

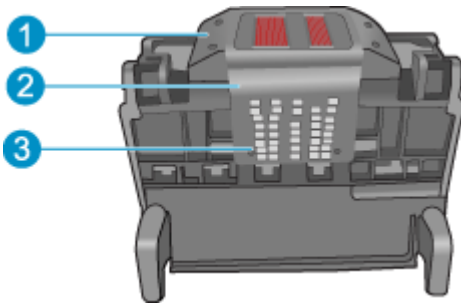

| | |
|---|---|
| 1 | Plastic randen aan de kanten van de sproeiers |
| 2 | Rand tussen sproeiers en contactpunten |
| 3 | Elektrische contacten |

△ **Let op** Raak de gebieden met de sproeiers en de elektrische contactpunten **alleen** aan met reinigingsmateriaal en niet met uw vinger.

De printkop reinigen

- a. Bevochtig een schoon, pluivrij doekje lichtjes en wrijf van onder naar boven over het gebied met de elektrische contactpunten. Ga niet verder dan de hoek tussen de sproeiers en de elektrische contactpunten. Reinig totdat er geen nieuwe inkt meer op het doekje zit.

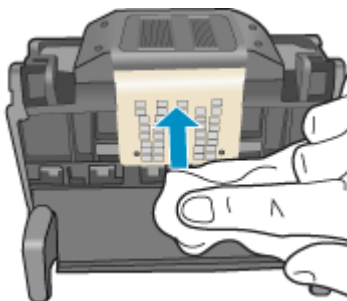

- b. Gebruik een nieuw, licht bevochtigd en pluisvrij doekje om opgehoopte inkt en vuil van de hoek tussen de sproeiërs en de contactpunten te vegen.

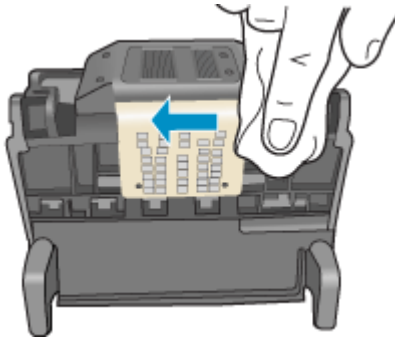

- c. Gebruik een nieuw, licht bevochtigd en pluisvrij doekje om de plastic randen aan beide kanten van de sproeiërs schoon te vegen. Veeg van de sproeiërs af.



- d. Wrijf de eerder gereinigde gebieden droog met een droog pluisvrij doekje voordat u verdergaat met de volgende stap.

7. Reinig de elektrische contactpunten in het apparaat.

De elektrische contactpunten in het apparaat reinigen

- a. Bevochtig een schone pluisvrije doek lichtjes met gedistilleerd water of flessenwater.
- b. Reinig de elektrische contactpunten in het apparaat door met het doekje van boven naar onder te wrijven. Gebruik zo veel nieuwe doekjes als nodig. Reinig totdat er geen inkt meer op het doekje zit.

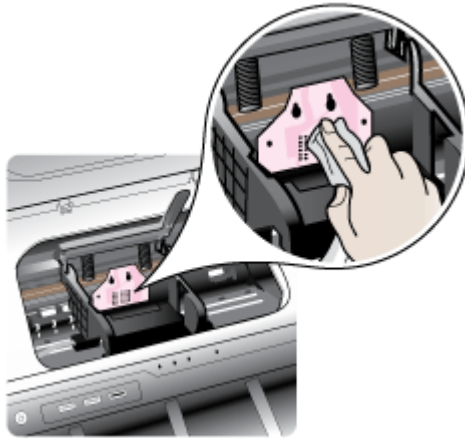

- c. Wrijf het gebied droog met een droog pluisvrij doekje voordat u verdergaat met de volgende stap.
8. Zorg ervoor dat de vergrendelingshendel omhoog staat en plaats vervolgens de printkop opnieuw.

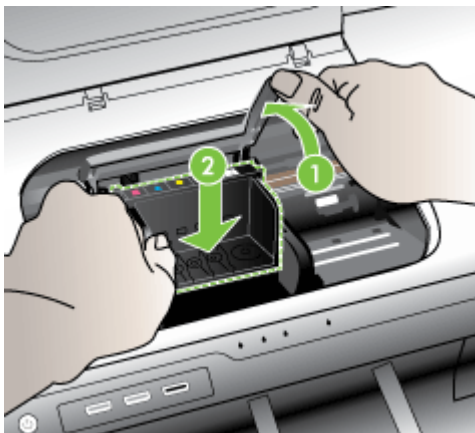

9. Laat de vergrendelingsgreep voorzichtig zakken.

 **Opmerking** Zorg ervoor dat u de vergrendelingsgreep laat zakken voordat u de printcartridges opnieuw plaatst. Als u de veiligheidspal omhoog laat, kan dit ertoe leiden dat de printcartridges niet juist zijn geplaatst, wat problemen bij het afdrukken kan geven. De vergrendelingsgreep moet omlaag blijven om de printcartridges juist te plaatsen.

10. Gebruik de gekleurde symbolen als leidraad en schuif de inktcartridge in de lege sleuf tot hij op zijn plaats klikt en stevig op zijn plek zit.



11. Sluit de klep van de printcartridges.

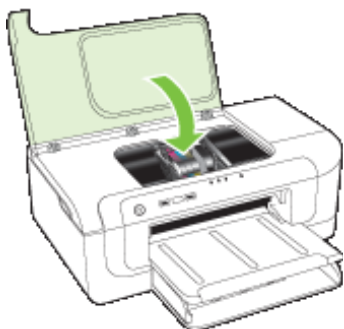

Apparaat afgesloten

Doe het volgende om de fout te verhelpen:

[Suggesties voor hardware-installatie](#)

Inktalarm

Kies uw fout

- [HP raadt aan om een vervangende cartridge beschikbaar te houden voor wanneer de afdrukkwaliteit onaanvaardbaar wordt](#)
- [De hoeveelheid inkt in de volgende cartridge kan laag genoeg zijn om een slechte afdrukkwaliteit te veroorzaken en de cartridge moet mogelijk binnenkort worden vervangen. HP raadt aan om een vervangende cartridge beschikbaar te houden om te installeren wanneer de afdrukkwaliteit onaanvaardbaar wordt](#)
- [Inktsysteemfout](#)

HP raadt aan om een vervangende cartridge beschikbaar te houden voor wanneer de afdrukkwaliteit onaanvaardbaar wordt

Doe het volgende om de fout te verhelpen:

- [Printcartridges vervangen](#)
- [Benodigdheden](#)

 **Opmerking** Waarschuwingen en indicatorlampjes voor het inktniveau bieden uitsluitend schattingen om te kunnen plannen. Wanneer u waarschuwingen over lage inktniveaus krijgt, overweeg dan om een vervangende cartridge klaar te houden om eventuele afdrukvertragingen te vermijden. U hoeft de printcartridges niet te vervangen voor de afdrukkwaliteit onaanvaardbaar wordt.

Zie [Recyclingprogramma van HP inkjet-onderdelen](#) voor meer informatie over het recyclen van gebruikte inkten.

De hoeveelheid inkt in de volgende cartridge kan laag genoeg zijn om een slechte afdrukkwaliteit te veroorzaken en de cartridge moet mogelijk binnenkort worden vervangen. HP raadt aan om een vervangende cartridge beschikbaar te houden om te installeren wanneer de afdrukkwaliteit onaanvaardbaar wordt

Doe het volgende om de fout te verhelpen:

- [Printcartridges vervangen](#)
- [Benodigdheden](#)

 **Opmerking** Waarschuwingen en indicatorlampjes voor het inktniveau bieden uitsluitend schattingen om te kunnen plannen. Wanneer u waarschuwingen over lage inktniveaus krijgt, overweeg dan om een vervangende cartridge klaar te houden om eventuele afdrukvertragingen te vermijden. U hoeft de printcartridges niet te vervangen voor de afdrukkwaliteit onaanvaardbaar wordt.

Zie [Recyclingprogramma van HP inkjet-onderdelen](#) voor meer informatie over het recyclen van gebruikte inkten.

Inktsysteemfout

Doe het volgende om de fout te verhelpen:

Zet het apparaat uit, koppel het netsnoer los en wacht vervolgens 10 seconden. Steek de stekker dan terug in en zet het apparaat aan.

Als u deze boodschap nog steeds ontvangt, noteer dan de foutcode die in de melding op het scherm wordt weergegeven en neem contact op met HP-ondersteuning. Ga naar www.hp.com/support.

Kies wanneer hierom wordt gevraagd uw land/regio en klik vervolgens op **Neem contact op met HP** als u contact wilt opnemen met de technische ondersteuning.

Oorzaak: De printkop of het inksysteem is defect en het apparaat kan niet meer afdrucken.

Probleem met de cartridge

Kies uw fout

- [De volgende printcartridge lijkt verdwenen of beschadigd te zijn](#)
- [Cartridge\(s\) in verkeerde houder - De volgende cartridges zijn in de verkeerde houders](#)

De volgende printcartridge lijkt verdwenen of beschadigd te zijn

Doe het volgende om de fout te verhelpen:

- [Printcartridges vervangen](#)
- [Benodigheden](#)

 **Opmerking** Waarschuwingen en indicatorlampjes voor het inktniveau bieden uitsluitend schattingen om te kunnen plannen. Wanneer u waarschuwingen over lage inktniveaus krijgt, overweeg dan om een vervangende cartridge klaar te houden om eventuele afdrukvertragingen te vermijden. U hoeft de printcartridges niet te vervangen voor de afdrukkwaliteit onaanvaardbaar wordt.

Zie [Recyclingprogramma van HP inkjet-onderdelen](#) voor meer informatie over het recycleren van gebruikte inktten.

Cartridge(s) in verkeerde houder - De volgende cartridges zijn in de verkeerde houders

Zorg ervoor dat de printcartridges in de juiste sleuven zijn.

Doe het volgende om de fout te verhelpen:

[Printcartridges vervangen](#)

Probleem met de cartridge

De volgende cartridge heeft een probleem

Doe het volgende om de fout te verhelpen:

- [Printcartridges vervangen](#)
- [Benodigheden](#)
- [Recyclingprogramma van HP inkjet-onderdelen](#)

Verkeerd papier

Papier komt niet overeen met instelling voor papierformaat en papiersoort

Doe het volgende om de fout te verhelpen:

- [Afdruk materiaal laden](#)
- [Afdrukken op speciaal en aangepast afdruk materiaal](#)
- [De afdrukinstellingen wijzigen](#)

De cartridgehouder kan niet bewegen

Schakel het apparaat uit. Controleer of er verstopt papier of een andere versperring in het apparaat zit

Doe het volgende om de fout te verhelpen:

- [Verhelp een storing in het apparaat](#)
- [Suggesties voor hardware-installatie](#)

Vastgelopen papier

Er is een papierstoring (of verkeerde invoer) opgetreden. Verwijder het vastgelopen papier en druk op de knop Hervatten op de printer

Doe het volgende om de fout te verhelpen:

[Verhelp een storing in het apparaat](#)

De printer heeft geen papier meer.

Laad meer papier en druk op de knop Doorgaan aan de voorzijde van de printer

Doe het volgende om de fout te verhelpen:

[Afdruk materiaal laden](#)

Incompatibele cartridge(s)

Kies uw fout

- [De volgende cartridge is niet bedoeld voor gebruik in deze printer](#)
- [De volgende cartridges zijn niet bedoeld voor gebruik in deze printer zoals deze momenteel is geconfigureerd](#)

De volgende cartridge is niet bedoeld voor gebruik in deze printer

Doe het volgende om de fout te verhelpen:

- [Printcartridges vervangen](#)
- [Benodigdheden](#)
- [Recyclingprogramma van HP inkjet-onderdelen](#)

De volgende cartridges zijn niet bedoeld voor gebruik in deze printer zoals deze momenteel is geconfigureerd

Doe het volgende om de fout te verhelpen:

- [Printcartridges vervangen](#)
- [Benodigdheden](#)
- [Recyclingprogramma van HP inkjet-onderdelen](#)

Printer offline

Uw printer is momenteel offline

Doe het volgende om de fout te verhelpen:

Controleren of de werking van de printer niet is onderbroken en of de printer niet offline is (Windows)

1. Ga, afhankelijk van het besturingssysteem, op een van de volgende manieren te werk:
 - Windows Vista: klik op de taakbalk van Windows op **Start**, klik op **Configuratiescherm** en klik op **Printers**.
 - Windows XP: klik op de taakbalk van Windows op **Start**, klik op **Configuratiescherm** en klik op **Printers en faxapparaten**.
2. Dubbelklik op het pictogram van uw apparaat om de afdrukwachtrij te openen.
3. Zorg ervoor dat in het menu **Printer Afdrukken onderbreken** of **Printer offline gebruiken** niet is aangevinkt.
4. Als u wijzigingen hebt doorgevoerd, probeert u opnieuw af te drukken.

Controleren of de printer onderbroken of offline is (Mac OS X)

1. Klik op **Systeemvoorkeuren**, klik op **Afdrukken & faxen**, en selecteer vervolgens de printer die u wilt gebruiken.
2. Dubbelklik op het pictogram van uw apparaat om de afdrukwachtrij te openen.
3. Als **Onderbreken** is geselecteerd, klik dan op **Hervatten**.
4. Als u wijzigingen hebt doorgevoerd, probeert u opnieuw af te drukken.

Printer onderbroken

Uw printer is momenteel onderbroken

Doe het volgende om de fout te verhelpen:

[Printer offline](#)

Document afdrukken mislukt

Een taak is niet afgedrukt vanwege een fout in het printstelsel.

[Problemen met het afdrukken oplossen](#).

Een originele HP-cartridge die eerder al werd gebruikt

De volgende cartridges werden al eerder gebruikt:

De originele HP-printcartridge werd eerder in een ander apparaat gebruikt.

Controleer de afdrukkwaliteit van de huidige afdruktaak. Als de kwaliteit niet bevredigend is, kunt u proberen de printkop te reinigen om te zien of dit de kwaliteit verbetert.

Volg de stappen op het display of het computerscherm om door te gaan.

Raadpleeg [reinig de printkop](#) voor meer informatie.



Opmerking HP raadt aan om u de printcartridges niet gedurende een langere tijd buiten de printer te laten. Controleer de afdrukkwaliteit als een gebruikte cartridge is geplaatst. Als de kwaliteit niet bevredigend is, voer dan de reinigingsprocedure vanuit de werkset uit.

Waarschuwing capaciteit van de inktservice

Als u het apparaat verplaatst of vervoert nadat u dit bericht hebt ontvangen, moet u ervoor zorgen dat u het apparaat recht houdt en niet kantelt om te vermijden dat er inkt lekt.

Het afdrukken kan doorgaan, maar het gedrag van het inktstelsel verandert mogelijk.

Het apparaat heeft de capaciteit van de inktservice bijna gemaximaliseerd.

Algemene afdrukfout

Als u het apparaat verplaatst of vervoert nadat u dit bericht hebt ontvangen, moet u ervoor zorgen dat u het apparaat recht houdt en niet kantelt om te vermijden dat er inkt lekt. Er is een probleem opgetreden met het apparaat.

Noteer de foutcode die in de melding wordt gegeven en neem vervolgens contact op met HP-ondersteuning. Bezoek:

www.hp.com/support.

Kies wanneer hierom wordt gevraagd uw land/regio en klik vervolgens op **Neem contact op met HP** als u contact wilt opnemen met de technische ondersteuning.



6 Lampjes op het bedieningspaneel

De controlelampjes geven de status weer en zijn nuttig voor het bepalen van afdrukproblemen. In dit hoofdstuk wordt informatie gegeven over de lampjes, wat ermee wordt aangegeven en wat u eventueel moet doen.



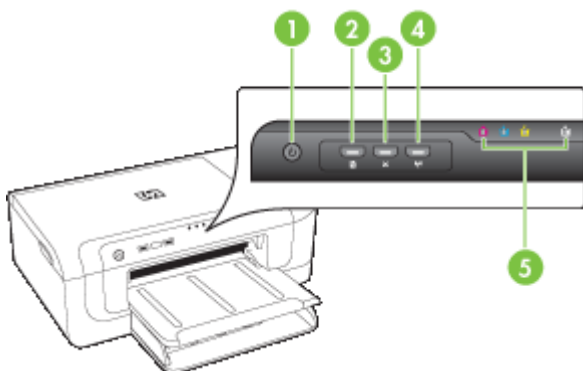



- [Betekenis van de lampjes van het bedieningspaneel](#)





Betekenis van de lampjes van het bedieningspaneel





| | |
|---|--|
| 1 | Knop en lampje Aan/Uit |
| 2 | Knop en lampje Doorgaan |
| 3 | Knop Annuleren |
| 4 | Netwerkknop  (beschikbaar op sommige modellen) Draadloosknop  (beschikbaar op sommige modellen) |
| 5 | Inktpatroonlampjes |



Bezoek de website van HP (www.hp.com/support) voor de meest recente informatie over het oplossen van problemen en productfixes en -updates.

| Statusbeschrijving/lampjespatroon | Uitleg en uit te voeren handeling |
|--|--|
| <p>Alle lampjes zijn uit.</p>  | <p>Het apparaat staat uit.</p> <ul style="list-style-type: none"> • Sluit het netsnoer aan. • Druk op  (Aan/uit knop). |
| <p>Het Aan/Uit-lampje brandt.</p>  | <p>Het apparaat is gereed. U hoeft niets te doen.</p> |
| <p>Het Aan/Uit-lampje knippert.</p>  | <p>Het apparaat wordt in- of uitgeschakeld of is bezig met het verwerken van een afdruktaak. U hoeft niets te doen. Het apparaat wacht tot de inkt droog is. Wacht totdat de inkt droog is.</p> |
| <p>Het Aan/Uit-lampje en het lampje Doorgaan knipperen.</p>  | <p>Er is papier vastgelopen in het apparaat. Verwijder al het papier uit de uitvoerbak. Zoek het vastgelopen afdruk materiaal en verwijder het. Zie Verhelp een storing in het apparaat. De wagen van het apparaat staat stil.</p> <ul style="list-style-type: none"> • Open de bovenste klep en verwijder eventuele obstakels (zoals vastgelopen afdruk materiaal). • Druk op  (Hervatten-knop) om verder te gaan met afdrukken. • Als het probleem aanhoudt, schakelt u het apparaat uit en dan weer aan. |



| Statusbeschrijving/lampjespatroon | Uitleg en uit te voeren handeling |
|---|--|
| <p data-bbox="216 187 791 213">Het Aan/Uit-lampje brandt en het lampje Doorgaan knippert.</p>  | <p data-bbox="829 187 989 213">Het papier is op.</p> <p data-bbox="829 222 1064 248">Plaats papier en druk op  (Hervatten-knop).</p> <p data-bbox="829 300 1127 378">De breedte-instelling komt niet overeen met het geplaatste afdrukmetaal.</p> <p data-bbox="829 387 1134 560">Wijzig de afdrukmetaalinstelling in de printdriver zodat deze past bij het geplaatste afdrukmetaal. Zie Afdrukken op speciaal en aangepast afdrukmetaal voor meer informatie.</p> |
| <p data-bbox="216 578 728 604">Het Aan/Uit-lampje en het lampje Doorgaan branden.</p>  | <p data-bbox="829 578 1134 630">Een van de kleppen is niet goed gesloten.</p> <p data-bbox="829 638 1115 690">Controleer of alle kleppen zijn gesloten.</p> |
| <p data-bbox="216 786 806 838">De lampje Aan/uit brandt en de lampjes van de printcartridges knipperen om de beurt, van links naar rechts.</p>  | <p data-bbox="829 786 1083 838">De printkop ontbreekt of is defect</p> <ul data-bbox="829 847 1127 1003" style="list-style-type: none"> • Controleer of de aangegeven printkop goed is geïnstalleerd. • Als het probleem blijft bestaan, vervangt u de printkop. |



(vervolg)

| Statusbeschrijving/lampjespatroon | Uitleg en uit te voeren handeling |
|---|---|
| <p data-bbox="239 190 831 243">De lampje Aan/uit knippert en de lampjes van de printcartridges knipperen om de beurt, van links naar rechts.</p>  <p>The image shows four sequential panels of the printer's control panel. In each panel, the power lamp (a green sun-like icon) is flashing. To its right, three ink cartridge lamps (cyan, magenta, and yellow) are shown. In the first panel, the cyan lamp is flashing. In the second, the magenta lamp is flashing. In the third, the yellow lamp is flashing. In the fourth, all three ink cartridge lamps are flashing. Below the lamps are three buttons with icons for a document, a cross, and a printer.</p> | <p data-bbox="850 190 1159 217">De printkop is niet compatibel.</p> <ul data-bbox="850 225 1159 381" style="list-style-type: none">• Controleer of de aangegeven printkop goed is geïnstalleerd.• Als het probleem blijft bestaan, vervangt u de printkop. |
| <p data-bbox="239 807 831 859">Het Aan/Uit-lampje brandt en een of meer inktpatroonlampjes knipperen.</p>  <p>The image shows a single panel of the printer's control panel. The power lamp (a green sun-like icon) is lit. To its right, three ink cartridge lamps (cyan, magenta, and yellow) are shown, with the cyan lamp flashing. Below the lamps are three buttons with icons for a document, a cross, and a printer.</p> | <p data-bbox="850 807 1159 859">Een of meer inktpatronen ontbreken.</p> <p data-bbox="850 868 1159 920">Er is een dubbele cartridge in het toestel geïnstalleerd.</p> <ul data-bbox="850 928 1159 1171" style="list-style-type: none">• Plaats de aangegeven inktcartridge en probeer dan af te drukken. Verwijder de inktcartridge eventueel een aantal keren en plaats hem terug.• Als het probleem aanhoudt, moet de aangegeven printpatroon worden vervangen. <p data-bbox="850 1180 1159 1258">Het inktniveau is laag en heeft mogelijk invloed op de afdrukkwaliteit.</p> <p data-bbox="850 1267 1159 1362">Vervang de aangegeven inktcartridge. Zie voor bestelinformatie HP toebehoren en accessoires.</p> |

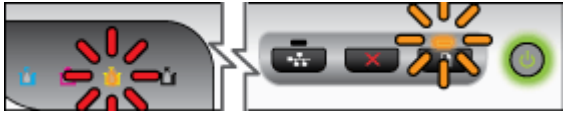
| Statusbeschrijving/lampjespatroon | Uitleg en uit te voeren handeling |
|---|---|
| | <p>Opmerking Waarschuwingen en indicatorlampjes voor het inktniveau bieden uitsluitend schattingen om te kunnen plannen. Wanneer u een waarschuwing voor een laag inktniveau krijgt, overweeg dan om een vervangende cartridge klaar te houden om eventuele afdrukvertragingen te vermijden. U hoeft de printcartridges niet te vervangen voor de afdrukwaliteit onaanvaardbaar wordt.</p> |
| <p>Het Aan/Uit-lampje en een of meer inktpatroonlampjes knipperen.</p>  | <p>Een of meerdere van de printcartridges zijn defect, hebben aandacht nodig, zijn onjuist, onbreken, zijn beschadigd of zijn niet compatibel.</p> <ul style="list-style-type: none"> • Zorg ervoor dat de aangegeven inktcartridge goed is geplaatst en probeer dan af te drukken. Verwijder de inktcartridge eventueel een aantal keren en plaats hem terug. • Als het probleem aanhoudt, moet de aangegeven printpatroon worden vervangen. |
| <p>Het Aan/Uit-lampje brandt en een of meer inktpatroonlampjes branden.</p>  | <p>Een of meer inktpatronen zijn bijna leeg en moeten binnenkort worden vervangen.</p> <p>Houd nieuwe printcartridges bij de hand en vervang de huidige printcartridges zodra de afdrukwaliteit onaanvaardbaar wordt.</p> <p>Opmerking Waarschuwingen en indicatorlampjes voor het inktniveau bieden uitsluitend schattingen om te kunnen plannen. Wanneer u een waarschuwing voor een laag niveau krijgt, overweeg dan om een vervangende cartridge klaar te houden om eventuele afdrukvertragingen te vermijden.</p> |

(vervolg)

| Statusbeschrijving/lampjespatroon | Uitleg en uit te voeren handeling |
|--|---|
| <p data-bbox="240 192 824 239">Het Aan/Uit-lampje brandt en het lampje Hervatten en een of meer printcartridgelampjes knipperen.</p>  | <p data-bbox="854 192 1135 239">Een van onderstaande mogelijkheden is opgetreden.</p> <ul data-bbox="854 253 1160 522" style="list-style-type: none"><li data-bbox="854 253 1160 522">• Een of meer printcartridges zijn bijna leeg waardoor de afdrukkwaliteit slechter is geworden. Vervang de bestaande printcartridges door nieuwe om een slechte afdrukkwaliteit te voorkomen. Om verder te gaan met de bestaande printcartridges drukt u op de <p data-bbox="892 522 1101 569">knop  (Doorgaan).</p> <p data-bbox="892 583 1009 609">Opmerking</p> <p data-bbox="892 609 1147 722">Waarschuwingen en indicatorlampjes voor het inktniveau bieden uitsluitend schattingen om te kunnen plannen.</p> <p data-bbox="892 722 1160 913">Wanneer u een waarschuwing voor een laag niveau krijgt, overweeg dan om een vervangende cartridge klaar te houden om eventuele afdrukvertragingen te vermijden.</p> <ul data-bbox="854 930 1122 1069" style="list-style-type: none"><li data-bbox="854 930 1122 1069">• Een of meerdere printcartridges zijn leeg. Vervang de bestaande printcartridges door authentieke HP-printcartridges. <p data-bbox="892 1086 1160 1399">Let op HP kan de kwaliteit of de betrouwbaarheid van niet-HP-producten niet waarborgen. Productstoringsen of schade ten gevolge van het gebruik van printcartridges van een ander merk valt niet onder de garantie. Als u dacht een originele HP-printcartridge te hebben gekocht, surf dan naar www.hp.com/go/anticounterfeit.</p> |

| Statusbeschrijving/lampjespatroon | Uitleg en uit te voeren handeling |
|--|--|
| | <p>Om verder te gaan met de bestaande printcartridges drukt u op de knop  (Doorgaan).</p> <ul style="list-style-type: none"> U hebt net een nieuwe printkop geïnstalleerd en de inkt in de printcartridge is bijna op. Mogelijk is er te weinig inkt om de printkop te initialiseren. <p>Kijk na of de aangegeven printcartridge goed werd geplaatst, vervang de aangegeven printcartridge door een nieuwe of druk op de knop  (Doorgaan) om de bestaande printcartridge verder te blijven gebruiken.</p> |
| <p>Alle lampjes branden.</p>  | <p>Er is een onherstelbare fout opgetreden Haal het netsnoer uit het apparaat, sluit het netsnoer van de computer weer aan, en probeer af te drukken.</p> |

A HP toebehoren en accessoires

Dit hoofdstuk bevat informatie over HP-benodigdheden en accessoires voor het apparaat. De informatie kan zonder voorafgaande kennisgeving worden gewijzigd. Bezoek de website van HP (www.hpshopping.com) voor de laatste updates. U kunt ook producten aankopen via de website.

- [Afdrukbenodigdheden online bestellen](#)
- [Accessoires](#)
- [Benodigdheden](#)

Afdrukbenodigdheden online bestellen

Om benodigdheden te bestellen of een afdrukbare winkellijst aan te maken, opent u het pictogram op het bureaublad van het HP Solution Center dat werd geïnstalleerd door uw HP-printersoftware, en klikt u op het pictogram **Winkelen**. Selecteer **Kopen of Mijn winkellijst afdrukken**. HP Solution Center uploadt, met uw toestemming, informatie over de printer, waaronder modelnummer, serienummer en geschatte inktniveau's. De HP-benodigdheden die in uw printer werken worden voorgeselecteerd. U kunt hoeveelheden aanpassen, items toevoegen of verwijderen, en de lijst vervolgens afdrukken of online kopen bij de HP-winkel of bij andere online verkopers (opties verschillen per land/regio). Informatie over de cartridges en links naar online winkelen verschijnen ook op de waarschuwingsberichten over de inkt.

U kunt ook online bestellen door te gaan naar www.hp.com/buy/supplies. Kies wanneer u dit wordt gevraagd uw land/regio, volg de opdrachten om uw apparaat te selecteren en vervolgens de benodigdheden die u nodig hebt.

 **Opmerking** Online printcartridges bestellen is niet in alle landen/regio's mogelijk. Veel landen hebben echter informatie over telefonisch bestellen, een lokale winkel vinden of een boodschappenlijstje afdrukken. Verder kunt u de optie "Hoe kopen" selecteren bovenaan de pagina www.hp.com/buy/supplies om informatie te krijgen over het kopen van HP-producten in uw land.

Accessoires

 **Opmerking** Het is mogelijk dat in uw land/regio bepaalde accessoires niet beschikbaar zijn. Raadpleeg het document www.hp.com/support voor meer informatie.

| | | |
|---|----------------|--|
| HP USB Network Print Adapter | Q6275A | Via de USB 2.0 printer adapter kunt u het apparaat delen met meerdere computers. |
| HP upgradekit voor draadloos printergebruik | Q6236A, Q6259A | Niet-draadloze apparaten upgraden om 802.11g draadloze technologie te gebruiken |
| HP draadloze G printserver | Q6301A, Q6302A | 802.11g printserver voor draadloze communicatie met een computer |

Benodigheden

Dit gedeelte bevat de volgende onderwerpen:

- [Printcartridges](#)
- [HP media](#)

Printcartridges

Online printcartridges bestellen is niet in alle landen/regio's mogelijk. Veel landen hebben echter informatie over telefonisch bestellen, een lokale winkel vinden of een boodschappenlijstje afdrucken. Bovendien kunt u de optie HP kopen bovenaan de pagina www.hp.com/buy/supplies selecteren om informatie te verkrijgen over het kopen van HP-producten in uw land.

Het nummer van de inktcartridge is terug te vinden op de volgende plaatsen:

- Op de informatiepagina van de geïntegreerde webserver (zie [Geïntegreerde webserver](#)).
- **Windows:** In de **Werkset** klikt u, als u over tweerichtingscommunicatie beschikt, op het tabblad **Geschatte inktniveau's**, bladert u naar de knop **Cartridgedetails** button en klikt u vervolgens op **Cartridgedetails**.
- **Mac OS X:** Vanaf het **Hulpprogramma van de HP-printer** klikt u op **Info benodigheden** in het paneel **Informatie en ondersteuning** en vervolgens op **Informatie detailhandel benodigheden**.
- Op het label van de inktcartridge die u gaat vervangen.
- **Solution Center:** Vanuit het Solution Center kunt u via het tabblad **Shopping** of het scherm **Geschat inktniveau** informatie over benodigheden bekijken.
- Op de printerstatuspagina (zie [De printerstatuspagina begrijpen](#)).

 **Opmerking** Waarschuwingen en indicatorlampjes voor het inktniveau bieden uitsluitend schattingen om te kunnen plannen. Overweeg om een nieuwe patroon aan te schaffen op het moment dat het bericht verschijnt dat de inkt bijna op is, zodat u vertragingen bij het afdrucken voorkomt. U hoeft de cartridges niet te vervangen tot wanneer u dit wordt gevraagd.

HP media

Als u afdruk materiaal wilt bestellen, zoals HP Premium Papier gaat u naar www.hp.com.



HP beveelt gewoon papier met het ColorLok-logo aan voor het afdrucken van alledaagse documenten. Alle papieren met het ColorLok-logo worden onafhankelijk getest om te beantwoorden aan hoge standaarden van betrouwbaarheid en afdrukkwaliteit, en documenten te produceren met heldere kleuren en scherp zwart & die sneller drogen dan normaal gewoon papier. Zoek papier met het ColorLok-logo met verschillende gewichten en formaten van grote papierfabrikanten.

B Ondersteuning en garantie

Dit hoofdstuk, [Onderhoud en problemen oplossen](#), bevat suggesties voor het oplossen van veelvoorkomende problemen. Als uw apparaat niet naar behoren werkt en de oplossingen in deze handleiding het probleem niet verhelpen, kunt u gebruikmaken van één van de onderstaande ondersteuningsdiensten.

Dit gedeelte bevat de volgende onderwerpen:

- [Elektronische ondersteuning krijgen](#)
- [Telefonische ondersteuning van HP krijgen](#)
- [Beperkte garantieverklaring van Hewlett-Packard](#)
- [Garantie-informatie printcartridge](#)
- [Het apparaat klaarmaken voor verzending](#)
- [Het apparaat verpakken](#)

Elektronische ondersteuning krijgen

Voor ondersteuning en informatie over de garantie kunt u naar de website van HP gaan op www.hp.com/support. Kies desgevraagd uw land/regio en klik op **Neem contact op met HP-ondersteuning** als u contact wilt opnemen met de technische ondersteuning.

Deze website biedt ook technische ondersteuning, drivers, benodigdheden, bestelinformatie en andere opties zoals:

- Online pagina's met ondersteuning raadplegen.
- Een e-mail naar HP sturen voor antwoord op uw vragen.
- On line met een technicus van HP spreken.
- Controleren of er software-updates zijn.

U kunt ook ondersteuning van HP krijgen via de volgende elektronische hulpbronnen:

- **Werkset (Windows):** De Werkset biedt eenvoudige, stapsgewijze oplossingen voor veelvoorkomende afdrukproblemen. Raadpleeg [Werkset \(Windows\)](#) voor meer informatie.
- **Geïntegreerde webserver:** Als het apparaat op een netwerk is aangesloten, kunt u de geïntegreerde webserver gebruiken om informatie over de status te bekijken, instellingen te wijzigen en het apparaat vanaf de computer te beheren. Raadpleeg [Geïntegreerde webserver](#) voor meer informatie.

De ondersteuningsopties en beschikbaarheid variëren per product, land/regio en taal.

Telefonische ondersteuning van HP krijgen

Gedurende de garantieperiode kunt u een beroep doen op het HP Klantenondersteuningscentrum.

 **Opmerking** HP biedt geen telefonische ondersteuning voor afdrucken in Linux. Alle ondersteuning wordt online geboden op de volgende website: <https://launchpad.net/hplip>. Klik op de knop **Een vraag stellen** om het ondersteuningsproces op te starten.

De besturingssystemen Windows of Mac OS X worden niet ondersteund door HPLIP. Indien u deze besturingssystemen gebruikt, ga dan naar de HP-website voor bijkomende ondersteuning.

Dit gedeelte bevat de volgende onderwerpen:

- [Voordat u belt](#)
- [Wat te doen bij problemen](#)
- [Telefonische ondersteuning van HP](#)
- [Opties voor aanvullende garantie](#)
- [HP Snelle omruilservice \(Japan\)](#)
- [HP Korea klantenondersteuning](#)

Voordat u belt

Bezoek de website van HP (www.hp.com/support) voor de nieuwste informatie over het oplossen van problemen of productverbeteringen en -updates.

Het kan zijn dat bij de software van andere bedrijven wordt geleverd bij het HP-apparaat. Als u met een van deze programma's problemen ondervindt, neemt u voor de best mogelijke technische ondersteuning contact op met de desbetreffende fabrikant.

 **Opmerking** Deze informatie is niet van toepassing op klanten in Japan. Zie [HP Snelle omruilservice \(Japan\)](#) voor meer informatie over service in Japan.

Houd de volgende informatie bij de hand zodat de medewerkers van ons Klantenondersteuningscentrum u zo goed mogelijk van dienst kunnen zijn.

1. Druk de printerstatuspagina van het toestel af. Raadpleeg [De printerstatuspagina begrijpen](#) voor meer informatie. Als het apparaat niet afdrukt, houd dan de volgende informatie bij de hand:
 - Apparaatmodel
 - Modelnummer en serienummer (aan de achterzijde van de printer)
2. Ga na welk besturingssysteem u gebruikt, bijvoorbeeld Windows XP.
3. Als het apparaat is aangesloten op een netwerk, controleer dan het besturingssysteem van het netwerk.
4. Noteer hoe het apparaat met uw systeem is verbonden, bijvoorbeeld via een USB- of netwerkverbinding.
5. Noteer het versienummer van de printersoftware. (U vindt het versienummer van de printerdriver door het dialoogvenster met printerinstellingen of -eigenschappen te openen en op het tabblad **Info** te klikken.)
6. Wanneer u problemen heeft met het afdrukken vanuit een bepaalde toepassing noteer dan de naam en het versienummer van de toepassing.

Wat te doen bij problemen

Voer de volgende stappen uit als u een probleem hebt

1. Raadpleeg de documentatie die bij het apparaat is geleverd.
2. Ga naar de website voor online ondersteuning van HP op www.hp.com/support. Online ondersteuning van HP is beschikbaar voor alle klanten van HP. Het is de betrouwbaarste bron van actuele informatie over het apparaat en deskundige hulp, en biedt de volgende voordelen:
 - Snelle toegang tot gekwalificeerde online ondersteuningstechnici
 - Software en stuurprogramma-updates voor het HP-apparaat
 - Waardevolle informatie voor het oplossen van veel voorkomende problemen
 - Pro-actieve apparaatupdates, ondersteuningswaarschuwingen en HP-nieuwsbrieven die beschikbaar zijn als u het HP-apparaat registreert
3. Bel HP Ondersteuning. De ondersteuningsopties en de beschikbaarheid verschillen per apparaat, land/regio en taal.

Telefonische ondersteuning van HP

De telefoonnummers voor ondersteuning en de tarieven die hier worden weergegeven zijn geldig op het ogenblik van deze publicatie. Zie www.hp.com/support voor de meest actuele HP-lijst met telefoonnummers voor ondersteuning en informatie over de tarieven.

Dit gedeelte bevat de volgende onderwerpen:

- [Periode voor telefonische ondersteuning](#)
- [Telefoonnummers voor telefonische ondersteuning](#)
- [Telefonisch contact opnemen](#)
- [Na de periode van telefonische ondersteuning](#)

Periode voor telefonische ondersteuning

Eén jaar telefonische ondersteuning is beschikbaar in Noord-Amerika, Azië (Stille Oceaan) en Latijns-Amerika (inclusief Mexico).

Ga naar www.hp.com/support voor informatie over de lengte van de telefonische ondersteuning in Europa, het Midden Oosten en Afrika. De standaard telefoonkosten zijn van toepassing.

Telefoonnummers voor telefonische ondersteuning

Zie www.hp.com/support voor de meest actuele lijst met telefoonnummers voor ondersteuning.



www.hp.com/support

| | |
|---------------------------------|---|
| Africa (English speaking) | +27 11 2345872 |
| Afrique (francophone) | +33 1 4993 9230 |
| 021 672 280 | الجزائر |
| Argentina (Buenos Aires) | 54 11 4708 1600 0-800-555-5000 |
| Australia | 1300 721 147 |
| Australia (out-of-warranty) | 1902 910 910 |
| Österreich | +43 0820 87 4417 0,145 € p/m |
| 17212049 | البحرين |
| België | +32 070 300 005 0,174 € |
| Belgique | +32 070 300 004 0,174 € |
| Brasil (Sao Paulo) | 55-11-4004-7751 |
| Brasil | 0-800-709-7751 |
| Canada | 1-(800)-474-6836 (1-800 hp invent) |
| Central America & The Caribbean | www.hp.com/support |
| Chile | 800-360-999 |
| 中国 | 1068687980 |
| 中国 | 800-810-3888 |
| Colombia (Bogotá) | 571 606 9191 |
| Colombia | 01-8000-51-4746-8368 |
| Costa Rica | 0-800-011-1046 |
| Česka republika | 810 222 222 |
| Danmark | +45 70 202 045 0,25 DKK |
| Ecuador (Andinatel) | 1-999-119 ☎ 800-711-2884 |
| Ecuador (Pacifitel) | 1-800-225-528 ☎ 800 711 2884 |
| (02) 6910602 | مصر |
| El Salvador | 800-6160 |
| España | +34 902 010 059 0,078 € |
| France | +33 0892 69 60 22 0,337 € |
| Deutschland | +49 01805 652 180 0,14 € aus dem deutschen Fernnetz - bei Anrufen aus Mobilfunknetzen können andere Preise gelten |
| Ελλάδα (από το εξωτερικό) | + 30 210 6073603 |
| Ελλάδα (εντός Ελλάδας) | 801 11 75400 |
| Ελλάδα (από Κύπρο) | 800 9 2654 |
| Guatemala | 1-800-/11-2884 |
| 香港特別行政區 | (852) 2802 4098 |
| Magyarország | 06 40 200 629 |
| India | 1-800-425-7737 |
| India | 91-80-28526900 |
| Indonesia | +62 (21) 350 3408 |
| +971 4 224 9189 | العراق |
| +971 4 224 9189 | الكويت |
| +971 4 224 9189 | لبنان |
| +971 4 224 9189 | قطر |
| +971 4 224 9189 | اليمن |
| Ireland | +353 1890 923 902 0,05 € |
| 1-700-503-048 | ישראל |
| Italia | +39 848 800 871 0,023 € |

| | |
|---|------------------------------|
| Jamaica | 1-800-711-2884 |
| 日本 | 0570-000511 |
| 日本 | 03-3335-9800 |
| 0800 222 47 | الأردن |
| 한국 | 1588-3003 |
| Luxembourg (Français) | +352 900 40 006 0,161 € |
| Luxemburg (Deutsch) | +352 900 40 007 0,161 € |
| Malaysia | 1800 88 8588 |
| Mauritius | (230) 262 210 404 |
| México (Ciudad de México) | 55-5258-9922 |
| México | 01-800-472-68368 |
| Maroc | 081 005 010 |
| Nederland | +31 0900 2020 165 0,20 € |
| New Zealand | 0800 441 147 |
| Nigeria | (01) 271 2320 |
| Norge | +47 815 62 070 0,39 NOK |
| 24791773 | عمان |
| Panamá | 1-800-711-2884 |
| Paraguay | 009 800 51 1 0006 |
| Perú | 0-800-10111 |
| Philippines | 2 867 3551 |
| Polska | 801 800 735 |
| Portugal | +351 800 201 492 0,024 € |
| Puerto Rico | 1-877-232-0589 |
| República Dominicana | 1-800-711-2884 |
| Rouion | 0820 890 323 |
| Romania | 0801 033 390 |
| Россия (Москва) | 095 777 3284 0,03 € |
| Россия (Санкт-Петербург) | 812 332 4240 0,08 € |
| 800 897 1415 | السعودية |
| Singapore | +65 6272 5300 |
| Slovensko | 0850 111 256 |
| South Africa (RSA) | 0860 104 771 |
| Suomi | +358 0 203 66 767 0,015 € |
| Sverige | +46 077 120 4765 0,23 SEK |
| Switzerland | +41 0848 672 672 0,08 CHF |
| 臺灣 | 02-8722-8000 |
| ไทย | +66 (2) 353 9000 |
| 071 891 391 | تونس |
| Trinidad & Tobago | 1-800-711-2884 |
| Türkiye (İstanbul, Ankara, İzmir & Bursa) | 444 0307 |
| Україна | (044) 230-51-06 |
| 600 54 47 47 | الإمارات العربية المتحدة |
| United Kingdom | +44 0870 010 4320 0,05 £ |
| United States | 1-(800)-474-6836 |
| Uruguay | 0004-054-177 |
| Venezuela (Caracas) | 58-212-278-8666 |
| Venezuela | 0-800-474-68368 |
| Việt Nam | +84 88234530 |

Telefonisch contact opnemen

Bel HP-ondersteuning terwijl u bij de computer en het HP-apparaat zit. Houd de volgende gegevens bij de hand:

- Modelnummer (dit vindt u op het etiket aan de voorzijde van het apparaat)
- Serienummer (dit vindt u achter of onder op het apparaat)
- Berichten die verschijnen wanneer het probleem zich voordoet
- Antwoorden op de volgende vragen:
 - Doet dit probleem zich vaker voor?
 - Kunt u het probleem reproduceren?
 - Hebt u nieuwe hardware of software aan de computer toegevoegd kort voordat dit probleem zich begon voor te doen?
 - Heeft er zich iets anders bijzonders voorgedaan voor deze toestand (een onweer, werd het HP-toestel verplaatst, enz.)?

Na de periode van telefonische ondersteuning

Na afloop van de periode waarin u een beroep kunt doen op telefonische ondersteuning, kunt u tegen vergoeding voor hulp terecht bij HP. Help is mogelijk ook beschikbaar via de website voor online ondersteuning van HP: www.hp.com/support. Neem contact op met uw HP leverancier of bel het telefoonnummer voor ondersteuning in uw land/regio voor meer informatie over de beschikbare ondersteuningsopties.

Opties voor aanvullende garantie

Tegen extra kosten zijn aanvullende serviceplannen beschikbaar voor het HP-apparaat. Ga naar www.hp.com/support, selecteer uw land/regio en taal en zoek in het deel over service en garantie meer informatie over de uitgebreide serviceplannen.

HP Snelle omruilservice (Japan)

HP クイック・エクステンジサービス

製品に問題がある場合は、以下に記載されている電話番号に連絡してください。故障している、または問題があると判断された場合、保障期間中は無料で製品を交換し、故障した製品を回収します。

電話番号： 0570-000511 (ナビダイヤル)
03-3335-9800 (ナビダイヤルをご利用いただけない場合)
サポート時間： 平日の午前 9:00 から午後 5:00 まで
土日の午前 10:00 から午後 5:00 まで
祝祭日および 1月 1日から 3日は除きます。

サービスの条件：

- ・ サポートの提供は、カスタマケアセンターを通してのみ行われます。
- ・ カスタマケアセンターがプリンタの不具合と判断した場合に、サービスを受けることができます。
ご注意：ユーザの扱いが不適切であったために故障した場合は、保障期間中であっても修理は有料となります。詳細については保証書を参照してください。

その他の制限：

- ・ 運搬の時間はお住まいの地域によって異なります。詳しくは、カスタマケアセンターに連絡してご確認ください。
- ・ 出荷配送は、当社指定の配送業者が行います。
- ・ 配送は交通事情などの諸事情によって、遅れる場合があります。
- ・ このサービスは、将来予告無しに変更することがあります。

Raadpleeg [Het apparaat verpakken](#) voor instructies voor het verpakken van het product voor retournering of vervanging.

HP Korea klantenondersteuning

HP 한국 고객 지원 문의

- 고객 지원 센터 대표 전화
1588-3003
- 제품가격 및 구입처 정보 문의 전화
080-703-0700
- 전화 상담 가능 시간:
평 일 09:00~18:00
토요일 09:00~13:00
(일요일, 공휴일 제외)

Beperkte garantieverklaring van Hewlett-Packard

| HP product | Duur van beperkte garantie |
|---|---|
| Softwaremedia | 90 dagen |
| Printer | 1 jaar |
| Print- of inktcartridges | Tot het HP inktpatroon leeg is of de "einde garantie"-datum (vermeld op het inktpatroon) is bereikt, afhankelijk van wat het eerst van toepassing is. Deze garantie dekt geen HP inktproducten die opnieuw zijn gevuld, opnieuw zijn gefabriceerd of zijn gerepareerd, noch HP inktproducten die op verkeerde wijze zijn gebruikt of behandeld. |
| Printkoppen (geldt alleen voor producten met printkoppen die door de klant kunnen worden vervangen) | 1 jaar |
| Accessoires | 1 jaar tenzij anders vermeld |

A. Duur van beperkte garantie

- Hewlett-Packard (HP) garandeert de eindgebruiker dat bovenstaande HP-producten vrij van materiaal- en fabricagedefecten zijn gedurende de hierboven aangegeven periode, die begint op de datum van aankoop door de klant. De klant moet een bewijs van de datum van aankoop kunnen overleggen.
- Met betrekking tot softwareproducten is de beperkte garantie van HP uitsluitend geldig voor het niet kunnen uitvoeren van programmeringsinstructies. HP garandeert niet dat de werking van een product ononderbroken of vrij van fouten is.
- De beperkte garantie van HP geldt alleen voor defecten die zich voordoen als resultaat van een normaal gebruik van het product en is niet van toepassing in de volgende gevallen:
 - onjuist of onvoldoende onderhoud of wijziging van het product;
 - software, interfaces, afdrukmateriaal, onderdelen of benodigdheden die niet door HP worden geleverd of ondersteund;
 - gebruik dat niet overeenstemt met de specificaties van het product;
 - onrechtmatige wijzigingen of verkeerd gebruik.
- Voor HP printerproducten is het gebruik van een cartridge die niet door HP is geleverd of een nagevulde cartridge niet van invloed op de garantie aan de klant of een contract voor ondersteuning dat met de klant is gesloten. Als echter een defect of beschadiging van de printer toegevoegd kan worden aan het gebruik van een cartridge die niet van HP afkomstig is, een nagevulde cartridge of een verlopen inktcartridge, brengt HP de gebruikelijke tijd- en materiaalkosten voor het repareren van de printer voor het betreffende defect of de betreffende beschadiging in rekening.
- Als HP tijdens de van toepassing zijnde garantietermijn kennisgeving ontvangt van een defect in een softwareproduct, in afdrukmateriaal of in een inktproduct dat onder de garantie van HP valt, wordt het defecte product door HP vervangen. Als HP tijdens de van toepassing zijnde garantietermijn kennisgeving ontvangt van een defect in een hardwareproduct dat onder de garantie van HP valt, wordt naar goeddunken van HP het defecte product door HP gerepareerd of vervangen.
- Als het defecte product niet door HP respectievelijk gerepareerd of vervangen kan worden, zal HP de aankoopprijs voor het defecte product dat onder de garantie valt, terugbetalen binnen een redelijke termijn nadat HP kennisgeving van het defect heeft ontvangen.
- HP is niet verplicht tot reparatie, vervanging of terugbetaling tot de klant het defecte product aan HP geretourneerd heeft.
- Een eventueel vervangingsproduct mag nieuw of bijna nieuw zijn, vooropgesteld dat het ten minste dezelfde functionaliteit heeft als het product dat wordt vervangen.
- De beperkte garantie van HP is geldig in alle landen/regio's waar het gegarandeerde product door HP wordt gedistribueerd, met uitzondering van het Midden-Oosten, Afrika, Argentinië, Brazilië, Mexico, Venezuela en de tot Frankrijk behorende zogenoemde "Départements d'Outre Mer". Voor de hierboven als uitzondering vermelde landen/regio's, is de garantie uitsluitend geldig in het land/de regio van aankoop. Contracten voor extra garantieservice, zoals service op de locatie van de klant, zijn verkrijgbaar bij elk officieel HP-servicekantoor in landen/regio's waar het product door HP of een officiële importeur wordt gedistribueerd.
- Er wordt geen garantie gegeven op HP-inktpatronen die zijn nagevuld, opnieuw zijn geproduceerd, zijn opgeknapt en verkeerd zijn gebruikt of waarmee op enigerlei wijze is geknoeid.

B. Garantiebeperkingen

IN ZOVERRE DOOR HET PLAATSELIJK RECHT IS TOEGESTAAN, BIEDEN NOCH HP, NOCH LEVERANCIERS (DERDEN) ANDERE UITDRUKKELIJKE OF STILZWIJGENDE GARANTIES OF VOORWAARDEN MET BETREKKING TOT DE PRODUCTEN VAN HP EN WIJZEN ZIJ MET NAME DE STILZWIJGENDE GARANTIES EN VOORWAARDEN VAN VERKOOPBAARHEID, BEVREDIGENDE KWALITEIT EN GESCHIKTHEID VOOR EEN BEPAALD DOEL AF.

C. Beperkte aansprakelijkheid

- Voor zover bij de plaatselijke wetgeving toegestaan, zijn de verhaalsmogelijkheden in deze beperkte garantie de enige en exclusieve verhaalsmogelijkheden voor de klant.
- VOORZOVER DOOR HET PLAATSELIJK RECHT IS TOEGESTAAN, MET UITZONDERING VAN DE SPECIFIEKE VERPLICHTINGEN IN DEZE GARANTIEVERKLARING, ZIJN HP EN LEVERANCIERS (DERDEN) ONDER GEEN BEDING AANSPRAKELIJK VOOR DIRECTE, INDIRECTE, SPECIALE EN INCIDENTELE SCHADE OF GEVOLGSCHADE, OF DIT NU GEBASEERD IS OP CONTRACT, DOOR BENADELING OF ENIGE ANDERE JURIDISCHE THEORIE, EN ONGEACHT OF HP VAN DE MOGELIJKHEID VAN DERGELIJKE SCHADE OP DE HOOGTE IS.

D. Lokale wetgeving

- Deze garantieverklaring verleent de klant specifieke juridische rechten. De klant kan over andere rechten beschikken die in de V.S. van staat tot staat, in Canada van provincie tot provincie en elders van land tot land of van regio tot regio kunnen verschillen.
- In zoverre deze garantieverklaring niet overeenstemt met de plaatselijke wetgeving, zal deze garantieverklaring als aangepast en in overeenstemming met dergelijke plaatselijke wetgeving worden beschouwd. Krachtens een dergelijke plaatselijke wetgeving is het mogelijk dat bepaalde afwijzingen en beperkingen in deze garantieverklaring niet op de klant van toepassing zijn. Sommige staten in de Verenigde Staten en bepaalde overheden buiten de Verenigde Staten (inclusief provincies in Canada) kunnen bijvoorbeeld:
 - voorkomen dat de afwijzingen en beperkingen in deze garantieverklaring de wettelijke rechten van een klant beperken (bijvoorbeeld het Verenigd Koninkrijk);
 - op andere wijze de mogelijkheid van een fabrikant beperken om dergelijke niet-aansprakelijkheidsverklaringen of beperkingen af te dwingen;
 - de klant aanvullende garantierechten verlenen, de duur van de impliciete garantie bepalen waarbij het niet mogelijk is dat de fabrikant zich niet aansprakelijk verklaart of beperkingen ten aanzien van de duur van impliciete garanties niet toestaan.
- DE IN DEZE VERKLARING GESTELDE GARANTIEVOORWAARDEN VORMEN, BEHALVE IN DE WETTELIJK TOEGESTANE MATE, GEEN UITSLUITING, BEPERKING OF WIJZIGING VAN, MAAR EEN AANVULLING OP DE VERPLICHTE EN WETTELIJK VOORGESCHREVEN RECHTEN DIE VAN TOEPASSING ZIJN OP DE VERKOOP VAN HP-PRODUCTEN.

HP Fabrieksgarantie

Geachte klant,

Als bijlage ontvangt u hierbij een lijst met daarop de naam en het adres van de HP vestiging in uw land waar u terecht kunt voor de HP fabrieksgarantie.

Naast deze fabrieksgarantie kunt u op basis van nationale wetgeving tevens jegens uw verkoper rechten putten uit de verkoopovereenkomst. De HP fabrieksgarantie laat de wettelijke rechten onder de toepasselijke nationale wetgeving onverlet.

Nederland: Hewlett-Packard Nederland BV, Startbaan 16, 1187 XR Amstelveen

Belgique: Hewlett-Packard Belgium BVBA/SPRL, Luchtschipstraat 1, B-1140 Brussels

Garantie-informatie printcartridge

De garantie op HP-cartridges is van toepassing wanneer het product wordt gebruikt in combinatie met de daarvoor bedoelde printer van HP. Deze garantie is niet van toepassing op bijgevulde, gerecyclede, aangepaste, verkeerd gebruikte of vervalste inktproducten van HP.

Gedurende de garantieperiode is het product gedekt zolang de HP-inkt niet is opgebruikt en de uiterste garantiedatum nog niet werd bereikt. Het einde van de garantiedatum, in JJJJ/MM-formaat, vindt als volgt op het product terug:

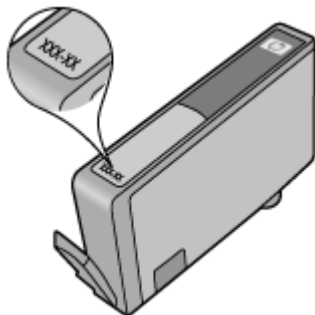

Het apparaat klaarmaken voor verzending

Als u door HP-klantensondersteuning of door de winkel waar u het apparaat hebt gekocht, wordt gevraagd het apparaat voor onderhoud op te sturen, moet u de volgende onderdelen verwijderen en bewaren voordat u het apparaat terugstuurt:

- Het toegangspaneel aan de achterkant of de duplexmodule.
- De uitvoerlade
- Het stroomsnoer, de USB-kabel en andere kabels die aan het apparaat zijn verbonden
- Papier in de invoerlade

Dit gedeelte bevat de volgende onderwerpen:

- [Verwijder het toegangspaneel aan de achterkant of de duplexmodule](#)
- [De uitvoerlade verwijderen](#)

Verwijder het toegangspaneel aan de achterkant of de duplexmodule

Verwijder de achterklep of de duplexmodule voordat u het toestel opstuurt.

- ▲ Druk op de knoppen aan weerszijden van het toegangspaneel aan de achterkant of controleer de duplexeenheid en verwijder het paneel of de eenheid.

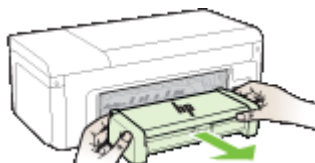

De uitvoerlade verwijderen

Verwijder de uitvoerlade voordat u het apparaat verzendt.

- ▲ Til de uitvoerlade omhoog en verwijder deze voorzichtig uit het apparaat.

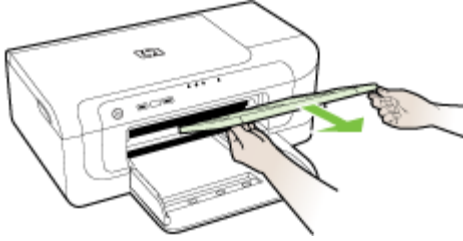

Het apparaat verpakken

Voer de volgende stappen uit nadat u het apparaat hebt klaargemaakt voor verzending.

Het apparaat verpakken

1. Het apparaat indien mogelijk voor verzending verpakken in het oorspronkelijke verpakkingsmateriaal of gebruik het verpakkingsmateriaal waarin het vervangend apparaat is verpakt.

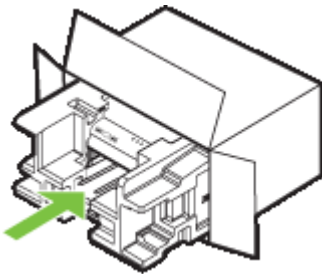

Als u het originele verpakkingsmateriaal niet meer hebt, gebruik dan ander, degelijk verpakkingsmateriaal. Schade tijdens de verzending veroorzaakt door ongeschikte verpakking en/of ongeschikt transport wordt niet gedekt door de garantie.

2. Plaats het etiket voor retourverzending op de buitenkant van de doos.
3. De doos dient het volgende te bevatten:
 - een volledige probleembeschrijving voor het servicepersoneel (voorbeelden van problemen met afdrukkwaliteit zijn handig).
 - een kopie van de aankoopbon of een ander aankoopbewijs om de garantieperiode te bepalen.
 - uw naam, adres en een telefoonnummer waar u overdag bereikbaar bent.

C Specificaties van het apparaat

Zie [Informatie over de specificaties van ondersteund afdruk materiaal](#) voor informatie over de specificaties en de behandeling van afdrukmaterialen.

- [Fysieke specificaties](#)
- [Productkenmerken en -mogelijkheden](#)
- [Specificaties processor en geheugen](#)
- [Systeemvereisten](#)
- [Netwerkprotocollspecificaties](#)
- [Specificaties van de geïntegreerde webserver](#)
- [Afdrukresolutie](#)
- [Omgevingsspecificaties](#)
- [Elektrische specificaties](#)
- [Specificaties geluidsniveau \(afdrukken in conceptmodus, geluidsniveaus volgens ISO 7779\)](#)

Fysieke specificaties

Formaat (breedte x diepte x hoogte)

- **Apparaat:** 496 x 299 x 209 mm (19,5 x 11,8 x 8,2 inches)
- **Met duplexeenheid:** Het apparaat is hiermee 64 mm (2,5 inches) langer aan de achterzijde.

Gewicht van het apparaat (exclusief printerbenodigdheden)

- **Apparaat:** 8,35 kg (18,4 lb)
- **Met duplexeenheid:** 0,95 kg (2,0 lb) zwaarder

Productkenmerken en -mogelijkheden

| Functie | Capaciteit |
|--------------------------|--|
| Verbindingsmogelijkheden | <ul style="list-style-type: none">• USB 2.0-compatibel met hoge snelheid• Wireless 802.11b/g• Vast netwerk |
| Inktpatronen | Vier printcartridges (zwart, geel, magenta en cyaan) |
| Levensduur benodigdheden | Bezoek www.hp.com/pageyield/ voor meer informatie over de geschatte levensduur van inktpatronen. |
| Besturingstalen | HP PCL 3 HP PCL 3-GUI |
| Ondersteunde lettertypen | Amerikaanse lettertypen: CG Times, CG Times Italic, Universe, Universe Italic, Courier, Courier Italic, Letter Gothic, Letter Gothic Italic. |
| Werkbelasting | Maximaal 7000 pagina's per maand |

Specificaties processor en geheugen

Hoofdprocessor

192 MHz ARM946ES, ETM9 (medium)

Hoofdgeheugen

64 MB ingebouwd RAM 32 MB ingebouwd Flash ROM

Systemvereisten

 **Opmerking** Voor de meest recente informatie over ondersteunde besturingssystemen en systeemvereisten gaat u naar <http://www.hp.com/support/>

Compatibiliteit besturingssysteem

- Windows 2000 Service Pack 4, Windows XP Service Pack 1, Windows XP x64 Service Pack 1, Windows Vista

 **Opmerking** Voor Windows 2000 SP4 en Windows XP x64 Editie SP 1, Windows XP SP 1 Starter Edition, en aWindows Vista Starter Edition zijn alleen printerstuurprogramma's en de Werkset beschikbaar.

- Mac OS X (v10.4.11, v10.5)
- Linux (zie www.hp.com/go/linuxprinting voor meer informatie).

Minimale vereisten

- Microsoft® Windows® 2000 Service Pack 4: Intel® Pentium® II or Celeron® processor, 128 MB RAM, 160 MB vrije schijfruimte, Microsoft Internet Explorer 6.0
- Microsoft Windows XP (32-bit) Service Pack 1: Intel Pentium II- of Celeron-processor, 512 MB RAM, 225 MB vrije schijfruimte, Microsoft Internet Explorer 6.0
- Microsoft Windows x64 Service Pack 1: AMD Athlon™ 64 of AMD Opteron™-, Intel Xeon®- of Pentium- processor met Intel EM64T ondersteuningt, 512MB RAM, 160 MBbeschikbare ruimte op de harde schijf, Microsoft Internet Explorer 6.0
- Microsoft Windows Vista: 800 MHz 32-bits (x86) of 64-bits (x64) processor, 512 MB RAM, 225 MB beschikbare ruimte op de harde schijf, Microsoft Internet Explorer 7.0
- **Mac OS X (v10.4.11, v10.5):** PowerPC G3, G4, G5, of Intel Core processor, 256 MB RAM-geheugen, 500 MB beschikbare ruimte op de vaste schijf
- **Quick Time 5.0 of later (Mac OS X)**
- Adobe Acrobat Reader 5.0 of hoger

Aanbevolen vereisten

- Microsoft Windows 2000 Service Pack 4: Intel Pentium III- of hogere processor, 256 MB RAM, 160 MB vrije schijfruimte, Microsoft Internet Explorer 6.0 of latere versie
- Microsoft Windows XP (32-bit) Service Pack 1: Intel Pentium III of hogere processor, 512 MB RAM, 360 MB vrije schijfruimte, Microsoft Internet Explorer 6.0 of hoger
- Microsoft Windows XP x64 Service Pack 1: AMD Athlon 64 of AMD Opteron-, Intel Xeon- of Pentium 4- processor met Intel EM64T ondersteuning, 512MB RAM, 160 MB beschikbare ruimte op de harde schijf, Microsoft Internet Explorer 6.0 of hoger
- Microsoft Windows Vista: 1 GHz 32-bits (x86) of 64-bits (x64) processor, 1 GB RAM, 355 MB beschikbare ruimte op de harde schijf, Microsoft Internet Explorer 7.0 of latere versie

- **Mac OS X (v10.4.11, v10.5):** PowerPC G3, G4, G5, of Intel Core processor, 512 MB geheugen, 500 MB vrije schijfruimte
- **Microsoft Internet Explorer 6.0 of hoger (Windows 2000, Windows XP); Internet Explorer 7.0 of hoger (Windows Vista)**

Netwerkprotocollspecificaties

Ondersteunde netwerkbesturingssystemen

- Windows 2000, Windows XP (32-bit) (Professional en Home Editions), Windows XP Professional x64
- Mac OS X (10.4.11 en hoger, 10.5.x)
- Microsoft Windows 2000 Server Terminal Services met Citrix Metaframe XP met Feature Release 3
- Microsoft Windows 2000 Server Terminal Services met Citrix Presentation Server 4.0
- Microsoft Windows 2000 Server Terminal Services
- Microsoft Windows 2003 Server Terminal Services
- Microsoft Windows 2003 Server Terminal Services met Citrix Presentation Server 4.0
- Microsoft Windows 2003 Server Terminal Services met Citrix Presentation Server 4,5
- Microsoft Windows 2003 Server Terminal Services met Citrix Metaframe XP met Feature Release 3

Compatibele netwerkprotocollen

TCP/IP

Networkbeheer

- Invoegtoepassingen voor HP Web Jetadmin
- Ingebouwde webserver
Functies
Mogelijkheid netwerkapparaten op afstand te configureren en te beheren

Specificaties van de geïntegreerde webserver

Vereisten

- Een TCP/IP-netwerk (IPX/SPX-netwerken worden niet ondersteund)
- Een webbrowser (Microsoft Internet Explorer 6,0 of later, Opera 8.0 of later, Mozilla Firefox 1.0 of later of Safari 1.2 of later)
- Een netwerkverbinding (u kunt geen geïntegreerde webserver gebruiken die rechtstreeks is verbonden met een USB-kabel)
- Een internetverbinding (vereist voor sommige functies)



Opmerking U kunt de geïntegreerde webserver openen zonder verbinding met internet. Sommige functies zijn dan echter niet beschikbaar.

- Hij moet zich aan dezelfde kant van een firewall bevinden als het apparaat.

Afdrukresolutie

Zwart

Maximaal 1200 dpi met zwarte inkt op pigmentbasis

Kleur

Verbeterde HP-fotokwaliteit (tot 4800 bij 1200 dpi geoptimaliseerd op HP Premium Plus fotopapier met 1200 x 1200 invoer-dpi)

Omgevingspecificaties

Werkomgeving

Werktemperatuur: 5° tot 40°C

Aanbevolen bedrijfstemperatuur: 15° tot 35°C

Aanbevolen relatieve luchtvochtigheid: 25 tot 75% niet-condenserend

Opslagomgeving

Opslagtemperatuur: -40° tot 60°C

Relatieve luchtvochtigheid bij opslag: Maximaal 90% niet-condenserend bij een temperatuur van 60°C

Elektrische specificaties

Stroomvoorziening

Universele netadapter (extern)

Stroomvereisten

Ingangsspanning: 100 tot 240 VAC ($\pm 10\%$), 50 tot 60 Hz (± 3 Hz)

Uitvoervoltage: 32 Vdc, 1560 mA

Stroomverbruik

29,6 watt

Specificaties geluidsniveau (afdrukken in conceptmodus, geluidsniveaus volgens ISO 7779)

Geluidsdruk (bij apparaat)

LpAd 54 (dBA)

Geluidsvermogen

LwAd 6,7 (BA)

D Overheidsvoorschriften

Dit gedeelte bevat de volgende onderwerpen:

- [FCC-verklaring](#)
- [Kennisgeving voor gebruikers in Korea](#)
- [VCCI- \(Klasse B\) verklaring van overeenstemming voor gebruikers in Japan](#)
- [Kennisgeving voor gebruikers in Japan over het netsnoer](#)
- [Tabel met giftige en gevaarlijke stoffen](#)
- [Verklaring over de indicatielampjes](#)
- [Overheidsinformatie voor draadloze producten](#)
- [Modelnummer](#)
- [Conformiteitsverklaring](#)
- [Programma voor milieubeheer](#)
- [Licentieovereenkomsten met derden](#)

FCC-verklaring

FCC statement

The United States Federal Communications Commission (in 47 CFR 15.105) has specified that the following notice be brought to the attention of users of this product.

This equipment has been tested and found to comply with the limits for a Class B digital device, pursuant to Part 15 of the FCC Rules. These limits are designed to provide reasonable protection against harmful interference in a residential installation. This equipment generates, uses and can radiate radio frequency energy and, if not installed and used in accordance with the instructions, may cause harmful interference to radio communications. However, there is no guarantee that interference will not occur in a particular installation. If this equipment does cause harmful interference to radio or television reception, which can be determined by turning the equipment off and on, the user is encouraged to try to correct the interference by one or more of the following measures:

- Reorient the receiving antenna.
- Increase the separation between the equipment and the receiver.
- Connect the equipment into an outlet on a circuit different from that to which the receiver is connected.
- Consult the dealer or an experienced radio/TV technician for help.

For further information, contact:

Manager of Corporate Product Regulations
Hewlett-Packard Company
3000 Hanover Street
Palo Alto, Ca 94304
(650) 857-1501

Modifications (part 15.21)

The FCC requires the user to be notified that any changes or modifications made to this device that are not expressly approved by HP may void the user's authority to operate the equipment.

This device complies with Part 15 of the FCC Rules. Operation is subject to the following two conditions: (1) this device may not cause harmful interference, and (2) this device must accept any interference received, including interference that may cause undesired operation.

Kennisgeving voor gebruikers in Korea

사용자 안내문(B급 기기)
 이 기기는 비업무용으로 전자파 적합 등록을 받은 기기로서, 주거지역에서는 물론 모든 지역에서 사용할 수 있습니다.

VCCI- (Klasse B) verklaring van overeenstemming voor gebruikers in Japan

この装置は、情報処理装置等電波障害自主規制協議会（VCCI）の基準に基づくクラスB情報技術装置です。この装置は、家庭環境で使用することを目的としていますが、この装置がラジオやテレビジョン受信機に近接して使用されると受信障害を引き起こすことがあります。
 取り扱い説明書に従って正しい取り扱いをして下さい。

Kennisgeving voor gebruikers in Japan over het netsnoer

製品には、同梱された電源コードをお使い下さい。
 同梱された電源コードは、他の製品では使用出来ません。

Tabel met giftige en gevaarlijke stoffen

有毒有害物质表
 根据中国《电子信息产品污染控制管理办法》

| 零件描述 | 有毒有害物质和元素 | | | | | |
|-----------|-----------|---|---|-----|------|-------|
| | 铅 | 汞 | 镉 | 六价铬 | 多溴联苯 | 多溴联苯醚 |
| 外壳和托盘* | 0 | 0 | 0 | 0 | 0 | 0 |
| 电线* | 0 | 0 | 0 | 0 | 0 | 0 |
| 印刷电路板* | X | 0 | 0 | 0 | 0 | 0 |
| 打印系统* | X | 0 | 0 | 0 | 0 | 0 |
| 显示器* | X | 0 | 0 | 0 | 0 | 0 |
| 喷墨打印机墨盒* | 0 | 0 | 0 | 0 | 0 | 0 |
| 驱动光盘* | X | 0 | 0 | 0 | 0 | 0 |
| 扫描仪* | X | X | 0 | 0 | 0 | 0 |
| 网络配件* | X | 0 | 0 | 0 | 0 | 0 |
| 电池板* | X | 0 | 0 | 0 | 0 | 0 |
| 自动双面打印系统* | 0 | 0 | 0 | 0 | 0 | 0 |
| 外部电源* | X | 0 | 0 | 0 | 0 | 0 |

0: 指此部件的所有均一材质中包含的这种有毒有害物质，含量低于SJ/T11363-2006 的限制
 X: 指此部件使用的均一材质中至少有一种包含的这种有毒有害物质，含量高于SJ/T11363-2006 的限制
 注：环保使用期限的参考标识取决于产品正常工作的温度和湿度等条件
 *以上只适用于使用这些部件的产品

Verklaring over de indicatielampjes

LED indicator statement

The display LEDs meet the requirements of EN 60825-1.

Overheidsinformatie voor draadloze producten

Dit hoofdstuk bevat de volgende overheidsinformatie met betrekking tot draadloze producten:

- [Blootstelling aan radiofrequentiestralingen](#)
- [Bericht aan gebruikers in Brazilië](#)
- [Bericht aan gebruikers in Canada](#)
- [Bericht aan gebruikers in Taiwan](#)
- [Kennisgeving van de Europese Unie](#)

Blootstelling aan radiofrequentiestralingen

Exposure to radio frequency radiation



Caution The radiated output power of this device is far below the FCC radio frequency exposure limits. Nevertheless, the device shall be used in such a manner that the potential for human contact during normal operation is minimized. This product and any attached external antenna, if supported, shall be placed in such a manner to minimize the potential for human contact during normal operation. In order to avoid the possibility of exceeding the FCC radio frequency exposure limits, human proximity to the antenna shall not be less than 20 cm (8 inches) during normal operation.

Bericht aan gebruikers in Brazilië

Aviso aos usuários no Brasil

Este equipamento opera em caráter secundário, isto é, não tem direito à proteção contra interferência prejudicial, mesmo de estações do mesmo tipo, e não pode causar interferência a sistemas operando em caráter primário. (Res. ANATEL 282/2001).

Bericht aan gebruikers in Canada

Notice to users in Canada/Note à l'attention des utilisateurs canadiens

For Indoor Use. This digital apparatus does not exceed the Class B limits for radio noise emissions from the digital apparatus set out in the Radio Interference Regulations of the Canadian Department of Communications. The internal wireless radio complies with RSS 210 and RSS GEN of Industry Canada.

Utiliser à l'intérieur. Le présent appareil numérique n'émet pas de bruit radioélectrique dépassant les limites applicables aux appareils numériques de la classe B prescrites dans le Règlement sur le brouillage radioélectrique édicté par le ministère des Communications du Canada. Le composant RF interne est conforme à la norme RSS-210 and RSS GEN d'Industrie Canada.

低功率電波輻射性電機管理辦法

第十二條

經型式認證合格之低功率射頻電機，非經許可，公司、商號或使用者均不得擅自變更頻率、加大功率或變更設計之特性及功能。

第十四條

低功率射頻電機之使用不得影響飛航安全及干擾合法通信；經發現有干擾現象時，應立即停用，並改善至無干擾時方得繼續使用。

前項合法通信，指依電信法規定作業之無線電通信。低功率射頻電機須忍受合法通信或工業、科學及醫藥用電波輻射性電機設備之干擾。

Kennisgeving van de Europese Unie

European Union Regulatory Notice

Products bearing the CE marking comply with the following EU Directives:

- Low Voltage Directive 2006/95/EC
- EMC Directive 2004/108/EC

CE compliance of this product is valid only if powered with the correct CE-marked AC adapter provided by HP.

If this product has telecommunications functionality, it also complies with the essential requirements of the following EU Directive:

- R&TTE Directive 1999/5/EC

Compliance with these directives implies conformity to harmonized European standards (European Norms) that are listed in the EU Declaration of Conformity issued by HP for this product or product family. This compliance is indicated by the following conformity marking placed on the product.



The wireless telecommunications functionality of this product may be used in the following EU and EFTA countries:

Austria, Belgium, Bulgaria, Cyprus, Czech Republic, Denmark, Estonia, Finland, France, Germany, Greece, Hungary, Iceland, Ireland, Italy, Latvia, Liechtenstein, Lithuania, Luxembourg, Malta, Netherlands, Norway, Poland, Portugal, Romania, Slovak Republic, Slovenia, Spain, Sweden, Switzerland and United Kingdom.

Products with 2.4-GHz wireless LAN devices

France

For 2.4 GHz Wireless LAN operation of this product certain restrictions apply: This product may be used indoor for the entire 2400-2483.5 MHz frequency band (channels 1-13). For outdoor use, only 2400-2454 MHz frequency band (channels 1-9) may be used. For the latest requirements, see <http://www.art-telecom.fr>.

Italy

License required for use. Verify with your dealer or directly with the General Direction for Frequency Planning and Management (Direzione Generale Pianificazione e Gestione Frequenze).

Modelnummer

Voor wettelijke identificatiedoelinden is aan dit product een voorgeschreven modelnummer toegewezen. Het wettelijk verplichte modelnummer voor uw product is SNPRC-0802-01 (HP Officejet Pro 6000 Printer) of SNPRC-0802-02 (HP Officejet 6000 Draadloze printer). Het wettelijk verplichte modelnummer moet niet worden verward met de marketingnaam (HP Officejet 6000 printerserie) of het productnummer.

Conformiteitsverklaring

| | | |
|---|---|---|
|  | | DECLARATION OF CONFORMITY according to ISO/IEC 17050-1 and EN 17050-1 |
| Supplier's Name: | Hewlett-Packard Company | DoC#: SNPRC-0802-01-B |
| Supplier's Address: | 60, Alexandra Terrace, # 07-01 The Comtech, Singapore 118502 | |
| declares, that the product | | |
| Product Name: | HP Officejet 6000 Printer Series | |
| Regulatory Model Number:¹⁾ | SNPRC-0802-01 | |
| Product Options: | C9101A / Automatic 2-Sided Printing Device | |
| conforms to the following Product Specifications and Regulations: | | |
| SAFETY: | IEC 60950-1:2001 / EN60950-1:2001 + A11:2004 EN 60825-1 1994+A1:2002+A2: 2001 | |
| EMC: | CISPR 22:2005/ EN 55022: 2006 Class B ⁽⁴⁾ EN 55024:1998 +A1:2001 + A2:2003 EN 61000-3-2: 2000 + A2: 2005 EN 61000-3-3:1995 +A1: 2001 FCC CFR 47, Part 15 Class B ⁽⁴⁾ / ICES-003, Issue 4 Class B ⁽⁴⁾ | |
| Supplementary Information: | | |
| <ol style="list-style-type: none"> 1. This product is assigned a Regulatory Model Number which stays with the regulatory aspects of the design. The Regulatory Model Number is the main product identifier in the regulatory documentation and test reports, this number should not be confused with the marketing name or the product numbers. 2. This product complies with the requirements of the Low Voltage Directive 2006/95/EC, the EMC Directive 2004/108/EC and carries the CE-marking accordingly. In addition, it complies with the WEEE Directive 2002/96/EC and RoHS Directive 2002/95/EC. 3. This device complies with Part 15 of the FCC Rules. Operation is subject to the following two Conditions: (1) This device may not cause harmful interference, and (2) this device must accept any interference received, including interference that may cause undesired operation. 4. The product was tested in a typical configuration. | | |
| Singapore July 2008 | Wong Soo Min, Director Quality Imaging & Printing Manufacturing Operations | |
| Local contact for regulatory topics only: EMEA: Hewlett-Packard GmbH, HQ.TRE, Herrenberger Strasse 140, 71034 Boeblingen, Germany www.hp.com/go/certificates USA: Hewlett-Packard, 3000 Hanover St., Palo Alto 94304, U.S.A. 650-857-1501 | | |



DECLARATION OF CONFORMITY

according to ISO/IEC 17050-1 and EN 17050-1

Supplier's Name: Hewlett-Packard Company **DoC#:** SNPRC-0802-02-B
Supplier's Address: 60, Alexandra Terrace, # 07-01 The Comtech, Singapore 118502
declares, that the product
Product Name: HP Officejet 6000 Wireless Printer Series
Regulatory Model Number:¹⁾ SNPRC-0802-02
Product Options: C9101A / Automatic 2-Sided Printing Device
Radio Module Number: RSVLD-0707
conforms to the following Product Specifications and Regulations:

SAFETY: IEC 60950-1:2001 / EN60950-1:2001 + A11:2004
EN 60825-1:1994+A1:2002+A2:2001

EMC: CISPR 22:2005/ EN 55022:2006 Class B⁽⁴⁾
EN 55024:1998 +A1:2001 + A2:2003
EN 61000-3-2:2000 + A2:2005
EN 61000-3-3:1995 +A1:2001
FCC CFR 47, Part 15 Class B⁽⁴⁾ / ICES-003, Issue 4 Class B⁽⁴⁾

RADIO: EN 301 489-1 V1.6.1:2005 / EN 301 489-17 V1.2.1:2002
EN 300 328 V1.7.1:2006

Supplementary Information:

1. This product is assigned a Regulatory Model Number which stays with the regulatory aspects of the design. The Regulatory Model Number is the main product identifier in the regulatory documentation and test reports, this number should not be confused with the marketing name or the product numbers.
2. This product complies with the requirements of the Low Voltage Directive 2006/95/EC, the EMC Directive 2004/108/EC and the R&TTE Directive 99/5/EC, and carries the CE-marking accordingly. In addition, it complies with the WEEE Directive 2002/96/EC and RoHS Directive 2002/95/EC.
3. This device complies with Part 15 of the FCC Rules. Operation is subject to the following two Conditions: (1) This device may not cause harmful interference, and (2) this device must accept any interference received, including interference that may cause undesired operation.
4. The product was tested in a typical configuration

Singapore
July 2008

Wong Soo Min, Director Quality
Imaging & Printing Manufacturing Operations

Local contact for regulatory topics only:

EMEA: Hewlett-Packard GmbH, HQ-TRE, Herrenberger Strasse 140, 71034 Boeblingen, Germany www.hp.com/go/certificates
USA: Hewlett-Packard, 3000 Hanover St., Palo Alto 94304, U.S.A. 650-857-1501

Programma voor milieubeheer

Hewlett-Packard streeft ernaar om producten van hoge kwaliteit te leveren die op milieuvriendelijke wijze zijn geproduceerd. Dit product is ontworpen met het oog op recycling. Het aantal materialen is tot een minimum beperkt, zonder dat dit ten koste gaat van de functionaliteit en de betrouwbaarheid. De verschillende materialen zijn ontworpen om eenvoudig te kunnen worden gescheiden. Bepalingen en andere aansluitingen zijn eenvoudig te vinden, te bereiken en te verwijderen met normale gereedschappen. Belangrijke onderdelen zijn zo ontworpen dat deze eenvoudig zijn te bereiken waardoor demontage en reparatie efficiënter worden.

Ga voor meer informatie naar de website HP's Commitment to the Environment op:

www.hp.com/hpinfo/globalcitizenship/environment/index.html

Dit gedeelte bevat de volgende onderwerpen:

- [Papiergebruik](#)
- [Plastics](#)
- [Veiligheidsinformatiebladen](#)
- [Kringlooprogramma](#)
- [Recyclingprogramma van HP inkjet-onderdelen](#)
- [Afvoer van afgedankte apparatuur door gebruikers in particuliere huishoudens in de Europese Unie](#)
- [Stroomverbruik](#)

Papiergebruik

Dit product is geschikt voor het gebruik van kringlooppapier dat voldoet aan DIN-norm 19309 en EN 12281:2002.

Plastics

Onderdelen van kunststof die zwaarder zijn dan 25 gram zijn volgens de internationaal geldende normen gemerkt. Deze onderdelen kunnen hierdoor eenvoudig worden herkend en aan het einde van de levensduur van het product worden gerecycled.

Veiligheidsinformatiebladen

Material Safety Data Sheets (MSDS, veiligheidsbladen) kunt u verkrijgen via de website van HP:

www.hp.com/go/msds

Kringlooprogramma

HP biedt in veel landen en regio's een toenemend aantal productrecyclingprogramma's. Daarnaast werkt HP samen met een aantal van de grootste centra voor het recyclen van elektronische onderdelen ter wereld. HP bespaart op het verbruik van kostbare hulpbronnen door een aantal van zijn populairste producten opnieuw te verkopen. Ga voor informatie over het recyclen van HP producten naar de volgende website:

www.hp.com/hpinfo/globalcitizenship/environment/recycle/

Recyclingprogramma van HP inkjet-onderdelen

HP streeft ernaar om het milieu te beschermen. Het recyclingprogramma van HP Inkjet-onderdelen is in veel landen/regio's beschikbaar. Het programma biedt u de mogelijkheid gebruikte printcartridges gratis te recyclen. Ga voor meer informatie naar de volgende website:

www.hp.com/hpinfo/globalcitizenship/environment/recycle/

gevolgen heeft voor de hoge prestaties van het product. Om te bepalen of dit product voldoet aan het programma ENERGY STAR®, raadpleegt u het productgegevensblad of het specificatieblad. Gekwalificeerde producten worden ook weergegeven op www.hp.com/go/energystar.

Licentieovereenkomsten met derden

Dit deel bevat de volgende onderwerpen:

- [Expat](#)
- [OpenSSL](#)
- [SHA2](#)

Expat

Copyright (c) 1998, 1999, 2000 Thai Open Source Software Center Ltd

Permission is hereby granted, free of charge, to any person obtaining a copy of this software and associated documentation files (the "Software"), to deal in the Software without restriction, including without limitation the rights to use, copy, modify, merge, publish, distribute, sublicense, and/or sell copies of the Software, and to permit persons to whom the Software is furnished to do so, subject to the following conditions:

The above copyright notice and this permission notice shall be included in all copies or substantial portions of the Software.

THE SOFTWARE IS PROVIDED "AS IS", WITHOUT WARRANTY OF ANY KIND, EXPRESS OR IMPLIED, INCLUDING BUT NOT LIMITED TO THE WARRANTIES OF MERCHANTABILITY, FITNESS FOR A PARTICULAR PURPOSE AND NONINFRINGEMENT. IN NO EVENT SHALL THE AUTHORS OR COPYRIGHT HOLDERS BE LIABLE FOR ANY CLAIM, DAMAGES OR OTHER LIABILITY, WHETHER IN AN ACTION OF CONTRACT, TORT OR OTHERWISE, ARISING FROM, OUT OF OR IN CONNECTION WITH THE SOFTWARE OR THE USE OR OTHER DEALINGS IN THE SOFTWARE.

OpenSSL

Copyright (C) 1995-1998 Eric Young (eay@cryptsoft.com) All rights reserved.

This package is an SSL implementation written by Eric Young (eay@cryptsoft.com).

The implementation was written so as to conform with Netscapes SSL.

This library is free for commercial and non-commercial use as long as the following conditions are adhered to. The following conditions apply to all code found in this distribution, be it the RC4, RSA, lhash, DES, etc., code; not just the SSL code. The SSL documentation included with this distribution is covered by the same copyright terms except that the holder is Tim Hudson (tjh@cryptsoft.com).

Copyright remains Eric Young's, and as such any Copyright notices in the code are not to be removed.

If this package is used in a product, Eric Young should be given attribution as the author of the parts of the library used.

This can be in the form of a textual message at program startup or in documentation (online or textual) provided with the package.

Redistribution and use in source and binary forms, with or without modification, are permitted provided that the following conditions are met:

1. Redistributions of source code must retain the copyright notice, this list of conditions and the following disclaimer.
2. Redistributions in binary form must reproduce the above copyright notice, this list of conditions and the following disclaimer in the documentation and/or other materials provided with the distribution.
3. All advertising materials mentioning features or use of this software must display the following acknowledgement:
"This product includes cryptographic software written by Eric Young (eay@cryptsoft.com)"
The word 'cryptographic' can be left out if the routines from the library being used are not cryptographic related :-).
If you include any Windows specific code (or a derivative thereof) from the apps directory (application code) you must include an acknowledgement: "This product includes software written by Tim Hudson (tjh@cryptsoft.com)"

THIS SOFTWARE IS PROVIDED BY ERIC YOUNG ``AS IS'' AND ANY EXPRESS OR IMPLIED WARRANTIES, INCLUDING, BUT NOT LIMITED TO, THE IMPLIED WARRANTIES OF MERCHANTABILITY AND FITNESS FOR A PARTICULAR PURPOSE ARE DISCLAIMED. IN NO EVENT SHALL THE AUTHOR OR CONTRIBUTORS BE LIABLE FOR ANY DIRECT, INDIRECT, INCIDENTAL, SPECIAL, EXEMPLARY, OR CONSEQUENTIAL DAMAGES (INCLUDING, BUT NOT LIMITED TO, PROCUREMENT OF SUBSTITUTE GOODS OR SERVICES; LOSS OF USE, DATA, OR PROFITS; OR BUSINESS INTERRUPTION) HOWEVER CAUSED AND ON ANY THEORY OF LIABILITY, WHETHER IN CONTRACT, STRICT LIABILITY, OR TORT (INCLUDING NEGLIGENCE OR OTHERWISE) ARISING IN ANY WAY OUT OF THE USE OF THIS SOFTWARE, EVEN IF ADVISED OF THE POSSIBILITY OF SUCH DAMAGE.

The licence and distribution terms for any publically available version or derivative of this code cannot be changed. i.e. this code cannot simply be copied and put under another distribution licence [including the GNU Public Licence.]

=====

Copyright (c) 1998-2001 The OpenSSL Project. All rights reserved.

Redistribution and use in source and binary forms, with or without modification, are permitted provided that the following conditions are met:

1. Redistributions of source code must retain the above copyright notice, this list of conditions and the following disclaimer
2. Redistributions in binary form must reproduce the above copyright notice, this list of conditions and the following disclaimer in the documentation and/or other materials provided with the distribution.
3. All advertising materials mentioning features or use of this software must display the following acknowledgement:
"This product includes software developed by the OpenSSL Project for use in the OpenSSL Toolkit. (<http://www.openssl.org/>)"
4. The names "OpenSSL Toolkit" and "OpenSSL Project" must not be used to endorse or promote products derived from this software without prior written permission. For written permission, please contact openssl-core@openssl.org.
5. Products derived from this software may not be called "OpenSSL" nor may "OpenSSL" appear in their names without prior written permission of the OpenSSL Project.
6. Redistributions of any form whatsoever must retain the following acknowledgment:
"This product includes software developed by the OpenSSL Project for use in the OpenSSL Toolkit (<http://www.openssl.org/>)"

THIS SOFTWARE IS PROVIDED BY THE OpenSSL PROJECT ``AS IS'' AND ANY EXPRESSED OR IMPLIED WARRANTIES, INCLUDING, BUT NOT LIMITED TO, THE IMPLIED WARRANTIES OF MERCHANTABILITY AND FITNESS FOR A PARTICULAR PURPOSE ARE DISCLAIMED. IN

NO EVENT SHALL THE OpenSSL PROJECT OR ITS CONTRIBUTORS BE LIABLE FOR ANY DIRECT, INDIRECT, INCIDENTAL, SPECIAL, EXEMPLARY, OR CONSEQUENTIAL DAMAGES (INCLUDING, BUT NOT LIMITED TO, PROCUREMENT OF SUBSTITUTE GOODS OR SERVICES; LOSS OF USE, DATA, OR PROFITS; OR BUSINESS INTERRUPTION) HOWEVER CAUSED AND ON ANY THEORY OF LIABILITY, WHETHER IN CONTRACT, STRICT LIABILITY, OR TORT (INCLUDING NEGLIGENCE OR OTHERWISE) ARISING IN ANY WAY OUT OF THE USE OF THIS SOFTWARE, EVEN IF ADVISED OF THE POSSIBILITY OF SUCH DAMAGE.

=====

This product includes cryptographic software written by Eric Young (eay@cryptsoft.com). This product includes software written by Tim Hudson (tjh@cryptsoft.com).

=====

Copyright (c) 1998-2006 The OpenSSL Project. All rights reserved.

Redistribution and use in source and binary forms, with or without modification, are permitted provided that the following conditions are met:

1. Redistributions of source code must retain the above copyright notice, this list of conditions and the following disclaimer.
2. Redistributions in binary form must reproduce the above copyright notice, this list of conditions and the following disclaimer in the documentation and/or other materials provided with the distribution.
3. All advertising materials mentioning features or use of this software must display the following acknowledgment:
"This product includes software developed by the OpenSSL Project for use in the OpenSSL Toolkit. (<http://www.openssl.org/>)"
4. The names "OpenSSL Toolkit" and "OpenSSL Project" must not be used to endorse or promote products derived from this software without prior written permission. For written permission, please contact openssl-core@openssl.org.
5. Products derived from this software may not be called "OpenSSL" nor may "OpenSSL" appear in their names without prior written permission of the OpenSSL Project.
6. Redistributions of any form whatsoever must retain the following acknowledgment:
"This product includes software developed by the OpenSSL Project for use in the OpenSSL Toolkit (<http://www.openssl.org/>)"

THIS SOFTWARE IS PROVIDED BY THE OpenSSL PROJECT ``AS IS'' AND ANY EXPRESSED OR IMPLIED WARRANTIES, INCLUDING, BUT NOT LIMITED TO, THE IMPLIED WARRANTIES OF MERCHANTABILITY AND FITNESS FOR A PARTICULAR PURPOSE ARE DISCLAIMED. IN NO EVENT SHALL THE OpenSSL PROJECT OR ITS CONTRIBUTORS BE LIABLE FOR ANY DIRECT, INDIRECT, INCIDENTAL, SPECIAL, EXEMPLARY, OR CONSEQUENTIAL DAMAGES (INCLUDING, BUT NOT LIMITED TO, PROCUREMENT OF SUBSTITUTE GOODS OR SERVICES; LOSS OF USE, DATA, OR PROFITS; OR BUSINESS INTERRUPTION) HOWEVER CAUSED AND ON ANY THEORY OF LIABILITY, WHETHER IN CONTRACT, STRICT LIABILITY, OR TORT (INCLUDING NEGLIGENCE OR OTHERWISE) ARISING IN ANY WAY OUT OF THE USE OF THIS SOFTWARE, EVEN IF ADVISED OF THE POSSIBILITY OF SUCH DAMAGE.

=====

This product includes cryptographic software written by Eric Young (eay@cryptsoft.com). This product includes software written by Tim Hudson (tjh@cryptsoft.com).

=====

Copyright 2002 Sun Microsystems, Inc. ALL RIGHTS RESERVED. ECC cipher suite support in OpenSSL originally developed by SUN MICROSYSTEMS, INC., and contributed to the OpenSSL project.

SHA2

FIPS 180-2 SHA-224/256/384/512 implementation

Last update: 02/02/2007

Issue date: 04/30/2005

Copyright (C) 2005, 2007 Olivier Gay (olivier.gay@a3.epfl.ch)

All rights reserved.

Redistribution and use in source and binary forms, with or without modification, are permitted provided that the following conditions are met:

1. Redistributions of source code must retain the above copyright notice, this list of conditions and the following disclaimer.
2. Redistributions in binary form must reproduce the above copyright notice, this list of conditions and the following disclaimer in the documentation and/or other materials provided with the distribution.
3. Neither the name of the project nor the names of its contributors may be used to endorse or promote products derived from this software without specific prior written permission.

THIS SOFTWARE IS PROVIDED BY THE PROJECT AND CONTRIBUTORS ``AS IS" AND ANY EXPRESS OR IMPLIED WARRANTIES, INCLUDING, BUT NOT LIMITED TO, THE IMPLIED WARRANTIES OF MERCHANTABILITY AND FITNESS FOR A PARTICULAR PURPOSE ARE DISCLAIMED. IN NO EVENT SHALL THE PROJECT OR CONTRIBUTORS BE LIABLE FOR ANY DIRECT, INDIRECT, INCIDENTAL, SPECIAL, EXEMPLARY, OR CONSEQUENTIAL DAMAGES (INCLUDING, BUT NOT LIMITED TO, PROCUREMENT OF SUBSTITUTE GOODS OR SERVICES; LOSS OF USE, DATA, OR PROFITS; OR BUSINESS INTERRUPTION) HOWEVER CAUSED AND ON ANY THEORY OF LIABILITY, WHETHER IN CONTRACT, STRICT LIABILITY, OR TORT (INCLUDING NEGLIGENCE OR OTHERWISE) ARISING IN ANY WAY OUT OF THE USE OF THIS SOFTWARE, EVEN IF ADVISED OF THE POSSIBILITY OF SUCH DAMAGE.

Index

- A**
- accessoires
 - artikelnummers 141
 - bestellen 141
 - de accessoires in de driver
 - in- en uitschakelen 14
 - diagnostische zelftestpagina 43
 - garantie 149
 - installeren 14
 - afdrukinstellingen
 - afdrukkwaliteit 87
 - afdrukken
 - afdrukkwaliteitsrapport 65
 - betekenisloze tekens 79
 - enveloppen worden verkeerd afgedrukt 75
 - kwaliteit, problemen oplossen 87, 91, 94, 97
 - langzaam 72
 - lege afdruk 86
 - marges niet correct 83, 84
 - niets gebeurt 79
 - omgekeerde paginavolgorde 82
 - onduidelijk 96
 - Printerstatuspagina 43
 - problemen oplossen 72, 75
 - testpagina 65
 - verticale strepen 99
 - vervormde afdruk 93
 - zonder rand mislukt 76
 - afdrukkwaliteit
 - doorgeveegde inkt 87
 - afdrukkwaliteitsrapport 65
 - afdruk materiaal
 - invoerproblemen oplossen 108
 - soorten en gewichten die worden ondersteund 23
 - specificaties 20
 - afgesneden pagina's, problemen oplossen 74
 - annuleren
 - afdruktaak 32
- Apparaat**
- Aan de slag 8
 - aansluiting, wijzigen 55
 - achteraanzicht 12
 - bedieningspaneel 11
 - Beheerprogramma's 36
 - bronnen, bijkomende 8
 - configureren (Mac OS X) 48
 - configureren (Windows) 45
 - delen (Mac OS X) 49
 - delen (Windows) 46
 - draadloos statusrapport 44
 - draadloze communicatie 50
 - gebruiken 16
 - geen reactie 76
 - netwerkconfiguratie-rapport 44
 - Onderdelen 10
 - printers delen 13
 - software opnieuw installeren 56
 - uitschakelen 13
 - Verwijderensoftware 56
 - voorkant 11
- B**
- bedieningspaneel
 - afbeelding 134
 - beheerderinstellingen 35
 - lampjes, begrijpen 134
 - zoeken 11
 - beheerder
 - instellingen 35
 - benodigdheden
 - diagnostische zelftestpagina 43
 - levensduur 152
 - online bestellen 141
 - status 34
 - Besturingssystemen, ondersteunde 153
- beveiliging**
- draadloze communicatie 55
 - instellingen voor draadloze communicatie 52
 - blanco, problemen oplossen afdrukken 73
- C**
- cartridges. *zie* Printcartridges
 - conformiteitsverklaring 160
 - Connectoren, locatie 12
 - controletools 34
- D**
- DOC. *zie* Conformiteitsverklaring
 - documentatie, andere bronnen 8
 - doorgeveegde inkt 87
 - dots per inch (dpi) afdrukken 154
 - draadloze communicatie 802.11
 - netwerkinstellingen 51
 - ad-hocverbinding 53
 - beveiliging 55
 - draadloze basisproblemen oplossen 110
 - firewall 53
 - geavanceerde draadloze problemen oplossen 111
 - instellen 50
 - instellingen, installer (Windows) 52
 - instellingen, installer op Mac OS X 53
 - Overheidsvoorschriften 158
 - uitschakelen 53
- driver**
- garantie 149
 - instellingen accessoires 14
 - versie 144

Index

druk

- annuleren 32
- dubbelzijdig 27
- Instellingen 26
- Internet-pagina's 31
- langzaam, problemen oplossen 104
- zonder rand (Mac OS X) 30
- zonder rand (Windows) 30
- dubbelzijdig afdrukken 28
- duplexeenheid
 - gebruiken 27
 - in- en uitschakelen 14
 - installatie 14
 - minimummarges 24
 - ondersteunde formaten afdruk materiaal 20
 - papierstoringen oplossen 120
 - verwijderen 150
 - zoeken 12

E

- eenheid voor dubbelzijdig afdrukken. *zie* duplexeenheid
- elektrische specificaties 155
- enveloppen
 - lade-ondersteuning 23
 - ondersteunde formaten 21
 - richtlijnen 19
- Ethernet
 - netwerkpoot, locatie 12
 - Verbindingen 12
- Europese Unie, afvoer apparatuur 163
- EWS. *zie* geïntegreerde webserver

F

- fotofotodruk materiaal
 - ondersteunde formaten 21
- foto's
 - papierrichtlijnen 19
 - zonder randen afdrukken 30

G

- garantie 147, 149
- geheugen
 - specificaties 153

- geïntegreerde webserver
 - info 36
 - pagina's 38
 - problemen oplossen, kan niet worden geopend 109

- Geïntegreerde webserver beheerderinstellingen 35
- geluidsdruk 155
- geluidsinformatie 155
- geluidsniveau 155

H

- help 143
 - zie ook* klantenondersteuning
- het apparaat verpakken 151
- het apparaat verzenden 150
- HP Printerhulpprogramma (Mac OS X)
 - beheerderinstellingen 36
 - openen 40
 - Panelen 41
- HP Solution Center 40

I

- informatie is onjuist of ontbreekt, problemen oplossen 74
- ingebouwde webserver
 - openen 37
 - systeemvereisten 154
- Inkt
 - bijna leeg 86
 - strepen op de achterkant van het blad 100
- inktcartridges
 - garantie 149
 - lampjes 134
 - levensduur 152
 - onderdeelnummers 43
 - status 43
 - vervaldatums 43
- inktniveaus controleren 62
- inktpatronen
 - ondersteund 152
- Inktpatronen. *zie* Printcartridges
- installatie
 - accessoires 14
 - duplexeenheid 14
 - Printer toevoegen (Windows) 48
 - problemen oplossen 117
 - software (Mac OS X) 48

- software (Windows) 45
- suggesties voor hardware-installatie 117
- suggesties voor software-installatie 118
- types verbindingen 12
- Windows-netwerk 47
- Windows-netwerksoftware 47
- Installatie met Printer Toevoegen 48
- instellen
 - Windows 45
- instellingen
 - beheerder 35
- Instellingen
 - afdrukken, standaard 27
 - printerdriver 26
- invoer van meerdere pagina's tegelijk 108
- IP-adres
 - apparaat opsporen 109

K

- kaarten
 - lade-ondersteuning 23
 - ondersteunde formaten 21
 - richtlijnen 19
- Kennisgeving van HP 3
- klantenondersteuning
 - elektronisch 143
 - garantie 147
 - telefonische ondersteuning 144
- kleur
 - dof 96
- kleuren
 - specificaties 154
- kop 105

L

- lade
 - mogelijkheden 23
 - ondersteunde papierformaten 20
- lade 1
 - papier plaatsen 25
 - zoeken 11
- laden
 - afbeelding papiergeleiders 11

- ondersteunde papiersoorten en gewichten 23
- papier plaatsen 24
- papierstoringen oplossen 120
- zoeken 11
- lades
 - invoerproblemen oplossen 108
 - mogelijkheden 23
 - ondersteunde papierformaten 20
- lampjes op het bedieningspaneel
 - afbeelding 134
 - begrijpen 134
- langzaam afdrukken, problemen oplossen 72
- leesmij 8
- lettertypen, ondersteunde 152
- luchtvochtigheidspecificaties 155
- M**
 - Mac OS X
 - afdrukinstellingen 27
 - afdrukken op speciaal afdruk materiaal 29
 - De accessoires in de driver in- en uitschakelen 14
 - het apparaat delen 49
 - HP Printerprogramma 40
 - Installeren, software 49
 - instellingen draadloze communicatie 53
 - Verwijderensoftware 58
 - zonder randen afdrukken 30
 - marges
 - duplexeenschap 24
 - instellen, specificaties 24
 - niet correct 83
 - tekst of afbeelding afgesneden 84
 - media. *zie* papier
 - milieuprogramma's
 - Afvoer apparatuur Europese Unie 163
 - kunststoffen 162
 - papiergebruik 162
 - recyclingprogramma 162
 - veiligheidsinformatie 162
 - modelnummer 43
 - mogelijkheden
 - lade 23
- N**
 - na de ondersteuningsperiode 147
 - netwerken
 - afbeelding van connector 12
 - delen (Mac OS X) 49
 - delen (Windows) 46
 - Ethernet-aansluitingen; 12
 - instellingen draadloze communicatie 50
 - instellingen voor draadloze verbinding 51
 - Mac OS X installatie 49
 - ondersteunde besturingssystemen 154
 - ondersteunde protocollen 154
 - problemen op te lossen 109, 119
 - Windows-installatie 47
 - netwerken
 - systeemvereisten 154
- O**
 - omgevingsspecificaties 155
 - onderhoud
 - afdrukkwaliteitrapport 65
 - controleren van inktniveauus 62
 - printcartridges vervangen 62
 - printkop 105
 - printkop reinigen 105
 - printkop uitlijnen 106
 - testpagina 65
 - onderhouden
 - printkop 105
 - ondersteuning. *zie* klantenondersteuning
 - Overheidsvoorschriften
 - blootstelling aan radiofrequentie 158
 - Conformiteitsverklaring 160
 - draadloze apparaten 158
 - FCC-verklaring 156
- giftige en gevaarlijke stof 157
- identificatienummer, verplicht 160
- Japan 157
- Korea 157
- milieuprogramma 162
- netsnoer, Japan 157
- Verklaring over de indicatielampjes 158
- P**
 - pagina's per maand (werkbelasting) 152
 - papier
 - afdrukken op aangepast formaat 29
 - bestellen 142
 - duplexen 27
 - laden van lade 1 24
 - ondersteunde formaten 20
 - papierstoringen oplossen 120
 - richtlijnen, speciaal formaat 20
 - scheve invoer 108
 - selecteren 19
 - toevoer mislukt 101
 - zonder randen afdrukken 30
 - Papierstoringen. *zie* storingen
 - PCL 3 ondersteuning 152
 - periode telefonische ondersteuning
 - periode voor ondersteuning 145
 - plaatsen
 - lade 1 25
 - poorten, specificaties 152
 - Printcartridges
 - artikelnummers 142
 - controleren van inktniveauus 62
 - inkt bijna op 86
 - online bestellen 141
 - recycling 162
 - status 34
 - Tips 61
 - vervangen 62
 - printcartridges vervangen 62
 - printerdriver
 - garantie 149
 - Instellingen 26

- instellingen accessoires
 - 14
 - versie 144
 - printerstatuspagina
 - informatie over 42
 - Printerstatuspagina
 - afdrukken 43
 - printerstuurprogramma
 - instellingen accessoires 14
 - printkop
 - schoonmaken 105
 - printkop, uitlijnen 106
 - printkoppen
 - artikelnummers 142
 - garantie 149
 - lampjes 134
 - online bestellen 141
 - printkop uitlijnen 106
 - probleemoplossing
 - lampjes 134
 - Problemen
 - afdrukken 75
 - problemen met de papierinvoer, problemen oplossen 107
 - problemen oplossen
 - afdrukken 72, 75
 - afdrukkwaliteit 87
 - afdrukmetaal wordt niet uit een lade ingevoerd 108
 - afgesneden pagina's, verkeerde plaatsing van tekst of afbeeldingen van 74
 - blanco pagina's afgedrukt 73
 - draadloze problemen 110
 - geïntegreerde webserver 109
 - installatieproblemen 117
 - langzaam afdrukken 72
 - meerdere pagina's tegelijk opgenomen 108
 - netwerkproblemen oplossen 109, 119
 - ontbrekende of onjuiste informatie, problemen oplossen 74
 - printerstatuspagina 42
 - problemen met de papierinvoer 107
 - scheve invoer 108
 - suggesties voor hardware-installatie 117
 - suggesties voor software-installatie 118
 - tips 71
 - voeding 72
 - processorspecificaties 153
 - product. zie Apparaat
- R**
- radiostoring. zie Overheidsvoorschriften
 - rapporten
 - afdrukkwaliteit 65
 - diagnose 65
 - printkop 105
 - recycling
 - Printcartridges 162
 - programma 162
 - referentie voor de lampjes 134
 - release-info 8
 - resolutie
 - afdrukken 154
- S**
- scheef, problemen oplossen
 - afdrukken 108
 - schoonmaken
 - printkop 105
 - serienummer 43
 - slechte afdrukkwaliteit 87
 - snelheid
 - problemen met afdrukken oplossen 72
 - software
 - garantie 149
 - types verbindingen 12
 - Software
 - installatie (Mac OS X) 48
 - installatie (Windows) 45
 - installatie ongedaan maken (Mac OS X) 58
 - installatie ongedaan maken (Windows): 57
 - instellingen accessoires 14
 - Solution Center 40
 - spanningsspecificaties 155
 - speciaal papierformaat
 - ondersteunde formaten 22
 - specificatie
 - processor en geheugen 153
 - specificaties
 - afdrukmetaal 20
 - elektrisch 155
 - fysieke 152
 - geluidsniveau 155
 - netwerkprotocollen 154
 - opslagomgeving 155
 - stysteemisen 153
 - werkomgeving 155
 - specificaties opslagomgeving 155
 - specificaties werkomgeving 155
 - status
 - benodigdheden 34
 - diagnostische zelftestpagina 43
 - storingen
 - leegmaken 120
 - papier dat u beter niet kunt gebruiken 19
 - voorkomen 122
 - stroom
 - specificaties 155
 - stroomvoorziening
 - invoerlocatie 12
 - stysteemisen 153
- T**
- taal, printer 152
 - Tabblad Services, Werkset (Windows) 39
 - tekst
 - betekenisloze tekens 79
 - gekarteld 102
 - niet ingevuld 91
 - problemen oplossen 74
 - vloeiende lettertypen 102
 - weggefallen 84
 - telefonische
 - klantenondersteuning 144
 - telefonische ondersteuning 145
 - temperatuurspecificaties 155
 - testpagina 65
 - toegangspaneel aan achterkant
 - Afbeelding 12
 - papierstoringen oplossen 120
 - verwijderen 150
 - toegankelijkheid
 - mobilititeit 10

- ondersteuning 10
- visueel 10
- transparanten 20

U

- uitvoerlade
 - ondersteunde
 - afdrukmaterialen 23
 - verwijderen 150
 - zoeken 11
- USB-aansluiting
 - beschikbare functies 12
 - installatie (Mac OS X) 48
 - installatie Windows 45
 - poort, locatie 11, 12
- USB-verbinding
 - specificaties 152

V

- Veiligheidsvoorschriften 3
- verbindingen
 - beschikbare functies 12
- Verbindingen
 - van Ethernet naar draadloos
 - wisselen 55
 - van USB naar draadloos
 - wisselen (Mac OS X) 55
 - van USB naar draadloos
 - wisselen (Windows) 55
- Verwijderensoftware
 - Mac OS X 58
 - Windows 57
- voeding
 - problemen oplossen 72

W

- wat te doen bij problemen 145
- websites
 - Bestellen, onderdelen en accessoires 141
 - bronnen, bijkomende 8
 - draadloze beveiliging 52
 - informatieblad levensduur benodigheden 152
 - klantenondersteuning 143
 - milieuprogramma's 162
- Websites
 - Apple 50
 - informatie over toegankelijkheid 10
- werkbelasting 152

- Werkset (Windows)
 - beheerderinstellingen 35
 - info 38
 - openen 38
 - Tabblad Geschat inkniveau 39
 - Tabblad Services 39
- Windows
 - afdrukinstellingen 26
 - afdrukken op speciaal afdruk materiaal 29
 - De accessoires in de driver
 - in- en uitschakelen 14
 - dubbelzijdig afdrukken 28
 - het apparaat delen 46
 - HP Solution Center 40
 - installatie draadloze communicatie 52
 - Installatie met Printer Toevoegen 48
 - Installeren, software 45
 - netwerkinstallatie 47
 - systemeisen 153
 - Verwijderensoftware 57
 - zonder randen afdrukken 30

© 2009 Hewlett-Packard Development Company, L.P.

www.hp.com/support

