

hp photosmart
7350

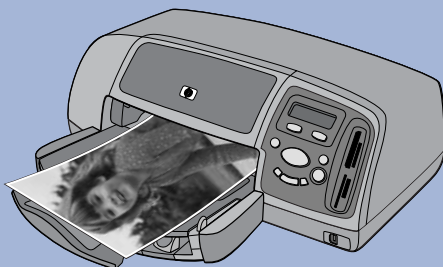

beknopte handleiding



i n v e n t

inhoud

1	aan de slag	1
	inleiding	1
	printeronderdelen	3
	voorzijde	3
	achterzijde	4
	bedieningspaneel	5
	sleuven voor geheugenkaarten	6
	informatie over papier	7
	papier laden in de invoerlade	7
	fotopapier laden in de fotolade	8
	informatie over inktpatronen	9
	een inktpatroon in de houder plaatsen	10
	de reservemodus	11
	de inktpatronen installeren of vervangen	11
	het bedieningspaneel	15
	de knoppen	15
	het menu Extra	15
	de indicatielampjes	17
2	de printer gebruiken met een digitale camera	19
	via de camera geselecteerde foto's	19
	foto's selecteren en afdrukken	19
	afdrukken vanaf een geheugenkaart	20
	ondersteunde geheugenkaarten	20
	een geheugenkaart plaatsen	21
	kiezen welke foto's u wilt afdrukken	23
	foto's afdrukken via het bedienings-paneel	24

- 3 de printer gebruiken met een computer. 25**
 - afdrukken onder Windows 25
 - afdrukken vanuit een software-toepassing 25
 - de taakbalkpictogrammen onder Windows 27
 - afdrukken op de Macintosh 29
 - afdrukken vanuit een software-toepassing (OS X of OS 9.x) 29

- 4 problemen oplossen. 33**
 - problemen met de Windows-aansluiting 33
 - problemen met de Macintosh-aansluiting 34
 - problemen met de USB-aansluiting. 36
 - problemen met de printer 38
 - afdrukproblemen 42

- index 57**

aan de slag

1

inleiding

Hartelijk dank voor het aanschaffen van een HP Photosmart printer. Bij uw nieuwe printer wordt de volgende documentatie geleverd waarin wordt beschreven hoe u de printer in gebruik neemt en deze optimaal kunt gebruiken.

- **Installatiegids** — Een poster met handzame instructies voor het instellen van de printer en het installeren van de bijbehorende software.
- **Beknopte handleiding** — Een handige naslaggids met inzichtelijke informatie over uw nieuwe printer. Verder wordt uitgelegd hoe u de voornaamste functies van de printer kunt gebruiken en hoe u problemen met de hardware kunt opsporen en oplossen.
- **Software-installatie & productondersteuning**— Een boekje met uitleg over het installeren en configureren van de software die bij de printer wordt geleverd. Hierin kunt u ook lezen hoe u softwareproblemen kunt opsporen en oplossen, hoe u ondersteuning kunt opvragen bij **www.hp.com** en hoe u contact kunt opnemen met HP Support & Services.
- **Help bij HP Photosmart-printer** — On line informatie over de geavanceerde functies van uw nieuwe printer. Hierin kunt u meer lezen over het onderhoud van de printer, geavanceerde procedures voor foutopsporing en foutberichten.

Wanneer u de HP Photosmart-software op de computer hebt geïnstalleerd, kunt u de Help bij de HP Photosmart-printer bekijken en afdrukken.

Help bij de HP Photosmart-printer weergeven

- **Onder Windows:** Ga naar het menu **Start**, kies **Programma's, Hewlett-Packard, Photosmart-printer 130, 230, 7150, 7345, 7350, 7550** en **HP-dirigent voor foto- en beeldbewerking**. Klik in de **HP-dirigent voor foto- en beeldbewerking** op **Help**.
- **Op de Macintosh:** Plaats de HP Photosmart-cd in het cd-rom-station. Selecteer uw **taal** in de map **User Docs** en klik op het bestand **photosmart 7350.html**.

Help bij de HP Photosmart-printer afdrukken

- **Onder Windows:** Klik op **Afdrukken** op de navigatiebalk boven aan het venster Help bij HP Photosmart-printer.
- **Op de Macintosh:** Ga naar het menu **Archief** en selecteer **Print** of klik op **Print** op de navigatiebalk boven aan het browservenster.

printeronderdelen

voorzijde

Bovenste klep

Open deze klep om de inktpatroon te vervangen

Envelopinvoer

In deze opening plaatst u één envelop die u wilt bedrukken

Bedieningspaneel

Zie **bedieningspaneel** op pagina 5.

Sleuven voor geheugenkaarten

Zie **sleuven voor geheugenkaarten** op pagina 6.

Uitvoerlade

In deze verwijderbare lade worden de afgedrukte foto's of documenten opgevangen

Deksel van fotolade

Via dit deksel hebt u toegang tot de fotolade

Fotolade

In deze lade plaatst u het fotopapier (10 x 15 cm) waarop u wilt afdrukken

Camerapoort

Via deze poort kunt u een HP direct-printing digitale camera op de printer aansluiten

Papierbreedtegeleider

Schuif deze geleider tegen de rand van het papier in de invoerlade

Invoerlade

In deze lade plaatst u het papier of de enveloppen waarop u wilt afdrukken

Uitschuifbare uitvoerlade

Als u een groot aantal pagina's wilt afdrukken, trekt u deze lade voorzichtig uit om te voorkomen dat het papier op de grond valt

Schuifknop fotolade

Met deze schuifknop kunt u de fotolade in- of uitschakelen

Papierlengtegeleider

Schuif deze geleider tegen de rand van het papier in de invoerlade

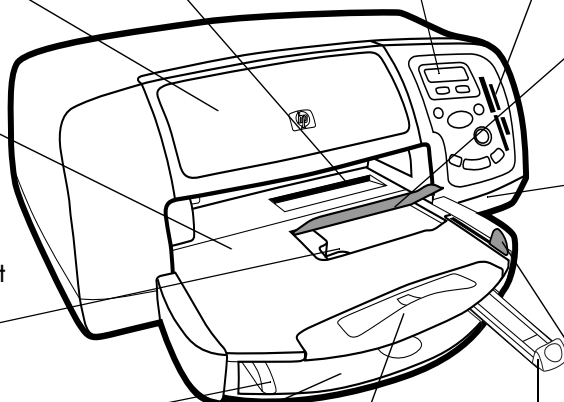

achterzijde

USB-poort

Via deze poort kunt u de printer op de computer aansluiten

Netsnoeraansluiting

Sluit hier het meegeleverde netsnoer aan

Klep aan achterzijde

Verwijder deze klep als u een papierstoring wilt verhelpen

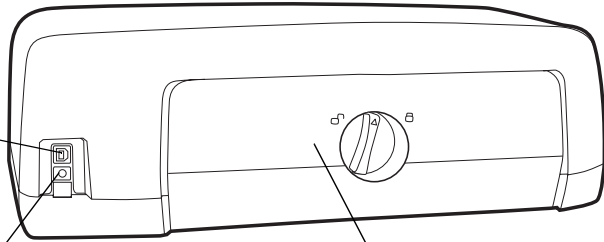

bedienings- paneel

EXEMPLAREN

Gebruik deze knop om het aantal exemplaren te selecteren dat u wilt afdrukken

FOTO'S KIEZEN

Met deze knop kunt u selecteren welke foto's u wilt afdrukken

AAN/UIT

Met deze knop kunt u de printer aan- of uitzetten

ANNULEREN/NEE

Met deze knop kunt u een instelling annuleren, het afdrukken of opslaan stoppen, een vraag op het LCD-scherm met nee beantwoorden of een menu sluiten

EXTRA

Met deze knop kunt u allerlei taken voor printerbeheer uitvoeren

LCD-scherm

Op dit scherm vindt u informatie over de status van de printer

FORMAAT

Met deze knop kunt u het fotoformaat selecteren

OPSLAAN

Met deze knop kunt u foto's vanaf een geheugenkaart opslaan of via de camera geselecteerde foto's afdrukken

Lampje van geheugenkaart (groen)

De geheugenkaart is op de juiste manier in de sleuf geplaatst

Uit

Er is geen geheugenkaart geplaatst.

Knippert

Er worden gegevens verzonden tussen de geheugenkaart en de printer of de computer

Lampje Afdrukken Aan (groen)

De printer staat aan

Uit

De printer staat uit

Knippert (groen)

De printer is bezig

Knippert (oranje)

Er is een probleem met de printer

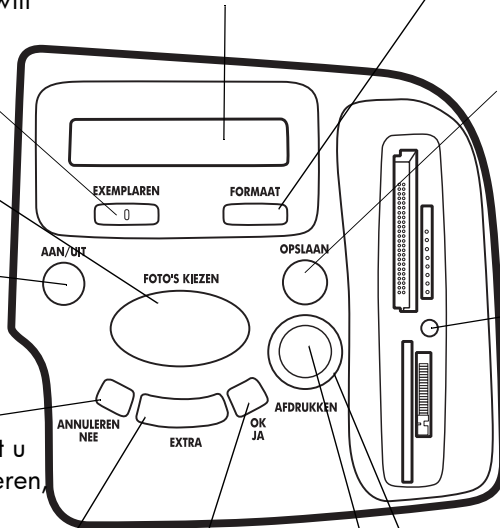

OK/JA

Met deze knop kunt u foto's selecteren, een vraag op het LCD-scherm met ja beantwoorden of menuopties selecteren

AFDRUKKEN

Met deze knop drukt u geselecteerde foto's van een geheugenkaart af

sleuven voor geheugen- kaarten

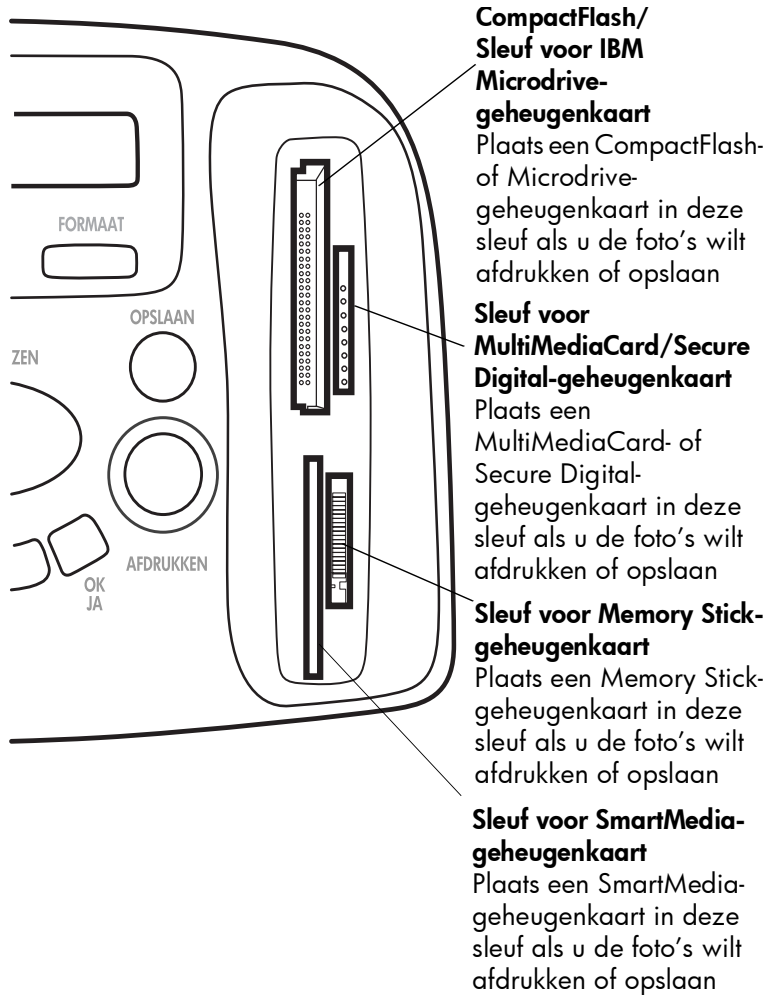

informatie over papier

U kunt afdrucken op papier van uiteenlopende soorten en formaten, van indexkaarten en fotopapier tot enveloppen en transparanten. Voor de beste afdrukkwaliteit raden we u aan inkjetpapier van HP te gebruiken.



Als u inkjetpapier van HP gebruikt, moet u de juiste papiersoort instellen in het dialoogvenster Eigenschappen van de printer (onder Windows) of het dialoogvenster Print (op de Macintosh).

- Gebruik de invoerlade voor alle ondersteunde papiersoorten en -formaten
- Gebruik de fotolade als u wilt afdrucken op fotopapier van 10 x 15 cm
- Gebruik de envelopinvoer boven de uitvoerlade als u één envelop wilt bedrukken

Raadpleeg de Help bij de HP Photosmart-printer voor meer informatie over de ondersteunde papiersoorten en -formaten.

papier laden in de invoerlade

- 1 Til de uitvoerlade omhoog.

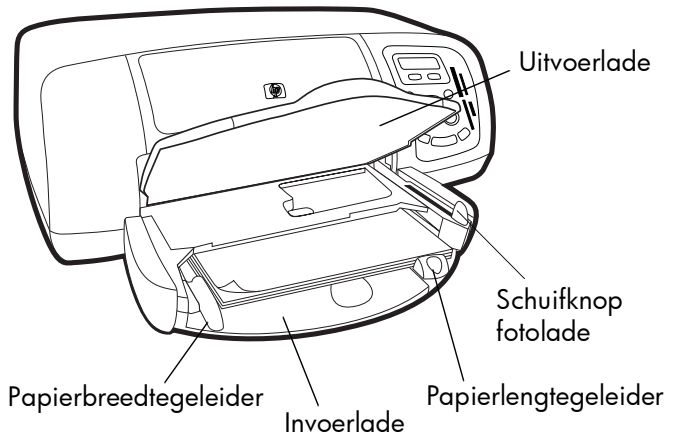

- 2 Trek de papierlengtegeleider uit de invoerlade en schuif de papierbreedtegeleider zo ver mogelijk naar links.

- 3 Plaats een stapel papier in de invoerlade.
 - Leg het papier met de **kant waarop u wilt afdrukken naar beneden**. Het papier wordt de printer in getrokken, omgedraaid en vervolgens bedrukt, waarna het document met de bedrukte zijde naar boven in de uitvoerlade wordt opgevangen.
 - Leg het papier altijd in de lengterichting in de printer, met de korte zijde naar u toe gekeerd.
 - Gebruik niet te veel of te weinig papier. Zie de sectie over de specificaties in de Help bij de HP Photosmart-printer voor meer informatie. Wanneer de invoerlade maar één of twee vellen papier bevat, kan de printer moeite hebben met het oppakken van het volgende vel papier. Zorg ervoor dat de stapel meerdere vellen bevat, maar niet boven de bovenzijde van de papierlengtegeleider uitsteekt.
 - Gebruik slechts één soort en formaat papier tegelijk. Doe geen verschillende soorten en formaten papier door elkaar in de invoerlade.
- 4 Trek de schuifknop van de fotolade helemaal naar u toe. Hiermee schakelt u de fotolade uit.
- 5 Schuif de papierbreedtegeleider en papierlengtegeleider zo dicht mogelijk tegen het papier aan, zonder dat het papier opbolt. Dit zorgt ervoor dat het papier recht in de printer wordt ingevoerd.
- 6 Laat de uitvoerlade zakken.

Wanneer u de fotolade gebruikt, kunt u het papier in de invoerlade laten zitten.



Als het fotopapier in de fotolade op is, wordt er verder afgedrukt op het papier uit de invoerlade.

- 1 Trek de schuifknop van de fotolade helemaal naar u toe. Hiermee schakelt u de fotolade uit.
- 2 Til het deksel van de fotolade op.
- 3 Leg het papier in de fotolade met de **kant waarop u wilt afdrukken naar beneden**. Als u papier met een afscheerstrook gebruikt, plaatst u dit zo dat de strook als eerste wordt ingevoerd. Het papier wordt de printer in getrokken, omgedraaid en vervolgens bedrukt, waarna het document met de bedrukte zijde naar boven in de uitvoerlade wordt opgevangen.
 - U kunt maximaal 20 vellen papier in de fotolade plaatsen.

fotopapier laden in de fotolade

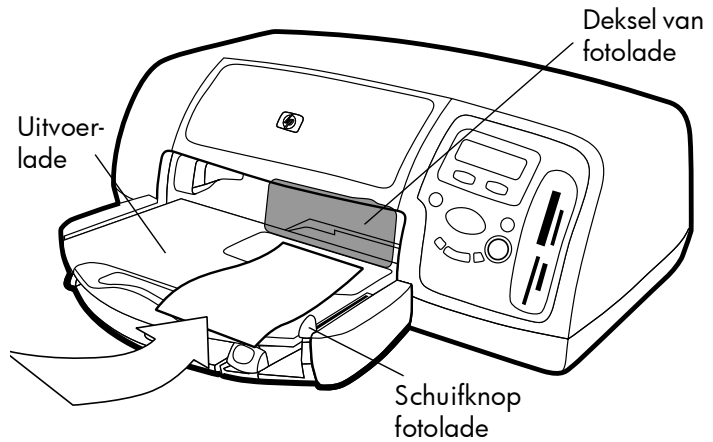

- 4 Laat het deksel van de fotolade zakken.
- 5 Duw de schuifknop van de fotolade van u af (in de richting van de printer) totdat deze tegen de rand van het papier tot stilstand komt. Zo wordt de fotolade ingeschakeld.



Wanneer u de fotolade niet meer wilt gebruiken, trekt u de schuifknop van de fotolade helemaal naar u toe. De fotolade wordt dan uitgeschakeld en er wordt weer afgedrukt op het papier in de invoerlade.

Zie de Help bij de HP Photosmart-printer voor meer informatie over:

- het laden van één envelop
- het laden van een stapel enveloppen
- het laden van indexkaarten en andere kleine afdrukmaterialen
- het laden van transparanten

informatie over inktpatronen

Voor uw printer kunt u kiezen uit drie inktpatronen:

De twee inktpatronen die worden geleverd bij de printer zijn bij uitstek geschikt voor het afdrukken van prachtige foto's.

- **HP #57 (C6657A)** — Driekleurige inktpatroon
- **HP #58 (C6658A)** — Inktpatroon voor foto's

Voor het voordelig afdrukken van gewone documenten kunt u een zwarte inktpatroon kopen voor gebruik in plaats van de inktpatroon voor foto's:

- **HP #56 (C6656A)** — Zwarte inktpatroon

De wagen voor inktpatronen op de printer biedt plaats aan twee inktpatronen. Welke inktpatronen u gebruikt, hangt af van wat u wilt afdrukken.

Type afdruk	Aanbevolen inktpatronen
Documenten	Links: Driekleurige inktpatroon (HP #57) Rechts: Zwarte inktpatroon (HP #56)
Foto's op fotopapier	Links: Driekleurige inktpatroon (HP #57) Rechts: Inktpatroon voor foto's (HP #58)



Bij het afdrukken van foto's kunt u de zwarte inktpatroon in de wagen laten zitten. Voor de beste fotokwaliteit is het raadzaam de inktpatroon voor foto's te installeren.

een inktpatroon in de houder plaatsen

Door een ongebruikte inktpatroon in de houder te plaatsen kunt u deze langer goed houden. Bewaar de inktpatroon daarom altijd in de meegeleverde houder wanneer u deze uit de printer verwijdert.

- U kunt een inktpatroon in de houder plaatsen door de patroon schuin in de houder te schuiven en deze vervolgens op zijn plaats te klikken.
- U kunt de inktpatroon weer uit de houder verwijderen door op de bovenkant van de houder te drukken en deze naar achter te bewegen, waarna u de inktpatroon uit de houder kunt schuiven.

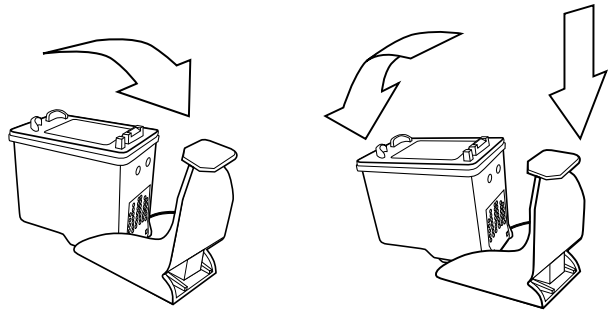

de reservemodus

In de reservemodus kunt u doorgaan met afdrucken als een van de inktpatronen defect raakt, geen inkt meer bevat of niet compatibel is met uw printer. Als er een foutbericht over de inktpatroon verschijnt op het LCD- of computerscherm, verwijdert u de inktpatroon in kwestie en sluit u het bovenste deksel van de printer. Vervolgens wordt de reservemodus geactiveerd. Er verschijnt een bericht waarin wordt gemeld dat de reservemodus is geactiveerd.

In de reservemodus wordt er trager afgedrukt en is de kwaliteit van de afdrucken minder.

Gebruikte inktpatroon	Resultaat
Zwarte inktpatroon	Kleuren worden afgedrukt in grijstinten
Driekleurige inktpatroon	Kleuren worden gewoon afgedrukt, maar zwart als grijs
Inktpatroon voor foto's	Kleuren worden afgedrukt als grijstinten



Hoewel u in de reservemodus kunt doorgaan met afdrucken, is de afdrukkwaliteit minder goed. Vervang de ontbrekende inktpatroon daarom zo snel mogelijk, zodat u weer afdrucken kunt maken van de hoogste kwaliteit.

de inktpatronen installeren of vervangen

Uw printer presteert pas optimaal als u echte HP-behoefden gebruikt, zoals echte HP-inktpatronen die door HP zijn gevuld.

De inktpatronen gaan het langst mee als u de printer na gebruik uitzet met de knop **AAN/UIT**. Trek de stekker pas uit het stopcontact of schakel de stroomvoorziening (bijvoorbeeld een snoercentrale) pas uit wanneer het lampje Afdrukken niet meer brandt. Op die manier kunnen de inktpatronen veilig worden weggeborgen.

Let op! Controleer of u de juiste inktpatronen gebruikt. Vul de inktpatronen niet zelf bij. Schade die ontstaat door het aanpassen of bijvullen van HP-inktpatronen valt uitdrukkelijk niet onder de garantie van HP.

- 1 Als de printer uit staat, drukt u op de knop **AAN/UIT** op het bedieningspaneel om de printer aan te zetten.
- 2 Open de bovenste klep. De wagen met de inktpatronen beweegt naar het midden van de printer.
- 3 Til de vergrendeling van de wagen voor de inktpatroon die u wilt installeren of vervangen op door uw vinger onder het nummer op het palletje te plaatsen en dit naar u toe te trekken. De vergrendeling van de inktpatroon wordt geopend.
- 4 Als u de inktpatroon wilt vervangen, trekt u de oude inktpatroon eruit en ruimt u deze op.

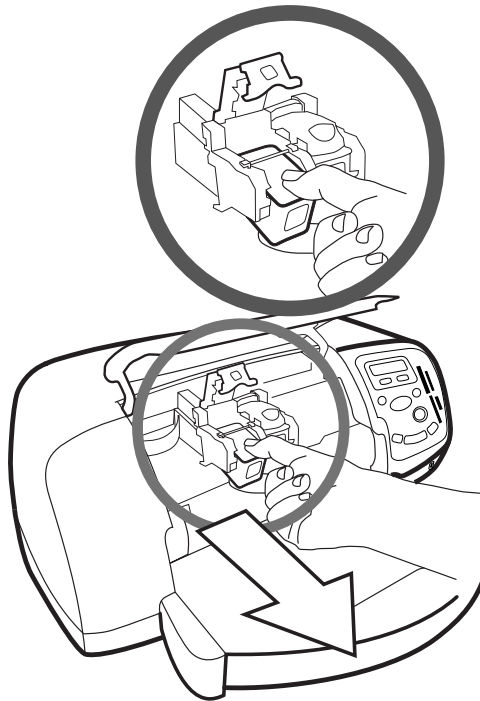

- 5 Neem de nieuwe inktpatroon uit de verpakking.
- 6 Pak deze vast bij het roze lipje en trek de plastic tape los. Let erop dat u alleen de doorzichtige tape van de inksproeiers aftrekt en de koperen contactpunten laat zitten.

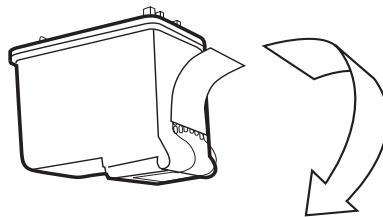

Raak de inksproeiers en de koperen contactpunten NIET aan. Als u deze onderdelen aanraakt, kunt u de inktpatroon beschadigen.

7 De inktpatroon plaatsen:

- Houd de inktpatroon met de koperen contactpunten naar de houder. Zorg ervoor dat de opstaande randen links en rechts op de bovenkant van de inktpatroon zich precies onder de uitsparingen op de wagen bevinden. Schuif de inktpatroon voorzichtig in de wagen en druk deze vervolgens stevig op zijn plaats.
- Duw de vergrendeling naar beneden. Plaats uw vinger bovenop het palletje. Plaats uw duim onder het nummer op het palletje en druk dit naar beneden. Laat het palletje los zodat de inktpatroon op zijn plaats klikt.

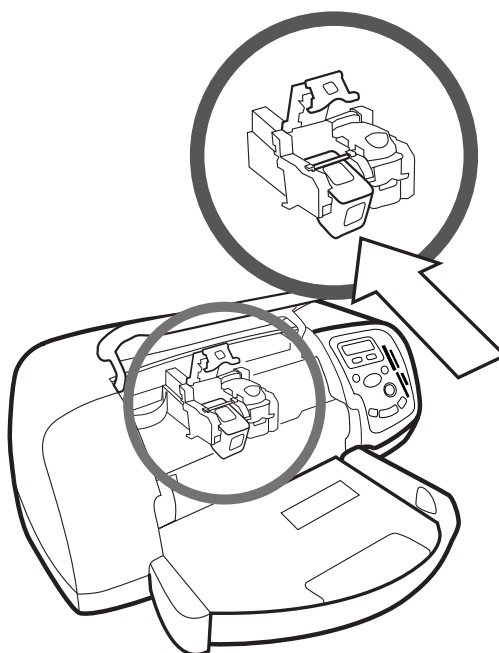

8 Sluit de bovenste klep.



Er wordt automatisch een kalibratiepagina afgedrukt. Zorg ervoor dat de invoerlade gewoon papier bevat.

het bedieningspaneel

de knoppen

Op het bedieningspaneel van de printer ziet u meerdere knoppen:

- **AAN/UIT** — Met deze knop kunt u de printer aan- of uitzetten.
- **EXEMPLAREN** — Met deze knop kunt u selecteren hoeveel exemplaren u wilt afdrukken.
- **FORMAAT** — Met deze knop kunt u het fotoformaat selecteren.
- **FOTO'S KIEZEN** — Met deze knop kunt u allerlei taken uitvoeren, zoals navigeren door de menuopties en selecteren welke foto's of DPF-bestanden u vanaf de geheugenkaart wilt afdrukken.
- **OPSLAAN** — Met deze knop kunt u foto's vanaf een geheugenkaart op de computer opslaan of via de camera geselecteerde foto's afdrukken.
- **AFDRUKKEN** — Met deze knop kunt u geselecteerde foto's vanaf een geheugenkaart afdrukken.
- **ANNULEREN/NEE** — Met deze knop kunt u een instelling annuleren, het afdrukken of opslaan stoppen, een vraag op het LCD-scherm met nee beantwoorden of een menu sluiten.
- **OK/JA** — Met deze knop kunt u een vraag op het LCD-scherm met ja beantwoorden, de huidige foto selecteren of een fotobereik selecteren. Selecteer de eerste foto van een fotobereik als u een fotobereik wilt selecteren. Houd de knop OK/Yes (OK/Ja) ongeveer drie seconden ingedrukt en druk vervolgens op de knop **FOTO'S KIEZEN** totdat de gewenste foto aan het einde van het bereik wordt weergegeven.

het menu Extra

Via het menu **EXTRA** kunt u allerlei taken uitvoeren, zoals een testpagina afdrukken, de inktpatronen reinigen, pagina- en foto-opties selecteren en de printerinstellingen aanpassen.



De huidige printerinstelling is op het LCD-scherm gemarkeerd met een sterretje (*).

Optie in menu Extra	Opties
Een testpagina afdrukken	N.v.t.
Een diagnosepagina afdrukken	N.v.t.
De inktpatronen reinigen	N.v.t.
Papierinstelling selecteren	Automatisch Handmatig

Optie in menu Extra	Opties
Paginalay-out selecteren	Fotoalbum Besparing
Opties voor bijsnijden	Standaard Volledige afbeelding (niet bijsnijden)
Helderheid van foto aanpassen	zeven niveaus van donker naar licht
Kleuropties volgende afdruk	Kleur Zwart-wit Sepia (bruin) Antiek
Afdrukken zonder randen	Aan Uit
Taal selecteren	Engels, Frans, Duits, Spaans, Italiaans, Japans, Portugees, Nederlands
Land/regio selecteren	V.S./Canada, Verenigd Koninkrijk, Europa, Japan, Australië, Azië/Pacific
Alle functies op beginwaarden	N.v.t.

Opties van menu Extra openen

- Druk op het bedieningspaneel op de knop **Extra** totdat de optie die u wilt wijzigen, wordt weergegeven op het LCD-scherm. Druk daarna op **OK/Ja**.
- Deze optie biedt u mogelijk meerdere keuzen.

Een keuze selecteren

- 1 Druk op de **rechterkant** van de knop **Extra** totdat de gewenste keuze wordt weergegeven.
- 2 Druk op **OK/Ja**.

de indicatie- lampjes

Op het bedieningspaneel van de printer ziet u twee indicatielampjes:

- **Lampje Afdrukken** — Wanneer dit lampje brandt, staat de printer aan. Wanneer dit lampje groen knippert, is de printer bezig. Wanneer dit lampje oranje knippert, is er een probleem met de printer.
- **Lampje Geheugenkaart** — Wanneer dit lampje niet brandt, is er geen kaart in de sleuf voor de geheugenkaart geplaatst. Wanneer dit lampje groen is, is de kaart op de juiste manier geplaatst. Wanneer dit lampje groen knippert, wordt er informatie uitgewisseld tussen de printer en de computer.

de printer gebruiken met een digitale camera

2

Met de HP Photosmart 7350-printer kunt u schitterende foto's afdrukken vanaf uw digitale camera zonder dat u de computer gebruikt.

via de camera geselecteerde foto's

Als u beschikt over een 'direct-printing' digitale camera van HP, kunt u de printer gebruiken om via de camera geselecteerde foto's af te drukken.

foto's selecteren en afdrukken

- 1 Selecteer de foto's die u wilt afdrukken in het menu Delen van uw camera. Raadpleeg de documentatie bij de camera voor meer informatie.
- 2 Sluit de camera aan op de camerapoort aan de voorkant van de printer met behulp van de speciale USB-kabel die bij de camera is geleverd.

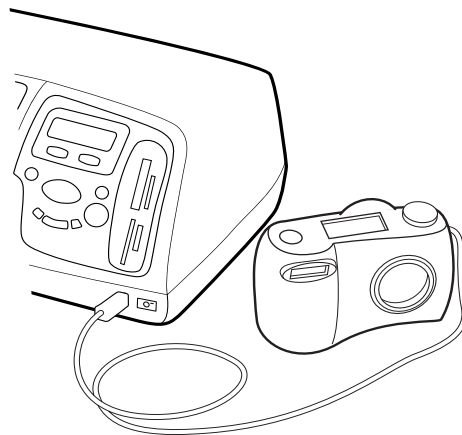

- 3 Zodra u de camera op de printer hebt aangesloten, wordt het menu Afdrukinstellingen van de camera geopend. Vanuit dit menu kunt u het volgende doen:
 - de foto's wijzigen die u hebt geselecteerd om af te drukken
 - het papiertype selecteren
 - het papierformaat selecteren
- 4 Volg de instructies op het LCD-scherf van de camera als u klaar bent om de foto's af te drukken.



Raadpleeg de documentatie die bij de camera is geleverd voor meer informatie over het gebruik van via de camera geselecteerde foto's.

afdrukken vanaf een geheugenkaart

Als in uw digitale camera foto's op een geheugenkaart worden opgeslagen, kunt u de geheugenkaart in de printer plaatsen om uw foto's af te drukken of op te slaan zonder de computer te gebruiken. De stappen die u moet uitvoeren, worden weergegeven op het LCD-scherf van de printer.

Door de printer worden zeven verschillende geheugenkaarten ondersteund. Deze kaarten worden geproduceerd door diverse leveranciers en zijn beschikbaar met diverse opslagcapaciteiten. U kunt geheugenkaarten kopen op de plaats waar u uw digitale camera hebt gekocht en in de meeste winkels met computerbenodigdheden. Als in uw digitale camera foto's op een geheugenkaart worden opgeslagen, kunt u de geheugenkaart in de printer plaatsen om uw foto's af te drukken of op te slaan.

ondersteunde geheugenkaarten

De printer biedt ondersteuning voor geheugenkaarten van **CompactFlash™ (CFA-gecertificeerd, type I of II)**, **IBM Microdrive™**, **SmartMedia™**, **MultiMediaCard™**, **Secure Digital™** en **Memory Stick™**.

Let op! Als u een ander type geheugenkaart gebruikt, kan de geheugenkaart en/of de printer beschadigd raken.

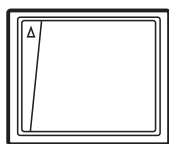

Compact Flash
Type I of II

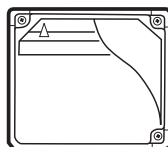

IBM Microdrive

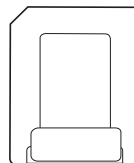

SmartMedia

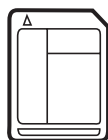

MultiMediaCard

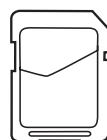

Secure Digital

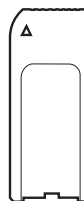

Memory Stick

Als uw digitale camera meerdere bestandstypen ondersteunt, kunt u foto's waarschijnlijk ook opslaan met bestandsindelingen zoals JPEG, niet-gecomprimeerde TIFF, FlashPix en RAW. U kunt JPEG- en ongecomprimeerde TIFF-bestanden direct vanaf de geheugenkaart afdrukken of u kunt andere bestandsindelingen op de computer opslaan en vervolgens afdrukken vanaf de computer met behulp van een softwaretoepassing.

een geheugenkaart plaatsen

Wanneer u foto's hebt genomen met uw digitale camera, kunt u deze onmiddellijk afdrukken of rechtstreeks op de computer opslaan via de printer.



De printer kan slechts één sleuf voor een geheugenkaart tegelijkertijd gebruiken.

Wanneer de geheugenkaart is geplaatst, brandt het lampje van de betreffende sleuf. Op het LCD-scherm wordt kort weergegeven hoeveel foto's op de geheugenkaart zijn gevonden.

Let op! Trek de geheugenkaart niet uit de sleuf zolang het betreffende lampje knippert. Wanneer u een geheugenkaart verwijdert terwijl deze in gebruik is, kunnen de printer, de geheugenkaart of de gegevens op de geheugenkaart beschadigd raken. Raadpleeg **kieszen welke foto's u wilt afdrukken** op pagina 24 voor meer informatie.

een CompactFlash- of IBM Microdrive-geheugenkaart plaatsen

Plaats de geheugenkaart in de linkerbovensleuf, waarbij de voorkant van de kaart naar links is gekeerd en de kant met de gaatjes het eerst in de printer schuift.

Let op! Schuif eerst de kant met de gaatjes in de printer. Als u de geheugenkaart op een andere manier plaatst, kan de kaart of de printer beschadigd raken.

Duw de geheugenkaart rustig in de printer totdat de kaart niet verder kan. Het is mogelijk dat de kaart niet helemaal in de printer gaat. Als u de geheugenkaart met kracht doordruwt, kan de geheugenkaart of de printer beschadigd raken.

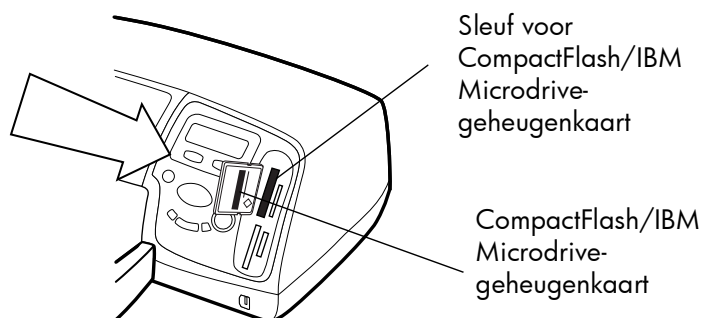

een MultiMediaCard- of Secure Digital-geheugenkaart plaatsen

Plaats de geheugenkaart in de rechterbovensleuf, waarbij de voorkant van de kaart naar links is gekeerd en de kant met de metalen contactpunten eerst in de printer schuift.

Duw de geheugenkaart rustig in de printer totdat de kaart niet verder kan. Het is mogelijk dat de kaart niet helemaal in de printer gaat. Als u de geheugenkaart met kracht doordruwt, kan de geheugenkaart of de printer beschadigd raken.

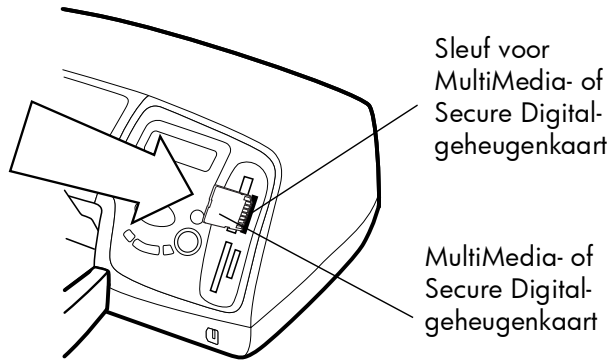

een SmartMedia-geheugenkaart plaatsen

Plaats de geheugenkaart in de linkerbenedensleuf, waarbij de voorkant van de kaart (de zwarte kant) naar links is gekeerd en de kant met de metalen contactpunten als eerste in de printer schuift.

Duw de geheugenkaart rustig in de printer totdat de kaart niet verder kan. Het is mogelijk dat de kaart niet helemaal in de printer gaat. Als u de geheugenkaart met kracht doorduwt, kan de geheugenkaart of de printer beschadigd raken.

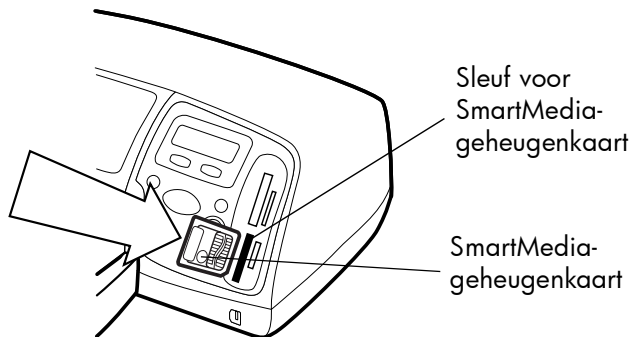

een Memory Stick-geheugenkaart plaatsen

Plaats de Memory Stick-geheugenkaart in de rechterbenedensleuf, waarbij de kant met de metalen contactpunten naar rechts is gekeerd en het einde met de metalen contactpunten als eerste in de printer schuift.

Duw de geheugenkaart rustig in de printer totdat de kaart niet verder kan. Het is mogelijk dat de kaart niet helemaal in de printer gaat. Als u de geheugenkaart met kracht doorduwt, kan de geheugenkaart of de printer beschadigd raken.

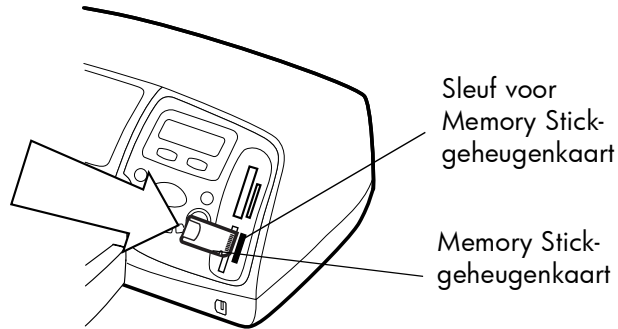

kiezen welke foto's u wilt afdrukken

Als u wilt bepalen welke foto's u wilt afdrukken of opslaan, kunt u een indexpagina met foto's afdrukken zodat u kunt bekijken welke foto's zijn opgeslagen op de geheugenkaart.

- 1 Plaats een geheugenkaart in de printer.
- 2 Controleer of de volgende tekst wordt weergegeven op het LCD-scherm van de printer:

ALLE FOTO'S	
1 exemplaar	Index

- 3 Druk op de knop **AFDRUKKEN**.

Als u foto's wilt afdrukken vanaf een geheugenkaart, plaatst u de geheugenkaart in de printer, selecteert u de gewenste foto's en drukt u op de knop **AFDRUKKEN**.

Foto's afdrukken via het bedieningspaneel:

- 1 Plaats een geheugenkaart in de printer.
- 2 Druk op de knop **FOTO'S KIEZEN** om de foto's die u wilt afdrukken te selecteren.
- 3 Druk op **OK/JA** wanneer het aantal foto's dat u wilt afdrukken wordt weergegeven op het LCD-scherm.
- 4 Druk op de knop **AFDRUKKEN** om de geselecteerde foto's af te drukken.

Raadpleeg de Help bij de HP Photosmart-printer voor meer informatie over het afdrukken van afzonderlijke of meerdere foto's, het afdrukken van een doorlopend fotobereik of het afdrukken van foto's van verschillende grootten.

foto's afdrukken via het bedieningspaneel

de printer gebruiken met een computer

3

U kunt de HP Photosmart 7350-printer gebruiken in combinatie met elke softwaretoepassing voor Windows of de Macintosh waarmee kan worden afgedrukt. U kunt allerlei projecten afdrukken, zoals pagina's van een fotoalbum, wenskaarten of nieuwsbrieven.

Als u al weet hoe u een printer met de computer gebruikt, kunt u afdrukken maken zoals u gewend bent. Als u nog nooit afdrukken hebt gemaakt of als u vragen hebt, vindt u meer informatie in dit hoofdstuk.

Wanneer u afdrukt vanaf de computer, zijn de instellingen op het bedieningspaneel niet van toepassing. De software op de computer heeft voorrang op de printerinstellingen.

afdrukken onder Windows

afdrukken vanuit een softwaretoepassing

- 1 Kies **Print** in het menu **Archief** van de softwaretoepassing.
- 2 Selecteer in het dialoogvenster Print de pagina's en de aantallen die u wilt afdrukken.

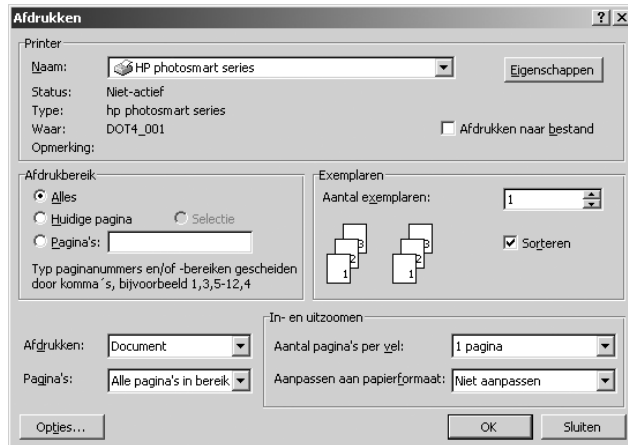

- 3 Klik op **Eigenschappen** als u meer geavanceerde instellingen wilt weergeven. Stel de printereigenschappen (zoals afdrukkwaliteit en papiertype) in en klik op **OK**.

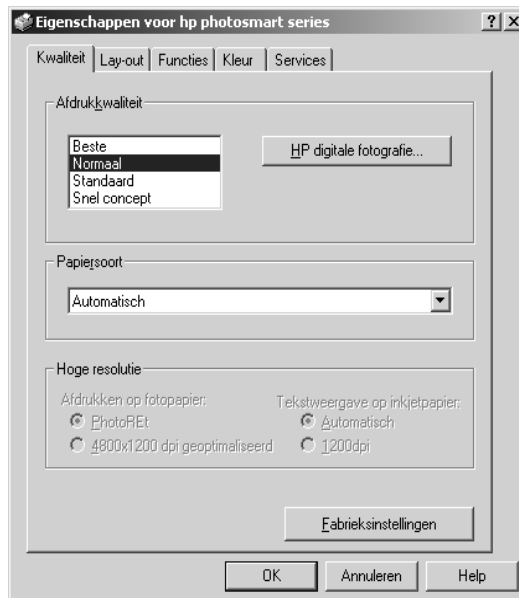

Als u meer wilt weten over de beschikbare instellingen, klikt u rechtsboven in het dialoogvenster Eigenschappen van de printer op de knop **?**. Vervolgens klikt u op het onderwerp waarover u meer informatie wenst. U kunt ook op **Help** klikken.



de taakbalk- pictogrammen onder Windows

4 Klik op **OK** om het document af te drukken.

Zie de Help bij de HP Photosmart-printer voor meer informatie over:

- het wijzigen van de afdrukinstellingen
- het werken met geavanceerde instellingen
- het aanpassen van de kleur en de helderheid van foto's

Nadat u de printersoftware hebt geïnstalleerd, worden twee pictogrammen weergegeven op de Windows-taakbalk:

- het pictogram van de HP Photosmart-printer 
- het pictogram van de HP Photosmart-geheugenkaart 

Met deze pictogrammen kunt u allerlei taken uitvoeren.



Printerpictogram

Pictogram
Geheugenkaart

pictogram van hp photosmart-printer

Via het printerpictogram kunt u het dialoogvenster Eigenschappen van de printer openen, een standaardprinter selecteren of de werkset weergeven.

- Wanneer u op het printerpictogram klikt, wordt het dialoogvenster Eigenschappen van de printer geopend.
- Wanneer u met de rechtermuisknop op het printerpictogram klikt, wordt het volgende menu geopend. Kies een optie uit het menu.



Klik hierop om het dialoogvenster Eigenschappen van de printer te openen.

Klik hierop om de HP Photosmart Werkset te openen.

Klik hierop om het menu te sluiten en het printerpictogram van de taakbalk te verwijderen. Als u het menu wilt sluiten zonder het printerpictogram van de taakbalk te verwijderen, klikt u ergens buiten het menu.

In de lijst met geïnstalleerde printers kunt u de gewenste HP Photosmart-printer selecteren. De geselecteerde printer wordt aangegeven met een vinkje.

het pictogram voor de hp photosmart-geheugenkaart

Met het geheugenkaartpictogram kunt u de status van de printer bepalen, foto's openen die zijn opgeslagen op de geheugenkaart en de dialoogvensters voor de verbinding weergeven.

- De vorm van het pictogram geeft de status van de printer aan.

	<p>Wanneer het geheugenkaartpictogram groen wordt weergegeven, is de geheugenkaart in de printer geplaatst. De printer is klaar om de foto's op de geheugenkaart te openen.</p>
	<p>Wanneer het geheugenkaartpictogram grijs wordt weergegeven, is er geen geheugenkaart in de printer geplaatst.</p>
	<p>Wanneer een rode X over het geheugenkaartpictogram wordt weergegeven, is de verbinding tussen de printer en de computer verbroken. Als u vanaf de computer wilt afdrukken, moet u opnieuw verbinding maken. Raadpleeg problemen met de Windows-aansluiting op pagina 33 voor meer informatie over het herstellen van de verbinding.</p>

- Wanneer u met de rechtermuisknop op het geheugenkaart-pictogram klikt, wordt het volgende menu geopend. Kies een optie uit het menu.

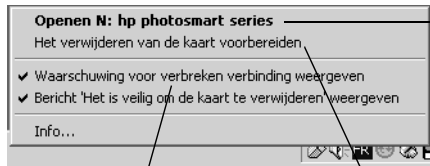

Klik hierop om Windows Verkenner te openen, waarin u foto's kunt verplaatsen, kopiëren, verwijderen of openen. U kunt ook op het geheugenkaart-pictogram dubbelklikken om Windows Verkenner te openen.

Klik hierop als u verbindingsberichten wilt weergeven wanneer de verbinding met de printer is verbroken of de printer probeert om de verbinding met de computer te herstellen. Een vinkje geeft aan dat deze berichten worden weergegeven.

Klik hierop om de geheugenkaart uit de printer te verwijderen.

Zie de Help bij de HP Photosmart-printer voor meer informatie over:

- het instellen van de printereigenschappen
- het gebruik van de Werkset
- het werken met de HP-dirigent voor foto- en beeldbewerking

afdrukken op de Macintosh

afdrukken vanuit een software-toepassing (OS X of OS 9.x)



De volgende stappen zijn specifiek voor OS X. Voor OS 9.x kunnen deze stappen iets afwijken. Zorg ervoor dat u de Photosmart-printer hebt geselecteerd in het Afdrukbeheer (OS X) of in de Kiezer (OS 9.x) voordat u met afdrukken begint. Zie het boekje *Software-installatie & productondersteuning* bij de printer voor meer informatie.

- 1 Kies **Pagina-instelling** in het menu **Archief** van de softwaretoepassing.
- 2 Kies **Photosmart 7350** in het uitrolmenu **Indeling** en selecteer vervolgens de paginakenmerken (zoals papierformaat, afdrukstand en schaal) voor uw project. Wanneer u klaar bent met het instellen van de paginakenmerken klikt u op **OK**.

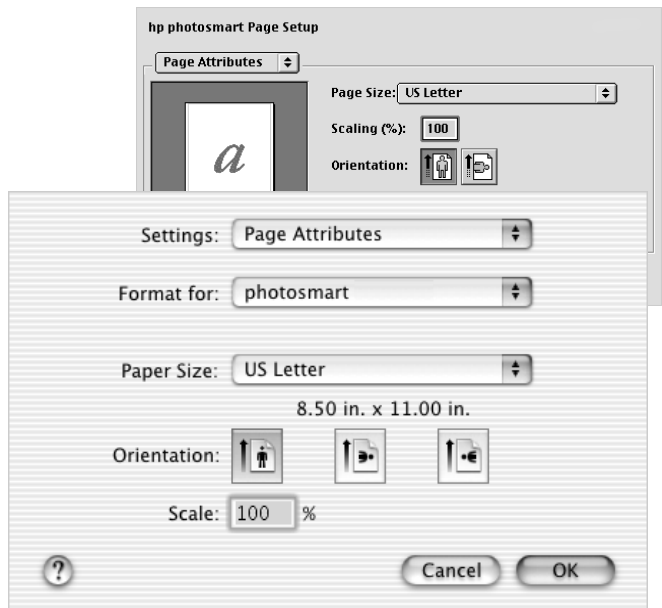

- 3 Kies **Print** in het menu **Archief** van de softwaretoepassing.
- 4 Selecteer de gewenste afdrুকinstellingen voor uw project. Via het uitrolmenu kunt u naar de andere deelvensters gaan.

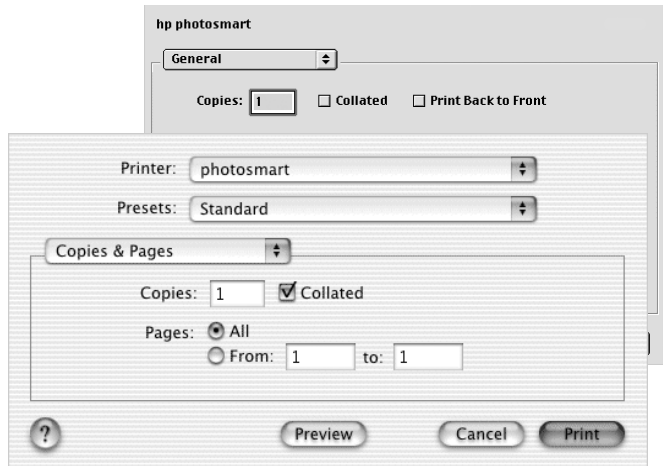

- 5 Klik op **Print** (OS X) of **OK** (OS 9.x) om met afdrukken te beginnen.



Klik op ? in de linkerbenedenhoek van het dialoogvenster als u meer wilt weten over de beschikbare instellingen (alleen onder OS X).

Zie de Help bij de HP Photosmart-printer voor meer informatie over:

- het wijzigen van de afdrukinstellingen
- het werken met geavanceerde instellingen
- het aanpassen van de kleur en de helderheid van foto's

problemen oplossen

4

Uw HP Photosmart-printer is ontworpen met het oog op betrouwbaarheid en gebruiksgemak. In deze sectie vindt u tips, adviezen en antwoorden op veelgestelde vragen. Controleer eerst het volgende:

- Zijn alle kabels tussen de printer en de computer op de juiste manier aangesloten?
- Gebruikt u de meest recente versie van de software? Ga na of er software-updates beschikbaar zijn op www.hp.com. Raadpleeg het boekje *Software-installatie & productondersteuning* dat bij de printer wordt geleverd voor contactinformatie.



De informatie in deze sectie heeft betrekking op Windows- en Macintosh-besturingssystemen.

problemen met de Windows-aansluiting

Als u de HP Photosmart gebruikt met een Windows-pc, moet de printer voortdurend in verbinding staan met de computer. Deze communicatieverbinding wordt gebruikt om gegevens van de printer te ontvangen.

Als de verbinding tussen de Windows-pc en de HP Photosmart is verbroken, wordt een waarschuwingsbericht weergegeven op het beeldscherm van de computer.



Een verbinding kan zijn verbroken om de volgende redenen:

- De computer is niet aangesloten op de printer. De printer is uitgeschakeld of niet aangesloten op een stopcontact.
- Als u een USB-hub of basisstation gebruikt waaraan meerdere apparaten zijn gekoppeld, kan de verbinding met de printer tijdelijk worden verbroken wanneer een ander apparaat in gebruik is. Wacht totdat het andere apparaat niet meer in gebruik is of sluit de printer rechtstreeks op de computer aan.



Zodra een verbinding is verbroken, wordt op de Windows-taakbalk met het pictogram aangegeven dat de verbinding met de geheugenkaart is verbroken.



Probeer het volgende om opnieuw verbinding te maken:

- Sluit de USB-kabel op de juiste manier aan op de computer en de USB-poort op de **achterzijde** van de printer. Controleer of het netsnoer goed is aangesloten en of de printer is aangesloten op een stopcontact en is ingeschakeld.
- Klik met de rechtermuisknop op het pictogram waarmee wordt aangegeven dat de verbinding met de geheugenkaart is verbroken als de verbinding nog steeds niet is hersteld en kies de menuoptie **Opnieuw verbinden hp photosmart series**.



Klik op **Opnieuw** om opnieuw een verbinding tot stand te brengen als er een dialoogvenster van HP Photosmart wordt geopend.

problemen met de Macintosh-aansluiting

Als u de HP PhotoSmart gebruikt met een Macintosh-computer, moet de printer voortdurend in verbinding staan met de computer. Deze communicatieverbinding wordt gebruikt om gegevens van de printer te ontvangen.

Als de verbinding tussen de Macintosh-computer en de HP PhotoSmart is verbroken, wordt een waarschuwingsbericht weergegeven op het beeldscherm van de computer.

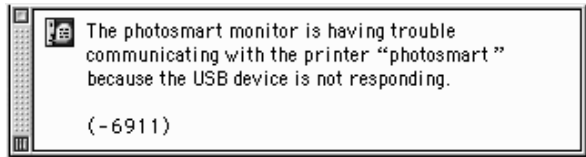

Een verbinding kan zijn verbroken om de volgende redenen:

- De computer is niet aangesloten op de printer. De printer is uitgeschakeld of niet aangesloten op een stopcontact.
- Als u een USB-hub of basisstation gebruikt waaraan meerdere apparaten zijn gekoppeld, kan de verbinding met de printer tijdelijk worden verbroken wanneer een ander apparaat in gebruik is. Wacht totdat het andere apparaat niet meer in gebruik is of sluit de printer rechtstreeks op de computer aan.

Controleer alle kabelaansluitingen als u opnieuw verbinding wilt maken. Sluit de USB-kabel op de juiste manier aan op de computer en de USB-poort op de **achterzijde** van de printer. Controleer of het netsnoer goed is aangesloten en of de printer is aangesloten op een stopcontact en is ingeschakeld.

problemen met de USB-aansluiting

Probleem	Mogelijke oorzaak	Oplossing
<p>Alleen onder Windows</p> <p>Ik heb de printer met een USB-kabel aangesloten via een ander USB-apparaat of een hub, maar wanneer ik probeer af te drukken verschijnt er een foutbericht met de volgende of een vergelijkbare melding: FOUT BIJ SCHRIJVEN NAAR <NAAM VAN USB-POORT>.</p>	<p>Misschien ontvangt de printer niet de juiste gegevens van het andere apparaat of de hub.</p> <p>OF</p> <p>De communicatie tussen de printer en de computer is onderbroken door een ander apparaat dat op de hub is aangesloten.</p>	<p>Probeer het volgende:</p> <ul style="list-style-type: none"> • Sluit de printer rechtstreeks aan op de USB-poort van de computer. • Sluit de USB-kabel op de juiste manier aan op de computer en de USB-poort op de achterzijde van de printer. • Koppel de andere USB-apparaten los van de hub en probeer het document opnieuw af te drukken.
	<p>De USB-kabel is te lang.</p>	<p>Gebruik een USB-kabel met een lengte die wordt ondersteund door de printer. Zie de sectie over de specificaties in de Help bij de HP Photosmart-printer voor informatie over de ondersteunde lengte van de USB-kabel.</p>
<p>Alleen onder Windows</p> <p>Ik heb de printer aangesloten met een USB-kabel, maar wanneer ik probeer af te drukken verschijnt er een bericht met de volgende of een vergelijkbare melding: FOUT BIJ SCHRIJVEN NAAR <NAAM VAN DOT4>.</p>	<p>Er is een probleem met de USB-aansluiting.</p>	<p>Probeer het volgende:</p> <ul style="list-style-type: none"> • Koppel de USB-kabel los van de computer en sluit deze opnieuw aan. • Sluit de kabel op de juiste manier aan op de computer en de USB-poort op de achterzijde van de printer. • Start de computer opnieuw.

Probleem	Mogelijke oorzaak	Oplossing
<p>Wanneer ik een USB-kabel aansluit tussen de printer en de computer, verschijnt er een foutbericht met de volgende of een vergelijkbare melding: U HEBT DE COMPUTER AANGESLOTEN OP DE USB-POORT AAN DE VOORZIJDE VAN DE PRINTER.</p>	<p>U hebt de computer aangesloten op de camerapoort op de voorzijde van de printer. U kunt via deze poort alleen een HP direct-printing digitale camera op de printer aansluiten.</p>	<p>Probeer het volgende:</p> <ul style="list-style-type: none"> • Sluit de USB-kabel aan op de USB-poort op de achterzijde van de printer. <p>Als u printersoftware aan het installeren was toen het foutbericht verscheen, probeert u het volgende:</p> <p>Onder Windows</p> <ol style="list-style-type: none"> 1 Verwijder de printersoftware. Plaats de cd met de printersoftware in de computer, klik op De software van de HP Photosmart verwijderen en volg de aanwijzingen op het scherm. 2 Start de computer opnieuw nadat u de software hebt verwijderd. 3 Sluit de USB-kabel aan op de USB-poort op de achterzijde van de printer. 4 Installeer de printersoftware opnieuw. Raadpleeg het boekje <i>Software-installatie & productondersteuning</i> voor instructies. <p>Op de Macintosh</p> <ol style="list-style-type: none"> 1 Verwijder de printersoftware. Plaats de cd met de printersoftware in de computer, klik op Verwijder in de Installer en volg de aanwijzingen op het scherm. 2 Start de computer opnieuw nadat u de software hebt verwijderd. 3 Sluit de USB-kabel aan op de USB-poort op de achterzijde van de printer. 4 Installeer de printersoftware opnieuw. Raadpleeg het boekje <i>Software-installatie & productondersteuning</i> voor instructies.

Probleem	Mogelijke oorzaak	Oplossing
<p>Alleen onder Windows</p> <p>Wanneer ik een USB-kabel aansluit tussen de printer en de computer, verschijnt het bericht ONBEKEND APPARAAT.</p>	<p>Misschien is er statische elektriciteit ontstaan in de kabel tussen de computer en de printer.</p> <p>OF</p> <p>Misschien is de USB-kabel defect.</p> <p>OF</p> <p>Misschien hebt u de USB-kabel niet op de juiste wijze aangesloten.</p> <p>OF</p> <p>De software herkent de printer niet. Misschien is de USB-aansluiting van de printer defect.</p>	<p>Probeer het volgende:</p> <ol style="list-style-type: none"> 1 Koppel de USB-kabel los van de printer. 2 Koppel het netsnoer los van de printer. 3 Wacht ongeveer 10 seconden. 4 Sluit het netsnoer weer aan op de printer. 5 Sluit de USB-kabel weer aan op de USB-poort op de achterzijde van de printer. 6 Als het bericht ONBEKEND APPARAAT nog steeds wordt weergegeven in het dialoogvenster van de wizard Nieuwe hardware, kijkt u op www.hp.com om te zien of er updates zijn of neemt u contact op met HP Support & Services. Raadpleeg het boekje <i>Software-installatie & productondersteuning</i> dat bij de printer wordt geleverd voor contactinformatie.

problemen met de printer

Probleem	Mogelijke oorzaak	Oplossing
<p>Het afdrukken verloopt erg langzaam. (zie volgende pagina)</p>	<p>Misschien voldoet de computer niet aan de systeemvereisten.</p>	<p>Controleer de hoeveelheid vrij RAM-geheugen en de processorsnelheid van de computer. Zie de sectie over de specificaties in de Help bij de HP Photosmart-printer voor informatie over de systeemvereisten.</p>
	<p>Misschien worden er te veel programma's tegelijk uitgevoerd.</p>	<p>Sluit alle overbodige programma's.</p>

Probleem	Mogelijke oorzaak	Oplossing
<p>(vervolg van vorige pagina) Het afdrukken verloopt erg langzaam.</p>	<p>Misschien gebruikt u verouderde printersoftware.</p>	<p>Kijk op www.hp.com om te zien of er een recentere versie van de software beschikbaar is. Raadpleeg het boekje <i>Software-installatie & productondersteuning</i> dat bij de printer wordt geleverd voor contactinformatie.</p> <p>Onder Windows</p> <p>Gebruik de toepassing Web Update van HP om te controleren welke versie van het printerstuurprogramma u gebruikt. Zie de sectie over productgebruik en -onderhoud in de Help bij de HP Photosmart-printer voor meer informatie.</p> <p>Op de Macintosh</p> <p>In het dialoogvenster Print (OS 9.x) of het Afdrukbeheer (OS X) kunt u controleren welke versie van het printerstuurprogramma u momenteel gebruikt. Zie de sectie over afdrukopties voor alledag in de Help bij de HP Photosmart-printer voor meer informatie.</p>
	<p>Misschien drukt u een complex document af met afbeeldingen of foto's. OF Misschien drukt u een foto met een hoge resolutie af.</p>	<p>Probeer het volgende:</p> <ul style="list-style-type: none"> • Maak wat ruimte vrij op de vaste schijf. Als er minder dan 100 MB ruimte op de vast schijf van de computer vrij is, kan de verwerkingstijd langer worden. • Wacht even. Het afdrukken van grote, complexe documenten met afbeeldingen of foto's duurt langer dan het afdrukken van tekstdocumenten.

Probleem	Mogelijke oorzaak	Oplossing
<p>(vervolg van vorige pagina) Het afdrukken verloopt erg langzaam.</p>	<p>Misschien hebt u 4800x1200 dpi Geoptimaliseerd gekozen.</p>	<p>Onder Windows</p> <ol style="list-style-type: none"> 1 Stel de afdrukkwaliteit in op Beste en stel het papiertype in op Fotopapier op het tabblad Kwaliteit. Selecteer de optie voor hoge resolutie PhotoREt in plaats van 4800x1200 dpi Geoptimaliseerd. 2 Druk het document opnieuw af. <p>Op de Macintosh</p> <ol style="list-style-type: none"> 1 Ga naar het deelvenster Papiertype/Kwaliteit en schakel de optie Foto met hoge resolutie uit. 2 Druk het document opnieuw af.
	<p>Misschien gebruikt u een USB-hub en zijn er andere USB-apparaten in gebruik.</p>	<p>Probeer het volgende:</p> <ul style="list-style-type: none"> • Sluit de USB-kabel van de computer rechtstreeks aan op de USB-poort op de achterzijde van de printer. Gebruik geen hub. • Gebruik tijdens het afdrukken geen andere apparaten die aan de hub zijn gekoppeld.
	<p>Het kan zijn dat de optie Papiertype is ingesteld op Automatisch.</p>	<p>Wanneer als papiersoort Automatisch is ingesteld, scant de printer het papier om het juiste papiertype te bepalen. Dit kan enkele seconden langer duren. U kunt dit voorkomen door de juiste papiersoort op te geven voordat u met afdrukken begint.</p> <p>Onder Windows</p> <ul style="list-style-type: none"> • Selecteer de juiste papiersoort op het tabblad Kwaliteit in het dialoogvenster Eigenschappen van de printer. <p>Op de Macintosh</p> <ul style="list-style-type: none"> • Selecteer de juiste papiersoort in het deelvenster Papiertype/Kwaliteit van het dialoogvenster Print.

Probleem	Mogelijke oorzaak	Oplossing
Het afdrukken verloopt erg langzaam. (<i>vervolg van vorige pagina</i>)	Misschien drukt u af in de reservemodus. De reservemodus wordt geactiveerd wanneer een van de inktpatronen ontbreekt.	Vervang de ontbrekende inktpatroon door een nieuwe.
Ik kan de printer niet aanzetten.	Misschien heeft de printer te veel stroom gebruikt.	Koppel het netsnoer los van de printer en wacht ongeveer tien seconden. Sluit het netsnoer weer aan en druk op de AAN/UIT -knop om de printer aan te zetten.
	De printer is aangesloten op een snoercentrale en deze is uitgeschakeld.	Schakel de snoercentrale in.
Het groene lampje Afdrukken knippert.	Misschien is de printer bezig met het verwerken van gegevens.	Wacht even. De printer heeft enige tijd nodig om de gegevens te verwerken.
Het oranje lampje Afdrukken knippert.	Er is een probleem met de printer.	Probeer het volgende: <ol style="list-style-type: none"> 1 Kijk op het LCD-scherm van de printer, de computermonitor of het LCD-scherm van de camera voor instructies. 2 Als dit geen soelaas biedt, zet u de printer uit. Koppel het netsnoer los van de printer, wacht een minuut en sluit het netsnoer weer aan. Zet de printer aan.
Het rode lampje Afdrukken knippert.	Er is een fatale fout opgetreden.	Probeer het volgende: <ol style="list-style-type: none"> 1 Zet de printer uit. Koppel het netsnoer los van de printer, wacht een minuut en sluit het netsnoer weer aan. Zet de printer aan. 2 Als dit geen soelaas biedt, kijkt u op www.hp.com of neemt u contact op met HP Support & Services. Raadpleeg het boekje <i>Software-installatie & productondersteuning</i> dat bij de printer wordt geleverd voor contactinformatie.

Probleem	Mogelijke oorzaak	Oplossing
<p>Alleen onder Windows</p> <p>Op de taakbalk verschijnt het pictogram waarmee wordt aangegeven dat de verbinding met de geheugenkaart is verbroken.</p> 	<p>Er is een probleem met de verbinding of de communicatie tussen de printer en de computer.</p>	<p>Probeer het volgende:</p> <ol style="list-style-type: none"> 1 Klik op het verbindingspictogram en klik vervolgens op Verbinden in het dialoogvenster. Als er nog steeds een probleem is met de verbinding, controleert u of de verbindingkabel stevig is aangesloten op de computer en op de USB-poort aan de achterkant van de printer. 2 Start de computer opnieuw op als dit niet werkt.
<p>De printer herkent het bestand op de geheugenkaart niet.</p>	<p>De geheugenkaart bevat bestandstypen die de printer niet kan lezen.</p>	<p>Stel de camera in voor het opslaan van foto's in bestandsindelingen die de printer ondersteunt. Zie de sectie over de specificaties in de Help bij de HP Photosmart-printer voor een lijst met ondersteunde bestandsindelingen voor afbeeldingen en raadpleeg de documentatie van de camera voor instructies over het instellen van de camera voor het opslaan van bepaalde bestandsindelingen.</p>

afdrukproblemen

Probleem	Mogelijke oorzaak	Oplossing
<p>Het fotopapier wordt niet naar behoren ingevoerd.</p>	<p>De fotolade is niet ingeschakeld.</p>	<p>Schakel de fotolade in door de schuifknop van u af te duwen totdat deze tot stilstand komt tegen de rand van het papier.</p>
	<p>Uw werkomgeving is extreem droog of vochtig.</p>	<p>Probeer het volgende:</p> <ul style="list-style-type: none"> • Schuif het fotopapier zo ver mogelijk in de fotolade. • Laad één vel fotopapier tegelijk.

Probleem	Mogelijke oorzaak	Oplossing
<p>Het papier wordt niet naar behoren ingevoerd.</p> <p>OF</p> <p>Het papier wordt niet naar behoren uitgevoerd.</p>	Misschien zit er te veel papier in de invoerlade.	Verwijder wat papier uit de invoerlade en probeer het opnieuw.
	Misschien zijn de papiergeleiders niet goed ingesteld.	Controleer of de papierbreedtegeleider en de papierlengtegeleider goed tegen de randen van het papier aanzitten, zonder dat het papier daarbij opbolt.
	Misschien is het papier te dun of te dik.	Zie de sectie over de specificaties in de Help bij de HP Photosmart-printer voor informatie over ondersteunde papiergewichten.
	Misschien is het papier gekreukt.	Gebruik ander papier.
<p>Er komt niets uit de printer.</p> <p>(zie volgende pagina)</p>	Er is een probleem met de printer.	Lees de instructies op het LCD-scherm.
	Misschien is er geen stroom of zit er een kabel los.	Probeer het volgende: <ul style="list-style-type: none"> • Controleer of de printer aanstaat. • Controleer of het netsnoer op de juiste wijze is aangesloten.
	Misschien bevat de papierlade geen papier.	Controleer of het papier op de juiste manier in de papierlade is geplaatst. Zie informatie over papier op pagina 7 voor instructies bij het laden van papier.
	Misschien staat de bovenste klep van de printer open.	Sluit de bovenste klep van de printer.

Probleem	Mogelijke oorzaak	Oplossing
<p><i>(vervolg van vorige pagina)</i> Er komt niets uit de printer.</p>	<p>Misschien is er een papierstoring.</p>	<p>Probeer het volgende:</p> <ul style="list-style-type: none"> • Controleer of het LCD-scherm van de printer instructies bevat. • Verwijder het papier uit de invoerlade en/of de uitvoerlade. • Als u momenteel etiketten afdrukt, controleert u of er tijdens het afdrucken misschien een etiket is losgeraakt van het vel papier. <p>Als er nog steeds problemen zijn met de papierdoorvoer, probeert u het volgende:</p> <ol style="list-style-type: none"> 1 Zet de printer uit. 2 Koppel de printer los. Open de achterklep door de knop naar links te draaien. Verwijder de klep. 3 Verwijder het vastgelopen papier voorzichtig uit de printer en zet de achterklep weer op zijn plaats. 4 Sluit de printer weer aan en zet hem aan. 5 Wanneer u de papierstoring hebt verholpen, drukt u het document opnieuw af. <p>Als het papier vastloopt wanneer u op fotopapier afdrukt, probeert u het volgende:</p> <ul style="list-style-type: none"> • Schuif het fotopapier zo ver mogelijk in de fotolade. • Laad één vel fotopapier tegelijk.
	<p>Misschien zit de wagen met de inktpatronen vast.</p>	<p>Lees de instructies op het LCD-scherm van de printer.</p>

Probleem	Mogelijke oorzaak	Oplossing
(vervolg van vorige pagina) Er komt niets uit de printer.	Misschien is er iets aan de hand met de inktpatronen.	Probeer het volgende: <ul style="list-style-type: none"> • Kijk op het LCD-scherm van de printer, de computermonitor of het LCD-scherm van de camera voor foutberichten. • Druk een diagnosepagina af en vervang eventueel het inktpatroon.
	Misschien is de printer nog bezig met het verwerken van gegevens.	Zie problemen met de printer op pagina 38 voor meer informatie.
Alleen onder OS 9.x op de Macintosh Er komt niets uit de printer.	Er is niet voldoende geheugen toegewezen in de toepassing PrintMonitor in Systeem.	Wijs meer geheugen toe aan de toepassing in het dialoogvenster Info.
Er komt een lege pagina uit de printer.	Misschien is de inkt op.	Druk een diagnosepagina af en vervang eventueel het inktpatroon.
	Misschien hebt u een afdruktaak gestart en deze vervolgens geannuleerd.	Als u een afdruktaak annuleert voordat het bestand is afgedrukt, kan het papier al in de printer zijn geladen. Wanneer u de volgende afdruktaak start, komt er een lege pagina uit de printer voordat de huidige taak wordt uitgevoerd.
	Misschien probeert u een fax af te drukken.	Probeer het volgende: <ol style="list-style-type: none"> 1 Sla het faxbericht op met een grafische indeling, bijvoorbeeld TIFF. 2 Neem het aldus opgeslagen faxbericht op in een tekstverwerkingsdocument en druk het van daaruit af.
	U drukt af in de reservemodus terwijl de zwarte inktpatroon is geïnstalleerd EN de optie voor afdrukken zonder randen is ingeschakeld.	Vervang de ontbrekende inktpatroon door een nieuwe. OF Schakel de optie voor afdrukken zonder randen uit. Zie de reservemodus op pagina 11 voor meer informatie.

Probleem	Mogelijke oorzaak	Oplossing
<p>Het document wordt niet afgedrukt met de geselecteerde standaardafdrukinstellingen.</p>	<p>Het kan zijn dat de standaardafdrukinstellingen van de printer afwijken van de afdrukinstellingen van de toepassing. De afdrukinstellingen van de toepassing hebben voorrang op de standaardinstellingen van de printer.</p>	<p>Onder Windows</p> <ul style="list-style-type: none"> • Ga naar het menu Bestand van de toepassing, selecteer Afdrukken en klik op Eigenschappen om de gewenste afdrukinstellingen op te geven. <p>Op de Macintosh</p> <ul style="list-style-type: none"> • Ga naar het menu Archief van de toepassing, selecteer Print en geef de gewenste afdrukinstellingen op.
<p>De papiersoort is ingesteld op Automatisch, maar bij het voorbereiden van de afdruk wordt het papier uitgeworpen.</p>	<p>Misschien staat de printer in direct zonlicht, waardoor de automatische papiersensor ontregeld raakt.</p>	<p>Verplaats de printer naar een minder zonnig plekje.</p>

Probleem	Mogelijke oorzaak	Oplossing
<p>Delen van het document ontbreken of zitten niet op de juiste plaats. (zie volgende pagina)</p>	<p>Misschien hebt u niet de juiste afdrukstand geselecteerd.</p>	<p>Onder Windows</p> <ul style="list-style-type: none"> • Selecteer de juiste afdrukstand (Staand of Liggend) op het tabblad Lay-out van het dialoogvenster Eigenschappen van de printer en in het dialoogvenster Pagina-instelling van de toepassing. <p>Op de Macintosh</p> <ul style="list-style-type: none"> • Controleer of u de juiste afdrukstand hebt geselecteerd (staand of liggend) in het dialoogvenster Pagina-instelling.
	<p>Misschien hebt u niet het juiste papierformaat geselecteerd.</p>	<p>Onder Windows</p> <ul style="list-style-type: none"> • Selecteer het juiste papierformaat op het tabblad Lay-out van het dialoogvenster Eigenschappen van de printer en in het dialoogvenster Pagina-instelling van de toepassing. <p>Op de Macintosh</p> <ul style="list-style-type: none"> • Controleer of u het juiste papierformaat hebt geselecteerd in het dialoogvenster Pagina-instelling.
	<p>Misschien hebt u niet de juiste marges geselecteerd in de gebruikte toepassing.</p>	<p>De marges moeten binnen het afdrukgebied vallen. Zie de sectie over de specificaties in de Help bij de HP Photosmart-printer voor meer informatie.</p>

Probleem	Mogelijke oorzaak	Oplossing
<p>(vervolg van vorige pagina)</p> <p>Delen van het document ontbreken of zitten niet op de juiste plaats.</p>	<p>Misschien is de optie Posters afdrukken (Windows) of Paginadelen (Macintosh) nog ingeschakeld.</p>	<p>Onder Windows</p> <ul style="list-style-type: none"> Schakel de optie Posters afdrukken uit op het tabblad Funcies in het dialoogvenster Eigenschappen van de printer. <p>Op de Macintosh</p> <ul style="list-style-type: none"> Ga naar het deelvenster Lay-out in het dialoogvenster Print en stel de optie Meerdere pagina's per vel in op 1.
	<p>Misschien hebt u een fout gemaakt bij het instellen van de schaal voor de tekst of de afbeeldingen, of zijn er problemen met de interne bestandsindeling van het document.</p>	<p>Controleer of de schaal van de tekst en de afbeeldingen klopt en of de gebruikte bestandsindelingen compatibel zijn binnen uw document.</p>
<p>Het document wordt schuin of niet midden op het papier afgedrukt.</p>	<p>Misschien is het papier niet goed geladen.</p>	<p>Probeer het volgende:</p> <ul style="list-style-type: none"> Zorg ervoor dat het papier goed in de invoerlade zit. Controleer of de papierbreedtegeleider en de papierlengtegeleider goed tegen de randen van het papier aanzitten. <p>Zie informatie over papier op pagina 7 voor instructies bij het laden van papier.</p>
<p>De afdrukkwaliteit valt tegen. (zie volgende pagina)</p>	<p>Misschien drukt u af in de reservemodus. De reservemodus wordt geactiveerd wanneer een van de inktpatronen ontbreekt.</p>	<p>Vervang de ontbrekende inktpatroon door een nieuwe.</p>

Probleem	Mogelijke oorzaak	Oplossing
<p>(vervolg van vorige pagina) De afdrukkwaliteit valt tegen.</p>	<p>Misschien raakt de inkt op.</p>	<p>Onder Windows</p> <ul style="list-style-type: none"> Controleer het inktniveau van beide inktpatronen op het tabblad Geschat inktniveau van de Werkset. <p>OF</p> <ul style="list-style-type: none"> Druk een diagnosepagina af. <p>Op de Macintosh</p> <ul style="list-style-type: none"> Controleer het inktniveau met het HP Inkjet-hulpprogramma. <p>OF</p> <ul style="list-style-type: none"> Druk een diagnosepagina af. <p>Als de inkt bijna op is, vervangt u de inktpatroon.</p>
	<p>De papiersoort die u gebruikt is mogelijk niet optimaal voor uw uitvoer.</p>	<p>Probeer het volgende:</p> <ul style="list-style-type: none"> Gebruik een papiersoort die geschikt is voor de printer. Voor optimale resultaten kunt u het beste inkjetpapier van HP-gebruiken. Kies een papiersoort die is bedoeld voor het type afdruk (foto's, transparanten, enzovoort) dat u wilt maken, in plaats van gewoon papier.
	<p>Misschien drukt u af op de verkeerde kant van het papier.</p>	<p>Leg het papier met de kant waarop u wilt afdrukken naar beneden.</p>
	<p>Misschien hebt u niet de juiste papiersoort geselecteerd in de printersoftware.</p>	<p>Onder Windows</p> <ul style="list-style-type: none"> Selecteer de juiste papiersoort op het tabblad Kwaliteit in het dialoogvenster Eigenschappen van de printer. <p>Op de Macintosh</p> <ul style="list-style-type: none"> Selecteer de juiste papiersoort in het deelvenster Papiertype/Kwaliteit van het dialoogvenster Print.

Probleem	Mogelijke oorzaak	Oplossing
<p>(vervolg van vorige pagina) De afdrukkwaliteit valt tegen.</p>	<p>Misschien moet u de inktpatronen reinigen.</p>	<p>Reinig de inktpatronen met behulp van het menu EXTRA op het bedieningspaneel. Zie de sectie over productgebruik en -onderhoud in de Help bij de HP Photosmart-printer voor meer informatie.</p> <p>OF</p> <p>Onder Windows</p> <ul style="list-style-type: none"> • Ga naar het tabblad Apparaatservices in het dialoogvenster HP Photosmart Werkset en klik op Inktpatronen reinigen. <p>Op de Macintosh</p> <ul style="list-style-type: none"> • Ga naar het deelvenster Reinigen in het HP Inkjet-hulpprogramma en klik op Reinig. <p>Zie de sectie over productgebruik en -onderhoud in de Help bij de HP Photosmart-printer voor meer informatie.</p>

Probleem	Mogelijke oorzaak	Oplossing
<p>(vervolg van vorige pagina) De afdrukkwaliteit valt tegen.</p>	<p>Als zwarte afdrukken nog steeds worden ontsierd door witte vegen nadat u de inktpatronen hebt gereinigd en u zeker weet dat de inktpatronen nog voldoende inkt bevatten, hebt u een van de inktpatronen misschien laten vallen.</p>	<p>Onder Windows</p> <ol style="list-style-type: none"> 1 Klik op Beste in plaats van Standaard of Snelconcept op het tabblad Kwaliteit in het dialoogvenster Eigenschappen van de printer. Zie de Help bij de HP Photosmart-printer voor meer informatie. 2 Druk een dag lang af met de hogere kwaliteit. 3 Schakel na een dag weer over op de gewenste afdrukkwaliteit. <p>Op de Macintosh</p> <ol style="list-style-type: none"> 1 Klik op Beste in plaats van Standaard of Snelconcept in het deelvenster Papiertype/Kwaliteit in het dialoogvenster Print. Zie de Help bij de HP Photosmart-printer voor meer informatie. 2 Druk een dag lang af met de hogere kwaliteit. 3 Schakel na een dag weer over op de gewenste afdrukkwaliteit.
	<p>Misschien zijn de inktpatronen niet (meer) goed uitgelijnd.</p>	<p>Onder Windows</p> <ul style="list-style-type: none"> • Als de gekleurde en de zwarte inkt op de afdruk niet samenvallen, gaat u naar het tabblad Apparaatservices van de HP Photosmart Werkset en klikt u op Printer kalibreren. <p>Op de Macintosh</p> <ul style="list-style-type: none"> • Als de gekleurde en de zwarte inkt op de afdruk niet samenvallen, gaat u naar het deelvenster Kalibreren in het HP Inkjet-hulpprogramma en klikt u op Lijn uit.

Probleem	Mogelijke oorzaak	Oplossing
<p>(vervolg van vorige pagina) De afdrukkwaliteit valt tegen.</p>	<p>Als de afdruk er vaal of verbleekt uitziet, gebruikt u misschien de optie Standaard of Snelconcept.</p>	<p>Onder Windows</p> <ul style="list-style-type: none"> Klik op Normaal of Beste in plaats van Standaard of Snelconcept op het tabblad Kwaliteit in het dialoog-venster Eigenschappen van de printer. <p>Op de Macintosh</p> <ul style="list-style-type: none"> Klik op Normaal of Beste in plaats van Standaard of Snelconcept in het deelvenster Papiertype/Kwaliteit in het dialoogvenster Print.
	<p>Als de kleuren op de afdruk uitlopen, wordt voor de geselecteerde afdrukkwaliteit mogelijk te veel inkt gebruikt voor het papier waarop u afdrukt.</p>	<p>Onder Windows</p> <ul style="list-style-type: none"> Klik op Standaard of Snelconcept in plaats van Beste of Normaal op het tabblad Kwaliteit in het dialoog-venster Eigenschappen van de printer. <p>OF</p> <ul style="list-style-type: none"> Verminder de gebruikte hoeveelheid inkt door te klikken op Geavanceerde functies op het tabblad Functies in het dialoogvenster Eigenschappen van de printer en de schuifregelaar Inktvolume te gebruiken. <p>Op de Macintosh</p> <ul style="list-style-type: none"> Klik op Standaard of Snelconcept in plaats van Beste of Normaal in het deelvenster Papiertype/Kwaliteit in het dialoogvenster Print. <p>OF</p> <ul style="list-style-type: none"> Verminder de gebruikte hoeveelheid inkt. Ga naar het deelvenster Papiertype/Kwaliteit in het dialoogvenster Print en kies het tabblad Inkt. Pas de inkt-dichtheid aan met behulp van de schuifregelaars.

Probleem	Mogelijke oorzaak	Oplossing
Foto's worden niet goed afgedrukt. (zie volgende pagina)	Misschien is het fotopapier niet goed geladen.	Leg het fotopapier met de kant waarop u wilt afdrukken naar beneden . Als u papier met een afscheurstrook gebruikt, plaatst u dit zo dat de strook als eerste wordt ingevoerd.
	Misschien is het fotopapier niet op de juiste wijze ingevoerd in de printer.	Kijk of het papier misschien is vastgelopen en probeer dan het volgende: <ul style="list-style-type: none"> • Schuif het fotopapier zo ver mogelijk in de fotolade. • Laad één vel fotopapier tegelijk.
	Misschien hebt u niet de juiste papiersoort of het juiste papierformaat geselecteerd.	<p>Onder Windows</p> <ol style="list-style-type: none"> 1 Selecteer het juiste HP-fotopapier op het tabblad Kwaliteit in het dialoogvenster Eigenschappen van de printer. 2 Stel het formaat van het desbetreffende fotopapier in bij Papierformaat. <p>Op de Macintosh</p> <ol style="list-style-type: none"> 1 Selecteer het formaat van de foto in het dialoogvenster Pagina-instelling. 2 Ga naar het deelvenster Papiertype/Kwaliteit van het dialoogvenster Print, selecteer Fotopapier als de papiersoort en selecteer vervolgens het fotopapier dat u gebruikt. 3 Klik op OK om het document af te drukken.

Probleem	Mogelijke oorzaak	Oplossing
<p>(vervolg van vorige pagina) Foto's worden niet goed afgedrukt.</p>	<p>Misschien hebt u het papierformaat of de papiersoort opgegeven in het dialoogvenster Pagina-instelling van de toepassing.</p>	<p>Onder Windows</p> <ul style="list-style-type: none"> Ga naar het menu Bestand van de toepassing, selecteer Afdrukken en klik op Eigenschappen om het juiste papierformaat en de juiste papiersoort op te geven. <p>Op de Macintosh</p> <ul style="list-style-type: none"> Ga naar het menu Archief van de toepassing, selecteer Pagina-instelling en stel het juiste papierformaat in. Ga naar het menu Archief van de toepassing, selecteer Print en stel de juiste papiersoort in.
	<p>Misschien hebt u niet de afdrukkwaliteit Beste geselecteerd.</p>	<p>Onder Windows</p> <ul style="list-style-type: none"> Schakel de optie Beste uit op het tabblad Kwaliteit in het dialoogvenster Eigenschappen van de printer. <p>Op de Macintosh</p> <ul style="list-style-type: none"> Klik op Beste in het deelvenster Papiertype/Kwaliteit in het dialoogvenster Print.
	<p>U drukt af in de reservemodus terwijl de zwarte inktpatroon is geïnstalleerd EN de optie voor afdrukken zonder randen is uitgeschakeld.</p>	<p>Vervang de ontbrekende inktpatroon door een nieuwe. Zie de reservemodus op pagina 11 voor meer informatie.</p>
<p>De foto's die ik aan de hand van de nummers op het LCD-scherm van de camera heb geselecteerd, worden niet afgedrukt. In plaats daarvan worden andere foto's afgedrukt.</p>	<p>Mogelijk wijst uw camera andere nummers aan de foto's toe dan de nummers die de printer daaraan toewijst.</p>	<p>Een indexpagina met foto's afdrukken Selecteer de foto's die u wilt afdrukken aan de hand van het nummer dat op de indexpagina met foto's is vermeld.</p>

Probleem	Mogelijke oorzaak	Oplossing
De foto's die ik op mijn camera heb gemarkeerd, worden niet afgedrukt.	Bij sommige digitale camera's (zoals de HP 318 en HP 612) kunt u zowel via het interne geheugen van de camera als de geheugenkaart foto's markeren die u wilt afdrucken. Als u foto's verplaatst van het interne geheugen van de camera naar de geheugenkaart, gaan deze markeringen verloren.	Markeer foto's die u wilt afdrucken pas nadat u ze hebt verplaatst van het interne geheugen van de camera naar de geheugenkaart.
De afdrukkwaliteit is anders wanneer ik de papiersoort instel op Automatisch in plaats van op een bepaald papierstype.	Wanneer het papierstype is ingesteld op Automatisch , wordt de afdrukkwaliteit automatisch ingesteld op Normaal . Wanneer een bepaald papierstype is ingesteld, kan de standaardafdrukkwaliteit anders zijn.	<p>Onder Windows</p> <ul style="list-style-type: none"> • Selecteer de juiste papiersoort op het tabblad Kwaliteit in het dialoogvenster Eigenschappen van de printer en kies vervolgens de gewenste afdrukkwaliteit. <p>Op de Macintosh</p> <ul style="list-style-type: none"> • Selecteer de juiste papiersoort in het deelvenster Papierstype/ Kwaliteit van het dialoogvenster Print en kies vervolgens de gewenste afdrukkwaliteit.

Probleem	Mogelijke oorzaak	Oplossing
De papiersoort is ingesteld op Automatisch , maar de printer gebruikt niet de beste afdrukmodus voor het papier.	Misschien is het papier beschadigd, gescheurd of gekreukt. OF Misschien is het papier donker van kleur of bevat het metaalvezels.	Als het papier op de een of andere manier beschadigd is, donker van kleur is of metaalvezels bevat, kan het zijn dat de sensor de juiste papiersoort en het juiste papierformaat niet herkent. Zorg ervoor dat het papier schoon is, geen krassen of vouwen bevat, licht van kleur is en geen metaalvezels bevat. Onder Windows <ul style="list-style-type: none"> • Selecteer de juiste papiersoort op het tabblad Kwaliteit in het dialoogvenster Eigenschappen van de printer. Op de Macintosh <ul style="list-style-type: none"> • Selecteer de juiste papiersoort in het deelvenster Papiertype/ Kwaliteit van het dialoogvenster Print.
	Misschien bevat het papier een briefhoofd of een gedrukt patroon aan de bovenkant.	Stel de papiersoort handmatig in in plaats van met de optie Automatisch .

Zie de Help bij de HP Photosmart-printer voor meer informatie over:

- het afdrukken van een diagnosepagina
- foutberichten op het LCD-scherm

index

A

- Aan/uit (knop)
beschrijving **5**
- afdrukken
 - problemen **42**
 - vanaf geheugenkaarten **20**
 - vanuit Macintosh-softwaretoepassing **29**
 - vanuit Windows-softwaretoepassing **25**
- Afdrukken (knop)
beschrijving **5**
- Afdrukken (lampje)
beschrijving **5**

B

- Beknopte handleiding **1**
- boekje Software-installatie &
productondersteuning **1**
- bovenste klep
beschrijving **3**

C

- camerapoort
beschrijving **3**
- computer
gebruiken met printer **25**

D

- deksel van fotolade
beschrijving **3**
- digitale camera
 - afdrukken vanaf geheugenkaarten **20**
 - via camera geselecteerde foto's
afdrukken **19**
- 'direct printing' digitale camera van HP
foto's afdrukken **19**

E

- Eigenschappen (dialogvenster op Windows-
pc) **25**
- Exemplaren (knop)
beschrijving **5**
- Extra (knop)
beschrijving **5**

F

- Formaat (knop)
beschrijving **5**
- foto's
 - via camera geselecteerde foto's
afdrukken **19**
- Foto's kiezen (pijltoetsen)
beschrijving **5**
- fotolade
beschrijving **3**

G

- geheugenkaarten
 - afdrukken **20**
 - ondersteunde **20**
- geheugenkaartpictogram **28**

H

- Help bij HP Photosmart-printer
beschrijving **1**
- Help bij printer
afdrukken **2**
weergeven **2**
- houder voor inktpatroon **10**
- HP Photosmart-geheugenkaart (pictogram) **28**
- HP Photosmart-printer (pictogram) **27**

I

inkpatronen
bewaren **10**
houder voor inktpatronen gebruiken **10**

Installatiegids **1**

Invoerlade
beschrijving **3**

K

klep aan achterzijde
beschrijving **4**

M

MemoryStick-geheugenkaart, sleuf
beschrijving **6**

MultiMediaCard-geheugenkaart, sleuf
beschrijving **6**

N

netsnoeraansluiting
beschrijving **4**

O

OK/Ja (knop)
beschrijving **5**

onder Windows
aansluitproblemen **33**
afdrukken **25**
taakbalkpictogrammen **27**

op de Macintosh
afdrukken **29**

Opslaan (knop)
beschrijving **5**

P

Pagina-instelling (dialogovenster op
Macintosh) **29**

papier
overzicht **7**

papierbreedtegeleider
beschrijving **3**

papierlengtegeleider
beschrijving **3**

Print (dialogovenster op Macintosh) **25, 29**

printer
documentatie **1**
gebruiken met computer **25**

Printer (pictogram) **27**

problemen oplossen
problemen met afdrukken **42**
problemen met Macintosh-aansluiting **34**
problemen met printer **38**
problemen met USB-aansluiting **36**
problemen met Windows-aansluiting **33**

S

schuifknop fotolade
beschrijving **3**

SecureDigital-geheugenkaart, sleuf
beschrijving **6**

Sleuf voor SmartMedia-geheugenkaart
beschrijving **6**

T

taakbalkpictogrammen
beschrijving **27**
pictogram Geheugenkaart **28**
printerpictogram **27**

U

Uitvoerlade
beschrijving **3**

USB
aansluitproblemen **36**

USB-poort
beschrijving **4**

V

via camera geselecteerde foto's
afdrukken **19**

© Copyright 2002 Hewlett-Packard Company

Alle rechten zijn voorbehouden. Niets uit dit document mag worden gefotokopieerd, gereproduceerd of vertaald in een andere taal zonder voorafgaande schriftelijke toestemming van Hewlett-Packard Company.

De informatie in dit document kan zonder voorafgaande kennisgeving worden gewijzigd. Hewlett-Packard is niet aansprakelijk voor fouten in dit materiaal noch voor indirecte schade in verband met de aflevering, het functioneren of het gebruik van dit materiaal.

HP, het HP-logo en PhotoSmart zijn eigendom van Hewlett-Packard Company.

Microsoft en Windows zijn geregistreerde handelsmerken van Microsoft Corporation.
CompactFlash, CF en het CF-logo zijn handelsmerken van de CompactFlash Association (CFA).

Mac, het Mac-logo en Macintosh zijn geregistreerde handelsmerken van Apple Computer, Inc.

IBM is een geregistreerde handelsmerk van International Business Machines Corporation.

Andere merken en producten zijn handelsmerken of geregistreerde handelsmerken van de respectieve eigenaren.

De auteursrechten van bepaalde foto's in dit document zijn behouden aan de oorspronkelijke eigenaren.



Gedrukt op gerecycled papier
Gedrukt in Duitsland, augustus 2002



ENERGY STAR® is een in de V.S.
geregistreerd merk.
Als ENERGY STAR®-partner heeft
Hewlett-Packard Company vastgesteld dat dit
product voldoet aan de ENERGY STAR®-
richtlijnen voor energiebesparing.

www.hp.com

©2002 Hewlett-Packard Company

Q1603-90204



i n v e n t