

HP Photosmart C4400 All-in-One series



Windows-help



HP Photosmart C4400 All-in-One series



Inhoudsopgave

1 Hulp bij de HP Photosmart C4400 All-in-One series	3
2 Overzicht HP All-in-One	
Een overzicht van de HP All-in-One	5
Knoppen op bedieningspaneel	6
Overzicht van de menu's	7
De HP Photosmart-software gebruiken	8
3 Meer informatie zoeken	9
4 Hoe kan ik?	11
5 Informatie over verbindingen	
Ondersteunde typen verbindingen	13
Printers delen	13
6 Originelen en papier laden	
Originelen laden	15
Papier voor afdrukken en kopiëren selecteren	17
Papier laden	20
Papierstoringen voorkomen	27
7 Afdrukken vanaf de computer	
Afdrukken vanuit een softwaretoepassing	29
De HP All-in-One instellen als de standaardprinter	30
De afdrukinstellingen wijzigen voor de huidige taak	30
Standaardinstellingen voor afdrukken wijzigen	34
Snel afdrukopties instellen	35
Speciale afdruktaken uitvoeren	36
Een afdruktaak stoppen	48
8 De fotofuncties gebruiken	
Een geheugenkaart plaatsen	49
Foto's afdrukken	50
Foto's opslaan op de computer	53
Foto's bewerken op de computer	54
Foto's delen met vrienden en familie	54
9 De kopieerfuncties gebruiken	
Een kopie maken	57
De kopieerinstellingen wijzigen voor de huidige taak	58
Speciale kopieertaken uitvoeren	60
Het kopiëren stoppen	63
10 De scanfuncties gebruiken	
Extra afdrukken van foto's maken	65
Een afbeelding of document scannen	66

Een gescande afbeelding bewerken.....	68
Een gescand document bewerken.....	68
Het scannen stoppen.....	68
11 Het onderhoud van de HP All-in-One	
Schoonmaken van de HP All-in-One.....	69
Een zelftestrapport afdrukken.....	71
Werken met printcartridges.....	72
De HP All-in-One uitschakelen.....	86
12 Winkel voor inktbenodigdheden.....	87
13 Probleemoplossing	
Leesmij-bestand weergeven.....	89
Problemen met de installatie oplossen.....	89
Papierstoringen.....	100
Problemen met de afdrukkwaliteit oplossen.....	102
Problemen met afdrukken oplossen.....	120
Problemen met geheugenkaarten oplossen.....	134
Problemen met kopiëren oplossen.....	138
Problemen met scannen oplossen.....	143
Fouten.....	148
14 Garantie en ondersteuning van HP	
Garantie.....	231
Garantie-informatie printcartridge.....	231
Wat te doen bij problemen.....	231
Voordat u de klantenondersteuning van HP belt.....	232
Telefonische ondersteuning van HP.....	233
Extra garantieopties.....	233
HP Quick Exchange Service (Japan).....	234
HP Korea customer support.....	234
Het apparaat gereedmaken voor verzending.....	234
De HP All-in-One verpakken.....	235
15 Technische informatie	
Specificaties.....	237
Programma voor milieubeheer.....	239
Overheidsvoorschriften.....	241
Index.....	247

1 Hulp bij de HP Photosmart C4400 All-in-One series

Meer informatie over de HP All-in-One vindt u hier:

- "[Overzicht HP All-in-One](#)" op pagina 5
- "[Meer informatie zoeken](#)" op pagina 9
- "[Hoe kan ik?](#)" op pagina 11
- "[Informatie over verbindingen](#)" op pagina 13
- "[Originelen en papier laden](#)" op pagina 15
- "[Afdrukken vanaf de computer](#)" op pagina 29
- "[De kopieerfuncties gebruiken](#)" op pagina 57
- "[De fotofuncties gebruiken](#)" op pagina 49
- "[De scanfuncties gebruiken](#)" op pagina 65
- "[Het onderhoud van de HP All-in-One](#)" op pagina 69
- "[Winkel voor inktbenodigdheden](#)" op pagina 87
- "[Garantie en ondersteuning van HP](#)" op pagina 231
- "[Technische informatie](#)" op pagina 237

2 Overzicht HP All-in-One

Gebruik de HP All-in-One om snel en eenvoudig taken uit te voeren als kopieën maken, documenten scannen of foto's afdrukken vanaf een geheugenkaart. Veel functies van de HP All-in-One kunnen direct worden gebruikt, zonder dat u de computer hoeft in te schakelen.

Dit gedeelte bevat de volgende onderwerpen:

- [Een overzicht van de HP All-in-One](#)
- [Knoppen op bedieningspaneel](#)
- [Overzicht van de menu's](#)
- [De HP Photosmart-software gebruiken](#)

Een overzicht van de HP All-in-One

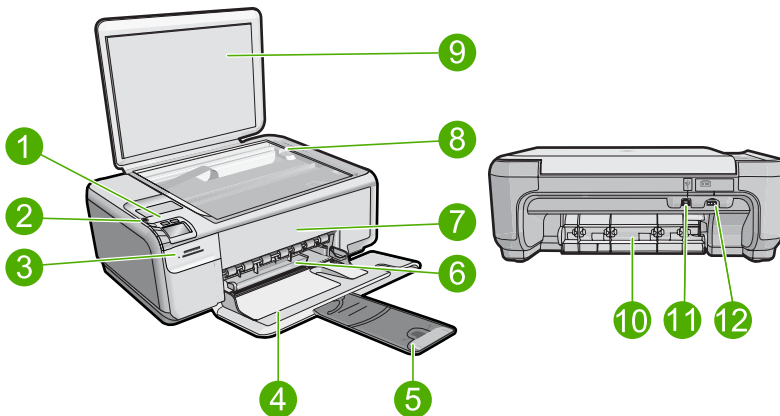

Label	Beschrijving
1	knop Aan
2	Bedieningspaneel
3	Geheugenkaartslots
4	Invoertlade
5	Verlengstuk van de lade
6	Papierbreedtegeleider
7	Vak met printcartridges
8	Glasplaat
9	Binnenkant van klep
10	Achterklep

(vervolg)

Label	Beschrijving
11	USB-poort aan de achterkant
12	Aansluiting*

* Gebruik het product alleen met de netadapter die door HP is geleverd.

Knoppen op bedieningspaneel

In het volgende diagram en de bijbehorende tabel vindt u een kort overzicht van de functies op het bedieningspaneel van de HP All-in-One.

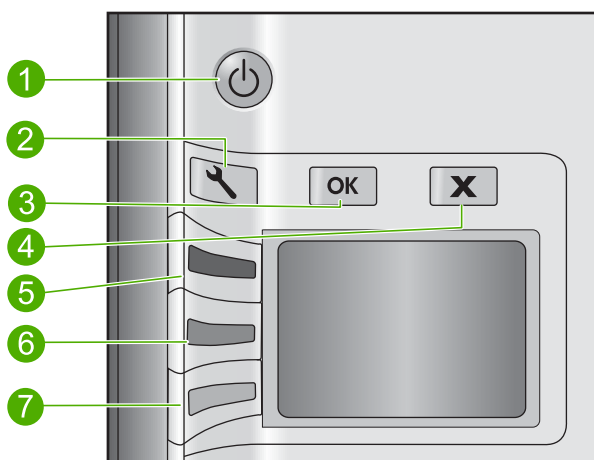

Label	Pictogram	Naam en omschrijving
1		On (Aan): Hiermee schakelt u het apparaat in of uit. Als het apparaat uit is, gebruikt het toch nog een minimale hoeveelheid stroom. Om de stroom helemaal te onderbreken schakelt u het apparaat uit en haalt u de stekker uit het stopcontact.
2		Settings (Instellingen): hiermee wordt het instellingenmenu geopend. Als een geheugenkaart wordt ingevoerd, opent deze knop het menu fotoinstellingen
3		OK: bevestigt de fotoinstellingen of de kopieerinstellingen. In bepaalde situaties, bijvoorbeeld nadat u een papierstoring hebt verholpen, kunt u met deze knop het afdrucken hervatten.
4		Cancel (Annuleren): hiermee stopt u een taak (zoals scannen of kopiëren) of stelt u de oorspronkelijke instellingen opnieuw in (zoals Quality (Kwaliteit), Size (Grootte), en Copies (Kopieën)).
5		Scan/Reprint (Scannen/Opnieuw afdrucken): hiermee wordt het menu Scan/Reprint (Scannen/Opnieuw afdrucken)

(vervolg)

Label	Pictogram	Naam en omschrijving
		geopend. Wanneer een geheugenkaart is ingestoken, gaat u met deze knop verder naar de volgende foto op de geheugenkaart.
6		Start Copy Black (Start kopiëren, Zwart): Hiermee maakt u een zwart-witkopie. Wanneer een geheugenkaart is ingestoken, gaat u met deze knop naar de vorige afbeelding.
7		Start Copy Color (Start kopiëren, Kleur): hiermee start u een kopieertaak in kleur. Wanneer een geheugenkaart is ingestoken, drukt u met deze knop de afbeelding die op het scherm staat af.

Overzicht van de menu's

De volgende onderwerpen bieden u een snel overzicht van de menu's op het hoogste niveau die op het display van de HP All-in-One worden weergegeven.

- [Menu Standaard](#)
- [Menu Scannen/Opnieuw afdrukken](#)
- [Menu-instellingen](#)

Menu Standaard

De volgende opties zijn standaard op het display beschikbaar.

Scan/Reprint (Scannen/Opnieuw afdrukken)
Start Copy Black (Start kopiëren, Zwart)
Start Copy Color (Start kopiëren, Kleur)

Menu Scannen/Opnieuw afdrukken

De volgende opties zijn beschikbaar als u op de knop naast **Scan/Reprint** (Scannen/Opnieuw afdrukken) drukt.

Scan to PC (Scan naar pc)
Scan to Print (Scan-to-print)

Menu-instellingen

De volgende opties zijn beschikbaar als u op **Settings** (Instellingen) drukt.

Quality (Kwaliteit)
Size (Grootte)
Copies (Kopieën)

De HP Photosmart-software gebruiken





De HP Photosmart-software biedt een snelle en gemakkelijke manier om afdrukken te maken van uw foto's. De software biedt ook toegang tot andere elementaire functies van de HP-beeldbewerkingssoftware, zoals het opslaan en weergeven van uw foto's.

Meer informatie over het gebruiken van de HP Photosmart-software:

- Controleer het paneel **Inhoud** links. Zoek naar het boek **Inhoud help HP Photosmart-software** bovenaan.
- Indien u het boek **Inhoud help HP Photosmart-software** niet kunt terugvinden bovenaan het paneel **Inhoud**, open dan de softwarehelp met behulp van HP Solution Center.

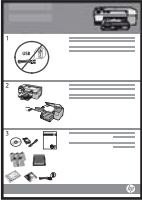
3 Meer informatie zoeken

Er is een scala aan bronnen beschikbaar, zowel gedrukt als op het scherm, waarin u informatie kunt vinden over het instellen en gebruiken van de HP All-in-One.

	<p>Installatiehandleiding</p> <p>De installatiehandleiding bevat instructies voor de installatie van de HP All-in-One. Zorg dat u de stappen uit de installatiehandleiding in de juiste volgorde uitvoert.</p> <p>Wanneer u problemen hebt tijdens het installeren, raadpleeg dan de foutenopsporingsinformatie in de installatiehandleiding of zie "Probleemoplossing" op pagina 89 in deze online Help.</p>
	<p>Basishandleiding</p> <p>De basishandleiding bevat een overzicht van de HP All-in-One, stapsgewijze instructies voor standaardtaken, tips voor het oplossen van problemen en technische informatie.</p>
	<p>HP Photosmart-animaties</p> <p>De HP Photosmart-animaties, die zich in het bijhorende deel van de online Help bevinden, tonen hoe u belangrijke taken op de HP All-in-One kunt vervullen. U komt er te weten hoe u papier laadt, een geheugenkaart invoert, de printcartridges vervangt en originelen scant.</p>
	<p>Help op het scherm</p> <p>De online Help geeft gedetailleerde instructies over het gebruik van alle functies van de HP All-in-One.</p> <ul style="list-style-type: none">• Het deel Hoe kan ik? geeft links zodat u snel informatie kunt terugvinden over veelvoorkomende taken.• Het deel HP All-in-One-overzicht geeft algemene informatie over de belangrijkste functie van de HP All-in-One.• Het deel Probleemoplossing geeft informatie over het oplossen van mogelijke foutmeldingen van de HP All-in-One.
	<p>LeesMij</p> <p>In het Leesmij-bestand vindt u de meest recente informatie die u wellicht niet in andere publicaties vindt.</p> <p>Installeer de software om toegang te krijgen tot het Leesmij-bestand.</p>
<p>www.hp.com/support</p>	<p>Als u toegang hebt tot internet, kunt u hulp en ondersteuning krijgen via de HP-website. Op deze website kunt u terecht voor technische ondersteuning, stuurprogramma's en informatie over het bestellen van benodigdheden.</p>

4 Hoe kan ik?

Dit gedeelte bevat koppelingen naar veel voorkomende taken, zoals het delen en afdrucken van foto's en het optimaliseren van uw afdruktaken.

- ["Hoe kan ik een afdruk zonder rand van een foto maken?"](#) op pagina 60
- ["Hoe kan ik foto's zonder afdrucken op papier van 10 x 15 cm \(4 x 6 inch\)?"](#) op pagina 37
- ["Hoe krijg ik de beste afdrukkwaliteit?"](#) op pagina 32
- ["Hoe kan ik op beide kanten van het papier afdrucken?"](#) op pagina 40
- ["Hoe kan ik meerdere kopieën van een document maken?"](#) op pagina 58

5 Informatie over verbindingen

De HP All-in-One is uitgerust met een USB-poort, zodat u deze met een USB-kabel rechtstreeks kunt verbinden met een computer. U kunt het apparaat ook via een thuisnetwerk delen.

Dit gedeelte bevat de volgende onderwerpen:

- [Ondersteunde typen verbindingen](#)
- [Printers delen](#)

Ondersteunde typen verbindingen

De volgende tabel bevat een lijst met ondersteunde verbindingstypen.

Beschrijving	Aanbevolen aantal aangesloten computers voor de beste prestaties	Ondersteunde softwarefuncties	Instructies bij installatie
USB-aansluiting	Eén computer die via een USB-kabel is aangesloten op de USB 2.0 HS-poort aan de achterzijde van de HP All-in-One.	Alle functies worden ondersteund.	Zie de installatiehandleiding voor uitgebreide instructies.
Printers delen	Maximaal vijf computers. De hostcomputer moet altijd aanstaan om vanaf de andere computers te kunnen afdrukken.	Alle functies die op de hostcomputer aanwezig zijn, worden ondersteund. Alleen afdrukken wordt vanaf de andere computers ondersteund.	Volg de instructies in het gedeelte " Printers delen " op pagina 13.

Printers delen

Als de computer is aangesloten op een netwerk en een andere computer op dat netwerk door middel van een USB-kabel is aangesloten op een HP All-in-One, kunt u afdruktaken naar die printer sturen via de functie Printer delen.

De computer die rechtstreeks op de HP All-in-One is aangesloten, fungeert als **host** voor de printer en beschikt over volledige softwarefunctionaliteit. De andere computer, die binnen dit netwerk de **client** is, heeft alleen toegang tot de afdrukfuncties. Andere functies, zoals scannen en kopiëren, moet u vanaf de hostcomputer of via het bedieningspaneel op de HP All-in-One uitvoeren.

Printers delen op een Windows-computer

- ▲ Zie de gebruikershandleiding van uw computer of de on line Help-functie van Windows.

6 Originelen en papier laden

U kunt een groot aantal verschillende papiersoorten en papierformaten in de HP All-in-One plaatsen, waaronder papier van A4- of Letter-formaat, fotopapier, transparanten en enveloppen. De HP All-in-One detecteert standaard automatisch het papierformaat en de papiersoort die u in de invoerlade plaatst. Vervolgens worden de instellingen hierop aangepast om de beste uitvoer kwaliteit voor dit papier te verkrijgen.

Als u speciaal papier gebruikt zoals fotopapier, transparanten, enveloppen of etiketten, of als de afdrukkwaliteit slecht is wanneer u de instelling **Automatisch** gebruikt, kunt u het papierformaat en de papiersoort handmatig instellen voor afdruk- en kopieertaken.

Dit gedeelte bevat de volgende onderwerpen:

- [Originelen laden](#)
- [Papier voor afdrukken en kopiëren selecteren](#)
- [Papier laden](#)
- [Papierstoringen voorkomen](#)

Originelen laden

U kunt originelen tot maximaal Letter- of A4-formaat en dikke boeken kopiëren of scannen door ze op de glasplaat te plaatsen.

Een origineel op de glasplaat leggen

1. Plaats de klep omhoog in de geopende stand.



2. Plaats het origineel met de bedrukte zijde naar beneden tegen de rechterbenedenhoek van de glasplaat.

 **Tip** Raadpleeg de gegraveerde geleiders langs de glasplaat voor meer hulp bij het plaatsen van originelen.

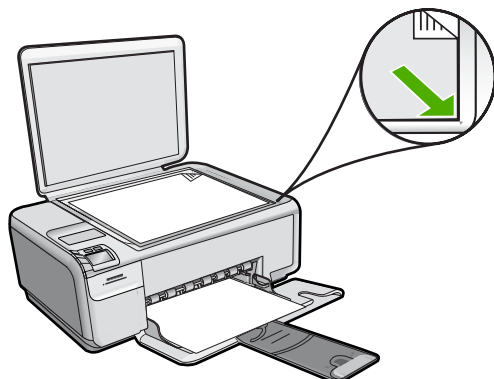

3. Sluit de klep.

Een dik boek op de glasplaat leggen

1. Plaats de klep in de geopende stand, pak de zijden van de klep vast en duw de klep weg van het apparaat tot ze loskomt.

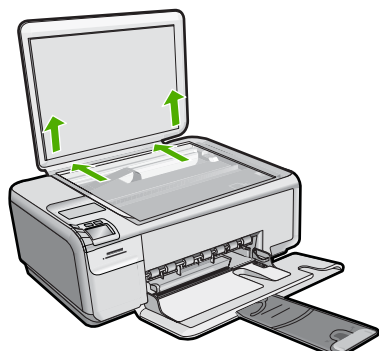

2. Plaats het boek met de bedrukte zijde omlaag tegen de rechterbenedenhoek van de glasplaat.

 **Tip** Raadpleeg de gegraveerde geleiders langs de glasplaat voor meer hulp bij het plaatsen van het boek.

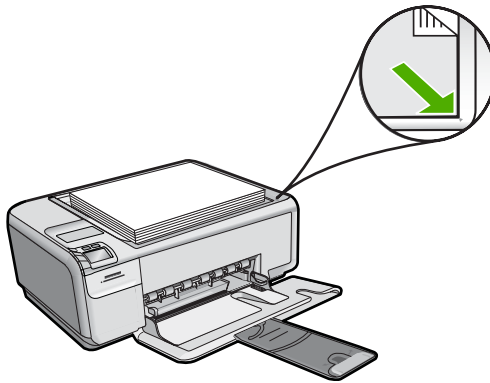

3. Plaats de klep over het boek terwijl u bezig bent met kopiëren of scannen.

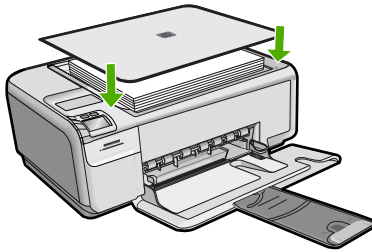

4. Plaats de klep terug door de lipjes op de klep terug in de juiste sleuven van het apparaat te plaatsen, als u klaar bent met kopiëren of scannen.

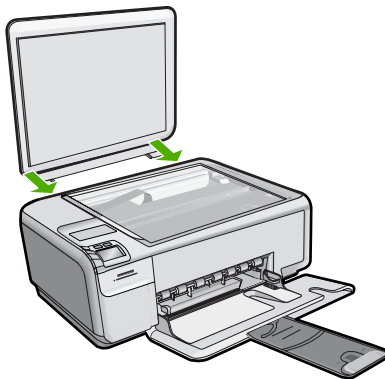

Papier voor afdrucken en kopiëren selecteren

U kunt verschillende soorten en maten papier gebruiken in de HP All-in-One. Lees de volgende aanbevelingen door om de beste afdruk- en kopieer kwaliteit te krijgen. Als u gewoon papier of fotopapier gebruikt, kan de HP All-in-One automatisch de papiersoort

en het papierformaat detecteren. Als u andere papiersoorten gebruikt, verandert u de instellingen voor de papiersoort en het papierformaat in de software.

Dit gedeelte bevat de volgende onderwerpen:

- [Aanbevolen papier voor afdrukken en kopiëren](#)
- [Papiersoorten die alleen voor afdrukken worden aanbevolen](#)
- [Papier dat u beter niet kunt gebruiken](#)

Aanbevolen papier voor afdrukken en kopiëren

Voor een optimale afdrukkwaliteit adviseren wij u alleen HP-papier te gebruiken dat voor deze bepaalde afdraktaak is bedoeld. Plaats bijvoorbeeld voor het afdrukken van foto's HP Premium of HP Premium Plus fotopapier in de invoerlade.

Hieronder vindt u een overzicht van papiersoorten van HP die u kunt gebruiken voor kopiëren en afdrukken. Het is mogelijk dat in uw land/regio bepaalde papiersoorten niet beschikbaar zijn.

HP Premium Plus Fotopapier

HP Premium Plus Fotopapier is het beste fotopapier van HP, bestand tegen verbleken en met een beeldkwaliteit die de kwaliteit van in de winkel afgedrukte foto's overtreft. Dit papier is ideaal voor het afdrukken van afbeeldingen met hoge resoluties die u wilt inlijsten of in een fotoalbum wilt opnemen. Dit papier is verkrijgbaar in diverse formaten, waaronder 10 x 15 cm (met of zonder tabs), A4 en 8,5 x 11 inch om foto's af te drukken of te kopiëren met het apparaat.

HP Premium Fotopapier

HP Premium Fotopapier is papier van de beste kwaliteit, met een hoogglanzende of licht glanzende afwerking. De foto's die u op deze papiersoort afdrukt, lijken op foto's die u in een winkel hebt laten afdrukken. U kunt de foto's die u op deze papiersoort afdrukt, inlijsten of in een fotoalbum plaatsen. Dit papier is verkrijgbaar in diverse formaten, waaronder 10 x 15 cm (met of zonder tabs), A4 en 8,5 x 11 inch om foto's af te drukken of te kopiëren met het apparaat.

HP Geavanceerd Fotopapier of HP Fotopapier

HP Geavanceerd Fotopapier of HP Fotopapier is stevig, glanzend fotopapier met een speciale afwerking die ervoor zorgt dat de inkt onmiddellijk droogt, zodat u de afdrukken gemakkelijk en vlekkeloos kunt verwerken. Dergelijke foto's zijn bestand tegen water, vegen, vingerafdrukken en vochtigheid. De foto's die u op deze papiersoort afdrukt, lijken op foto's die u in een winkel hebt laten afdrukken. Dit papier is verkrijgbaar in diverse formaten, waaronder A4, 8,5 x 11 inch, en 10 x 15 cm (met of zonder tabs), om foto's af te drukken of te kopiëren op het apparaat. HP Geavanceerd Fotopapier is gemarkeerd met het volgende symbool.



HP Premium Inkjet Transparant

HP Premium Inkjet Transparanten maken uw kleurenpresentaties levendig en zelfs aangrijpender. Deze transparanten zijn gemakkelijk in gebruik en drogen snel en zonder vlekken.

HP Premium Inkjet Papier

HP Premium Inkjet Papier is het beste gecoatete papier voor taken waarvoor een hoge resolutie nodig is. Dankzij de gladde, matte afwerking is het ideaal voor documenten met een zeer hoge kwaliteit.

HP Helderwit Inkjetpapier

HP Helderwit Inkjetpapier levert contrastrijke kleuren en scherp afgedrukte tekst op. Dit papier is dik genoeg voor dubbelzijdig afdrukken in kleur, zodat het ideaal is voor nieuwsbrieven, rapporten en folders.

HP All-in-One-papier of HP-afdrukpapier

- HP All-in-One-papier is speciaal gemaakt voor HP All-in-One-apparaten. Het papier heeft een bijzonder heldere blauw-witte tint waarop tekst scherper en kleuren voller tot uiting komen dan op normaal multifunctioneel papier.
- HP-afdrukpapier is multifunctioneel papier van hoge kwaliteit. Hiermee vervaardigt u documenten die er veel professioneler uitzien dan documenten die op standaardpapier of kopieerpapier zijn afgedrukt.

Als u papier en andere materialen van HP wilt bestellen, gaat u naar www.hp.com/buy/supplies. Selecteer uw land/regio wanneer dit wordt gevraagd, volg de aanwijzingen om uw product te selecteren en klik vervolgens op een van de koppelingen voor bestellingen op de pagina.



Opmerking Momenteel zijn sommige delen van de website van HP alleen beschikbaar in het Engels.

Papiersoorten die alleen voor afdrukken worden aanbevolen

Bepaalde papiersoorten kunt u alleen gebruiken als u de afdruktaak vanaf de computer start. In de volgende lijst vindt u informatie over deze papiersoorten.

Voor een optimale kwaliteit adviseren wij u om HP-papier te gebruiken. Als u papier gebruikt dat te dun of te dik is, een glad oppervlak heeft of gemakkelijk uitrekt, kan dit leiden tot papierstoringen. Het gebruik van zwaar papier of papier dat geen inkt opneemt, kan resulteren in vlekkerige, doorgelopen of onvolledige afbeeldingen.

Het is mogelijk dat in uw land/regio bepaalde papiersoorten niet beschikbaar zijn.

HP Opstrijkpatronen

HP Opstrijkpatronen (voor gekleurd textiel of voor lichtgekleurd of wit textiel) is het ideale materiaal voor het maken van uw eigen T-shirts met uw digitale foto's.

HP Fotowenskaarten, HP Premium Fotokaarten en HP Notitieblaadjes

Met HP Fotowenskaarten, glanzend of mat, HP Premium Fotokaarten en HP Notitieblaadjes kunt u uw eigen wenskaarten maken.

HP Brochure- & Flyerpapier

HP Brochure- & Flyer-papier (glanzend of mat) is papier met aan beide zijden een glanzend of mat gecoat laag voor dubbelzijdig afdrukken. Dit papier is een ideale keuze voor reproducties van fotokwaliteit, omslagen van bedrijfsrapporten, speciale presentaties, brochures, mailings en kalenders.

HP Premium Presentatiepapier

HP Premium Presentatiepapier voorziet uw presentaties van een kwalitatief hoogwaardige uitstraling.

Als u papier en andere materialen van HP wilt bestellen, gaat u naar www.hp.com/buy/supplies. Selecteer uw land/regio wanneer dit wordt gevraagd, volg de aanwijzingen om uw product te selecteren en klik vervolgens op een van de koppelingen voor bestellingen op de pagina.



Opmerking Momenteel zijn sommige delen van de website van HP alleen beschikbaar in het Engels.

Papier dat u beter niet kunt gebruiken

Als u papier gebruikt dat te dun of te dik is, een glad oppervlak heeft of gemakkelijk uitrekt, kan dit leiden tot papierstoringen. Het gebruik van zwaar papier of papier dat geen inkt opneemt, kan resulteren in vlekkerige, doorgelopen of onvolledige afbeeldingen.

Papiersorten die u beter niet kunt gebruiken voor alle afdruk- en kopieertaken

- Andere papierformaten dan de formaten die zijn aangegeven in printersoftware.
- Papier met uitsparingen of perforaties (tenzij specifiek ontworpen voor gebruik met HP Inkjet-producten).
- Erg ruw materiaal, zoals linnen. Afdrukken op dit materiaal kunnen ongelijkmatig zijn en de inkt kan doorlopen.
- Erg glad, glanzend of gecoat papier dat niet specifiek voor het apparaat is ontworpen. Deze papiersorten kunnen in het apparaat vastlopen of zelfs inkt afstoten.
- Formulieren met meerdere vellen, zoals bijvoorbeeld formulieren met twee of drie doorslagen. Deze kunnen kreukelen of vastlopen en de kans op inktvlekken is tamelijk groot.
- Enveloppen met klemmetjes of vensters. Deze enveloppen kunnen vastlopen in de rollen en papierstoringen veroorzaken.
- Banierpapier.

Meer papiersorten die u beter niet kunt gebruiken voor het maken van kopieën

- Enveloppen.
- Andere transparanten dan HP Premium Inkjet Transparanten.
- Iron-on transfers.
- Wenskaartpapier.

Papier laden

In dit deel wordt de procedure beschreven voor het laden van verschillende formaten en soorten papier waarmee u vanaf de HP All-in-One kunt kopiëren of afdrukken.

 **Opmerking** Nadat u een kopieer- of afdruktaak hebt gestart, kan de papierbreedtesensor bepalen of het letter- of A4-papier is of een kleiner formaat.

 **Tip** Door alle afdrukmaterialen plat in een afsluitbare verpakking te bewaren, vermindert u de kans op scheuren, vouwen en gekrulde of omgevouwen randen. Door extreem grote schommelingen in temperatuur en luchtvochtigheid kunnen afdrukmaterialen gaan omkrullen. Dergelijke, niet goed bewaarde afdrukmaterialen functioneren niet goed in de HP All-in-One.

Dit gedeelte bevat de volgende onderwerpen:

- [Papier met volledig formaat of fotopapier met een klein formaat plaatsen](#)
- [Indexkaarten plaatsen](#)
- [Enveloppen plaatsen](#)
- [Andere papiersoorten plaatsen](#)

Papier met volledig formaat of fotopapier met een klein formaat plaatsen

U kunt veel papiersoorten en -formaten in de invoerlade van de HP All-in-One plaatsen.

Papier van volledig formaat plaatsen

1. Schuif de papierbreedtegeleider naar de uiterste stand.

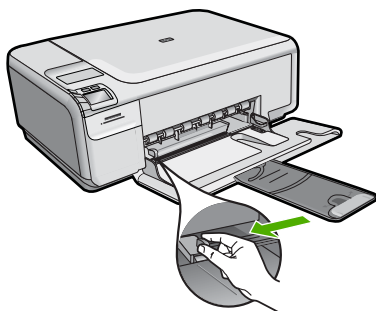

 **Opmerking** Als u papier van het formaat Letter of A4 of kleiner gebruikt, moet de ladeverlenger helemaal geopend zijn. Klap het verlengstuk van de lade niet uit als u papier van Legal-formaat gebruikt.

 **Tip** Tik met een stapel papier op een vlakke ondergrond om de randen van het papier gelijk te krijgen. Zorg ervoor dat al het papier in de stapel van hetzelfde formaat en hetzelfde type is, zonder scheuren, stof, kreuken en gekrulde of gebogen randen.

2. Plaats het papier in de invoerlade met de korte rand naar voren en de afdrukszijde naar beneden. Schuif de stapel papier naar voren totdat de stapel niet verder kan.

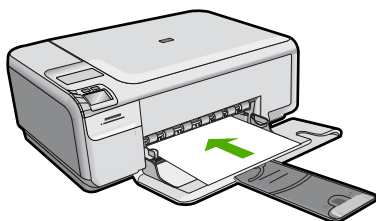

- △ **Let op** Zorg dat het apparaat inactief en stil is wanneer u papier in de invoerlade legt. Als het apparaat bezig is met het onderhoud van de printcartridges of een andere taak uitvoert, bevindt de papierstop in het apparaat zich mogelijk niet in de juiste positie. Hierdoor kunt u het papier te ver naar voren duwen, waardoor het apparaat blanco pagina's zal uitwerpen.
- 💡 **Tip** Als u briefhoofdpapier gebruikt, schuift u dit in de lade met het briefhoofd eerst en de bedrukte zijde omlaag.

3. Schuif de papierbreedtegeleider naar binnen tot deze tegen de rand van het papier aankomt.
Maak de invoerlade niet te vol: de stapel papier moet in de invoerlade passen en mag niet hoger zijn dan de bovenkant van de papierbreedtegeleider.

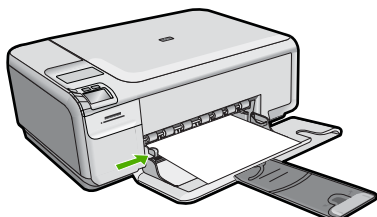

Fotopapier met een klein formaat in de invoerlade plaatsen

1. Schuif de papierbreedtegeleider naar de uiterste stand.

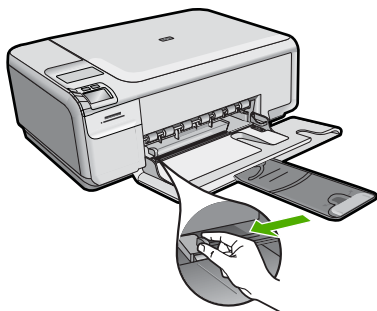

2. Plaats de stapel fotopapier tegen de rechterkant van de invoerlade met de korte zijde naar voren en de afdrukszijde naar beneden. Schuif de stapel fotopapier naar voren totdat de stapel niet verder kan.
Als het fotopapier dat u gebruikt, is voorzien van geperforeerde lipjes, plaatst u het fotopapier zo dat de lipjes naar u toe liggen.

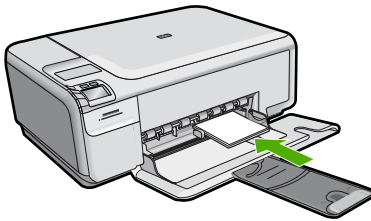

3. Schuif de papierbreedtegeleider naar binnen tot deze tegen de rand van het papier aankomt.
Maak de invoerlade niet te vol: de stapel papier moet in de invoerlade passen en mag niet hoger zijn dan de bovenkant van de papierbreedtegeleider.

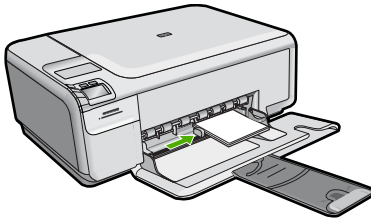

Verwante onderwerpen

- ["Aanbevolen papier voor afdrukken en kopiëren"](#) op pagina 18
- ["Een kopie zonder rand maken van een foto"](#) op pagina 60
- ["Foto's met een klein formaat afdrukken"](#) op pagina 50
- ["Een afbeelding zonder rand afdrukken"](#) op pagina 37

Indexkaarten plaatsen

U kunt indexkaarten in de invoerlade van de HP All-in-One plaatsen om notities, recepten en andere tekst af te drukken.

Indexkaarten in de invoerlade plaatsen

1. Verwijder alle papier uit de invoerlade.

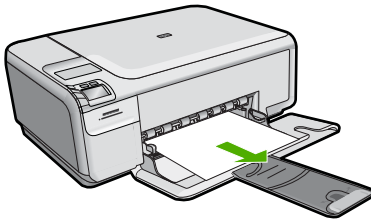

2. Schuif de papierbreedtegeleider naar de uiterste stand.

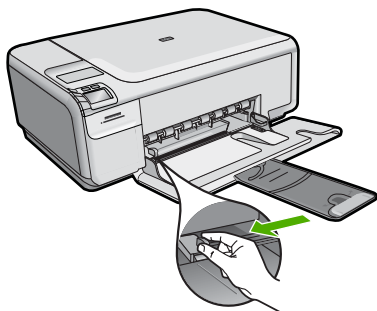

3. Plaats de stapel kaarten tegen de rechterkant van de invoerlade met de afdrukzijde naar beneden. Schuif de stapel kaarten naar voren totdat de stapel niet verder kan.

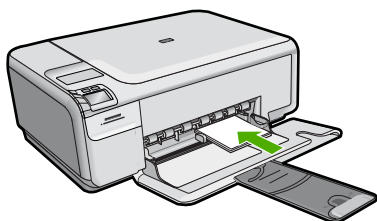

4. Schuif de breedtegeleider voor het papier naar binnen totdat deze tegen de stapel kaarten komt.

Maak de invoerlade niet te vol: de stapel kaarten moet in de invoerlade passen en mag niet hoger zijn dan de bovenkant van de papierbreedtegeleider.

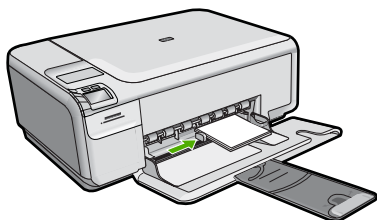

Verwante onderwerpen

- ["Papier met volledig formaat of fotopapier met een klein formaat plaatsen"](#) op pagina 21
- ["De afdrukinstellingen wijzigen voor de huidige taak"](#) op pagina 30

Enveloppen plaatsen

U kunt een of meer enveloppen in de invoerlade van de HP All-in-One plaatsen. Gebruik geen glanzende of gebosseleerde enveloppen of enveloppen met vensters of klemmetjes.

 **Opmerking** Raadpleeg de Help-functie van uw tekstverwerkingssoftware voor informatie over het opmaken van tekst voor afdrukken op enveloppen. Voor nog betere resultaten kunt u ook een etiket gebruiken voor het retouradres op enveloppen.

Enveloppen laden

1. Verwijder alle papier uit de invoerlade.

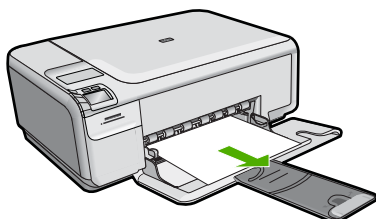

2. Schuif de papierbreedtegeleider naar de uiterste stand.

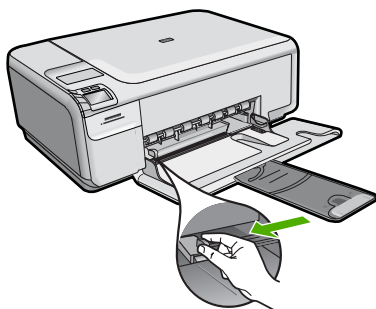

3. Plaats een of meer enveloppen tegen de rechterzijde van de invoerlade met de klep van de envelop naar boven en aan de linkerkant. Schuif de stapel enveloppen naar voren totdat de stapel niet verder kan.

 **Tip** Steek de flappen in de enveloppen. Hiermee voorkomt u papierstoringen.

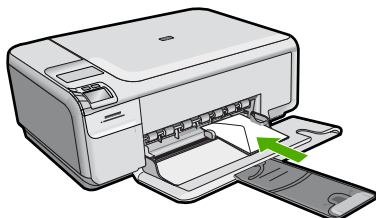

4. Schuif de breedtegeleider voor het papier naar binnen totdat deze tegen de stapel enveloppen komt.

Plaats niet te veel afdruk materiaal in de invoerlade. Zorg dat de stapel enveloppen in de invoerlade past en dat deze niet hoger is dan de bovenkant van de papierbreedtegeleider.

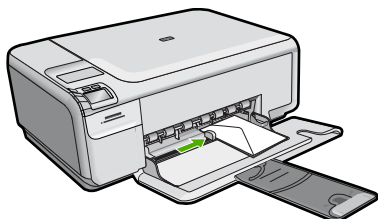

Verwante onderwerpen

["Een reeks adressen afdrukken op etiketten of enveloppen"](#) op pagina 46

Andere papiersoorten plaatsen

De volgende papiersoorten zijn bedoeld voor special projecten. Maak uw project in de HP Photosmart-software of een andere toepassing, stel de papiersoort en het papierformaat in en druk af.

HP Premium Inkjet Transparant

- ▲ Plaats de transparanten zodanig dat de witte transparantstrip, met de pijlen en het HP-logo, bovenop ligt en naar de printer wijst.



Opmerking De HP All-in-One kan de papiersoort niet automatisch detecteren. Voor het beste resultaat is het belangrijk de papiersoort in de software in te stellen op transparanten voordat u begint met afdrukken.

HP Opstrijkpatronen

1. Strijk het opstrijkpapier volledig glad voordat u het gebruikt. Gebruik geen gekrulde vellen.



Tip Bewaar het opstrijkpatroonpapier in de originele, gesloten verpakking tot u deze gaat gebruiken. U voorkomt op deze manier dat de vellen gaan omkrullen.

2. Op de kant van het opstrijkpatroonpapier die niet wordt bedrukt, ziet u een blauwe strip. Plaats de vellen één voor één in de invoerlade met deze blauwe strip naar boven.

HP Wenskaarten, HP Fotowenskaarten of HP Wenskaarten met reliëf

- ▲ Plaats een kleine stapel HP Wenskaarten in de invoerlade met de afdrukzijde naar beneden. Schuif de stapel kaarten naar voren totdat deze niet verder kan.



Tip Controleer of het gebied waarop u wilt afdrukken naar voren en met de 'verkeerde' kant naar onder in de invoerlade is geplaatst.

Verwante onderwerpen

- "[Papier voor afdrukken en kopiëren selecteren](#)" op pagina 17
- "[De papiersoort voor afdrukken instellen](#)" op pagina 31
- "[Afdrukken op transparanten](#)" op pagina 45
- "[Een afbeelding spiegelen voor opstrijkpatronen](#)" op pagina 45
- "[Een reeks adressen afdrukken op etiketten of enveloppen](#)" op pagina 46

Papierstoringen voorkomen

Houd u aan de volgende richtlijnen om papierstoringen te voorkomen.

- Verwijder regelmatig afgedrukte exemplaren uit de uitvoerlade.
- Zorg dat fotopapier niet krult of kreukt door al het ongebruikte fotopapier in een hersluitbare verpakking te bewaren.
- Zorg dat het papier plat in de invoerlade ligt en dat de randen niet omgevouwen of gescheurd zijn.
- Leg niet papier van verschillende soorten en formaten tegelijk in de invoerlade; al het papier in de invoerlade moet van dezelfde soort en hetzelfde formaat zijn.
- Verschuif de breedtegeleider voor het papier in de invoerlade totdat deze vlak tegen het papier aanligt. Zorg dat de breedtegeleiders het papier in de papierlade niet buigen.
- Maak de invoerlade niet te vol: de stapel papier moet in de invoerlade passen en mag niet hoger zijn dan de bovenkant van de papierbreedtegeleider.
- Schuif het papier niet te ver naar voren in de invoerlade.
- Gebruik papiersoorten die worden aanbevolen voor de printer.

Verwante onderwerpen

["Papierstoringen verhelpen"](#) op pagina 101

7 Afdrukken vanaf de computer

U kunt de HP All-in-One gebruiken in combinatie met elke softwaretoepassing waarmee u kunt afdrukken. U kunt een grote verscheidenheid aan projecten afdrukken, zoals afbeeldingen zonder rand, nieuwsbrieven, wenskaarten, opstrijkpatronen en posters.

Dit gedeelte bevat de volgende onderwerpen:

- [Afdrukken vanuit een softwaretoepassing](#)
- [De HP All-in-One instellen als de standaardprinter](#)
- [De afdrukinstellingen wijzigen voor de huidige taak](#)
- [Standaardinstellingen voor afdrukken wijzigen](#)
- [Snel afdrukopties instellen](#)
- [Speciale afdruktaken uitvoeren](#)
- [Een afdruktaak stoppen](#)

Afdrukken vanuit een softwaretoepassing

De meeste afdrukinstellingen worden in de software automatisch afgehandeld. U hoeft de instellingen alleen handmatig te wijzigen als u de afdrukkwaliteit wilt veranderen, als u wilt afdrukken op speciale papiersoorten of transparanten of als u speciale functies wilt gebruiken.

Afdrukken vanuit een softwaretoepassing

1. Zorg ervoor dat er papier in de invoerlade is geplaatst.
2. Klik op **Afdrukken** in het menu **Bestand** van uw softwaretoepassing.
3. Controleer of het product de geselecteerde printer is.
4. Als u instellingen moet wijzigen, klikt u op de knop waarmee het dialoogvenster **Eigenschappen** wordt geopend.

Afhankelijk van uw softwaretoepassing heeft deze knop de naam **Eigenschappen**, **Opties**, **Printerinstellingen**, **Printer** of **Voorkeuren**.

 **Opmerking** Als u een foto afdrukt, moet u opties selecteren voor het juiste fotopapier en voor de verbetering van de foto.

5. Selecteer de gewenste opties voor de afdruktaak met de functies die beschikbaar zijn op de tabbladen **Geavanceerd**, **Snel afdrukopties instellen**, **Effecten**, en **Kleur**.

 **Tip** U kunt eenvoudig de gewenste opties voor uw afdruktaak selecteren door een van de vooraf ingestelde taken op het tabblad **Snel afdrukopties instellen** te kiezen. Klik op een type afdruktaak in de lijst **Snel afdrukopties instellen**. De standaardinstellingen voor het type afdruktaak worden ingesteld en samengevat op het tabblad **Snel afdrukopties instellen**. Indien nodig kunt u de instellingen hier aanpassen en uw aangepaste instellingen opslaan als nieuwe snelle afdrukoptie. Als u een aangepaste optie voor snel afdrukken wilt opslaan, selecteert u de desbetreffende optie en klikt u op **Opslaan als**. Om een sneloptie te verwijderen, selecteert u de sneloptie en klikt u op **Verwijderen**.

6. Klik op **OK** om het dialoogvenster **Eigenschappen** te sluiten.
7. Klik op **Afdrukken** of **OK** om het afdrukken te starten.

De HP All-in-One instellen als de standaardprinter

U kunt de HP All-in-One instellen als standaardprinter voor alle softwaretoepassingen. Dit betekent dat de HP All-in-One automatisch wordt geselecteerd in de printerlijst wanneer u de optie **Afdrukken** kiest uit het menu **Bestand** in een softwaretoepassing. De standaardprinter wordt ook automatisch geselecteerd wanneer u op de knop **Afdrukken** in de werkbalk van de meeste softwaretoepassingen klikt. Voor meer informatie, zie de Windows Help-functie.

De afdrukinstellingen wijzigen voor de huidige taak

U kunt de afdrukinstellingen van de HP All-in-One aan praktisch elke taak aanpassen. Dit gedeelte bevat de volgende onderwerpen:

- [Het papierformaat instellen](#)
- [De papiersoort voor afdrukken instellen](#)
- [De afdrukresolutie weergeven](#)
- [De afdruksnelheid of afdrukkwaliteit wijzigen](#)
- [De afdrukstand wijzigen](#)
- [Het formaat van een document aanpassen](#)
- [De verzadiging, helderheid of kleurtint wijzigen](#)
- [Een voorbeeld weergeven van de afdruktaak](#)

Het papierformaat instellen

Met de instelling **Size** (Grootte) kan de HP All-in-One het afdrukgebied op de pagina bepalen. Bij bepaalde opties voor het papierformaat beschikt u over een gelijkwaardige variant zonder rand, waarmee u kunt afdrukken op de randen aan de onder-, boven- en zijkanten van het papier.

Doorgaans stelt u het papierformaat in de softwaretoepassing in waarmee u het document of het project maakt. Als u echter papier van een aangepast formaat gebruikt of als u het papierformaat niet kunt instellen in de softwaretoepassing, kunt u het papierformaat wijzigen in het dialoogvenster **Eigenschappen** voordat u begint met afdrukken.

Het papierformaat instellen

1. Zorg ervoor dat er papier in de invoerlade is geplaatst.
2. Klik op **Afdrukken** in het menu **Bestand** van uw softwaretoepassing.
3. Controleer of het product de geselecteerde printer is.
4. Klik op de knop waarmee u het dialoogvenster **Eigenschappen** opent. Afhankelijk van uw softwaretoepassing heeft deze knop de naam **Eigenschappen**, **Opties**, **Printerinstellingen**, **Printer** of **Voorkeuren**.

- Klik op het tabblad **Functies**.
- Klik in het gedeelte **Opties formaat wijzigen** op het juiste papierformaat in de lijst **Formaat**.

In de volgende tabel worden de voorgestelde instellingen voor het papierformaat weergegeven voor de verschillende papiersoorten die u in de invoerlade kunt plaatsen. Bekijk de uitgebreide reeks opties in de lijst **Formaat** goed om te bepalen of er al een papierformaat is gedefinieerd voor de papiersoort die u gebruikt.

Papiersoort	Aanbevolen papierinstellingen
Kopieerpapier, multifunctioneel papier of gewoon papier	Letter of A4
Enveloppen	Het juiste formaat enveloppen in lijst
Wenskaartpapier	Letter of A4
Indexkaarten	Een geschikt formaat kaarten in de lijst (als de vermelde formaten ongeschikt zijn, kunt u een aangepast papierformaat opgeven)
Inkjetpapier	Letter of A4
Opstrijpatronen voor T-shirts	Letter of A4
Etiketten	Letter of A4
Legal	Legal
Briefpapier	Letter of A4
Panoramafotopapier	Een geschikt panoramaformaat in de lijst (als de vermelde formaten ongeschikt zijn, kunt u een aangepast papierformaat opgeven)
Fotopapier	10 x 15 cm (met of zonder lipje), tot 13 x 18 cm (met of zonder lipje), letter, A4 of geschikt vermeld formaat
Transparanten	Letter of A4
Papier van een speciaal formaat	aangepast papierformaat

De papiersoort voor afdrukken instellen

Als u op speciaal papier afdrukt zoals fotopapier, transparanten, enveloppen of etiketten, of als de afdrukkwaliteit laag is, kunt u de papiersoort handmatig instellen.

De papiersoort voor afdrukken instellen

- Zorg ervoor dat er papier in de invoerlade is geplaatst.
- Klik op **Afdrukken** in het menu **Bestand** van uw softwaretoepassing.
- Controleer of het product de geselecteerde printer is.
- Klik op de knop waarmee u het dialoogvenster **Eigenschappen** opent. Afhankelijk van uw softwaretoepassing heeft deze knop de naam **Eigenschappen**, **Opties**, **Printerinstellingen**, **Printer** of **Voorkeuren**.

5. Klik op het tabblad **Functies**.
6. Selecteer **Andere** in de vervolgkeuzelijst **Papiersoort**, in het gedeelte **Basisopties**.
7. Selecteer de papiersoort die u hebt geladen, en klik op **OK**.

De afdrukresolutie weergeven

De afdrukresolutie wordt in dots per inch (dpi) weergegeven. De dpi varieert, afhankelijk van de papiersoort en de afdrukwaliteit die u in de printersoftware selecteert.

De afdrukresolutie weergeven

1. Zorg ervoor dat er papier in de invoerlade is geplaatst.
2. Klik op **Afdrukken** in het menu **Bestand** van uw softwaretoepassing.
3. Controleer of het product de geselecteerde printer is.
4. Klik op de knop waarmee u het dialoogvenster **Eigenschappen** opent. Afhankelijk van uw softwaretoepassing heeft deze knop de naam **Eigenschappen**, **Opties**, **Printerinstellingen**, **Printer** of **Voorkeuren**.
5. Klik op het tabblad **Functies**.
6. In de vervolgkeuzelijst **Afdrukkwaliteit** selecteert u de gewenste afdukkwaliteit voor uw project.
7. Selecteer in de vervolgkeuzelijst **Papiersoort** de papiersoort die u in het apparaat hebt geplaatst.
8. Klik op de knop **Resolutie** om de afdrukresolutie in dpi weer te geven.

De afdruksnelheid of afdukkwaliteit wijzigen

De HP All-in-One kiest automatisch een instelling voor de afdukkwaliteit en -snelheid op basis van de papiersoort die u selecteert. U kunt de instelling voor de afdukkwaliteit ook wijzigen om de snelheid en kwaliteit van het afdukkproces aan te passen.

Een afdruksnelheid of -kwaliteit selecteren

1. Zorg ervoor dat er papier in de invoerlade is geplaatst.
2. Klik op **Afdrukken** in het menu **Bestand** van uw softwaretoepassing.
3. Controleer of het product de geselecteerde printer is.
4. Klik op de knop waarmee u het dialoogvenster **Eigenschappen** opent. Afhankelijk van uw softwaretoepassing heeft deze knop de naam **Eigenschappen**, **Opties**, **Printerinstellingen**, **Printer** of **Voorkeuren**.
5. Klik op het tabblad **Functies**.
6. In de vervolgkeuzelijst **Afdrukkwaliteit** selecteert u de gewenste afdukkwaliteit voor uw project.



Opmerking Als u het maximum aantal dpi wilt bekijken waarmee het apparaat kan afdukken, klikt u op **Resolutie**.

7. Selecteer in de vervolgkeuzelijst **Papiersoort** de papiersoort die u in het apparaat hebt geplaatst.

De afdrukstand wijzigen

Met de instelling voor de afdrukstand kunt u het document verticaal of horizontaal op de pagina afdrukken.

Doorgaans stelt u de afdrukstand in de softwaretoepassing in waarmee u het document of het project maakt. Als u echter speciaal HP-papier of papier van een aangepast formaat gebruikt, of als u de afdrukstand niet kunt instellen in de softwaretoepassing, kunt u de afdrukstand wijzigen in het dialoogvenster **Eigenschappen** voordat u begint met afdrukken.

De afdrukstand wijzigen

1. Zorg ervoor dat er papier in de invoerlade is geplaatst.
2. Klik op **Afdrukken** in het menu **Bestand** van uw softwaretoepassing.
3. Controleer of het product de geselecteerde printer is.
4. Klik op de knop waarmee u het dialoogvenster **Eigenschappen** opent.
Afhankelijk van uw softwaretoepassing heeft deze knop de naam **Eigenschappen**, **Opties**, **Printerinstellingen**, **Printer** of **Voorkeuren**.
5. Klik op het tabblad **Functies**.
6. Klik op een van de volgende opties in het gedeelte **Basisopties**:
 - Klik op **Staand** om het document verticaal op de pagina af te drukken.
 - Klik op **Liggend** om het document horizontaal op de pagina af te drukken.

Het formaat van een document aanpassen

Met de HP All-in-One kunt u het document op een ander formaat afdrukken dan het origineel.

Het formaat van een document aanpassen

1. Zorg ervoor dat er papier in de invoerlade is geplaatst.
2. Klik op **Afdrukken** in het menu **Bestand** van uw softwaretoepassing.
3. Controleer of het product de geselecteerde printer is.
4. Klik op de knop waarmee u het dialoogvenster **Eigenschappen** opent.
Afhankelijk van uw softwaretoepassing heeft deze knop de naam **Eigenschappen**, **Opties**, **Printerinstellingen**, **Printer** of **Voorkeuren**.
5. Klik op het tabblad **Functies**.
6. Klik in het gebied **Opties formaat wijzigen** op **Aanpassen aan papierformaat** en klik in de vervolgkeuzelijst op het juiste papierformaat.

De verzadiging, helderheid of kleurtint wijzigen

Met de opties **Verzadiging**, **Helderheid** of **Kleurtint** kunt u de intensiteit van kleuren instellen en afdrukken lichter of donkerder maken.

De verzadiging, helderheid of kleurschakering wijzigen

1. Zorg ervoor dat er papier in de invoerlade is geplaatst.
2. Klik op **Afdrukken** in het menu **Bestand** van uw softwaretoepassing.
3. Controleer of het product de geselecteerde printer is.

4. Klik op de knop waarmee u het dialoogvenster **Eigenschappen** opent. Afhankelijk van uw softwaretoepassing heeft deze knop de naam **Eigenschappen**, **Opties**, **Printerinstellingen**, **Printer** of **Voorkeuren**.
5. Klik op het tabblad **Kleur**.
6. Klik op de knop **Kleuropties**.
7. Pas met de schuifregelaars de **verzadiging**, **helderheid** of **schakering** aan.
 - **Helderheid** geeft aan hoe licht of donker een afgedrukt document is.
 - **Verzadiging** is de relatieve zuiverheid van afgedrukte kleuren.
 - **Kleurtint** beïnvloedt de waargenomen warmte of koelheid van de afgedrukte kleuren door oranje of blauwe tinten toe te voegen aan de afbeelding.

Een voorbeeld weergeven van de afdruktaak

U kunt de afdruktaak bekijken voordat u deze naar de HP All-in-One verzendt. Hiermee voorkomt u dat u papier en inkt verspilt aan projecten die niet op de gewenste wijze worden afgedrukt.

Een voorbeeld weergeven van de afdruktaak

1. Zorg ervoor dat er papier in de invoerlade is geplaatst.
2. Klik op **Afdrukken** in het menu **Bestand** van uw softwaretoepassing.
3. Controleer of het product de geselecteerde printer is.
4. Klik op de knop waarmee u het dialoogvenster **Eigenschappen** opent. Afhankelijk van uw softwaretoepassing heeft deze knop de naam **Eigenschappen**, **Opties**, **Printerinstellingen**, **Printer** of **Voorkeuren**.
5. Selecteer de gewenste afdrukinstellingen voor het project op de tabbladen van het dialoogvenster.
6. Klik op het tabblad **Functies**.
7. Selecteer de optie **Afdrukvoorbeeld weergeven vóór het afdrukken**.
8. Klik op **OK** en klik vervolgens op **Afdrukken** of **OK** in het dialoogvenster **Afdrukken**.
De afdruktaak wordt in het voorbeeldvenster weergegeven.
9. Voer een van de volgende handelingen uit in het dialoogvenster **HP Afdrukvoorbeeld**:
 - Klik op **Start afdrukken** om te beginnen met afdrukken.
 - Klik op **Afdrukken annuleren** als u de afdruktaak wilt annuleren.

Standaardinstellingen voor afdrukken wijzigen

Als u bepaalde instellingen vaak gebruikt voor het afdrukken, kunt u deze opslaan als standaardinstellingen, zodat deze al zijn ingesteld als u het dialoogvenster **Afdrukken** opent vanuit de softwaretoepassing.

Standaardinstellingen voor afdrukken wijzigen

1. Klik in de HP Solution Center op **Instellingen**, wijs **Afdrukinstellingen** aan en klik vervolgens op **Printerinstellingen**.
2. Wijzig de afdrukinstellingen en klik op **OK**.

Snel afdrুকopties instellen

Afdruksnelkoppelingen gebruiken om af te drukken met afdrukinstellingen die u vaak gebruikt. De printersoftware heeft verscheidene speciaal ontworpen afdruksnelkoppelingen die beschikbaar zijn in de lijst Snel afdrুকopties instellen.

 **Opmerking** Wanneer u een afdruksnelkoppeling selecteert, worden automatisch de juiste afdrukopties weergegeven. U kunt ze laten zoals ze zijn, ze veranderen of uw eigen snelkoppelingen maken voor vaak gebruikte taken.

Gebruik het tabblad Snel afdrুকopties instellen voor de volgende afdruktaken:

- **Algemeen standaard afdrukken:** Documenten snel afdrukken.
- **Foto's afdrukken zonder rand:** Afdrukken tot bovenaan, onderaan en tot aan de randen van het papier op HP-fotopapier van 10 x 15 cm en 13 x 18 cm.
- **Foto afdrukken met witte rand:** Een foto met een witte rand rond de boorden afdrukken.
- **Snel/besparend afdrukken:** Snel afdrukken produceren met ontwerpqualiteit.
- **Presentatie afdrukken:** Documenten, brieven en dia's afdrukken met een hoge kwaliteit.
- **Dubbelzijdig afdrukken:** U kunt handmatig dubbelzijdig afdrukken met de HP All-in-One.

Dit gedeelte bevat de volgende onderwerpen:

- [Afdruksnelkoppelingen maken](#)
- [Afdruksnelkoppelingen verwijderen](#)

Verwante onderwerpen

- ["Een afbeelding zonder rand afdrukken"](#) op pagina 37
- ["Een foto afdrukken op fotopapier"](#) op pagina 38
- ["Afdrukken op transparanten"](#) op pagina 45
- ["Afdrukken op beide zijden van de pagina"](#) op pagina 40

Afdruksnelkoppelingen maken

Naast de snelkoppelingen die beschikbaar zijn in de lijst **Afdruksnelkoppelingen**, kunt u uw eigen snelkoppelingen maken.

Als u bijvoorbeeld vaak op transparanten afdrukt, kunt u een snelkoppeling maken door de snelkoppeling **Presentatie afdrukken** te selecteren, de papiersoort te wijzigen in **HP Premium Inkjet Transparanten** en de gewijzigde snelkoppeling onder een andere naam op te slaan; bijvoorbeeld als **Presentaties op transparanten**. Wanneer u de snelkoppeling hebt gemaakt, hoeft u deze alleen maar te selecteren wanneer u op transparanten wilt afdrukken, in plaats van telkens de afdrukinstellingen te moeten wijzigen.

Een afdruksnelkoppeling maken

1. Klik op **Afdrukken** in het menu **Bestand** van uw softwaretoepassing.
2. Controleer of het product de geselecteerde printer is.

3. Klik op de knop waarmee u het dialoogvenster **Eigenschappen** opent. Afhankelijk van uw softwaretoepassing heeft deze knop de naam **Eigenschappen**, **Opties**, **Printerinstellingen**, **Printer** of **Voorkeuren**.
4. Klik op het tabblad **Snel afdrুকopties instellen**.
5. Klik in de lijst **Snel afdrুকopties instellen** op een snelkoppeling. De afdrুকinstellingen voor de geselecteerde snelkoppeling worden weergegeven.
6. Wijzig de afdrুকinstellingen in de waarden die u in de nieuwe snelkoppeling wilt hebben.
7. Klik op **Opslaan als**, voer een naam in voor de nieuwe afdruksnelkoppeling en klik op **Opslaan**. De snelkoppeling wordt aan de lijst toegevoegd.

Afdruksnelkoppelingen verwijderen

Het is misschien nuttig afdruksnelkoppelingen die u niet meer gebruikt te verwijderen.

Een afdruksnelkoppeling verwijderen

1. Klik op **Afdrukken** in het menu **Bestand** van uw softwaretoepassing.
2. Controleer of het product de geselecteerde printer is.
3. Klik op de knop waarmee u het dialoogvenster **Eigenschappen** opent. Afhankelijk van uw softwaretoepassing heeft deze knop de naam **Eigenschappen**, **Opties**, **Printerinstellingen**, **Printer** of **Voorkeuren**.
4. Klik op het tabblad **Snel afdrুকopties instellen**.
5. Klik in de lijst **Snel afdrুকopties instellen** op de snelkoppeling die u wilt verwijderen.
6. Klik op **Wissen**. De snelkoppeling wordt uit de lijst verwijderd.



Opmerking Alleen de snelkoppelingen die u zelf hebt gemaakt, kunnen worden verwijderd. De oorspronkelijke snelkoppelingen van HP kunnen niet worden verwijderd.

Speciale afdruktaken uitvoeren

De HP All-in-One biedt niet alleen ondersteuning voor standaardafdruktaken maar ook voor speciale taken. Zo kunt u bijvoorbeeld afbeeldingen zonder randen en opstrijkpatronen of posters afdrukken.

Dit gedeelte bevat de volgende onderwerpen:

- [Een afbeelding zonder rand afdrukken](#)
- [Een foto afdrukken op fotopapier](#)
- [Afdrukken met Maximum aantal dpi](#)
- [Afdrukken op beide zijden van de pagina](#)
- [Een document met meerdere pagina's afdrukken als brochure](#)
- [Meerdere pagina's op één vel papier afdrukken](#)
- [Een document met meerdere pagina's in omgekeerde volgorde afdrukken](#)
- [Een afbeelding spiegelen voor opstrijkpatronen](#)
- [Afdrukken op transparanten](#)

- [Een reeks adressen afdrukken op etiketten of enveloppen](#)
- [Een poster afdrukken](#)
- [Een webpagina afdrukken](#)

Een afbeelding zonder rand afdrukken

Met afdrukken zonder rand kunt u tot bovenaan, onderaan en tot aan de randen van het papier afdrukken op fotopapier van 10 x 15 cm en 13 x 18 cm.

 **Tip** Gebruik voor het beste resultaat HP°Premium Fotopapier of HP°Premium Plus Fotopapier om uw foto's af te drukken.



Een afbeelding zonder rand afdrukken

1. Verwijder alle papier uit de invoerlade.
2. Plaats het fotopapier met de bedrukte zijde naar onder aan de rechterkant in de invoerlade.

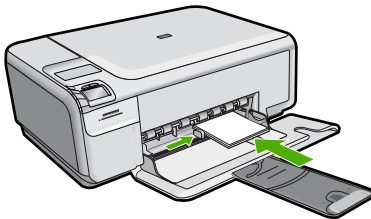

3. Klik op **Afdrukken** in het menu **Bestand** van uw softwaretoepassing.
4. Controleer of het product de geselecteerde printer is.
5. Klik op de knop waarmee u het dialoogvenster **Eigenschappen** opent. Afhankelijk van uw softwaretoepassing heeft deze knop de naam **Eigenschappen**, **Opties**, **Printerinstellingen**, **Printer** of **Voorkeuren**.
6. Klik op het tabblad **Functies**.
7. Klik in de keuzelijst **Formaat** op het formaat van het fotopapier dat u in de invoerlade hebt geplaatst.
Als er een afbeelding zonder randen kan worden afgedrukt op het opgegeven formaat, is het selectievakje **Afdrukken zonder rand** beschikbaar.
8. Klik op **Meer** in de vervolgkeuzelijst **Papiersoort** en selecteer de juiste papiersoort.

 **Opmerking** U kunt geen afbeelding zonder randen afdrukken als de papiersoort is ingesteld op **Gewoon papier** of op een andere papiersoort dan fotopapier.

9. Schakel het selectievakje **Afdrukken zonder rand** in als dit nog niet is ingeschakeld. Als het papierformaat en de papiersoort voor afdrukken zonder rand niet compatibel zijn, geeft de printersoftware een waarschuwingsbericht weer en kunt u een ander papierformaat of een andere papiersoort selecteren.
10. Klik op **OK** en klik vervolgens op **Afdrukken** of **OK** in het dialoogvenster **Afdrukken**.

 **Opmerking** Laat ongebruikte vellen fotopapier niet in de invoerlade liggen. Het fotopapier kan omkrullen wat leidt tot een mindere kwaliteit van de afdrukken. Fotopapier moet vlak zijn om er goed op te kunnen afdrukken.

Een foto afdrukken op fotopapier

Voor de beste afdrukkwaliteit, raadt HP u aan om HP-papier te gebruiken dat speciaal is ontworpen voor het type project dat u afdrukt, in combinatie met originele HP-inkt. HP-papier en HP-inkt zijn speciaal ontworpen om samen te gebruiken voor een goede kwaliteit.

Het verdient aanbeveling HP Premium Plus Fotopapier te gebruiken in de HP All-in-One voor het afdrukken van foto's.

Een foto afdrukken op fotopapier

1. Haal al het papier uit de invoerlade en laad vervolgens het fotopapier met de zijde waarop moet worden afgedrukt, omlaag.

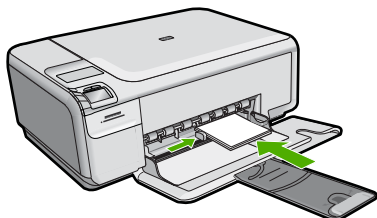

2. Klik op **Afdrukken** in het menu **Bestand** van uw softwaretoepassing.
3. Controleer of het product de geselecteerde printer is.
4. Klik op de knop waarmee u het dialoogvenster **Eigenschappen** opent. Afhankelijk van uw softwaretoepassing heeft deze knop de naam **Eigenschappen**, **Opties**, **Printerinstellingen**, **Printer** of **Voorkeuren**.
5. Klik op het tabblad **Functies**.
6. Klik in het gedeelte **Basisopties** op de juiste papiersoort in de vervolgkeuzelijst **Papiersoort**.
7. Klik in het gedeelte **Opties formaat wijzigen** op het juiste papierformaat in de lijst **Formaat**.

Als het papierformaat en de papiersoort niet compatibel zijn, geeft de printersoftware een waarschuwingsbericht weer en kunt u een ander papierformaat of een andere papiersoort selecteren.

8. Selecteer in het gebied **Basisopties** een hoge afdrukkwaliteit, bijvoorbeeld **Optimaal**, in de vervolgkeuzelijst **Afdrukkwaliteit**.

 **Opmerking** Voor de resolutie met het maximum aantal dpi gaat u naar het tabblad **Geavanceerd** en selecteert u **Ingeschakeld** in het vervolgkeuzemenu **Maximum aantal dpi**. Zie "[Afdrukken met Maximum aantal dpi](#)" op pagina 39 voor meer informatie.

9. Klik in het gedeelte **HP Real Life-technologieën** op de vervolgkeuzelijst **Foto verbeteren** en maak een keuze uit de volgende opties:
- **Uit:** hiermee worden geen **HP Real Life-technologieën** op de afbeelding toegepast.
 - **Basic:** optimaliseert afbeeldingen met een lage resolutie; hiermee past u de scherpte van het beeld enigszins aan.
 - **Volledig:** past automatisch de helderheid, het contrast en de scherpte aan; optimaliseert afbeeldingen met een lage resolutie; verwijdert automatisch rode ogen op de foto.

 **Tip** U kunt rode ogen van de foto verwijderen als u de modus **Uit** of **Basis** gebruikt door het vakje **Rode ogen verwijderen** aan te vinken.

10. Klik op **OK** om terug te gaan naar het dialoogvenster **Eigenschappen**.
11. (Optioneel) Als u de foto in zwart-wit wilt afdrukken, klikt u op het tabblad **Kleur** en schakelt u het selectievakje **Afdrukken in Grijsschaal** in. Selecteer in de vervolgkeuzelijst een van de volgende opties:
- **Hoge kwaliteit:** gebruikt alle beschikbare kleuren om uw foto's af te drukken in grijstinten. Hiermee creëert u gelijkmatige en natuurlijke grijsschakeringen.
 - **Alleen zwarte inkt:** gebruikt zwarte inkt om uw foto's af te drukken in grijstinten. De grijze schakeringen worden gecreëerd door verschillende patronen van zwarte stippen, wat kan leiden tot een ruw afbeelding.
12. Klik op **OK** en klik vervolgens op **Afdrukken** of **OK** in het dialoogvenster **Afdrukken**.

 **Opmerking** Laat ongebruikte vellen fotopapier niet in de invoerlade liggen. Het fotopapier kan omkrullen wat leidt tot een mindere kwaliteit van de afdrukken. Fotopapier moet vlak zijn om er goed op te kunnen afdrukken.

Afdrukken met Maximum aantal dpi

Gebruik de modus **Maximale dpi** als u haarscherpe afbeeldingen van hoge kwaliteit wilt afdrukken.

Het meest kunt u profiteren van de instelling **Maximale dpi** als u bijvoorbeeld digitale foto's van hoge kwaliteit afdrukt. Als u de instelling **Maximum aantal dpi** selecteert, wordt aangegeven welk aantal dots per inch (dpi) wordt afgedrukt door de HP All-in-One.

Afdrukken met **Maximale dpi** duurt langer dan afdrukken met andere instellingen. Het vergt ook veel schijfruimte.

 **Opmerking** Als er ook een fotoprintcartridge is geïnstalleerd, wordt de afdrukkwaliteit nog verder verbeterd. U kunt fotoprintcartridges apart kopen als deze niet bij de HP All-in-One zijn geleverd.

U drukt als volgt af in de modus Maximum dpi:

1. Zorg ervoor dat er papier in de invoerlade is geplaatst.
2. Klik op **Afdrukken** in het menu **Bestand** van uw softwaretoepassing.
3. Controleer of het product de geselecteerde printer is.
4. Klik op de knop waarmee u het dialoogvenster **Eigenschappen** opent.
Afhankelijk van uw softwaretoepassing heeft deze knop de naam **Eigenschappen**, **Opties**, **Printerinstellingen**, **Printer** of **Voorkeuren**.
5. Klik op het tabblad **Geavanceerd**.
6. Selecteer **Ingeschakeld** bij **Printerfuncties** in het vervolgkeuzemenu **Maximum dpi**.
7. Klik op het tabblad **Functies**.
8. Klik op **Meer** in de vervolgkeuzelijst **Papiersoort** en selecteer de juiste papiersoort.
9. Selecteer **Maximum dpi** in de vervolgkeuzelijst **Afdrukkwaliteit**.



Opmerking Als u het maximum aantal dpi wilt bekijken waarmee het apparaat kan afdrukken, klikt u op **Resolutie**.

10. Selecteer desgewenst nog andere afdrুকinstellingen en klik op **OK**.

Verwante onderwerpen

["Een fotoprintcartridge gebruiken"](#) op pagina 77

Afdrukken op beide zijden van de pagina

U kunt handmatig dubbelzijdig afdrukken met de HP All-in-One. Gebruik voor dubbelzijdig afdrukken papier dat zo dik is, dat de afdruk niet doorschijnt.

Afdrukken op beide zijden van de pagina

1. Plaats papier in de invoerlade.
2. Klik op **Afdrukken** in het menu **Bestand** van uw softwaretoepassing.
3. Controleer of het product de geselecteerde printer is.
4. Klik op de knop waarmee u het dialoogvenster **Eigenschappen** opent.
Afhankelijk van uw softwaretoepassing heeft deze knop de naam **Eigenschappen**, **Opties**, **Printerinstellingen**, **Printer** of **Voorkeuren**.
5. Klik op het tabblad **Functies**.
6. Selecteer in het gebied **Opties voor papierbesparing** de optie **Handmatig** in de vervolgkeuzelijst **dubbelzijdig afdrukken**.
7. Als u de pagina's wilt inbinden, voert u een van de volgende handelingen uit:
 - Als u de pagina's aan de bovenkant wilt binden, zoals bij een schrijfblok of een kalender, schakelt u het selectievakje **Pagina's naar boven omslaan** in. Hierdoor worden de oneven en even pagina's van het document tegenoverliggend van boven naar beneden afgedrukt. Hierdoor bevindt de bovenkant van de pagina zich altijd aan de bovenkant van het papier als u de pagina's omslaat in het gebonden document.

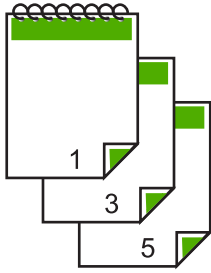

- Als u de pagina's aan de zijkant wilt binden zoals bij een boek of magazine, schakelt u het selectievakje **Pagina's naar boven omslaan** uit. Hierdoor worden de oneven en even pagina's van het document tegenoverliggend afgedrukt van links naar rechts. Hierdoor bevindt de bovenkant van de pagina zich altijd aan de bovenkant van het papier als u de pagina's omslaat in het gebonden document.

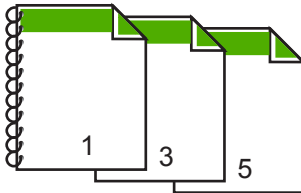

8. Klik op **OK** en klik vervolgens op **Afdrukken** of **OK** in het dialoogvenster **Afdrukken**.
Het apparaat begint met afdrukken. Wacht totdat alle pagina's met oneven nummers zijn afgedrukt voordat u de afgedrukte pagina's uit de uitvoerlade haalt.
Er wordt een dialoogvenster met instructies weergegeven zodra de printer gereed is om de tweede zijde af te drukken.
9. Klik op **Doorgaan** wanneer u gereed bent.

Een document met meerdere pagina's afdrukken als brochure

Met de HP All-in-One kunt u een document afdrukken als kleine brochure. Vervolgens kunt u het document vouwen en nieten.

Voor de beste resultaten maakt u een document dat een veelvoud van vier pagina's beslaat, bijvoorbeeld een programma van acht, twaalf of zestien pagina's voor een schoolvoorstelling of een huwelijk.

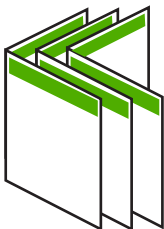

Een document met meerdere pagina's afdrukken als brochure

1. Plaats papier in de invoerlade.
Het papier moet dik genoeg zijn zodat afbeeldingen niet doorschijnen naar de andere kant van het papier.
2. Klik op **Afdrukken** in het menu **Bestand** van uw softwaretoepassing.
3. Controleer of het product de geselecteerde printer is.
4. Klik op de knop waarmee u het dialoogvenster **Eigenschappen** opent.
Afhankelijk van uw softwaretoepassing heeft deze knop de naam **Eigenschappen**, **Opties**, **Printerinstellingen**, **Printer** of **Voorkeuren**.
5. Klik op het tabblad **Functies**.
6. Selecteer in het gebied **Opties voor papierbesparing** de optie **Handmatig** in de vervolgkeuzelijst **dubbelzijdig afdrukken**.
7. Selecteer afhankelijk van uw taal de juiste zijde voor het binden in de lijst **Brochure-indeling** is.
 - Als uw taal van links naar rechts wordt geschreven, selecteert u **Links binden**.
 - Als uw taal van rechts naar links wordt geschreven, selecteert u **Rechts binden**.

Het vak **Pagina's per vel** wordt automatisch ingesteld op twee pagina's per vel.

8. Klik op **OK** en klik vervolgens op **Afdrukken** of **OK** in het dialoogvenster **Afdrukken**.
Het apparaat begint met afdrukken.
Er wordt een dialoogvenster met instructies weergegeven zodra de printer gereed is om de tweede zijde af te drukken. Klik **niet** op **Doorgaan** in het dialoogvenster totdat u het papier hebt geplaatst, zoals wordt aangegeven in de volgende stappen.
9. Wacht enige seconden nadat het apparaat met afdrukken is gestopt voordat u de afgedrukte pagina's uit de uitvoerlade haalt.
Als u de pagina's verwijdert terwijl het document nog wordt afgedrukt, liggen de pagina's niet meer op de juiste volgorde.
10. Volg de instructies die op het scherm verschijnen om het papier opnieuw te plaatsen als u de tweede zijde wilt afdrukken. Klik vervolgens op **Doorgaan**.
11. Als het gehele document is afgedrukt, vouwt u de stapel papier dubbel zodat de eerste pagina boven ligt. Vervolgens niet u het document op de vouw.

 **Tip** Gebruik voor de beste resultaten een brochurenietmachine of een professionele nietmachine met een groot bereik om de brochure te nieten.

Afbeelding 7-1 Links binden voor talen die van links naar rechts worden geschreven

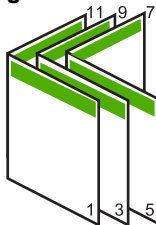

Afbeelding 7-2 Rechts binden voor talen die van rechts naar links worden geschreven



Meerdere pagina's op één vel papier afdrukken

U kunt maximaal 16 pagina's op één vel papier afdrukken.

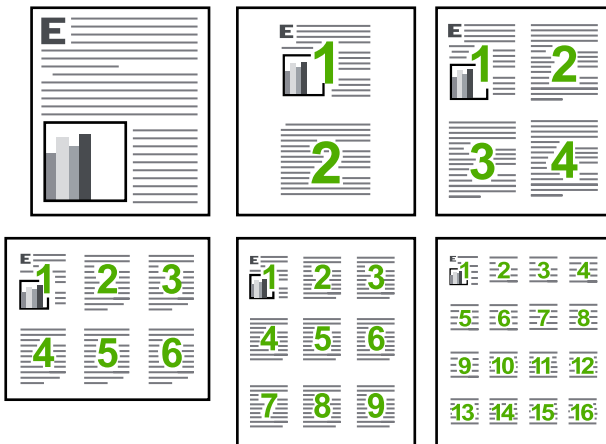

Meerdere pagina's op één vel papier afdrukken

1. Zorg ervoor dat er papier in de invoerlade is geplaatst.
2. Klik op **Afdrukken** in het menu **Bestand** van uw softwaretoepassing.
3. Controleer of het product de geselecteerde printer is.
4. Klik op de knop waarmee u het dialoogvenster **Eigenschappen** opent. Afhankelijk van uw softwaretoepassing heeft deze knop de naam **Eigenschappen**, **Opties**, **Printerinstellingen**, **Printer** of **Voorkeuren**.
5. Klik op het tabblad **Funcities**.
6. Klik in de lijst **Pagina's per vel** op de optie **2**, **4**, **6**, **9** of **16**.
7. Als u wilt dat er een rand wordt geplaatst rondom elke pagina die op het vel papier wordt afgedrukt, schakelt u het selectievakje **Paginarand afdrukken** in.
8. Klik op de gewenste optie voor de paginavolgorde in de lijst **Paginavolgorde**. De voorbeeldafbeelding is genummerd om aan te geven in welke volgorde de pagina's worden geplaatst bij elke optie.
9. Klik op **OK** en klik vervolgens op **Afdrukken** of **OK** in het dialoogvenster **Afdrukken**.

Een document met meerdere pagina's in omgekeerde volgorde afdrukken

Als gevolg van de wijze waarop het papier door de HP All-in-One wordt gevoerd, ligt de eerste afgedrukte pagina met de bedrukte zijde naar boven onder op de stapel. Doorgaans betekent dit dat u de afgedrukte pagina's handmatig in de juiste volgorde moet plaatsen.

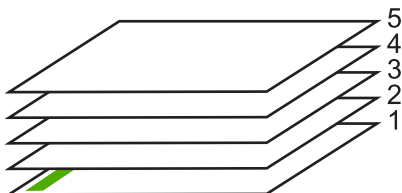

Het is beter om het document in omgekeerde volgorde af te drukken zodat de pagina's op de juiste wijze worden gestapeld.

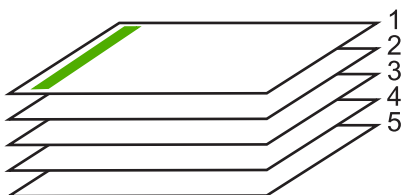

 **Tip** Selecteer deze optie als standaardinstelling zodat u deze niet opnieuw hoeft in te stellen wanneer u een document met meerdere pagina's afdrukt.

Een document met meerdere pagina's in omgekeerde volgorde afdrukken

1. Zorg ervoor dat er papier in de invoerlade is geplaatst.
2. Klik op **Afdrukken** in het menu **Bestand** van uw softwaretoepassing.
3. Controleer of het product de geselecteerde printer is.
4. Klik op de knop waarmee u het dialoogvenster **Eigenschappen** opent. Afhankelijk van uw softwaretoepassing heeft deze knop de naam **Eigenschappen**, **Opties**, **Printerinstellingen**, **Printer** of **Voorkeuren**.
5. Klik op het tabblad **Geavanceerd**.
6. Selecteer bij **Lay-outopties Voor naar achter** in de optie **Paginavolgorde**.

 **Opmerking** Als u hebt ingesteld dat u dubbelzijdig wilt afdrukken, is de optie **Voor naar achter** niet beschikbaar. Het document zal automatisch in de juiste volgorde worden afgedrukt.

7. Klik op **OK** en klik vervolgens op **Afdrukken** of **OK** in het dialoogvenster **Afdrukken**.

 **Opmerking** Als u meerdere kopieën afdrukt, wordt elke set volledig afgedrukt voordat met de volgende wordt begonnen.

Een afbeelding spiegelen voor opstrijkpatronen

Met deze functie kunt u een afbeelding spiegelen zodat u deze als opstrijkpatroon kunt afdrucken. U kunt deze functie ook gebruiken als u paranten wilt afdrucken en u op de achterzijde aantekeningen wilt maken zonder het origineel te beschadigen.

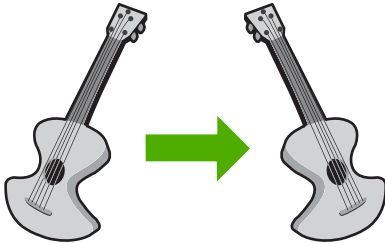

Een afbeelding spiegelen voor opstrijkpatronen

1. Klik op **Afdrukken** in het menu **Bestand** van uw softwaretoepassing.
2. Controleer of het product de geselecteerde printer is.
3. Klik op de knop waarmee u het dialoogvenster **Eigenschappen** opent. Afhankelijk van uw softwaretoepassing heeft deze knop de naam **Eigenschappen**, **Opties**, **Printerinstellingen**, **Printer** of **Voorkeuren**.
4. Klik op het tabblad **Funcities**.
5. Klik op **Meer** in de vervolgkeuzelijst **Papiersoort** en selecteer vervolgens **HP Opstrijkpatroon**.
6. Als het geselecteerde formaat niet het formaat is dat u wenst, klikt u op het juiste formaat in de lijst **Formaat**.
7. Klik op het tabblad **Geavanceerd**.
8. Selecteer **Aan** bij **Printerfuncties** in het vervolgkeuzemenu **Spiegelbeeld**.
9. Klik op **OK** en klik vervolgens op **Afdrukken** of **OK** in het dialoogvenster **Afdrukken**.

 **Opmerking** Voer de opstrijkpatronen handmatig een voor een in de invoerlade in om storingen te voorkomen.

Afdrukken op transparanten

Voor een optimaal resultaat verdient het aanbeveling HP-transparanten te gebruiken in de HP All-in-One.

Afdrukken op transparanten

1. Plaats de transparanten in de invoerlade.
2. Klik op **Afdrukken** in het menu **Bestand** van uw softwaretoepassing.
3. Controleer of het product de geselecteerde printer is.
4. Klik op de knop waarmee u het dialoogvenster **Eigenschappen** opent. Afhankelijk van uw softwaretoepassing heeft deze knop de naam **Eigenschappen**, **Opties**, **Printerinstellingen**, **Printer** of **Voorkeuren**.
5. Klik op het tabblad **Funcities**.

6. Selecteer **Andere** in de vervolgkeuzelijst **Papiersoort**, in het gedeelte **Basisopties**. Selecteer vervolgens de juiste papiersoort.

 **Tip** Als u op de achterzijde van de transparanten aantekeningen wilt maken en deze later wilt verwijderen zonder het origineel te beschadigen, klikt u op het tabblad **Geavanceerd** en schakelt u het selectievakje **Spiegelbeeld** in.

7. Selecteer **Andere** in de vervolgkeuzelijst **Formaat**, in het gedeelte **Formaatwijzigingsopties**. Selecteer vervolgens een geschikt formaat.
8. Klik op **OK** en klik vervolgens op **Afdrukken** of **OK** in het dialoogvenster **Afdrukken**.

 **Opmerking** Het product wacht automatisch totdat de transparanten droog zijn alvorens de transparanten vrij te geven. Inkt droogt langzamer op transparanten dan op standaardpapier. Zorg dat u de inkt lang genoeg laat drogen voordat u het transparantvel gebruikt.

Een reeks adressen afdrukken op etiketten of enveloppen

Met de HP All-in-One kunt u afdrukken op één envelop, op een groep enveloppen of op etiketvellen die speciaal voor inkjetprinters zijn bedoeld.

Een reeks adressen op etiketten of enveloppen afdrukken

1. Druk eerst een testpagina op standaardpapier af.
2. Plaats de afgedrukte testpagina op het etiketvel en houd vervolgens beide pagina's tegen het licht. Controleer of elk tekstblok op de juiste wijze op het etiket is geplaatst. Pas het document desgewenst aan.
3. Plaats de etiketvellen of enveloppen in de invoerlade.

 **Let op** Gebruik geen enveloppen met sluiting of vensters. Ze kunnen in de rollers vastlopen waardoor een papierstoring kan ontstaan.

4. Druk als volgt op enveloppen af:
 - a. Geef de afdrukinstellingen weer en klik op het tabblad **Functies**.
 - b. Klik in het gedeelte **Opties formaat wijzigen** op het juiste envelopformaat in de lijst **Formaat**.
5. Klik op **OK** en klik vervolgens op **Afdrukken** of **OK** in het dialoogvenster **Afdrukken**.

Een poster afdrukken

U kunt een poster maken door een document verdeeld over meerdere pagina's af te drukken. Op sommige pagina's drukt de HP All-in-One stippellijnen af om aan te geven waar u de pagina's moet bijsnijden voordat u ze aan elkaar plakt.

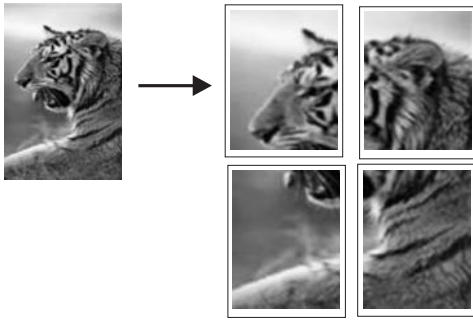

Een poster afdrukken

1. Zorg ervoor dat er papier in de invoerlade is geplaatst.
2. Klik op **Afdrukken** in het menu **Bestand** van uw softwaretoepassing.
3. Controleer of het product de geselecteerde printer is.
4. Klik op de knop waarmee u het dialoogvenster **Eigenschappen** opent.
Afhankelijk van uw softwaretoepassing heeft deze knop de naam **Eigenschappen**, **Opties**, **Printerinstellingen**, **Printer** of **Voorkeuren**.
5. Klik op het tabblad **Geavanceerd**.
6. Vouw **Documentopties** uit en vouw vervolgens **Printerfuncties** uit.
7. Klik in de vervolgkeuzelijst **Poster afdrukken** op **2 x 2 (4 vellen)**, **3 x 3 (9 vellen)**, **4 x 4 (16 vellen)** of **5 x 5 (25 vellen)**.
Hiermee geeft u het apparaat de opdracht het document zodanig te vergroten dat dit op 4, 9, 16 of 25 pagina's past.
Als uw oorspronkelijke documenten meerdere pagina's bevatten, wordt elk van deze pagina's op 4, 9, 16 of 25 vellen afgedrukt. Als het origineel bijvoorbeeld uit één pagina bestaat en u selecteert 3 x 3, dan krijgt u 9 pagina's en als u 3 x 3 selecteert voor een origineel van twee pagina's, worden 18 pagina's afgedrukt.
8. Klik op **OK** en klik vervolgens op **Afdrukken** of **OK** in het dialoogvenster **Afdrukken**.
9. Als de poster is afgedrukt, kunt u de witte randen van de vellen afknippen en de vellen aan elkaar plakken met plakband.

Een webpagina afdrukken

U kunt op de HP All-in-One een webpagina van de webbrowser afdrukken.

Als u Internet Explorer 6.0 of recenter als webbrowser gebruikt, kunt u **HP Smart Web Printing** gebruiken voor eenvoudig en voorspelbaar afdrukken van webpagina's, met controle over wat en hoe u wilt afdrukken. U kunt **HP Smart Web Printing** openen vanuit de werkbalk in Internet Explorer. Raadpleeg het helpbestand bij **HP Smart Web Printing** voor meer info.

Een webpagina afdrukken

1. Zorg ervoor dat er papier in de hoofd invoerlade is geplaatst.
2. Klik op **Afdrukken** in het menu **Bestand** van de webbrowser.
Het **afdrukvenster** wordt geopend.

3. Controleer of het product de geselecteerde printer is.
4. Selecteer in de webbrowser welke onderdelen van de webpagina u wilt afdrukken (als de webbrowser die mogelijkheid ondersteunt).
Klik in Internet Explorer bijvoorbeeld op **Opties** en selecteer opties zoals **Zoals op het scherm, Alleen het gekozen frame** of **Alle gekoppelde documenten afdrukken**.
5. Klik op **Afdrukken** of **OK** om de webpagina af te drukken.

 **Tip** Mogelijk moet u de afdrukstand **Liggend** instellen om de webpagina's goed af te drukken.

Een afdruktaak stoppen

Hoewel u een afdruktaak kunt stoppen via de HP All-in-One of via de computer, is het raadzaam om dit te doen via de HP All-in-One.

Een afdruktaak stoppen via het apparaat

- ▲ Druk op **Cancel** (Annuleren). Als de afdruktaak niet stopt, drukt u nogmaals op **Cancel** (Annuleren).
Het kan even duren voordat de afdruktaak wordt geannuleerd.

Een afdruktaak stoppen vanaf de computer

1. Klik op de taakbalk van Windows op **Start** en klik vervolgens op **Configuratiescherm**.
2. Klik op **Printers** (of dubbelklik op **Printers en faxen**).
3. Dubbelklik op het printerpictogram.

 **Tip** U kunt ook dubbelklikken op het printerpictogram op de taakbalk van Windows.

4. Selecteer de afdruktaak die u wilt annuleren.
5. Klik in het menu **Document** op de optie **Afdrukken annuleren** of **Annuleren** of druk op het toetsenbord op **Delete**.
Het kan even duren voordat de afdruktaak wordt geannuleerd.

8 De fotofuncties gebruiken

De HP All-in-One is voorzien van sleuven waarin geheugenkaarten passen, zodat u direct foto's van de digitale camera kunt afdrukken zonder dat u de foto's eerst naar de computer hoeft over te brengen. Als de HP All-in-One via een USB-kabel op een computer is aangesloten, kunt u uw foto's desgewenst ook naar de computer overbrengen om deze af te drukken, te bewerken of te delen.

Dit gedeelte bevat de volgende onderwerpen:

- [Een geheugenkaart plaatsen](#)
- [Foto's afdrukken](#)
- [Foto's opslaan op de computer](#)
- [Foto's bewerken op de computer](#)
- [Foto's delen met vrienden en familie](#)

Een geheugenkaart plaatsen

De HP All-in-One ondersteunt de volgende geheugenkaarten. Elk type geheugenkaart kan enkel in de juiste sleuf voor die kaart worden geplaatst en er kan altijd maar één kaart worden geplaatst.

- △ **Let op** Plaats altijd maar één geheugenkaart tegelijkertijd. Indien meer dan één geheugenkaart is geplaatst, kan er zich een onherstelbaar verlies van gegevens voordoen.

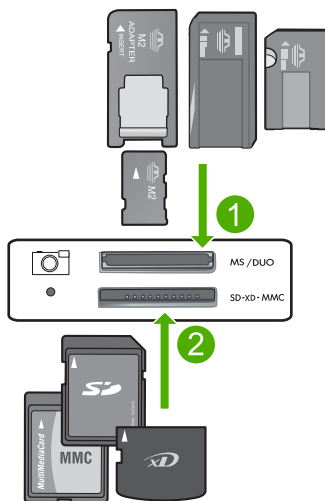

- 1 xD-Picture Card, Secure Digital (SD), Secure Digital Mini (adapter vereist), Secure Digital High Capacity (SDHC), MultiMediaCard (MMC), MMC Plus, MMC Mobile (RS-MMC; adapter vereist), TransFlash MicroSD Card, of Secure MultiMedia Card

2	Memory Stick, Memory Stick Pro, Memory Stick Select, Memory Stick Magic Gate, Memory Stick Duo of Duo Pro (adapter optioneel), of Memory Stick Micro (adapter vereist)
---	--

Een geheugenkaart plaatsen

1. Controleer of het apparaat is ingeschakeld.
2. Plaats de geheugenkaart in de juiste sleuf.

De geheugenkaart heeft een fotolampje (onder het camerapictogram) dat de status van de geheugenkaart aangeeft. Indien het lampje continu groen brandt, zijn uw foto's klaar om te worden bekeken.

△ **Let op** Trek de geheugenkaart niet uit de sleuf zolang het lampje Foto knippert. Als het lampje knippert, betekent dit dat het apparaat communiceert met de geheugenkaart. Wacht totdat het lampje ononderbroken brandt. Als u een geheugenkaart verwijdert terwijl deze wordt gebruikt, kunnen de gegevens op de kaart, of het apparaat of de geheugenkaart, beschadigd raken.

 **Opmerking** Het apparaat herkent uitsluitend de bestandsformaten JPG en TIF op uw geheugenkaart.

Foto's afdrukken

Met de HP All-in-One kunt u per pagina een foto met of zonder rand rechtstreeks afdrukken van uw geheugenkaart zonder dat u de bestanden eerst naar een computer moet overbrengen.

 **Tip** Voor de beste afdrukkwaliteit, raadt HP u aan om HP-papier te gebruiken dat speciaal is ontworpen voor het type project dat u afdrukt, in combinatie met originele HP-inkt. HP-papier en HP-inkt zijn speciaal ontworpen om samen te gebruiken voor een goede kwaliteit.

Dit gedeelte bevat de volgende onderwerpen:

- [Foto's met een klein formaat afdrukken](#)
- [Vergrotingen afdrukken](#)
- [Foto's afdrukken met de HP Photosmart-software](#)
- [Foto's afdrukken die via de camera zijn geselecteerd \(DPOF\)](#)

Foto's met een klein formaat afdrukken

U kunt specifieke foto's op uw geheugenkaart selecteren om af te drukken als foto's met een klein formaat.

Een of meer foto's met een klein formaat afdrukken

1. Plaats fotopapier van 10 x 15 cm in de invoerlade.

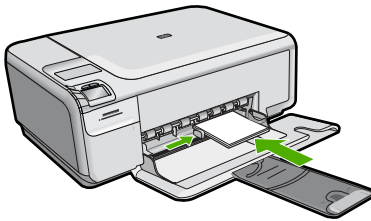

2. Plaats uw geheugenkaart in de juiste sleuf van het apparaat.
3. Druk op het scherm op de knoppen naast de pictogrammen met de pijl omhoog en de pijl omlaag om door de foto's op uw geheugenkaart te bladeren tot de foto die u wilt afdrukken, verschijnt.
4. Druk op **Settings** (Instellingen).
5. Laat de standaard instelling van **Grootte op Zonder rand**.
6. Druk op de knop naast **Prints/Total** (Afdrukken/totaal) om het gewenste aantal afdrukexemplaren van de huidige afbeelding te verhogen.
Het eerste cijfer op het scherm geeft aan hoeveel exemplaren van de huidige afbeelding zullen worden afgedrukt. Het tweede cijfer geeft aan hoeveel afdruktaken er in totaal in de afdrukwachtrij staan.
7. Druk op **OK**.

 **Tip** U kunt stap 3 tot 8 herhalen om foto's aan de afdrukwachtrij toe te voegen.

8. Druk op het scherm op de knop naast **Print** (Afdrukken).

 **Tip** Terwijl de foto wordt afgedrukt, kunt u door de foto's op uw geheugenkaart blijven bladeren. Als u een foto ziet die u wilt afdrukken, kunt u op de knop **Afdrukken** drukken om de foto in de afdrukwachtrij te zetten.

Vergrotingen afdrukken

U kunt de foto's op uw geheugenkaart in een hele reeks formaten afdrukken, tot het formaat van Letterpapier (8.5 x 11 inch) of A4-papier (210 x 297 mm).

Een vergrote foto afdrukken

1. Plaats fotopapier van letter- of A4-formaat in de invoerlade.

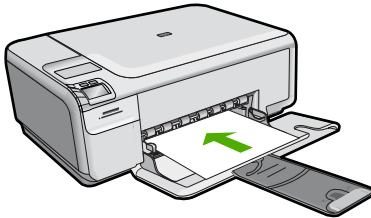

2. Plaats uw geheugenkaart in de juiste sleuf van het apparaat.

3. Druk op het scherm op de knoppen naast de pictogrammen met de pijl omhoog en de pijl omlaag om door de foto's op uw geheugenkaart te bladeren tot de foto die u wilt afdrukken, verschijnt.
4. Druk op **Settings** (Instellingen).
5. Voer een van de volgende handelingen uit:
 - Druk op de knop naast **Size** (Grootte) tot de instelling **Resize to Fit** (Formaat aanpassen) op het scherm is geselecteerd.
De afgedrukte foto wordt vergroot en gecentreerd zodat hij op het afdrukgebied van de pagina past en krijgt al dan niet een rand aan de vier kanten, naargelang de verhoudingen van de digitale foto en het papier waarop u afdrukt.
 - Laat de standaard instelling van **Grootte** op **Zonder rand**.
De afgedrukte foto wordt vergroot zodat hij de volledige pagina vult zonder randen. Dit kan tot gevolg hebben dat delen van de afbeelding wordt bijgesneden.
6. Druk op de knop naast **Prints/Total** (Afdrukken/totaal) om het gewenste aantal afdruxeemplaren van de huidige afbeelding te verhogen.
Het eerste cijfer op het scherm geeft aan hoeveel exemplaren van de huidige afbeelding zullen worden afgedrukt. Het tweede cijfer geeft aan hoeveel afdruktaken er in totaal in de afdrukwachtrij staan.
7. Druk op **OK**.
8. Herhaal stap 3 tot 7 om foto's aan de afdrukwachtrij toe te voegen.
9. Druk op het scherm op de knop naast **Print** (Afdrukken).

 **Tip** Terwijl de foto wordt afgedrukt, kunt u door de foto's op uw geheugenkaart blijven bladeren. Als u een foto ziet die u wilt afdrukken, kunt u op de knop **Afdrukken** drukken om de foto in de afdrukwachtrij te zetten.

Foto's afdrukken met de HP Photosmart-software

U kunt de HP Photosmart-software gebruiken die op uw computer is geïnstalleerd om foto's van een geheugenkaart naar de harde schijf van uw computer over te brengen voor geavanceerde fotobewerkingen, om on line foto's te delen en om foto's vanaf uw computer af te drukken.

Voor u de foto's naar uw computer kunt overbrengen, dient u de geheugenkaart uit uw digitale camera te halen en deze kaart in de juiste geheugenkaartsleuf van de HP All-in-One te plaatsen.

 **Opmerking** De HP All-in-One moet op een computer worden aangesloten waarop de HP Photosmart-software is geïnstalleerd.

Foto's afdrukken

1. Plaats uw geheugenkaart in de juiste sleuf van het apparaat.
De software wordt geopend op de computer.
2. Klik op **Importeren** om uw foto's naar de computer over te brengen om af te drukken.
3. Gebruik de software op uw computer om de foto's van uw geheugenkaart naar de computer over te brengen om ze te bekijken en te bewerken.

Foto's afdrukken die via de camera zijn geselecteerd (DPOF)

Met de camera geselecteerde foto's zijn de foto's die voor afdrukken met de digitale camera zijn gemarkeerd. Als u foto's selecteert met uw camera, maakt de camera een DPOF-bestand (Digital Print Order Format) op de geheugenkaart waarin wordt aangegeven welke foto's zijn aangemerkt als foto's die moeten worden afgedrukt.

Het DPOF-bestand op de geheugenkaart bevat de volgende informatie:

- Welke foto's moeten worden afgedrukt
- Het aantal exemplaren dat van elke foto moet worden afgedrukt
- Het draaien van een foto
- Het bijsnijden van een foto
- Het afdrukken van een index (miniaturen van geselecteerde foto's)

De HP All-in-One kan de DPOF-bestandsindeling 1.1 op de geheugenkaart lezen. Dit betekent dat u de foto's niet opnieuw hoeft te selecteren als u ze wilt afdrukken. Als u met de camera geselecteerde foto's afdrukt, zijn de afdrukinstellingen van de HP All-in-One niet van toepassing. De afdrukinstellingen van de HP All-in-One worden uitgeschakeld door de instellingen voor de fotolay-out en het aantal kopieën in het DPOF-bestand.

 **Opmerking** Niet alle digitale camera's bieden u de mogelijkheid om foto's die u wilt afdrukken van een markering te voorzien. Zie de documentatie bij de digitale camera om te zien of de camera DPOF-bestandsindeling 1.1 ondersteunt.

Om foto's af te drukken die met de camera werden geselecteerd met behulp van de DPOF-standaard

1. Plaats uw geheugenkaart in de juiste sleuf van het apparaat.
2. Als u daarom wordt gevraagd, voert u een van de volgende handelingen uit:
 - Selecteer **OK** om alle foto's met DPOF-markering af te drukken.
 - Selecteer **ANNULEREN** als u niet via DPOF wilt afdrukken.

Foto's opslaan op de computer

U kunt de HP Photosmart-software gebruiken die op uw computer is geïnstalleerd om foto's van een geheugenkaart naar de harde schijf van uw computer over te brengen voor geavanceerde fotobewerkingen, om online foto's te delen en om foto's vanaf uw computer af te drukken.

Voor u de foto's naar uw computer kunt overbrengen, dient u de geheugenkaart uit uw digitale camera te halen en deze kaart in de juiste geheugenkaartsleuf van de HP All-in-One te plaatsen.

 **Opmerking** De HP All-in-One moet op een computer worden aangesloten waarop de HP Photosmart-software is geïnstalleerd.

Foto's opslaan

1. Plaats uw geheugenkaart in de juiste sleuf van het apparaat.
De software wordt geopend op de computer.
2. Volg de aanwijzingen op de computer om de foto's op de computer op te slaan.



Opmerking Enkel de afbeeldingen die voorheen nog niet waren opgeslagen worden gekopieerd naar uw computer.

Foto's bewerken op de computer

U kunt de HP Photosmart-software gebruiken die op uw computer is geïnstalleerd om foto's van een geheugenkaart naar de harde schijf van uw computer over te brengen voor geavanceerde fotobewerkingen, om online foto's te delen en om foto's vanaf uw computer af te drukken.

Voor u de foto's naar uw computer kunt overbrengen, dient u de geheugenkaart uit uw digitale camera te halen en deze kaart in de juiste geheugenkaartsleuf van de HP All-in-One te plaatsen.



Opmerking De HP All-in-One moet op een computer worden aangesloten waarop de HP Photosmart-software is geïnstalleerd.

Foto's bewerken

1. Plaats een geheugenkaart in de juiste sleuf van het apparaat.
De software wordt geopend op de computer.
2. Gebruik de software op uw computer om de foto's van uw geheugenkaart naar de computer over te brengen om ze te bekijken en te bewerken.

Foto's delen met vrienden en familie

U kunt de HP Photosmart-software gebruiken die op uw computer is geïnstalleerd om foto's van een geheugenkaart naar de harde schijf van uw computer over te brengen voor geavanceerde fotobewerkingen, om online foto's te delen en om foto's vanaf uw computer af te drukken.

Voor u de foto's naar uw computer kunt overbrengen, dient u de geheugenkaart uit uw digitale camera te halen en deze kaart in de juiste geheugenkaartsleuf van de HP All-in-One te plaatsen.



Opmerking De HP All-in-One moet op een computer worden aangesloten waarop de HP Photosmart-software is geïnstalleerd.

Foto's delen

1. Plaats een geheugenkaart in de juiste sleuf van het apparaat.
De software wordt geopend op de computer.
2. Gebruik de software op uw computer om de foto's van uw geheugenkaart naar de computer over te brengen.
3. Stuur uw foto's via e-mail naar familie en vrienden of ga naar www.snapfish.com om een online account aan te maken waar u uw foto's kunt delen of afdrucken kunt bestellen.

9 De kopieerfuncties gebruiken

Met de HP All-in-One kunt u op gewoon papier of op fotopapier hoogwaardige kopieën maken in kleur en zwart-wit. U kunt het formaat van een origineel vergroten of verkleinen zodat dit op een bepaald papierformaat past, de kopieerkwaliteit aanpassen en fotokopieën van hoge kwaliteit maken (inclusief kopieën zonder rand).

Dit gedeelte bevat de volgende onderwerpen:

- [Een kopie maken](#)
- [De kopieerinstellingen wijzigen voor de huidige taak](#)
- [Speciale kopieertaken uitvoeren](#)
- [Het kopiëren stoppen](#)

Een kopie maken

U kunt vanaf het bedieningspaneel kopieën van hoge kwaliteit maken.

Een kopie maken vanaf het bedieningspaneel

1. Plaats papier in de invoerlade.

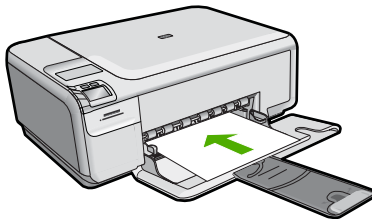

2. Plaats het origineel met de bedrukte zijde naar beneden tegen de rechterbenedenhoek van de glasplaat.

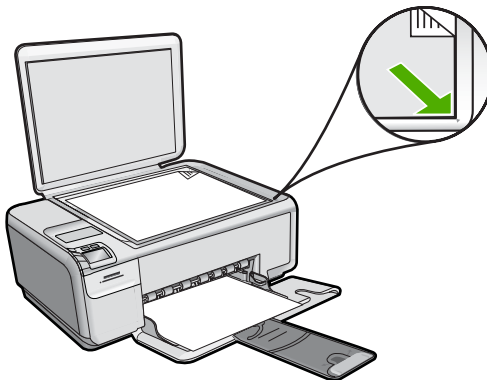

3. Druk op de knop naast **Start Copy Black** (Start kopiëren, Zwart) of **Start Copy Color** (Start kopiëren, Kleur) om te beginnen kopiëren.

De kopieerinstellingen wijzigen voor de huidige taak

U kunt de kopieerinstellingen van de HP All-in-One aanpassen aan vrijwel elke kopieertaak.

Dit gedeelte bevat de volgende onderwerpen:

- [Meerdere kopieën van hetzelfde origineel maken](#)
- [De snelheid of kwaliteit van het kopiëren wijzigen](#)

Meerdere kopieën van hetzelfde origineel maken

Het aantal kopieën kunt u op het bedieningspaneel van de HP All-in-One instellen of via de HP Photosmart-software. Deze taak legt uitsluitend uit hoe u op het bedieningspaneel het aantal kopieën kunt instellen.

 **Opmerking** Informatie over het starten met kopiëren via de software vindt u in het softwaregedeelte van de **Help bij HP Photosmart-software**.

Meerdere kopieën van een origineel maken vanaf het bedieningspaneel

1. Plaats papier in de invoerlade.

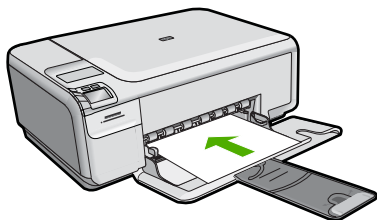

2. Plaats het origineel met de bedrukte zijde naar beneden tegen de rechterbenedenhoek van de glasplaat.

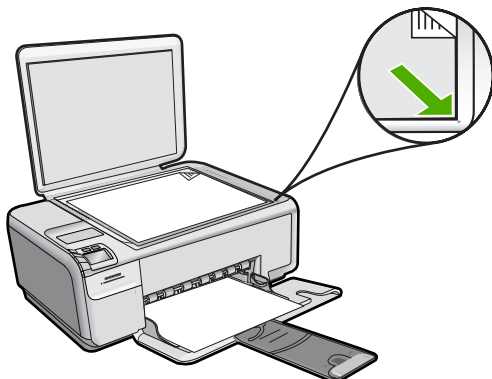

3. Druk op **Settings** (Instellingen).
Het **Settings** (Instellingen)-menu wordt weergegeven.
4. Druk op de knop naast **Copies** (Kopieën) om het aantal kopieën te verhogen. Als u het maximum aantal hebt bereikt, gaat de instelling terug naar 1.

 **Tip** Gebruik de software die bij uw printer is geleverd om een hoger aantal kopieën in te stellen. Als het aantal kopieën meer dan 9 bedraagt, wordt uitsluitend het laatste cijfer van het aantal kopieën op het bedieningspaneel weergegeven.

5. Druk op **OK**.
6. Druk op de knop naast **Start Copy Black** (Start kopiëren, Zwart) of **Start Copy Color** (Start kopiëren, Kleur).
In dit voorbeeld maakt de printer zes kopieën van de originele foto van 10 x 15 cm.

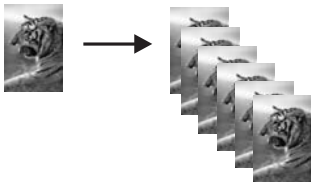

Verwante onderwerpen

["De HP Photosmart-software gebruiken"](#) op pagina 8

De snelheid of kwaliteit van het kopiëren wijzigen

De HP All-in-One biedt drie opties die worden aangegeven met een, twee of drie sterren en die de afdruksnelheid en -kwaliteit beïnvloeden.

- De kwaliteit met een ster gaat sneller dan de andere twee kwaliteitsinstellingen. Op gewoon papier is de kwaliteit van de tekst te vergelijken met die van twee sterren, maar de grafische voorstellingen kunnen een slechtere kwaliteit hebben. Met deze instelling wordt minder inkt verbruikt, waardoor de levensduur van de printcartridges wordt verlengd.

 **Opmerking** Dit is niet beschikbaar wanneer de HP All-in-One fotopapier detecteert.

- De kwaliteit met twee sterren biedt een hoge kwaliteit uitvoer en is de aanbevolen instelling voor de meeste kopieën. Deze kwaliteitsinstelling gaat sneller dan de kwaliteitsinstelling met drie sterren.
- De kwaliteit met drie sterren biedt de hoogste kwaliteit voor alle papiersoorten en voorkomt het streefeffect dat soms in opgevulde gebieden verschijnt. Met deze kwaliteitsinstelling verloopt het kopiëren iets langzamer dan bij de andere.

De kopieerkwaliteit wijzigen

1. Plaats papier in de invoerlade.

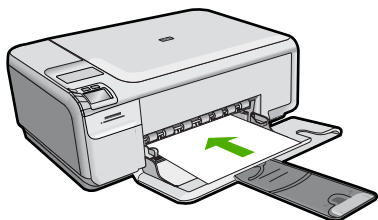

2. Plaats het origineel met de bedrukte zijde naar beneden tegen de rechterbenedenhoek van de glasplaat.

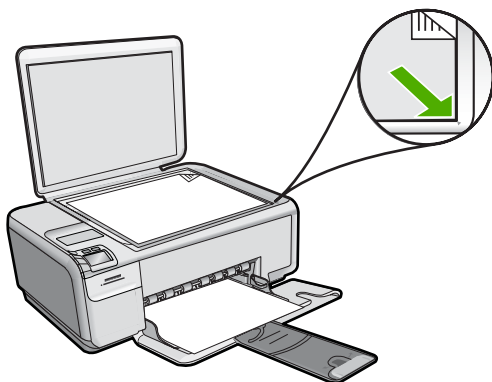

3. Druk op **Settings** (Instellingen).
Het **Settings** (Instellingen)-menu wordt weergegeven.
4. Druk op de knop naast **Quality** (Kwaliteit) om een ster, twee sterren of drie sterren te selecteren.
5. Druk op **OK**.
6. Druk op de knop naast **Start Copy Black** (Start kopiëren, Zwart) of **Start Copy Color** (Start kopiëren, Kleur).

Speciale kopieertaken uitvoeren

De HP All-in-One biedt niet alleen ondersteuning voor standaardafdruktaken maar ook voor speciale taken. Zo kunt u bijvoorbeeld afbeeldingen zonder randen kopiëren en het formaat van origineelen aanpassen.

Dit gedeelte bevat de volgende onderwerpen:

- [Een kopie zonder rand maken van een foto](#)
- [Het formaat van een origineel aanpassen zodat het op papier van Letter- of A4-formaat past](#)

Een kopie zonder rand maken van een foto

Met afdrukken zonder rand kunt u tot bovenaan, onderaan en tot aan de randen van het papier afdrukken op fotopapier van 10 x 15 cm en 13 x 18 cm.

Als u bij het kopiëren van foto de best mogelijke kwaliteit wilt bereiken, moet u fotopapier in de invoerlade plaatsen.

 **Tip** U kunt met een fotoprintcartridge kleurenfoto's op de HP All-in-One afdrucken en kopiëren met een veel betere kwaliteit. Haal de zwarte printcartridge uit het apparaat en plaats een fotoprintcartridge. Met een driekleurenprintcartridge en een fotoprintcartridge hebt u een afdruksysteem met zes inkten waarmee u kleurenfoto's van hogere kwaliteit kunt afdrucken.

Een kopie zonder rand maken 13 x 18 cm (5 x 7 inch) van een foto, vanaf het bedieningspaneel

1. Plaats fotopapier in de invoerlade.

 **Opmerking** De printer detecteert automatisch de papiersoort die u gebruikt. Als u geen fotopapier gebruikt, krijgt de afdruk een witte rand aan een of meer kanten.

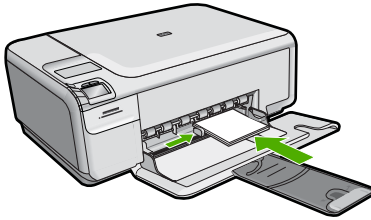

2. Plaats het origineel met de bedrukte zijde omlaag tegen de rechterbenedenhoek van de glasplaat.

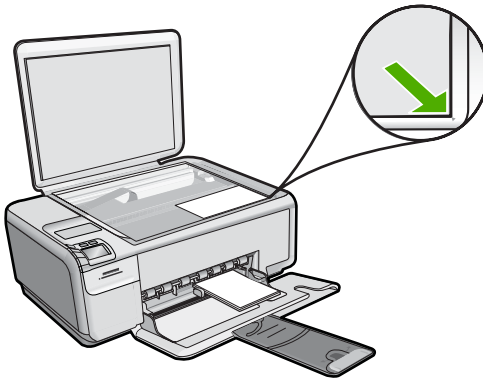

3. Druk op **Settings** (Instellingen).
Het **Settings** (Instellingen)-menu wordt weergegeven.
4. Druk op de knop naast **Size** (Grootte) om **Borderless** (Zonder rand) te selecteren.
5. Druk op **OK**.
6. Druk op de knop naast **Start Copy Color** (Start kopiëren, Kleur).
De printer maakt een kopie zonder rand van uw originele foto, zoals hieronder wordt weergegeven.



Het formaat van een origineel aanpassen zodat het op papier van Letter- of A4-formaat past

U kunt de functie **Resize to Fit** (Formaat aanpassen) gebruiken om een origineel te kopiëren zodat het binnen de bedrukbare marges van een pagina past zonder dat de kans bestaat dat een deel van het origineel wordt bijgesneden. Dit is handig om een origineel document te verkleinen of vergroten. Enkele voorbeelden:

- Als u een foto van 10 x 15 cm vergroot om een kopie zonder rand te maken op een volledige pagina letter- of A4-papier, wordt een deel van uw foto bijgesneden. De functie **Resize to Fit** (Formaat aanpassen) maakt de foto zo groot mogelijk zodat hij op het blad past zonder dat de foto wordt bijgesneden.
- Als de afbeelding of tekst op het origineel het hele vel papier vult zonder marges vrij te laten, kunt u de functie **Resize to Fit** (Formaat aanpassen) gebruiken om het origineel te verkleinen zodat tekst of afbeeldingen niet aan de randen van het vel papier worden afgesneden.

 **Opmerking** Om het formaat van uw origineel te veranderen zonder de verhoudingen te veranderen of de randen bij te snijden zal de HP All-in-One de witte randen rond het papier mogelijk niet overal even breed maken.

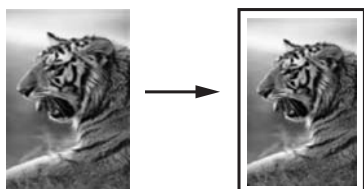

Het formaat van een document aanpassen vanaf het bedieningspaneel

1. Plaats papier in de invoerlade.

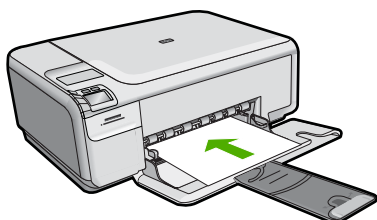

2. Plaats het origineel met de bedrukte zijde naar beneden tegen de rechterbenedenhoek van de glasplaat.

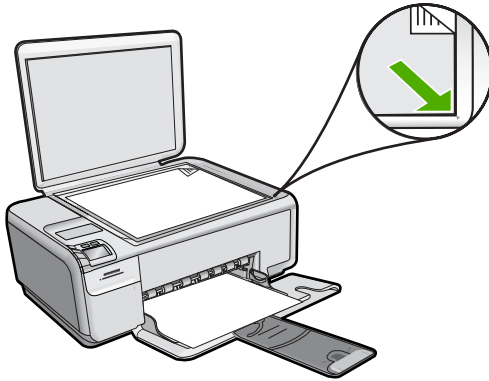

3. Druk op **Settings** (Instellingen).
Het **Settings** (Instellingen)-menu wordt weergegeven.
4. Druk op de knop naast **Size** (Grootte) om **Resize to Fit** (Formaat aanpassen) te selecteren.
5. Druk op **OK**.
6. Druk op de knop naast **Start Copy Black** (Start kopiëren, Zwart) of **Start Copy Color** (Start kopiëren, Kleur).

Het kopiëren stoppen

Stoppen met kopiëren

- ▲ Druk op **Cancel** (Annuleren).

10 De scanfuncties gebruiken

Scannen is het proces waarbij tekst en afbeeldingen naar een elektronische bestandsindeling voor de computer worden geconverteerd. U kunt met de HP All-in-One bijna alles scannen (foto's, tijdschriftartikelen en tekstdocumenten).

Met de scanfuncties van de HP All-in-One kunt u het volgende te doen:

- De tekst van een artikel naar uw tekstverwerker scannen en deze in een verslag citeren.
- Een logo scannen en gebruiken in uw publicatiesoftware, zodat u bijvoorbeeld visitekaartjes en brochures kunt afdrukken.
- Uw favoriete foto's scannen en deze per e-mail naar vrienden en familieleden verzenden.
- Een overzicht van de inventaris van uw huis of kantoor met foto's vastleggen.
- Uw meest dierbare foto's in een elektronisch plakboek vastleggen.

 **Opmerking** Als u HP Photosmart-software gebruikt, is de OCR-software (Optical Character Recognition) mogelijk niet op de computer geïnstalleerd. Als u de OCR-software wilt installeren, moet u de cd opnieuw in het cd-station plaatsen en **OCR** selecteren bij de **aangepaste** installatieopties.

Dit gedeelte bevat de volgende onderwerpen:

- [Extra afdrukken van foto's maken](#)
- [Een afbeelding of document scannen](#)
- [Een gescande afbeelding bewerken](#)
- [Een gescand document bewerken](#)
- [Het scannen stoppen](#)

Extra afdrukken van foto's maken

U kunt een afgedrukte kopie van een foto scannen om nieuwe afdrukken te maken in een hele reeks formaten afdrukken, tot het formaat van Letterpapier (8.5 x 11 inch) of A4-papier (210 x 297 mm).

De HP All-in-One is standaard ingesteld om automatisch vast te stellen welke papiersoort u gebruikt.

Om een originele foto opnieuw af te drukken

1. Druk op de knop naast **Scan/Reprint** (Scannen/Opnieuw afdrukken).
Het **Scan/Reprint** (Scannen/Opnieuw afdrukken)-menu wordt weergegeven.
2. Druk op de knop naast **Scan to Print** (Scan-to-print).
Het **Scan to Print** (Scan-to-print)-menu wordt weergegeven.
3. Plaats wanneer hierom wordt gevraagd de originele foto met de afdrukszijde naar beneden tegen de rechterbenedenhoek van de glasplaat.

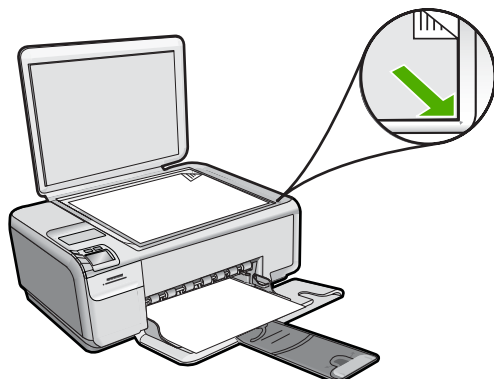

4. Druk op **OK**.
Er verschijnt een voorbeeld van de scan op het scherm.
5. Voer een van de volgende handelingen uit:

Uw originele foto opnieuw afdrukken met behulp van de standaard afdrukinstellingen

- ▲ Druk op de knop naast **Print** (Afdrukken).

De afdrukinstellingen veranderen voor u de originele foto opnieuw afdrukt

- a. Druk op **Settings** (Instellingen) om de afdrukinstellingen te wijzigen.
Het scherm **Settings** (Instellingen) verschijnt.
- b. Voer een van de volgende handelingen uit:
 - Druk op de knop naast **Print Size** (Afdrukformaat) om het afdrukformaat te wijzigen.
 - Druk op de knop naast **Borderless** (Zonder randen) om de afdrুকopties voor de randen te wijzigen.
 - Druk op de knop naast **Prints** (Afdrukken) om het aantal afdrukken te wijzigen.
- c. Druk op **OK**.
- d. Druk op de knop naast **Print** (Afdrukken).

Een afbeelding of document scannen

Originele documenten of afbeeldingen die u op het glas hebt geplaatst, kunt u scannen vanaf uw computer of vanaf de HP All-in-One. Dit hoofdstuk legt de tweede optie uit: hoe kunt u scannen vanaf het bedieningspaneel van de HP All-in-One naar een computer?

Als u de scanfuncties wilt gebruiken, moet de HP All-in-One op de computer zijn aangesloten en moet de apparatuur aanstaan. Verder moet de software voor de HP Photosmart op de computer zijn geïnstalleerd en actief zijn voordat u kunt scannen. Als u wilt controleren of de HP Photosmart-software op een Windows-computer wordt uitgevoerd, kijkt u of het pictogram voor de **HP Digital Imaging-monitor** in het systeemvak in de rechterbenedenhoek van het scherm naast de tijd wordt weergegeven.

 **Opmerking** Wanneer u het pictogram **HP Digital Imaging Monitor** in het systeemvak van Windows sluit, kan dit tot gevolg hebben dat de HP All-in-One ietwat aan scanfunctionaliteit inboet. Als dit gebeurt, kunt u de volledige functionaliteit herstellen door de computer opnieuw op te starten of door de HP Photosmart-software opnieuw te starten.

 **Opmerking** Tijdens het scannen kunt u met de HP Photosmart-software een afbeelding opslaan in de volgende bestandsindelingen: BMP, DCX, FFX, GIF, JPG, PCD, PCX en TIF.

Naar een computer scannen

1. Plaats het origineel met de bedrukte zijde naar beneden tegen de rechterbenedenhoek van de glasplaat.

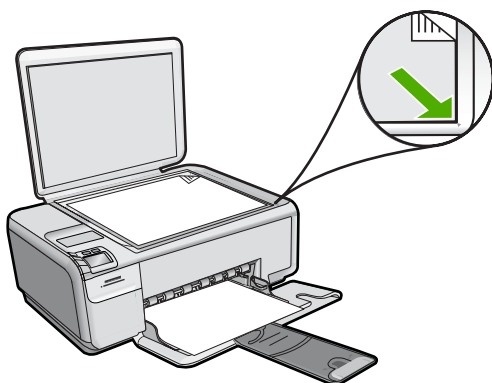

 **Opmerking** Ga na of er geen geheugenkaarten in de sleuven op het apparaat zitten.

2. Druk op de knop naast **Scan/Reprint** (Scannen/Opnieuw afdrukken). Het **Scan/Reprint** (Scannen/Opnieuw afdrukken)-menu wordt weergegeven.
3. Druk op de knop naast **Scan to PC** (Scan naar pc). Een voorbeeld van de scan wordt op de computer weergegeven. Dit voorbeeld kunt u bewerken. De bewerkingen die u doet, gelden uitsluitend voor de huidige scansessie. De HP Photosmart-software heeft allerlei functies voor het bewerken van de gescande afbeelding. U kunt de algehele beeldkwaliteit verbeteren door de helderheid, scherpte, kleurschakering en verzadiging aan te passen. Ook kunt u de afbeelding bijsnijden, rechtzetten, draaien of de afmetingen ervan wijzigen.
4. Breng eventueel wijzigingen in het voorbeeld aan en klik op **Accepteren** als u klaar bent.

Verwante onderwerpen

- "[Knoppen op bedieningspaneel](#)" op pagina 6
- "[Originelen laden](#)" op pagina 15

Een gescande afbeelding bewerken

U kunt een gescande afbeelding, zoals een foto of afbeelding, bewerken met de software die bij de HP All-in-One is meegeleverd. Met deze software kunt u de afbeelding draaien of bijnijden, plus de helderheid, het contrast en de kleurverzadiging aanpassen.

 **Opmerking** Als u HP Photosmart-software gebruikt, is de OCR-software (Optical Character Recognition) mogelijk niet op de computer geïnstalleerd. Als u de OCR-software wilt installeren, moet u de cd opnieuw in het cd-station plaatsen en **OCR** selecteren bij de **aangepaste** installatieopties.

Verwante onderwerpen

["De HP Photosmart-software gebruiken"](#) op pagina 8

Een gescand document bewerken

U kunt een gescand document bewerken met de software voor OCR (Optical Character Recognition). Door het scannen van teksten met OCR-software kunt u de inhoud van tijdschriftartikelen, boeken en overig drukwerk als bewerkbare tekst naar uw tekstverwerker en vele andere programma's overbrengen. Voor de beste resultaten is het belangrijk om de OCR-software goed te leren gebruiken. Verwacht niet dat gescande tekstdocumenten foutloos zijn als u de OCR-software voor de eerste keer gebruikt. Het gebruik van OCR-software, is een handeling die tijd in beslagneemt en waarvoor praktijkervaring nodig is om deze software onder de knie te krijgen.

 **Opmerking** Als u HP Photosmart-software gebruikt, is de OCR-software (Optical Character Recognition) mogelijk niet op de computer geïnstalleerd. Als u de OCR-software wilt installeren, moet u de cd opnieuw in het cd-station plaatsen en **OCR** selecteren bij de **aangepaste** installatieopties.

Verwante onderwerpen

["De HP Photosmart-software gebruiken"](#) op pagina 8

Het scannen stoppen

Het scannen stoppen

▲ Druk op **Cancel** (Annuleren).

11 Het onderhoud van de HP All-in-One

De HP All-in-One heeft weinig onderhoud nodig. Af en toe kan het nodig zijn om stof en vuil van de glasplaat en de binnenkant van de klep te verwijderen om ervoor te zorgen dat uw kopieën en scans helder blijven. Ook is het nodig van tijd tot tijd de printcartridges te vervangen, uit te lijnen of schoon te maken. Aan de hand van de instructies in dit gedeelte kunt u ervoor zorgen dat de HP All-in-One optimaal blijft functioneren. Voer de volgende onderhoudsprocedures uit voor zover nodig.

Dit gedeelte bevat de volgende onderwerpen:

- [Schoonmaken van de HP All-in-One](#)
- [Een zelftestrapport afdrukken](#)
- [Werken met printcartridges](#)
- [De HP All-in-One uitschakelen](#)

Schoonmaken van de HP All-in-One

Het kan nodig zijn om de glasplaat en de binnenkant van de klep schoon te maken om te zorgen dat uw kopieën en scans helder blijven. U kunt ook het stof van de buitenkant van de HP All-in-One vegen.

 **Tip** U kunt een HP-Reinigingskit voor Inkjet Printers en All-in-One's (Q6260A) kopen die u al het nodige biedt om uw HP-apparaat veilig te reinigen. Raadpleeg voor meer informatie: www.shopping.hp.com/accessories-store/printer.

Dit gedeelte bevat de volgende onderwerpen:

- [De buitenkant reinigen](#)
- [De glasplaat reinigen](#)
- [De binnenkant van de klep reinigen](#)

De buitenkant reinigen

Gebruik een zachte doek of een vochtige spons om stof, vegen en vlekken van de behuizing te vegen. De binnenkant van de HP All-in-One hoeft niet te worden gereinigd. Zorg dat u geen vloeistof op het bedieningspaneel of in de HP All-in-One morst.

 **Let op** Gebruik geen alcohol of reinigingsproducten op alcoholbasis om schade aan de HP All-in-One te voorkomen.

De glasplaat reinigen

Door vingerafdrukken, vlekken, haren en stof op de hoofdglasplaat van de klep werkt het apparaat minder snel en wordt de nauwkeurigheid van kopieer- en scanfuncties negatief beïnvloed.

De glasplaat reinigen

1. Zet het product uit, neem het netsnoer uit het stopcontact en open het deksel.
2. Reinig de glasplaat met een zachte doek of spons, die u vochtig hebt gemaakt met een niet-schurend glasschoonmaakmiddel.

△ **Let op** Gebruik geen schuurmiddelen, aceton, benzeen of tetrachloormethaan op het glas. Dit kan hierdoor worden beschadigd. Giet of spuit geen vloeistof rechtstreeks op de glasplaat. Deze kan onder de glasplaat lopen en het apparaat beschadigen.

3. Droog de glasplaat met een droge, zachte, pluisvrije doek om vlekken te voorkomen.
4. Schakel de printer in.

De binnenkant van de klep reinigen

Kleine vuildeeltjes kunnen zich ophopen op de witte documentplaat aan de binnenkant van de klep van de HP All-in-One.

De binnenkant van de klep reinigen

1. Zet het product uit, neem het netsnoer uit het stopcontact en open het deksel.
2. Reinig de witte documentplaat met een zachte doek of spons die vochtig is gemaakt met een sopje van warm water met zachte zeep.
Was de documentplaat voorzichtig om vuil los te weken. Schrob de documentplaat niet.

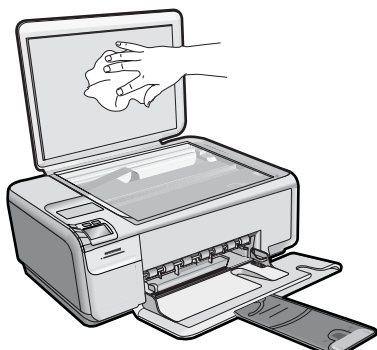

3. Droog de plaat met een droge, zachte, pluisvrije doek.

△ **Let op** Gebruik hiervoor geen papieren doekjes omdat dit krassen kan veroorzaken.

- Als de documentplaat nog niet schoon is, herhaalt u de voorgaande stappen met isopropylalcohol. Veeg daarna de plaat grondig schoon met een vochtige doek, om alle alcoholresten te verwijderen.
-
- △ **Let op** Zorg dat er geen alcohol op de glasplaat of de buitenkant van het apparaat terecht komt. Het apparaat kan erdoor beschadigd raken.
-
- Sluit het netsnoer aan en schakel het apparaat in.

Een zelftestrapport afdrukken

Als zich problemen voordoen bij het afdrukken, kunt u een zelftestrapport afdrukken voordat u de printcartridges vervangt. Dit rapport bevat nuttige informatie over verschillende opties van uw apparaat, waaronder uw printcartridges.

Een zelftestrapport afdrukken

- Plaats ongebruikt, gewoon wit papier van Letter- of A4-formaat in de invoerlade.
- Houd de knop **Cancel** (Annuleren) ingedrukt en druk op de knop **Start Copy Color** (Start kopiëren, Kleur).

Het apparaat drukt een zelftestrapport af, waarmee u mogelijk de oorzaak van het afdrukprobleem kunt achterhalen. Een voorbeeld van het inkttestgedeelte van het rapport wordt hieronder weergegeven.



- Controleer of de testpatronen een volledig raster vertonen en of de dikke gekleurde lijnen compleet zijn.
 - Als er meer dan enkele lijnen in het patroon worden onderbroken, kan er een probleem zijn met de inktspoeiers. Mogelijk moet u de printcartridges reinigen.
 - Als de zwarte balk ontbreekt, onduidelijk is, gestreept is of lijnen vertoont, kan dit betekenen dat er een probleem is met de zwarte printcartridge of de foto-printcartridge in de rechtersleuf.
 - Als er gekleurde lijnen ontbreken, vaag zijn of strepen vertonen, kan er een probleem zijn met de driekleurencartridge in de linkersleuf.

Verwante onderwerpen

- ["De printcartridges reinigen"](#) op pagina 81
- ["De printcartridges vervangen"](#) op pagina 73
- ["De printcartridges uitlijnen"](#) op pagina 80

Werken met printcartridges

Als u ervan verzekerd wilt zijn dat de afdrukkwaliteit van de HP All-in-One optimaal blijft, moet u enkele eenvoudige onderhoudsprocedures uitvoeren. In dit deel vindt u richtlijnen voor het hanteren van printcartridges en instructies voor het vervangen, uitlijnen en schoonmaken daarvan.

Als er een bericht op uw scherm verschijnt, moet u mogelijk ook uw printcartridges controleren.

Dit gedeelte bevat de volgende onderwerpen:

- [De printcartridges hanteren](#)
- [Geschatte inkniveaus controleren](#)
- [De printcartridges vervangen](#)
- [Een fotoprintcartridge gebruiken](#)
- [De cartridgebeschermer gebruiken](#)
- [Inkt verwijderen van de huid en van kleding](#)
- [Modus Inktback-up](#)
- [Onderhoud van geavanceerde printcartridges](#)

De printcartridges hanteren

Voordat u een printcartridge vervangt of reinigt, moet u eerst de namen van de onderdelen kennen en weten hoe u met de printcartridges moet omgaan.

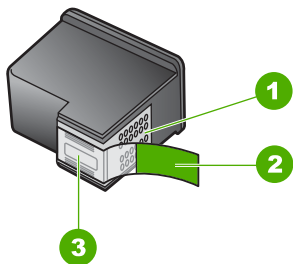

1	Koperkleurige contactpunten
2	Plastic tape met roze treklijpje (moet voorafgaande aan de installatie worden verwijderd)
3	Inktsproeiers onder tape

Houd de printcartridges bij de zwarte plastic zijkanen met het HP-label naar boven vast. Raak de koperkleurige contactpunten en de inktsproeiers niet aan.



 **Opmerking** Hanteer de printcartridges met zorg. Door printcartridges te laten vallen of er hard tegenaan te stoten kunnen tijdelijke afdrukproblemen of zelfs permanente schade ontstaan.

Geschatte inktniveaus controleren

U kunt gemakkelijk de inktniveaus controleren als u wilt nagaan hoelang de printcartridge nog kan meegaan. De inktniveaus geven ongeveer aan hoeveel inkt de printcartridges nog bevatten. De reële inktniveaus kunnen verschillen.

 **Tip** Als u zeker wilt weten of de printcartridges vervangen moeten worden, kunt u altijd een zelftestrapport afdrukken.

 **Opmerking** Als de printcartridges reeds werden gebruikt voor ze in het apparaat werden geplaatst, of als ze werden bijgevuld, is het mogelijk dat de geschatte inktniveaus op het tabblad **Geschatte inktniveaus** onjuist of niet beschikbaar zijn.

Opmerking Inkt uit de printcartridges wordt in het afdrukproces op verschillende manieren gebruikt: in het initialiseringsproces waarbij het apparaat en de printcartridges worden voorbereid om af te drukken, en bij het onderhoud van de printkoppen om ervoor te zorgen dat de afdruksproeiërs schoon blijven en de inkt gemakkelijk kan uitstromen. Daarnaast blijft er wat inkt in de cartridge achter nadat deze is gebruikt. Zie www.hp.com/go/inkusage voor meer informatie.

Inktniveaus controleren vanuit de HP Photosmart-software

1. Klik in de HP Solution Center op **Instellingen**, wijs **Afdrukinstellingen** aan en klik vervolgens op **Printer Werkset**.

 **Opmerking** U kunt **Printeronderhoud** ook openen vanuit het dialoogvenster **Afdrukeigenschappen**. Klik in het dialoogvenster **Afdrukeigenschappen** op het tabblad **Functies** en klik vervolgens op de knop **Printeronderhoud**.

De functie **Printer Werkset** wordt weergegeven.

2. Klik op het tabblad **Geschat inktniveau**
De geschatte inktniveaus voor de printcartridges worden weergegeven.

De printcartridges vervangen

Volg deze instructies als u uw printcartridges moet vervangen.

 **Opmerking** Op het scherm van het bedieningspaneel verschijnt een melding als de inkt in de printcartridge bijna op is. U kunt de inktniveaus ook controleren met behulp van **Printer Werkset** dat u kunt openen via de HP Photosmart-software of via het dialoogvenster **Afdrukeigenschappen** op de computer.

Als u nog geen printcartridges voor de HP All-in-One hebt, kunt u ze bestellen via www.hp.com/buy/supplies. Selecteer uw land/regio wanneer dit wordt gevraagd, volg de aanwijzingen om uw product te selecteren en klik vervolgens op een van de koppelingen voor bestellingen op de pagina.

 **Opmerking** Momenteel zijn sommige delen van de website van HP alleen beschikbaar in het Engels.

De juiste cartridge-combinatie kiezen

Kies de beste combinatie cartridges voor uw afdruktaak:

- Standaard afdrukken: gebruik een zwarte cartridge samen met een driekleuren-cartridge.
- Kleurenfoto's: gebruik een foto-cartridge samen met een driekleuren-cartridge.

De printcartridges vervangen

1. Controleer of de printer aanstaat.

△ **Let op** Als het apparaat is uitgeschakeld wanneer u de toegangsklep voor de printcartridges omhoog tilt, kunt u de printcartridges niet vervangen. Als de printcartridges zich niet op de juiste plaats bevinden wanneer u de cartridges wilt verwijderen, kan het apparaat beschadigd raken.

2. Zorg dat ongebruikt, wit standaardpapier van Letter- of A4-formaat in de invoerlade is geplaatst.
3. Open het vak met de printcartridge.
De wagen met printcartridges beweegt geheel naar de rechterkant van de printer.

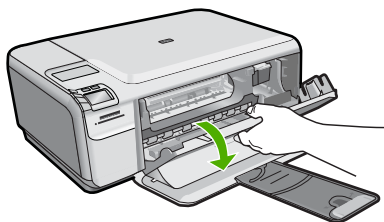

4. Wacht totdat de printerwagen inactief is en stilstaat. Druk voorzichtig op een printcartridge om deze te ontgrendelen en trek de printcartridge vervolgens naar u toe uit de sleuf.
Als u de driekleurenpatroon vervangt, verwijdert u de printcartridge uit de sleuf aan de linkerkant.
Als u de zwarte printcartridge of de fotocartridge vervangt, verwijdert u de printcartridge uit de sleuf aan de rechterkant.

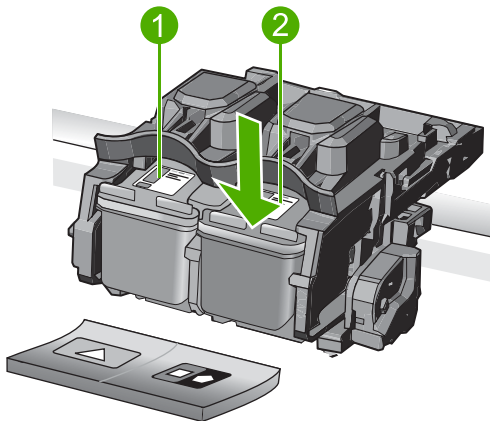

- | | |
|---|---|
| 1 | Sleuf van printcartridge voor de driekleurencartridge |
| 2 | Sleuf van printcartridge voor de zwarte printcartridge en fotocartridge |

 **Tip** Als u de zwarte printcartridge wilt verwijderen om een fotoprintcartridge te installeren, bergt u de zwarte cartridge op in de cartridgebeschermer of in een luchtdichte kunststof verpakking.

5. Haal de nieuwe printcartridge uit de verpakking en verwijder voorzichtig de plastic tape door aan het roze treklijpje te trekken. Zorg dat u van de patroon zelf alleen het zwarte plastic aanraakt.

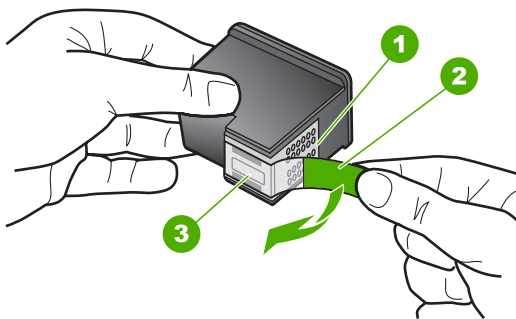

- | | |
|---|---|
| 1 | Koperkleurige contactpunten |
| 2 | Plastic tape met roze treklijpje (moet voorafgaande aan de installatie worden verwijderd) |
| 3 | Inktsproeiers onder tape |

 **Let op** Raak de koperkleurige contactpunten of de inktspoeiers niet aan. Plaats geen nieuwe tape over de printcartridges. Het aanraken van deze onderdelen kan leiden tot verstoppingen, problemen met de inkt en slechte elektrische verbindingen.



6. Hou de printcartridge vast met het HP-logo naar boven, en plaats de nieuwe cartridge in de lege houder. Duw de cartridge stevig vast totdat deze vastklikt.
 Als u een driekleurencartridge installeert, schuift u deze in de linkersleuf.
 Als u een zwarte-printcartridge of een fotocartridge installeert, schuift u deze in de rechtersleuf.

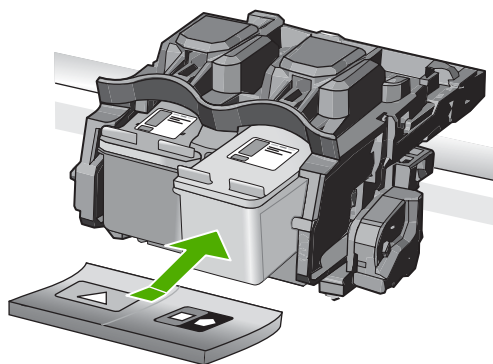

7. Sluit het vak met de printcartridge.

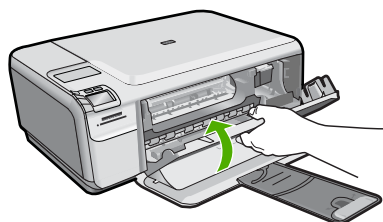

8. Druk desgevraagd op **OK**.
 Het apparaat drukt een pagina voor de uitlijning van de printcartridge af.

 **Opmerking** Als bij het uitlijnen van de printcartridges gekleurd papier in de invoerlade is geplaatst, mislukt de uitlijning. Plaats ongebruikt, wit standaardpapier in de invoerlade en probeer vervolgens opnieuw uit te lijnen.

9. Leg de pagina met de afdrukzijde naar beneden in de rechterhoek vooraan het glas, en druk dan op **OK** om de pagina te scannen.
10. Wanneer de knop **On** (Aan) niet meer knippert, is de uitlijning voltooid. Verwijder de uitlijningspagina en gooi hem weg of recycle hem.

Verwante onderwerpen

["De printcartridges uitlijnen"](#) op pagina 80

Een fotoprintcartridge gebruiken

U kunt met een fotoprintcartridge kleurenfoto's op de HP All-in-One afdrucken en kopiëren met een veel betere kwaliteit. Haal de zwarte printcartridge uit het apparaat en plaats een fotoprintcartridge. Met een driekleurenprintcartridge en een fotoprintcartridge hebt u een afdruksysteem met zes inkten waarmee u kleurenfoto's van hogere kwaliteit kunt afdrucken.

Als u gewone tekstdocumenten wilt afdrucken, wisselt u de printcartridges weer om en plaatst u de zwarte printcartridge terug. Gebruik een printcartridgebeschermer of een luchtdichte kunststof verpakking om de printcartridge veilig op te bergen als u deze niet gebruikt.

Verwante onderwerpen

- ["De printcartridges vervangen"](#) op pagina 73
- ["De cartridgebeschermer gebruiken"](#) op pagina 77

De cartridgebeschermer gebruiken

In bepaalde landen/regio's krijgt u bij aankoop van een fotoprintcartridge ook een printcartridgebeschermer geleverd. In andere landen/regio's wordt de printcartridgebeschermer bij de HP All-in-One geleverd. Als bij de printcartridge noch de HP All-in-One een printcartridgebeschermer is geleverd, kunt u een luchtdichte kunststof verpakking gebruiken om de printcartridge te beschermen.

 **Opmerking** Als u een kunststof verpakking gebruikt, moet u ervoor zorgen dat de inksproeiers op de printcartridge het plastic niet raken.

In de printcartridgebeschermer kunt u de printcartridge veilig opbergen en kunt u voorkomen dat de inkt uitdroogt als u deze niet gebruikt. Wanneer u een printcartridge uit de HP All-in-One verwijdert en u wilt deze later opnieuw gebruiken, moet u de printcartridge in de beschermer bewaren. Als u bijvoorbeeld foto's wilt afdrucken en daarom de zwarte printcartridge vervangt door een driekleuren- of fotocartridge, berg de zwarte printcartridge dan op in de cartridgebeschermer.

Een printcartridge in de beschermer plaatsen

- ▲ Schuif de printcartridge onder een kleine hoek in de beschermer en klik deze vervolgens stevig vast.

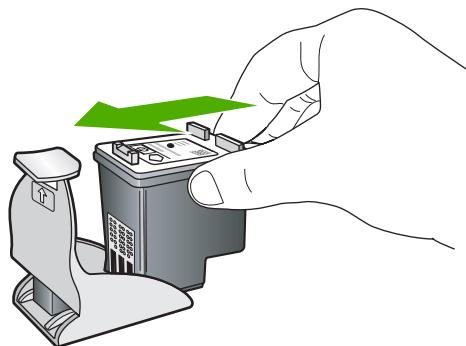

De printcartridge uit de beschermer halen

- ▲ Druk de bovenkant van de beschermer naar beneden en naar achteren zodat de printcartridge wordt ontgrendeld. Schuif vervolgens de cartridge uit de beschermer.

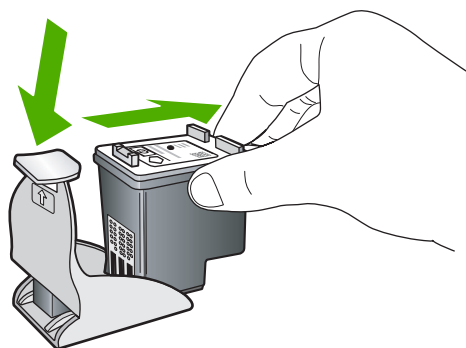

Inkt verwijderen van de huid en van kleding

Volg deze instructies op om inkt van de huid en van kleding te verwijderen:

Oppervlak	Reinigingsmethode
Huid	Was de huid op de desbetreffende plaats met een zeep met schuurmiddel.
Witte stof	Was de stof in <i>koud</i> water met bleekmiddel.
Gekleurde stof	Was de stof in <i>koud</i> water met schuimende ammonia.

- △ **Let op** Gebruik altijd koud water om de inkt uit kleding te verwijderen. Door lauw of heet water kan de inkt zich aan de stof hechten.

Modus Inktback-up

Gebruik de modus Inktback-up om de HP All-in-One met slechts één printcartridge te laten afdrukken. De modus Inktback-up wordt geactiveerd wanneer een printcartridge uit de printcartridgehouder wordt verwijderd. In de modus Inktback-up kan het apparaat

uitsluitend taken vanop de computer afdrukken. U kunt geen afdruktaak starten vanop het bedieningspaneel (zoals het kopiëren of scannen van een origineel).

 **Opmerking** Wanneer de HP All-in-One in de modus Inktback-up werkt, wordt een bericht op het scherm weergegeven. Als het bericht verschijnt dat er twee printcartridges in het apparaat zijn geïnstalleerd, controleert u of de beschermende kunststof tape van beide printcartridges is verwijderd. Wanneer de contacten van een printcartridge worden bedekt door de kunststof tape, kan het apparaat de printcartridge niet detecteren.

Zie de volgende onderwerpen voor meer informatie over de modus Inktback-up:

- [Uitvoer in de modus Inktback-up](#)
- [De modus Inktback-up afsluiten](#)

Uitvoer in de modus Inktback-up

Als u afdrukt in de modus inktback-up werkt de HP All-in-One langzamer en heeft de afdruk een mindere kwaliteit.

Geïnstalleerde printcartridge	Resultaat
Zwarte printcartridge	Kleuren worden in grijs tinten afgedrukt.
Driekleurenprintcartridge	Kleuren worden wel afgedrukt, maar zwart wordt als grijs tint weergegeven en is niet echt zwart.
Fotoprintcartridge	Kleuren worden in grijs tinten afgedrukt.

 **Opmerking** HP adviseert om de fotoprintcartridge niet voor de modus inktback-up te gebruiken.

De modus Inktback-up afsluiten

Installeer twee printcartridges in de HP All-in-One om de modus Inktback-up af te sluiten.

Zie "[De printcartridges vervangen](#)" op pagina 73 voor informatie over het installeren van een printcartridge.

Onderhoud van geavanceerde printcartridges

Als er problemen optreden tijdens het afdrukken, kan er iets mis zijn met een of beide van de printcartridges. U moet de procedures in de volgende hoofdstukken alleen uitvoeren als u hiertoe opdracht krijgt om problemen met de afdrukkwaliteit op te lossen.

De uitlijn- en reinigingsprocedures onnodig uitvoeren kan inkt verspillen en de levensduur van de cartridges verkorten.

Wanneer u een foutmelding krijgt over de printcartridges, zie dan "[Printcartridges](#)" op pagina 206 voor meer informatie.

Dit gedeelte bevat de volgende onderwerpen:

- [De printcartridges uitlijnen](#)
- [De printcartridges reinigen](#)

- [De contactpunten van de printcartridge reinigen](#)
- [Het gedeelte rondom de inktspoeiers reinigen](#)

De printcartridges uitlijnen

Het apparaat lijnt de cartridges elke keer dat een nieuwe printcartridge is geïnstalleerd uit. U kunt de printcartridges ook uitlijnen met de software die u met het apparaat hebt geïnstalleerd om problemen met de afdrukkwaliteit op te helpen lossen. Als u de printcartridges uitlijnt, weet u zeker dat de afdrukkwaliteit optimaal is.

 **Opmerking** Als u een printcartridge die u eerder hebt verwijderd, opnieuw installeert, zal het apparaat geen bericht weergeven over het uitlijnen van de printcartridge. Het apparaat onthoudt de uitlijningswaarden voor die printcartridge, zodat u de printcartridges niet opnieuw hoeft uit te lijnen.

Nieuwe printcartridges uitlijnen

1. Ga, wanneer u dit wordt gevraagd, na of er gewoon wit letter- of A4-papier in de invoerlade zit en druk vervolgens op de knop naast **OK**.

 **Opmerking** Als bij het uitlijnen van de printcartridges gekleurd papier in de invoerlade is geplaatst, mislukt de uitlijning. Plaats ongebruikt, wit standaardpapier in de invoerlade en probeer vervolgens opnieuw uit te lijnen.

Het apparaat drukt een testpagina af, lijnt de printcartridges uit en kalibreert de printer.

2. Leg de pagina met de afdrukzijde naar beneden in de rechterhoek vooraan het glas, en druk dan op de knop naast **OK** om de pagina te scannen.
Wanneer de **On** (Aan)-knop stopt met knipperen, is de uitlijning klaar en mag het blad worden verwijderd. U kunt deze pagina opnieuw gebruiken of bij het oud papier doen.

Printcartridges uitlijnen vanuit de HP Photosmart-software

1. Plaats ongebruikt, gewoon wit papier van Letter- of A4-formaat in de invoerlade.

 **Opmerking** Als bij het uitlijnen van de printcartridges gekleurd papier in de invoerlade is geplaatst, mislukt de uitlijning. Plaats ongebruikt, wit standaardpapier in de invoerlade en probeer vervolgens opnieuw uit te lijnen.

2. Klik in de HP Solution Center op **Settings** .
3. Klik op **Werkset van de printer**, in het gedeelte **afdrukinstellingen**.

 **Opmerking** U kunt **Printeronderhoud** ook openen vanuit het dialoogvenster **Afdrukeigenschappen**. Klik in het dialoogvenster **Afdrukeigenschappen** op het tabblad **Funcities** en klik vervolgens op **Printeronderhoud**.

Opmerking U kunt **Printeronderhoud** ook openen vanuit het dialoogvenster **Afdrukeigenschappen**. Klik in het dialoogvenster **Afdrukeigenschappen** op het tabblad **Funcities** en klik vervolgens op de knop **Printeronderhoud**.

De functie **Printer Werkset** wordt weergegeven.

4. Klik op het tabblad **Apparaatservice**.
5. Klik op **Printcartridges uitlijnen**.

6. Ga, wanneer u dit wordt gevraagd, na of er gewoon wit letter- of A4-papier in de invoerlade zit en druk vervolgens op de knop naast **OK**.

 **Opmerking** Als bij het uitlijnen van de printcartridges gekleurd papier in de invoerlade is geplaatst, mislukt de uitlijning. Plaats ongebruikt, wit standaardpapier in de invoerlade en probeer vervolgens opnieuw uit te lijnen.

Het apparaat drukt een pagina voor de uitlijning van de printcartridge af.

7. Leg de pagina met de afdrukzijde naar beneden in de rechterhoek vooraan het glas, en druk dan op de knop naast **OK** om de pagina te scannen.
Wanneer de **On (Aan)**-knop stopt met knippen, is de uitlijning klaar en mag het blad worden verwijderd. U kunt deze pagina opnieuw gebruiken of bij het oud papier doen.

De printcartridges reinigen

Gebruik deze functie als in het zelftestrapport strepen of witte lijnen door een van de kleurlijnen te zien zijn, of wanneer een kleur troebel is nadat een printcartridge voor de eerste keer is geïnstalleerd. Reinig de printcartridges alleen als dat nodig is. U verspilt zo geen inkt en de inktspoeiers hebben een langere levensduur.

Printcartridges reinigen vanuit de HP Photosmart-software

1. Plaats ongebruikt, wit standaardpapier van A4-, Letter- of Legal-formaat in de invoerlade.
2. Klik in de HP Solution Center op **Settings**.
3. Klik op **Werkset van de printer**, in het gedeelte **afdrukinstellingen**.

 **Opmerking** U kunt **Printeronderhoud** ook openen vanuit het dialoogvenster **Afdrukeigenschappen**. Klik in het dialoogvenster **Afdrukeigenschappen** op het tabblad **Functies** en klik vervolgens op **Printeronderhoud**.

De functie **Printer Werkset** wordt weergegeven.

4. Klik op het tabblad **Apparaatservice**.
5. Klik op **Printcartridges reinigen**.
6. Volg de aanwijzingen totdat u tevreden bent met de kwaliteit van de afdrucken en klik vervolgens op **Gereed**.
7. Volg de aanwijzingen totdat u tevreden bent met de kwaliteit van de afdrucken en klik vervolgens op **Gereed**.

Er zijn drie reinigingsfasen. Elke fase duurt ongeveer een tot twee minuten, verbruikt een blad papier en een toenemende hoeveelheid inkt. Na elke fase, kwaliteitscontrole van de afgedrukte pagina. U moet de volgende reinigingsfase enkel starten als de afdrukkwaliteit slecht is.

Als na het schoonmaken de afdrukkwaliteit nog steeds onvoldoende is, maakt u de contactpunten van de printcartridge schoon voordat u de betreffende printcartridge terugplaatst.

Verwante onderwerpen

- "[De contactpunten van de printcartridge reinigen](#)" op pagina 82
- "[De printcartridges vervangen](#)" op pagina 73

De contactpunten van de printcartridge reinigen

- △ **Let op** Reinig de contactpunten van de printcartridge niet, tenzij u problemen ondervindt met de afdrukkwaliteit en andere maatregelen niet hebben geholpen. Zie "[Problemen met de afdrukkwaliteit oplossen](#)" op pagina 102 voor meer informatie.

Maak de contactpunten van een printcartridge schoon als er herhaaldelijk meldingen op uw computerscherm verschijnen waarin u wordt gevraagd een cartridge te controleren, terwijl u de printcartridges al hebt gereinigd of uitgelijnd.

Voordat u de contactpunten van een printcartridge reinigt, verwijdert u de printcartridge en controleert u dat niets op de contactpunten van de printcartridge zit. Vervolgens plaatst u de printcartridge opnieuw. Reinig de contactpunten van de printcartridge wanneer u meldingen blijft krijgen dat u de printcartridges moet controleren.

Zorg dat u het volgende bij de hand hebt:

- Schuimrubberen veegstokjes, pluisvrije doek of ander zacht materiaal dat niet loslaat of vezels achterlaat.

💡 **Tip** Koffiefilterzakjes zijn pluisvrij en prima geschikt voor het reinigen van printcartridges.

- Gedistilleerd water, gefilterd water of bronwater (water uit de kraan kan deeltjes bevatten waardoor de printcartridges kunnen worden beschadigd).

△ **Let op** Gebruik **geen** metaalpoetsmiddelen of alcohol om de contactpunten van printcartridges te reinigen. Hierdoor kan de printcartridge of het apparaat beschadigd raken.

De contactpunten van de printcartridge reinigen

1. Controleer of de printer aanstaat.

△ **Let op** Als het apparaat is uitgeschakeld wanneer u de toegangsklep voor de printcartridges omhoog tilt, kunt u de printcartridges niet vervangen. Als de printcartridges zich niet op de juiste plaats bevinden wanneer u de cartridges wilt verwijderen, kan het apparaat beschadigd raken.

2. Open het vak met de printcartridge.
De wagen met printcartridges beweegt geheel naar de rechterkant van de printer.

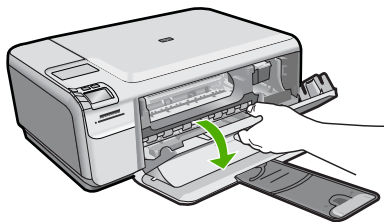

3. Wacht tot de wagen met de printcartridges stilstaat en koppel vervolgens de stekker los van de achterkant van het apparaat.

4. Druk voorzichtig op de printcartridge om deze te ontgrendelen en trek hem naar u toe uit de houder.

 **Opmerking** Verwijder de twee printcartridges niet tegelijk. Verwijder en reinig de printcartridges een voor een. Laat een printcartridge niet langer dan dertig minuten uit het apparaat.

5. Controleer de contactpunten van de printcartridge op aangekoekte inkt en vuil.
6. Dompel een schoon schuimrubberen veegstokje of pluivrij doekje in het gedistilleerde water en knijp het overtollige vocht eruit.
7. Houd de printcartridge vast aan de zijkanten.
8. Reinig alleen de koperkleurige contactpunten. Laat de printcartridges circa tien minuten drogen.

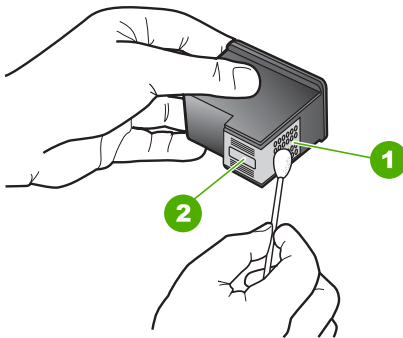

1	Koperkleurige contactpunten
2	Inktsproeiers (niet schoonmaken)

9. Hou de printcartridge vast met het HP-logo naar boven en plaats hem terug in de houder. Duw de cartridge stevig vast totdat deze vastklikt.

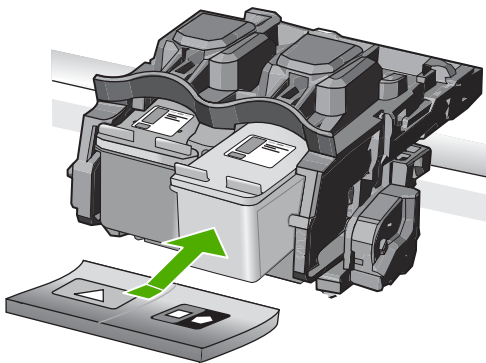

10. Herhaal indien nodig deze procedure voor de andere printcartridge.
11. Sluit voorzichtig de klep voor de printcartridge en sluit het netsnoer aan op de achterkant van het apparaat.

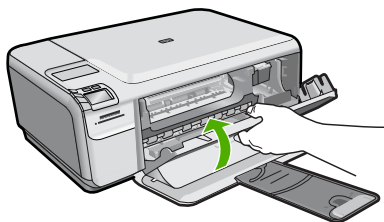

Verwante onderwerpen

- "[Het gedeelte rondom de inktspoeiers reinigen](#)" op pagina 84
- "[De printcartridges vervangen](#)" op pagina 73

Het gedeelte rondom de inktspoeiers reinigen

Als het apparaat in een stoffige omgeving wordt gebruikt, kan zich binnenin het apparaat wat vuil verzamelen. Deze vuildeeltjes kunnen stof, haren, tapijt en andere kledingvezels bevatten. Als de vuildeeltjes in de printcartridges terechtkomen, kan de inkt er streperig en vlekkerig uitzien in de afdruk. U kunt dit voorkomen door het gebied rond de inktspoeiers op de volgende manier te reinigen.

 **Opmerking** Reinig het gebied rond de inktspoeiers alleen als de inkt in uw afdrukken er streperig en vlekkerig blijft uitzien terwijl u de printcartridges al hebt gereinigd met behulp van de software die u op het apparaat hebt geïnstalleerd.

Zorg dat u het volgende bij de hand hebt:

- Schuimrubberen veegstokjes, pluisvrije doek of ander zacht materiaal dat niet loslaat of vezels achterlaat.

 **Tip** Koffiefilterzakjes zijn pluisvrij en prima geschikt voor het reinigen van printcartridges.

- Gedistilleerd water, gefilterd water of bronwater (water uit de kraan kan deeltjes bevatten waardoor de printcartridges kunnen worden beschadigd).

 **Let op** Raak de koperkleurige contactpunten en de inktspoeiers niet aan. Als u deze delen aanraakt, kan dit leiden tot verstoppingen, inktfouten en slechte elektronische verbindingen.

Het gedeelte rondom de inktspoeiers reinigen

1. Controleer of de printer aanstaat.

 **Let op** Als het apparaat is uitgeschakeld wanneer u de toegangsklep voor de printcartridges omhoog tilt, kunt u de printcartridges niet vervangen. Als de printcartridges zich niet op de juiste plaats bevinden wanneer u de cartridges wilt verwijderen, kan het apparaat beschadigd raken.

2. Open het vak met de printcartridge.
De wagen met printcartridges beweegt geheel naar de rechterkant van de printer.

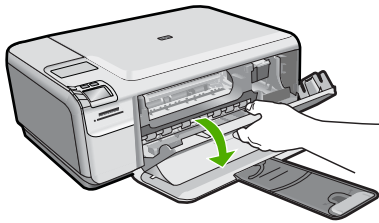

3. Wacht tot de wagen met de printcartridges stilstaat en koppel vervolgens de stekker los van de achterkant van het apparaat.
4. Druk voorzichtig op de printcartridge om deze te ontgrendelen en trek hem naar u toe uit de houder.

 **Opmerking** Verwijder de twee printcartridges niet tegelijk. Verwijder en reinig de printcartridges een voor een. Laat een printcartridge niet langer dan dertig minuten uit het apparaat.

5. Plaats de printcartridge op een vel papier met de inksproeiers naar boven.
6. Bevochtig een schuimrubberen veegstokje met gedestilleerd water.
7. Reinig de voorkant en de randen van het gedeelte rondom de inksproeiers met het stokje, zoals hieronder wordt weergegeven.

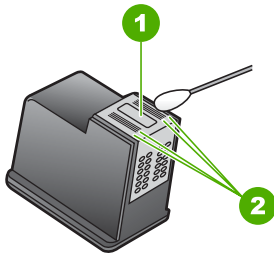

1	Inksproeierplaat (niet schoonmaken)
2	Voorkant en randen van gedeelte met inksproeiers

 **Let op** Maak de inksproeierplaat **niet** schoon.

8. Hou de printcartridge vast met het HP-logo naar boven en plaats hem terug in de houder. Duw de cartridge stevig vast totdat deze vastklikt.

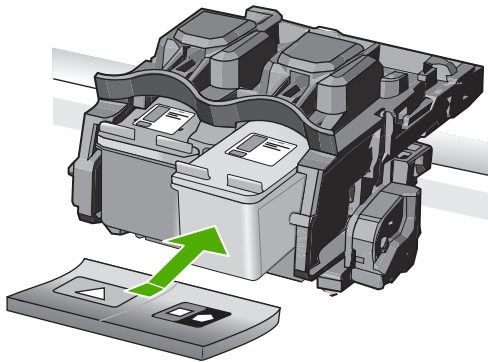

9. Herhaal indien nodig deze procedure voor de andere printcartridge.
10. Sluit voorzichtig de klep voor de printcartridge en sluit het netsnoer aan op de achterkant van het apparaat.

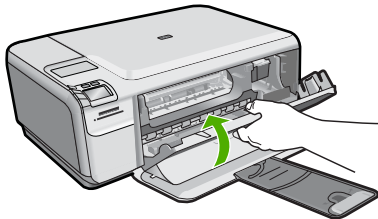

Verwante onderwerpen

["De printcartridges reinigen"](#) op pagina 81

De HP All-in-One uitschakelen

Om te vermijden dat het apparaat wordt beschadigd, moet u deze correct afsluiten met de knop **On** (Aan), die op het apparaat staat. Wacht tot het lampje **On** (Aan) uitgaat voor u de stekker loskoppelt of een wandschakelaar omzet.

12 Winkel voor inktbenodigdheden

Zie voor een lijst met nummers van printcartridges de gedrukte documentatie bij de HP All-in-One. U kunt met de software bij de HP All-in-One ook het bestelnummer voor alle printcartridges vinden. Op de website van HP kunt u online printcartridges bestellen. Daarnaast kunt u bij de plaatselijke HP-leverancier printcartridges kopen of de bestelnummers vragen van de juiste printcartridges voor uw apparaat.

Om echte HP-producten te bestellen voor de HP All-in-One gaat u naar www.hp.com/buy/supplies. Selecteer uw land/regio wanneer dit wordt gevraagd, volg de aanwijzingen om uw product te selecteren en klik vervolgens op een van de koppelingen voor bestellingen op de pagina.

 **Opmerking** Online printcartridges bestellen is niet in alle landen/regio's mogelijk. Als dit in uw land/regio niet mogelijk is, vraagt u een HP-leverancier bij u in de buurt om informatie over het aanschaffen van printcartridges.

Printcartridges bestellen vanaf uw bureaublad

- ▲ Klik op het pictogram **HP-Benodigdheden aankopen** op uw bureaublad om verbinding te maken met HP SureSupply. U zal een lijst te zien krijgen met originele HP-afdrukbenodigdheden die compatibel zijn met uw printer, en ook opties om makkelijk de zaken aan te kopen die u nodig hebt (opties kunnen variëren per land/regio).

Als u dit pictogram hebt verwijderd van uw bureaublad, klik dan op het menu **Start**, wijs de map **HP** aan en klik vervolgens op **Benodigdheden kopen**.

Printcartridges bestellen via de HP Photosmart-software

1. Klik in de HP Solution Center op **Instellingen**, wijs **Afdrukinstellingen** aan en klik vervolgens op **Printer Werkset**.

 **Opmerking** U kunt **Printeronderhoud** ook openen vanuit het dialoogvenster **Afdrukeigenschappen**. Klik in het dialoogvenster **Afdrukeigenschappen** op het tabblad **Functies** en klik vervolgens op de knop **Printeronderhoud**.

2. Klik op het tabblad **Geschat inktniveau**.
3. Klik op **Bestelinformatie printcartridges**
Het bestelnummers van de printcartridge wordt weergegeven.
4. Klik op **Online bestellen**.

HP verzendt uitgebreide gegevens over de printer, waaronder het modelnummer, het serienummer en de inktniveaus naar een geautoriseerde online handelaar. De benodigde toebehoren zijn vooraf geselecteerd. U kunt de hoeveelheden wijzigen, items toevoegen of verwijderen, en vervolgens naar de kassa gaan.

13 Probleemoplossing

Dit gedeelte bevat de volgende onderwerpen:

- [Leesmij-bestand weergeven](#)
- [Problemen met de installatie oplossen](#)
- [Papierstoringen](#)
- [Problemen met de afdrukkwaliteit oplossen](#)
- [Problemen met afdrucken oplossen](#)
- [Problemen met geheugenkaarten oplossen](#)
- [Problemen met kopiëren oplossen](#)
- [Problemen met scannen oplossen](#)
- [Fouten](#)

Leesmij-bestand weergeven

U kunt het Leesmij-bestand raadplegen voor meer informatie over systeemvereisten en mogelijke installatieproblemen.

U kunt het Leesmij-bestand openen via de taakbalk door op **Start** te klikken, **Programma's** of **Alle programma's** aan te wijzen, **HP** aan te wijzen, **Photosmart C4400 series** aan te wijzen en op **Leesmij** te klikken.

U kunt het Leesmij-bestand openen door op het pictogram in de bovenste map van de cd-rom met software van de HP All-in-One te klikken.

Problemen met de installatie oplossen

Dit gedeelte bevat informatie over het oplossen van installatieproblemen voor het apparaat.

Een groot aantal problemen wordt veroorzaakt doordat het apparaat op de computer wordt aangesloten met een USB-kabel voordat de HP Photosmart-software op de computer is geïnstalleerd. Als u het apparaat op uw computer hebt aangesloten voordat dit gevraagd werd in het software-installatiescherm, dient u de volgende stappen uit te voeren:

Algemene installatieproblemen oplossen

1. Koppel de USB-kabel los van de computer.
2. Verwijder de software (als u deze hebt geïnstalleerd).
Zie "[De software verwijderen en opnieuw installeren](#)" op pagina 99 voor meer informatie.
3. Start de computer opnieuw op.
4. Schakel het apparaat uit, wacht ongeveer één minuut en schakel het apparaat opnieuw in.
5. Installeer de software voor de HP Photosmart opnieuw.

- △ **Let op** Sluit de USB-kabel pas op de computer aan als er op het scherm een bericht wordt weergegeven waarin u wordt gevraagd om de USB-kabel op de computer aan te sluiten.

Dit gedeelte bevat de volgende onderwerpen:

- [U kunt het apparaat niet inschakelen](#)
- [Ik heb de USB-kabel aangesloten, maar ondervind problemen als ik het apparaat met mijn computer gebruik](#)
- [Nadat het apparaat werd geïnstalleerd, wil het niet drukken](#)
- [Als de cd-rom in het cd-romstation van de computer wordt geplaatst, gebeurt er niets](#)
- [Een venster wordt geopend waarin wordt gecontroleerd of uw systeem voldoet aan de minimale vereisten](#)
- [Er wordt een bericht weergegeven dat er een onbekende fout is opgetreden](#)
- [Er wordt een rode X weergegeven in de melding over de USB-aansluiting](#)
- [Het registratiescherm wordt niet weergegeven](#)
- [De software verwijderen en opnieuw installeren](#)

U kunt het apparaat niet inschakelen

Probeer de volgende oplossingen als er geen licht, geen ruis en geen beweging van het apparaat is als u het inschakelt.

- [Oplossing 1: Gebruik het netsnoer dat bij het apparaat werd geleverd](#)
- [Oplossing 2: stel het toestel opnieuw in](#)
- [Oplossing 3: Druk langzamer op de On \(Aan\)-knop](#)
- [Oplossing 4: Neem contact op met HP om de voedingseenheid te vervangen](#)
- [Oplossing 5: neem contact op met HP-ondersteuning voor onderhoud](#)

Oplossing 1: Gebruik het netsnoer dat bij het apparaat werd geleverd

Oplossing:

- Controleer of het netsnoer goed is aangesloten op het apparaat en de netsnoeradapter. Plaats het netsnoer in een wandcontactdoos, piekbeveiliging of stekkerblok.

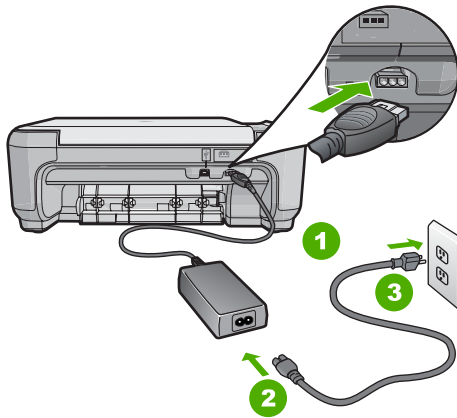

1	Aansluiting van netsnoer
2	Netsnoer en netsnoeradapter
3	Stopcontact

- Controleer bij gebruik van een stekkerdoos of deze is ingeschakeld. U kunt het apparaat ook rechtstreeks op een stopcontact aansluiten.
- Test het stopcontact om te zien of er stroom op staat. Sluit een apparaat aan waarvan u zeker weet dat dit werkt en controleer of het apparaat stroom ontvangt. Als dat niet het geval is, kan er een probleem zijn met het stopcontact.
- Als u het apparaat aansluit op een stopcontact met een schakelaar, dient u ervoor te zorgen dat het stopcontact is ingeschakeld. Als de schakelaar is ingeschakeld maar niet werkt, is er misschien een probleem met het stopcontact.

Oorzaak: Het product werd niet gebruikt met het meegeleverde netsnoer.

Als het probleem hiermee niet verholpen is, probeert u de volgende oplossing.

Oplossing 2: stel het toestel opnieuw in

Oplossing: Schakel het toestel uit en haal de stekker van het netsnoer uit het stopcontact. Sluit het netsnoer weer aan en druk op de knop **On** (Aan) om het toestel in te schakelen.

Oorzaak: Er is een fout opgetreden met het toestel.

Als het probleem hiermee niet verholpen is, probeert u de volgende oplossing.

Oplossing 3: Druk langzamer op de On (Aan)-knop

Oplossing: Soms reageert het apparaat niet als u de **On** (Aan)-knop te snel indrukt. Druk eenmaal op de knop **On** (Aan). Het kan enkele ogenblikken duren voordat het apparaat wordt ingeschakeld. Als u in deze tijd nogmaals op de **On** (Aan)-knop drukt, schakelt u het apparaat misschien weer uit.

- △ **Let op** Als het apparaat nog steeds niet kan worden ingeschakeld, heeft deze misschien een mechanisch mankement. Haal de stekker van het apparaat uit het stopcontact.

neem contact op met HP-ondersteuning voor onderhoud.

Bezoek: www.hp.com/support. Kies uw land/regio wanneer dit wordt gevraagd en klik vervolgens op **Neem contact op met HP** voor informatie over technische ondersteuning per telefoon.

Oorzaak: U hebt te snel op de knop **On** (Aan) gedrukt.

Als het probleem hiermee niet verholpen is, probeert u de volgende oplossing.

Oplossing 4: Neem contact op met HP om de voedingseenheid te vervangen

Oplossing: Neem contact op met HP-ondersteuning om een voedingseenheid voor het toestel te vragen.

Ga naar: www.hp.com/support.

Kies uw land/regio wanneer dit wordt gevraagd en klik vervolgens op **Neem contact op met HP** voor informatie over het aanvragen van technische ondersteuning.

Oorzaak: De voedingseenheid was niet bedoeld voor gebruik met dit apparaat.

Als het probleem hiermee niet verholpen is, probeert u de volgende oplossing.

Oplossing 5: neem contact op met HP-ondersteuning voor onderhoud

Oplossing: Als u alle stappen van de vorige oplossingen hebt uitgevoerd en nog steeds een probleem ondervindt, neemt u contact op met HP-ondersteuning voor onderhoud.

Bezoek: www.hp.com/support.

Kies uw land/regio in de keuzelijst en klik vervolgens op **Neem contact op met HP** voor technische ondersteuning.

Oorzaak: U hebt mogelijk hulp nodig om het toestel of de software goed te kunnen laten functioneren.

Ik heb de USB-kabel aangesloten, maar ondervind problemen als ik het apparaat met mijn computer gebruik

Oplossing: U moet eerst de software installeren die bij de printer is geleverd en pas daarna de USB-kabel aansluiten. Tijdens de installatie dient u de USB-kabel niet aan te sluiten voordat u dat wordt gevraagd door de instructies op het scherm.

Nadat u de software hebt geïnstalleerd, kunt u de printer eenvoudig met behulp van een USB-kabel op de computer aansluiten. U sluit het ene uiteinde van de USB-kabel aan op de USB-connector van uw computer en het andere uiteinde op de USB-connector aan de achterzijde van de printer. U kunt elke USB-poort aan de achterzijde van de computer gebruiken.

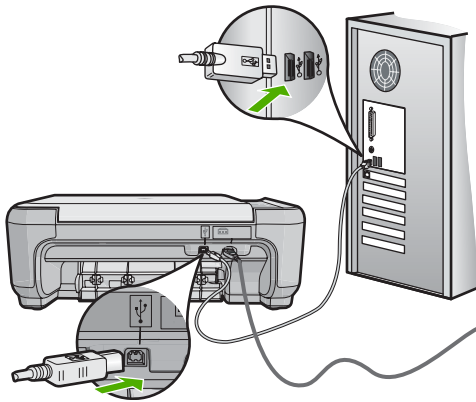

Raadpleeg de installatiehandleiding bij de printer voor meer informatie over het installeren van de software en het aansluiten van de USB-kabel.

Oorzaak: De USB-kabel is aangesloten voordat de software is geïnstalleerd. Als u de USB-kabel aansluit voordat dit wordt gevraagd, dan kunnen er fouten optreden.

Nadat het apparaat werd geïnstalleerd, wil het niet drukken

Oplossing:

- Kijk naar de knop **On** (Aan) op het apparaat. Als deze niet is verlicht, is het apparaat uitgeschakeld. Controleer of het netsnoer goed is aangesloten op het apparaat en op een stopcontact. Druk op de knop **On** (Aan) om het apparaat aan te zetten.
- Zorg ervoor dat de printcartridges in de printer zijn geplaatst.
- Zorg dat er papier in de invoerlade is geplaatst.
- Controleer of geen papierstoring is opgetreden in het apparaat.
- Controleer of de wagen met printcartridges niet is vastgelopen.
Open de toegangsklep aan de voorzijde om bij de wagen met printcartridges te komen. Verwijder alle objecten die de wagen met de printcartridges blokkeren, inclusief eventueel verpakkingsmateriaal. Schakel het apparaat uit en vervolgens weer in.
- Druk een testpagina af om te zien of het apparaat kan afdrukken en in verbinding staat met de computer. Zie "[Een zelfstrapport afdrukken](#)" op pagina 71 voor meer informatie.
- Controleer of de afdrukwachtrij niet is onderbroken. Kies als dit het geval is de juiste instelling om door te gaan met afdrukken. Raadpleeg voor meer informatie over de toegang tot de afdrukwachtrij de documentatie die bij het besturingssysteem is geleverd dat op uw computer is geïnstalleerd.
- Controleer de USB-kabel. Als u een oudere kabel gebruikt, werkt deze mogelijk niet goed. Sluit de kabel op een ander product aan en controleer of de USB-kabel werkt. Als u problemen ondervindt, moet de USB-kabel waarschijnlijk worden vervangen. Ga ook na of de kabel niet langer is dan 3 meter.

- Zorg ervoor dat uw computer USB-klaar is en dat u een ondersteunend besturingssysteem gebruikt. Voor meer informatie, gelieve het Leesmij-bestand te raadplegen.
- Controleer de verbinding van de printer met de computer. Controleer of de USB-kabel goed is aangesloten op de USB-poort aan de achterzijde van het apparaat. Controleer of andere kant van de USB-kabel is aangesloten op een USB-poort van uw computer. Als de kabel goed is aangesloten, schakelt u de printer uit en weer in.

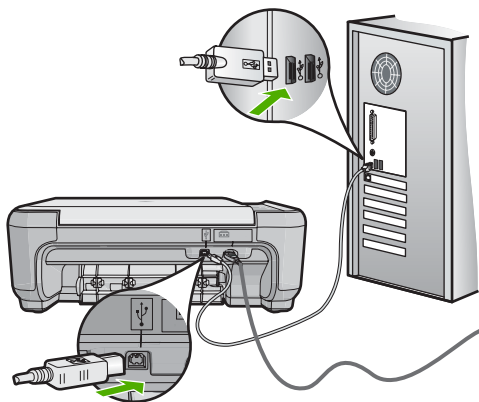

- Zorg dat de hub is ingeschakeld als u het apparaat aansluit via een USB-hub. Als de hub aan staat, sluit u het apparaat direct op uw computer aan.
- Controleer eventuele andere printers of scanners. Waarschijnlijk zult u oudere producten van uw computer moeten loskoppelen.
- Probeer de USB-kabel aan te sluiten op een andere poort van de computer. Start de computer opnieuw nadat u de aansluitingen hebt gecontroleerd. Schakel het apparaat uit en vervolgens weer in.
- Start de computer opnieuw nadat u de aansluitingen hebt gecontroleerd. Schakel het apparaat uit en vervolgens weer in.
- Indien nodig verwijdert u de software die u op het apparaat hebt geïnstalleerd, en installeert u deze vervolgens opnieuw. Zie "[De software verwijderen en opnieuw installeren](#)" op pagina 99 voor meer informatie.

Als u meer wilt weten over het instellen van de printer en het aansluiten ervan op de computer, raadpleegt u de installatiehandleiding die is meegeleverd met de printer.

Oorzaak: De printer en de computer stonden niet met elkaar in verbinding.

Als de cd-rom in het cd-romstation van de computer wordt geplaatst, gebeurt er niets

Oplossing: Als de installatie niet automatisch wordt uitgevoerd, kunt u deze handmatig starten.

De installatie starten op een Windows-computer

1. Klik in het Windowsmenu **Start** op **In werking stellen** (of klik op **Accessoires** en dan op **In werking stellen**).
2. Typ **d:\setup.exe** in het vak **Uitvoeren** en klik op **OK**.
Als het cd-romstation niet aan de stationsletter D is toegewezen, moet u de juiste stationsletter gebruiken.

Oorzaak: De installatie is niet automatisch uitgevoerd.

Een venster wordt geopend waarin wordt gecontroleerd of uw systeem voldoet aan de minimale vereisten

Oplossing: Klik op **Details** om na te gaan wat het probleem is en corrigeer dit voordat u opnieuw probeert de software te installeren.

Oorzaak: Uw systeem voldeed niet aan de minimumvereisten voor installatie van de software.

Er wordt een bericht weergegeven dat er een onbekende fout is opgetreden

Oplossing: Verwijder de software volledig en installeer deze vervolgens opnieuw.

De software verwijderen en het product opnieuw instellen

1. Ontkoppel en reset het apparaat.

Het apparaat ontkoppelen en resetten

- a. Controleer of de printer aanstaat.
 - b. Druk op de knop **On** (Aan) om de printer uit te schakelen.
 - c. Koppel de voedingskabel los van de achterzijde van het apparaat.
 - d. Sluit het netsnoer weer aan de achterzijde van het apparaat aan.
 - e. Druk op de knop **On** (Aan) om de printer in te schakelen.
2. Verwijder de software volledig.



Opmerking Het is belangrijk dat u de verwijderprocedure strikt volgt om ervoor te zorgen dat u de software volledige van de computer hebt verwijderd voordat u de software opnieuw installeert.

De software volledig verwijderen

- a. Klik op de taakbalk van Windows op **Start, Instellingen, Bedieningspaneel** (of gewoon op **Bedieningspaneel**).
- b. Dubbelklik op **Programma's toevoegen/verwijderen** (of klik op **Installatie van een programma ongedaan maken**).

- c. Verwijder alle items die gerelateerd zijn aan de HP Photosmart-software.

△ **Let op** Als de computer vervaardigd is door HP of Compac, verwijder dan **geen** andere toepassingen dan deze die hieronder worden weergegeven.

- Functies van HP Imaging device
- HP Document Viewer
- HP Photosmart Essential
- HP Image Zone
- HP-galerie voor foto en beeldbewerking
- HP Photosmart, Officejet, Deskjet (met productnaam en softwareversie)
- HP Software Update
- HP Share to Web
- HP Solution Center
- HP Director (HP-dirigent)
- HP Memories Disk Greeting Card Creator 32

- d. Ga naar C:\Program Files\HP of C:\Program Files\Hewlett-Packard (voor sommige oudere producten) en verwijder de map Digital Imaging.

- e. Ga naar C:\WINDOWS en wijzig de naam van de map twain_32 in twain_32 old.

3. Sluit programma's die op de achtergrond worden uitgevoerd.

 **Opmerking** Wanneer de computer wordt ingeschakeld, wordt automatisch een softwaregroep met de naam 'Terminate and Stay Resident (TSR)' geladen. Deze programma's activeren enkele van de computerhulpprogramma's zoals de anti-virussoftware, maar deze zijn niet nodig om de computer te laten functioneren. Het gebeurt soms dat TSR's verhinderen dat de HP-software wordt geladen en bijgevolg niet correct wordt geïnstalleerd. In Windows Vista en Windows XP gebruikt u het hulpprogramma MSCONFIG om te verhinderen dat TSR-programma's en -services opstarten.

Programma's die op de achtergrond worden uitgevoerd sluiten

- a. Klik op de taakbalk van Windows op **Start**.
- b. Ga, afhankelijk van het besturingssysteem, op een van de volgende manieren te werk:
 - In Windows Vista: In **Zoeken starten**, tikt u **MSCONFIG** in, en vervolgens drukt u op **Enter**.
Als het dialoogvenster Gebruikersaccountbeheer verschijnt, klikt u op **Doorgaan**.
 - In Windows XP: Klik op **Uitvoeren**. Als het dialoogvenster **Uitvoeren** verschijnt, tikt u **MSCONFIG** in, en vervolgens drukt u op **Enter**.
De hulpprogrammatoepassing **MSCONFIG** verschijnt.
- c. Klik op het tabblad **Algemeen**.
- d. Selecteer **Selectief opstarten**.

- e. Als het selectievakje naast **Opstartonderdelen laden** is geselecteerd, klikt u op de selectiemarkering om deze te verwijderen.
- f. Klik op het tabblad **Services** en schakel het vakje **Alle Microsoft Services verbergen** in.
- g. Klik op **Alles uitschakelen**.
- h. Klik op **Toepassen** en klik vervolgens op **Sluiten**.



Opmerking Als u een bericht ontvangt met **Toegang geweigerd** terwijl u veranderingen aanbrengt, klik dan op **OK** en ga door. Dit bericht verhindert u niet de wijzigingen aan te brengen.

- i. Klik op **Opnieuw opstarten** om de wijzigingen toe te passen op de computer tijdens de volgende keer opnieuw opstarten.
Nadat u de computer opnieuw hebt opgestart, verschijnt het bericht **U hebt met het hulpprogramma voor systeemconfiguratie wijzigingen aangebracht in de manier waarop Windows start**.
 - j. Klik op het selectievakje naast **Dit bericht niet meer weergeven**.
4. Voer het hulpprogramma **Schijfopruiming** uit om tijdelijke bestanden en mappen te verwijderen.

Het schijfhulpprogramma uitvoeren

- a. Klik op de taakbalk van Windows op **Start**, klik op **Programma's** of **Alle programma's**, en klik vervolgens op **Bureau-accessoires**.
- b. Klik op **Systeemwerkset** en klik vervolgens op **Schijfopruiming**.
De **Schijfopruiming** analyseert de harde schijf en geeft vervolgens een rapport weer met een lijst van te verwijderen componenten.
- c. Selecteer de juiste selectievakjes om de overbodige componenten te verwijderen.

Meer informatie over het hulpprogramma Schijfopruiming

Het hulpprogramma Schijfopruiming maakt ruimte vrij op de vaste schijf van uw computer door het volgende te doen:

- Het verwijderen van tijdelijke internet-bestanden
 - Het verwijderen van gedownloadede programmabestanden
 - De prullenmand leegmaken
 - Het verwijderen van bestanden uit uw tijdelijke map
 - Het verwijderen van bestanden die door andere hulpprogramma's van Windows werden gemaakt
 - Het verwijderen van optionele Windows-componenten die u niet gebruikt
- d. Klik op **OK** nadat u de componenten hebt geselecteerd die u wilt verwijderen.

5. Installeer de software.

Ga als volgt te werk om de software te installeren:

- a. Plaats de software-cd in het cd-romstation van de computer.
De software-installatie moet nu automatisch opstarten.

 **Opmerking** Als de installatie niet automatisch wordt uitgevoerd, klikt u in het Windowsmenu **Start** op **Zoeken starten** (of **Uitvoeren**). In het dialoogvenster **Zoeken starten** (of **Uitvoeren**) tikt u `d:\setup.exe` in en vervolgens drukt u op **Enter**. (Als het cd-rom-station niet is toegewezen aan de stationsletter D, moet u de juiste stationsletter gebruiken.)

- b. Volg de aanwijzingen op de computer om de software te installeren.
6. Probeer het product opnieuw te gebruiken.

Oorzaak: De oorzaak van deze fout was onbekend.

Er wordt een rode X weergegeven in de melding over de USB-aansluiting

Oplossing: Controleer of de printer is ingeschakeld en probeer dan opnieuw de USB-verbinding tot stand te brengen.

Opnieuw proberen om USB-verbinding te maken

1. Controleer als volgt of de USB-kabel juist is aangesloten:
 - Koppel de USB-kabel los en sluit hem dan weer aan of probeer de USB-kabel aan te sluiten op een andere USB-poort.
 - Sluit de USB-kabel niet aan op een toetsenbord.
 - Controleer of de USB-kabel niet langer is dan 3 meter .
 - Als u meerdere USB-apparaten op uw computer hebt aangesloten, kunt u deze tijdens de installatie het beste verwijderen.
2. Koppel het netsnoer van het apparaat los en sluit dit weer aan.
3. Controleer of de USB-kabel en voedingskabel zijn aangesloten.

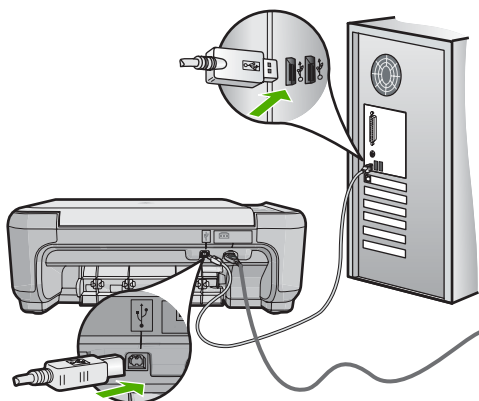

4. Klik op **Opnieuw** om opnieuw verbinding proberen te maken.
5. Ga door met de installatie en start de computer opnieuw op wanneer dat wordt gevraagd.

Oorzaak: De USB-verbinding tussen de printer en de computer is mislukt.

Het registratiescherm wordt niet weergegeven

Oplossing: U kunt het registratiescherm (Nu aanmelden) openen vanuit de Windows-taakbalk. Klik hiertoe op **Start**, wijs **Programma's** of **Alle programma's** aan, wijs **HP** aan, wijs **Photosmart C4400 series** aan en klik op **Productregistratie**.

Oorzaak: Het registratiescherm is niet automatisch gestart.

De software verwijderen en opnieuw installeren

Wanneer de installatie onvolledig is of wanneer u de USB-kabel al had aangesloten voordat u dat door het installatieprogramma is gevraagd te doen, moet u de software waarschijnlijk verwijderen en opnieuw installeren. Verwijder de toepassingsbestanden voor de HP All-in-One niet zomaar van de computer. Verwijder deze bestanden op de juiste manier met het hulpprogramma voor het verwijderen de installatie dat bij de HP All-in-One is meegeleverd.

De software-installatie ongedaan maken en opnieuw installeren

1. Klik in de taakbalk van Windows op **Start**, **Instellingen**, **Configuratiescherm** (of gewoon **Configuratiescherm**).
2. Dubbelklik op **Programma's toevoegen/verwijderen** (of klik op **Installatie van een programma ongedaan maken**).
3. Selecteer **HP Photosmart All-in-One Driver Software** en klik op **Wijzigen/Verwijderen**.
Volg de instructies op het scherm.
4. Koppel het apparaat los van de computer.
5. Start de computer opnieuw op.

 **Opmerking** Het is belangrijk dat u het apparaat loskoppelt voordat u de computer opnieuw opstart. Sluit het apparaat pas aan op de computer nadat u de software opnieuw hebt geïnstalleerd.

- Plaats de cd-rom van de printer in het cd-romstation van uw computer en start vervolgens de installatie opnieuw.

 **Opmerking** Als het configuratieprogramma niet wordt weergegeven, zoekt u naar het bestand setup.exe op de cd-rom en dubbelklikt u op dit bestand.

Opmerking Wanneer de computer wordt ingeschakeld, wordt automatisch een softwaregroep met de naam 'Terminate and Stay Resident (TSR)' geladen. Deze programma's activeren enkele van de computerhulpprogramma's zoals de anti-virussoftware, die niet nodig zijn om de computer te laten functioneren. Het gebeurt soms dat TSR's verhinderen dat de HP-software wordt geladen en bijgevolg niet correct wordt geïnstalleerd. In Windows Vista en Windows XP gebruikt u het hulpprogramma MSCONFIG om te verhinderen dat TSR-programma's en -services opstarten.

- Volg de instructies op het scherm en in de Installatiehandleiding van de printer. Als de installatie van de software is voltooid, wordt het pictogram **HP Digital Imaging Monitor** in het systeemvak van Windows weergegeven.

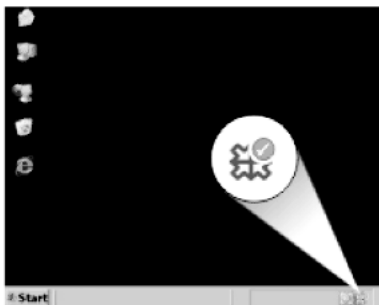

Als u wilt controleren of de software op de juiste manier is geïnstalleerd, dubbelklikt u op het pictogram HP Solution Center op het bureaublad. Als de essentiële pictogrammen in HP Solution Center worden weergegeven (**Afbeelding scannen** en **Document scannen**), is de software op de juiste manier geïnstalleerd.

Papierstoringen

Houd u aan de volgende richtlijnen om papierstoringen te voorkomen:

- Verwijder regelmatig afgedrukte exemplaren uit de uitvoerlade.
- Zorg dat fotopapier niet krult of kreukt door al het ongebruikte fotopapier in een hersluitbare verpakking te bewaren.
- Zorg dat het papier plat in de invoerlade ligt en dat de randen niet omgevouwen of gescheurd zijn.
- Leg niet papier van verschillende soorten en formaten tegelijk in de invoerlade; al het papier in de invoerlade moet van dezelfde soort en hetzelfde formaat zijn.

- Verschuif de breedtegeleider voor het papier in de invoerlade totdat deze vlak tegen het papier aanligt. Zorg dat de breedtegeleiders het papier in de papierlade niet buigen.
- Schuif het papier niet te ver naar voren in de invoerlade.
- Gebruik papiersoorten die worden aanbevolen voor de printer.

Dit gedeelte bevat de volgende onderwerpen:

- [Papierstoringen verhelpen](#)
- [Informatie over papier](#)

Papierstoringen verhelpen

Oplossing: Bij een papierstoring controleert u eerst de achterklep. De papierstoring moet mogelijk via de achterklep worden verholpen.

Een papierstoring in de achterklep verhelpen

1. Druk op het lipje aan de linkerkant van de achterklep om deze te ontgrendelen. Verwijder de klep door deze weg te trekken van het toestel.

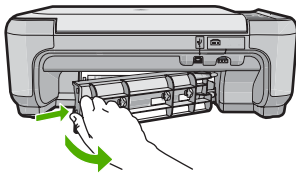

2. Trek het papier voorzichtig tussen de rollen vandaan.

△ **Let op** Als het papier scheurt wanneer u het van de rollen verwijdert, controleert u de rollen en wieltjes op gescheurde stukjes papier die in het apparaat kunnen zijn achtergebleven. Als u niet alle stukjes papier uit het toestel verwijdert, is er een grotere kans op papierstoringen.

3. Plaats de achterklep terug. Duw de klep voorzichtig naar voren totdat deze op zijn plaats klikt.

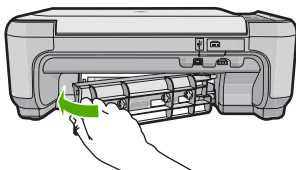

4. Druk op **OK** op het bedieningspaneel om verder te gaan met de huidige afdruktaak.

Oorzaak: Papier is vastgelopen in de printer.

Informatie over papier

De HP All-in-One is ontwikkeld voor het correct verwerken van de meeste papiersoorten. Test diverse soorten papier alvorens grote hoeveelheden aan te schaffen. Zoek een papiersoort die de gewenste resultaten biedt en die gemakkelijk is aan te schaffen. HP Papier is ontwikkeld voor resultaten van de beste kwaliteit. Neem bovendien de volgende tips ter harte:

- Gebruik geen papier dat te dun is, een te gladde structuur heeft of gemakkelijk rekt. Het kan verkeerd in de papierbaan worden ingevoerd en papierstoringen veroorzaken.
- Bewaar afdrukmaterialen voor foto's in de oorspronkelijke verpakking in een hersluitbare plastic zak op een vlakke ondergrond op een koele, droge plaats. Als u gaat afdrucken, haalt u alleen het papier eruit dat u onmiddellijk wilt gebruiken. Als u klaar bent met afdrucken, doet u het niet gebruikte fotopapier terug in de plastic zak.
- Laat ongebruikt fotopapier niet in de invoerlade zitten. Het fotopapier kan dan omkrullen, wat leidt tot een mindere kwaliteit van de afdrucken. Gekruild papier kan ook papierstoringen veroorzaken.
- Houd fotopapier altijd bij de rand vast. Door vingerafdrukken op het fotopapier vermindert de afdrukkwaliteit.
- Gebruik geen zwaar geweven papier. Afbeeldingen of tekst worden dan mogelijk onjuist afgedrukt.
- Leg geen papier van verschillende soorten en formaten tegelijk in de invoerlade; de hele papierstapel in de invoerlade moet van hetzelfde formaat en dezelfde soort zijn.
- Lijst afgedrukte foto's in of plak ze in een album om te voorkomen dat de inkt na verloop van tijd uitloopt door een hoge luchtvochtigheid.

Problemen met de afdrukkwaliteit oplossen

Gebruik dit deel voor het oplossen van de volgende problemen met de afdrukkwaliteit:

- [Foute, onnauwkeurige of uitlopende kleuren](#)
- [Tekst of illustraties worden niet volledig met inkt gevuld](#)
- [De afdruk heeft een horizontale, vervormde strook aan de onderkant van de afdruk zonder rand](#)
- [Afdrukken bevatten horizontale strepen of lijnen](#)
- [Afdrukken zijn onduidelijk of vertonen doffe kleuren](#)
- [Afdrukken lijken wazig of vaag](#)
- [Afdrukken bevatten verticale strepen](#)
- [Afdrukken zijn scheef of schuin](#)
- [Inktstrepen op de achterkant van het blad](#)
- [Papier wordt niet uit de invoerlade opgenomen](#)
- [De randen van de tekst zijn gekarteld](#)

Foute, onnauwkeurige of uitlopende kleuren

Als uw afdruk een van de volgende problemen met de afdrukkwaliteit vertoont, probeert u de oplossingen in de hulp.

- De kleuren zien er iets anders uit dan verwacht.
De kleuren in uw afbeelding of foto zien er bijvoorbeeld anders uit op uw computerscherm dan op de afdruk, of magenta werd op uw afdruk vervangen door cyaan.
- De kleuren lopen in elkaar over of zien eruit alsof ze op de pagina werden uitgesmeerd. De vellen papier kunnen golvende randen hebben in plaats van scherpe en afgelijnde randen.

Probeer onderstaande oplossingen als de kleuren verkeerd of niet accuraat lijken of in elkaar overlopen.

- [Oplossing 1: controleer of u originele HP-printcartridges gebruikt.](#)
- [Oplossing 2: zorg ervoor dat het papier op de juiste manier in de invoerlade is geplaatst](#)
- [Oplossing 3: controleer de papiersoort](#)
- [Oplossing 4: controleer of het apparaat in de modus Inktback-up staat](#)
- [Oplossing 5: controleer de afdrুকinstellingen](#)
- [Oplossing 6: de printcartridges reinigen of vervangen](#)

Oplossing 1: controleer of u originele HP-printcartridges gebruikt.

Oplossing: Controleer of uw printcartridges originele HP-printcartridges zijn.

Wij raden u aan originele HP-printcartridges te gebruiken. Originele HP-printcartridges zijn speciaal ontworpen voor HP-printers en ook getest in HP-printers. U kunt er daarom van op aan dat u met deze printcartridges keer op keer fantastische resultaten krijgt.

 **Opmerking** HP kan de kwaliteit of betrouwbaarheid van materiaal dat niet van HP is, niet garanderen. Onderhoud of herstellingen aan de printer die nodig zijn door het gebruik van dergelijk materiaal, worden niet gedekt door de garantie.

Als u meent dat u originele HP-printcartridge hebt aangeschaft, gaat u naar:

www.hp.com/go/anticounterfeit

Oorzaak: Er werden printcartridges gebruikt die niet van HP zijn.

Als het probleem hiermee niet verholpen is, probeert u de volgende oplossing.

Oplossing 2: zorg ervoor dat het papier op de juiste manier in de invoerlade is geplaatst

Oplossing: Zorg ervoor dat het papier correct is geladen en dat het niet gekreukt of te dik is.

- Plaats het papier met de te bedrukken zijde naar beneden. Als u bijvoorbeeld glanzend fotopapier plaatst, plaatst u het papier met de glanzende zijde naar beneden.
- Zorg ervoor dat het papier vlak in de invoerlade ligt en niet gekreukt is. Als het papier tijdens het afdrukken te dicht bij de printkop komt, kunnen er vegen ontstaan. Dit is mogelijk bij papier met reliëf, gekreukt papier of erg dik papier (zoals een envelop voor mailingen).

Zie voor meer informatie:

["Papier laden" op pagina 20](#)

Oorzaak: Het papier is foutief geplaatst, of het is gekreukt of te dik.

Als het probleem hiermee niet verholpen is, probeert u de volgende oplossing.

Oplossing 3: controleer de papiersoort

Oplossing: HP raadt u aan HP-papier te gebruiken of om het even welke andere papiersoort die geschikt is voor het apparaat.

Zorg er altijd voor dat het papier waarop u afdrukt, plat ligt. Gebruik HP Geavanceerd Fotopapier voor afdrukken met het beste resultaat.

Bewaar afdrukmaterialen voor foto's in de oorspronkelijke verpakking in een hersluitbare plastic zak op een vlakke ondergrond op een koele, droge plaats. Als u gaat afdrukken, haalt u alleen het papier eruit dat u onmiddellijk wilt gebruiken. Als u klaar bent met afdrukken, doet u het niet gebruikte fotopapier terug in de plastic zak. Hierdoor zal het fotopapier niet krullen.

 **Opmerking** Er is geen probleem met de inktvoorraden en het is niet nodig om de printcartridges te vervangen.

Zie voor meer informatie:

- ["Aanbevolen papier voor afdrukken en kopiëren" op pagina 18](#)
- ["Informatie over papier" op pagina 102](#)

Oorzaak: Er werd verkeerd papier in de invoerlade geplaatst.

Als het probleem hiermee niet verholpen is, probeert u de volgende oplossing.

Oplossing 4: controleer of het apparaat in de modus Inktback-up staat

Oplossing: controleer of het apparaat in de modus Inktback-up staat, met slechts een printcartridge geplaatst.

Als het product in Inktback-upmodus staat, verschilt de tekst- en fotokwaliteit van de kwaliteit wanneer de twee printcartridges worden gebruikt.

Als u tevreden bent met de afdrukkwaliteit, blijft u in de modus Inktback-up afdrucken. Zoniet plaatst u de ontbrekende printcartridge terug.

Zie voor meer informatie:

- ["Modus Inktback-up" op pagina 78](#)
- ["De printcartridges vervangen" op pagina 73](#)

Oorzaak: Er ontbrak een printcartridge en het product drukt af in de modus Inktback-up.

Als het probleem hiermee niet verholpen is, probeert u de volgende oplossing.

Oplossing 5: controleer de afdrukinstellingen

Oplossing: Controleer de afdrukinstellingen.

- Controleer de afdrukinstellingen om te zien of de kleurinstellingen juist zijn. U kunt bijvoorbeeld controleren of het document is ingesteld om in grijswaarden te worden afgedrukt. Of controleer of geavanceerde kleurinstellingen zoals verzadiging, helderheid of kleurtoon werden ingesteld om het uitzicht van de kleuren te wijzigen.
- Controleer de instelling Afdrukkwaliteit zodat deze overeenkomt met de papiersoort in het apparaat. Mogelijk moet u een lagere instelling kiezen voor de afdrukkwaliteit, als de kleuren in elkaar overlopen. Of kies een hogere instelling als u een kwaliteitsfoto afdrukt, en zorg ervoor dat fotopapier zoals HP Premium Fotopapier in de invoerlade is geplaatst.

 **Opmerking** Op bepaalde computerschermen, kunnen kleuren anders worden weergegeven dan wanneer ze worden afgedrukt op papier. In dat geval is er niets mis met het apparaat, de afdrukinstellingen of de printcartridges. U hoeft niet verder te proberen het probleem op te lossen.

Zie voor meer informatie:

- ["De afdruksnelheid of afdrukkwaliteit wijzigen" op pagina 32](#)
- ["Papier voor afdrucken en kopiëren selecteren" op pagina 17](#)

Oorzaak: De afdrukinstellingen waren niet goed.

Als het probleem hiermee niet verholpen is, probeert u de volgende oplossing.

Oplossing 6: de printcartridges reinigen of vervangen

Oplossing: Het inktniveau van de printcartridges controleren.

 **Opmerking** Waarschuwingen en indicatoren voor het inktniveau bieden uitsluitend schattingen om te kunnen plannen. Wanneer u een waarschuwingsbericht voor een laag inktniveau krijgt, overweeg dan om een vervangcartridge klaar te houden om eventuele afdrukvertragingen te vermijden. U hoeft de printcartridges niet te vervangen voor de afdrukkwaliteit onaanvaardbaar wordt.

Als er nog inkt in de printcartridges zit, maar u toch problemen ondervindt, drukt u een zelfstrapport af om vast te stellen of er een probleem is met de printcartridges. Als het rapport een probleem aangeeft, reinigt u de printcartridges. Als het probleem niet is opgelost, moet u de printcartridges wellicht vervangen.

Zie voor meer informatie:

- ["Geschatte inktniveaus controleren"](#) op pagina 73
- ["Een zelfstrapport afdrukken"](#) op pagina 71
- ["De printcartridges reinigen"](#) op pagina 81

Oorzaak: De printcartridges moesten worden schoongemaakt of er was onvoldoende inkt.

Tekst of illustraties worden niet volledig met inkt gevuld

Probeer de volgende oplossingen als de inkt de tekst of de afbeelding niet volledig vult zodat het lijkt of er stukken ontbreken of zijn opengelaten.

- [Oplossing 1: controleer de afdrukinstellingen](#)
- [Oplossing 2: controleer de papiersoort](#)
- [Oplossing 3: controleer of u originele HP-printcartridges gebruikt.](#)
- [Oplossing 4: Controleer de printcartridges.](#)
- [Oplossing 5: Vervang de printcartridge](#)

Oplossing 1: controleer de afdrukinstellingen

Oplossing: Controleer de afdrukinstellingen.

- Controleer de instelling Papiersoort zodat deze overeenkomt met de papiersoort in de invoerlade.
- Controleer de instelling van de kopieerkwaliteit. Gebruik een hogere afdrukkwaliteit om meer inkt te gebruiken bij het afdrukken.

Zie voor meer informatie:

- ["De papiersoort voor afdrukken instellen"](#) op pagina 31
- ["De afdruksnelheid of afdrukkwaliteit wijzigen"](#) op pagina 32
- ["Afdrukken met Maximum aantal dpi"](#) op pagina 39
- ["De snelheid of kwaliteit van het kopiëren wijzigen"](#) op pagina 59

Oorzaak: De papiersoort of de instellingen voor de afdrukkwaliteit waren onjuist ingesteld.

Als het probleem hiermee niet verholpen is, probeert u de volgende oplossing.

Oplossing 2: controleer de papiersoort

Oplossing: HP raadt u aan HP-papier te gebruiken of om het even welke andere papiersoort die geschikt is voor het apparaat.

Zorg er altijd voor dat het papier waarop u afdrukt, plat ligt. Gebruik HP Geavanceerd Fotopapier voor afdrukken met het beste resultaat.

Bewaar afdrukmaterialen voor foto's in de oorspronkelijke verpakking in een hersluitbare plastic zak op een vlakke ondergrond op een koele, droge plaats. Als u gaat afdrukken, haalt u alleen het papier eruit dat u onmiddellijk wilt gebruiken. Als u klaar bent met afdrukken, doet u het niet gebruikte fotopapier terug in de plastic zak. Hierdoor zal het fotopapier niet krullen.

 **Opmerking** Er is geen probleem met de inktvoorraden en het is niet nodig om de printcartridges te vervangen.

Zie voor meer informatie:

- "[Aanbevolen papier voor afdrukken en kopiëren](#)" op pagina 18
- "[Informatie over papier](#)" op pagina 102

Oorzaak: Er werd verkeerd papier in de invoerlade geplaatst.

Als het probleem hiermee niet verholpen is, probeert u de volgende oplossing.

Oplossing 3: controleer of u originele HP-printcartridges gebruikt.

Oplossing: Controleer of uw printcartridges originele HP-printcartridges zijn.

Wij raden u aan originele HP-printcartridges te gebruiken. Originele HP-printcartridges zijn speciaal ontworpen voor HP-printers en ook getest in HP-printers. U kunt er daarom van op aan dat u met deze printcartridges keer op keer fantastische resultaten krijgt.

 **Opmerking** HP kan de kwaliteit of betrouwbaarheid van materiaal dat niet van HP is, niet garanderen. Onderhoud of herstellingen aan de printer die nodig zijn door het gebruik van dergelijk materiaal, worden niet gedekt door de garantie.

Als u meent dat u originele HP-printcartridge hebt aangeschaft, gaat u naar:

www.hp.com/go/anticounterfeit

Oorzaak: Er werden printcartridges gebruikt die niet van HP zijn.

Als het probleem hiermee niet verholpen is, probeert u de volgende oplossing.

Oplossing 4: Controleer de printcartridges.

Oplossing: Het inktniveau van de printcartridges controleren.

 **Opmerking** Waarschuwingen en indicatoren voor het inktniveau bieden uitsluitend schattingen om te kunnen plannen. Wanneer u een waarschuwingsbericht voor een laag inktniveau krijgt, overweeg dan om een vervangcartridge klaar te houden om eventuele afdrukvertragingen te vermijden. U hoeft de printcartridges niet te vervangen voor de afdrukkwaliteit onaantvaardbaar wordt.

Als er nog inkt in de printcartridges zit, maar u toch problemen ondervindt, drukt u een zelftestrapport af om vast te stellen of er een probleem is met de printcartridges.

Als het rapport een probleem aangeeft, reinigt u de printcartridges. Als het probleem niet is opgelost, moet u de printcartridges wellicht vervangen.

Zie voor meer informatie:

- "[Geschatte inktniveaus controleren](#)" op pagina 73
- "[Een zelftestrapport afdrukken](#)" op pagina 71
- "[De printcartridges reinigen](#)" op pagina 81

Oorzaak: De printcartridges moesten worden schoongemaakt of er was onvoldoende inkt.

Als het probleem hiermee niet verholpen is, probeert u de volgende oplossing.

Oplossing 5: Vervang de printcartridge

Oplossing: Vervang de aangegeven printcartridge. U kunt de aangegeven printcartridge ook verwijderen en afdrukken in de modus Inktback-up.

 **Opmerking** In de modus Inktback-up, kan de printer alleen taken vanaf de computer afdrukken. U kunt geen afdruktaak starten vanaf het bedieningspaneel (zoals het afdrukken van een foto vanaf een geheugenkaart).

Controleer of uw printcartridge nog steeds onder garantie staat en of de einddatum van de garantieperiode nog niet is bereikt.

- Als de einddatum van de garantieperiode is bereikt, moet u een nieuwe printcartridge kopen.
- Als de einddatum van de garantieperiode nog niet is bereikt, moet u contact opnemen met HP-ondersteuning. Bezoek www.hp.com/support. Kies uw land/regio wanneer dit wordt gevraagd en klik vervolgens op **Neem contact op met HP** voor informatie over het aanvragen van technische ondersteuning.

Oorzaak: De printcartridge was beschadigd.

De afdruk heeft een horizontale, vervormde strook aan de onderkant van de afdruk zonder rand

Probeer de volgende oplossingen als uw afdruk zonder rand een wazige strook of lijn heeft aan de onderkant.

- [Oplossing 1: controleer de papiersoort](#)
- [Oplossing 2: Gebruik een hogere instelling voor de afdrukkwaliteit.](#)
- [Oplossing 3: draai de afbeelding](#)

Oplossing 1: controleer de papiersoort

Oplossing: HP raadt u aan HP-papier te gebruiken of om het even welke andere papiersoort die geschikt is voor het apparaat.

Zorg er altijd voor dat het papier waarop u afdrukt, plat ligt. Gebruik HP Geavanceerd Fotopapier voor afdrukken met het beste resultaat.

Bewaar afdrukmaterialen voor foto's in de oorspronkelijke verpakking in een hersluitbare plastic zak op een vlakke ondergrond op een koele, droge plaats. Als u gaat afdrukken, haalt u alleen het papier eruit dat u onmiddellijk wilt gebruiken. Als u klaar bent met afdrukken, doet u het niet gebruikte fotopapier terug in de plastic zak. Hierdoor zal het fotopapier niet krullen.

 **Opmerking** Er is geen probleem met de inktvoorraden en het is niet nodig om de printcartridges te vervangen.

Zie voor meer informatie:

- ["Aanbevolen papier voor afdrukken en kopiëren" op pagina 18](#)
- ["Informatie over papier" op pagina 102](#)

Oorzaak: Er werd verkeerd papier in de invoerlade geplaatst.

Als het probleem hiermee niet verholpen is, probeert u de volgende oplossing.

Oplossing 2: Gebruik een hogere instelling voor de afdrukkwaliteit.

Oplossing: Controleer de instelling van de kopieerkwaliteit. Gebruik een hogere afdrukkwaliteit om meer inkt te gebruiken bij het afdrukken.

 **Opmerking** Voor de resolutie van het maximum aantal dpi gaat u naar het tabblad **Geavanceerd** en selecteert u **Ingeschakeld** in het vervolgkeuzemenu **Maximum aantal dpi**.

Zie voor meer informatie:

- ["De afdruksnelheid of afdrukkwaliteit wijzigen" op pagina 32](#)
- ["Afdrukken met Maximum aantal dpi" op pagina 39](#)
- ["De snelheid of kwaliteit van het kopiëren wijzigen" op pagina 59](#)

Oorzaak: De instelling voor de afdrukkwaliteit was te laag ingesteld.

Als het probleem hiermee niet verholpen is, probeert u de volgende oplossing.

Oplossing 3: draai de afbeelding

Oplossing: Als het probleem hiermee niet wordt verholpen, draait u de afbeelding 180 graden met de software die u bij het apparaat hebt geïnstalleerd of met een andere softwaretoepassing, zodat de lichtblauwe, grijze of bruine kleurtinten in de afbeelding niet onderaan op de pagina worden afgedrukt.

Zie voor meer informatie:

["De afdrukstand wijzigen" op pagina 33](#)

Oorzaak: Op de afbeelding zijn vreemde tinten onderaan de pagina afgedrukt.

Afdrukken bevatten horizontale strepen of lijnen

Probeer de volgende oplossingen als uw afdruk lijnen, strepen of vlekken bevat over de breedte van de pagina.

- [Oplossing 1: controleer of het papier op de juiste manier is geladen](#)
- [Oplossing 2: Gebruik een hogere instelling voor de afdrukkwaliteit.](#)
- [Oplossing 3: als de printcartridge is neergelaten, wacht u tot hij weer in de juiste positie staat](#)
- [Oplossing 4: Reinig de sproeiers van de printcartridge](#)
- [Oplossing 5: Controleer de printcartridges.](#)
- [Oplossing 6: Vervang de printcartridge](#)

Oplossing 1: controleer of het papier op de juiste manier is geladen

Oplossing: Zorg ervoor dat het papier op de juiste manier in de invoerlade is geplaatst.

Zie voor meer informatie:

["Papier laden"](#) op pagina 20

Oorzaak: Het papier is niet op de juiste wijze geladen.

Als het probleem hiermee niet verholpen is, probeert u de volgende oplossing.

Oplossing 2: Gebruik een hogere instelling voor de afdrukkwaliteit.

Oplossing: Controleer de instelling van de kopieerkwaliteit. Gebruik een hogere afdrukkwaliteit om meer inkt te gebruiken bij het afdrucken.

 **Opmerking** Voor de resolutie van het maximum aantal dpi gaat u naar het tabblad **Geavanceerd** en selecteert u **Ingeschakeld** in het vervolgkeuzemenu **Maximum aantal dpi**.

Zie voor meer informatie:

- ["De afdruksnelheid of afdrukkwaliteit wijzigen"](#) op pagina 32
- ["Afdrukken met Maximum aantal dpi"](#) op pagina 39
- ["De snelheid of kwaliteit van het kopiëren wijzigen"](#) op pagina 59

Oorzaak: De instelling voor de afdrukkwaliteit was te laag ingesteld.

Als het probleem hiermee niet verholpen is, probeert u de volgende oplossing.

Oplossing 3: als de printcartridge is neergelaten, wacht u tot hij weer in de juiste positie staat

Oplossing: Wacht 30 minuten zodat de printcartridge zich kan herstellen.

Oorzaak: Tijdens het plaatsen is een driekleurencartridge of een fotoprintcartridge blootgesteld aan schokken of er is te veel kracht gebruikt.

Als het probleem hiermee niet verholpen is, probeert u de volgende oplossing.

Oplossing 4: Reinig de sproeiers van de printcartridge

Oplossing: Controleer de printcartridges. Als het eraan uitziet dat er vezels en stof zijn opgehoopt rondom de inksproeiers, reinigt u het gedeelte met de inksproeiers op de printcartridge.

Zie voor meer informatie:

["Het gedeelte rondom de inksproeiers reinigen"](#) op pagina 84

Oorzaak: De inksproeiers van de printcartridge moesten worden gereinigd.

Als het probleem hiermee niet verholpen is, probeert u de volgende oplossing.

Oplossing 5: Controleer de printcartridges.

Oplossing: Het inktniveau van de printcartridges controleren.

 **Opmerking** Waarschuwingen en indicatoren voor het inktniveau bieden uitsluitend schattingen om te kunnen plannen. Wanneer u een waarschuwingsbericht voor een laag inktniveau krijgt, overweeg dan om een vervangcartridge klaar te houden om eventuele afdrukvertragingen te vermijden. U hoeft de printcartridges niet te vervangen voor de afdrukwaliteit onaanvaardbaar wordt.

Als er nog inkt in de printcartridges zit, maar u toch problemen ondervindt, drukt u een zelftestrapport af om vast te stellen of er een probleem is met de printcartridges. Als het rapport een probleem aangeeft, reinigt u de printcartridges. Als het probleem niet is opgelost, moet u de printcartridges wellicht vervangen.

Zie voor meer informatie:

- ["Geschatte inktniveaus controleren"](#) op pagina 73
- ["Een zelftestrapport afdrukken"](#) op pagina 71
- ["De printcartridges reinigen"](#) op pagina 81

Oorzaak: De printcartridges moesten worden schoongemaakt of er was onvoldoende inkt.

Als het probleem hiermee niet verholpen is, probeert u de volgende oplossing.

Oplossing 6: Vervang de printcartridge

Oplossing: Vervang de aangegeven printcartridge. U kunt de aangegeven printcartridge ook verwijderen en afdrukken in de modus Inktback-up.

 **Opmerking** In de modus Inktback-up, kan de printer alleen taken vanaf de computer afdrukken. U kunt geen afdruktaak starten vanaf het bedieningspaneel (zoals het afdrukken van een foto vanaf een geheugenkaart).

Controleer of uw printcartridge nog steeds onder garantie staat en of de einddatum van de garantieperiode nog niet is bereikt.

- Als de einddatum van de garantieperiode is bereikt, moet u een nieuwe printcartridge kopen.
- Als de einddatum van de garantieperiode nog niet is bereikt, moet u contact opnemen met HP-ondersteuning. Bezoek www.hp.com/support. Kies uw land/regio wanneer dit wordt gevraagd en klik vervolgens op **Neem contact op met HP** voor informatie over het aanvragen van technische ondersteuning.

Oorzaak: De printcartridge was beschadigd.

Afdrukken zijn onduidelijk of vertonen dofke kleuren

Probeer de volgende oplossingen als de kleuren op uw afdruk niet zo helder en intens zijn als verwacht.

- [Oplossing 1: controleer de afdrukinstellingen](#)
- [Oplossing 2: controleer de papiersoort](#)
- [Oplossing 3: Plaats een beschermend vel op de glasplaat wanneer u een kopie maakt.](#)
- [Oplossing 4: De glasplaat reinigen](#)
- [Oplossing 5: Controleer de printcartridges.](#)
- [Oplossing 6: Vervang de printcartridge](#)

Oplossing 1: controleer de afdrukinstellingen

Oplossing: Controleer de afdrukinstellingen.

- Controleer de instelling Papersoort zodat deze overeenkomt met de papiersoort in de invoerlade.
- Controleer de instelling van de kopieerkwaliteit. Gebruik een hogere afdrukkwaliteit om meer inkt te gebruiken bij het afdrukken.

Zie voor meer informatie:

- "[De papiersoort voor afdrukken instellen](#)" op pagina 31
- "[De afdruksnelheid of afdrukkwaliteit wijzigen](#)" op pagina 32
- "[Afdrukken met Maximum aantal dpi](#)" op pagina 39
- "[De snelheid of kwaliteit van het kopiëren wijzigen](#)" op pagina 59

Oorzaak: De papiersoort of de instellingen voor de afdrukkwaliteit waren onjuist ingesteld.

Als het probleem hiermee niet verholpen is, probeert u de volgende oplossing.

Oplossing 2: controleer de papiersoort

Oplossing: HP raadt u aan HP-papier te gebruiken of om het even welke andere papiersoort die geschikt is voor het apparaat.

Zorg er altijd voor dat het papier waarop u afdrukt, plat ligt. Gebruik HP Geavanceerd Fotopapier voor afdrukken met het beste resultaat.

Bewaar afdrukmaterialen voor foto's in de oorspronkelijke verpakking in een hersluitbare plastic zak op een vlakke ondergrond op een koele, droge plaats. Als u gaat afdrukken, haalt u alleen het papier eruit dat u onmiddellijk wilt gebruiken. Als u klaar bent met afdrukken, doet u het niet gebruikte fotopapier terug in de plastic zak. Hierdoor zal het fotopapier niet krullen.

 **Opmerking** Er is geen probleem met de inktvoorraden en het is niet nodig om de printcartridges te vervangen.

Zie voor meer informatie:

- "[Aanbevolen papier voor afdrukken en kopiëren](#)" op pagina 18
- "[Informatie over papier](#)" op pagina 102

Oorzaak: Er werd verkeerd papier in de invoerlade geplaatst.

Als het probleem hiermee niet verholpen is, probeert u de volgende oplossing.

Oplossing 3: Plaats een beschermend vel op de glasplaat wanneer u een kopie maakt.

Oplossing: Wanneer u een kopie maakt, probeer dan een of meer doorzichtige plastic beschermvellen direct op de glasplaat te leggen en vervolgens het origineel met de bedrukte zijde omlaag op deze plastic vellen te plaatsen.

Oorzaak: De kwaliteit van het origineel was slecht.

Als het probleem hiermee niet verholpen is, probeert u de volgende oplossing.

Oplossing 4: De glasplaat reinigen

Oplossing: Maak de glasplaat en de binnenkant van de klep schoon.

Zie voor meer informatie:

- "[De binnenkant van de klep reinigen](#)" op pagina 70
- "[De glasplaat reinigen](#)" op pagina 69

Oorzaak: Er kan vuil op de glasplaat of de binnenkant van de klep zijn achtergebleven waardoor de kwaliteit van de kopie wordt verminderd en de verwerking wordt vertraagd.

Als het probleem hiermee niet verholpen is, probeert u de volgende oplossing.

Oplossing 5: Controleer de printcartridges.

Oplossing: Het inktniveau van de printcartridges controleren.

 **Opmerking** Waarschuwingen en indicatoren voor het inktniveau bieden uitsluitend schattingen om te kunnen plannen. Wanneer u een waarschuwingsbericht voor een laag inktniveau krijgt, overweeg dan om een vervangcartridge klaar te houden om eventuele afdrukvertragingen te vermijden. U hoeft de printcartridges niet te vervangen voor de afdrukkwaliteit onaanvaardbaar wordt.

Als er nog inkt in de printcartridges zit, maar u toch problemen ondervindt, drukt u een zelftestrapport af om vast te stellen of er een probleem is met de printcartridges. Als het rapport een probleem aangeeft, reinigt u de printcartridges. Als het probleem niet is opgelost, moet u de printcartridges wellicht vervangen.

Zie voor meer informatie:

- "[Geschatte inktniveaus controleren](#)" op pagina 73
- "[Een zelftestrapport afdrukken](#)" op pagina 71
- "[De printcartridges reinigen](#)" op pagina 81

Oorzaak: De printcartridges moesten worden schoongemaakt of er was onvoldoende inkt.

Als het probleem hiermee niet verholpen is, probeert u de volgende oplossing.

Oplossing 6: Vervang de printcartridge

Oplossing: Vervang de aangegeven printcartridge. U kunt de aangegeven printcartridge ook verwijderen en afdrukken in de modus Inktback-up.

 **Opmerking** In de modus Inktback-up, kan de printer alleen taken vanaf de computer afdrukken. U kunt geen afdruktaak starten vanaf het bedieningspaneel (zoals het afdrukken van een foto vanaf een geheugenkaart).

Controleer of uw printcartridge nog steeds onder garantie staat en of de einddatum van de garantieperiode nog niet is bereikt.

- Als de einddatum van de garantieperiode is bereikt, moet u een nieuwe printcartridge kopen.
- Als de einddatum van de garantieperiode nog niet is bereikt, moet u contact opnemen met HP-ondersteuning. Bezoek www.hp.com/support. Kies uw land/regio wanneer dit wordt gevraagd en klik vervolgens op **Neem contact op met HP** voor informatie over het aanvragen van technische ondersteuning.

Oorzaak: De printcartridge was beschadigd.

Afdrukken lijken wazig of vaag

Probeer de volgende oplossingen als uw afdruk niet scherp of onduidelijk is.

 **Tip** Nadat u de oplossingen in dit deel hebt bekeken, kunt u naar de website van HP gaan om te zien of daar extra hulp is om het probleem op te lossen. Raadpleeg voor meer informatie: www.hp.com/support.

- [Oplossing 1: controleer de afdrukinstellingen](#)

- [Oplossing 2: Gebruik een afbeelding van een betere kwaliteit.](#)
- [Oplossing 3: Druk de afbeelding in een kleiner formaat af.](#)

Oplossing 1: controleer de afdrukinstellingen

Oplossing: Controleer de afdrukinstellingen.

- Controleer de instelling Papiersoort zodat deze overeenkomt met de papiersoort in de invoerlade.
- Controleer de instelling van de kopieerkwaliteit. Gebruik een hogere afdrukkwaliteit om meer inkt te gebruiken bij het afdrukken.

Zie voor meer informatie:

- ["De papiersoort voor afdrukken instellen"](#) op pagina 31
- ["De afdruksnelheid of afdrukkwaliteit wijzigen"](#) op pagina 32
- ["Afdrukken met Maximum aantal dpi"](#) op pagina 39
- ["De snelheid of kwaliteit van het kopiëren wijzigen"](#) op pagina 59

Oorzaak: De papiersoort of de instellingen voor de afdrukkwaliteit waren onjuist ingesteld.

Als het probleem hiermee niet verholpen is, probeert u de volgende oplossing.

Oplossing 2: Gebruik een afbeelding van een betere kwaliteit.

Oplossing: Gebruik een afbeelding met een hogere resolutie.

Als u een foto of een afbeelding afdrukt en de resolutie is te laag, dan is het resultaat wazig of vaag.

Als het formaat van een digitale foto of een rasterafbeelding werd gewijzigd, kan de afdruk wazig of vaag zijn.

Oorzaak: De resolutie van de afbeelding was laag.

Als het probleem hiermee niet verholpen is, probeert u de volgende oplossing.

Oplossing 3: Druk de afbeelding in een kleiner formaat af.

Oplossing: Verklein de afbeelding en druk deze vervolgens af.

Als u een foto of afbeelding afdrukt, en het afdrukformaat is te groot, dan is het resultaat wazig of vaag.

Als het formaat van een digitale foto of een rasterafbeelding werd gewijzigd, kan de afdruk wazig of vaag zijn.

Oorzaak: De afbeelding was in een groter formaat afgedrukt.

Afdrukken bevatten verticale strepen

Oplossing: HP raadt u aan HP-papier te gebruiken of om het even welke andere papiersoort die geschikt is voor het apparaat.

Zorg er altijd voor dat het papier waarop u afdrukt, plat ligt. Gebruik HP Geavanceerd Fotopapier voor afdrucken met het beste resultaat.

Bewaar afdrukmaterialen voor foto's in de oorspronkelijke verpakking in een hersluitbare plastic zak op een vlakke ondergrond op een koele, droge plaats. Als u gaat afdrucken, haalt u alleen het papier eruit dat u onmiddellijk wilt gebruiken. Als u klaar bent met afdrucken, doet u het niet gebruikte fotopapier terug in de plastic zak. Hierdoor zal het fotopapier niet krullen.

 **Opmerking** Er is geen probleem met de inktvoorraden en het is niet nodig om de printcartridges te vervangen.

Zie voor meer informatie:

- ["Aanbevolen papier voor afdrucken en kopiëren" op pagina 18](#)
- ["Informatie over papier" op pagina 102](#)

Oorzaak: Er werd verkeerd papier in de invoerlade geplaatst.

Afdrukken zijn scheef of schuin

Probeer de volgende oplossingen als uw afdruk niet recht op de pagina staat.

- [Oplossing 1: controleer of het papier op de juiste manier is geladen](#)
- [Oplossing 2: controleer of er maar een papiersoort is geladen](#)
- [Oplossing 3: controleer of de achterklep goed is geplaatst](#)

Oplossing 1: controleer of het papier op de juiste manier is geladen

Oplossing: Zorg ervoor dat het papier op de juiste manier in de invoerlade is geplaatst.

Zie voor meer informatie:

["Papier laden" op pagina 20](#)

Oorzaak: Het papier is niet op de juiste wijze geladen.

Als het probleem hiermee niet verholpen is, probeert u de volgende oplossing.

Oplossing 2: controleer of er maar een papiersoort is geladen

Oplossing: Er mag slechts één papiersoort tegelijk geplaatst zijn.

Oorzaak: Er werden meerdere papiersoorten in de invoerlade geplaatst.

Als het probleem hiermee niet verholpen is, probeert u de volgende oplossing.

Oplossing 3: controleer of de achterklep goed is geplaatst

Oplossing: Zorg ervoor dat de achterklep goed is geplaatst.

Als u de achterklep hebt verwijderd om een papierstoring te verhelpen, plaatst u de klep terug. Duw de klep voorzichtig naar voren totdat deze op zijn plaats klikt.

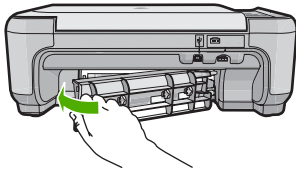

Oorzaak: De achterklep was niet goed geplaatst.

Inktstrepen op de achterkant van het blad

Probeer de volgende oplossingen als er inktvlekken op de achterkant van de afdruk zitten.

- [Oplossing 1: druk af op een gewoon blad papier](#)
- [Oplossing 2: wacht terwijl de inkt opdroogt](#)

Oplossing 1: druk af op een gewoon blad papier

Oplossing: Bedruk een of meerdere pagina's gewoon papier om alle overtollige inkt in het apparaat op te zuigen.

Overtollige inkt verwijderen met gewoon papier

1. Plaats een aantal vellen gewoon papier in de invoerlade.
2. Wacht vijf minuten.
3. Druk een document met weinig of geen tekst af.
4. Controleer de achterkant van het blad op inkt. Als er nog steeds inkt op de achterkant van het blad zit, probeert u nog een blad gewoon papier te bedrukken.

Oorzaak: Er is inkt opgestapeld in het apparaat, op de plaats waarop de achterkant van het blad steunt tijdens het afdrukken.

Als het probleem hiermee niet verholpen is, probeert u de volgende oplossing.

Oplossing 2: wacht terwijl de inkt opdroogt

Oplossing: Wacht minstens een half uur zodat de inkt in het product kan opdrogen, en probeer nogmaals af te drukken.

Oorzaak: De overtollige inkt in het product moest opdrogen.

Papier wordt niet uit de invoerlade opgenomen

Probeer het probleem op te lossen met de volgende oplossingen. De oplossingen staan in volgorde, met de meest waarschijnlijke oplossing eerst. Als de eerste oplossing het probleem niet oplost, gaat u verder met de resterende oplossingen tot het probleem is opgelost.

- [Oplossing 1: controleer of het papier op de juiste manier is geladen](#)
- [Oplossing 2: controleer de afdrukinstellingen](#)
- [Oplossing 3: reinig de rollen](#)

- [Oplossing 4: neem contact op met HP-ondersteuning voor onderhoud](#)

Oplossing 1: controleer of het papier op de juiste manier is geladen

Oplossing: Zorg ervoor dat het papier op de juiste manier in de invoerlade is geplaatst.

Zie voor meer informatie:

["Papier laden" op pagina 20](#)

Oorzaak: Het papier is niet op de juiste wijze geladen.

Als het probleem hiermee niet verholpen is, probeert u de volgende oplossing.

Oplossing 2: controleer de afdrukinstellingen

Oplossing: Controleer de afdrukinstellingen.

- Controleer de instelling Papiersoort zodat deze overeenkomt met de papiersoort in de invoerlade.
- Controleer de instelling van de kopieerkwaliteit. Gebruik een hogere afdrukkwaliteit om meer inkt te gebruiken bij het afdrukken.

Zie voor meer informatie:

- ["De papiersoort voor afdrukken instellen" op pagina 31](#)
- ["De afdruksnelheid of afdrukkwaliteit wijzigen" op pagina 32](#)
- ["Afdrukken met Maximum aantal dpi" op pagina 39](#)
- ["De snelheid of kwaliteit van het kopiëren wijzigen" op pagina 59](#)

Oorzaak: De papiersoort of de instellingen voor de afdrukkwaliteit waren onjuist ingesteld.

Als het probleem hiermee niet verholpen is, probeert u de volgende oplossing.

Oplossing 3: reinig de rollen

Oplossing: Reinig de rollen.

Zorg dat u het volgende bij de hand hebt:

- Een pluisvrije doek of ander zacht materiaal dat niet rafelt of geen vezels achterlaat.
- Gedistilleerd water, gefilterd water of bronwater (water uit de kraan kan deeltjes bevatten waardoor de inktpatronen kunnen worden beschadigd).

De rollen reinigen

1. Schakel het toestel uit en koppel het netsnoer los.
2. Druk op het lipje aan de linkerkant van de achterklep om deze te ontgrendelen. Verwijder de klep door deze weg te trekken van het toestel.

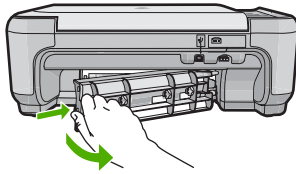

3. Dompel een pluisvrije doek in zuiver of gedistilleerd water en wring al het overtollige water eruit.
4. Reinig de rubber rollers om stof en vuil te verwijderen.
5. Plaats de achterklep terug. Duw de klep voorzichtig naar voren totdat deze op zijn plaats klikt.
6. Koppel het netsnoer weer aan en schakel het toestel in.
7. Probeer nogmaals af te drukken.

Oorzaak: De rollen waren vuil en moesten worden gereinigd.

Als het probleem hiermee niet verholpen is, probeert u de volgende oplossing.

Oplossing 4: neem contact op met HP-ondersteuning voor onderhoud

Oplossing: Als u alle stappen van de vorige oplossingen hebt uitgevoerd en nog steeds een probleem ondervindt, neemt u contact op met HP-ondersteuning voor onderhoud.

Bezoek: www.hp.com/support.

Kies uw land/regio in de keuzelijst en klik vervolgens op **Neem contact op met HP** voor technische ondersteuning.

Oorzaak: U hebt mogelijk hulp nodig om het toestel of de software goed te kunnen laten functioneren.

De randen van de tekst zijn gekarteld

Probeer de volgende oplossingen als de tekst op uw afdrucken niet scherp is en de randen oneffen zijn.

- [Oplossing 1: Gebruik TrueType- of OpenType-lettertypes](#)
- [Oplossing 2: De printcartridges uitlijnen](#)

Oplossing 1: Gebruik TrueType- of OpenType-lettertypes

Oplossing: Gebruik TrueType- of OpenType-lettertypes om er zeker van te zijn dat het apparaat vloeiende lettertypen kan afdrukken. Zoek naar het TrueType of OpenType-pictogram als u een lettertype selecteert.



TrueType-pictogram	OpenType-pictogram
--------------------	--------------------

Oorzaak: Het lettertype was een speciaal formaat.

Sommige programma's werken met eigen lettertypen die kartelranden vertonen wanneer ze worden vergroot of afgedrukt. Als u tekst in bitmaps wilt afdrucken, kunnen deze ook gekarteld zijn wanneer u de bitmap vergroot of afdrukt.

Als het probleem hiermee niet verholpen is, probeert u de volgende oplossing.

Oplossing 2: De printcartridges uitlijnen

Oplossing: de printcartridges uitlijnen;

Zie voor meer informatie:

["De printcartridges uitlijnen" op pagina 80](#)

Oorzaak: De printcartridges moesten worden uitgelijnd.

Problemen met afdrucken oplossen

Gebruik dit gedeelte voor het oplossen van de volgende afdruckproblemen:

- [Enveloppen worden verkeerd afgedrukt](#)
- [Afdrukken zonder rand geeft onverwachte resultaten](#)
- [Het apparaat reageert niet](#)
- [Het apparaat drukt betekenisloze tekens af](#)
- [Er gebeurt niets wanneer ik probeer af te drukken](#)
- [De pagina's in mijn document worden in de verkeerde volgorde uitgevoerd](#)
- [De marges worden niet afgedrukt zoals verwacht](#)
- [Tekst of illustraties worden afgebroken aan de randen van de pagina](#)
- [Er wordt een lege pagina afgedrukt](#)
- [Inkt sproeit binnen in het apparaat bij het afdrucken van een foto](#)

Enveloppen worden verkeerd afgedrukt

Probeer het probleem op te lossen met de volgende oplossingen. De oplossingen staan in volgorde, met de meest waarschijnlijke oplossing eerst. Als de eerste oplossing het probleem niet oplost, gaat u verder met de resterende oplossingen tot het probleem is opgelost.

- [Oplossing 1: Plaats de stapel enveloppen op de juiste wijze.](#)
- [Oplossing 2: Controleer de soort envelop](#)
- [Oplossing 3: Steek de flappen in de enveloppen om papierstoringen te voorkomen.](#)

Oplossing 1: Plaats de stapel enveloppen op de juiste wijze.

Oplossing: Plaats een stapel enveloppen in de invoerlade, met de flappen naar boven en naar links.

Zorg ervoor dat u al het papier uit de invoerlade verwijdert voordat u de enveloppen plaatst.

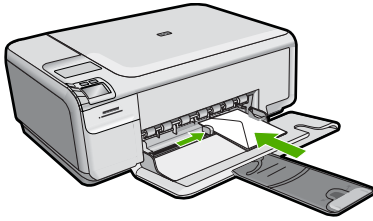

Zie voor meer informatie:

["Enveloppen plaatsen" op pagina 24](#)

Oorzaak: Een stapel enveloppen was niet goed geladen.

Als het probleem hiermee niet verholpen is, probeert u de volgende oplossing.

Oplossing 2: Controleer de soort envelop

Oplossing: Gebruik geen glanzende of gebosseleerde enveloppen of enveloppen met vensters of klemmetjes.

Oorzaak: De verkeerde soort envelop is geladen.

Als het probleem hiermee niet verholpen is, probeert u de volgende oplossing.

Oplossing 3: Steek de flappen in de enveloppen om papierstoringen te voorkomen.

Oplossing: Steek de flappen in de enveloppen. Hiermee voorkomt u papierstoringen.

Oorzaak: De flappen kunnen in de rollers vast komen te zitten.

Afdrukken zonder rand geeft onverwachte resultaten

Oplossing: Probeer de afbeelding af te drukken vanuit de fotobewerkingssoftware die bij het toestel is geleverd.

Oorzaak: Het afdrukken van een afbeelding zonder rand vanuit een softwaretoepassing die niet van HP is, heeft tot onverwachte resultaten geleid.

Het apparaat reageert niet

Probeer het probleem op te lossen met de volgende oplossingen. De oplossingen staan in volgorde, met de meest waarschijnlijke oplossing eerst. Als de eerste oplossing het probleem niet oplost, gaat u verder met de resterende oplossingen tot het probleem is opgelost.

- [Oplossing 1: Schakel de printer in](#)

- [Oplossing 2: Plaats papier in de invoerlade](#)
- [Oplossing 3: Selecteer de juiste printer.](#)
- [Oplossing 4: Controleer de printerstatus](#)
- [Oplossing 5: Wacht tot het toestel de huidige bewerking heeft voltooid.](#)
- [Oplossing 6: Verwijder alle geannuleerde afdruktaken uit de wachtrij](#)
- [Oplossing 7: Verwijder het vastgelopen papier.](#)
- [Oplossing 8: Controleer of de wagen met de printcartridges vrij kan bewegen](#)
- [Oplossing 9: Controleer de verbinding van de printer met de computer](#)
- [Oplossing 10: Stel het toestel opnieuw in](#)

Oplossing 1: Schakel de printer in

Oplossing: Bekijk het lampje **On** (Aan) op het apparaat. Als dit niet oplicht, is het apparaat uitgeschakeld. Zorg dat het netsnoer stevig is aangesloten op de printer en in een stopcontact gestoken is. Druk op de knop **On** (Aan) om de printer in te schakelen.

Oorzaak: Het apparaat stond uit.

Als het probleem hiermee niet verholpen is, probeert u de volgende oplossing.

Oplossing 2: Plaats papier in de invoerlade

Oplossing: Plaats papier in de invoerlade.

Zie voor meer informatie:

["Papier met volledig formaat of fotopapier met een klein formaat plaatsen"](#)
op pagina 21

Oorzaak: Er was geen papier meer in het apparaat.

Als het probleem hiermee niet verholpen is, probeert u de volgende oplossing.

Oplossing 3: Selecteer de juiste printer.

Oplossing: Controleer of u de juiste printer in de softwaretoepassing hebt geselecteerd.

 **Tip** U kunt het apparaat instellen als de standaardprinter om ervoor te zorgen dat de printer automatisch wordt geselecteerd wanneer u **Afdrukken** selecteert in het menu **Bestand** van de verschillende softwaretoepassingen.

Oorzaak: Het toestel is niet de geselecteerde printer.

Als het probleem hiermee niet verholpen is, probeert u de volgende oplossing.

Oplossing 4: Controleer de printerstatus

Oplossing: De status van de printerdriver is mogelijk gewijzigd in **off line** of **stoppen met afdrukken**.

De status van de printerdriver controleren

1. Klik op het tabblad **Instellingen** in HP Solution Center.
2. Klik op **Status**.

Als de status **Offline** of **Stoppen met afdrukken** is, wijzigt u de status in **Klaar**.

Oorzaak: De status van de printerdriver werd gewijzigd.

Als het probleem hiermee niet verholpen is, probeert u de volgende oplossing.

Oplossing 5: Wacht tot het toestel de huidige bewerking heeft voltooid.

Oplossing: Als het apparaat bezig is met een andere taak, zoals een kopieer- of scantaak, wordt de afdruktaak pas uitgevoerd wanneer het apparaat klaar is met de huidige taak.

Sommige documenten worden langzamer afgedrukt dan andere. Als er enkele minuten na het verzenden van een afdruktaak naar het apparaat nog niets is gebeurd, kijkt u of er op het display van het apparaat berichten staan.

Oorzaak: Het apparaat was bezig met een andere taak.

Als het probleem hiermee niet verholpen is, probeert u de volgende oplossing.

Oplossing 6: Verwijder alle geannuleerde afdruktaken uit de wachtrij

Oplossing: Een afdruktaak in de wachtrij blijven staan nadat de taak is geannuleerd. Door de geannuleerde taak loopt de wachtrij vast, waardoor de volgende afdruktaak niet kan worden afgedrukt.

Open op de computer de printermap en kijk of de geannuleerde taak in de afdrukwachtrij blijft staan. Probeer de taak in de wachtrij te verwijderen. Als de afdruktaak in de wachtrij blijft staan, hebt u nog twee mogelijkheden:

- Maak de USB-kabel los van het toestel, start de computer opnieuw op en sluit de USB-kabel weer op het toestel aan.
- Schakel het toestel uit, start de computer opnieuw op en schakel het toestel weer in.

Oorzaak: Er bevond zich een verwijderde afdruktaak in de wachtrij.

Als het probleem hiermee niet verholpen is, probeert u de volgende oplossing.

Oplossing 7: Verwijder het vastgelopen papier.

Oplossing: Verwijder het vastgelopen papier.

Zie voor meer informatie:

["Papierstoringen verhelpen" op pagina 101](#)

Oorzaak: Het papier in het apparaat was vastgelopen.

Als het probleem hiermee niet verholpen is, probeert u de volgende oplossing.

Oplossing 8: Controleer of de wagen met de printcartridges vrij kan bewegen

Oplossing: Koppel het netsnoer los als dit nog niet was losgekoppeld. Controleer of de printcartridgewagen vrij kan bewegen van de ene zijde van de printer naar de andere. Probeer de wagen niet te forceren indien deze ergens vastzit.

△ **Let op** Zorg ervoor dat u de printcartridgewagen niet forceert. Indien de wagen vastzit, kunt u de printer beschadigen door de wagen te forceren.

Zie voor meer informatie:

["Wagen loopt vast" op pagina 207](#)

Oorzaak: De wagen met printcartridges was vastgelopen.

Als het probleem hiermee niet verholpen is, probeert u de volgende oplossing.

Oplossing 9: Controleer de verbinding van de printer met de computer

Oplossing: Controleer de verbinding van de printer met de computer. Controleer of de USB-kabel goed is aangesloten op de USB-poort aan de achterzijde van de printer. Controleer of andere kant van de USB-kabel is aangesloten op een USB-poort van uw computer. Als de kabel goed is aangesloten, schakelt u de printer uit en weer in.

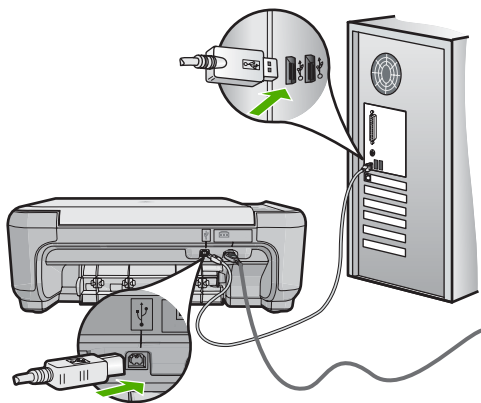

Controleer de status van het apparaat als de verbindingen veilig zijn en niet gedurende enkele minuten is afgedrukt nadat u een afdruktaak hebt verzonden naar het apparaat. Klik op **Instellingen** in de software van HP Photosmart en klik vervolgens op **Status**.

Oorzaak: De computer communiceert niet met het apparaat.

Als het probleem hiermee niet verholpen is, probeert u de volgende oplossing.

Oplossing 10: Stel het toestel opnieuw in

Oplossing: Schakel het toestel uit en haal de stekker van het netsnoer uit het stopcontact. Sluit het netsnoer weer aan en druk op de knop **On** (Aan) om het toestel in te schakelen.

Oorzaak: Er is een fout opgetreden met het toestel.

Het apparaat drukt betekenisloze tekens af

Probeer het probleem op te lossen met de volgende oplossingen. De oplossingen staan in volgorde, met de meest waarschijnlijke oplossing eerst. Als de eerste oplossing het probleem niet oplost, gaat u verder met de resterende oplossingen tot het probleem is opgelost.

- [Oplossing 1: Stel het toestel opnieuw in](#)
- [Oplossing 2: Druk een eerder opgeslagen versie van het document af](#)

Oplossing 1: Stel het toestel opnieuw in

Oplossing: Zet het toestel en de computer gedurende 60 seconden uit, zet beide weer aan en probeer opnieuw af te drukken.

Oorzaak: Er was geen beschikbaar geheugen in het toestel.

Als het probleem hiermee niet verholpen is, probeert u de volgende oplossing.

Oplossing 2: Druk een eerder opgeslagen versie van het document af

Oplossing: Probeer een ander document af te drukken vanuit hetzelfde programma. Als dit een goed resultaat oplevert, probeert u een eerder opgeslagen versie van het document af te drukken die niet beschadigd is.

Oorzaak: Het document is beschadigd.

Er gebeurt niets wanneer ik probeer af te drukken

Probeer het probleem op te lossen met de volgende oplossingen. De oplossingen staan in volgorde, met de meest waarschijnlijke oplossing eerst. Als de eerste oplossing het probleem niet oplost, gaat u verder met de resterende oplossingen tot het probleem is opgelost.

- [Oplossing 1: Schakel de printer in](#)
- [Oplossing 2: Plaats papier in de invoerlade](#)
- [Oplossing 3: Selecteer de juiste printer.](#)
- [Oplossing 4: Controleer de printerstatus](#)
- [Oplossing 5: Wacht tot het toestel de huidige bewerking heeft voltooid.](#)
- [Oplossing 6: Verwijder alle geannuleerde afdruktaken uit de wachtrij](#)
- [Oplossing 7: Verwijder het vastgelopen papier.](#)
- [Oplossing 8: Controleer of de wagen met de printcartridges vrij kan bewegen](#)
- [Oplossing 9: Controleer de verbinding van de printer met de computer](#)

- [Oplossing 10: Stel het toestel opnieuw in](#)

Oplossing 1: Schakel de printer in

Oplossing: Bekijk het lampje **On** (Aan) op het apparaat. Als dit niet oplicht, is het apparaat uitgeschakeld. Zorg dat het netsnoer stevig is aangesloten op de printer en in een stopcontact gestoken is. Druk op de knop **On** (Aan) om de printer in te schakelen.

Oorzaak: Het apparaat stond uit.

Als het probleem hiermee niet verholpen is, probeert u de volgende oplossing.

Oplossing 2: Plaats papier in de invoerlade

Oplossing: Plaats papier in de invoerlade.

Zie voor meer informatie:

["Papier met volledig formaat of fotopapier met een klein formaat plaatsen"](#)
op pagina 21

Oorzaak: Er was geen papier meer in het apparaat.

Als het probleem hiermee niet verholpen is, probeert u de volgende oplossing.

Oplossing 3: Selecteer de juiste printer.

Oplossing: Controleer of u de juiste printer in de softwaretoepassing hebt geselecteerd.

 **Tip** U kunt het apparaat instellen als de standaardprinter om ervoor te zorgen dat de printer automatisch wordt geselecteerd wanneer u **Afdrukken** selecteert in het menu **Bestand** van de verschillende softwaretoepassingen.

Oorzaak: Het toestel is niet de geselecteerde printer.

Als het probleem hiermee niet verholpen is, probeert u de volgende oplossing.

Oplossing 4: Controleer de printerstatus

Oplossing: De status van de printerdriver is mogelijk gewijzigd in **off line** of **stoppen met afdrukken**.

De status van de printerdriver controleren

1. Klik op het tabblad **Instellingen** in HP Solution Center.
2. Klik op **Status**.

Als de status **Offline** of **Stoppen met afdrukken** is, wijzigt u de status in **Klaar**.

Oorzaak: De status van de printerdriver werd gewijzigd.

Als het probleem hiermee niet verholpen is, probeert u de volgende oplossing.

Oplossing 5: Wacht tot het toestel de huidige bewerking heeft voltooid.

Oplossing: Als het apparaat bezig is met een andere taak, zoals een kopieer- of scantak, wordt de afdruktaak pas uitgevoerd wanneer het apparaat klaar is met de huidige taak.

Sommige documenten worden langzamer afgedrukt dan andere. Als er enkele minuten na het verzenden van een afdruktaak naar het apparaat nog niets is gebeurd, kijkt u of er op het display van het apparaat berichten staan.

Oorzaak: Het apparaat was bezig met een andere taak.

Als het probleem hiermee niet verholpen is, probeert u de volgende oplossing.

Oplossing 6: Verwijder alle geannuleerde afdruktaken uit de wachtrij

Oplossing: Een afdruktaak in de wachtrij blijven staan nadat de taak is geannuleerd. Door de geannuleerde taak loopt de wachtrij vast, waardoor de volgende afdruktaak niet kan worden afgedrukt.

Open op de computer de printermap en kijk of de geannuleerde taak in de afdrukwachtrij blijft staan. Probeer de taak in de wachtrij te verwijderen. Als de afdruktaak in de wachtrij blijft staan, hebt u nog twee mogelijkheden:

- Maak de USB-kabel los van het toestel, start de computer opnieuw op en sluit de USB-kabel weer op het toestel aan.
- Schakel het toestel uit, start de computer opnieuw op en schakel het toestel weer in.

Oorzaak: Er bevond zich een verwijderde afdruktaak in de wachtrij.

Als het probleem hiermee niet verholpen is, probeert u de volgende oplossing.

Oplossing 7: Verwijder het vastgelopen papier.

Oplossing: Verwijder het vastgelopen papier.

Zie voor meer informatie:

["Papierstoringen verhelpen"](#) op pagina 101

Oorzaak: Het papier in het apparaat was vastgelopen.

Als het probleem hiermee niet verholpen is, probeert u de volgende oplossing.

Oplossing 8: Controleer of de wagen met de printcartridges vrij kan bewegen

Oplossing: Koppel het netsnoer los als dit nog niet was losgekoppeld. Controleer of de printcartridgewagen vrij kan bewegen van de ene zijde van de printer naar de andere. Probeer de wagen niet te forceren indien deze ergens vastzit.

△ **Let op** Zorg ervoor dat u de printcartridgewagen niet forceert. Indien de wagen vastzit, kunt u de printer beschadigen door de wagen te forceren.

Zie voor meer informatie:

["Wagen loopt vast" op pagina 207](#)

Oorzaak: De wagen met printcartridges was vastgelopen.

Als het probleem hiermee niet verholpen is, probeert u de volgende oplossing.

Oplossing 9: Controleer de verbinding van de printer met de computer

Oplossing: Controleer de verbinding van de printer met de computer. Controleer of de USB-kabel goed is aangesloten op de USB-poort aan de achterzijde van de printer. Controleer of andere kant van de USB-kabel is aangesloten op een USB-poort van uw computer. Als de kabel goed is aangesloten, schakelt u de printer uit en weer in.

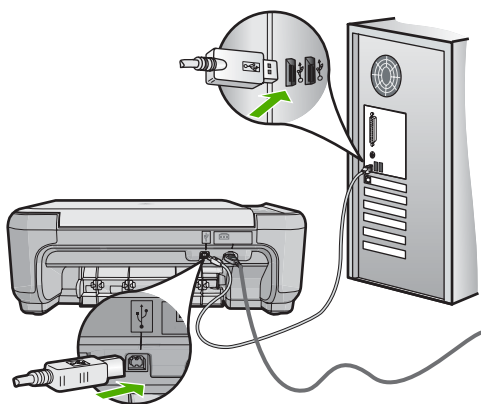

Controleer de status van het apparaat als de verbindingen veilig zijn en niet gedurende enkele minuten is afgedrukt nadat u een afdruktaak hebt verzonden naar het apparaat. Klik op **Instellingen** in de software van HP Photosmart en klik vervolgens op **Status**.

Oorzaak: De computer communiceert niet met het apparaat.

Als het probleem hiermee niet verholpen is, probeert u de volgende oplossing.

Oplossing 10: Stel het toestel opnieuw in

Oplossing: Schakel het toestel uit en haal de stekker van het netsnoer uit het stopcontact. Sluit het netsnoer weer aan en druk op de knop **On** (Aan) om het toestel in te schakelen.

Oorzaak: Er is een fout opgetreden met het toestel.

De pagina's in mijn document worden in de verkeerde volgorde uitgevoerd

Oplossing: Druk het document in omgekeerde volgorde af. Als het document is afgedrukt, liggen de pagina's in de juiste volgorde.

Zie voor meer informatie:

["Een document met meerdere pagina's in omgekeerde volgorde afdrukken"](#)
op pagina 44

Oorzaak: De afdrুকinstellingen zijn ingesteld om de eerste pagina van het document eerst af te drukken. Gezien de wijze waarop het papier wordt ingevoerd in het apparaat, ligt de eerste pagina met de bedrukte kant naar boven onder op de stapel.

De marges worden niet afgedrukt zoals verwacht

Probeer het probleem op te lossen met de volgende oplossingen. De oplossingen staan in volgorde, met de meest waarschijnlijke oplossing eerst. Als de eerste oplossing het probleem niet oplost, gaat u verder met de resterende oplossingen tot het probleem is opgelost.

- [Oplossing 1: Controleer de kantlijnen](#)
- [Oplossing 2: Controleer de instelling van het papierformaat](#)
- [Oplossing 3: Plaats de stapel papier op de juiste wijze.](#)
- [Oplossing 4: Plaats een stapel enveloppen op de juiste wijze in de invoerlade](#)

Oplossing 1: Controleer de kantlijnen

Oplossing: Controleer de kantlijnen.

Zorg dat de marges van het document binnen het afdrukgebied van het apparaat vallen.

Marge-instellingen controleren

1. Bekijk de afdruktaak voordat u deze naar het apparaat zendt.
In de meeste softwaretoepassingen klikt u op **Bestand** en vervolgens op **Afdrukvoorbeeld**.
2. Controleer de marges.
De gebruikt de marges die u in de softwaretoepassing hebt ingesteld, zolang deze groter zijn dan de minimummarges die het apparaat ondersteunt. Raadpleeg de documentatie over de marge-instellingen in uw softwaretoepassing in de handleiding die bij de software werd geleverd.
3. Annuleer de afdruktaak als de marges niet goed zijn en pas vervolgens de marges aan in de softwaretoepassing.

Oorzaak: De marges in het programma werden niet goed ingesteld.

Als het probleem hiermee niet verholpen is, probeert u de volgende oplossing.

Oplossing 2: Controleer de instelling van het papierformaat

Oplossing: Controleer of u de juiste instelling voor het papierformaat voor het project hebt geselecteerd. Zorg dat het juiste papierformaat in de invoerlade is geladen.

Oorzaak: De instelling voor het papierformaat was mogelijk niet geschikt voor het project dat u afdruckte.

Als het probleem hiermee niet verholpen is, probeert u de volgende oplossing.

Oplossing 3: Plaats de stapel papier op de juiste wijze.

Oplossing: Verwijder de papierstapel uit de invoerlade, plaats het papier terug en schuif de papiergeleider naar binnen tot hij stopt aan de rand van het papier.

Zie voor meer informatie:

["Papier laden"](#) op pagina 20

Oorzaak: De papiergeleiders waren niet correct ingesteld.

Als het probleem hiermee niet verholpen is, probeert u de volgende oplossing.

Oplossing 4: Plaats een stapel enveloppen op de juiste wijze in de invoerlade

Oplossing: Plaats een stapel enveloppen in de invoerlade, met de flappen naar boven en naar links.

Zorg ervoor dat u al het papier uit de invoerlade verwijdert voordat u de enveloppen plaatst.

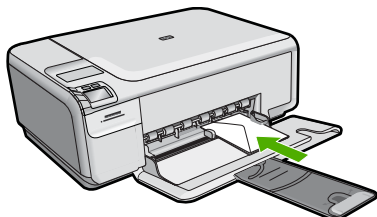

Zie voor meer informatie:

["Enveloppen plaatsen"](#) op pagina 24

Oorzaak: Een stapel enveloppen was niet goed geladen.

Tekst of illustraties worden afgebroken aan de randen van de pagina

Probeer het probleem op te lossen met de volgende oplossingen. De oplossingen staan in volgorde, met de meest waarschijnlijke oplossing eerst. Als de eerste oplossing het probleem niet oplost, gaat u verder met de resterende oplossingen tot het probleem is opgelost.

- [Oplossing 1: Controleer de instellingen voor de marges](#)
- [Oplossing 2: Controleer de lay-out van het document](#)
- [Oplossing 3: Plaats de stapel papier op de juiste wijze](#)
- [Oplossing 4: Probeer met randen af te drukken](#)

Oplossing 1: Controleer de instellingen voor de marges

Oplossing: Zorg dat de marges van het document binnen het afdrukgebied van het apparaat vallen.

Marge-instellingen controleren

1. Bekijk de afdruktaak voordat u deze naar het apparaat zendt.
In de meeste softwaretoepassingen klikt u op **Bestand** en vervolgens op **Afdrukvoorbeeld**.
2. Controleer de marges.
De gebruikt de marges die u in de softwaretoepassing hebt ingesteld, zolang deze groter zijn dan de minimummarges die het apparaat ondersteunt. Raadpleeg de documentatie over de marge-instellingen in uw softwaretoepassing in de handleiding die bij de software werd geleverd.
3. Annuleer de afdruktaak als de marges niet goed zijn en pas vervolgens de marges aan in de softwaretoepassing.

Oorzaak: De marges in het programma werden niet goed ingesteld.

Als het probleem hiermee niet verholpen is, probeert u de volgende oplossing.

Oplossing 2: Controleer de lay-out van het document

Oplossing: Controleer of de lay-out van het document dat u wilt afdrukken past op een papierformaat dat door het apparaat wordt ondersteund.

De afdruklay-out vooraf bekijken

1. Laad het juiste papierformaat in de invoerlade.
2. Bekijk de afdruktaak voordat u deze naar het apparaat zendt.
In de meeste softwaretoepassingen klikt u op **Bestand** en vervolgens op **Afdrukvoorbeeld**.
3. Controleer de illustraties in het document om ervoor te zorgen dat de huidige afmetingen binnen het afdrukgebied van het apparaat vallen.
4. Annuleer de afdruktaak als de afbeeldingen niet in het afdrukgebied van de pagina passen.

 **Tip** In sommige softwaretoepassingen kunt u het document schalen, zodat het op het geselecteerde papierformaat past. U kunt het formaat van een document ook schalen vanuit het dialoogvenster **Afdrukeigenschappen**.

Oorzaak: De afmetingen van het document dat u aan het afdrukken was, zijn groter dan het papierformaat in de invoerlade.

Als het probleem hiermee niet verholpen is, probeert u de volgende oplossing.

Oplossing 3: Plaats de stapel papier op de juiste wijze

Oplossing: Als het papier niet goed wordt geladen, kunnen delen van het document worden afgesneden.

Haal de papierstapel uit de invoerlade en leg het papier weer terug.

Zie voor meer informatie:

["Papier met volledig formaat of fotopapier met een klein formaat plaatsen" op pagina 21](#)

Oorzaak: Het papier was niet goed geladen.

Als het probleem hiermee niet verholpen is, probeert u de volgende oplossing.

Oplossing 4: Probeer met randen af te drukken

Oplossing: Probeer met randen af te drukken door de optie zonder rand uit te schakelen.

Zie voor meer informatie:

["Een afbeelding zonder rand afdrukken" op pagina 37](#)

Oorzaak: Afdrukken zonder rand stond ingeschakeld. Door de optie **Zonder rand** te selecteren, werd de afgedrukte foto vergroot en gecentreerd zodat hij op het afdrukgebied van de pagina past. Afhankelijk van het relatieve formaat van de digitale foto en van het papier waarop u afdrukt, kan dit tot gevolg hebben dat sommige delen van de afbeeldingen worden bijgesneden.

Er wordt een lege pagina afgedrukt

Probeer het probleem op te lossen met de volgende oplossingen. De oplossingen staan in volgorde, met de meest waarschijnlijke oplossing eerst. Als de eerste oplossing het probleem niet oplost, gaat u verder met de resterende oplossingen tot het probleem is opgelost.

- [Oplossing 1: Verwijder extra pagina's of lijnen aan het einde van het document](#)
- [Oplossing 2: Plaats papier in de invoerlade](#)
- [Oplossing 3: Controleer de printcartridge](#)

Oplossing 1: Verwijder extra pagina's of lijnen aan het einde van het document

Oplossing: Open het documentbestand in het programma en verwijder extra pagina's of regels aan het eind van het document.

Oorzaak: Het document dat u afdrukte, bevatte een extra lege pagina.

Als het probleem hiermee niet verholpen is, probeert u de volgende oplossing.

Oplossing 2: Plaats papier in de invoerlade

Oplossing: Als er nog maar een paar vellen in het apparaat over zijn, laadt u meer papier in de invoerlade. Als er voldoende papier in de invoerlade ligt, verwijdert u de

papierstapel, maakt u de stapel recht door deze tegen een vlakke ondergrond te tikken en plaatst u het papier weer terug in de invoerlade.

Zie voor meer informatie:

["Papier met volledig formaat of fotopapier met een klein formaat plaatsen" op pagina 21](#)

Oorzaak: Het apparaat heeft twee vellen papier opgenomen.

Als het probleem hiermee niet verholpen is, probeert u de volgende oplossing.

Oplossing 3: Controleer de printcartridge

Oplossing: Kijk de printcartridges na. De beschermstrook is mogelijk verwijderd van de koperkleurige contactpunten, maar bedekt misschien de inktspoeiers. Als de beschermstrook de inktspoeiers nog bedekt, trekt u de beschermstrook voorzichtig van de printcartridges. Raak de inktspoeiers en de koperkleurige contactpunten niet aan.

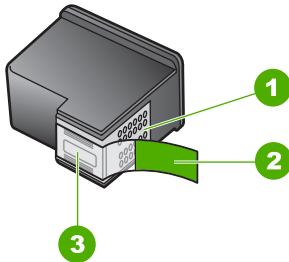

1	Koperkleurige contactpunten
2	Beschermende tape met roze lipje (moet worden verwijderd vóór de installatie)
3	Inktspoeiers onder tape



Oorzaak: De beschermende plastic tape is maar gedeeltelijk van de printcartridge verwijderd.

Inkt sproeit binnen in het apparaat bij het afdrukken van een foto

Oplossing: Zorg ervoor dat u fotopapier hebt geplaatst voordat u gaat afdrukken zonder rand.

Zie voor meer informatie:

["Papier met volledig formaat of fotopapier met een klein formaat plaatsen"](#)
op pagina 21

Oorzaak: U gebruikte de verkeerde papiersoort. Voor de instellingen voor het afdrucken zonder rand moet u op fotopapier afdrucken.

Problemen met geheugenkaarten oplossen

Raadpleeg dit deel om de volgende problemen met geheugenkaarten op te lossen:

- [De geheugenkaart werkt niet meer in mijn digitale camera](#)
- [Het lampje Foto naast de geheugenkaartsleuven knippert](#)
- [De knop On \(Aan\) knippert](#)
- [Het apparaat leest de geheugenkaart niet](#)
- [De foto's op de geheugenkaart worden niet naar de computer overgebracht](#)

De geheugenkaart werkt niet meer in mijn digitale camera

Oplossing: Formateer de geheugenkaart in uw camera opnieuw of formateer de geheugenkaart in een computer met Windows door de indeling FAT te selecteren. Zie de documentatie bij de digitale camera voor meer informatie.

Oorzaak: U hebt de kaart geformatteerd op een Windows XP-computer. Bij Windows XP wordt een geheugenkaart van 8 MB of minder en 64 MB of meer standaard geformatteerd met FAT32. Digitale camera's en andere apparaten gebruiken de FAT (FAT16 of FAT12)-indeling en herkennen een met FAT32 geformatteerde kaart niet.

Het lampje Foto naast de geheugenkaartsleuven knippert

Oplossing: Trek de geheugenkaart niet uit de sleuf zolang het lampje Foto knippert. Als het lampje knippert, betekent dit dat het apparaat communiceert met de geheugenkaart. Wacht totdat het lampje ononderbroken brandt. Als u een geheugenkaart verwijdert terwijl deze wordt gebruikt, kunnen de gegevens op de kaart of het toestel en de kaart beschadigd raken.

Zie voor meer informatie:

["Een geheugenkaart plaatsen" op pagina 49](#)

Oorzaak: Het toestel is de geheugenkaart aan het lezen.

De knop On (Aan) knippert

Probeer het probleem op te lossen met de volgende oplossingen. De oplossingen staan in volgorde, met de meest waarschijnlijke oplossing eerst. Als de eerste oplossing het probleem niet oplost, gaat u verder met de resterende oplossingen tot het probleem is opgelost.

- [Oplossing 1: Verwijder de geheugenkaart uit de sleuf en plaats deze opnieuw](#)
- [Oplossing 2: Verwijder de tweede geheugenkaart](#)

Oplossing 1: Verwijder de geheugenkaart uit de sleuf en plaats deze opnieuw

Oplossing: Verwijder de geheugenkaart en plaats deze opnieuw. Mogelijk is de kaart niet goed in het apparaat ingebracht. Draai de geheugenkaart op die manier dat de labelzijde naar boven ligt en de contactpunten aan de kant van het apparaat liggen. Duw de kaart vervolgens in de geschikte sleuf tot het lampje Foto begint te branden.

Als het probleem zich blijft voordoen, is de geheugenkaart wellicht beschadigd.

Zie voor meer informatie:

["Een geheugenkaart plaatsen" op pagina 49](#)

Oorzaak: Het apparaat heeft een fout ontdekt met de geheugenkaart.

Als het probleem hiermee niet verholpen is, probeert u de volgende oplossing.

Oplossing 2: Verwijder de tweede geheugenkaart

Oplossing: Verwijder een van de geheugenkaarten. U kunt maar één geheugenkaart tegelijk gebruiken.

Zie voor meer informatie:

["Een geheugenkaart plaatsen" op pagina 49](#)

Oorzaak: U had meer dan één geheugenkaart geplaatst.

Het apparaat leest de geheugenkaart niet

Probeer het probleem op te lossen met de volgende oplossingen. De oplossingen staan in volgorde, met de meest waarschijnlijke oplossing eerst. Als de eerste oplossing het probleem niet oplost, gaat u verder met de resterende oplossingen tot het probleem is opgelost.

- [Oplossing 1: Plaats de geheugenkaart juist](#)
- [Oplossing 2: Plaats een geheugenkaart in de juiste sleuf van het apparaat.](#)
- [Oplossing 3: Verwijder de tweede geheugenkaart](#)
- [Oplossing 4: Formateer de geheugenkaart in uw digitale camera opnieuw.](#)

Oplossing 1: Plaats de geheugenkaart juist

Oplossing: Draai de geheugenkaart op die manier dat de labelzijde naar boven ligt en de contactpunten aan de kant van het apparaat liggen. Duw de kaart vervolgens in de geschikte sleuf tot het lampje Foto begint te branden.

Als de geheugenkaart niet op de juiste manier is geplaatst, zal het apparaat niet reageren en zal het groene lampje Foto (naast de geheugenkaartsleuven) snel beginnen knipperen.

Zodra de geheugenkaart op de juiste manier is geplaatst, zal het groene lampje Foto enkele seconden knipperen en dan blijven branden.

Oorzaak: De geheugenkaart was achterstevoren of ondersteboven geplaatst.

Als het probleem hiermee niet verholpen is, probeert u de volgende oplossing.

Oplossing 2: Plaats een geheugenkaart in de juiste sleuf van het apparaat.

Oplossing: Controleer of de geheugenkaart volledig in de juiste sleuf op het apparaat is gestoken.

Als de geheugenkaart niet op de juiste manier is geplaatst, zal het apparaat niet reageren en zal het groene lampje Foto (naast de geheugenkaartsleuven) snel beginnen knipperen.

Zodra de geheugenkaart op de juiste manier is geplaatst, zal het groene lampje Foto enkele seconden knipperen en dan blijven branden.

Oorzaak: De geheugenkaart was niet volledig in de juiste sleuf van het apparaat geplaatst.

Als het probleem hiermee niet verholpen is, probeert u de volgende oplossing.

Oplossing 3: Verwijder de tweede geheugenkaart

Oplossing: U kunt maar één geheugenkaart tegelijk inbrengen.

Als er meerdere geheugenkaarten tegelijk zijn geplaatst, zal het groene lampje Foto (naast de geheugenkaartsleuven) snel gaan knipperen en wordt een foutbericht op de computer weergegeven. Verwijder de tweede geheugenkaart om het probleem op te lossen.

Oorzaak: Er waren meerdere geheugenkaarten in het apparaat geplaatst.

Als het probleem hiermee niet verholpen is, probeert u de volgende oplossing.

Oplossing 4: Formateer de geheugenkaart in uw digitale camera opnieuw.

Oplossing: Controleer of op het computerscherm een foutbericht wordt weergegeven dat de afbeelding op de geheugenkaart beschadigd is.

Als het bestandssysteem op de kaart beschadigd is, formateert u de geheugenkaart in de digitale camera opnieuw. Zie de documentatie bij de digitale camera voor meer informatie.

△ **Let op** Bij het formatteren van de geheugenkaart worden alle foto's op de kaart verwijderd. Als u de foto's al van de geheugenkaart naar een computer hebt overgebracht, kunt u proberen of u de foto's van de computer kunt afdrukken. Anders moet u foto's die u eventueel kwijt bent, opnieuw maken.

Oorzaak: Het bestandssysteem op de geheugenkaart is beschadigd.

De foto's op de geheugenkaart worden niet naar de computer overgebracht

Probeer het probleem op te lossen met de volgende oplossingen. De oplossingen staan in volgorde, met de meest waarschijnlijke oplossing eerst. Als de eerste oplossing het

probleem niet oplost, gaat u verder met de resterende oplossingen tot het probleem is opgelost.

- [Oplossing 1: Installeer de productsoftware](#)
- [Oplossing 2: Schakel de printer in](#)
- [Oplossing 3: Zet de computer aan](#)
- [Oplossing 4: Controleer de verbinding van de printer met de computer](#)

Oplossing 1: Installeer de productsoftware

Oplossing: Installeer de printersoftware die bij de printer is geleverd. Start de computer opnieuw nadat u de software opnieuw hebt geïnstalleerd.

Ga als volgt te werk om de printersoftware te installeren:

1. Plaats de cd-rom van de printer in het cd-romstation van uw computer en start vervolgens de installatie opnieuw.
2. Klik op **Meer software installeren** om de printersoftware te installeren.
3. Volg de instructies op het scherm en in de Installatiehandleiding van de printer.

Oorzaak: De printersoftware is niet geïnstalleerd.

Als het probleem hiermee niet verholpen is, probeert u de volgende oplossing.

Oplossing 2: Schakel de printer in

Oplossing: Schakel de printer in.

Oorzaak: De printer stond uit.

Als het probleem hiermee niet verholpen is, probeert u de volgende oplossing.

Oplossing 3: Zet de computer aan

Oplossing: Zet de computer aan

Oorzaak: De computer stond uit.

Als het probleem hiermee niet verholpen is, probeert u de volgende oplossing.

Oplossing 4: Controleer de verbinding van de printer met de computer

Oplossing: Controleer de verbinding van de printer met de computer. Controleer of de USB-kabel goed is aangesloten op de USB-poort aan de achterzijde van de printer. Controleer of andere kant van de USB-kabel is aangesloten op een USB-poort van uw computer. Als de kabel goed is aangesloten, schakelt u de printer uit en weer in.

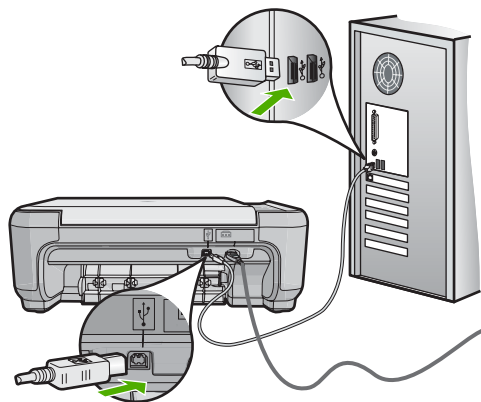

Als u meer wilt weten over het instellen van de printer en het aansluiten ervan op de computer, raadpleegt u de installatiehandleiding die is meegeleverd met de printer.

Oorzaak: De printer is niet goed aangesloten op de computer.

Problemen met kopiëren oplossen

Raadpleeg dit gedeelte om de volgende kopieerproblemen op te lossen:

- [Er gebeurt niets wanneer ik probeer te kopiëren](#)
- [Delen van het origineel ontbreken of zijn afgesneden](#)
- [Resize to Fit \(Formaat aanpassen\) werkt niet volgens verwachting](#)
- [De afbeelding is bijgesneden wanneer ik een kopie zonder rand maak](#)
- [De afdruk is leeg](#)
- [Een kopie zonder rand vertoont witruimte langs de randen](#)

Er gebeurt niets wanneer ik probeer te kopiëren

Probeer het probleem op te lossen met de volgende oplossingen. De oplossingen staan in volgorde, met de meest waarschijnlijke oplossing eerst. Als de eerste oplossing het probleem niet oplost, gaat u verder met de resterende oplossingen tot het probleem is opgelost.

- [Oplossing 1: Schakel de printer in](#)
- [Oplossing 2: Plaats het origineel goed op de glasplaat.](#)
- [Oplossing 3: Wacht tot het toestel de huidige bewerking heeft voltooid.](#)
- [Oplossing 4: Het product ondersteunt het papier of de envelop niet.](#)
- [Oplossing 5: Verwijder het vastgelopen papier.](#)

Oplossing 1: Schakel de printer in

Oplossing: Kijk naar de knop **On** (Aan) op het apparaat. Als deze niet is verlicht, is het apparaat uitgeschakeld. Controleer of het netsnoer goed is aangesloten op het apparaat en op een stopcontact. Druk op de knop **On** (Aan) om het apparaat aan te zetten.

Oorzaak: De printer stond uit.

Als het probleem hiermee niet verholpen is, probeert u de volgende oplossing.

Oplossing 2: Plaats het origineel goed op de glasplaat.

Oplossing: Plaats het origineel met de bedrukte zijde omlaag tegen de rechterbenedenhoek van de glasplaat, zoals hieronder wordt weergegeven.

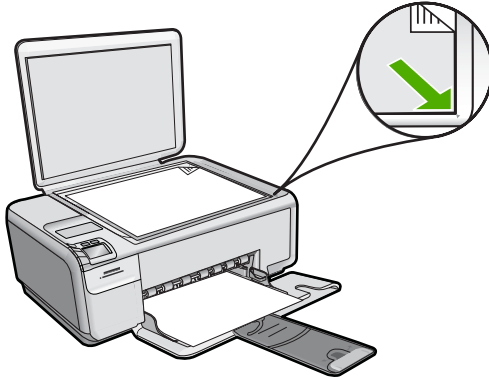

Oorzaak: Het origineel was niet goed op de glasplaat geplaatst.

Als het probleem hiermee niet verholpen is, probeert u de volgende oplossing.

Oplossing 3: Wacht tot het toestel de huidige bewerking heeft voltooid.

Oplossing: Druk op de knop **On** (Aan). Als het knippert, is het apparaat bezig.

Oorzaak: Het apparaat was bezig met kopiëren of afdrukken.

Als het probleem hiermee niet verholpen is, probeert u de volgende oplossing.

Oplossing 4: Het product ondersteunt het papier of de envelop niet.

Oplossing: Gebruik het apparaat niet om te kopiëren op enveloppen of ander papier dat niet geschikt is voor het apparaat.

Zie voor meer informatie:

["Aanbevolen papier voor afdrukken en kopiëren"](#) op pagina 18

Oorzaak: Het apparaat herkent de papiersoort niet.

Als het probleem hiermee niet verholpen is, probeert u de volgende oplossing.

Oplossing 5: Verwijder het vastgelopen papier.

Oplossing: Verhelp de papierstoring en verwijder eventueel gescheurd papier dat in het apparaat is achtergebleven.

Zie voor meer informatie:

["Papierstoringen verhelpen" op pagina 101](#)

Oorzaak: Het papier in het apparaat is vastgelopen.

Delen van het origineel ontbreken of zijn afgesneden

Oplossing: Plaats het origineel met de bedrukte zijde omlaag tegen de rechterbenedenhoek van de glasplaat, zoals hieronder wordt weergegeven.

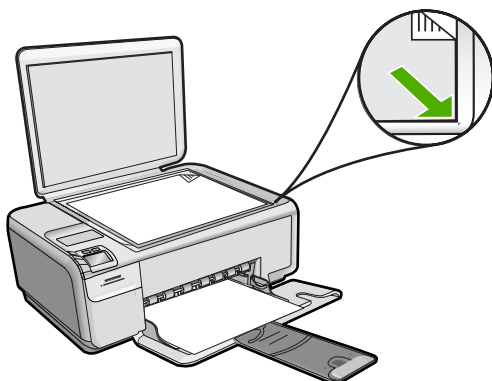

Oorzaak: Het origineel was niet goed op de glasplaat geplaatst.

Resize to Fit (Formaat aanpassen) werkt niet volgens verwachting

Probeer het probleem op te lossen met de volgende oplossingen. De oplossingen staan in volgorde, met de meest waarschijnlijke oplossing eerst. Als de eerste oplossing het probleem niet oplost, gaat u verder met de resterende oplossingen tot het probleem is opgelost.

- [Oplossing 1: Scan, vergroot, en druk vervolgens een kopie af](#)
- [Oplossing 2: Plaats het origineel goed op de glasplaat.](#)
- [Oplossing 3: Veeg de glasplaat en de achterkant van de documentklep schoon.](#)

Oplossing 1: Scan, vergroot, en druk vervolgens een kopie af

Oplossing: Met **Resize to Fit** (Formaat aanpassen) kan het origineel slechts tot het maximumpercentage van het model worden vergroot. 200% kan bijvoorbeeld het maximale vergrotingpercentage zijn dat mogelijk is op uw model. Een pasfoto met 200% vergroten is wellicht niet genoeg om deze een gehele pagina te laten vullen.

Als u een grote kopie wilt maken van een klein origineel, scant u het origineel naar de computer, vergroot u de afbeelding in de software van HP Scan en drukt u vervolgens een kopie af van de vergrote afbeelding.

Oorzaak: U probeerde het formaat van een origineel dat te klein is te vergroten. Als het probleem hiermee niet verholpen is, probeert u de volgende oplossing.

Oplossing 2: Plaats het origineel goed op de glasplaat.

Oplossing: Plaats het origineel met de bedrukte zijde omlaag tegen de rechterbenedenhoek van de glasplaat, zoals hieronder wordt weergegeven. Als u een foto wilt kopiëren, plaatst u de foto zodanig op de glasplaat dat de lange rand van de foto zich langs de voorrand van de glasplaat bevindt.

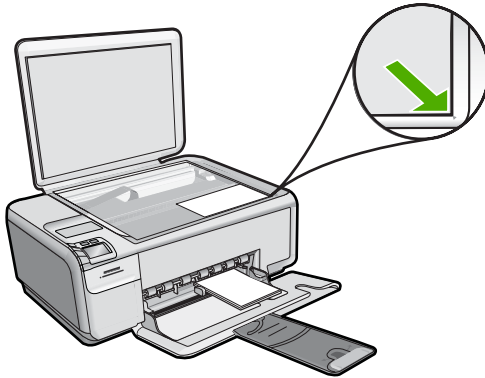

Oorzaak: Het origineel was niet goed op de glasplaat geplaatst. Als het probleem hiermee niet verholpen is, probeert u de volgende oplossing.

Oplossing 3: Veeg de glasplaat en de achterkant van de documentklep schoon.

Oplossing: Schakel het apparaat uit, trek de stekker uit het stopcontact en veeg de glasplaat en de documentachtergrondplaat met een zachte stofdoek schoon.

Zie voor meer informatie:

- ["De glasplaat reinigen"](#) op pagina 69
- ["De binnenkant van de klep reinigen"](#) op pagina 70

Oorzaak: Mogelijk is vuil achtergebleven op de glasplaat of op de binnenzijde van het deksel. Het apparaat interpreteert alles wat hij op de glasplaat detecteert als een onderdeel van de afbeelding.

De afbeelding is bijgesneden wanneer ik een kopie zonder rand maak

Probeer het probleem op te lossen met de volgende oplossingen. De oplossingen staan in volgorde, met de meest waarschijnlijke oplossing eerst. Als de eerste oplossing het probleem niet oplost, gaat u verder met de resterende oplossingen tot het probleem is opgelost.

- [Oplossing 1: Gebruik Resize to Fit \(Formaat aanpassen\) om de foto te vergroten](#)

- [Oplossing 2: Gebruik Resize to Fit \(Formaat aanpassen\) om het origineel te verkleinen zodat het op het papier past](#)

Oplossing 1: Gebruik Resize to Fit (Formaat aanpassen) om de foto te vergroten

Oplossing: Als u een foto zodanig wilt vergroten dat deze op een volledige pagina past zonder dat de randen worden bijgesneden, gebruikt u de optie **Resize to Fit** (Formaat aanpassen).

Zie voor meer informatie:

["Het formaat van een origineel aanpassen zodat het op papier van Letter- of A4-formaat past"](#) op pagina 62

Oorzaak: Het apparaat heeft een gedeelte van de afbeelding rondom de marges van de kopie bijgesneden om een afdruk zonder rand te verkrijgen waarbij de verhoudingen van het origineel ongewijzigd blijven.

Als het probleem hiermee niet verholpen is, probeert u de volgende oplossing.

Oplossing 2: Gebruik Resize to Fit (Formaat aanpassen) om het origineel te verkleinen zodat het op het papier past

Oplossing: Als het origineel groter is dan het papier in de invoerlade, gebruikt u de functie **Resize to Fit** (Formaat aanpassen) om het origineel zodanig te verkleinen dat het op het papier in de invoerlade past.

Zie voor meer informatie:

["Het formaat van een origineel aanpassen zodat het op papier van Letter- of A4-formaat past"](#) op pagina 62

Oorzaak: Het origineel was groter dan het papier in de invoerlade.

De afdruk is leeg

Oplossing: Plaats het origineel met de bedrukte zijde omlaag tegen de rechterbenedenhoek van de glasplaat, zoals hieronder wordt weergegeven.

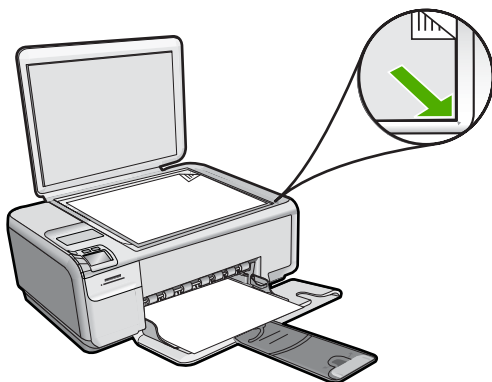

Oorzaak: Het origineel was niet goed op de glasplaat geplaatst.

Een kopie zonder rand vertoont witruimte langs de randen

Probeer het probleem op te lossen met de volgende oplossingen. De oplossingen staan in volgorde, met de meest waarschijnlijke oplossing eerst. Als de eerste oplossing het probleem niet oplost, gaat u verder met de resterende oplossingen tot het probleem is opgelost.

- [Oplossing 1: Scan, verander het formaat, en druk de afbeelding af](#)
- [Oplossing 2: Gebruik fotopapier voor het maken van kopieën zonder randen](#)

Oplossing 1: Scan, verander het formaat, en druk de afbeelding af

Oplossing: Wanneer u een kopie zonder rand maakt van een zeer klein origineel, vergroot het apparaat het origineel tot een maximaal percentage. Hierdoor kan er witruimte langs de randen overblijven. (Het maximumpercentage verschilt per model.)

De minimumomvang van het origineel is afhankelijk van het formaat van de kopie zonder rand die u probeert te maken. U kunt een pasfoto bijvoorbeeld niet vergroten om een kopie zonder rand in Letter-formaat te maken.

Als u van een zeer klein origineel een kopie zonder rand wilt maken, scant u het origineel naar de computer, vergroot u de afbeelding en drukt u de vergrote afbeelding vervolgens af als afbeelding zonder rand.

Oorzaak: U probeerde een kopie zonder rand te maken van een zeer klein origineel.

Als het probleem hiermee niet verholpen is, probeert u de volgende oplossing.

Oplossing 2: Gebruik fotopapier voor het maken van kopieën zonder randen

Oplossing: Gebruik fotopapier voor het maken van kopieën zonder randen.

Zie voor meer informatie:

- ["Papier met volledig formaat of fotopapier met een klein formaat plaatsen"](#) op pagina 21
- ["Aanbevolen papier voor afdrukken en kopiëren"](#) op pagina 18

Oorzaak: U probeerde een kopie zonder randen te maken zonder fotopapier te gebruiken.

Problemen met scannen oplossen

Raadpleeg dit gedeelte om de volgende scanproblemen op te lossen:

- [Het scannen wordt onderbroken](#)
- [Het scannen mislukt](#)
- [Het scannen mislukt omdat de computer over te weinig geheugen beschikt](#)
- [De gescande afbeelding is leeg](#)

- [De gescande afbeelding is niet goed bijgesneden](#)
- [De gescande afbeelding heeft onjuiste paginalay-out](#)
- [De gescande afbeelding heeft stippellijnen in plaats van tekst](#)
- [De tekstopmaak is onjuist](#)
- [Tekst is onjuist of weggevallen](#)
- [De scanfunctie werkt niet](#)

Het scannen wordt onderbroken

Oplossing: Schakel het apparaat uit en vervolgens weer in. Schakel de computer uit en vervolgens weer in.

Als dit geen resultaat oplevert, probeert u met een lagere resolutie te scannen.

Oorzaak: De computer had mogelijk weinig systeembronnen beschikbaar.

Het scannen mislukt

Probeer het probleem op te lossen met de volgende oplossingen. De oplossingen staan in volgorde, met de meest waarschijnlijke oplossing eerst. Als de eerste oplossing het probleem niet oplost, gaat u verder met de resterende oplossingen tot het probleem is opgelost.

- [Oplossing 1: Schakel de computer in](#)
- [Oplossing 2: Sluit de computer aan op het toestel via een standaard USB-kabel.](#)
- [Oplossing 3: De HP Photosmart-software installeren](#)
- [Oplossing 4: De HP Photosmart-software starten](#)

Oplossing 1: Schakel de computer in

Oplossing: Schakel de computer in.

Oorzaak: De computer was niet ingeschakeld.

Als het probleem hiermee niet verholpen is, probeert u de volgende oplossing.

Oplossing 2: Sluit de computer aan op het toestel via een standaard USB-kabel.

Oplossing: Sluit de computer aan op het apparaat via een standaard USB-kabel.

Zie de installatiehandleiding voor meer informatie.

Oorzaak: De computer was niet met een USB-kabel op het apparaat aangesloten.

Als het probleem hiermee niet verholpen is, probeert u de volgende oplossing.

Oplossing 3: De HP Photosmart-software installeren

Oplossing: Plaats de installatie-cd van de HP Photosmart en installeer de software.

Zie de installatiehandleiding voor meer informatie.

Oorzaak: De HP Photosmart-software is misschien niet geïnstalleerd.

Als het probleem hiermee niet verholpen is, probeert u de volgende oplossing.

Oplissing 4: De HP Photosmart-software starten

Oplissing: Start de software die u bij het apparaat hebt geïnstalleerd en voer de scanbewerking opnieuw uit.

Oorzaak: De HP Photosmart-software was geïnstalleerd, maar het programma was niet opgestart.

Het scannen mislukt omdat de computer over te weinig geheugen beschikt

Oplissing: Sluit alle programma's die niet gebruikt worden. Dit geldt ook voor de programma's die op de achtergrond draaien, zoals screensavers en antivirusprogramma's. Vergeet niet het antivirusprogramma weer te activeren nadat u het scannen hebt voltooid.

Als dit niet werkt, helpt het wellicht om de computer opnieuw op te starten. Sommige programma's maken na het afsluiten geen geheugen vrij. Start de computer opnieuw op om het geheugen vrij te maken.

Als dit probleem zich regelmatig voordoet en als u problemen met het geheugen hebt tijdens het werken met andere programma's, is het wellicht nodig het geheugen van de computer uit te breiden. Zie de gebruikershandleiding van de computer voor meer informatie.

Oorzaak: Er waren te veel programma's actief op de computer.

De gescande afbeelding is leeg

Oplissing: Plaats het origineel met de bedrukte zijde naar beneden tegen de rechterbenedenhoek van de glasplaat.

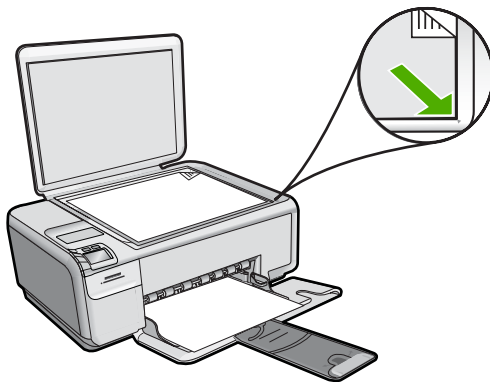

Oorzaak: Het origineel was niet goed op de glasplaat geplaatst.

De gescande afbeelding is niet goed bijgesneden

Oplossing: Met de softwarefunctie Automatisch bijsnijden wordt alles bijgesneden wat niet tot de hoofdafbeelding behoort. Dit komt niet altijd overeen met wat u wilt. Schakel in dat geval de functie voor automatisch bijsnijden uit in de software. U kunt de scan dan met de hand bijsnijden of helemaal niet bijsnijden.

Oorzaak: De software was ingesteld om gescande afbeeldingen automatisch bij te snijden.

De gescande afbeelding heeft onjuiste paginalay-out

Oplossing: Schakel de functie voor automatisch bijsnijden uit in de software om de lay-out van de pagina te behouden.

Oorzaak: De paginalay-out veranderde door het automatisch bijsnijden.

De gescande afbeelding heeft stippellijnen in plaats van tekst

Oplossing: Maak een zwart-witkopie van het origineel en scan vervolgens de kopie.

Oorzaak: Als u het afbeeldingstype **Tekst** gebruikte om tekst te scannen die u wilde bewerken, heeft de scanner mogelijk geen gekleurde tekst herkend. Bij het afbeeldingstype **Tekst** wordt gescand met een resolutie van 300 x 300 dpi in zwart-wit.

Als u een origineel scande met illustraties of tekeningen rond de tekst, is het mogelijk dat de scanner de tekst niet heeft herkend.

De tekstopmaak is onjuist

Oplossing: Sommige toepassingen ondersteunen geen tekstopmaak met kaders. Omkaderde tekst is een van de instellingen in de software voor het scannen van documenten. Complexe lay-outs, zoals nieuwsbrieven met meerdere kolommen, blijven hierbij gehandhaafd doordat de tekst in verschillende kaders (vakken) in de bestemmingstoepassing wordt geplaatst. Selecteer in de software het juiste formaat zodat de lay-out en het formaat van de gescande tekst behouden blijven.

Oorzaak: De documentinstellingen voor de scan waren onjuist.

Tekst is onjuist of weggevalen

Probeer het probleem op te lossen met de volgende oplossingen. De oplossingen staan in volgorde, met de meest waarschijnlijke oplossing eerst. Als de eerste oplossing het probleem niet oplost, gaat u verder met de resterende oplossingen tot het probleem is opgelost.

- [Oplossing 1: Pas de helderheid in de software aan](#)
- [Oplossing 2: Maak de glasplaat en de klep schoon.](#)
- [Oplossing 3: Selecteer de juiste OCR-taal](#)

Oplossing 1: Pas de helderheid in de software aan

Oplossing: Pas de helderheid aan in de software en scan het origineel opnieuw.

Oorzaak: De helderheid was niet goed ingesteld.

Als het probleem hiermee niet verholpen is, probeert u de volgende oplossing.

Oplossing 2: Maak de glasplaat en de klep schoon.

Oplossing: Schakel het apparaat uit, haal het netsnoer los en maak de glasplaat en de binnenzijde van het deksel schoon met een zachte doek.

Zie voor meer informatie:

- ["De binnenkant van de klep reinigen"](#) op pagina 70
- ["De glasplaat reinigen"](#) op pagina 69

Oorzaak: Mogelijk is vuil achtergebleven op de glasplaat of op de binnenzijde van het deksel. Dit veroorzaakt scans van een slechte kwaliteit.

Als het probleem hiermee niet verholpen is, probeert u de volgende oplossing.

Oplossing 3: Selecteer de juiste OCR-taal

Oplossing: Selecteer de juiste OCR-taal in de software.

 **Opmerking** Als u HP Photosmart Essential gebruikt, is de OCR-software (Optical Character Recognition) mogelijk niet op de computer geïnstalleerd. Als u de OCR-software wilt installeren, moet u de cd opnieuw in het cd-station plaatsen en **OCR** selecteren bij de **aangepaste** installatieopties.

Oorzaak: De scaninstellingen voor documenten waren niet op de juiste OCR-taal (Optical Character Recognition) ingesteld. De **OCR-taal** bepaalt hoe de software de tekens in de oorspronkelijke afbeelding moet interpreteren en verwerken. Als de **OCR-taal** niet overeenkomt met de taal van het originele document, wordt de gescande tekst wellicht onbegrijpelijk.

De scanfunctie werkt niet

Probeer het probleem op te lossen met de volgende oplossingen. De oplossingen staan in volgorde, met de meest waarschijnlijke oplossing eerst. Als de eerste oplossing het probleem niet oplost, gaat u verder met de resterende oplossingen tot het probleem is opgelost.

- [Oplossing 1: Zet de computer aan](#)
- [Oplossing 2: De kabels controleren](#)
- [Oplossing 3: Installeer de HP Photosmart-software, of installeer deze opnieuw](#)

Oplossing 1: Zet de computer aan

Oplossing: Zet de computer aan.

Oorzaak: De computer stond uit.

Als het probleem hiermee niet verholpen is, probeert u de volgende oplossing.

Oplossing 2: De kabels controleren

Oplossing: Controleer de kabels waarmee het apparaat is aangesloten op de computer.

Oorzaak: Het apparaat was niet goed aangesloten op de computer met een USB-kabel.

Als het probleem hiermee niet verholpen is, probeert u de volgende oplossing.

Oplossing 3: Installeer de HP Photosmart-software, of installeer deze opnieuw

Oplossing: Installeer de software die bij het apparaat werd meegeleverd of installeer deze opnieuw.

Oorzaak: De software die bij het apparaat werd geleverd, was niet geïnstalleerd of was niet actief.

Fouten

Als er een fout optreedt in het apparaat, kunnen de lampjes op het apparaat knipperen. Ook kan er een foutbericht op uw computerscherm verschijnen.

Dit gedeelte bevat de volgende onderwerpen:

- [Productberichten](#)
- [Bestanden](#)
- [Gebruikersfouten](#)
- [Papier](#)
- [Voeding en verbindingen](#)
- [Printcartridges](#)

Productberichten

Dit is een lijst van foutberichten die betrekking hebben op het apparaat zelf:

- [Wagen vastgelopen](#)
- [Mechanismefout](#)
- [Wagen geblokkeerd](#)
- [Klep is open](#)
- [Verkeerde firmwareversie](#)
- [Geheugen is vol](#)
- [Scannerdefect](#)
- [Scanfouten](#)
- [Er kan niet worden afgedrukt](#)
- [Het apparaat is mogelijk niet correct geïnstalleerd](#)

- [Toestel niet gevonden](#)
- [Het apparaat kon geen beschikbare scanbestemmingen vinden](#)
- [Een vereist software-component werd niet gevonden of was onjuist geïnstalleerd](#)
- [Er is een fout opgetreden bij het verbinden met het apparaat](#)
- [Ontbrekende HP Photosmart-software](#)

Wagen vastgelopen

Probeer het probleem op te lossen met de volgende oplossingen. De oplossingen staan in volgorde, met de meest waarschijnlijke oplossing eerst. Als de eerste oplossing het probleem niet oplost, gaat u verder met de resterende oplossingen tot het probleem is opgelost.

- [Oplossing 1: Verhelp de papierstoring via de achterklep](#)
- [Oplossing 2: Verhelp de papierstoring via de voorkant](#)
- [Oplossing 3: Controleer of de wagen met de printcartridges vrij kan bewegen](#)
- [Oplossing 4: Controleer of het apparaat goed is aangesloten op een voedingsbron](#)
- [Oplossing 5: Druk een zelftestrapport af](#)
- [Oplossing 6: Stel het toestel opnieuw in](#)
- [Oplossing 7: neem contact op met HP-ondersteuning voor onderhoud](#)

Oplossing 1: Verhelp de papierstoring via de achterklep

Oplossing: Verhelp de papierstoring via de achterklep.

Zie voor meer informatie:

["Papierstoringen verhelpen"](#) op pagina 101

Oorzaak: Het papier in het apparaat was vastgelopen.

Als het probleem hiermee niet verholpen is, probeert u de volgende oplossing.

Oplossing 2: Verhelp de papierstoring via de voorkant

Oplossing: Schakel het apparaat uit en open de toegangsklep van de printcartridges om bij de wagen met printcartridges te komen. Verwijder voorzichtig papier dat tussen de rollen vastzit en schakel het apparaat weer aan.

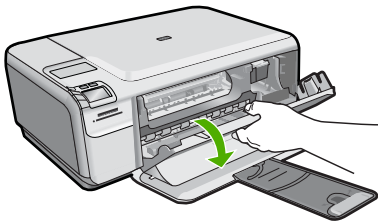

Als het probleem hiermee niet verholpen is, probeert u de volgende oplossing.

Oorzaak: Er zat papier vast tussen de rollen aan de voorkant.

Als het probleem hiermee niet verholpen is, probeert u de volgende oplossing.

Oplossing 3: Controleer of de wagen met de printcartridges vrij kan bewegen

Oplossing: Koppel het netsnoer los als dit nog niet was losgekoppeld. Controleer of de printcartridgewagen vrij kan bewegen van de ene zijde van de printer naar de andere. Probeer de wagen niet te forceren indien deze ergens vastzit.

△ **Let op** Zorg ervoor dat u de printcartridgewagen niet forceert. Indien de wagen vastzit, kunt u de printer beschadigen door de wagen te forceren.

Zie voor meer informatie:

["Wagen loopt vast" op pagina 207](#)

Oorzaak: De wagen met printcartridges was vastgelopen.

Als het probleem hiermee niet verholpen is, probeert u de volgende oplossing.

Oplossing 4: Controleer of het apparaat goed is aangesloten op een voedingsbron

Oplossing: Controleer of het apparaat goed is aangesloten op een geschikte voedingsbron.

Controleren of het apparaat is aangesloten op een geschikte voedingsbron

1. Controleer of u het netsnoer gebruikt dat met het apparaat is meegeleverd.
2. Als het apparaat op een computer is aangesloten, zorg er dan voor dat de computer een geaarde stekker (met drie pinnen) heeft.
3. Controleer of het netsnoer goed is aangesloten op het apparaat en de netsnoeradapter.
4. Steek het netsnoer rechtstreeks in een stopcontact.

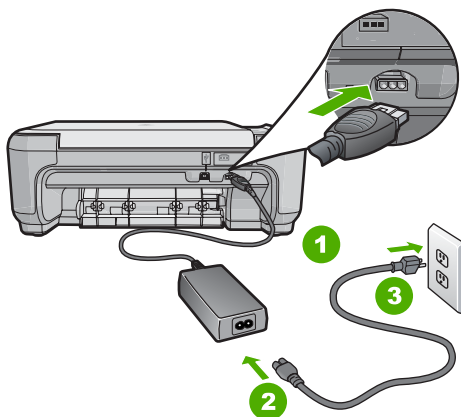

1	Aansluiting van netsnoer
2	Netsnoer en adapter
3	Stopcontact

5. Probeer af te drukken van uw computer.
Als het apparaat afdrukt als het rechtstreeks op een stopcontact en niet op stekkerblokken of piekbeveiligers is aangesloten, dan leiden de stekkerblokken of piekbeveiligers wellicht onvoldoende voltage naar het apparaat.
6. Als het apparaat niet kan afdrukken en de wagen met printcartridges nog steeds vastgelopen is, neem dan contact op met HP-ondersteuning voor onderhoud.
Ga naar: www.hp.com/support.
Kies uw land/regio wanneer dit wordt gevraagd en klik vervolgens op **Neem contact op met HP** voor informatie over het aanvragen van technische ondersteuning.

Oorzaak: Er is mogelijk niet voldoende voltage voor het apparaat.

Als het probleem hiermee niet verholpen is, probeert u de volgende oplossing.

Oplossing 5: Druk een zelftestrapport af

Oplossing: Druk een zelftestrapport af om te zien of het apparaat kan afdrukken.

Een zelftestrapport afdrukken

1. Plaats ongebruikt, gewoon wit papier van Letter- of A4-formaat in de invoerlade.
2. Houd de knop **Cancel** (Annuleren) ingedrukt en druk op de knop **Start Copy Color** (Start kopiëren, Kleur).

Het apparaat drukt een zelftestrapport af, waarmee u mogelijk de oorzaak van het afdrukprobleem kunt achterhalen. Een voorbeeld van het inkttestgedeelte van het rapport wordt hieronder weergegeven.



3. Controleer of de testpatronen een volledig raster vertonen en of de dikke gekleurde lijnen compleet zijn.
 - Als er meer dan enkele lijnen in het patroon worden onderbroken, kan er een probleem zijn met de inktspoeiers. Mogelijk moet u de printcartridges reinigen.
 - Als de zwarte balk ontbreekt, onduidelijk is, gestreept is of lijnen vertoont, kan dit betekenen dat er een probleem is met de zwarte printcartridge of de fotoprintcartridge in de rechtersleuf.
 - Als er gekleurde lijnen ontbreken, vaag zijn of strepen vertonen, kan er een probleem zijn met de driekleurencartridge in de linkersleuf.

Als het apparaat een zelftestrapport kan afdrukken en vanaf de computer kan afdrukken (indien van toepassing) hoeft u de resterende oplossingen niet te volgen, aangezien de foutmelding mogelijk onjuist is.

Oorzaak: De foutmelding was onjuist.

Als het probleem hiermee niet verholpen is, probeert u de volgende oplossing.

Oplossing 6: Stel het toestel opnieuw in

Oplossing: Schakel het toestel uit en haal de stekker van het netsnoer uit het stopcontact. Sluit het netsnoer weer aan en druk op de knop **On** (Aan) om het toestel in te schakelen.

Het apparaat herstellen

1. Verwijder al het papier dat in de invoerlade zit.
2. Controleer of het product is ingeschakeld en verwijder de USB-kabel aan de achterzijde van het apparaat.
3. Open het vak met de printcartridge.

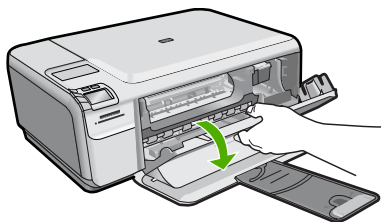

De wagen met printcartridges moet geheel naar de rechterkant van de printer bewegen.

4. Verwijder de printcartridges en hou ze zorgvuldig opzij.
5. Sluit het vak met de printcartridges.
6. Koppel het netsnoer los van het apparaat en wacht 60 seconden.
7. Sluit het netsnoer weer aan op het apparaat.
8. Schakel de printer in door op de knop **On** (Aan) te drukken.
9. Open het vak met de printcartridge.

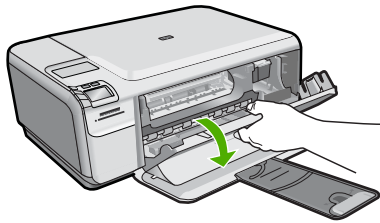

De wagen met printcartridges moet geheel naar de rechterkant van de printer bewegen.

10. Plaats de printcartridges opnieuw in de juiste sleuven.
11. Sluit het vak met de printcartridge.
12. Plaats papier in de invoerlade.
13. Druk desgewenst een kalibratiepagina af en scan deze.

Oorzaak: Er is een fout opgetreden en het apparaat moest opnieuw worden opgestart.

Als het probleem hiermee niet verholpen is, probeert u de volgende oplossing.

Oplossing 7: neem contact op met HP-ondersteuning voor onderhoud

Oplossing: Als u alle stappen van de vorige oplossingen hebt uitgevoerd en nog steeds een probleem ondervindt, neemt u contact op met HP-ondersteuning voor onderhoud.

Bezoek: www.hp.com/support.

Kies uw land/regio in de keuzelijst en klik vervolgens op **Neem contact op met HP** voor technische ondersteuning.

Oorzaak: U hebt mogelijk hulp nodig om het toestel of de software goed te kunnen laten functioneren.

Mechanismefout

Probeer het probleem op te lossen met de volgende oplossingen. De oplossingen staan in volgorde, met de meest waarschijnlijke oplossing eerst. Als de eerste oplossing het probleem niet oplost, gaat u verder met de resterende oplossingen tot het probleem is opgelost.

- [Oplossing 1: Verwijder het vastgelopen papier.](#)
- [Oplossing 2: Verwijder voorwerpen die de wagen met printcartridges blokkeren](#)

Oplossing 1: Verwijder het vastgelopen papier.

Oplossing: Verwijder het vastgelopen papier.

Zie voor meer informatie:

["Papierstoringen verhelpen"](#) op pagina 101

Oorzaak: Het papier in het apparaat is vastgelopen.

Als het probleem hiermee niet verholpen is, probeert u de volgende oplossing.

Oplossing 2: Verwijder voorwerpen die de wagen met printcartridges blokkeren

Oplossing: Open de klep van de printcartridges voor toegang tot het gedeelte met de printcartridges. Verwijder alle objecten die de wagen met de printcartridges blokkeren, inclusief eventueel verpakkingsmateriaal. Schakel het apparaat uit en vervolgens weer in.

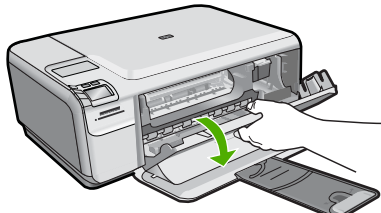

Oorzaak: De wagen met de printcartridges was geblokkeerd.

Wagen geblokkeerd

Oplossing: Schakel het apparaat uit en open de toegangsklep van de printcartridges om bij de wagen met printcartridges te komen. Verwijder de objecten die de wagen met printcartridges blokkeren, inclusief eventueel verpakkingsmateriaal, en schakel het apparaat weer in.

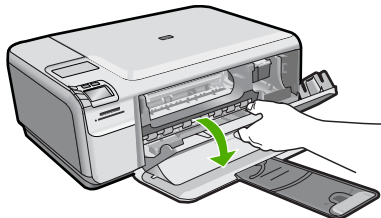

Volg de stappen op het scherm om verder te gaan.

Oorzaak: De wagen met de printcartridges was geblokkeerd.

Klep is open

Oplossing: Sluit het vak met de inktpatroon.

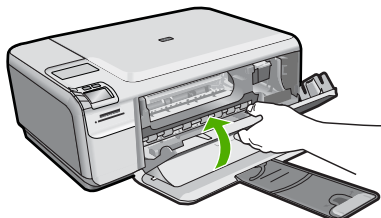

Oorzaak: De klep van de printcartridge was geopend.

Verkeerde firmwareversie

Oplossing: Neem contact op met HP-ondersteuning voor onderhoud.

Bezoek: www.hp.com/support.

Kies uw land/regio wanneer dit wordt gevraagd en klik vervolgens op **Neem contact op met HP** voor informatie over het aanvragen van technische ondersteuning.

Oorzaak: Het versienummer van de firmware van het apparaat kwam niet overeen met het versienummer van de software.

Geheugen is vol

Oplossing: Druk minder exemplaren tegelijk af.

Oorzaak: Het document dat u kopieerde is te groot voor het geheugen van het apparaat.

Scannerdefect

Oplossing: Schakel het apparaat uit en vervolgens weer in. Start de computer opnieuw op en probeer nogmaals te scannen.

Als het probleem zich blijft voordoen, sluit u het netsnoer rechtstreeks op een stopcontact aan in plaats van op een overspanningsbeveiliging of een tafelstekkerdoos. Neem contact op met HP-ondersteuning als het probleem zich blijft voordoen. Bezoek www.hp.com/support. Kies uw land/regio wanneer dit wordt gevraagd en klik vervolgens op **Neem contact op met HP** voor informatie over het aanvragen van technische ondersteuning.

Oorzaak: Het apparaat was bezig of het scannen is door onbekende oorzaak onderbroken.

Scanfouten

Bekijk dit deel wanneer u een foutmelding krijgt zoals een van de volgende:

- Er deed zich een fout voor tijdens het communiceren met het scantoeistel.
 - Het scanapparaat kon niet worden geïntialiseerd.
 - Het scanapparaat kon niet worden gevonden.
 - Er is een interne fout opgetreden.
 - De computer kan niet communiceren met het scanapparaat.
-

 **Opmerking** Maak een kopie voordat u begint met problemen oplossen, om te controleren of de hardware goed functioneert. Indien u geen kopie kunt maken, raadpleegt u "[Probleemoplossing](#)" op pagina 89 voor meer informatie over het oplossen van problemen.

Probeer elk van de volgende oplossingen afzonderlijk. Na het uitvoeren van de stappen voor een oplossing, probeert u opnieuw te scannen. Als het apparaat nog steeds niet werkt, gaat u verder naar de volgende oplossing.

- [Oplossing 1: Controleer of de software correct is geïnstalleerd](#)
- [Oplossing 2: Vernieuw het Windows Apparaatbeheer](#)
- [Oplossing 3: Controleer of de Digital Imaging Monitor actief is](#)
- [Oplossing 4: Controleer de status van het apparaat in de HP Solution Center](#)
- [Oplossing 5: Controleer de voedingseenheid](#)
- [Oplossing 6: Controleer de USB-kabel tussen het apparaat en de computer](#)
- [Oplossing 7: Probeer met WIA \(Windows Image Acquisition\) te scannen](#)
- [Oplossing 8: Schakel de Lexbces-service uit](#)
- [Oplossing 9: Voer het hulpprogramma Diagnose scan uit](#)
- [Oplossing 10: Download en installeer de patch voor onverwachte interne fouten en communicatiefouten](#)
- [Oplossing 11: Controleer de USB-chipset en controller](#)
- [Oplossing 12: Verwijder de software en installeer deze opnieuw](#)

Oplossing 1: Controleer of de software correct is geïnstalleerd

Oplossing: Controleer of de software correct is geïnstalleerd. Open de HP Solution Center en controleer dat alle pictogrammen aanwezig zijn.

Als de juiste knoppen voor uw apparaat (zoals **Maak kopieën**) niet worden weergegeven, is de installatie mogelijk niet voltooid en moet u de software verwijderen en opnieuw installeren. Verwijder de toepassingsbestanden niet zomaar van de vaste schijf. Zorg dat u deze op de juiste wijze verwijdert met het programma voor het verwijderen van de installatie dat bij de software zit.

De software-installatie ongedaan maken en opnieuw installeren

1. Klik in de taakbalk van Windows op **Start, Instellingen, Configuratiescherm** (of gewoon **Configuratiescherm**).
2. Dubbelklik op **Programma's toevoegen/verwijderen** (of klik op **Installatie van een programma ongedaan maken**).
3. Selecteer **HP Photosmart All-in-One Driver Software** en klik op **Wijzigen/Verwijderen**.
Volg de instructies op het scherm.
4. Koppel het apparaat los van de computer.
5. Start de computer opnieuw op.

 **Opmerking** Het is belangrijk dat u het apparaat loskoppelt voordat u de computer opnieuw opstart. Sluit het apparaat pas aan op de computer nadat u de software opnieuw hebt geïnstalleerd.

6. Plaats de cd-rom van de printer in het cd-romstation van uw computer en start vervolgens de installatie opnieuw.



Opmerking Als het configuratieprogramma niet wordt weergegeven, zoekt u naar het bestand setup.exe op de cd-rom en dubbelklikt u op dit bestand.

Opmerking Wanneer de computer wordt ingeschakeld, wordt automatisch een softwaregroep met de naam 'Terminate and Stay Resident (TSR)' geladen. Deze programma's activeren enkele van de computerhulpprogramma's zoals de anti-virussoftware, die niet nodig zijn om de computer te laten functioneren. Het gebeurt soms dat TSR's verhinderen dat de HP-software wordt geladen en bijgevolg niet correct wordt geïnstalleerd. In Windows Vista en Windows XP gebruikt u het hulpprogramma MSCONFIG om te verhinderen dat TSR-programma's en -services opstarten.

7. Volg de instructies op het scherm en in de Installatiehandleiding van de printer. Nadat u de software opnieuw hebt geïnstalleerd, probeert u opnieuw te scannen.

Oorzaak: De software-installatie was niet voltooid.

Als het probleem hiermee niet verholpen is, probeert u de volgende oplossing.

Oplossing 2: Vernieuw het Windows Apparaatbeheer

Oplossing: Vernieuw het Windows Apparaatbeheer.

Windows Apparaatbeheer vernieuwen

1. Klik in de Windows-taakbalk op **Start**, klik met de rechtermuisknop op **Deze computer** en klik vervolgens op **Eigenschappen**.
2. Klik op het tabblad **Hardware** en klik vervolgens op **Apparaatbeheer**.
3. Dubbelklik op **Universal Serial Bus-controllers**.
4. Klik op **USB-samengesteld apparaat**, klik op **Actie** en klik vervolgens op **Verwijderen**.
Wanneer een scherm verschijnt om het wissen te bevestigen, bevestigt u het wissen.
5. Koppel de USB-kabel los van het apparaat.
6. Wacht enkele seconden en sluit de kabel vervolgens weer aan.
Dit zou de Windows apparaatdetectie opnieuw moeten opstarten (Plug and Play). Er kan een venster met **Nieuwe hardware gevonden** verschijnen.
7. Klik op **Volgende** in alle vensters die verschijnen zodat de wizard het USB-samengesteld apparaat kan installeren.
8. Klik op **Voltooien** om de installatie te voltooien.
9. Probeer nogmaals te scannen.
10. Als u met deze stappen het probleem niet kunt oplossen, probeer dan een andere USB-kabel te gebruiken om het apparaat op de computer aan te sluiten.

Oorzaak: Deze fout werd veroorzaakt door communicatieproblemen tussen het apparaat en de USB-controller. Dit kan zijn veroorzaakt door een onvolledige installatie, een USB-kabel die langer is dan drie meter, of een defecte USB-kabel.

Als het probleem hiermee niet verholpen is, probeert u de volgende oplossing.

Oplossing 3: Controleer of de Digital Imaging Monitor actief is

Oplossing: Controleer dat de **Digital Imaging Monitor** actief is.

Controleer of de Digital Imaging Monitor wordt uitgevoerd

1. Zoek naar het **Digital Imaging Monitor**-pictogram in de systeembalk onderaan rechts op het scherm, in de buurt van de klok.
2. Als het **Digital Imaging Monitor**-pictogram niet aanwezig is, start u de computer opnieuw op.
3. Nadat u de computer opnieuw hebt opgestart, probeert u nogmaals te scannen.

Oorzaak: De **Digital Imaging Monitor** was niet actief.

Als het probleem hiermee niet verholpen is, probeert u de volgende oplossing.

Oplossing 4: Controleer de status van het apparaat in de HP Solution Center

Oplossing: Controleer de status van het apparaat in de HP Solution Center.

De status van het apparaat controleren

1. Klik op de taakbalk van Windows achtereenvolgens op **Start, Programma's of Alle programma's, HP, HP Solution Center**.
2. Controleer dat het product wordt vermeld in de omgeving **Apparaat selecteren** of dat het juiste tabblad is geselecteerd.
3. Klik op **Status**.
Als het apparaat juist werkt, verschijnt een bericht waarin staat dat uw apparaat klaar is.
4. Als u een foutmelding **Afgesloten** ontvangt, controleer dan of er een andere optie of een ander tabblad voor het apparaat is met een bijgesloten kopienummer, zoals HP Photosmart C4400 All-in-One series 2.
5. Selecteer de tweede optie van het apparaat en herhaal stap 2 tot en met 4.
6. Probeer nogmaals te scannen.

Oorzaak: Er zijn mogelijk twee uitbreidingen van het apparaat aangesloten aan de HP Solution Center.

Als het probleem hiermee niet verholpen is, probeert u de volgende oplossing.

Oplossing 5: Controleer de voedingseenheid

Oplossing: Controleer de voedingseenheid.

De stroomtoevoer controleren

1. Controleer of het netsnoer goed is aangesloten op het apparaat en de netsnoeradapter. Plaats het netsnoer in een wandcontactdoos, piekbeveiliging of stekkerblok.

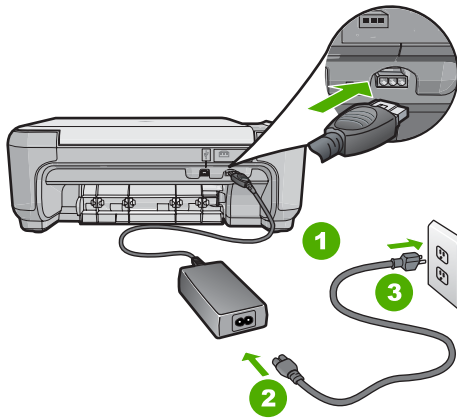

1	Aansluiting van netsnoer
2	Netsnoer en -adapter
3	Stopcontact

2. Zorg ervoor dat het apparaat aan staat.
3. Als het apparaat geen elektrische stroom ontvangt, sluit het dan op een ander stopcontact aan.
4. Schakel het apparaat uit en reset het door het netsnoer los te koppelen.
5. Wacht 5 seconden en sluit het netsnoer weer aan.
6. Schakel het apparaat in.
7. Probeer nogmaals te scannen.

Oorzaak: Het product was niet juist aangesloten op een voedingseenheid of moest worden gereset.

Als het probleem hiermee niet verholpen is, probeert u de volgende oplossing.

Oplissing 6: Controleer de USB-kabel tussen het apparaat en de computer

Oplissing: Controleer de USB-kabel tussen het apparaat en de computer.

De USB-verbinding controleren

1. Controleer of de USB-kabel goed is aangesloten op de USB-poort aan de achterzijde van het apparaat.
2. Zorg ervoor dat het andere uiteinde van de USB-kabel is aangesloten op een USB-poort van de computer.

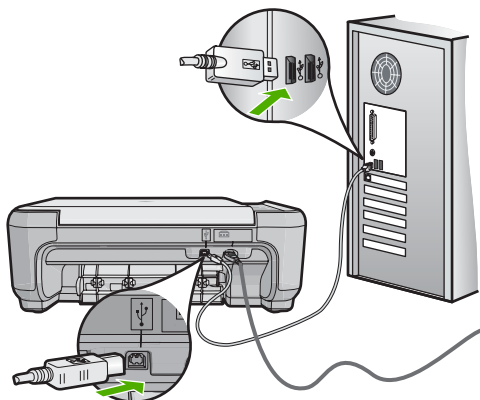

3. Probeer nogmaals te scannen.
Als de scan mislukt, gaat u naar de volgende stap.
4. Voer een van de volgende stappen uit, afhankelijk van de wijze waarop het apparaat is aangesloten op de computer:
 - Als de USB-kabel is aangesloten op een USB-hub, probeer de USB-kabel dan los te koppelen uit de hub te trekken en weer aan te sluiten. Als dat niet werkt, probeert u de hub uit en vervolgens weer aan te zetten. Probeer ten slotte de kabel van de hub los te koppelen en direct op de computer aan te sluiten.
 - Als de USB-kabel op een dockingstation voor een laptop is aangesloten, koppelt u de kabel los van het dockingstation en sluit u deze rechtstreeks op de computer aan.
 - Wanneer de USB-kabel rechtstreeks is aangesloten op de computer, probeer deze dan op een andere USB-poort van de computer aan te sluiten.
5. Als er andere USB-apparaten zijn aangesloten op de computer, koppel de andere apparaten dan los, behalve het toetsenbord en de muis.
6. Controleer de USB-kabel om zeker te zijn dat deze goed werkt.

 **Opmerking** Als u een oudere kabel gebruikt, werkt deze mogelijk niet goed. Sluit de kabel op een ander product aan en controleer of de USB-kabel werkt. Als u problemen ondervindt, moet de USB-kabel waarschijnlijk worden vervangen. De kabel mag niet langer zijn dan 3 meter lang zijn.

7. Als u een andere USB-kabel beschikbaar hebt, probeer die dan te gebruiken.
8. Start de computer opnieuw op.
9. Probeer nogmaals te scannen nadat de computer opnieuw is opgestart.

Oorzaak: De printer is niet goed aangesloten op de computer.

Als het probleem hiermee niet verholpen is, probeert u de volgende oplossing.

Oplossing 7: Probeer met WIA (Windows Image Acquisition) te scannen

Oplossing: Probeer met WIA (Windows Image Acquisition) te scannen in plaats van de HP Solution Center.

Scannen met WIA

1. Controleer of de printer aanstaat.
2. Controleer of de USB-kabel goed is aangesloten op de USB-poort aan de achterzijde van de printer.
Het USB-pictogram op de kabel wijst naar boven als de kabel goed is aangesloten.
3. Controleer of andere kant van de USB-kabel is aangesloten op een USB-poort van uw computer.

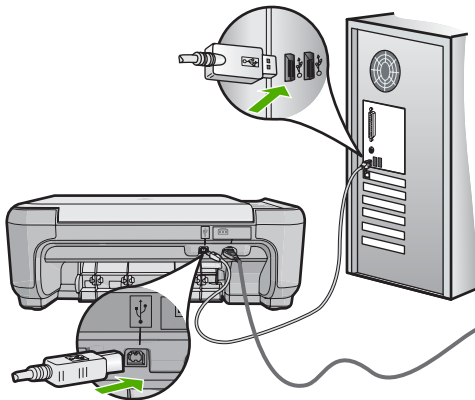

4. Klik op de taakbalk van Windows op **Start**, klik op **Programma's** of **Alle programma's**, en klik vervolgens op **Bureau-accessoires**.
5. Klik op **Beeldverwerking**.
6. Klik vanuit de toepassing Beeldverwerking op **Bestand** en klik vervolgens op **Apparaat selecteren**.
7. Selecteer uw apparaat in de TWAIN-bronlijst.
8. Klik op **Bestand** en vervolgens op **Nieuwe scan**.
Beeldverwerking voor Windows scant vanaf het apparaat met behulp van TWAIN-software in plaats van de HP Solution Center.

Oorzaak: Als u met WIA kon scannen, geeft dit aan dat er een probleem is met de HP Solution Center. U kunt verder WIA gebruiken om te scannen, of de volgende oplossing proberen.

Als het probleem hiermee niet verholpen is, probeert u de volgende oplossing.

Oplossing 8: Schakel de Lexbces-service uit

Oplossing: Controleer of de **Lexbces**-service is gestart, en schakel deze uit.

Als een toestel van Lexmark of Dell All-in-One met een USB-kabel is aangesloten op een computer waarop het apparaat is geïnstalleerd, scant de HP-software mogelijk niet omdat de **Lexbces**-service actief is.

 **Opmerking** Deze oplossing is alleen van toepassing als u een Lexmark of een Dell All-in-One heeft.

De service controleren en uitschakelen

1. Meld u aan bij Windows als beheerder.
2. Druk op **Ctrl + Alt + Delete** om het venster **Taakbeheer** te openen.
3. Klik op het tabblad **Processen**.
4. Als de Lexbce-server wordt weergegeven in de **Afbeeldingennaam**-lijst, schakelt u deze uit.

De service uitschakelen

- a. Klik in de Windows-taakbalk op **Start**, klik met de rechtermuisknop op **Mijn computer** en klik vervolgens op **Beheren**.
Het venster **Computerbeheer** verschijnt.
 - b. Dubbelklik op **Services en Toepassingen**, en dubbelklik vervolgens op **Services**.
 - c. Klik in het rechterdeelvenster met de rechtermuisknop op **Lexbce-server** en klik vervolgens op **Eigenschappen**.
 - d. Op het **tabblad Algemeen**, in het gedeelte **Servicestatus**, klikt u op **Stop**.
 - e. Uit het vervolgkeuzemenu **Opstarttype** selecteert u **Uitgeschakeld**, en vervolgens klikt u op **OK**.
 - f. Klik op **OK** om het dialoogvenster te sluiten.
5. Maak een reservekopie van het register.

△ **Let op** Als het register verkeerd wordt aangepast, kan het systeem ernstig beschadigd raken. Maak voordat u wijzigingen aanbrengt aan het register een reservekopie van waardevolle gegevens op de computer.

Een reservekopie van het register maken

- a. Klik op de taakbalk van Windows op **Start**.
- b. Ga, afhankelijk van het besturingssysteem, op een van de volgende manieren te werk:
 - In Windows Vista: In **Zoeken starten**, tikt u `regedit` in, en vervolgens drukt u op **Enter**.
Als het dialoogvenster Gebruikersaccountbeheer verschijnt, klikt u op **Doorgaan**.
 - In Windows XP: Klik op **Uitvoeren**. Als het dialoogvenster **Uitvoeren** verschijnt, tikt u `regedit` in, en vervolgens drukt u op **Enter**.
De **registereditor** wordt geopend.
- c. Selecteer in de **registereditor** **Deze computer**.
- d. Als **Deze Computer** is gemarkeerd, klikt u op **Bestand** en vervolgens op **Exporteren**.

- e. Blader naar een opslaglocatie die u later gemakkelijk kunt terugvinden; bijvoorbeeld: **Mijn documenten** of **Bureaublad**.
 - f. Selecteer **Alles** in het gebied **Exportbereik**.
 - g. Voer een bestandsnaam in voor het register waarvan u een reservekopie hebt gemaakt.
HP raadt u aan om het de huidige datum als bestandsnaam te gebruiken; bijvoorbeeld: Registry Backup 04_01_07.
 - h. Klik op **Opslaan** om het register op te slaan.
6. Het register bewerken.

Het register bewerken

- a. Selecteer de registersleutel **HKEY_LOCAL_MACHINE\System\CurrentControlSet\Services\Spooler**.
Details van de registersleutel verschijnen in het deelvenster rechts.
 - b. Controleer de gegevensstring **AfhankelijkVanService** (in het deelvenster rechts) om te zien of **lexbces** in de kolom **Gegevens** is weergegeven.
 - c. Als de kolom **Gegevens lexbces** bevat, klikt u met de rechtermuisknop op **AfhankelijkVanService** en selecteert u **Wijzigen**.
Voer een van de volgende handelingen uit:
 - Als u enkel **lexbces** ziet, maar niet **RPCSS**, verwijdert u **lexbces** en voert u **RPCSS** in.
 - Als u zowel **lexbces** als **RPCSS** ziet, verwijdert u alleen **lexbces** en behoudt u **RPCSS**.
 - d. Klik op **OK**.
7. Start de computer opnieuw op en probeer nogmaals te scannen.
Als u kunt scannen, gaat u verder met de volgende stap om de **Lexbcserver**-service opnieuw op te starten.

 **Opmerking** De service opnieuw opstarten maakt de normale functionaliteit van de Lexmark- of Dell-services mogelijk zonder de HP-software te beïnvloeden.

8. Start de **Lexbcserver**-service opnieuw op.

De service opnieuw opstarten

- a. Klik in de Windows-taakbalk op **Start**, klik met de rechtermuisknop op **Mijn computer** en klik vervolgens op **Beheren**.
Het scherm **Computerbeheer** verschijnt.
- b. Dubbelklik op **Services en Toepassingen**, en dubbelklik vervolgens op **Services**.
- c. Klik in het rechterdeelvenster met de rechtermuisknop op **Lexbce-server** en klik vervolgens op **Eigenschappen**.
- d. Op het tabblad **Algemeen**, in het gedeelte **Servicestatus**, klikt u op **Start**.
- e. Uit het vervolgkeuzemenu **Opstarttype** selecteert u **Automatisch**, en vervolgens klikt u op **OK**.
- f. Klik op **OK** om het dialoogvenster te sluiten.

Oorzaak: De **Lexbceserver**-service geïnstalleerd door een Lexmark-printer, Lexmark-All-in-One, of Dell All-in-One, heeft een scancommunicatie fout veroorzaakt.

Als het probleem hiermee niet verholpen is, probeert u de volgende oplossing.

Oplossing 9: Voer het hulpprogramma Diagnose scan uit

Oplossing: Download en voer het hulpprogramma **Diagnose scan** uit om problemen met uw apparaat te vinden en te corrigeren.

Het hulpprogramma Scan Diagnostic downloaden en uitvoeren

1. Bezoek: www.hp.com en klik op **Software en driver downloads**.
2. Selecteer **Software en drivers (en firmware) downloaden**.
3. Type uw productname en modelnummer in het veld en druk vervolgens op **Enter**.
4. Selecteer het besturingssysteem van de computer waarop u de HP-software hebt geïnstalleerd.
5. Ga naar de sectie **Hulpprogramma** en download het hulpprogramma **Diagnose HP Scan**.
6. Proberen te scannen

Als er een fout wordt ontdekt bij een van de onderdelen van de HP-software, wordt er een rode X weergegeven naast het onderdeel. Als er geen sprake is van een fout, wordt er een groen vinkje weergegeven naast het onderdeel. Het hulpprogramma heeft een **Herstel**-knop om de fouten te corrigeren.

Oorzaak: Er was een probleem met de verbinding tussen het toestel en de computer.

Als het probleem hiermee niet verholpen is, probeert u de volgende oplossing.

Oplossing 10: Download en installeer de patch voor onverwachte interne fouten en communicatiefouten

Oplossing: Download en installeer de patch voor **onverwachte interne fouten en communicatiefouten**.

Met deze patch lost u de fout **Er is een onverwachte interne fout opgetreden** op en andere communicatiefouten met het apparaat.

De patch installeren

1. Bezoek: www.hp.com en klik op **Software en driver downloads**.
2. Selecteer **Software en drivers (en firmware) downloaden**.
3. Selecteer het besturingssysteem van de computer waarop u de HP-software hebt geïnstalleerd.
4. Ga naar de sectie **Patch** en download **de patch onverwachte interne fout en communicatiefout HP Image zone/foto en beeldverwerking**.

5. Dubbelklik op de patch om deze op de computer te installeren.
6. Proberen te scannen

Oorzaak: U moest de patch voor **onverwachte interne fouten en communicatiefouten** installeren.

Als het probleem hiermee niet verholpen is, probeert u de volgende oplossing.

Oplossing 11: Controleer de USB-chipset en controller

Oplossing: Controleer de USB-chipset en controller.

Scancommunicatiefouten kunnen optreden door compatibiliteitsproblemen met USB-chipsets die op de computer zijn geïnstalleerd. Dit kan zijn veroorzaakt doordat de handshake timing tussen de chipset van het HP-apparaat en bepaalde types USB-chipsets op de computer niet overeenkomen.

De USB-chipset en controller controleren

1. Klik in de Windows-taakbalk op **Start**, klik met de rechtermuisknop op **Deze computer** en klik vervolgens op **Eigenschappen**.
2. Klik op het tabblad **Hardware** en klik vervolgens op **Apparaatbeheer**.
3. Open **USB-controllers** door op het plusteken (+) ernaast te klikken.
4. Controleer of een van de volgende chipsets is weergegeven:
 - SIS 7001 USB-host-controller
 - ALI-chipsets
 - NEC universele host-controllers
 - Intel 82801 AA, Intel 82801BA/BAM



Opmerking Deze lijst is niet volledig. Als er zich communicatieproblemen voordoen wanneer u probeert te scannen, volg dan de stappen hieronder om het probleem op te lossen.

5. Koppel alle USB-apparaten (printers, scanners, camera's, enz.) los van de computer, behalve de muis of het toetsenbord.
6. Sluit de USB-kabel opnieuw aan op de USB-poort aan de achterkant van het apparaat.
7. Sluit het andere uiteinde van de USB-kabel opnieuw aan op een USB-poort van uw computer.

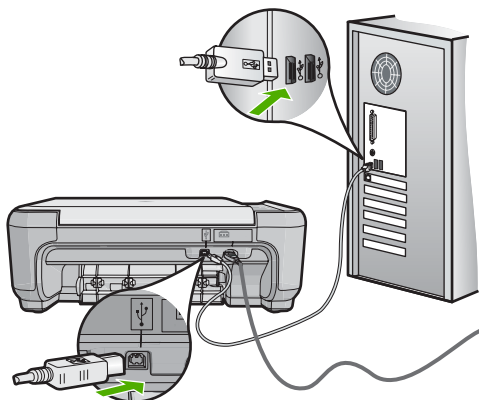

8. Controleer of het netsnoer goed is aangesloten op het apparaat en de netsnoeradapter. Plaats het netsnoer in een wandcontactdoos, piekbeveiliging of stekkerblok.

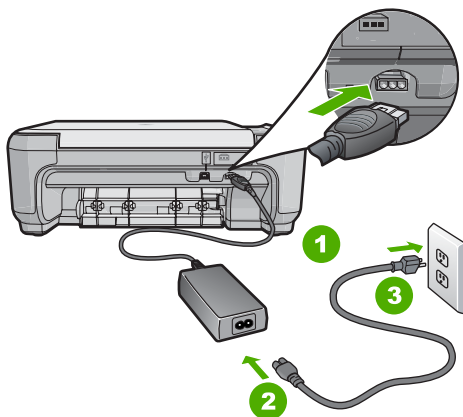

1	Aansluiting
2	Netsnoer en -adapter
3	Stopcontact

9. Schakel de printer in.
10. Druk een zelftestrapport af om de autonome basisfunctionaliteit van het apparaat te testen.
Raadpleeg de volgende procedure voor meer informatie over het afdrukken van een zelftestrapport.
11. Proberen te scannen.
Als de scan lukt, veroorzaken andere USB-apparaten die op de computer zijn aangesloten mogelijk het probleem.
12. Als de scan lukt, sluit u een USB-apparaat tegelijk aan op de computer.

13. Test de scanfunctionaliteit na elke aansluiting, totdat u kunt bepalen welk apparaat het probleem veroorzaakt.
14. Als het scannen mislukt. Of het apparaat geen communicatie tot stand brengt met de computer samen met de aangesloten USB-apparaten, sluit u een USB-hub met eigen voeding aan tussen het apparaat en de computer.
Dit zou kunnen helpen om communicatie tot stand te brengen of te behouden tussen de computer en het apparaat. Zie het volgende gedeelte voor meer informatie over USB-hubs.

Een zelftestrapport afdrukken

1. Plaats ongebruikt, gewoon wit papier van Letter- of A4-formaat in de invoerlade.
2. Houd de knop **Cancel** (Annuleren) ingedrukt en druk op de knop **Start Copy Color** (Start kopiëren, Kleur).

Het apparaat drukt een zelftestrapport af, waarmee u mogelijk de oorzaak van het afdrukprobleem kunt achterhalen. Een voorbeeld van het inkttestgedeelte van het rapport wordt hieronder weergegeven.



3. Controleer of de testpatronen een volledig raster vertonen en of de dikke gekleurde lijnen compleet zijn.
 - Als er meer dan enkele lijnen in het patroon worden onderbroken, kan er een probleem zijn met de inktspoeiers. Mogelijk moet u de printcartridges reinigen.
 - Als de zwarte balk ontbreekt, onduidelijk is, gestreept is of lijnen vertoont, kan dit betekenen dat er een probleem is met de zwarte printcartridge of de foto-printcartridge in de rechtersleuf.
 - Als er gekleurde lijnen ontbreken, vaag zijn of strepen vertonen, kan er een probleem zijn met de driekleurencartridge in de linkersleuf.

Meer informatie over het gebruiken van een USB-hub

- Controleer dat de USB-hub een hub met eigen voeding is en deze is aangesloten op het lichtnet.
Bij sommige hubs met eigen voeding wordt de voedingsadapter niet standaard meegeleverd.
- De hub moet in het stopcontact zitten.

- Sommige hubs kunnen niet meer dan 4 full-power USB-apparaten aan. U kunt maximaal vijf hubs op het systeem aansluiten.
- Als het apparaat problemen ondervindt met een hub die weer op een andere hub is aangesloten of waarop meer dan vijf apparaten zijn aangesloten, sluit u het apparaat aan op de hub die rechtstreeks met de computer is verbonden, tenzij bij deze configuratieproblemen bekend zijn.

Oorzaak: Er was een compatibiliteitsprobleem met de USB-chipsets die op de computer zijn geïnstalleerd.

Als het probleem hiermee niet verholpen is, probeert u de volgende oplossing.

Oplossing 12: Verwijder de software en installeer deze opnieuw

Oplossing: Verwijder de software volledig en installeer deze vervolgens opnieuw.

De software verwijderen en het product opnieuw instellen

1. Ontkoppel en reset het apparaat.

Het apparaat ontkoppelen en resetten

- a. Controleer of de printer aanstaat.
 - b. Druk op de knop **On** (Aan) om de printer uit te schakelen.
 - c. Koppel de voedingskabel los van de achterzijde van het apparaat.
 - d. Sluit het netsnoer weer aan de achterzijde van het apparaat aan.
 - e. Druk op de knop **On** (Aan) om de printer in te schakelen.
2. Verwijder de software volledig.



Opmerking Het is belangrijk dat u de verwijderprocedure strikt volgt om ervoor te zorgen dat u de software volledige van de computer hebt verwijderd voordat u de software opnieuw installeert.

De software volledig verwijderen

- a. Klik op de taakbalk van Windows op **Start, Instellingen, Bedieningspaneel** (of gewoon op **Bedieningspaneel**).
- b. Dubbelklik op **Programma's toevoegen/verwijderen** (of klik op **Installatie van een programma ongedaan maken**).
- c. Verwijder alle items die gerelateerd zijn aan de HP Photosmart-software.

△ **Let op** Als de computer vervaardigd is door HP of Compac, verwijder dan **geen** andere toepassingen dan deze die hieronder worden weergegeven.

- Functies van HP Imaging device
- HP Document Viewer
- HP Photosmart Essential
- HP Image Zone
- HP-galerie voor foto en beeldbewerking
- HP Photosmart, Officejet, Deskjet (met productnaam en softwareversie)

- HP Software Update
 - HP Share to Web
 - HP Solution Center
 - HP Director (HP-dirigent)
 - HP Memories Disk Greeting Card Creator 32
- d. Ga naar C:\Program Files\HP of C:\Program Files\Hewlett-Packard (voor sommige oudere producten) en verwijder de map Digital Imaging.
 - e. Ga naar C:\WINDOWS en wijzig de naam van de map twain_32 in twain_32 old.
3. Sluit programma's die op de achtergrond worden uitgevoerd.



Opmerking Wanneer de computer wordt ingeschakeld, wordt automatisch een softwaregroep met de naam 'Terminate and Stay Resident (TSR)' geladen. Deze programma's activeren enkele van de computerhulpprogramma's zoals de anti-virussoftware, maar deze zijn niet nodig om de computer te laten functioneren. Het gebeurt soms dat TSR's verhinderen dat de HP-software wordt geladen en bijgevolg niet correct wordt geïnstalleerd. In Windows Vista en Windows XP gebruikt u het hulpprogramma MSCONFIG om te verhinderen dat TSR-programma's en -services opstarten.

Programma's die op de achtergrond worden uitgevoerd sluiten

- a. Klik op de taakbalk van Windows op **Start**.
- b. Ga, afhankelijk van het besturingssysteem, op een van de volgende manieren te werk:
 - In Windows Vista: In **Zoeken starten**, tikt u **MSCONFIG** in, en vervolgens drukt u op **Enter**.
Als het dialoogvenster Gebruikersaccountbeheer verschijnt, klikt u op **Doorgaan**.
 - In Windows XP: Klik op **Uitvoeren**. Als het dialoogvenster **Uitvoeren** verschijnt, tikt u **MSCONFIG** in, en vervolgens drukt u op **Enter**.
 De hulpprogrammatoepassing **MSCONFIG** verschijnt.
- c. Klik op het tabblad **Algemeen**.
- d. Selecteer **Selectief opstarten**.
- e. Als het selectievakje naast **Opstartonderdelen laden** is geselecteerd, klikt u op de selectiemarkering om deze te verwijderen.
- f. Klik op het tabblad **Services** en schakel het vakje **Alle Microsoft Services verbergen** in.
- g. Klik op **Alles uitschakelen**.
- h. Klik op **Toepassen** en klik vervolgens op **Sluiten**.



Opmerking Als u een bericht ontvangt met **Toegang geweigerd** terwijl u veranderingen aanbrengt, klik dan op **OK** en ga door. Dit bericht verhindert u niet de wijzigingen aan te brengen.

- i. Klik op **Opnieuw opstarten** om de wijzigingen toe te passen op de computer tijdens de volgende keer opnieuw opstarten.
Nadat u de computer opnieuw hebt opgestart, verschijnt het bericht **U hebt met het hulpprogramma voor systeemconfiguratie wijzigingen aangebracht in de manier waarop Windows start.**
 - j. Klik op het selectievakje naast **Dit bericht niet meer weergeven.**
4. Voer het hulpprogramma **Schijfopruiming** uit om tijdelijke bestanden en mappen te verwijderen.

Het schijfhulpprogramma uitvoeren

- a. Klik op de taakbalk van Windows op **Start**, klik op **Programma's of Alle programma's**, en klik vervolgens op **Bureau-accessoires**.
- b. Klik op **Systeemwerkset** en klik vervolgens op **Schijfopruiming**.
De **Schijfopruiming** analyseert de harde schijf en geeft vervolgens een rapport weer met een lijst van te verwijderen componenten.
- c. Selecteer de juiste selectievakjes om de overbodige componenten te verwijderen.

Meer informatie over het hulpprogramma Schijfopruiming

Het hulpprogramma Schijfopruiming maakt ruimte vrij op de vaste schijf van uw computer door het volgende te doen:

- Het verwijderen van tijdelijke internet-bestanden
 - Het verwijderen van gedownloadede programmabestanden
 - De prullenmand leegmaken
 - Het verwijderen van bestanden uit uw tijdelijke map
 - Het verwijderen van bestanden die door andere hulpprogramma's van Windows werden gemaakt
 - Het verwijderen van optionele Windows-componenten die u niet gebruikt
- d. Klik op **OK** nadat u de componenten hebt geselecteerd die u wilt verwijderen.
5. Installeer de software.

Ga als volgt te werk om de software te installeren:

- a. Plaats de software-cd in het cd-romstation van de computer.
De software-installatie moet nu automatisch opstarten.

 **Opmerking** Als de installatie niet automatisch wordt uitgevoerd, klikt u in het Windowsmenu **Start** op **Zoeken starten** (of **Uitvoeren**). In het dialoogvenster **Zoeken starten** (of **Uitvoeren**) tikt u `d:\setup.exe` in en vervolgens drukt u op **Enter**. (Als het cd-rom-station niet is toegewezen aan de stationsletter D, moet u de juiste stationsletter gebruiken.)

- b. Volg de aanwijzingen op de computer om de software te installeren.
6. Probeer het product opnieuw te gebruiken.

Oorzaak: De software moest volledig worden verwijderd en opnieuw worden geïnstalleerd.

Er kan niet worden afgedrukt

Probeer het probleem op te lossen met de volgende oplossingen. De oplossingen staan in volgorde, met de meest waarschijnlijke oplossing eerst. Als de eerste oplossing het probleem niet oplost, gaat u verder met de resterende oplossingen tot het probleem is opgelost.

- [Oplossing 1: druk een testpagina af](#)
- [Oplossing 2: verwijder de taken uit de afdrukwachtrij](#)
- [Oplossing 3: Koppel de USB-kabel los en sluit hem vervolgens weer aan](#)
- [Oplossing 4: Controleer of het juiste apparaat als standaard is ingesteld.](#)
- [Oplossing 5: bepaal of de werking van de printer is onderbroken of de printer offline is](#)
- [Oplossing 6: verwijder de taken manueel uit de afdrukwachtrij](#)
- [Oplossing 7: De printspooler stoppen en opnieuw starten](#)
- [Oplossing 8: Controleer of de softwaretoepassing een probleem heeft](#)

Oplossing 1: druk een testpagina af

Oplossing: Druk een testpagina af om te zien of het apparaat kan afdrukken en in verbinding staat met de computer.

U drukt als volgt een testpagina af:

1. Ga, afhankelijk van het besturingssysteem, op een van de volgende manieren te werk:
 - Windows Vista: Klik op de taakbalk van Windows op **Start**, klik op **Configuratiescherm** en klik op **Printers**.
 - Windows XP: Klik op de taakbalk van Windows op **Start**, klik op **Configuratiescherm** en klik op **Printers en faxapparaten**.
2. Klik met de rechtermuisknop op het pictogram van uw toestel en klik vervolgens op **Eigenschappen**.
3. Op het **tabblad Algemeen** klikt u op **Testpagina afdrukken**.
De printer moet een testpagina afdrukken.

Als de testpagina mislukt, controleert u of u het apparaat goed hebt opgesteld. Raadpleeg de Installatiegids die bij het product zat, voor informatie over de opstelling.

Oorzaak: Het product werd niet goed opgesteld.

Als het probleem hiermee niet verholpen is, probeert u de volgende oplossing.

Oplossing 2: verwijder de taken uit de afdrukwachtrij

Oplossing: Start uw computer opnieuw op om de afdrukwachtrij leeg te maken.

De afdrukwachtrij leegmaken

1. Start de computer opnieuw op.
2. Nadat de computer opnieuw is opgestart, controleert u de wachtrij.
 - a. Ga, afhankelijk van het besturingssysteem, op een van de volgende manieren te werk:
 - Windows Vista: Klik op de taakbalk van Windows op **Start**, klik op **Configuratiescherm** en klik op **Printers**.
 - Windows XP: Klik op de taakbalk van Windows op **Start**, klik op **Configuratiescherm** en klik op **Printers en faxapparaten**.
 - b. Dubbelklik op het pictogram van uw apparaat om de afdrukwachtrij te openen. Als er geen afdruktaken in behandeling zijn, is het probleem mogelijk opgelost.
3. Probeer nogmaals af te drukken.

Oorzaak: De computer moest opnieuw worden opgestart om de afdrukwachtrij leeg te maken.

Als het probleem hiermee niet verholpen is, probeert u de volgende oplossing.

Oplossing 3: Koppel de USB-kabel los en sluit hem vervolgens weer aan

Oplossing: Koppel de USB-kabel los van de computer en het apparaat, en sluit hem opnieuw aan.

De USB-kabel loskoppelen en weer aansluiten

1. Koppel de USB-kabel los van het apparaat.
2. Koppel de USB-kabel los van de computer.
3. Laat de USB-kabel gedurende 5-6 seconden losgekoppeld.
4. Sluit de USB-kabel aan op het apparaat en de computer.

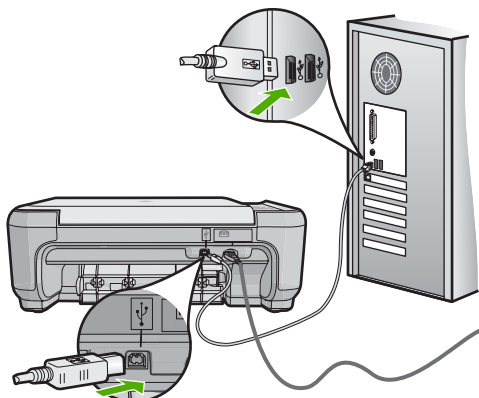

Na het opnieuw aansluiten moet het apparaat beginnen met de taken in de afdruwachtrij.

 **Opmerking** Zorg dat de hub is ingeschakeld als u het apparaat aansluit via een USB-hub. Als de hub aan staat, sluit u het apparaat direct op uw computer aan.

5. Als het product niet automatisch begint af te drukken, start u nog een afdruktaak.

Oorzaak: De USB-kabel moest worden losgekoppeld.

Als het probleem hiermee niet verholpen is, probeert u de volgende oplossing.

Oplossing 4: Controleer of het juiste apparaat als standaard is ingesteld.

Oplossing: Controleer of het apparaat als standaardprinter is ingesteld en of het de juiste printerdriver gebruikt.

Controleren of het apparaat als de standaardprinter is ingesteld

1. Ga, afhankelijk van het besturingssysteem, op een van de volgende manieren te werk:
 - Windows Vista: Klik op de taakbalk van Windows op **Start**, klik op **Configuratiescherm** en klik op **Printers**.
 - Windows XP: Klik op de taakbalk van Windows op **Start**, klik op **Configuratiescherm** en klik op **Printers en faxapparaten**.
2. Controleer of het juiste apparaat als de standaardprinter is ingesteld. Naast de standaardprinter staat een vinkje in een zwarte cirkel.
3. Als het foute apparaat als standaardprinter is ingesteld, klikt u met de rechter muisknop op het juiste apparaat en selecteert u **Instellen als standaard**.

Het printerstuurprogramma controleren

1. Ga, afhankelijk van het besturingssysteem, op een van de volgende manieren te werk:
 - Windows Vista: Klik op de taakbalk van Windows op **Start**, klik op **Configuratiescherm** en klik op **Printers**.
 - Windows XP: Klik op de taakbalk van Windows op **Start**, klik op **Configuratiescherm** en klik op **Printers en faxapparaten**.
2. Klik met de rechtermuisknop op het pictogram naast het apparaat en selecteer **Eigenschappen**.
3. Klik op het tabblad **Poorten** om te controleren of het apparaat de juiste poort gebruikt.

De poort die door het apparaat wordt gebruikt, is gemarkeerd en aangevinkt. Het apparaat moet zijn ingesteld op het gebruik van een DOT4-poort of de USB00X-poort (waarbij X wordt vervangen door een nummer).
4. Als het apparaat de verkeerde poort gebruikt, klikt u op de juiste poort om ze te selecteren.

De poort die op dit ogenblik door het apparaat wordt gebruikt, is gemarkeerd en aangevinkt.

5. Klik op het tabblad **Geavanceerd**.
6. Controleer het stuurprogramma weergegeven in het vervolgkeuzemenu **Stuurprogramma** om te controleren of het apparaat het juiste stuurprogramma gebruikt.
De naam van uw apparaat moet zijn weergegeven als het stuurprogramma.
7. Als het verkeerde stuurprogramma is geselecteerd, selecteert u het juiste stuurprogramma in het vervolgkeuzemenu **Stuurprogramma**.
8. Klik op **OK** om uw wijzigingen op te slaan.

Oorzaak: Het apparaat was niet ingesteld als standaard printer, of de verkeerde driver kan zijn geconfigureerd.

Als het probleem hiermee niet verholpen is, probeert u de volgende oplossing.

Oplossing 5: bepaal of de werking van de printer is onderbroken of de printer offline is

Oplossing: Controleer of de werking van het apparaat niet is onderbroken en of het apparaat niet offline is.

Controleren of de werking van de printer is onderbroken of de printer offline is

1. Ga, afhankelijk van het besturingssysteem, op een van de volgende manieren te werk:
 - Windows Vista: Klik op de taakbalk van Windows op **Start**, klik op **Configuratiescherm** en klik op **Printers**.
 - Windows XP: Klik op de taakbalk van Windows op **Start**, klik op **Configuratiescherm** en klik op **Printers en faxapparaten**.
2. Dubbelklik op het pictogram van uw apparaat om de afdrukwachtrij te openen.
3. Zorg ervoor dat in het menu **Printer Afdrukken onderbreken** of **Printer offline gebruiken** niet is aangevinkt.
Zorg ervoor dat in het menu **Printer Afdrukken onderbreken** of **Printer offline gebruiken** niet is aangevinkt. Als een ervan of beide wel zijn geselecteerd, verwijder het vinkje dan door erop te klikken. Als het menu de optie **Printer online gebruiken** bevat, selecteer dan die optie om er een vinkje naast te zetten.
4. Als u wijzigingen hebt doorgevoerd, probeert u opnieuw af te drukken.

Oorzaak: De werking van het apparaat was onderbroken of het apparaat was offline.

Als het probleem hiermee niet verholpen is, probeert u de volgende oplossing.

Oplossing 6: verwijder de taken manueel uit de afdrukwachtrij

Oplossing: Maak de afdrukwachtrij manueel leeg.

De afdrukwachtrij manueel leegmaken

1. Ga, afhankelijk van het besturingssysteem, op een van de volgende manieren te werk:
 - Windows Vista: Klik op de taakbalk van Windows op **Start**, klik op **Configuratiescherm** en klik op **Printers**.
 - Windows XP: Klik op de taakbalk van Windows op **Start**, klik op **Configuratiescherm** en klik op **Printers en faxapparaten**.
2. Dubbelklik op het pictogram van uw apparaat om de afdrukwachtrij te openen.
3. Klik in het menu **Printer** op **Alle documenten annuleren** of op **Afdrukdocumenten verwijderen** en klik vervolgens op **Ja** om te bevestigen.
4. Als er nog steeds documenten in de wachtrij staan, start u de computer opnieuw op en probeert u daarna opnieuw af te drukken.
5. Controleer de afdrukwachtrij nogmaals om te zien of ze leeg is en probeer vervolgens opnieuw af te drukken.
Als de afdrukwachtrij niet leeg is, of als ze leeg is maar de afdruktaken nog steeds niet worden uitgevoerd, gaat u over naar de volgende oplossing.

Oorzaak: De wachtrij moest manueel worden leeggemaakt.

Als het probleem hiermee niet verholpen is, probeert u de volgende oplossing.

Oplossing 7: De printspooler stoppen en opnieuw starten

Oplossing: Start de printspooler opnieuw op.

De printspooler stoppen en opnieuw starten

1. Klik op de taakbalk van Windows op **Start** en klik vervolgens op **Configuratiescherm**.
2. Dubbelklik op **Beheerinstrumenten** en vervolgens op **Services**.
3. Scrol naar beneden in de lijst en klik op **Printspooler** en vervolgens op **Stoppen** om de service te stoppen.
4. Klik op **Start** en vervolgens op **OK** om de service opnieuw te starten.
5. Start de computer opnieuw op en probeer daarna opnieuw af te drukken.

Oorzaak: De printspooler moest worden herstart.

Als het probleem hiermee niet verholpen is, probeert u de volgende oplossing.

Oplossing 8: Controleer of de softwaretoepassing een probleem heeft

Oplossing: Controleer of de softwaretoepassing het probleem veroorzaakt.

De softwareapplicatie controleren

1. Sluit de softwareapplicatie en open ze weer.
2. Probeer opnieuw af te drukken vanaf de softwareapplicatie.

 **Opmerking** Mogelijk wordt afdrucken vanuit een DOS-applicatie niet door de printer ondersteund. Ga na of de software een op Windows gebaseerd programma of een op DOS gebaseerd programma is. Dat kunt u doen door de systeemvereisten van het programma te controleren.

3. Probeer af te drukken vanuit Notepad om te zien of het probleem bij de softwareapplicatie of bij de driver zit.

Afdrukken vanuit Notepad

- a. Klik op de taakbalk van Windows op **Start** en klik vervolgens op **Programma's** of **Alle programma's**.
- b. Klik op **Bureau-accessoires** en vervolgens op **Kladblok**.
- c. Typ een paar tekens tekst in Kladblok.
- d. Klik op **Bestand** en vervolgens op **Afdrukken**.
4. Als u wel vanuit Kladblok maar niet vanuit de softwareapplicatie kunt afdrucken, neem dan contact op met de fabrikant van de applicatie.

Oorzaak: De softwaretoepassing heeft gefaald of kon niet samenwerken met de printdriver.

Het apparaat is mogelijk niet correct geïnstalleerd

Probeer het probleem op te lossen met de volgende oplossingen. De oplossingen staan in volgorde, met de meest waarschijnlijke oplossing eerst. Als de eerste oplossing het probleem niet oplost, gaat u verder met de resterende oplossingen tot het probleem is opgelost.

- [Oplossing 1: Stel het toestel opnieuw in](#)
- [Oplossing 2: Controleer het netsnoer en de USB-kabel](#)
- [Oplossing 3: Start de computer opnieuw op.](#)
- [Oplossing 4: Maak de installatie van het apparaat ongedaan en installeer deze opnieuw](#)
- [Oplossing 5: Maak de HP Photosmart software-installatie ongedaan en installeer deze opnieuw.](#)

Oplossing 1: Stel het toestel opnieuw in

Oplossing: Schakel het apparaat uit en reset het door het netsnoer los te koppelen. Wacht 60 seconden en sluit het netsnoer weer aan. Schakel het apparaat in.

Oorzaak: Het apparaat moest worden gereset.

Als het probleem hiermee niet verholpen is, probeert u de volgende oplossing.

Oplossing 2: Controleer het netsnoer en de USB-kabel

Oplossing: Zorg ervoor dat het netsnoer en de USB-kabel goed zijn aangesloten en bevestigd. Ga ook na of het product is ingeschakeld.

De stroomtoevoer controleren

1. Controleer of het netsnoer goed is aangesloten op het apparaat en de netsnoeradapter. Plaats het netsnoer in een wandcontactdoos, piekbeveiliging of stekkerblok.

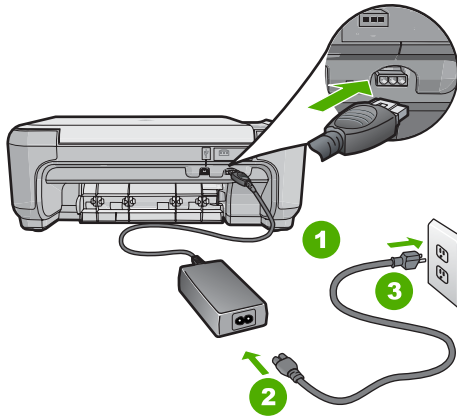

1	Aansluiting van netsnoer
2	Netsnoer en -adapter
3	Stopcontact

2. Zorg ervoor dat het apparaat aan staat.
3. Als het apparaat geen elektrische stroom ontvangt, sluit het dan op een ander stopcontact aan.
4. Schakel het apparaat uit en reset het door het netsnoer los te koppelen.
5. Wacht 5 seconden en sluit het netsnoer weer aan.
6. Schakel het apparaat in.
7. Probeer nogmaals te scannen.

De USB-verbinding controleren

1. Controleer of de USB-kabel goed is aangesloten op de USB-poort aan de achterzijde van het apparaat.
2. Zorg ervoor dat het andere uiteinde van de USB-kabel is aangesloten op een USB-poort van de computer.

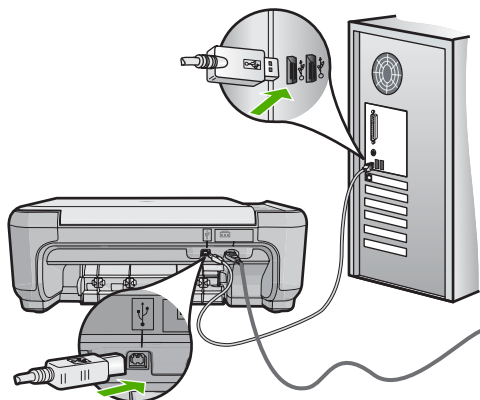

3. Probeer nogmaals te scannen.
Als de scan mislukt, gaat u naar de volgende stap.
4. Voer een van de volgende stappen uit, afhankelijk van de wijze waarop het apparaat is aangesloten op de computer:
 - Als de USB-kabel is aangesloten op een USB-hub, probeer de USB-kabel dan los te koppelen uit de hub te trekken en weer aan te sluiten. Als dat niet werkt, probeert u de hub uit en vervolgens weer aan te zetten. Probeer ten slotte de kabel van de hub los te koppelen en direct op de computer aan te sluiten.
 - Als de USB-kabel op een dockingstation voor een laptop is aangesloten, koppelt u de kabel los van het dockingstation en sluit u deze rechtstreeks op de computer aan.
 - Wanneer de USB-kabel rechtstreeks is aangesloten op de computer, probeer deze dan op een andere USB-poort van de computer aan te sluiten.
5. Als er andere USB-apparaten zijn aangesloten op de computer, koppel de andere apparaten dan los, behalve het toetsenbord en de muis.
6. Controleer de USB-kabel om zeker te zijn dat deze goed werkt.

 **Opmerking** Als u een oudere kabel gebruikt, werkt deze mogelijk niet goed. Sluit de kabel op een ander product aan en controleer of de USB-kabel werkt. Als u problemen ondervindt, moet de USB-kabel waarschijnlijk worden vervangen. De kabel mag niet langer zijn dan 3 meter lang zijn.

7. Als u een andere USB-kabel beschikbaar hebt, probeer die dan te gebruiken.
8. Start de computer opnieuw op.
9. Probeer nogmaals te scannen nadat de computer opnieuw is opgestart.

Oorzaak: Het netsnoer of de USB-kabel is niet juist bevestigd.

Als het probleem hiermee niet verholpen is, probeert u de volgende oplossing.

Oplossing 3: Start de computer opnieuw op.

Oplossing: Start de computer opnieuw op.

Oorzaak: Het is mogelijk dat u de computer niet opnieuw hebt opgestart nadat u de software van het apparaat hebt geïnstalleerd. Of misschien was er een ander probleem met de computer.

Als het probleem hiermee niet verholpen is, probeert u de volgende oplossing.

Oplossing 4: Maak de installatie van het apparaat ongedaan en installeer deze opnieuw

Oplossing: Verwijder het apparaat van het bedieningspaneel **Printers en faxen** en installeer het vervolgens opnieuw.

De apparaatinstallatie ongedaan maken en opnieuw installeren

1. Koppel de USB-kabel tussen het apparaat en de computer los.
2. Klik op de taakbalk van Windows op **Start, Printers en faxen**.
3. Klik met de rechtermuisknop op het apparaat en selecteer **Verwijderen**.
4. Wacht enkele seconden en sluit vervolgens het apparaat weer op de computer aan met de USB-kabel.
5. Volg de aanwijzingen op het scherm op het product opnieuw te installeren.

Oorzaak: Er was mogelijk een probleem toen u het apparaat aanvankelijk installeerde.

Als het probleem hiermee niet verholpen is, probeert u de volgende oplossing.

Oplossing 5: Maak de HP Photosmart software-installatie ongedaan en installeer deze opnieuw.

Oplossing: Maak de installatie van de HP Photosmart-software volledig ongedaan op de computer en herinstalleer het apparaat met behulp van de cd die met het apparaat werd geleverd.

De software-installatie ongedaan maken en opnieuw installeren

1. Klik op de taakbalk van Windows op **Start, Instellingen, Configuratiescherm**.
2. Dubbelklik op **Software**.
3. Verwijder alle items die gerelateerd zijn aan de HP scansoftware.
Er verschijnt een prompt op de computer waarin u wordt verzocht de computer opnieuw op te starten na het verwijderen van programma's uit de lijst in **Programma's toevoegen/verwijderen**.
4. Kies **Klik hier om later opnieuw te starten**.
5. Koppel het apparaat los van de computer en start de computer opnieuw op.



Opmerking Het is belangrijk dat u het apparaat loskoppelt voordat u de computer opnieuw opstart. Sluit het apparaat pas aan op de computer nadat u de software opnieuw hebt geïnstalleerd.

6. Plaats de cd-rom van de HP Photosmart in het cd-romstation van uw computer en start vervolgens de installatie opnieuw.

 **Opmerking** Als het configuratieprogramma niet wordt weergegeven, zoekt u naar het bestand setup.exe op de cd-rom en dubbelklikt u op dit bestand.

7. Volg de instructies op het scherm en in de Installatiehandleiding die met het apparaat werden meegeleverd.
8. Als u nog steeds problemen ondervindt bij het scannen, verwijder dan de volgende hulpprogramma's uit de lijst Programma's toevoegen/verwijderen indien deze aanwezig zijn.

 **Let op** Als de computer door HP of Compaq is gefabriceerd, verwijder dan **geen** andere toepassingen dan die hieronder zijn vermeld.

- Functies van HP Imaging device
- HP Documentviewer
- HP Photosmart Essential
- HP Image Zone
- HP-galerie voor foto en beeldbewerking
- HP Photosmart, Officejet, Deskjet, (met productnaam en softwareversie)
- HP Software Update
- HP Share to web
- HP Solution Center
- HP Director
- HP Memories Disk Greeting Card Creator 32

Oorzaak: Er was mogelijk een probleem toen u de HP Photosmart Software aanvankelijk installeerde.

Toestel niet gevonden

Probeer het probleem op te lossen met de volgende oplossingen. De oplossingen staan in volgorde, met de meest waarschijnlijke oplossing eerst. Als de eerste oplossing het probleem niet oplost, gaat u verder met de resterende oplossingen tot het probleem is opgelost.

- [Oplossing 1: Stel het toestel opnieuw in](#)
- [Oplossing 2: Controleer het netsnoer en de USB-kabel](#)
- [Oplossing 3: Start de computer opnieuw op.](#)
- [Oplossing 4: Maak de installatie van het apparaat ongedaan en installeer deze opnieuw](#)
- [Oplossing 5: Maak de HP Photosmart software-installatie ongedaan en installeer deze opnieuw.](#)

Oplossing 1: Stel het toestel opnieuw in

Oplossing: Schakel het apparaat uit en reset het door het netsnoer los te koppelen. Wacht 60 seconden en sluit het netsnoer weer aan. Schakel het apparaat in.

Oorzaak: U moest het apparaat opnieuw instellen.

Als het probleem hiermee niet verholpen is, probeert u de volgende oplossing.

Oplissing 2: Controleer het netsnoer en de USB-kabel

Oplossing: Controleer dat het netsnoer en de USB-kabel juist zijn aangesloten en van stroom voorzien. Controleer ook dat het apparaat is ingeschakeld.

De stroomtoevoer controleren

1. Controleer of het netsnoer goed is aangesloten op het apparaat en de netsnoeradapter. Plaats het netsnoer in een wandcontactdoos, piekbeveiliging of stekkerblok.

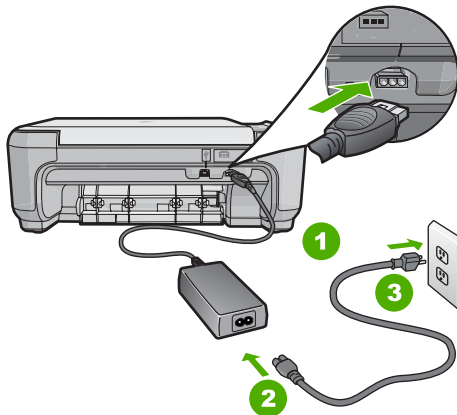

1	Aansluiting van netsnoer
2	Netsnoer en -adapter
3	Stopcontact

2. Zorg ervoor dat het apparaat aan staat.
3. Als het apparaat geen elektrische stroom ontvangt, sluit het dan op een ander stopcontact aan.
4. Schakel het apparaat uit en reset het door het netsnoer los te koppelen.
5. Wacht 5 seconden en sluit het netsnoer weer aan.
6. Schakel het apparaat in.
7. Probeer nogmaals te scannen.

De USB-verbinding controleren

1. Controleer of de USB-kabel goed is aangesloten op de USB-poort aan de achterzijde van het apparaat.
2. Zorg ervoor dat het andere uiteinde van de USB-kabel is aangesloten op een USB-poort van de computer.

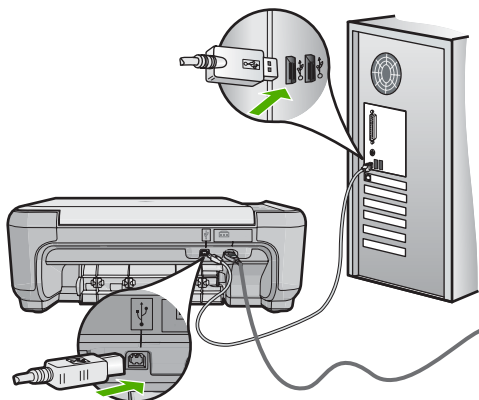

3. Probeer nogmaals te scannen.
Als de scan mislukt, gaat u naar de volgende stap.
4. Voer een van de volgende stappen uit, afhankelijk van de wijze waarop het apparaat is aangesloten op de computer:
 - Als de USB-kabel is aangesloten op een USB-hub, probeer de USB-kabel dan los te koppelen uit de hub te trekken en weer aan te sluiten. Als dat niet werkt, probeert u de hub uit en vervolgens weer aan te zetten. Probeer ten slotte de kabel van de hub los te koppelen en direct op de computer aan te sluiten.
 - Als de USB-kabel op een dockingstation voor een laptop is aangesloten, koppelt u de kabel los van het dockingstation en sluit u deze rechtstreeks op de computer aan.
 - Wanneer de USB-kabel rechtstreeks is aangesloten op de computer, probeer deze dan op een andere USB-poort van de computer aan te sluiten.
5. Als er andere USB-apparaten zijn aangesloten op de computer, koppel de andere apparaten dan los, behalve het toetsenbord en de muis.
6. Controleer de USB-kabel om zeker te zijn dat deze goed werkt.

 **Opmerking** Als u een oudere kabel gebruikt, werkt deze mogelijk niet goed. Sluit de kabel op een ander product aan en controleer of de USB-kabel werkt. Als u problemen ondervindt, moet de USB-kabel waarschijnlijk worden vervangen. De kabel mag niet langer zijn dan 3 meter lang zijn.

7. Als u een andere USB-kabel beschikbaar hebt, probeer die dan te gebruiken.
8. Start de computer opnieuw op.
9. Probeer nogmaals te scannen nadat de computer opnieuw is opgestart.

Oorzaak: Het netsnoer of de USB-kabel is niet juist bevestigd.

Als het probleem hiermee niet verholpen is, probeert u de volgende oplossing.

Oplossing 3: Start de computer opnieuw op.

Oplossing: Start de computer opnieuw op.

Oorzaak: Het is mogelijk dat u de computer niet opnieuw hebt opgestart nadat u de software van het apparaat hebt geïnstalleerd. Of misschien was er een ander probleem met de computer.

Als het probleem hiermee niet verholpen is, probeert u de volgende oplossing.

Oplossing 4: Maak de installatie van het apparaat ongedaan en installeer deze opnieuw

Oplossing: Maak de installatie van het apparaat ongedaan in het configuratiescherm **Printers en faxapparaten** en installeer het opnieuw.

De installatie van het apparaat ongedaan maken en opnieuw installeren

1. Koppel de USB-kabel los tussen het apparaat en de computer.
2. Klik op de taakbalk van Windows op **Start, Printers en faxapparaten**.
3. Klik met de rechtermuisknop op het productpictogram en selecteer **Verwijderen**.
4. Wacht een paar seconden en sluit het apparaat terug met de USB-kabel aan op de computer.
5. Volg de instructies op het scherm om het product opnieuw te installeren.

Oorzaak: Er was mogelijk een probleem toen u het apparaat aanvankelijk installeerde.

Als het probleem hiermee niet verholpen is, probeert u de volgende oplossing.

Oplossing 5: Maak de HP Photosmart software-installatie ongedaan en installeer deze opnieuw.

Oplossing: Maak de installatie van de HP Photosmart-software volledig ongedaan op de computer en herinstalleer het apparaat met behulp van de cd die met het apparaat werd geleverd.

De software-installatie ongedaan maken en opnieuw installeren

1. Klik op de taakbalk van Windows op **Start, Instellingen, Configuratiescherm**.
2. Dubbelklik op **Software**.
3. Verwijder alle items die gerelateerd zijn aan de HP scansoftware.
Er verschijnt een prompt op de computer waarin u wordt verzocht de computer opnieuw op te starten na het verwijderen van programma's uit de lijst in **Programma's toevoegen/verwijderen**.
4. Kies **Klik hier om later opnieuw te starten**.
5. Koppel het apparaat los van de computer en start de computer opnieuw op.



Opmerking Het is belangrijk dat u het apparaat loskoppelt voordat u de computer opnieuw opstart. Sluit het apparaat pas aan op de computer nadat u de software opnieuw hebt geïnstalleerd.

6. Plaats de cd-rom van de HP Photosmart in het cd-romstation van uw computer en start vervolgens de installatie opnieuw.

 **Opmerking** Als het configuratieprogramma niet wordt weergegeven, zoekt u naar het bestand setup.exe op de cd-rom en dubbelklikt u op dit bestand.

7. Volg de instructies op het scherm en in de Installatiehandleiding die met het apparaat werden meegeleverd.
8. Als u nog steeds problemen ondervindt bij het scannen, verwijder dan de volgende hulpprogramma's uit de lijst Programma's toevoegen/verwijderen indien deze aanwezig zijn.

 **Let op** Als de computer door HP of Compaq is gefabriceerd, verwijder dan **geen** andere toepassingen dan die hieronder zijn vermeld.

- Functies van HP Imaging device
- HP Documentviewer
- HP Photosmart Essential
- HP Image Zone
- HP-galerie voor foto en beeldbewerking
- HP Photosmart, Officejet, Deskjet, (met productnaam en softwareversie)
- HP Software Update
- HP Share to web
- HP Solution Center
- HP Director
- HP Memories Disk Greeting Card Creator 32

Oorzaak: Er was mogelijk een probleem toen u de HP Photosmart Software aanvankelijk installeerde.

Het apparaat kon geen beschikbare scanbestemmingen vinden

Probeer het probleem op te lossen met de volgende oplossingen. De oplossingen staan in volgorde, met de meest waarschijnlijke oplossing eerst. Als de eerste oplossing het probleem niet oplost, gaat u verder met de resterende oplossingen tot het probleem is opgelost.

- [Oplossing 1: Start de computer opnieuw op.](#)
- [Oplossing 2: Maak de HP Photosmart software-installatie ongedaan en installeer deze opnieuw.](#)

Oplossing 1: Start de computer opnieuw op.

Oplossing: Start de computer opnieuw op.

Oorzaak: Het is mogelijk dat u de computer niet opnieuw hebt opgestart nadat u de software van het apparaat hebt geïnstalleerd. Of misschien was er een ander probleem met de computer.

Als het probleem hiermee niet verholpen is, probeert u de volgende oplossing.

Oplossing 2: Maak de HP Photosmart software-installatie ongedaan en installeer deze opnieuw.

Oplossing: Maak de installatie van de HP Photosmart-software volledig ongedaan op de computer en herinstalleer het apparaat met behulp van de cd die met het apparaat werd geleverd.

De software-installatie ongedaan maken en opnieuw installeren

1. Klik op de taakbalk van Windows op **Start, Instellingen, Configuratiescherm**.
2. Dubbelklik op **Software**.
3. Verwijder alle items die gerelateerd zijn aan de HP scansoftware.
Er verschijnt een prompt op de computer waarin u wordt verzocht de computer opnieuw op te starten na het verwijderen van programma's uit de lijst in **Programma's toevoegen/verwijderen**.
4. Kies **Klik hier om later opnieuw te starten**.
5. Koppel het apparaat los van de computer en start de computer opnieuw op.



Opmerking Het is belangrijk dat u het apparaat loskoppelt voordat u de computer opnieuw opstart. Sluit het apparaat pas aan op de computer nadat u de software opnieuw hebt geïnstalleerd.

6. Plaats de cd-rom van de HP Photosmart in het cd-romstation van uw computer en start vervolgens de installatie opnieuw.



Opmerking Als het configuratieprogramma niet wordt weergegeven, zoekt u naar het bestand setup.exe op de cd-rom en dubbelklikt u op dit bestand.

7. Volg de instructies op het scherm en in de Installatiehandleiding die met het apparaat werden meegeleverd.
8. Als u nog steeds problemen ondervindt bij het scannen, verwijder dan de volgende hulpprogramma's uit de lijst Programma's toevoegen/verwijderen indien deze aanwezig zijn.



Let op Als de computer door HP of Compaq is gefabriceerd, verwijder dan **geen** andere toepassingen dan die hieronder zijn vermeld.

- Functies van HP Imaging device
- HP Documentviewer
- HP Photosmart Essential
- HP Image Zone
- HP-galerie voor foto en beeldbewerking
- HP Photosmart, Officejet, Deskjet, (met productnaam en softwareversie)
- HP Software Update
- HP Share to web
- HP Solution Center
- HP Director
- HP Memories Disk Greeting Card Creator 32

Oorzaak: Er was mogelijk een probleem toen u de HP Photosmart Software aanvankelijk installeerde.

Een vereist software-component werd niet gevonden of was onjuist geïnstalleerd

Oplossing: Maak de installatie van de HP Photosmart-software volledig ongedaan op de computer en herinstalleer het apparaat met behulp van de cd die met het apparaat werd geleverd.

De software-installatie ongedaan maken en opnieuw installeren

1. Klik op de taakbalk van Windows op **Start, Instellingen, Configuratiescherm**.
2. Dubbelklik op **Software**.
3. Verwijder alle items die gerelateerd zijn aan de HP scansoftware.
Er verschijnt een prompt op de computer waarin u wordt verzocht de computer opnieuw op te starten na het verwijderen van programma's uit de lijst in **Programma's toevoegen/verwijderen**.
4. Kies **Klik hier om later opnieuw te starten**.
5. Koppel het apparaat los van de computer en start de computer opnieuw op.



Opmerking Het is belangrijk dat u het apparaat loskoppelt voordat u de computer opnieuw opstart. Sluit het apparaat pas aan op de computer nadat u de software opnieuw hebt geïnstalleerd.

6. Plaats de cd-rom van de HP Photosmart in het cd-romstation van uw computer en start vervolgens de installatie opnieuw.



Opmerking Als het configuratieprogramma niet wordt weergegeven, zoekt u naar het bestand setup.exe op de cd-rom en dubbelklikt u op dit bestand.

7. Volg de instructies op het scherm en in de Installatiehandleiding die met het apparaat werden meegeleverd.
8. Als u nog steeds problemen ondervindt bij het scannen, verwijder dan de volgende hulpprogramma's uit de lijst Programma's toevoegen/verwijderen indien deze aanwezig zijn.



Let op Als de computer door HP of Compaq is gefabriceerd, verwijder dan **geen** andere toepassingen dan die hieronder zijn vermeld.

- Functies van HP Imaging device
- HP Documentviewer
- HP Photosmart Essential
- HP Image Zone
- HP-galerie voor foto en beeldbewerking
- HP Photosmart, Officejet, Deskjet, (met productnaam en softwareversie)
- HP Software Update
- HP Share to web
- HP Solution Center
- HP Director
- HP Memories Disk Greeting Card Creator 32

Oorzaak: Er was mogelijk een probleem toen u de HP Photosmart Software aanvankelijk installeerde.

Er is een fout opgetreden bij het verbinden met het apparaat

Probeer het probleem op te lossen met de volgende oplossingen. De oplossingen staan in volgorde, met de meest waarschijnlijke oplossing eerst. Als de eerste oplossing het probleem niet oplost, gaat u verder met de resterende oplossingen tot het probleem is opgelost.

- [Oplossing 1: Stel het toestel opnieuw in](#)
- [Oplossing 2: Controleer het netsnoer en de USB-kabel](#)
- [Oplossing 3: Start de computer opnieuw op.](#)
- [Oplossing 4: Maak de installatie van het apparaat ongedaan en installeer deze opnieuw](#)
- [Oplossing 5: Maak de HP Photosmart software-installatie ongedaan en installeer deze opnieuw.](#)
- [Oplossing 6: neem contact op met HP-ondersteuning voor onderhoud](#)

Oplossing 1: Stel het toestel opnieuw in

Oplossing: Schakel het apparaat uit en reset het door het netsnoer los te koppelen. Wacht 60 seconden en sluit het netsnoer weer aan. Schakel het apparaat in.

Oorzaak: U moest het apparaat opnieuw instellen.

Als het probleem hiermee niet verholpen is, probeert u de volgende oplossing.

Oplossing 2: Controleer het netsnoer en de USB-kabel

Oplossing: Zorg ervoor dat het netsnoer en de USB-kabel goed zijn aangesloten en bevestigd. Ga ook na of het product is ingeschakeld.

De stroomtoevoer controleren

1. Controleer of het netsnoer goed is aangesloten op het apparaat en de netsnoeradapter. Plaats het netsnoer in een wandcontactdoos, piekbeveiliging of stekkerblok.

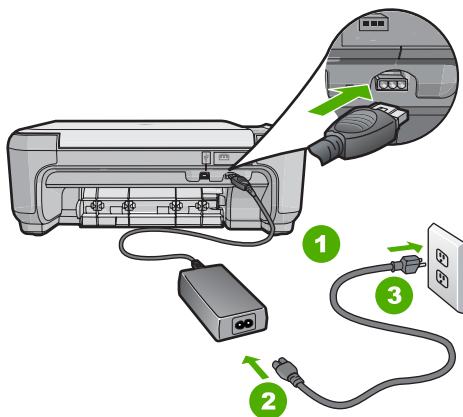

1	Aansluiting van netsnoer
2	Netsnoer en -adapter
3	Stopcontact

2. Zorg ervoor dat het apparaat aan staat.
3. Als het apparaat geen elektrische stroom ontvangt, sluit het dan op een ander stopcontact aan.
4. Schakel het apparaat uit en reset het door het netsnoer los te koppelen.
5. Wacht 5 seconden en sluit het netsnoer weer aan.
6. Schakel het apparaat in.
7. Probeer nogmaals te scannen.

De USB-verbinding controleren

1. Controleer of de USB-kabel goed is aangesloten op de USB-poort aan de achterzijde van het apparaat.
2. Zorg ervoor dat het andere uiteinde van de USB-kabel is aangesloten op een USB-poort van de computer.

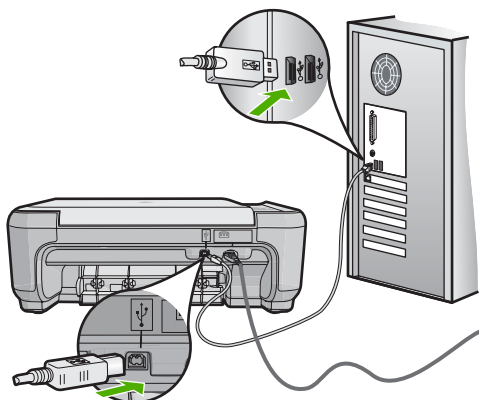

3. Probeer nogmaals te scannen.
Als de scan mislukt, gaat u naar de volgende stap.
4. Voer een van de volgende stappen uit, afhankelijk van de wijze waarop het apparaat is aangesloten op de computer:
 - Als de USB-kabel is aangesloten op een USB-hub, probeer de USB-kabel dan los te koppelen uit de hub te trekken en weer aan te sluiten. Als dat niet werkt, probeert u de hub uit en vervolgens weer aan te zetten. Probeer ten slotte de kabel van de hub los te koppelen en direct op de computer aan te sluiten.
 - Als de USB-kabel op een dockingstation voor een laptop is aangesloten, koppelt u de kabel los van het dockingstation en sluit u deze rechtstreeks op de computer aan.
 - Wanneer de USB-kabel rechtstreeks is aangesloten op de computer, probeer deze dan op een andere USB-poort van de computer aan te sluiten.
5. Als er andere USB-apparaten zijn aangesloten op de computer, koppel de andere apparaten dan los, behalve het toetsenbord en de muis.
6. Controleer de USB-kabel om zeker te zijn dat deze goed werkt.



Opmerking Als u een oudere kabel gebruikt, werkt deze mogelijk niet goed. Sluit de kabel op een ander product aan en controleer of de USB-kabel werkt. Als u problemen ondervindt, moet de USB-kabel waarschijnlijk worden vervangen. De kabel mag niet langer zijn dan 3 meter lang zijn.

7. Als u een andere USB-kabel beschikbaar hebt, probeer die dan te gebruiken.
8. Start de computer opnieuw op.
9. Probeer nogmaals te scannen nadat de computer opnieuw is opgestart.

Oorzaak: Het netsnoer of de USB-kabel is niet juist bevestigd.

Als het probleem hiermee niet verholpen is, probeert u de volgende oplossing.

Oplossing 3: Start de computer opnieuw op.

Oplossing: Start de computer opnieuw op.

Oorzaak: Het is mogelijk dat u de computer niet opnieuw hebt opgestart nadat u de software van het apparaat hebt geïnstalleerd. Of misschien was er een ander probleem met de computer.

Als het probleem hiermee niet verholpen is, probeert u de volgende oplossing.

Oplossing 4: Maak de installatie van het apparaat ongedaan en installeer deze opnieuw

Oplossing: Verwijder het apparaat van het bedieningspaneel **Printers en faxen** en installeer het vervolgens opnieuw.

De apparaatinstallatie ongedaan maken en opnieuw installeren

1. Koppel de USB-kabel tussen het apparaat en de computer los.
2. Klik op de taakbalk van Windows op **Start, Printers en faxen**.
3. Klik met de rechtermuisknop op het apparaat en selecteer **Verwijderen**.
4. Wacht enkele seconden en sluit vervolgens het apparaat weer op de computer aan met de USB-kabel.
5. Volg de aanwijzingen op het scherm op het product opnieuw te installeren.

Oorzaak: Er was mogelijk een probleem toen u het apparaat aanvankelijk installeerde.

Als het probleem hiermee niet verholpen is, probeert u de volgende oplossing.

Oplossing 5: Maak de HP Photosmart software-installatie ongedaan en installeer deze opnieuw.

Oplossing: Maak de installatie van de HP Photosmart-software volledig ongedaan op de computer en herinstalleer het apparaat met behulp van de cd die met het apparaat werd geleverd.

De software-installatie ongedaan maken en opnieuw installeren

1. Klik op de taakbalk van Windows op **Start, Instellingen, Configuratiescherm**.
2. Dubbelklik op **Software**.
3. Verwijder alle items die gerelateerd zijn aan de HP scansoftware.
Er verschijnt een prompt op de computer waarin u wordt verzocht de computer opnieuw op te starten na het verwijderen van programma's uit de lijst in **Programma's toevoegen/verwijderen**.
4. Kies **Klik hier om later opnieuw te starten**.
5. Koppel het apparaat los van de computer en start de computer opnieuw op.

 **Opmerking** Het is belangrijk dat u het apparaat loskoppelt voordat u de computer opnieuw opstart. Sluit het apparaat pas aan op de computer nadat u de software opnieuw hebt geïnstalleerd.

6. Plaats de cd-rom van de HP Photosmart in het cd-romstation van uw computer en start vervolgens de installatie opnieuw.

 **Opmerking** Als het configuratieprogramma niet wordt weergegeven, zoekt u naar het bestand setup.exe op de cd-rom en dubbelklikt u op dit bestand.

7. Volg de instructies op het scherm en in de Installatiehandleiding die met het apparaat werden meegeleverd.
8. Als u nog steeds problemen ondervindt bij het scannen, verwijder dan de volgende hulpprogramma's uit de lijst Programma's toevoegen/verwijderen indien deze aanwezig zijn.

△ **Let op** Als de computer door HP of Compaq is gefabriceerd, verwijder dan **geen** andere toepassingen dan die hieronder zijn vermeld.

- Functies van HP Imaging device
- HP Documentviewer
- HP Photosmart Essential
- HP Image Zone
- HP-galerie voor foto en beeldbewerking
- HP Photosmart, Officejet, Deskjet, (met productnaam en softwareversie)
- HP Software Update
- HP Share to web
- HP Solution Center
- HP Director
- HP Memories Disk Greeting Card Creator 32

Oorzaak: Er was mogelijk een probleem toen u de HP Photosmart Software aanvankelijk installeerde.

Als het probleem hiermee niet verholpen is, probeert u de volgende oplossing.

Oplissing 6: neem contact op met HP-ondersteuning voor onderhoud

Oplissing: Als u alle stappen van de vorige oplossingen hebt uitgevoerd en nog steeds een probleem ondervindt, neemt u contact op met HP-ondersteuning voor onderhoud.

Bezoek: www.hp.com/support.

Kies uw land/regio in de keuzelijst en klik vervolgens op **Neem contact op met HP** voor technische ondersteuning.

Oorzaak: U hebt mogelijk hulp nodig om het toestel of de software goed te kunnen laten functioneren.

Ontbrekende HP Photosmart-software

Probeer het probleem op te lossen met de volgende oplossingen. De oplossingen staan in volgorde, met de meest waarschijnlijke oplossing eerst. Als de eerste oplossing het probleem niet oplost, gaat u verder met de resterende oplossingen tot het probleem is opgelost.

- [Oplissing 1: De HP Photosmart software installeren](#)
- [Oplissing 2: Schakel de printer in](#)
- [Oplissing 3: Zet de computer aan](#)
- [Oplissing 4: Controleer de verbinding van de printer met de computer](#)

Oplossing 1: De HP Photosmart software installeren

Oplossing: Installeer de HP Photosmart-software die bij de printer is geleverd. Start de computer opnieuw nadat u de software opnieuw hebt geïnstalleerd.

De HP Photosmart-software installeren.

1. Plaats de cd-rom van de printer in het cd-romstation van uw computer en start vervolgens de installatie opnieuw.
2. Klik op **Meer software installeren** om de HP Photosmart-software te installeren.
3. Volg de instructies op het scherm en in de Installatiehandleiding van de printer.

Oorzaak: De HP Photosmart-software is niet geïnstalleerd.

Als het probleem hiermee niet verholpen is, probeert u de volgende oplossing.

Oplossing 2: Schakel de printer in

Oplossing: Schakel de printer in.

Oorzaak: De printer stond uit.

Als het probleem hiermee niet verholpen is, probeert u de volgende oplossing.

Oplossing 3: Zet de computer aan

Oplossing: Zet de computer aan

Oorzaak: De computer stond uit.

Als het probleem hiermee niet verholpen is, probeert u de volgende oplossing.

Oplossing 4: Controleer de verbinding van de printer met de computer

Oplossing: Controleer de verbinding van de printer met de computer. Controleer of de USB-kabel goed is aangesloten op de USB-poort aan de achterzijde van de printer. Controleer of andere kant van de USB-kabel is aangesloten op een USB-poort van uw computer. Als de kabel goed is aangesloten, schakelt u de printer uit en weer in.

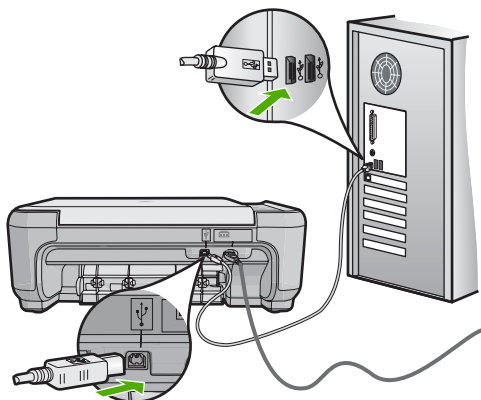

Als u meer wilt weten over het instellen van de printer en het aansluiten ervan op de computer, raadpleegt u de installatiehandleiding die is meegeleverd met de printer.

Oorzaak: De printer is niet goed aangesloten op de computer.

Bestanden

Hieronder vindt u een lijst met foutberichten die worden weergegeven bij problemen met het bestand:

- [Fout tijdens lezen of schrijven van bestand](#)
- [Onleesbare bestanden. NN-bestanden konden niet worden gelezen](#)
- [Kan foto's niet vinden](#)
- [Bestand niet gevonden](#)
- [Bestandsindeling niet ondersteund](#)
- [Ongeldige bestandsnaam](#)
- [Ondersteunde bestandstypen voor het apparaat](#)
- [Bestand beschadigd](#)

Fout tijdens lezen of schrijven van bestand

Oplossing: Controleer of u de juiste map en bestandsnaam hebt.

Oorzaak: De software voor het apparaat is niet in staat om het bestand te openen of op te slaan.

Onleesbare bestanden. NN-bestanden konden niet worden gelezen

Oplossing: Plaats de geheugenkaart opnieuw in het apparaat. Als dit niet werkt, maakt u de foto's opnieuw met uw digitale camera. Als u de foto's al hebt overgebracht naar de computer, kunt u proberen deze bestanden af te drukken met de HP Photosmart-software. Het is mogelijk dat de kopieën niet zijn beschadigd.

Oorzaak: Enkele bestanden op de ingevoerde geheugenkaart zijn beschadigd.

Kan foto's niet vinden

Probeer het probleem op te lossen met de volgende oplossingen. De oplossingen staan in volgorde, met de meest waarschijnlijke oplossing eerst. Als de eerste oplossing het probleem niet oplost, gaat u verder met de resterende oplossingen tot het probleem is opgelost.

- [Oplossing 1: Plaats de geheugenkaart terug](#)
- [Oplossing 2: Foto's afdrukken vanaf de computer](#)

Oplossing 1: Plaats de geheugenkaart terug

Oplossing: Plaats de geheugenkaart terug. Als dit niet werkt, maakt u de foto's opnieuw met uw digitale camera. Als u de foto's al hebt overgebracht naar de computer, kunt u proberen deze bestanden af te drukken met de HP Photosmart-software. Het is mogelijk dat de kopieën niet zijn beschadigd.

Oorzaak: Enkele bestanden op de ingevoerde geheugenkaart zijn beschadigd. Als het probleem hiermee niet verholpen is, probeert u de volgende oplossing.

Oplossing 2: Foto's afdrukken vanaf de computer

Oplossing: Als u wat foto's maakt met uw digitale camera, of als u voordien foto's op uw computer hebt opgeslagen, kunt u ze afdrukken met de HP Photosmart-software.

Oorzaak: Er zijn geen foto's gevonden op de geheugenkaart.

Bestand niet gevonden

Oplossing: Sluit enkele toepassingen en probeer de taak opnieuw uit te voeren.

Oorzaak: Er was onvoldoende geheugen beschikbaar op uw computer om een afdrukvoorbeeldbestand te creëren.

Bestandsindeling niet ondersteund

Oplossing: Open het bestand in een andere toepassing en sla het op in een indeling die de HP-software herkent.

Oorzaak: De HP-software herkent en ondersteunt de bestandsindeling niet van de afbeelding die u wilt openen of opslaan. Als de bestandsextensie aangeeft dat het een ondersteund bestandstype betreft, is het bestand wellicht beschadigd.

Ongeldige bestandsnaam

Oplossing: Controleer of de bestandsnaam geen ongeldige symbolen bevat.

Oorzaak: De bestandsnaam die u hebt opgegeven, was ongeldig.

Ondersteunde bestandstypen voor het apparaat

De software van het apparaat herkent alleen JPG- en TIF-afbeeldingen.

Bestand beschadigd

Probeer het probleem op te lossen met de volgende oplossingen. De oplossingen staan in volgorde, met de meest waarschijnlijke oplossing eerst. Als de eerste oplossing het probleem niet oplost, gaat u verder met de resterende oplossingen tot het probleem is opgelost.

- [Oplossing 1: Plaats de geheugenkaart opnieuw in het apparaat](#)
- [Oplossing 2: Formateer de geheugenkaart in uw digitale camera opnieuw.](#)

Oplossing 1: Plaats de geheugenkaart opnieuw in het apparaat

Oplossing: Plaats de geheugenkaart opnieuw in het apparaat. Als dit niet werkt, maakt u de foto's opnieuw met uw digitale camera. Als u de foto's al hebt overgebracht naar de computer, kunt u proberen deze bestanden af te drukken met de HP Photosmart-software. Het is mogelijk dat de kopieën niet zijn beschadigd.

Oorzaak: Enkele bestanden op de ingevoerde geheugenkaart zijn beschadigd. Als het probleem hiermee niet verholpen is, probeert u de volgende oplossing.

Oplossing 2: Formateer de geheugenkaart in uw digitale camera opnieuw.

Oplossing: Controleer of op het computerscherm een foutbericht wordt weergegeven dat de afbeelding op de geheugenkaart beschadigd is.

Als het bestandssysteem op de kaart beschadigd is, formateert u de geheugenkaart in de digitale camera opnieuw.

△ **Let op** Bij het formatteren van de geheugenkaart worden alle foto's op de kaart verwijderd. Als u de foto's al van de geheugenkaart naar een computer hebt overgebracht, kunt u proberen of u de foto's van de computer kunt afdrukken. Anders moet u foto's die u eventueel kwijt bent, opnieuw maken.

Oorzaak: Het bestandssysteem op de geheugenkaart is beschadigd.

Gebruikersfouten

Hieronder vindt u een lijst met veelvoorkomende gebruikersfouten:

- [Kan niet bijsnijden](#)
- [Fout afdrukken zonder rand](#)
- [Geheugenkaartfout](#)
- [Niet verbonden](#)
- [Onvoldoende schijfruimte](#)
- [Geen toegang tot kaart](#)
- [Gebruik slechts één kaart tegelijk](#)
- [De kaart is verkeerd ingebracht](#)
- [De kaart is beschadigd](#)
- [De kaart is niet volledig ingebracht](#)

Kan niet bijsnijden

Probeer het probleem op te lossen met de volgende oplossingen. De oplossingen staan in volgorde, met de meest waarschijnlijke oplossing eerst. Als de eerste oplossing het probleem niet oplost, gaat u verder met de resterende oplossingen tot het probleem is opgelost.

- [Oplossing 1: Sluit een aantal toepassingen of start uw computer opnieuw op](#)
- [Oplossing 2: Maak de prullenbak op het bureaublad leeg](#)

Oplossing 1: Sluit een aantal toepassingen of start uw computer opnieuw op

Oplossing: Sluit alle onnodig geopende toepassingen, Dit geldt ook voor toepassingen die op de achtergrond draaien, zoals screensavers en antivirusprogramma's. (Vergeet niet het antivirusprogramma weer te activeren als u klaar bent.) Start de computer opnieuw op om het geheugen vrij te maken. Mogelijk moet u meer geheugen aanschaffen. Raadpleeg de documentatie bij de computer.

Oorzaak: De computer had onvoldoende geheugen beschikbaar.

Als het probleem hiermee niet verholpen is, probeert u de volgende oplossing.

Oplossing 2: Maak de prullenbak op het bureaublad leeg

Oplossing: Maak de prullenbak op het bureaublad leeg. Misschien moet u ook bestanden van de vaste schijf verwijderen. U kunt bijvoorbeeld tijdelijke bestanden verwijderen.

Oorzaak: Om te scannen hebt u minstens 50 MB beschikbare ruimte op de vaste schijf van de computer nodig.

Fout afdrukken zonder rand

Oplossing: U kunt niet afdrukken zonder rand als alleen de zwart printcartridge is geïnstalleerd. Installeer de driekleurenprintcartridge.

Zie voor meer informatie:

["De printcartridges vervangen" op pagina 73](#)

Oorzaak: Het apparaat was in de modus Inktback-up met alleen de zwarte printcartridge geïnstalleerd, en er werd een afdruktaak zonder rand gestart.

Geheugenkaartfout

Probeer het probleem op te lossen met de volgende oplossingen. De oplossingen staan in volgorde, met de meest waarschijnlijke oplossing eerst. Als de eerste oplossing het probleem niet oplost, gaat u verder met de resterende oplossingen tot het probleem is opgelost.

- [Oplossing 1: Verwijder alle geheugenkaarten op één na](#)
- [Oplossing 2: Duw de geheugenkaart helemaal vooruit](#)

Oplossing 1: Verwijder alle geheugenkaarten op één na

Oplossing: Verwijder alle geheugenkaarten op één na. Het apparaat leest de overgebleven geheugenkaart en geeft de eerste foto weer die op de geheugenkaart is opgeslagen.

Oorzaak: Er waren twee of meer geheugenkaarten tegelijk in het toestel geplaatst.

Als het probleem hiermee niet verholpen is, probeert u de volgende oplossing.

Oplossing 2: Duw de geheugenkaart helemaal vooruit

Oplossing: Verwijder de geheugenkaart en schuif deze opnieuw in de sleuf voor de geheugenkaart tot de kaart niet verder gaat.

Oorzaak: U had de geheugenkaart niet volledig in de sleuf gestoken.

Niet verbonden

Oplossing: Controleer of de computer is ingeschakeld en is aangesloten op het apparaat. Controleer bovendien of de software die bij het apparaat is meegeleverd, daadwerkelijk is geïnstalleerd.

Zie voor meer informatie:

Oorzaak: Verschillende situaties hebben ertoe geleid dat dit foutbericht wordt weergegeven.

- De computer stond niet aan.
 - Het apparaat is niet aangesloten op de computer.
 - De software die bij het apparaat is geleverd, is niet goed geïnstalleerd.
 - De software die bij het apparaat werd geleverd was geïnstalleerd, maar was niet actief.
-

Onvoldoende schijfruimte

Oplossing: Sluit enkele toepassingen en probeer de taak opnieuw uit te voeren.

Oorzaak: Er was onvoldoende ruimte beschikbaar om de taak uit te voeren.

Geen toegang tot kaart

Probeer het probleem op te lossen met de volgende oplossingen. De oplossingen staan in volgorde, met de meest waarschijnlijke oplossing eerst. Als de eerste oplossing het probleem niet oplost, gaat u verder met de resterende oplossingen tot het probleem is opgelost.

- [Oplossing 1: Verwijder alle geheugenkaarten op één na](#)
- [Oplossing 2: Duw de geheugenkaart helemaal vooruit](#)

Oplossing 1: Verwijder alle geheugenkaarten op één na

Oplossing: Verwijder alle geheugenkaarten op één na. Het apparaat leest de overgebleven geheugenkaart en geeft de eerste foto weer die op de geheugenkaart is opgeslagen.

Oorzaak: Er waren twee of meer geheugenkaarten tegelijk in het toestel geplaatst. Als het probleem hiermee niet verholpen is, probeert u de volgende oplossing.

Oplossing 2: Duw de geheugenkaart helemaal vooruit

Oplossing: Verwijder de geheugenkaart en schuif deze opnieuw in de sleuf voor de geheugenkaart tot de kaart niet verder gaat.

Oorzaak: U had de geheugenkaart niet volledig in de sleuf gestoken.

Gebruik slechts één kaart tegelijk

Oplossing: U kunt maar één geheugenkaart tegelijk inbrengen.

Als er meerdere geheugenkaarten tegelijk zijn geplaatst, zal het groene lampje Foto (naast de geheugenkaartsleuven) snel gaan knipperen en wordt een foutbericht op de computer weergegeven. Verwijder de tweede geheugenkaart om het probleem op te lossen.

Oorzaak: Er waren meerdere geheugenkaarten in het apparaat geplaatst.

De kaart is verkeerd ingebracht

Oplossing: Draai de geheugenkaart op die manier dat de labelzijde naar boven ligt en de contactpunten aan de kant van het apparaat liggen. Duw de kaart vervolgens in de geschikte sleuf tot het lampje Foto begint te branden.

Als de geheugenkaart niet op de juiste manier is geplaatst, zal het apparaat niet reageren en zal het groene lampje Foto (naast de geheugenkaartsleuven) snel beginnen knipperen.

Zodra de geheugenkaart op de juiste manier is geplaatst, zal het groene lampje Foto enkele seconden knipperen en dan blijven branden.

Oorzaak: De kaart was achterstevoren of ondersteboven geplaatst.

De kaart is beschadigd

Oplossing: Formateer de geheugenkaart in de camera opnieuw of formateer de geheugenkaart in een computer met Windows XP door de indeling FAT te selecteren. Zie de documentatie bij de digitale camera voor meer informatie.

△ **Let op** Bij het formatteren van de geheugenkaart worden alle foto's op de kaart verwijderd. Als u de foto's al van de geheugenkaart naar een computer hebt overgebracht, kunt u proberen of u de foto's van de computer kunt afdrukken. Anders moet u foto's die u eventueel kwijt bent, opnieuw maken.

Oorzaak: U hebt de kaart geformatteerd op een Windows XP-computer. Bij Windows XP wordt een geheugenkaart van 8 MB of minder en 64 MB of meer standaard geformatteerd met FAT32. Digitale camera's en overige toestellen gebruiken het FAT (FAT16 of FAT12) formaat en kunnen geen FAT32 geformatteerde kaart herkennen.

De kaart is niet volledig ingebracht

Oplossing: Controleer of de geheugenkaart volledig in de juiste sleuf op het apparaat is gestoken.

Als de geheugenkaart niet op de juiste manier is geplaatst, zal het apparaat niet reageren en zal het groene lampje Foto (naast de geheugenkaartsleuven) snel beginnen knipperen.

Zodra de geheugenkaart op de juiste manier is geplaatst, zal het groene lampje Foto enkele seconden knipperen en dan blijven branden.

Oorzaak: De geheugenkaart zat niet helemaal in de sleuf.

Papier

Hieronder vindt u een lijst met foutberichten die worden weergegeven bij problemen met het papier:

- [Papier ondersteboven](#)
- [Verkeerde richting papier](#)
- [Kan geen papier invoeren vanuit de invoerlade](#)
- [Inkt is bezig te drogen](#)
- [Papier is op](#)
- [Papier vastgelopen of verkeerd ingevoerd](#)
- [Papierconflict](#)
- [Verkeerde papierbreedte](#)

Papier ondersteboven

Oplossing: Plaats het papier in de invoerlade met de bedrukte zijde naar beneden.

Oorzaak: Het papier in de invoerlade zat ondersteboven.

Verkeerde richting papier

Oplossing: Plaats papier in de invoerlade met de korte rand naar voren en de afdrukzijde naar beneden. Schuif het papier zo ver mogelijk in de printer.

Oorzaak: Het papier in de invoerlade lag in de stand om in de breedte (liggend) te worden bedrukt.

Kan geen papier invoeren vanuit de invoerlade

Oplossing: Als het papier in het apparaat op is of als er slechts een paar vellen over zijn, dient u meer papier in de invoerlade te plaatsen. Als er nog papier in de invoerlade ligt, haal dan het papier eruit, maak een rechte stapel en plaats het papier weer terug in de invoerlade. Druk op **OK** op het bedieningspaneel om verder te gaan met de afdraktaak.

Oorzaak: De invoerlade bevatte te weinig papier.

Inkt is bezig te drogen

Oplossing: Laat het vel in de uitvoerlade zitten zolang het bericht wordt weergegeven. Als u het bedrukte vel moet verwijderen voor dit bericht is verdwenen, houdt u het bedrukte vel voorzichtig aan de onderzijde of bij de randen vast en legt u het op een vlak oppervlak om te drogen.

Oorzaak: Transparanten en bepaalde andere media hebben een langere droogtijd nodig dan normaal.

Papier is op

Probeer het probleem op te lossen met de volgende oplossingen. De oplossingen staan in volgorde, met de meest waarschijnlijke oplossing eerst. Als de eerste oplossing het probleem niet oplost, gaat u verder met de resterende oplossingen tot het probleem is opgelost.

- [Oplossing 1: Plaats de achterklep terug](#)
- [Oplossing 2: controleer of het papier op de juiste manier is geladen](#)
- [Oplossing 3: controleer de afdrukinstellingen](#)
- [Oplossing 4: Reinig de papierinvoerrollen met de HP Paper Feed Cleaning Kit](#)
- [Oplossing 5: reinig de rollen](#)
- [Oplossing 6: neem contact op met HP-ondersteuning voor onderhoud](#)

Oplossing 1: Plaats de achterklep terug

Oplossing: Als u de achterklep hebt verwijderd om een papierstoring te verhelpen, plaatst u de klep terug. Duw de klep voorzichtig naar voren totdat deze op zijn plaats klikt.

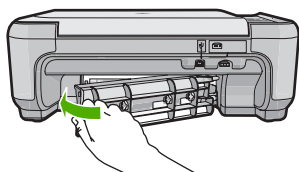

Oorzaak: De achterklep was van het product verwijderd.

Als het probleem hiermee niet verholpen is, probeert u de volgende oplossing.

Oplossing 2: controleer of het papier op de juiste manier is geladen

Oplossing: Zorg ervoor dat het papier op de juiste manier in de invoerlade is geplaatst.

Zie voor meer informatie:

["Papier laden" op pagina 20](#)

Oorzaak: Het papier is niet op de juiste wijze geladen.

Als het probleem hiermee niet verholpen is, probeert u de volgende oplossing.

Oplossing 3: controleer de afdrukinstellingen

Oplossing: Controleer de afdrukinstellingen.

- Controleer de instelling Papiersoort zodat deze overeenkomt met de papiersoort in de invoerlade.
- Controleer de instelling van de kopieerkwaliteit. Gebruik een hogere afdrukkwaliteit om meer inkt te gebruiken bij het afdrukken.

Zie voor meer informatie:

- "[De papiersoort voor afdrukken instellen](#)" op pagina 31
- "[De afdruksnelheid of afdrukkwaliteit wijzigen](#)" op pagina 32
- "[Afdrukken met Maximum aantal dpi](#)" op pagina 39
- "[De snelheid of kwaliteit van het kopiëren wijzigen](#)" op pagina 59

Oorzaak: De papiersoort of de instellingen voor de afdrukkwaliteit waren onjuist ingesteld.

Als het probleem hiermee niet verholpen is, probeert u de volgende oplossing.

Oplossing 4: Reinig de papierinvoerrollen met de HP Paper Feed Cleaning Kit

Oplossing: Voor bepaalde inkjet-producten is een speciale kit nodig, de HP Paper Feed Cleaning Kit, om de papierinvoerrollen te reinigen en dit probleem op te lossen. Om na te gaan of dit invloed heeft op uw product, gaat u naar: www.hp.com/support.

Zoek naar "HP Paper Feed Cleaning Kit" voor meer informatie over deze kit en om te controleren of u de kit voor uw product nodig hebt.

Oorzaak: De papierinvoerrollen waren vuil en moesten worden gereinigd met de HP Paper Feed Cleaning Kit.

Als het probleem hiermee niet verholpen is, probeert u de volgende oplossing.

Oplossing 5: reinig de rollen

Oplossing: Reinig de rollen.

Zorg dat u het volgende bij de hand hebt:

- Een pluisvrije doek of ander zacht materiaal dat niet rafelt of geen vezels achterlaat.
- Gedistilleerd water, gefilterd water of flessenwater.

De rollen reinigen

1. Schakel het toestel uit en koppel het netsnoer los.
2. Druk op het lipje aan de linkerkant van de achterklep om deze te ontgrendelen. Verwijder de klep door deze weg te trekken van het toestel.

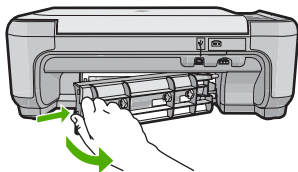

3. Dompel een pluisvrije doek in zuiver of gedistilleerd water en wring al het overtollige water eruit.
4. Reinig de rubber rollers om stof en vuil te verwijderen.
5. Plaats de achterklep terug. Duw de klep voorzichtig naar voren totdat deze op zijn plaats klikt.
6. Koppel het netsnoer weer aan en schakel het toestel in.
7. Probeer nogmaals af te drukken.

Oorzaak: De rollen waren vuil en moesten worden gereinigd.

Als het probleem hiermee niet verholpen is, probeert u de volgende oplossing.

Oplossing 6: neem contact op met HP-ondersteuning voor onderhoud

Oplossing: Als u alle stappen van de vorige oplossingen hebt uitgevoerd en nog steeds een probleem ondervindt, neemt u contact op met HP-ondersteuning voor onderhoud.

Bezoek: www.hp.com/support.

Kies uw land/regio in de keuzelijst en klik vervolgens op **Neem contact op met HP** voor technische ondersteuning.

Oorzaak: U hebt mogelijk hulp nodig om het toestel of de software goed te kunnen laten functioneren.

Papier vastgelopen of verkeerd ingevoerd

Oplossing: Bij een papierstoring controleert u eerst de achterklep. De papierstoring moet mogelijk via de achterklep worden verholpen.

Een papierstoring in de achterklep verhelpen

1. Druk op het lipje aan de linkerkant van de achterklep om deze te ontgrendelen. Verwijder de klep door deze weg te trekken van het toestel.

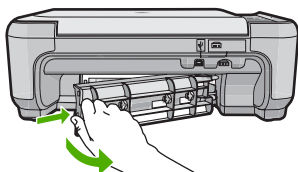

2. Trek het papier voorzichtig tussen de rollen vandaan.

△ **Let op** Als het papier scheurt wanneer u het van de rollen verwijdt, controleert u de rollen en wielletjes op gescheurde stukjes papier die in het apparaat kunnen zijn achtergebleven. Als u niet alle stukjes papier uit het toestel verwijdt, is er een grotere kans op papierstoringen.

3. Plaats de achterklep terug. Duw de klep voorzichtig naar voren totdat deze op zijn plaats klikt.

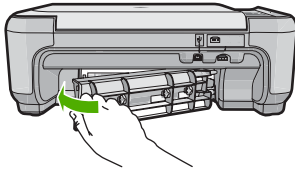

4. Druk op **OK** op het bedieningspaneel om verder te gaan met de huidige afdructaak.

Oorzaak: Papier is vastgelopen in de printer.

Papierconflict

Oplossing: Verander de afdrukinstelling of plaats het juiste papier in de invoerlade.

- Gebruik geen papier dat te dun is, een te gladde structuur heeft of gemakkelijk rekt. Het kan verkeerd in de papierbaan worden ingevoerd en papierstoringen veroorzaken.
- Bewaar afdrukmaterialen voor foto's in de oorspronkelijke verpakking in een hersluitbare plastic zak op een vlakke ondergrond op een koele, droge plaats. Als u gaat afdrucken, haalt u alleen het papier eruit dat u onmiddellijk wilt gebruiken. Als u klaar bent met afdrucken, doet u het niet gebruikte fotopapier terug in de plastic zak.
- Houd fotopapier altijd bij de rand vast. Door vingerafdrukken op het fotopapier vermindert de afdrukkwaliteit.
- Gebruik geen zwaar geweven papier. Afbeeldingen of tekst worden dan mogelijk onjuist afgedrukt.
- Leg geen papier van verschillende soorten en formaten tegelijk in de invoerlade; de hele papierstapel in de invoerlade moet van hetzelfde formaat en dezelfde soort zijn.
- Lijst afgedrukte foto's in of plak ze in een album om te voorkomen dat de inkt na verloop van tijd uitloopt door een hoge luchtvochtigheid.

Zie voor meer informatie:

- ["De papiersoort voor afdrucken instellen"](#) op pagina 31
- ["Het papierformaat instellen"](#) op pagina 30

Oorzaak: De afdrukinstelling voor de afdructaak kwam niet overeen met de papiersoort of het papierformaat dat in het toestel is geladen.

Verkeerde papierbreedte

Oplossing: Verander de afdrukinstelling of plaats het juiste papier in de invoerlade.

Zie voor meer informatie:

["De papiersoort voor afdrukken instellen"](#) op pagina 31

Oorzaak: De gekozen afdrukinstelling voor de afdrukaak kwam niet overeen met het papier dat in het apparaat is geladen.

Voeding en verbindingen

Hieronder vindt u een lijst met foutberichten die worden weergegeven bij problemen met de voeding en de verbindingen:

- [Toestel niet gevonden](#)
- [Communicatietest mislukt](#)
- [Verkeerd uitzetten](#)
- [Tweerichtingscommunicatie verbroken](#)

Toestel niet gevonden

Oplossing: Als de printer niet goed op de computer is aangesloten, kunnen zich communicatiefouten voordoen. Controleer of de USB-kabel stevig is bevestigd aan het apparaat en de computer (zie hieronder).

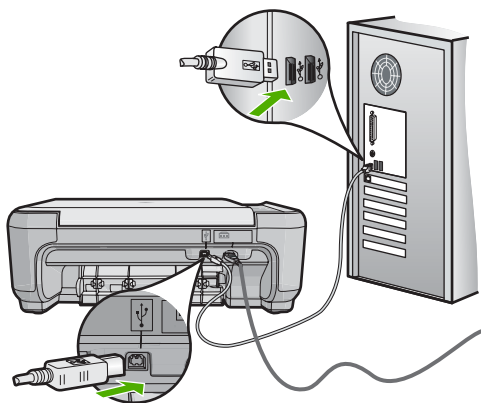

Oorzaak: De USB-kabel was niet op de juiste wijze bevestigd.

Communicatietest mislukt

Probeer het probleem op te lossen met de volgende oplossingen. De oplossingen staan in volgorde, met de meest waarschijnlijke oplossing eerst. Als de eerste oplossing het probleem niet oplost, gaat u verder met de resterende oplossingen tot het probleem is opgelost.

- [Oplossing 1: Schakel de printer in](#)

- [Oplossing 2: Sluit de printer aan op de computer](#)

Oplossing 1: Schakel de printer in

Oplossing: Bekijk het display van de printer. Als het display leeg is en de knop **On** (Aan) niet is verlicht, is de printer uitgeschakeld. Zorg dat het netsnoer stevig is aangesloten op de printer en in een stopcontact gestoken is. Druk op de knop **On** (Aan) om de printer in te schakelen.

Oorzaak: De printer stond uit.

Als het probleem hiermee niet verholpen is, probeert u de volgende oplossing.

Oplossing 2: Sluit de printer aan op de computer

Oplossing: Als de printer niet goed op de computer is aangesloten, kunnen zich communicatiefouten voordoen. Controleer of de USB-kabel stevig is bevestigd aan de printer en de computer (zie hieronder).

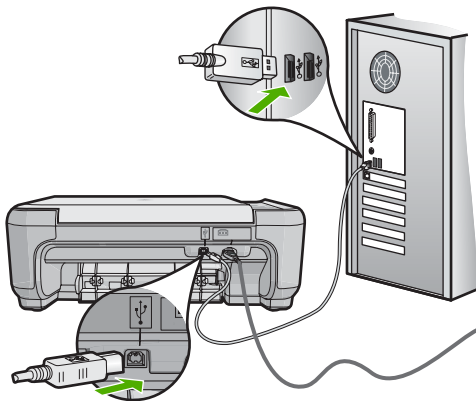

Oorzaak: De printer is niet aangesloten op de computer.

Verkeerd uitzetten

Oplossing: Druk op de knop **On** (Aan) om het apparaat aan en uit te zetten.

Oorzaak: De vorige keer dat het apparaat is gebruikt, is het verkeerd uitgeschakeld. Als u het apparaat uitschakelt door een stekkerdoos uit te schakelen of een wandschakelaar om te zetten, kan het apparaat beschadigd raken.

Tweerichtingscommunicatie verbroken

Probeer het probleem op te lossen met de volgende oplossingen. De oplossingen staan in volgorde, met de meest waarschijnlijke oplossing eerst. Als de eerste oplossing het probleem niet oplost, gaat u verder met de resterende oplossingen tot het probleem is opgelost.

- [Oplossing 1: Schakel de printer in](#)
- [Oplossing 2: Sluit de printer aan op de computer](#)

Oplossing 1: Schakel de printer in

Oplossing: Bekijk het display van de printer. Als het display leeg is en de knop **On** (Aan) niet is verlicht, is de printer uitgeschakeld. Zorg dat het netsnoer stevig is aangesloten op de printer en in een stopcontact gestoken is. Druk op de knop **On** (Aan) om de printer in te schakelen.

Oorzaak: De printer stond uit.

Als het probleem hiermee niet verholpen is, probeert u de volgende oplossing.

Oplossing 2: Sluit de printer aan op de computer

Oplossing: Als de printer niet goed op de computer is aangesloten, kunnen zich communicatiefouten voordoen. Controleer of de USB-kabel stevig is bevestigd aan de printer en de computer (zie hieronder).

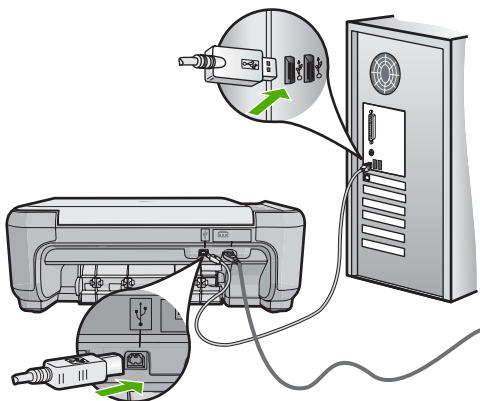

Oorzaak: De printer is niet aangesloten op de computer.

Printcartridges

Hieronder vindt u een lijst met foutberichten die worden weergegeven bij problemen met printcartridges:

- [Printcartridge bijna leeg](#)
- [Wagen loopt vast](#)
- [Uitlijning nodig of uitlijning is mislukt](#)
- [Printcartridges verkeerd geplaatst](#)
- [Er werden cartridges geïnstalleerd die niet van HP zijn](#)
- [Printcartridge ontbreekt, is verkeerd geplaatst of is niet bedoeld voor dit apparaat](#)
- [Afdrukken in de modus Inktback-up](#)

- [Printcartridge verdwenen of niet gedetecteerd](#)
- [De printcartridges zijn niet compatibel](#)
- [Printcartridge is niet bedoeld voor gebruik in dit apparaat](#)
- [Printcartridges in de verkeerde sleuf](#)
- [Probleem met printcartridge](#)
- [Een geïnstalleerde originele HP-cartridge die eerder al werd gebruikt](#)
- [De originele HP-inkt is op](#)
- [Algemene printerfoutmelding](#)

Printcartridge bijna leeg

Oplossing: Waarschuwingen en indicatoren voor het inktniveau bieden uitsluitend schattingen om te kunnen plannen. Wanneer u een waarschuwingsbericht voor een laag inktniveau krijgt, overweeg dan om een vervangcartridge klaar te houden om eventuele afdrukvertragingen te vermijden. U hoeft de printcartridges niet te vervangen voor de afdrukkwaliteit onaanvaardbaar wordt.

Als u een opnieuw gevulde of herstelde printcartridge gebruikt, of een cartridge die in een ander apparaat werd gebruikt, is de inktniveau-indicator mogelijk onnauwkeurig of onbeschikbaar.

Kijk voor informatie over recycling van producten op: www.hp.com/recycle.

Oorzaak: De aangegeven printcartridges werden als bijna leeg beschouwd en moet mogelijk binnenkort worden vervangen.

Wagen loopt vast

Probeer het probleem op te lossen met de volgende oplossingen. De oplossingen staan in volgorde, met de meest waarschijnlijke oplossing eerst. Als de eerste oplossing het probleem niet oplost, gaat u verder met de resterende oplossingen tot het probleem is opgelost.

- [Oplossing 1: Verhelp de papierstoring via de achterklep](#)
- [Oplossing 2: Verhelp de papierstoring via de voorkant](#)
- [Oplossing 3: Controleer of de wagen met de printcartridges vrij kan bewegen](#)
- [Oplossing 4: Controleer of het apparaat goed is aangesloten op een voedingsbron](#)
- [Oplossing 5: Druk een zelftestrapport af](#)
- [Oplossing 6: Stel het toestel opnieuw in](#)
- [Oplossing 7: neem contact op met HP-ondersteuning voor onderhoud](#)

Oplossing 1: Verhelp de papierstoring via de achterklep

Oplossing: Verhelp de papierstoring via de achterklep.

Zie voor meer informatie:

["Papierstoringen verhelpen"](#) op pagina 101

Oorzaak: Het papier in het apparaat was vastgelopen.

Als het probleem hiermee niet verholpen is, probeert u de volgende oplossing.

Oplossing 2: Verhelp de papierstoring via de voorkant

Oplossing: Schakel het apparaat uit en open de toegangsklep van de printcartridges om bij de wagen met printcartridges te komen. Verwijder voorzichtig papier dat tussen de rollen vastzit en schakel het apparaat weer aan.

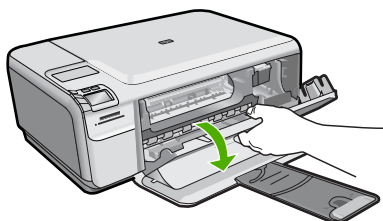

Als het probleem hiermee niet verholpen is, probeert u de volgende oplossing.

Oorzaak: Er zat papier vast tussen de rollen aan de voorkant.

Als het probleem hiermee niet verholpen is, probeert u de volgende oplossing.

Oplossing 3: Controleer of de wagen met de printcartridges vrij kan bewegen

Oplossing: Koppel het netsnoer los als dit nog niet was losgekoppeld. Controleer of de printcartridgewagen vrij kan bewegen van de ene zijde van de printer naar de andere. Probeer de wagen niet te forceren indien deze ergens vastzit.

△ **Let op** Zorg ervoor dat u de printcartridgewagen niet forceert. Indien de wagen vastzit, kunt u de printer beschadigen door de wagen te forceren.

Oorzaak: De wagen met printcartridges was vastgelopen.

Als het probleem hiermee niet verholpen is, probeert u de volgende oplossing.

Oplossing 4: Controleer of het apparaat goed is aangesloten op een voedingsbron

Oplossing: Controleer of het apparaat goed is aangesloten op een geschikte voedingsbron.

Controleren of het apparaat is aangesloten op een geschikte voedingsbron

1. Controleer of u het netsnoer gebruikt dat met het apparaat is meegeleverd.
2. Als het apparaat op een computer is aangesloten, zorg er dan voor dat de computer een geaarde stekker (met drie pinnen) heeft.
3. Controleer of het netsnoer goed is aangesloten op het apparaat en de netsnoeradapter.
4. Steek het netsnoer rechtstreeks in een stopcontact.

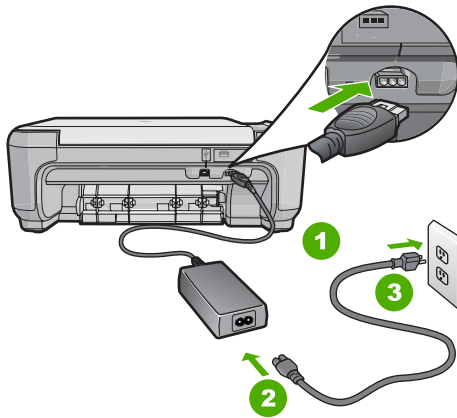

1	Aansluiting van netsnoer
2	Netsnoer en adapter
3	Stopcontact

5. Probeer af te drukken van uw computer.
Als het apparaat afdrukt als het rechtstreeks op een stopcontact en niet op stekkerblokken of piekbeveiligers is aangesloten, dan leiden de stekkerblokken of piekbeveiligers wellicht onvoldoende voltage naar het apparaat.
6. Als het apparaat niet kan afdrukken en de wagen met printcartridges nog steeds vastgelopen is, neem dan contact op met HP-ondersteuning voor onderhoud.
Ga naar: www.hp.com/support.
Kies uw land/regio wanneer dit wordt gevraagd en klik vervolgens op **Neem contact op met HP** voor informatie over het aanvragen van technische ondersteuning.

Oorzaak: Er is mogelijk niet voldoende voltage voor het apparaat.

Als het probleem hiermee niet verholpen is, probeert u de volgende oplossing.

Oplissing 5: Druk een zelftestrapport af

Oplissing: Druk een zelftestrapport af om te zien of het apparaat kan afdrukken.

Als het apparaat een zelftestrapport kan afdrukken en vanaf de computer kan afdrukken (indien van toepassing) hoeft u de resterende oplossingen niet te volgen, aangezien de foutmelding mogelijk onjuist is.

Zie voor meer informatie:

["Een zelftestrapport afdrukken" op pagina 71](#)

Oorzaak: De foutmelding was onjuist.

Als het probleem hiermee niet verholpen is, probeert u de volgende oplossing.

Oplossing 6: Stel het toestel opnieuw in

Oplossing: Schakel het toestel uit en haal de stekker van het netsnoer uit het stopcontact. Sluit het netsnoer weer aan en druk op de knop **On** (Aan) om het toestel in te schakelen.

Het apparaat herstellen

1. Verwijder al het papier dat in de invoerlade zit.
2. Controleer of het product is ingeschakeld en verwijder de USB-kabel aan de achterzijde van het apparaat.
3. Open het vak met de printcartridge.

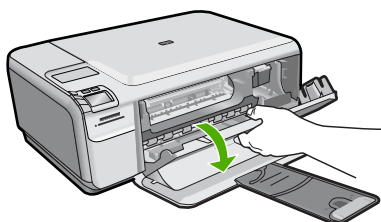

De wagen met printcartridges moet geheel naar de rechterkant van de printer bewegen.

4. Verwijder de printcartridges en hou ze zorgvuldig opzij.
5. Sluit het vak met de printcartridges.
6. Koppel het netsnoer los van het apparaat en wacht 60 seconden.
7. Sluit het netsnoer weer aan op het apparaat.
8. Schakel de printer in door op de knop **On** (Aan) te drukken.
9. Open het vak met de printcartridge.

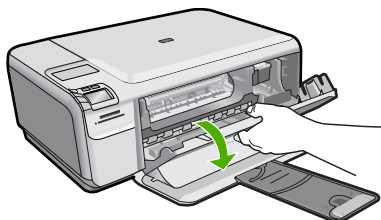

De wagen met printcartridges moet geheel naar de rechterkant van de printer bewegen.

10. Plaats de printcartridges opnieuw in de juiste sleuven.
11. Sluit het vak met de printcartridge.
12. Plaats papier in de invoerlade.
13. Druk desgewenst een kalibratiepagina af en scan deze.

Oorzaak: Er is een fout opgetreden en het apparaat moest opnieuw worden opgestart.

Als het probleem hiermee niet verholpen is, probeert u de volgende oplossing.

Oplossing 7: neem contact op met HP-ondersteuning voor onderhoud

Oplossing: Als u alle stappen van de vorige oplossingen hebt uitgevoerd en nog steeds een probleem ondervindt, neemt u contact op met HP-ondersteuning voor onderhoud.

Bezoek: www.hp.com/support.

Kies uw land/regio in de keuzelijst en klik vervolgens op **Neem contact op met HP** voor technische ondersteuning.

Oorzaak: U hebt mogelijk hulp nodig om het toestel of de software goed te kunnen laten functioneren.

Uitlijning nodig of uitlijning is mislukt

Probeer het probleem op te lossen met de volgende oplossingen. De oplossingen staan in volgorde, met de meest waarschijnlijke oplossing eerst. Als de eerste oplossing het probleem niet oplost, gaat u verder met de resterende oplossingen tot het probleem is opgelost.

- [Oplossing 1: Er is verkeerd papier in de invoerlade geplaatst](#)
- [Oplossing 2: Controleer of de beschermende tape volledig van de printcartridge is verwijderd.](#)
- [Oplossing 3: Controleer of de printcartridges volledig zijn geplaatst](#)
- [Oplossing 4: Lijn nieuwe printcartridges uit](#)
- [Oplossing 5: Printcartridge is mogelijk defect.](#)

Oplossing 1: Er is verkeerd papier in de invoerlade geplaatst

Oplossing: Als er gekleurd papier in de invoerlade zit tijdens het uitlijnen van de printcartridges, mislukt het uitlijnen. Plaats ongebruikt, wit standaardpapier van A4- of Letter-formaat in de invoerlade en probeer opnieuw uit te lijnen. Als het uitlijnen weer mislukt, kan het zijn dat de printcartridge defect is.

Voor ondersteuning en informatie over de garantie kunt u naar de website van HP gaan op www.hp.com/support. Kies wanneer hierom wordt gevraagd uw land/regio en klik vervolgens op **Contact opnemen met HP-ondersteuning** als u contact wilt opnemen met de technische ondersteuning.

Oorzaak: Er was verkeerd papier in de invoerlade geplaatst

Als het probleem hiermee niet verholpen is, probeert u de volgende oplossing.

Oplossing 2: Controleer of de beschermende tape volledig van de printcartridge is verwijderd.

Oplossing: Kijk de printcartridges na. De beschermstrook is mogelijk verwijderd van de koperkleurige contactpunten, maar bedekt misschien de inksproeiers. Als de beschermstrook de inksproeiers nog bedekt, trekt u de beschermstrook voorzichtig

van de printcartridges. Raak de inktspoeiers en de koperkleurige contactpunten niet aan.

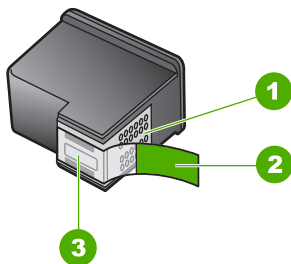

1	Koperkleurige contactpunten
2	Beschermende tape met roze lipje (moet worden verwijderd vóór de installatie)
3	Inktspoeiers onder tape



Verwijder de printcartridges en installeer deze opnieuw. Controleer of de printcartridges goed zijn geplaatst en zijn vastgeklikt.

Oorzaak: De beschermende tape zat nog op de printcartridges.

Als het probleem hiermee niet verholpen is, probeert u de volgende oplossing.

Oplossing 3: Controleer of de printcartridges volledig zijn geplaatst

Oplossing: Verwijder de printcartridges en installeer deze opnieuw. Controleer of de printcartridges goed zijn geplaatst en zijn vastgeklikt.

Oorzaak: De contactpunten van de printcartridge raakten de contactpunten van de wagen niet.

Als het probleem hiermee niet verholpen is, probeert u de volgende oplossing.

Oplossing 4: Lijn nieuwe printcartridges uit

Oplossing: Voor de beste afdrukkwaliteit moet u de printcartridges eerst uitlijnen.

Als de uitlijningsfout niet is verholpen en u de melding niet kunt wissen, is de printcartridge mogelijk defect. Controleer of uw printcartridge nog steeds onder garantie staat en of de einddatum van de garantieperiode nog niet is bereikt.

- Als de einddatum van de garantieperiode is bereikt, moet u een nieuwe printcartridge kopen.
- Als de einddatum van de garantieperiode nog niet is bereikt, moet u contact opnemen met HP-ondersteuning. Bezoek www.hp.com/support. Kies uw land/regio wanneer dit wordt gevraagd en klik vervolgens op **Neem contact op met HP** voor informatie over het aanvragen van technische ondersteuning.

Zie voor meer informatie:

- "[De printcartridges uitlijnen](#)" op pagina 80
- "[Garantie-informatie printcartridge](#)" op pagina 231
- "[Winkel voor inktbenodigdheden](#)" op pagina 87

Oorzaak: U hebt nieuwe printcartridges geïnstalleerd die uitgelijnd moesten worden.

Als het probleem hiermee niet verholpen is, probeert u de volgende oplossing.

Oplissing 5: Printcartridge is mogelijk defect.

Oplissing: Neem contact op met HP-ondersteuning voor onderhoud.

Bezoek: www.hp.com/support.

Kies uw land/regio wanneer dit wordt gevraagd en klik vervolgens op **Neem contact op met HP** voor informatie over het aanvragen van technische ondersteuning.

Oorzaak: De printcartridge was defect.

Printcartridges verkeerd geplaatst

Oplissing: Verwijder de inktpatronen en installeer ze opnieuw. Let er daarbij op dat u de inktpatronen goed in de houder plaatst zodat zij vastklikken.

Zorg er ook voor dat de printcartridges in de juiste sleuven zijn geïnstalleerd.

Zorg ervoor dat de printcartridges in de printer zijn geplaatst

1. Controleer of de printer aanstaat.

△ **Let op** Als het apparaat is uitgeschakeld wanneer u de toegangsklep voor de printcartridges omhoog tilt, kunt u de printcartridges niet vervangen. Als de printcartridges zich niet op de juiste plaats bevinden wanneer u de cartridges wilt verwijderen, kan het apparaat beschadigd raken.

2. Open het vak met de printcartridge.

De wagen met printcartridges beweegt geheel naar de rechterkant van de printer.

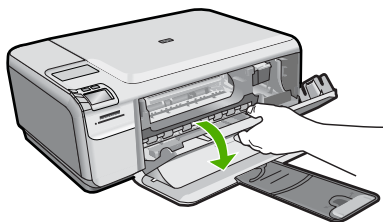

3. Controleer of u de juiste printcartridges voor uw product gebruikt. Raadpleeg voor een lijst met nummers van compatibele printcartridges de gedrukte documentatie bij het product.
4. Verwijder de zwarte printcartridge uit de uitsparing rechts. Raak de inktsproeiers en de koperkleurige contactpunten niet aan. Controleer de koperkleurige contactpunten en inktsproeiers op eventuele beschadigingen. Controleer of de doorzichtige plastic tape is verwijderd. Als deze nog steeds de inktsproeiers afdekt, kunt u de doorzichtige plastic tape voorzichtig verwijderen door aan het roze lipje te trekken. Verwijder in geen geval de bruinrode tape, die de elektrische contactpunten bedekt.

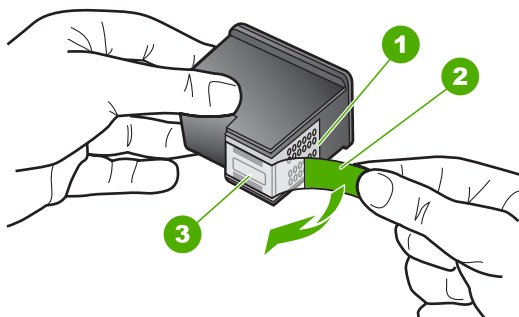

1	Koperkleurige contactpunten
2	Plastic tape met roze treklijpje (moet voorafgaande aan de installatie worden verwijderd)
3	Inktsproeiers onder tape

5. Plaats de printcartridge terug door deze naar voren te schuiven in de sleuf aan de rechterkant. Duw de printcartridge naar voren totdat deze vastklikt in de houder.

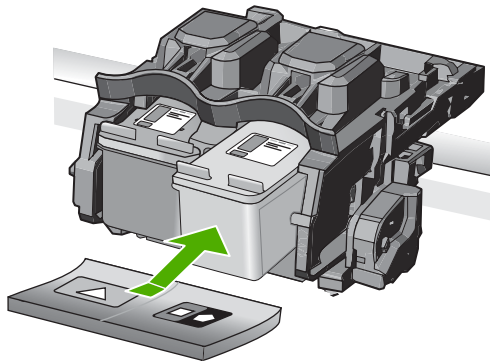

6. Herhaal stap 1 en 2 voor de driekleurencartridge aan de linkerzijde.

Oorzaak: De aangegeven inktpatronen zijn incorrect geïnstalleerd.

Er werden cartridges geïnstalleerd die niet van HP zijn

Oplossing: Volg de instructies op het display om door te gaan of om de aangegeven printcartridges te vervangen door originele HP-cartridges.

Wij raden u aan originele HP-printcartridges te gebruiken. Originele HP-printcartridges zijn speciaal ontworpen voor HP-printers en ook getest in HP-printers. U kunt er daarom van op aan dat u met deze printcartridges keer op keer fantastische resultaten krijgt.

 **Opmerking** HP kan de kwaliteit of betrouwbaarheid van materiaal dat niet van HP is, niet garanderen. Onderhoud of herstellingen aan de printer die nodig zijn door het gebruik van dergelijk materiaal, worden niet gedekt door de garantie.

Als u meent dat u originele HP-printcartridge hebt aangeschaft, gaat u naar:

www.hp.com/go/anticounterfeit

Zie voor meer informatie:

["De printcartridges vervangen"](#) op pagina 73

Oorzaak: Het product heeft gedecteerd dat er een printcartridge werd geplaatst die niet van HP is.

Printcartridge ontbreekt, is verkeerd geplaatst of is niet bedoeld voor dit apparaat

Probeer het probleem op te lossen met de volgende oplossingen. De oplossingen staan in volgorde, met de meest waarschijnlijke oplossing eerst. Als de eerste oplossing het probleem niet oplost, gaat u verder met de resterende oplossingen tot het probleem is opgelost.

- [Oplossing 1: Plaats de inktpatronen](#)
- [Oplossing 2: Verwijder de tape van de printcartridges](#)
- [Oplossing 3: Verwijder de printcartridges en plaats ze opnieuw](#)

- [Oplossing 4: Neem contact met HP support.](#)

Oplossing 1: Plaats de inktpatronen

Oplossing: Een of beide printcartridges ontbreken. Verwijder de printcartridges, installeer ze opnieuw en controleer of de cartridges goed zijn geplaatst en vastgeklikt. Als het probleem hiermee niet is opgelost, reinigt u de contactpunten van de printcartridges.

Zie voor meer informatie:

["De contactpunten van de printcartridge reinigen"](#) op pagina 82

Oorzaak: De printcartridge ontbrak.

Als het probleem hiermee niet verholpen is, probeert u de volgende oplossing.

Oplossing 2: Verwijder de tape van de printcartridges

Oplossing: Kijk de printcartridges na. De beschermstrook is mogelijk verwijderd van de koperkleurige contactpunten, maar bedekt misschien de inktspoeiers. Als de beschermstrook de inktspoeiers nog bedekt, trekt u de beschermstrook voorzichtig van de printcartridges. Raak de inktspoeiers en de koperkleurige contactpunten niet aan.

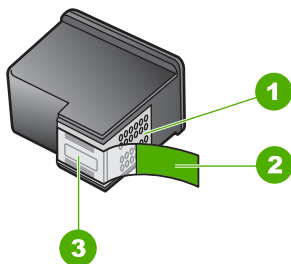

1	Koperkleurige contactpunten
2	Beschermende tape met roze lipje (moet worden verwijderd vóór de installatie)
3	Inktspoeiers onder tape



Oorzaak: De beschermende tape zat nog op de printcartridges.

Als het probleem hiermee niet verholpen is, probeert u de volgende oplossing.

Oplossing 3: Verwijder de printcartridges en plaats ze opnieuw

Oplossing: Een van de printcartridges of beide printcartridges zijn niet of verkeerd geïnstalleerd. Verwijder de printcartridges en installeer ze opnieuw en controleer of deze goed zijn geplaatst en zijn vastgeklikt. Als het probleem hiermee niet is opgelost, reinigt u de koperkleurige contactpunten van de printcartridges.

Zie voor meer informatie:

"[De printcartridges reinigen](#)" op pagina 81

Oorzaak: Een van de printcartridges of beide printcartridges zijn niet of verkeerd geïnstalleerd.

Als het probleem hiermee niet verholpen is, probeert u de volgende oplossing.

Oplossing 4: Neem contact met HP support.

Oplossing: neem contact op met HP-ondersteuning voor onderhoud.

Ga naar: www.hp.com/support.

Kies uw land/regio wanneer dit wordt gevraagd en klik vervolgens op **Neem contact op met HP** voor informatie over het aanvragen van technische ondersteuning.

Oorzaak: De inktpatroon was defect of was niet bedoeld voor dit apparaat.

Afdrukken in de modus Inktback-up

Oplossing: Als het bericht verschijnt dat in de modus Inkt-backup wordt afgedrukt en er zijn twee inktpatronen in het apparaat geïnstalleerd, controleert u of de beschermende kunststof tape van de inktpatronen is verwijderd. Wanneer de contacten van een printcartridge worden bedekt door de kunststof tape, kan het apparaat de printcartridge niet detecteren.

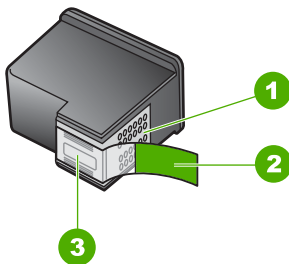

1	Koperkleurige contactpunten
2	Beschermende tape met roze lipje (moet worden verwijderd vóór de installatie)
3	Inktsproeiers onder tape

Oorzaak: Wanneer het apparaat detecteert dat slechts een inktpatroon is geïnstalleerd, wordt de modus Inkt-backup geactiveerd. U kunt in deze modus met

één printcartridge afdrukken, maar het afdrukken verloopt langzamer en de kwaliteit van de afdrukken is minder goed.

Printcartridge verdwenen of niet gedetecteerd

Probeer het probleem op te lossen met de volgende oplossingen. De oplossingen staan in volgorde, met de meest waarschijnlijke oplossing eerst. Als de eerste oplossing het probleem niet oplost, gaat u verder met de resterende oplossingen tot het probleem is opgelost.

- [Oplossing 1: Plaats de printcartridges terug](#)
- [Oplossing 2: Reinig de contactpunten van de printcartridge](#)
- [Oplossing 3: Vervang de printcartridge](#)

Oplossing 1: Plaats de printcartridges terug

Oplossing: Verwijder de inktpatronen en installeer ze opnieuw. Let er daarbij op dat u de inktpatronen goed in de houder plaatst zodat zij vastklikken.

Zorg er ook voor dat de printcartridges in de juiste sleuven zijn geïnstalleerd.

Zorg ervoor dat de printcartridges in de printer zijn geplaatst

1. Controleer of de printer aanstaat.

△ **Let op** Als het apparaat is uitgeschakeld wanneer u de toegangsklep voor de printcartridges omhoog tilt, kunt u de printcartridges niet vervangen. Als de printcartridges zich niet op de juiste plaats bevinden wanneer u de cartridges wilt verwijderen, kan het apparaat beschadigd raken.

2. Open het vak met de printcartridge.

De wagen met printcartridges beweegt geheel naar de rechterkant van de printer.

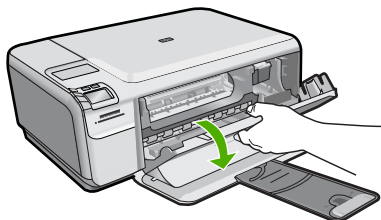

3. Controleer of u de juiste printcartridges voor uw product gebruikt. Raadpleeg voor een lijst met nummers van compatibele printcartridges de gedrukte documentatie bij het product.
4. Verwijder de zwarte printcartridge uit de uitsparing rechts. Raak de inktspoeiers en de koperkleurige contactpunten niet aan. Controleer de koperkleurige contactpunten en inktspoeiers op eventuele beschadigingen. Controleer of de doorzichtige plastic tape is verwijderd. Als deze nog steeds de inktspoeiers afdekt, kunt u de doorzichtige plastic tape voorzichtig verwijderen door aan het roze lipje te trekken. Verwijder in geen geval de bruinrode tape, die de elektrische contactpunten bedekt.

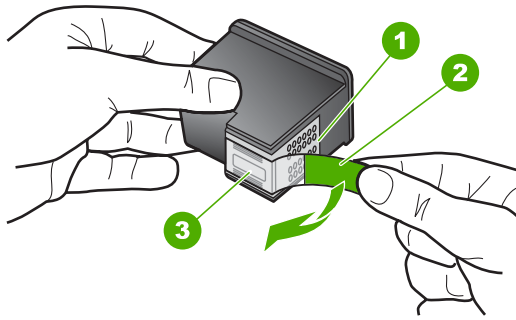

1	Koperkleurige contactpunten
2	Plastic tape met roze treklijpje (moet voorafgaande aan de installatie worden verwijderd)
3	Inktsproeiers onder tape

5. Plaats de printcartridge terug door deze naar voren te schuiven in de sleuf aan de rechterkant. Duw de printcartridge naar voren totdat deze vastklikt in de houder.

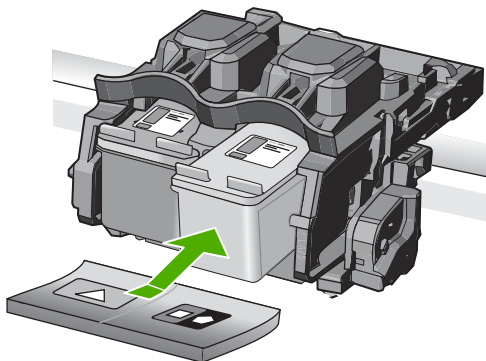

6. Herhaal stap 1 en 2 voor de driekleurencartridge aan de linkerkant.

Oorzaak: De aangegeven inkt patroon is incorrect geïnstalleerd.

Als het probleem hiermee niet verholpen is, probeert u de volgende oplossing.

Oplossing 2: Reinig de contactpunten van de printcartridge

Oplossing: Reinig de contactpunten van de printcartridge.

Zorg dat u het volgende bij de hand hebt:

- Schuimrubberen veegstokjes, pluisvrije doek of ander zacht materiaal dat niet loslaat of vezels achterlaat.

 **Tip** Koffiefilterzakjes zijn pluisvrij en prima geschikt voor het reinigen van printcartridges.

- Gedistilleerd water, gefilterd water of bronwater (water uit de kraan kan deeltjes bevatten waardoor de printcartridges kunnen worden beschadigd).

 **Let op** Gebruik **geen** metaalpoetsmiddelen of alcohol om de contactpunten van printcartridges te reinigen. Hierdoor kan de printcartridge of het apparaat beschadigd raken.

Zie voor meer informatie:

["De contactpunten van de printcartridge reinigen"](#) op pagina 82

Oorzaak: De contacten van de printcartridge moesten worden gereinigd.

Als het probleem hiermee niet verholpen is, probeert u de volgende oplossing.

Oplossing 3: Vervang de printcartridge

Oplossing: Vervang de aangegeven printcartridge. U kunt de aangegeven printcartridge ook verwijderen en afdrukken in de modus Inktback-up.

 **Opmerking** In de modus Inktback-up, kan de printer alleen taken vanaf de computer afdrukken. U kunt geen afdruktaak starten vanaf het bedieningspaneel (zoals het afdrukken van een foto vanaf een geheugenkaart).

Controleer of uw printcartridge nog steeds onder garantie staat en of de einddatum van de garantieperiode nog niet is bereikt.

- Als de einddatum van de garantieperiode is bereikt, moet u een nieuwe printcartridge kopen.
- Als de einddatum van de garantieperiode nog niet is bereikt, moet u contact opnemen met HP-ondersteuning. Bezoek www.hp.com/support. Kies uw land/regio wanneer dit wordt gevraagd en klik vervolgens op **Neem contact op met HP** voor informatie over het aanvragen van technische ondersteuning.

Zie voor meer informatie:

["Garantie-informatie printcartridge"](#) op pagina 231

Oorzaak: De printcartridge was beschadigd.

De printcartridges zijn niet compatibel

Probeer het probleem op te lossen met de volgende oplossingen. De oplossingen staan in volgorde, met de meest waarschijnlijke oplossing eerst. Als de eerste oplossing het probleem niet oplost, gaat u verder met de resterende oplossingen tot het probleem is opgelost.

- [Oplossing 1: Controleer de printcartridge](#)

- [Oplossing 2: neem contact op met HP-ondersteuning voor onderhoud](#)

Oplossing 1: Controleer de printcartridge

Oplossing: Controleer of u de juiste printcartridges voor uw product gebruikt. Raadpleeg voor een lijst met nummers van compatibele printcartridges de gedrukte documentatie bij het product.

Als u printcartridges gebruikt die niet compatibel zijn met het product, vervangt u de aangegeven printcartridges door compatibele printcartridges.

Als u de juiste inktpatronen gebruikt, gaat u verder naar de volgende oplossing.

Zie voor meer informatie:

["De printcartridges vervangen"](#) op pagina 73

Oorzaak: De aangegeven printcartridges waren niet compatibel met het product.

Als het probleem hiermee niet verholpen is, probeert u de volgende oplossing.

Oplossing 2: neem contact op met HP-ondersteuning voor onderhoud

Oplossing: Als u alle stappen van de vorige oplossingen hebt uitgevoerd en nog steeds een probleem ondervindt, neemt u contact op met HP-ondersteuning voor onderhoud.

Bezoek: www.hp.com/support.

Kies uw land/regio in de keuzelijst en klik vervolgens op **Neem contact op met HP** voor technische ondersteuning.

Oorzaak: De printcartridges waren niet bedoeld voor gebruik in dit apparaat.

Printcartridge is niet bedoeld voor gebruik in dit apparaat

Oplossing: Neem contact op met HP-ondersteuning voor onderhoud.

Bezoek: www.hp.com/support.

Kies uw land/regio wanneer dit wordt gevraagd en klik vervolgens op **Neem contact op met HP** voor informatie over het aanvragen van technische ondersteuning.

Oorzaak: De printcartridge was niet bedoeld voor gebruik in dit apparaat.

Printcartridges in de verkeerde sleuf

Oplossing: Verwijder de inktpatronen en installeer ze opnieuw. Let er daarbij op dat u de inktpatronen goed in de houder plaatst zodat zij vastklikken.

Zorg er ook voor dat de printcartridges in de juiste sleuven zijn geïnstalleerd.

Zorg ervoor dat de printcartridges in de printer zijn geplaatst

1. Controleer of de printer aanstaat.

△ **Let op** Als het apparaat is uitgeschakeld wanneer u de toegangsklep voor de printcartridges omhoog tilt, kunt u de printcartridges niet vervangen. Als de printcartridges zich niet op de juiste plaats bevinden wanneer u de cartridges wilt verwijderen, kan het apparaat beschadigd raken.

2. Open het vak met de printcartridge.
De wagen met printcartridges beweegt geheel naar de rechterkant van de printer.

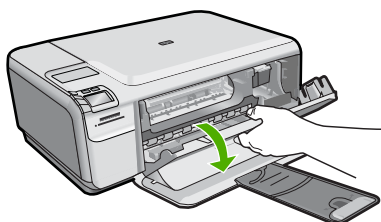

3. Controleer of u de juiste printcartridges voor uw product gebruikt. Raadpleeg voor een lijst met nummers van compatibele printcartridges de gedrukte documentatie bij het product.
4. Verwijder de zwarte printcartridge uit de uitsparing rechts. Raak de inktspoeiers en de koperkleurige contactpunten niet aan. Controleer de koperkleurige contactpunten en inktspoeiers op eventuele beschadigingen. Controleer of de doorzichtige plastic tape is verwijderd. Als deze nog steeds de inktspoeiers afdekt, kunt u de doorzichtige plastic tape voorzichtig verwijderen door aan het roze lipje te trekken. Verwijder in geen geval de bruinrode tape, die de elektrische contactpunten bedekt.

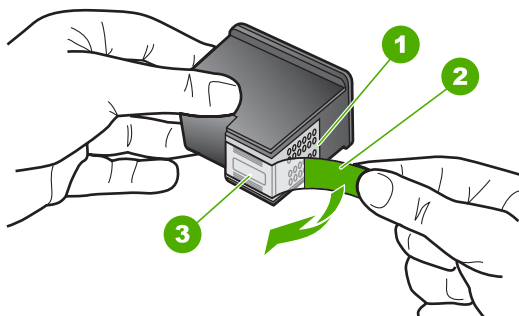

1	Koperkleurige contactpunten
2	Plastic tape met roze treklijpje (moet voorafgaande aan de installatie worden verwijderd)
3	Inktspoeiers onder tape

5. Plaats de printcartridge terug door deze naar voren te schuiven in de sleuf aan de rechterkant. Duw de printcartridge naar voren totdat deze vastklikt in de houder.

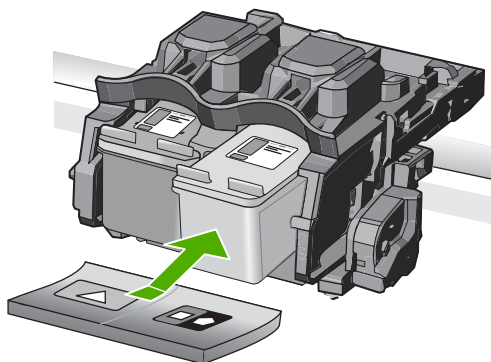

6. Herhaal stap 1 en 2 voor de driekleurencartridge aan de linkerzijde.

 **Opmerking** Als de printcartridges in de verkeerde sleuven zijn geïnstalleerd en u ze niet uit het apparaat kunt verwijderen, kunt u contact opnemen met HP voor ondersteuning.

Ga naar: www.hp.com/support.

Kies uw land/regio wanneer dit wordt gevraagd en klik vervolgens op **Neem contact op met HP** voor informatie over het aanvragen van technische ondersteuning.

Oorzaak: De aangegeven inktpatronen zijn incorrect geïnstalleerd.

Probleem met printcartridge

Het bericht geeft mogelijk aan welke cartridge het probleem veroorzaakt. Probeer dan het probleem op te lossen met de volgende oplossingen. De oplossingen staan in volgorde, met de meest waarschijnlijke oplossing eerst. Als de eerste oplossing het probleem niet oplost, gaat u verder met de resterende oplossingen tot het probleem is opgelost.

Als het bericht niet aangeeft welke cartridge het probleem veroorzaakt, volgt u deze stappen om vast te stellen welke cartridge het probleem is. Nadat u hebt vastgesteld welke cartridge het probleem veroorzaakt, gaat u verder met de eerste oplossing.

Vaststellen welke printcartridge een probleem ondervindt

1. Controleer of het apparaat is ingeschakeld.

△ **Let op** Als het apparaat is uitgeschakeld wanneer u de toegangsklep voor de printcartridges omhoog tilt, kunt u de printcartridges niet vervangen. Als de printcartridges zich niet op de juiste plaats bevinden wanneer u de cartridges wilt verwijderen, kan het apparaat beschadigd raken.

2. Open het vak met de printcartridge.
De wagen met printcartridges bevindt zich aan de rechterkant van het apparaat.

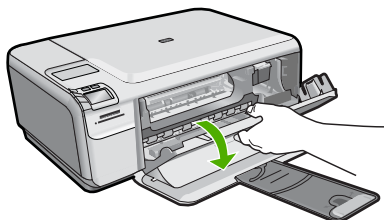

3. Controleer of u de juiste printcartridges voor uw product gebruikt. Raadpleeg voor een lijst met nummers van compatibele printcartridges de gedrukte documentatie bij het product.
4. Verwijder de zwarte printcartridge uit de uitsparing rechts.
Druk op de printcartridge om deze te ontgrendelen en trek de cartridge naar u toe uit de houder.

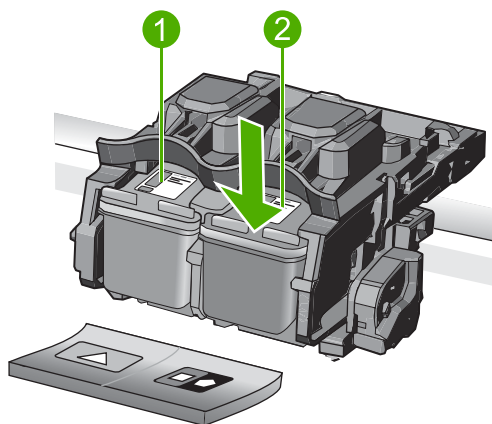

1	Driekleurenprintcartridge
2	Zwarte printcartridge

5. Sluit de klep voor de printcartridge.
6. Controleer of de fout is opgelost.
 - Als de fout is opgelost, is er een probleem met de zwarte printcartridge.
 - Als de fout niet is opgelost, gaat u verder met de volgende stap.
7. Open de toegangsklep voor de printcartridges en plaats de zwarte printcartridge terug door deze naar voren te schuiven in de sleuf aan de rechterkant. Duw de printcartridge naar voren totdat deze vastklikt in de houder.

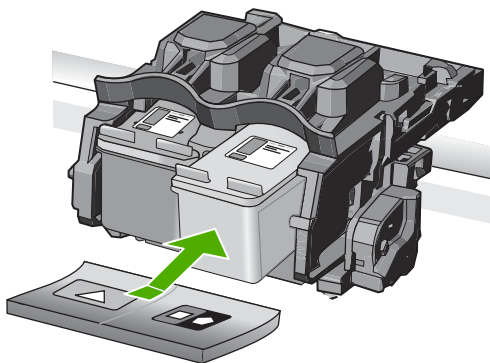

8. Verwijder de driekleurenprintcartridge uit de sleuf aan de linkerkant. Druk op de printcartridge om deze te ontgrendelen en trek de cartridge naar u toe uit de houder.
9. Sluit de klep voor de printcartridge.
10. Controleer of de fout is opgelost.
 - Als de fout is opgelost, is er een probleem met de driekleurenprintcartridge.
 - Als de fout niet is opgelost, is er een probleem met beide printcartridges.
11. Open de toegangsklep voor de printcartridges en plaats de driekleurenprintcartridge terug door deze naar voren te schuiven in de sleuf aan de linkerkant. Duw de printcartridge naar voren totdat deze vastklikt in de houder.
12. Sluit de klep voor de printcartridge.
 - [Oplossing 1: Verwijder de printcartridges en plaats ze opnieuw](#)
 - [Oplossing 2: Reinig de contactpunten van de printcartridge](#)
 - [Oplossing 3: Vervang de printcartridge](#)

Oplossing 1: Verwijder de printcartridges en plaats ze opnieuw

Oplossing: Verwijder de inktpatronen en installeer ze opnieuw. Let er daarbij op dat u de inktpatronen goed in de houder plaatst zodat zij vastklikken.

Zorg er ook voor dat de printcartridges in de juiste sleuven zijn geïnstalleerd.

Zorg ervoor dat de printcartridges in de printer zijn geplaatst

1. Controleer of de printer aanstaat.

△ **Let op** Als het apparaat is uitgeschakeld wanneer u de toegangsklep voor de printcartridges omhoog tilt, kunt u de printcartridges niet vervangen. Als de printcartridges zich niet op de juiste plaats bevinden wanneer u de cartridges wilt verwijderen, kan het apparaat beschadigd raken.

2. Open het vak met de printcartridge.
De wagen met printcartridges beweegt geheel naar de rechterkant van de printer.

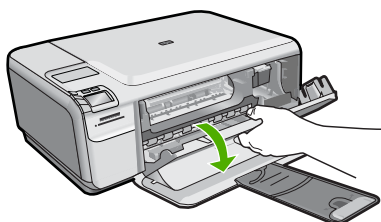

3. Controleer of u de juiste printcartridges voor uw product gebruikt. Raadpleeg voor een lijst met nummers van compatibele printcartridges de gedrukte documentatie bij het product.
4. Verwijder de zwarte printcartridge uit de uitsparing rechts. Raak de inktspoeiers en de koperkleurige contactpunten niet aan. Controleer de koperkleurige contactpunten en inktspoeiers op eventuele beschadigingen. Controleer of de doorzichtige plastic tape is verwijderd. Als deze nog steeds de inktspoeiers afdekt, kunt u de doorzichtige plastic tape voorzichtig verwijderen door aan het roze lipje te trekken. Verwijder in geen geval de bruinrode tape, die de elektrische contactpunten bedekt.

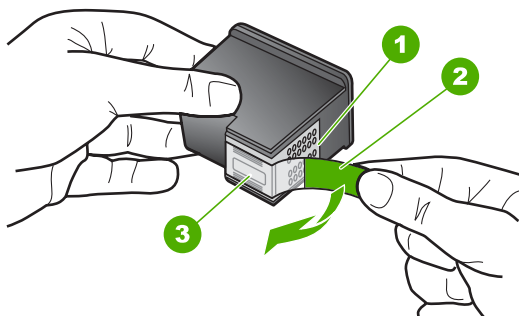

1	Koperkleurige contactpunten
2	Plastic tape met roze treklijpje (moet voorafgaande aan de installatie worden verwijderd)
3	Inktspoeiers onder tape

5. Plaats de printcartridge terug door deze naar voren te schuiven in de sleuf aan de rechterkant. Duw de printcartridge naar voren totdat deze vastklikt in de houder.

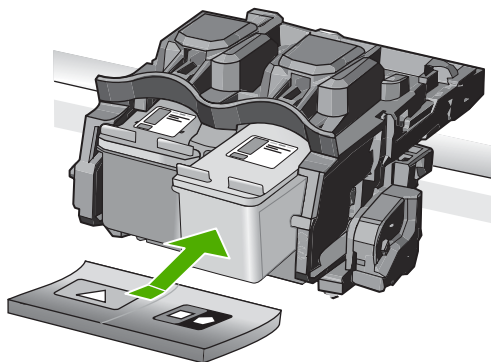

6. Herhaal stap 1 en 2 voor de driekleurencartridge aan de linkerkant.

Oorzaak: De aangegeven printcartridges zijn incorrect geïnstalleerd.

Als het probleem hiermee niet verholpen is, probeert u de volgende oplossing.

Oplossing 2: Reinig de contactpunten van de printcartridge

Oplossing: Reinig de contacten van de printcartridge op de printcartridges die het probleem ondervinden.

Zorg dat u het volgende bij de hand hebt:

- Schuimrubberen veegstokjes, pluisvrije doek of ander zacht materiaal dat niet loslaat of vezels achterlaat.

 **Tip** Koffiefilterzakjes zijn pluisvrij en prima geschikt voor het reinigen van printcartridges.

- Gedistilleerd water, gefilterd water of bronwater (water uit de kraan kan deeltjes bevatten waardoor de printcartridges kunnen worden beschadigd).

 **Let op** Gebruik **geen** metaalpoetsmiddelen of alcohol om de contactpunten van printcartridges te reinigen. Hierdoor kan de printcartridge of het apparaat beschadigd raken.

Zie voor meer informatie:

["De contactpunten van de printcartridge reinigen"](#) op pagina 82

Oorzaak: De contacten van de printcartridge moesten worden gereinigd.

Als het probleem hiermee niet verholpen is, probeert u de volgende oplossing.

Oplossing 3: Vervang de printcartridge

Oplossing: Vervang de printcartridges die het probleem ondervinden. Als slechts een van de printcartridges het probleem ondervindt, kunt u deze ook verwijderen en afdrucken in de modus Inktback-up.

 **Opmerking** In de modus Inktback-up, kan de printer alleen taken vanaf de computer afdrucken. U kunt geen afdruktaak starten vanaf het bedieningspaneel (zoals het afdrucken van een foto vanaf een geheugenkaart).

Oorzaak: Er was een probleem met een van de printcartridges of met beide printcartridges.

Een geïnstalleerde originele HP-cartridge die eerder al werd gebruikt

Oplossing: Controleer de afdrukkwaliteit van de huidige afdruktaak. Als de kwaliteit goed is, volgt u de instructies op het display om door te gaan.

HP raadt aan dat u een nieuwe printcartridge beschikbaar hebt, om afdrukvertragingen te vermijden.

 **Opmerking** De inktniveaus zijn mogelijk niet beschikbaar voor de aangegeven printcartridges.

Oorzaak: De oorspronkelijke HP-printcartridge werd eerder in een ander apparaat gebruikt.

De originele HP-inkt is op

Oplossing: Volg de instructies op het display om door te gaan of om de aangegeven printcartridges te vervangen door originele HP-cartridges.

Wij raden u aan originele HP-printcartridges te gebruiken. Originele HP-printcartridges zijn speciaal ontworpen voor HP-printers en ook getest in HP-printers. U kunt er daarom van op aan dat u met deze printcartridges keer op keer fantastische resultaten krijgt.

 **Opmerking** HP kan de kwaliteit of betrouwbaarheid van materiaal dat niet van HP is, niet garanderen. Onderhoud of herstellingen aan de printer die nodig zijn door het gebruik van dergelijk materiaal, worden niet gedekt door de garantie.

Als u meent dat u originele HP-printcartridge hebt aangeschaft, gaat u naar:

www.hp.com/go/anticounterfeit

Zie voor meer informatie:

["De printcartridges vervangen" op pagina 73](#)

Oorzaak: De oorspronkelijke HP-inkt in de aangegeven printcartridges was op.

Algemene printerfoutmelding

Oplossing: Schrijf de code van de foutmelding op die in het bericht wordt gegeven, en neem contact op met de HP-ondersteuning. Ga naar:

www.hp.com/support

Kies uw land/regio wanneer dit wordt gevraagd en klik vervolgens op **Neem contact op met HP** voor informatie over het aanvragen van technische ondersteuning.

Oorzaak: Er is een probleem opgetreden met het toestel.

14 Garantie en ondersteuning van HP

Hewlett-Packard biedt ondersteuning via het Internet en per telefoon voor de HP All-in-One. Dit gedeelte bevat de volgende onderwerpen:

- [Garantie](#)
- [Garantie-informatie printcartridge](#)
- [Wat te doen bij problemen](#)
- [Voordat u de klantenondersteuning van HP belt](#)
- [Telefonische ondersteuning van HP](#)
- [Extra garantieopties](#)
- [HP Quick Exchange Service \(Japan\)](#)
- [HP Korea customer support](#)
- [Het apparaat gereedmaken voor verzending](#)
- [De HP All-in-One verpakken](#)

Garantie

Raadpleeg de documentatie van het apparaat voor meer informatie over de garantie.

Garantie-informatie printcartridge

De garantie op HP-cartridges is van toepassing wanneer het product wordt gebruikt in combinatie met de daarvoor bedoelde printer van HP. Deze garantie geldt niet voor HP-inktproducten die zijn nagevuld, nagemaakt, gerepareerd, verkeerd gebruikt of waaraan is geknoeid.

Gedurende de garantieperiode is het product gedekt zolang de HP-inkt niet is opgebruikt en de uiterste garantiedatum nog niet werd bereikt. De uiterste garantiedatum in JJJJ/MM/DD-indeling bevindt zich op het product, zoals hieronder weergegeven:

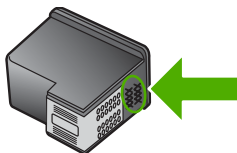

Raadpleeg de gedrukte documentatie die met het apparaat is meegeleverd voor de HP-verklaring inzake beperkte garantie.

Wat te doen bij problemen

Voer de volgende stappen uit als er sprake is van een probleem:

1. Controleer of de documentatie die bij het apparaat is geleverd, een oplossing bevat.
2. Ga naar de HP-website voor online ondersteuning op www.hp.com/support. De on line ondersteuning van HP is beschikbaar voor alle klanten van HP. HP-ondersteuning is de

betrouwbaarste bron van actuele productinformatie en deskundige hulp, en biedt de volgende voordelen:

- Snelle toegang tot gekwalificeerde online ondersteuningstechnici
 - Updates van software en stuurprogramma's voor het apparaat
 - Handige informatie over producten en het oplossen van veel voorkomende problemen
 - Proactieve productupdates, ondersteuningswaarschuwingen en HP-nieuwsbrieven die beschikbaar zijn wanneer u het product registreert
3. Bel HP-ondersteuning. De mogelijkheden voor ondersteuning en de beschikbaarheid van deze mogelijkheden verschillen per product, per land/regio en of taal.

Voordat u de klantenondersteuning van HP belt

Het kan zijn dat bij de HP All-in-One software van andere bedrijven wordt geleverd. Als u met een van deze programma's problemen ondervindt, kunt u voor de beste technische ondersteuning het beste contact opnemen met de ondersteuningsdienst van het bedrijf in kwestie.



Opmerking Deze informatie is niet van toepassing op klanten in Japan. Zie "[HP Quick Exchange Service \(Japan\)](#)" op pagina 234 voor meer informatie over service in Japan.

Wilt u contact opnemen met de klantenondersteuning van HP, doe dan eerst het volgende voordat u belt:

1. Controleer het volgende:
 - a. Wordt het apparaat van stroom voorzien en is deze ingeschakeld?
 - b. Zijn de juiste printcartridges correct geïnstalleerd?
 - c. Is het aanbevolen papier op de juiste wijze in de invoerlade geladen?
2. Het apparaat resetten:
 - a. Schakel het apparaat uit door op de knop **On** (Aan) te drukken.
 - b. Koppel het netsnoer los van de achterzijde van het toestel.
 - c. Sluit het netsnoer opnieuw op het apparaat aan.
 - d. Schakel het apparaat in door op de knop **On** (Aan) te drukken.
3. Voor ondersteuning en informatie over de garantie kunt u naar de website van HP gaan op www.hp.com/support. Kies wanneer hierom wordt gevraagd uw land/regio en klik vervolgens op **Contact opnemen met HP-ondersteuning** als u contact wilt opnemen met de technische ondersteuning.
Zoek op de HP -website naar nieuwe informatie of tips voor het oplossen van problemen met het apparaat.
4. Als de problemen hiermee niet zijn opgelost en u een technicus wilt spreken van de HP-klantenondersteuning, doet u het volgende:
 - a. Zorg ervoor dat u de specifieke naam van het apparaat weet, zoals hij op het bedieningspaneel wordt vermeld.
 - b. Druk een zelftestrapport af.
 - c. Maak een kleurenkopie die als voorbeeld kan dienen.
 - d. Zorg dat u het probleem gedetailleerd kunt beschrijven.
 - e. Zorg ervoor uw serienummer bij de hand te hebben.
U vindt het serienummer op een zelfklever aan de achterzijde van het apparaat. Het serienummer is de 10-cijferige code in de linkerbovenhoek van de sticker.
5. Bel HP-ondersteuning. Zorg ervoor dat u in de buurt van het apparaat bent wanneer u belt.

Verwante onderwerpen

"[Een zelftestrapport afdrukken](#)" op pagina 71

Telefonische ondersteuning van HP

Voor een lijst van telefoonnummers voor ondersteuning, zie de documentatie bij het apparaat.

Dit gedeelte bevat de volgende onderwerpen:

- [Periode voor telefonische ondersteuning](#)
- [Telefonisch contact opnemen](#)
- [Na de periode van telefonische ondersteuning](#)

Periode voor telefonische ondersteuning

Gedurende één jaar kunt u gratis een beroep doen op telefonische ondersteuning in Noord-Amerika, Azië en Oceanië, en Latijns-Amerika (met inbegrip van Mexico). Ga naar www.hp.com/support voor informatie over de lengte van de periode van gratis telefonische ondersteuning in Oost-Europa, het Midden-Oosten en Afrika. De standaardtelefoonkosten zijn van toepassing.

Telefonisch contact opnemen

Bel HP-ondersteuning terwijl u bij de computer en het apparaat zit. Zorg ervoor dat u de volgende informatie kunt geven:

- Het modelnummer van de printer (bevindt zich op het label aan de voorzijde van het apparaat)
- Het serienummer van de printer (bevindt zich achteraan of onderaan op het apparaat)
- Berichten die verschijnen wanneer het probleem zich voordoet
- Antwoorden op de volgende vragen:
 - Doet dit probleem zich vaker voor?
 - Kunt u het probleem reproduceren?
 - Hebt u nieuwe hardware of software aan de computer toegevoegd kort voordat dit probleem zich begon voor te doen?
 - Heeft er zich iets anders bijzonders voorgedaan voor deze toestand (een onweer, werd het apparaat verplaatst, enz.)?

Na de periode van telefonische ondersteuning

Na afloop van de periode waarin u een beroep kunt doen op telefonische ondersteuning, kunt u tegen vergoeding voor hulp terecht bij HP. Help is mogelijk ook beschikbaar via de website voor online ondersteuning van HP: www.hp.com/support. Neem contact op met uw HP leverancier of bel het telefoonnummer voor ondersteuning in uw land/regio voor meer informatie over de beschikbare ondersteuningsopties.

Extra garantieopties

U kunt tegen vergoeding uw garantie voor de HP All-in-One verlengen. Ga naar www.hp.com/support, selecteer uw land of regio en uw taal en zoek vervolgens in het gedeelte over services en garantie naar meer informatie over verlenging van de garantie.

HP Quick Exchange Service (Japan)

プリント カートリッジに問題がある場合は以下に記載されている電話番号に連絡してください。プリント カートリッジが故障している、または欠陥があると判断された場合、HP Quick Exchange Service がこのプリント カートリッジを正常品と交換し、故障したプリント カートリッジを回収します。保障期間中は、修理代と送料は無料です。また、お住まいの地域にもよりますが、プリンタを次の日までに交換することも可能です。

電話番号： 0570-000511 (自動応答)
03-3335-9800 (自動応答システムが使用できない場合)

サポート時間： 平日の午前 9:00 から午後 5:00 まで
土日の午前 10:00 から午後 5:00 まで
祝祭日および 1 月 1 日から 3 日は除きます。

サービスの条件:

- サポートの提供は、カスタマケアセンターを通してのみ行われます。
- カスタマケアセンターがプリンタの不具合と判断した場合に、サービスを受けることができます。

ご注意：ユーザの扱いが不適切であったために故障した場合は、保障期間中であっても修理は有料となります。詳細については保証書を参照してください。

その他の制限:

- 運搬の時間はお住まいの地域によって異なります。詳しくは、カスタマケアセンターに連絡してご確認ください。
- 出荷配送は、当社指定の配送業者が行います。
- 配送は交通事情などの諸事情によって、遅れる場合があります。
- このサービスは、将来予告なしに変更することがあります。

Raadpleeg "[De HP All-in-One verpakken](#)" op pagina 235 voor instructies voor het verpakken van uw apparaat voor retournering of vervanging.

HP Korea customer support

HP 한국 고객 지원 문의

- 고객 지원 센터 대표 전화
1588-3003
- 제품가격 및 구입처 정보 문의 전화
080-703-0700
- 전화 상담 가능 시간:
평 일 09:00~18:00
토요일 09:00~13:00
(일요일, 공휴일 제외)

Het apparaat gereedmaken voor verzending

Als u door HP klantenondersteuning of door de winkel waar u het apparaat hebt gekocht, wordt gevraagd de printer voor onderhoud op te sturen, moet u de volgende onderdelen verwijderen en bewaren voordat u de printer terugstuurt:

- De printcartridges
- Netsnoer, USB-kabel en eventuele andere kabels die op de HP All-in-One zijn aangesloten
- Eventueel papier in de invoerlade
- Eventuele originelen in de HP All-in-One.

Printcartridges verwijderen voor verzending

1. Schakel het apparaat in en wacht totdat de wagen met printcartridges stilstaat. Als het apparaat niet wordt ingeschakeld, slaat u deze stap over en gaat u door met stap 2.
2. Open het vak voor de printcartridge.
3. Verwijder de printcartridges uit de sleuven.

 **Opmerking** Als het apparaat niet wordt ingeschakeld, kunt u het netsnoer uit het stopcontact halen en vervolgens de wagen met printcartridges handmatig naar rechts schuiven om de printcartridges te verwijderen.

4. Plaats de printcartridges in een luchtdichte plastic container om uitdroging te voorkomen en berg deze op. Retourneer ze niet samen met het apparaat, tenzij de HP-klantenondersteuning u daarom vraagt.
5. Sluit de klep voor de printcartridges en wacht enkele minuten tot de wagen zich weer in de normale positie bevindt (aan de linkerzijde).

 **Opmerking** Controleer of de scanner inactief is en zich weer in de vaste positie bevindt voordat u het apparaat uitschakelt.

6. Druk op de knop **On** (Aan) om het apparaat uit te zetten.

De HP All-in-One verpakken

Voltooi de volgende stappen als u de printcartridges hebt verwijderd, het apparaat hebt uitgeschakeld en de stekker uit het stopcontact hebt getrokken.

Het apparaat inpakken

1. Verpak het apparaat indien mogelijk in het oorspronkelijke verpakkingsmateriaal of in het verpakkingsmateriaal waarin het vervangend apparaat is verpakt.

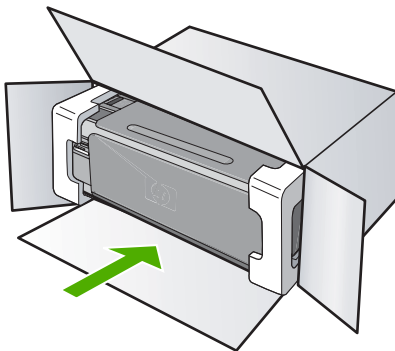

Als u het oorspronkelijke verpakkingsmateriaal niet meer hebt, gebruikt u ander geschikt verpakkingsmateriaal. Beschadiging tijdens verzending die ontstaat door onjuiste verpakking of onjuist transport, valt niet onder de garantiebepalingen.

2. Plaats het etiket voor retourverzending op de buitenkant van de doos.
3. De doos dient het volgende te bevatten:
 - Een volledige probleembeschrijving voor het servicepersoneel (voorbeelden van problemen met afdrukkwaliteit zijn handig);
 - Uw naam, adres en een telefoonnummer waar u overdag bereikbaar bent en een kopie van de aankoopbon of een ander aankoopbewijs om de garantieperiode te bepalen;
 - Uw naam, adres en een telefoonnummer waar u overdag bereikbaar bent.

15 Technische informatie

Dit hoofdstuk bevat de technische specificaties en internationale overheidsvoorschriften voor de HP All-in-One.

Zie voor bijkomende specificaties de gedrukte documentatie bij de HP All-in-One.

Dit gedeelte bevat de volgende onderwerpen:

- [Specificaties](#)
- [Programma voor milieubeheer](#)
- [Overheidsvoorschriften](#)

Specificaties

In dit gedeelte worden de technische specificaties voor de HP All-in-One beschreven. Zie voor bijkomende specificaties de gedrukte documentatie bij de HP All-in-One.

Systeemvereisten

De systeemvereisten voor de software worden vermeld in het Leesmij-bestand.

Voor meer informatie over toekomstige releases van het besturingssysteem verwijzen we naar de online ondersteunende website van HP op www.hp.com/support.

Papierspecificaties

Type	Gewicht papier	Invoerlade*	Uitvoerlade†	Fotolade*
Standaardpapier	60 tot 90 g/m ²	Maximaal 125 vellen (papier van 75 g/m ²)	50 (papier van 75 g/m ²)	N.v.t.
Legal-papier	75 tot 90 g/m ²	Maximaal 125 vellen (papier van 75 g/m ²)	50 (papier van 75 g/m ²)	N.v.t.
Kaarten	Index van maximaal 200 g/m ²	Maximaal 40	25	Maximaal 20
Enveloppen	75 tot 90 g/m ²	Maximaal 15	15	N.v.t.
Transparanten	N.v.t.	Maximaal 40	25	N.v.t.
Etiketten	N.v.t.	Maximaal 40	25	N.v.t.
Fotopapier van 13 x 18 cm	Briefpapier van 252 g/m ²	Maximaal 40	25	20
Fotopapier van 10 x 15 cm	Briefpapier van 252 g/m ²	Maximaal 40	25	20
Fotopapier van 8,9 x 12,7 cm	Briefpapier van 252 g/m ²	Maximaal 40	25	20
Fotopapier in Letterformaat (8,5 x 11 inch) /	Briefpapier	Maximaal 40	25	N.v.t.

Type	Gewicht papier	Invoerlade*	Uitvoerlade†	Fotolade*
A4-formaat (210 mm x 297 mm)	van 252 g/m ²			

* Maximale capaciteit

† De capaciteit van de uitvoerlade is afhankelijk van de papiersoort en de hoeveelheid inkt die u gebruikt. Wij adviseren u de uitvoerlade regelmatig leeg te maken.

*



Opmerking Zie de printerdriver voor een volledige lijst van de ondersteunde afdrukmaterialen en hun afmetingen.

Afdrukspecificaties

- Tot 1200 x 1200 dpi gerenderd in zwart bij afdrukken vanaf een computer
- Tot 4800 x 1200 dpi geoptimaliseerd in kleur bij afdrukken vanaf een computer en 1200 dpi invoer
- De afdruksnelheid is afhankelijk van de complexiteit van het document.
- Afdrukken op panoramaformaat
- Methode: drop-on-demand thermal inkjet
- Taal: PCL3 GUI
- Printvolume: Tot 3000 pagina's per maand

Kopieerspecificaties

- Digitale beeldverwerking
- Tot 9 kopieën van origineel (varieert per model)
- De kopieersnelheid is afhankelijk van de complexiteit en het model van het document.
- De maximale kopievergroting gaat van 200 tot 400 % (afhankelijk van het model)
- De maximale kopieverkleining gaat van 25 tot 50 % (afhankelijk van het model)

Scanspecificaties

- Afbeeldingseditor inbegrepen
- Geïntegreerde OCR-software (Optical Character Recognition) converteert gescande tekst automatisch naar bewerkbare tekst (indien geïnstalleerd)
- Software TWAIN-interface
- Resolutie: tot 4.800 x 4.800 ppi optisch (afhankelijk van model); 19.200 geoptimaliseerde ppi (software)
Voor meer informatie over de ppi-resolutie, zie de scannersoftware.
- Kleur: 48-bits kleur, 8-bits grijsschaal (256 grijstinten)
- Maximaal scanformaat van glas: 21,6 x 29,7 cm

Afdrukresolutie

Zie de printersoftware voor meer informatie over de printerresolutie. Zie "[De afdrukresolutie weergeven](#)" op pagina 32 voor meer informatie.

Opbrengst van printcartridges

Bezoek www.hp.com/pageyield voor meer informatie over de gewenste printcartridgeopbrengst.

Geluidsinformatie

Als u toegang hebt tot internet, kunt u akoestische informatie krijgen via de HP-website. Bezoek: www.hp.com/support.

Programma voor milieubeheer

Hewlett-Packard streeft ernaar om producten van hoge kwaliteit te leveren die op milieuvriendelijke wijze zijn geproduceerd. Dit product is ontworpen met het oog op recycling. Het aantal materialen is tot een minimum beperkt, zonder dat dit ten koste gaat van de functionaliteit en de betrouwbaarheid. De verschillende materialen zijn ontworpen om eenvoudig te kunnen worden gescheiden. Bevestigingen en andere aansluitingen zijn eenvoudig te vinden, te bereiken en te verwijderen met normale gereedschappen. Belangrijke onderdelen zijn zo ontworpen dat deze eenvoudig zijn te bereiken waardoor demontage en reparatie efficiënter worden.

Raadpleeg de HP-website over de betrokkenheid van HP bij het milieu op:

www.hp.com/hpinfo/globalcitizenship/environment/index.html

Dit gedeelte bevat de volgende onderwerpen:

- [Papiergebruik](#)
- [Plastics](#)
- [Veiligheidsinformatiebladen](#)
- [Kringloopprogramma](#)
- [Recyclingprogramma van HP inkjet-onderdelen](#)
- [Mededeling Energy Star®](#)
- [Disposal of waste equipment by users in private households in the European Union](#)

Papiergebruik

Dit product is geschikt voor het gebruik van kringlooppapier dat voldoet aan DIN-norm 19309 en EN 12281:2002.

Plastics

Onderdelen van kunststof die zwaarder zijn dan 25 gram zijn volgens de internationaal geldende normen gemerkt. Deze onderdelen kunnen hierdoor eenvoudig worden herkend en aan het einde van de levensduur van het product worden gerecycled.

Veiligheidsinformatiebladen

Material Safety Data Sheets (MSDS, veiligheidsbladen) kunt u verkrijgen via de website van HP:

www.hp.com/go/msds

Kringloopprogramma

HP biedt in veel landen en regio's een toenemend aantal productrecyclingprogramma's. Daarnaast werkt HP samen met een aantal van de grootste centra voor het recyclen van elektronische onderdelen ter wereld. HP bespaart op het verbruik van kostbare hulpbronnen door een aantal van zijn populairste producten opnieuw te verkopen. Ga voor informatie over het recyclen van HP producten naar de volgende website:

www.hp.com/hpinfo/globalcitizenship/environment/recycle/

Recyclingprogramma van HP inkjet-onderdelen

HP streeft ernaar om het milieu te beschermen. Het recyclingprogramma van HP Inkjet-onderdelen is in veel landen/regio's beschikbaar. Het programma biedt u de mogelijkheid gebruikte printcartridges gratis te recyclen. Ga voor meer informatie naar de volgende website:

www.hp.com/hpinfo/globalcitizenship/environment/recycle/

Mededeling Energy Star®

Dit product werd ontworpen om het stroomverbruik te verminderen en voor een duurzaam gebruik van natuurlijke bronnen zonder afbreuk te doen aan de prestaties van het product. Het werd ontworpen om het totale energieverbruik tijdens het gebruik en in wachtstand te verminderen. Dit product voldoet aan ENERGY STAR®. Dit is een programma waaraan producenten vrijwillig meedoen om de ontwikkeling van energiezuinige kantoorproducten te ondersteunen.



ENERGY STAR is een in de V.S. gedeponeerd servicemerk van het Amerikaanse EPA. Als partner van ENERGY STAR heeft HP vastgesteld dat dit product voldoet aan de richtlijnen van ENERGY STAR voor laag energieverbruik.

Ga voor meer informatie over de ENERGY STAR-richtlijnen naar de volgende website:

www.energystar.gov

Overheidsvoorschriften

De HP All-in-One voldoet aan de producteisen van overheidsinstellingen in uw land/regio.

Dit gedeelte bevat de volgende onderwerpen:

- [Voorgeschreven identificatienummer van het model](#)
- [FCC statement](#)
- [Notice to users in Korea](#)
- [VCCI \(Class B\) compliance statement for users in Japan](#)
- [Notice to users in Japan about the power cord](#)
- [Noise emission statement for Germany](#)
- [Toxic and hazardous substance table](#)
- [Declaration of conformity \(European Economic Area\)](#)
- [HP Photosmart C4400 All-in-One series declaration of conformity](#)

Voorgeschreven identificatienummer van het model

Om het product te kunnen identificeren, is aan het product een voorgeschreven modelnummer toegewezen. Het voorgeschreven modelnummer voor uw product is SNPRB-0721. Verwar dit nummer niet met de marketingnaam (zoals HP Photosmart C4400 All-in-One series) of met productnummers (zoals CC200A).

FCC statement

FCC statement

The United States Federal Communications Commission (in 47 CFR 15.105) has specified that the following notice be brought to the attention of users of this product.

This equipment has been tested and found to comply with the limits for a Class B digital device, pursuant to Part 15 of the FCC Rules. These limits are designed to provide reasonable protection against harmful interference in a residential installation. This equipment generates, uses and can radiate radio frequency energy and, if not installed and used in accordance with the instructions, may cause harmful interference to radio communications. However, there is no guarantee that interference will not occur in a particular installation. If this equipment does cause harmful interference to radio or television reception, which can be determined by turning the equipment off and on, the user is encouraged to try to correct the interference by one or more of the following measures:

- Reorient the receiving antenna.
- Increase the separation between the equipment and the receiver.
- Connect the equipment into an outlet on a circuit different from that to which the receiver is connected.
- Consult the dealer or an experienced radio/TV technician for help.

For further information, contact:

Manager of Corporate Product Regulations
Hewlett-Packard Company
3000 Hanover Street
Palo Alto, Ca 94304
(650) 857-1501

Modifications (part 15.21)

The FCC requires the user to be notified that any changes or modifications made to this device that are not expressly approved by HP may void the user's authority to operate the equipment.

This device complies with Part 15 of the FCC Rules. Operation is subject to the following two conditions: (1) this device may not cause harmful interference, and (2) this device must accept any interference received, including interference that may cause undesired operation.

Notice to users in Korea

사용자 안내문(B급 기기)

이 기기는 비업무용으로 전자파 적합 등록을 받은 기기로서, 주거지역에서는 물론 모든 지역에서 사용할 수 있습니다.

VCCI (Class B) compliance statement for users in Japan

この装置は、情報処理装置等電波障害自主規制協議会 (VCCI) の基準に基づくクラスB情報技術装置です。この装置は、家庭環境で使用することを目的としていますが、この装置がラジオやテレビジョン受信機に近接して使用されると受信障害を引き起こすことがあります。

取り扱い説明書に従って正しい取り扱いをして下さい。

Notice to users in Japan about the power cord

製品には、同梱された電源コードをお使い下さい。
同梱された電源コードは、他の製品では使用出来ません。

Noise emission statement for Germany

Geräuschemission
LpA < 70 dB am Arbeitsplatz im Normalbetrieb nach DIN 45635 T. 19

Toxic and hazardous substance table

有毒有害物质表						
根据中国《电子信息产品污染控制管理办法》						
零件描述	有毒有害物质和元素					
	铅	汞	镉	六价铬	多溴联苯	多溴联苯醚
外壳和托盘*	0	0	0	0	0	0
电线*	0	0	0	0	0	0
印刷电路板*	X	0	0	0	0	0
打印系统*	X	0	0	0	0	0
显示器*	X	0	0	0	0	0
喷墨打印机墨盒*	0	0	0	0	0	0
驱动光盘*	X	0	0	0	0	0
扫描仪*	X	X	0	0	0	0
网络配件*	X	0	0	0	0	0
电路板*	X	0	0	0	0	0
自动双面打印系统*	0	0	0	0	0	0
外部电源*	X	0	0	0	0	0

0: 指此部件的所有均一材质中包含的这种有毒有害物质，含量低于SJ/T11363-2006 的限制
 X: 指此部件使用的均一材质中至少有一种包含的这种有毒有害物质，含量高于SJ/T11363-2006 的限制
 注：环保使用期限的参考标识取决于产品正常工作的温度和湿度等条件
 *以上只适用于使用这些部件的产品

Declaration of conformity (European Economic Area)

The Declaration of Conformity in this document complies with ISO/IEC 17050-1 and EN 17050-1. It identifies the product, manufacturer's name and address, and applicable specifications recognized in the European community.

HP Photosmart C4400 All-in-One series declaration of conformity

	DECLARATION OF CONFORMITY according to ISO/IEC 17050-1 and EN 17050-1	
Supplier's Name:	Hewlett-Packard Company	DoC#: SNPRB-0721-rel.2.0
Supplier's Address:	60, Alexandra Terrace, # 07-01 The Comtech, Singapore 118502	
declares, that the product		
Product Name:	HP Photosmart C4200 and C4400 Series	
Regulatory Model Number:¹⁾	SNPRB-0721	
Product Options:	All	
conforms to the following Product Specifications and Regulations:		
SAFETY:	IEC 60950-1:2001 / EN60950-1:2001 EN 60825-1 1994+A1:2002+A2: 2001	
EMC:	CISPR 22:2005 / EN55022:2006 Class B EN 55024:1998 +A1:2001 + A2:2003 EN 61000-3-2: 2000 +A2:2005 EN 61000-3-3:1995 +A1: 2001 FCC CFR 47, Part 15 Class B / ICES-003, Issue 4 Class B	
Supplementary Information:		
1. This product is assigned a Regulatory Model Number which stays with the regulatory aspects of the design. The Regulatory Model Number is the main product identifier in the regulatory documentation and test reports, this number should not be confused with the marketing name or the product numbers.		
2. The product herewith complies with the requirements of the Low Voltage Directive 2006/95/EC, the EMC Directive 2004/108/EC, and carries the CE-Marking accordingly. In addition, it complies with the WEEE Directive 2002/96/EC and ROHS Directive 2002/95/EC.		
3. This Device complies with Part 15 of the FCC Rules. Operation is subject to the following two Conditions: (1) this device may not cause harmful interference, and (2) this device must accept any interference received, including interference that may cause undesired operation.		
4. The product was tested in a typical configuration.		
Singapore 9 July 2007		
Local contact for regulatory topics only:		
EMEA: Hewlett-Packard GmbH, HQ-TRE, Herrenberger Strasse 140, 71034 Boeblingen, Germany www.hp.com/go/certificates		
USA : Hewlett-Packard, 3000 Hanover St., Palo Alto 94304, U.S.A. 650-857-1501		

Index

Symbolen en getallen

- 2 pagina's op 1 afdrukken 43
- 4 pagina's op 1 afdrukken 43
- 4 x 6 inch (10 x 15 cm) foto's
zonder rand
afdrukken 37

A

- A4-papier, laden 21
- aan-knop 6
- aan pagina aanpassen 62
- aanpassen aan pagina
mislukt 140
- Aansluitproblemen
 - apparaat niet gevonden
204
 - HP All-in-One kan niet
worden ingeschakeld
90
- aantal exemplaren
 - kopiëren 58
- adressen afdrukken 46
- afbeeldingen
 - bewerken van gescande
68
 - scannen 65
- afdruk
 - adressen 46
 - afdrুকopties 30, 34
 - beide zijden van de
pagina 40
 - Enveloppen 46
 - etiketten 46
 - Internet-pagina's 47
 - posters 46
 - speciale afdruktaken 36
- afdrুকinstellingen
 - helderheid 33
 - kleurtoon 33
 - kwaliteit 32
 - layout 33
 - opties voor formaat
wijzigen 33
 - papierformaat 30
 - papiersoort 31
 - printkwaliteit 102

- resolutie 32
- richting 33
- snelheid 32
- verkleinen/vergroten 33
- verzadiging 33
- afdrukken
 - 2 of 4 pagina's op 1 43
 - afbeeldingen spiegelen 45
 - betekenisloze tekens 125
 - enveloppen worden
verkeerd afgedrukt 120
 - folder 41
 - foto's uit DPOF-bestand
53
 - foto's vanaf
 - geheugenkaart 52
 - juiste volgorde 44
 - kwaliteit, problemen
 - oplossen 103, 106, 109,
114
 - lege afdruk 132
 - marges niet correct 129,
130
 - meerdere pagina's op één
vel 43
 - met één printcartridge 78
 - niets gebeurt 125
 - omgekeerde
 - paginavolgorde 129
 - onduidelijk 112
 - op fotopapier 38
 - opstrijkpatronen 45
 - problemen oplossen 120
 - specificaties 238
 - taak annuleren 48
 - transparanten 45
 - vanaf computer 29
 - vanuit
 - softwaretoepassing 29
 - verticale strepen 115
 - vervormde afdruk 108
 - voorbeeld 34
 - zelftestrapport 71
 - zonder randen, foto's 37
 - zonder rand mislukt 121
- afdrুকkwaliteit

- doorgeveegde inkt 103
- annuleerknop 6
- annuleren
 - afdrucker 48
 - kopiëren 63
 - scannen 68
- apparaat
 - geen reactie 121
- Apparaat
 - niet gevonden 204

B

- bedieningspaneel
 - knoppen 6,
- bestand
 - niet-ondersteunde
indelingen 194
 - ondersteunde indelingen
194
 - ongeldige naam 194
 - onleesbaar 193
- bestellen
 - inktbenodigdheden 87
 - printcartridges 87
- bewerken van foto's 54
- bewerken van gescande
afbeeldingen 68
- bijsnijden
 - kopie zonder randen is niet
goed 141
 - mislukt 195
- binnenkant van klep, reinigen
70

C

- Cartridge 79
- cartridgebeschermer 77
- cartridges, zie printcartridges
- communicatieproblemen
 - test mislukt 204
- Communicatieproblemen
 - tweerichtingscommunicatie
verbroken 205

D

- declaration of conformity

European Economic Area 244
 documenten
 bewerken van gescande 68
 scannen 65
 doorgeveegde inkt 103
 DPOF-bestand 53
 dubbelzijdig afdrukken 40, 41

E

een kopie maken 57
 enveloppen
 laden 24
 specificaties 237
 Enveloppen 46
 etiketten
 plaatsen 26
 specificaties 237
 exemplaren zonder rand
 foto van 13 x 18 cm
 (5 x 17,78 cm) 60

F

faxen
 papierbreedte onjuist 204
 slechte kwaliteit
 afdrukken 106
 faxproblemen
 slechte afdruk kwaliteit 106
 folder afdrukken 41
 foto's
 afdrukken op fotopapier 38
 afdrukken uit DPOF-
 bestand 53
 afdrukken zonder randen 37
 bewerken 54
 bewerken van gescande 68
 delen 54
 e-mail 54
 fotoprintcartridge 77
 inkt sproeit 133
 ontbreken 193
 verzenden met
 HP Photosmart Delen 54
 zonder rand 52
 foto's zonder rand

afdrukken vanaf
 geheugenkaart 52
 bijsnijden is niet goed 141
 kopie heeft randen 143
 fotopapier
 plaatsen 21
 specificaties 237
 fotopapier 13 x 18 cm
 plaatsen 21
 fotopapier van 10 x 15 cm
 specificaties 237
 fotopapier van 5 x 7 inch,
 plaatsen 21
 foutberichten
 geheugenkaarten 196
 papier is op 200
 tijdens lezen of schrijven van
 bestand 193
 fout wegens ontbreken van
 verbinding 197

G

garantie 231, 233
 geheugenkaarten
 bestand onleesbaar 193
 digitale camera kan niet
 lezen 134
 DPOF-bestand afdrukken 53
 e-mail, foto's verzenden 54
 foto's afdrukken 52
 foto's delen 54
 foto's ontbreken 193
 foutberichten 196
 HP All-in-One kan niet
 lezen 135
 opslaan van bestanden op
 de computer 53
 plaatsen 53
 problemen oplossen 134
 sleuven 49
 glasplaat
 reinigen 69
 glasplaat van de scanner
 reinigen 69

H

helderheid, wijzigen in afdruk 33
 HP JetDirect 13
 HP Photosmart Delen

afbeeldingen verzenden 54

I

inkt
 bijna leeg 207
 bijna op 132
 droogtijd 200
 sproeit binnen in de
 HP All-in-One 133
 strepen op de achterkant
 van het blad 117
 inkt, verwijderen van inkt van de
 huid en van kleding 78
 inktbenodigdheden
 aanschaffen 87
 inktcartridges. zie
 printcartridges
 inktniveaus controleren 73
 installatie van software
 opnieuw installeren 99
 verwijderen 99
 instellen
 afdrukopties 30, 34
 instellingen
 menu 7

K

kliëntondersteuning
 contact opnemen 232
 garantie 231
 cliëntondersteuning,
 telefoonnummers 232
 klantensupport
 garantie 233
 kleur
 dof 112
 kleurtint, wijzigen in afdruk 33
 knop opnieuw afdrukken 7
 knoppen, bedieningspaneel 6
 kopie
 aanpassen aan pagina
 mislukt 140
 kwaliteit 59
 ontbrekende informatie 140
 snelheid 59
 zonder rand heeft
 witruimte 143
 kopieerkwaliteit Best 59
 kopieerkwaliteit Normaal 59
 kopiëren

aantal exemplaren 58
 annuleren 63
 bijsnijden is niet goed 141
 een kopie maken 57
 leeg 142
 problemen oplossen 138
 specificaties 238
 kwaliteit
 afdrukken 32
 kwaliteit, kopiëren 59

L

laden
 enveloppen 24
 origineel 15
 leeg
 kopiëren 142
 scannen 145
 Leesmij-bestand 89
 Legal-papier
 plaatsen 21
 specificaties 237
 Letter-papier
 plaatsen 21
 specificaties 237
 liggende afdrukstand 33

M

marges
 niet correct 129
 tekst of afbeelding
 afgesneden 130
 media. zie papier
 menu's
 instellingen 7
 opnieuw afdrukken 7
 scannen 7
 standaard 7
 milieu
 Programma voor
 milieubeheer 239
 modus Inktback-up 78

N

na de ondersteuningsperiode
 233

O

onderhoud
 Cartridges 79
 Het inktniveau
 controleren 73

printcartridges 72
 reinigen, binnenkant van
 klep 70
 reinigen van buitenkant 69
 reinigen van glasplaat 69
 reinigen van
 printcartridges 81
 uitlijnen van
 printcartridges 80
 vervangen van
 printcartridges 73
 zelftestrapport 71
 onderhouden
 printcartridge 79
 ondersteunde typen
 verbindingen
 printer delen 13
 Ongeldige bestandsnaam 194
 ontbreken
 informatie van de kopie
 140
 tekst op scan 146
 opnieuw afdrukken
 , menu 7
 opnieuw installeren van
 software 99
 opslaan
 foto's op de computer 53
 opstrijkpatronen 45
 overheadparanten, afdrukken
 45
 overheidsvoorschriften 242

P

paginavolgorde 44
 papier
 aanbevolen instellingen voor
 afdrukken 30
 aanbevolen soorten 18,
 19
 breedte onjuist 204
 formaat onjuist 203
 incompatibele soorten 20
 kiezen 17
 laden 20
 op 200
 soort onjuist 203
 specificaties 237
 storing 153
 storingen 27, 100, 101
 tips 102
 toevoer mislukt 117
 vastgelopen 202

verkeerd ingevoerd 202
 papier is op 200
 papier kiezen 17
 papiersoort 31
 periode telefonische
 ondersteuning
 periode voor
 ondersteuning 233
 plaatsen
 A4-papier 21
 etiketten 26
 fotopapier 13 x 18 cm 21
 fotopapier 5 x 17,78 cm
 21
 foto papier met een klein
 formaat 21
 groot formaat papier 21
 indexkaarten 23
 Legal-papier 21
 Letter-papier 21
 opstrijkpatronen 26
 transparanten 26
 wenskaarten 26
 posters 46
 printcartridges
 beschadigd 218
 bestellen 87
 cartridge bijna leeg 207
 eerder gebruikt 228
 fotoprintcartridge 77
 foutbericht 215
 foutberichten 218
 gebied rond inktspoeiers
 reinigen 84
 hanteren 72
 Het inktniveau
 controleren 73
 HP-inkt is op 228
 inkt bijna op 132
 inkt van andere
 fabrikanten 215
 niet correct 215
 onderdeelnamen 72
 ontbreken 218
 opslaan 77
 reinigen 81
 reinigen van
 contactpunten 82
 uitlijnen 80, 211
 vervangen 73
 printer delen
 Mac 13
 Windows 13

- printers delen 13
- printkwaliteit 32
- problemen
 - afdrukken 120
 - foutberichten 148
 - kopiëren 138
 - scannen 143
- problemen oplossen
 - afdrukken 120
 - afdrukkwaliteit 103
 - faxproblemen 106
 - foutberichten 148
 - installatie 89
 - kopiëren 138
 - Leesmij-bestand 89
 - scannen 143
 - storingen, papier 27
 - USB-kabel 92
- Problemen oplossen
 - geheugenkaart 134
- R**
- rapporten
 - printcartridges 79
 - zelftest 71
- recycling
 - printcartridges 239
- regulatory notices
 - declaration of conformity (European Economic Area) 244
- reinigen
 - binnenkant van klep 70
 - buitenkant 69
 - contactpunten van de printcartridge 82
 - gebied rond inktspoeiers printcartridge 84
 - glasplaat 69
 - printcartridges 81
- resolutie
 - afdrukken 32
- S**
- scanknop 7
- scannen
 - , menu 7
 - afbeelding bewerken 68
 - annuleren 68
 - bewerken van afbeeldingen 68
 - bijsnijden onjuist 146
 - documenten 65, 66
 - foto's 65, 66
 - functies 65
 - leeg 145
 - mislukt 144, 145, 155
 - paginalay-out onjuist 146
 - problemen oplossen 143
 - scanspecificaties 238
 - stoppen 68
 - tekst onjuist 146
 - tekstopmaak onjuist 146
 - tekst verschijnt als stippellijnen 146
 - wordt onderbroken 144
 - slechte afdrukkwaliteit 103
 - slechte afdrukkwaliteit fax 106
 - Snel afdrukopties instellen, tabblad 35
 - snelheid
 - afdrukken 32
 - kopie 59
 - snelle kopieerkwaliteit 59
 - software installeren, problemen oplossen 89
 - softwaretoepassing, afdrukken vanuit 29
 - staande oriëntatie 33
 - standaard
 - , menu 7
 - standaardprinter, instellen als 30
 - start kleur 7
 - start zwart 7
 - stoppen
 - afdrukaak 48
 - kopiëren 63
 - scannen 68
 - storingen, papier 27
 - systeemvereisten 237
- T**
- technische gegevens
 - afdrukspecificaties 238
 - kopieerspecificaties 238
 - papierspecificaties 237
- technische informatie
 - scanspecificaties 238
 - systeemvereisten 237
- tekst
 - afgesneden 130
 - betekenisloze tekens 125
 - gekarteld 119
 - niet volledig gevuld 106
 - onjuiste opmaak op scan 146
 - onjuist of ontbreekt op scan 146
 - stippellijnen op scan 146
 - vloeiende lettertypen 119
- telefonische ondersteuning 233
- telefoonnummers,
 - kliëntondersteuning 232
- transparanten
 - plaatsen 26
 - specificaties 237
- T-shirt transfers. *zie*
 - opstrijkpatronen
- tweezijdig afdrukken 40, 41
- U**
- uitlijnen van printcartridges 80
- uitlijning
 - mislukt 211
 - printcartridges 211
- USB-kabel
 - communicatie verbroken 205
- USB-kabel, aansluiting 92
- V**
- vergroten/verkleinen van exemplaren
 - aanpassen, formaat aan Letter of A4 62
- verkeerde firmwareversie 155
- verkeerd uitzetten 205
- vervangen van printcartridges 73
- verwijderen, inkt van de huid en van kleding 78
- verwijderen van software 99
- verzadiging, wijzigen in afdruk 33
- verzend uw apparaat 234
- voorbeeld weergeven van afdrukaak 34
- voorschriften
 - voorgeschreven identificatienummer van het model 242
- W**
- wagen
 - geblokkeerd 154

Index

 vastgelopen 149
Wagen loopt vast 207
wat te doen bij problemen 231
Webpagina's afdrukken 47
wenskaarten plaatsen 26

Z

zelftestrapport 71
zonder randen, foto's
 afdrukken 37