

Uitgebreide gebruikershandleiding

DCP-8110DN

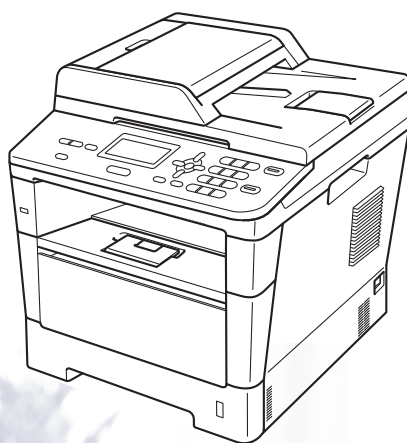

Welke handleidingen zijn er en waar kan ik deze vinden?

Welke handleiding?	Inhoud?	Waar?
Handleiding product veiligheid	Lees deze handleiding eerst. Lees de veiligheidsinstructies voor u de machine installeert. Raadpleeg deze handleiding voor handelsmerken en wettelijke beperkingen.	Gedrukt / in de verpakking
Installatiehandleiding	Volg de instructies voor het instellen van uw machine en installeren van de drivers en software voor het besturingssysteem en het type verbinding dat u gebruikt.	Gedrukt / in de verpakking
Beknpte gebruikershandleiding	Hier vindt u meer informatie over de basis-, kopieer-, scan- en Direct Print-functies en over het vervangen van de gebruiksaanwijzingen. Zie tips voor het oplossen van problemen.	PDF-bestand / installatie-cd-rom / in de verpakking
Uitgebreide gebruikershandleiding	Hier vindt u meer informatie over geavanceerde functies: kopiëren, beveiliging, afdrukrapporten en het uitvoeren van routineonderhoud.	PDF-bestand / installatie-cd-rom / in de verpakking
Softwarehandleiding	Volg deze instructies voor afdrukken, scannen, netwerkscannen en het gebruik van Brother ControlCenter.	PDF-bestand / installatie-cd-rom / in de verpakking
Netwerkhandleiding	Deze handleiding biedt u nuttige informatie over bedrade netwerkinstellingen en beveiligingsinstellingen bij het gebruik van uw Brother-machine. U kunt er eveneens informatie vinden over ondersteunde protocollen voor uw machine en gedetailleerde tips voor het oplossen van problemen.	PDF-bestand / installatie-cd-rom / in de verpakking
Google cloud print handleiding	Deze handleiding biedt u informatie over het configureren van uw Brother-machine voor een Google-account en het gebruik van Google Cloud Print-services om af te drukken via het internet vanaf apparaten die gebruik maken van Gmail™ voor mobiel, GOOGLE DOCS™ voor mobiel en toepassingen voor het Chrome-besturingssysteem.	PDF-bestand / Brother Solutions Center ²

Welke handleiding?	Inhoud?	Waar?
Handleiding mobiel printen/scannen voor Brother iPrint&Scan	In deze handleiding vindt u nuttige informatie over het afdrukken van JPEG- en PDF ¹ -bestanden vanop uw mobiel toestel en over het scannen van uw Brother-machine naar uw mobiel toestel wanneer ze verbonden zijn met een Wi-Fi-netwerk.	PDF-bestand / Brother Solutions Center ²

¹ Afdrukken van PDF-bestanden wordt niet ondersteund door een Windows[®] Phone.

² Kijk op <http://solutions.brother.com/>.

Inhoudsopgave

1	Algemene instellingen	1
	Opslag in het geheugen.....	1
	Automatische zomer-/wintertijd.....	1
	Ecologische functies.....	1
	Toner besparen.....	1
	Slaapstand.....	2
	Stand diepe slaap.....	2
	Stroomuitschakelstand.....	2
	Functie Stille modus.....	3
	Stille modus.....	3
	LCD-contrast.....	3
	Scanformaat van de glasplaat.....	4
	Lijst Gebruikersinstellingen.....	4
	Netwerkconfiguratierapport.....	5
2	Beveiligingsfuncties	6
	Secure Function Lock 2.0.....	6
	Het beheerderswachtwoord instellen.....	7
	Het beheerderswachtwoord veranderen.....	7
	De modus openbare gebruiker instellen.....	8
	Beperkte gebruikers instellen.....	8
	Beveiligd functieslot aan-/uitzetten.....	9
	Gebruikers omschakelen.....	10
	Instelslot.....	11
	Het wachtwoord instellen.....	11
	Het wachtwoord voor het instelslot wijzigen.....	12
	Instelslot in-/uitschakelen.....	12
3	Kopiëren	13
	Kopiëren instellingen.....	13
	Kopiëren onderbreken.....	13
	De gekopieerde afbeelding vergroten of verkleinen.....	13
	De toets Opties gebruiken.....	15
	Kopieën sorteren.....	16
	De kopieerkwaliteit verbeteren.....	16
	Helderheid en contrast aanpassen.....	17
	N-op-1 kopieën maken (paginalay-out).....	18
	Identiteitskaart kopiëren 2 op 1.....	19
	Ladeselectie.....	20
	Duplexkopiëren (dubbelzijdig).....	21
	Duplexkopiëren (over de lange zijde).....	21
	Geavanceerd duplexkopiëren (over de korte zijde).....	21

A	Routineonderhoud	22
	De machine reinigen en controleren.....	22
	Paginatellers controleren.....	23
	De resterende levensduur van onderdelen controleren	23
	Periodieke onderhouds-onderdelen vervangen.....	23
	De machine inpakken en vervoeren	24
B	Opties	26
	Optionele papierlade (LT-5400).....	26
	Geheugenkaart.....	26
	SO-DIMM-types.....	26
	Extra geheugen installeren.....	27
C	Verklarende woordenlijst	29
D	Index	30



Opslag in het geheugen

Uw menu-instellingen zijn permanent opgeslagen en gaan *niet* verloren in geval van een stroomstoring. Tijdelijke instellingen (bijvoorbeeld contrast) gaan *wel* verloren. Tijdens een stroomstoring worden de datum en de tijd tot 60 uur in het geheugen bewaard.

Automatische zomer-/wintertijd

U kunt de machine zo instellen dat de zomer-/wintertijd automatisch wordt gewijzigd. De machine zal automatisch in de lente een uur vooruit worden gezet en een uur terug in de herfst.

- 1 Druk op **Menu**, **6**, **1**, **2**.
- 2 Druk op **▲** of **▼** om **Aan** of **Uit** te kiezen. Druk op **OK**.
- 3 Druk op **Stop/Eindigen**.

Ecologische functies

Toner besparen

Met deze functie kunt u toner besparen. Wanneer u de tonerbespaarstand op **Aan** zet, worden de afdrucken lichter. De standaardinstelling is **Uit**.

- 1 Druk op **Menu**, **1**, **3**, **1**.
- 2 Druk op **▲** of **▼** om **Aan** of **Uit** te kiezen. Druk op **OK**.
- 3 Druk op **Stop/Eindigen**.



Opmerking

We raden u af de tonerbespaarstand te gebruiken voor het afdrucken van foto's of afbeeldingen in grijstinten.

Slaapstand

Door de slaapstand te gebruiken, kunt u het energieverbruik verminderen. Wanneer de machine zich in de slaapstand (energiebesparende stand) bevindt, gedraagt de machine zich alsof deze uitgeschakeld is. De machine wordt geactiveerd en begint af te drukken wanneer deze een afdruktaak ontvangt.

U kunt kiezen hoe lang de machine inactief moet zijn voor deze in de Slaapstand schakelt. De timer wordt gereset wanneer de machine een afdruktaak ontvangt of een kopie maakt. De standaardinstelling is 3 minuten.

Wanneer de machine zich in Slaapstand bevindt, wordt *Slaapstand* op het LCD-scherm weergegeven.

- 1 Druk op **Menu, 1, 3, 2**.
- 2 Voer in hoelang de machine inactief moet zijn (0-90 minuten) alvorens naar slaapstand over te schakelen. Druk op **OK**.
- 3 Druk op **Stop/Eindigen**.

Stand diepe slaap

Als de machine zich in de slaapstand bevindt en gedurende een bepaalde tijd geen opdrachten ontvangt, schakelt de machine automatisch over naar de stand diepe slaap en geeft het LCD-scherm *Slaapstand* weer. In de Stand diepe slaap wordt er minder energie verbruikt dan in de Slaapstand. De machine wordt geactiveerd wanneer hij een afdruktaak ontvangt.

Stroomuitschakelstand

Als de stand diepe slaap gedurende 4 uur geactiveerd is, schakelt de machine automatisch over naar de stroomuitschakelstand en wordt *Uitschakelen* weergegeven op het LCD-scherm. In de stroomuitschakelstand verbruikt de machine het minst energie (ongeveer 0,26 W). Om het afdrukken te starten, drukt u op een willekeurige knop op het bedieningspaneel en verstuurt u de afdrukgegevens.

U kunt de stroomuitschakelstand in- of uitschakelen door de volgende stappen te volgen:

- 1 Druk op **Menu, 1, 3, 3**.
- 2 Druk op **▲** of **▼** om **Aan** of **Uit** te kiezen. Druk op **OK**.
- 3 Druk op **Stop/Eindigen**.



Opmerking

De machine schakelt niet over naar de stroomuitschakelstand wanneer deze aangesloten is op een bedraad netwerk of wanneer er beveiligde afdrukgegevens aanwezig zijn in het geheugen.

Functie Stille modus

Stille modus

De instelling voor Stille modus kan het geluid tijdens het afdrucken verminderen. Wanneer Stille modus **Aan** staat, daalt de afdruksnelheid. De standaardinstelling is **Uit**.

- 1 Druk op **Menu, 1, 4**.
- 2 Druk op **▲** of **▼** om **Aan** of **Uit** te kiezen. Druk op **OK**.
- 3 Druk op **Stop/Eindigen**.

LCD-contrast

U kunt het contrast instellen zodat het LCD-scherm lichter of donkerder wordt.

- 1 Druk op **Menu, 1, 6**.
- 2 Druk op **▶** om het LCD-scherm donkerder te maken. Of druk op **◀** om het LCD-scherm lichter te maken. Druk op **OK**.
- 3 Druk op **Stop/Eindigen**.

Scanformaat van de glasplaat

Wanneer u documenten van Letter-formaat scant, moet u het scanformaat van de glasplaat instellen op `Letter`; als u dit niet doet, zal een gedeelte van de gescande documenten ontbreken.

- 1 Druk op **Menu, 1, 8, 1**.
- 2 Druk op **▲** of **▼** om `Letter` te kiezen. Druk op **OK**.
- 3 Druk op **Stop/Eindigen**.

Lijst Gebruikersinstellingen

U kunt een lijst afdrukken met de machine-instellingen.

- 1 Druk op **Menu, 6, 4**.
- 2 Druk op **Start**.
- 3 Druk op **Stop/Eindigen**.

Netwerkconfiguratierapport

Het netwerkconfiguratierapport is een rapport met een lijst van de huidige netwerkconfiguratie, inclusief de instellingen van de netwerkdrukserver.

- 1 Druk op **Menu, 6, 5**.
- 2 Druk op **Start**.
- 3 Druk op **Stop/Eindigen**.

Secure Function Lock 2.0

Met de functie Beveiligd functieslot beperkt u openbare toegang tot de volgende machinefuncties:

- Kopiëren
- Scan ¹
- USB direct
- Afdrukken ²
- Paginalimiet ³

- 1 Scan omvat eveneens scanopdrachten verzonden via Brother iPrint&Scan.
- 2 Afdrukken omvat afdruktaken via Google Cloud Print en Brother iPrint&Scan.
- 3 Paginalimiet wordt geconfigureerd met behulp van Beheer via een webbrowser.

Met deze functie kunt u ook toegang tot de gebruikersgedefinieerde menu-instellingen beperken om te voorkomen dat gebruikers standaardinstellingen wijzigen.

Voordat u de beveiligingsfuncties gebruikt, moet u eerst een beheerderswachtwoord invoeren.

Toegang tot beperkte handelingen kan worden geactiveerd door het creëren van een beperkte gebruiker. Beperkte gebruikers moeten een wachtwoord invoeren om de machine te gebruiken.

Schrijf uw wachtwoord op een geheime plaats op. Als u het wachtwoord vergeet, moet het wachtwoord dat is opgeslagen in de machine worden gereset. Neem contact op met de Brother klantenservice voor informatie over het resetten van het wachtwoord.



Opmerking

- U kunt het beveiligd functieslot handmatig instellen via het bedieningspaneel of met Beheer via een webbrowser of BRAdmin Professional 3 (uitsluitend Windows®). Wij raden u aan om deze functie in te stellen met Beheer via een webbrowser of BRAdmin Professional 3 (alleen Windows®). (➤➤ Netwerkhandleiding)
 - Alleen beheerders kunnen beperkingen instellen en wijzigingen aanbrengen voor iedere gebruiker.
-

Het beheerderswachtwoord instellen

Het wachtwoord dat u in deze stappen instelt, is voor de beheerder. Dit wachtwoord wordt gebruikt om gebruikers in te stellen en om het Beveiligd functieslot aan of uit te zetten. (Zie *Beperkte gebruikers instellen* >> pagina 8 en *Beveiligd functieslot aan-/uitzetten* >> pagina 9.)

- 1 Druk op **Menu, 1, 7, 1**.
- 2 Toets een viercijferig nummer voor het wachtwoord in met behulp van de cijfers 0-9.
Druk op **OK**.
- 3 Voer het wachtwoord opnieuw in wanneer op het LCD-scherm *Nogmaals*: wordt weergegeven.
Druk op **OK**.
- 4 Druk op **Stop/Eindigen**.

Het beheerderswachtwoord veranderen

- 1 Druk op **Menu, 1, 7, 1**.
- 2 Druk op **▲** of **▼** om *Wachtw. inst. te kiezen*.
Druk op **OK**.
- 3 Voer het geregistreerde wachtwoord van vier cijfers in.
Druk op **OK**.
- 4 Toets een viercijferig nummer in voor het nieuwe wachtwoord.
Druk op **OK**.
- 5 Als op het LCD-scherm *Nogmaals*: wordt weergegeven, voert u het nieuwe wachtwoord opnieuw in.
Druk op **OK**.
- 6 Druk op **Stop/Eindigen**.

De modus openbare gebruiker instellen

De modus openbare gebruiker beperkt de functies die beschikbaar zijn voor openbare gebruikers. Openbare gebruikers hoeven geen wachtwoord in te voeren om toegang te krijgen tot de functies die via deze instelling beschikbaar zijn. U kunt een openbare gebruiker instellen.

- 1 Druk op **Menu, 1, 7, 1**.
- 2 Druk op ▲ of ▼ om *Id instellen* te kiezen.
Druk op **OK**.
- 3 Toets het beheerderswachtwoord in.
Druk op **OK**.
- 4 Druk op ▲ of ▼ om *Openbaar* te kiezen.
Druk op **OK**.
- 5 Druk op ▲ of ▼ om *Activeren of Deactiveren* te kiezen voor *Kopiëren*.
Druk op **OK**.
Als u *Kopiëren* hebt ingesteld, herhaalt u deze stap voor *Scan*, *USB direct* en *Afdrukken*. Als op het LCD-scherm *Stop wijziging* wordt weergegeven, drukt u op **OK**.
- 6 Druk op **Stop/Eindigen**.

Beperkte gebruikers instellen

U kunt voor gebruikers een wachtwoord instellen en de voor hen beschikbare functies beperken. U kunt met *Beheer* via een webbrowser of *BRAdmin Professional 3* (alleen Windows®) meer geavanceerde beperkte rechten instellen, zoals paginateller of de aanmeldnaam van de pc-gebruiker. (➤➤ *Netwerkhandleiding*) U kunt maximaal 25 gebruikers met beperkte rechten en een wachtwoord instellen.

- 1 Druk op **Menu, 1, 7, 1**.
- 2 Druk op ▲ of ▼ om *Id instellen* te kiezen.
Druk op **OK**.
- 3 Toets het beheerderswachtwoord in.
Druk op **OK**.
- 4 Druk op ▲ of ▼ om *Gebr. XX* te kiezen.
Druk op **OK**.
- 5 Gebruik het numerieke toetsenbord om de gebruikersnaam in te voeren.
(➤➤ *Beknopte gebruikershandleiding: Tekst invoeren*)
Druk op **OK**.
- 6 Toets een viercijferig wachtwoord in voor de gebruiker.
Druk op **OK**.
- 7 Druk op ▲ of ▼ om *Activeren of Deactiveren* te kiezen voor *Kopiëren*.
Druk op **OK**.
Als u *Kopiëren* hebt ingesteld, herhaalt u deze stap voor *Scan*, *USB direct* en *Afdrukken*. Als op het LCD-scherm *Stop wijziging* wordt weergegeven, drukt u op **OK**.
- 8 Herhaal stappen 4 tot 7 om elke extra gebruiker en elk extra wachtwoord in te voeren.

- 9 Druk op **Stop/Eindigen**.



Opmerking

U kunt niet dezelfde naam invoeren voor verschillende gebruikers.

Beveiligd functieslot aan-/uitzetten

Als u het verkeerde wachtwoord invoert, wordt op het LCD-scherm

Fout wachtwoord weergegeven. Voer het juiste wachtwoord opnieuw in.

Beveiligd functieslot aanzetten

- 1 Druk op **Menu, 1, 7, 1**.
- 2 Druk op **▲** of **▼** om Slot **Uit→Aan** te kiezen.
Druk op **OK**.
- 3 Toets uw viercijferige beheerderwachtwoord in.
Druk op **OK**.

Beveiligd functieslot uitzetten

- 1 Druk op **Menu, 1, 7, 1**.
- 2 Druk op **▲** of **▼** om Slot **Aan→Uit** te kiezen.
Druk op **OK**.
- 3 Toets uw viercijferige beheerderwachtwoord in.
Druk op **OK**.

Gebruikers omschakelen

Met deze instelling kunt u schakelen tussen de geregistreerde gebruikers met beperkte rechten of de openbare modus als het beveiligd functieslot is ingeschakeld.

De modus beperkte gebruiker wijzigen

- 1 Houd ◀ ingedrukt terwijl u op **Veilig Afdrukken** drukt.
- 2 Druk op ▲ of ▼ om ID te kiezen. Druk op **OK**.
- 3 Voer uw wachtwoord van vier cijfers in. Druk op **OK**.



Opmerking

- Als het huidige ID niet gemachtigd is om de gewenste functie te gebruiken, wordt **ToegangGeweigerd** weergegeven op het LCD-scherm. Vervolgens worden **Id wijzigen** en andere gebruikers-ID's weergegeven zodat u kunt overschakelen naar een gebruikers-ID of een Openbare modus met de nodige machtiging. Als u toegang krijgt tot de gewenste functie, drukt u op ▲ of ▼ om uw naam te kiezen en drukt u op **OK**. Voer uw wachtwoord van vier cijfers in en druk op **OK**.
 - Als er een paginabeperking is ingesteld voor uw ID en u het maximale aantal pagina's al hebt bereikt, wordt **Limiet bereikt** weergegeven op het LCD-scherm wanneer u gegevens probeert af te drukken. Contacteer uw beheerder om uw instellingen voor het beveiligd functieslot te controleren.
-

De openbare modus wijzigen

Wanneer een beperkte gebruiker de machine niet langer gebruikt, schakelt deze binnen een minuut terug naar de openbare modus.

U kunt de modus beperkte gebruiker verlaten door op de volgende toetsen te drukken:

- **Wis** in de kopieermodus.
- **(SCAN)** in de scanmodus.

Op het LCD-scherm wordt **Ga naarOpenbaar? weergegeven**.

Druk op **1** om **1. Ja** te kiezen.



Opmerking

Als de gewenste functie beperkt is voor alle gebruikers, wordt **Niet beschikbaar** weergegeven op het LCD-scherm. De machine keert terug naar de stand **Gereed** en u hebt dan geen toegang tot de functie die u wilt gebruiken. Contacteer uw beheerder om uw instellingen voor het beveiligd functieslot te controleren.

Instelslot

Met het instelslot kunt u een wachtwoord instellen om ervoor te zorgen dat andere personen niet per ongeluk uw machine-instellingen wijzigen.

Schrijf uw wachtwoord op een geheime plaats op. Als u het wachtwoord vergeet, moeten de wachtwoorden die zijn opgeslagen in de machine worden gereset. Neem contact op met uw beheerder of met de Brother klantenservice.

Als het instelslot op **Aan** staat, kunt u de instellingen niet wijzigen zonder een wachtwoord.

Het wachtwoord instellen

- 1 Druk op **Menu, 1, 7, 2**.
- 2 Toets een viercijferig nummer voor het wachtwoord in met behulp van de cijfers 0-9.
Druk op **OK**.
- 3 Voer uw wachtwoord opnieuw in wanneer op het LCD-scherm **Nogmaals**: wordt weergegeven.
Druk op **OK**.
- 4 Druk op **Stop/Eindigen**.

Het wachtwoord voor het instelslot wijzigen

- 1 Druk op **Menu**, **1**, **7**, **2**.
- 2 Druk op ▲ of ▼ om Wachtw. inst. te kiezen.
Druk op **OK**.
- 3 Voer uw huidig wachtwoord van vier cijfers in.
Druk op **OK**.
- 4 Toets een viercijferig nummer in voor het nieuwe wachtwoord.
Druk op **OK**.
- 5 Voer uw nieuwe wachtwoord opnieuw in wanneer op het LCD-scherm *Nogmaals*: wordt weergegeven.
Druk op **OK**.
- 6 Druk op **Stop/Eindigen**.

Instelslot in-/uitschakelen

Als u een verkeerd wachtwoord invoert terwijl u onderstaande instructies volgt, wordt op het LCD-scherm *Fout wachtwoord* weergegeven. Voer het juiste wachtwoord opnieuw in.

Instelslot inschakelen

- 1 Druk op **Menu**, **1**, **7**, **2**.
- 2 Druk op ▲ of ▼ om **Aan** te kiezen.
Druk op **OK**.
- 3 Toets uw wachtwoord van vier cijfers in.
Druk op **OK**.
- 4 Druk op **Stop/Eindigen**.

Instelslot uitschakelen

- 1 Druk op **Menu**, **1**, **7**, **2**.
- 2 Toets uw wachtwoord van vier cijfers in.
Druk twee keer op **OK**.
- 3 Druk op **Stop/Eindigen**.

Kopiëren instellingen

Als u de kopieerinstellingen snel voor de volgende kopie wilt wijzigen, drukt u op de tijdelijke toetsen **KOPIE**. U kunt meerdere instellingen wijzigen.



De machine keert één minuut na het kopiëren terug naar de standaardinstellingen.

Om een instelling te wijzigen, drukt u tijdelijk op de toets **KOPIE** of **Dubbelzijdig** en vervolgens op ▲ of ▼ en ◀ of ▶ om door de kopieerinstellingen te bladeren. Wanneer de gewenste instelling gemarkeerd is, drukt u op **OK**.

Wanneer u klaar bent met het wijzigen van de instellingen, drukt u op **Start** om het kopiëren te starten.

Kopiëren onderbreken

Druk op **Stop/Eindigen** om het kopiëren te onderbreken.

De gekopieerde afbeelding vergroten of verkleinen

U kunt de volgende vergrotings- of verkleiningspercentages selecteren:

Druk op 	100%*
	97% LTR→A4
	94% A4→LTR
	91% Full Page
	85% LTR→EXE
	83% LGL→A4
	78% LGL→LTR
	70% A4→A5
	50%
	Custom (25-400%) ¹
	Auto ²
	200%
141% A5→A4	
104% EXE→LTR	

* De fabrieksinstelling is dikgedrukt en met een asterisk weergegeven.

- ¹ Met Custom (25-400%) kunt u het percentage wijzigen van 25% in 400%.
- ² Auto stelt de machine in om de mate van verkleinen te berekenen dat het best past bij het papierformaat. Auto is enkel beschikbaar wanneer u de ADF gebruikt.

Volg onderstaande instructies om de volgende kopie te vergroten of te verkleinen:

- 1** Plaats het document.
- 2** Voer met de cijfertoetsen het aantal kopieën in (max. 99).
- 3** Druk op **Vergroot/Verklein** en vervolgens op ▶.

4 Ga op een van de volgende manieren te werk:

- Druk op ▲ of ▼ om het gewenste vergrotings- of verkleiningspercentage te selecteren.

Druk op **OK**.

- Druk op ▲ of ▼ om Custom (25-400%) te kiezen.

Druk op **OK**.

Voer met de cijfertoetsen het vergrotings- of verkleiningspercentage in van 25% tot 400%. (Druk bijvoorbeeld op **5** en **3** om 53% in te voeren.)

Druk op **OK**.

5 Druk op **Start**.



Opmerking

Opties voor pagina-indeling

2 op 1 (P), 2 op 1 (L),

2 op 1 (id), 4 op 1 (P) en

4 op 1 (L) zijn *niet* beschikbaar bij vergroten/verkleinen.

De toets Opties gebruiken

Met de toets **Opties** kunt u snel de volgende kopieerinstellingen tijdelijk instellen voor de volgende kopie.

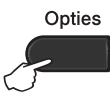
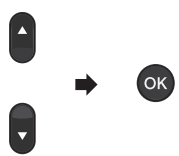
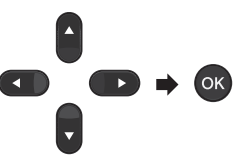
Druk op	Menuselecties	Opties	Pagina
	Druk op ▲ of ▼ en druk dan op OK 	Druk op ▲, ▼, ◀ of ▶ en daarna op OK. 	
	Stapel/Sorteer	Stapelen* Sorteren	16
	Kwaliteit	Auto* Tekst Foto Grafiek	16
	Helderheid	-■□□□+ -□■□□+ -□□■□+* -□□□■+ -□□□■+	17
	Contrast	-■□□□+ -□■□□+ -□□■□+* -□□□■+ -□□□■+	17
	Pagina layout	Uit (1 op 1)* 2 op 1 (P) 2 op 1 (L) 2 op 1 (id) 4 op 1 (P) 4 op 1 (L)	18
	Ladekeuze	MP>T1* of M>T1>T2*¹ T1>MP of T1>T2>M ¹ #1 (XXX) ² #2 (XXX) ^{1 2} MP (XXX) ²	20

De fabrieksinstellingen zijn vetgedrukt en met een sterretje weergegeven.

¹ T2 en #2 worden enkel weergegeven als de optionele onderste lade is geplaatst.

² XXX staat voor het papierformaat dat u hebt ingesteld in **Menu, 1, 1, 2**.

Kopieën sorteren

U kunt meerdere kopieën sorteren. De pagina's worden gestapeld in de volgorde 1 2 3, 1 2 3, 1 2 3 enz.

- 1 Plaats het document.
- 2 Voer met de cijfertoetsen het aantal kopieën in (max. 99).
- 3 Druk op **Opties**. Druk op ▲ of ▼ om Stapel/Sorteer te kiezen. Druk op **OK**.
- 4 Druk op ▲ of ▼ om Sorteren te kiezen. Druk op **OK**.
- 5 Druk op **Start** om de pagina te scannen. Als u het document in de ADF hebt geplaatst, worden de pagina's gescand en wordt het afdrukken gestart.

Als u de glasplaat gebruikt, gaat u naar stap 6.

- 6 Nadat de machine de pagina gescand heeft, drukt u op **1** om de volgende pagina te scannen.

```
Flatbed kopie:
Volgende Pagina?
▲ 1.Ja
▼ 2.Nee
Select. ▲▼ of OK
```

- 7 Plaats de volgende pagina op de glasplaat. Druk op **OK**. Herhaal stap 6 en 7 voor elke pagina van het document.
- 8 Druk op **2** in stap 6 om te stoppen nadat alle pagina's zijn gescand.

De kopieerkwaliteit verbeteren

U kunt kiezen uit een serie kwaliteitsinstellingen. De standaardinstelling is *Auto*.

- *Auto*
Auto is de aanbevolen stand voor normale afdrukken. Geschikt voor documenten die zowel tekst als foto's bevatten.
- *Tekst*
Geschikt voor documenten die vooral tekst bevatten.
- *Foto*
Betere kopieerkwaliteit voor foto's.
- *Grafiek*
Geschikt voor het kopiëren van kwitanties.

Volg de onderstaande stappen om de kwaliteitsinstelling *tijdelijk* te wijzigen:

- 1 Plaats het document.
- 2 Voer met de cijfertoetsen het aantal kopieën in (max. 99).
- 3 Druk op **Opties**. Druk op ▲ of ▼ om Kwaliteit te kiezen. Druk op **OK**.
- 4 Druk op ◀ of ▶ om *Auto*, *Tekst*, *Foto* of *Grafiek* te kiezen. Druk op **OK**.
- 5 Druk op **Start**.

Volg de onderstaande stappen om de *standaardinstelling* te wijzigen:

- 1 Druk op **Menu**, **2**, **1**.
- 2 Druk op ▲ of ▼ om de kopieerkwaliteit te selecteren. Druk op **OK**.
- 3 Druk op **Stop/Eindigen**.

Helderheid en contrast aanpassen

Helderheid

Pas de helderheid aan om de kopieën donkerder of lichter te maken.

- Volg de onderstaande stappen om de helderheidinstelling *tijdelijk* te wijzigen:

- 1 Plaats het document.
- 2 Voer met de cijfertoetsen het aantal kopieën in (max. 99).
- 3 Druk op **Opties**.
Druk op ▲ of ▼ om **Helderheid** te kiezen.
Druk op **OK**.
- 4 Druk op ► om een kopie lichter te maken of druk op ◀ om een kopie donkerder te maken.
Druk op **OK**.
- 5 Druk op **Start**.
 - Volg de onderstaande stappen om de *standaard*instelling te wijzigen:
 - 1 Druk op **Menu, 2, 2**.
 - 2 Druk op ► om een kopie lichter te maken of druk op ◀ om een kopie donkerder te maken.
Druk op **OK**.
 - 3 Druk op **Stop/Eindigen**.

Contrast

Pas het contrast aan om een beeld er scherper en levendiger te laten uitzien.

- Volg de onderstaande stappen om de contrastinstelling *tijdelijk* te wijzigen:

- 1 Plaats het document.
- 2 Voer met de cijfertoetsen het aantal kopieën in (max. 99).
- 3 Druk op **Opties**.
Druk op ▲ of ▼ om **Contrast** te kiezen.
Druk op **OK**.
- 4 Druk op ◀ om het contrast te verminderen of druk op ► om het contrast te verhogen.
Druk op **OK**.
- 5 Druk op **Start**.
 - Volg de onderstaande stappen om de *standaard*instelling te wijzigen:
 - 1 Druk op **Menu, 2, 3**.
 - 2 Druk op ◀ om het contrast te verminderen of druk op ► om het contrast te verhogen.
Druk op **OK**.
 - 3 Druk op **Stop/Eindigen**.

N-op-1 kopieën maken (paginalay-out)

U kunt de hoeveelheid papier die u gebruikt voor het kopiëren verminderen door de functie N op 1 kopiëren te gebruiken. U kunt zo twee of vier pagina's op één vel kopiëren. Als u beide kanten van een identiteitskaart op één vel wilt kopiëren, raadpleeg *Identiteitskaart kopiëren 2 op 1* >> pagina 19.

! Belangrijk

- Controleer of het papierformaat is ingesteld op A4, Letter, Legal of Folio.
- (P) betekent Staand en (L) betekent Liggend.
- U kunt de instelling Vergroten/Verkleinen niet gebruiken met de functie N op 1.

- Plaats het document.
- Voer met de cijfertoetsen het aantal kopieën in (max. 99).
- Druk op **Opties**. Druk op ▲ of ▼ om Pagina layout te kiezen. Druk op **OK**.
- Druk op ▲ of ▼ om Uit (1 op 1), 2 op 1 (P), 2 op 1 (L), 2 op 1 (id)¹, 4 op 1 (P) of 4 op 1 (L) te kiezen. Druk op **OK**.

¹ Voor meer informatie over 2 op 1 (id), raadpleegt u *Identiteitskaart kopiëren 2 op 1* >> pagina 19.
- Druk op **Start** om de pagina te scannen. Als u het document in de ADF hebt geplaatst, worden de pagina's gescand en wordt het afdrukken gestart.

Als u de glasplaat gebruikt, gaat u naar stap 6.

- Nadat de machine de pagina gescand heeft, drukt u op 1 om de volgende pagina te scannen.

Flatbed kopie: Volgende Pagina? ▲ 1.Ja ▼ 2.Nee Select. ▲▼ of OK

- Plaats de volgende pagina op de glasplaat. Druk op **OK**. Herhaal stap 6 en 7 voor elke pagina van het document.
- Druk op 2 in stap 6 om te stoppen nadat alle pagina's zijn gescand.

Als u met behulp van de ADF kopieert:

Plaats het document *met de bedrukte zijde naar boven* zoals hieronder aangegeven:

■ 2 op 1 (P)



■ 2 op 1 (L)

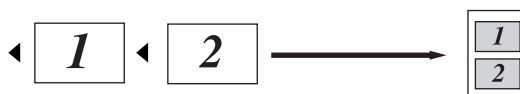

■ 4 op 1 (P)



■ 4 op 1 (L)

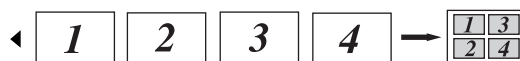

Als u met behulp van de glasplaat kopieert:

Plaats uw document *met de bedrukte zijde naar beneden* zoals hieronder aangegeven:

■ 2 op 1 (P)



■ 2 op 1 (L)

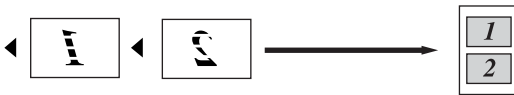

■ 4 op 1 (P)



■ 4 op 1 (L)



Identiteitskaart kopiëren 2 op 1

U kunt beide kanten van uw identiteitskaart op één pagina kopiëren en daarbij het originele formaat van de kaart behouden.

Opmerking

U kunt een identiteitskaart kopiëren voor zover dit wordt toegestaan door de geldende wetgeving. (➤➤ Handleiding product veiligheid: *Onrechtmatig gebruik van kopieerapparatuur (alleen MFC en DCP)*)

- 1 Plaats uw identiteitskaart *met de bedrukte zijde naar beneden* in de linkerhoek van de glasplaat.

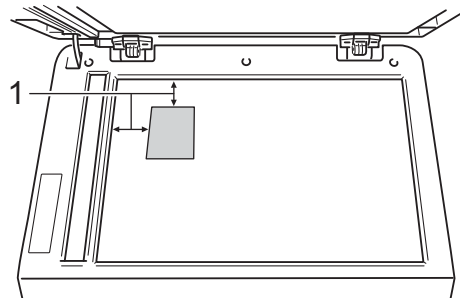

1 4 mm of groter (boven, links)

- Zelfs als er een document in de ADF is geplaatst, zal de machine in deze modus de gegevens scannen met de glasplaat.

- 2 Voer het aantal gewenste kopieën in.
- 3 Druk op **Opties**. Druk op ▲ of ▼ om Pagina layout te kiezen. Druk op **OK**.
- 4 Druk op ▲ of ▼ om 2 op 1 (id) te kiezen. Druk op **OK**.

- 5 Druk op **Start**.
Wanneer de machine de eerste kant van de kaart heeft gescand, zal het LCD-scherm de volgende instructie weergeven.

```
Id omdraaien
En druk op Start
```

- 6 Draai uw identiteitskaart om en plaats deze op de linkerzijde van de glasplaat.
- 7 Druk op **Start**. De machine scant de andere kant van de kaart en drukt de pagina af.



Opmerking

Wanneer Identiteitskaart kopiëren 2 op 1 gekozen is, wordt de kwaliteit ingesteld op Foto en het contrast op +2 (-□□□□■+).

Ladeselectie

U kunt de gebruikte lade wijzigen voor de volgende kopie.

- 1 Plaats het document.
- 2 Voer met de cijfertoetsen het aantal kopieën in (max. 99).
- 3 Druk op **Opties**. Druk op ▲ of ▼ om Ladekeuze te kiezen. Druk op **OK**.
- 4 Druk op ◀ of ▶ om MP>T1, M>T1>T2 ¹, T1>MP, T1>T2>M ¹, #1 (XXX) ², #2 (XXX) ^{1 2} of MP (XXX) ². te selecteren. Druk op **OK**.
 - ¹ T2 en #2 worden enkel weergegeven als de optionele onderste lade is geplaatst.
 - ² XXX staat voor het papierformaat dat u hebt ingesteld in **Menu, 1, 1, 2**.
- 5 Druk op **Start**.



Opmerking

Raadpleeg ►►: Beknopte gebruikershandleiding om de standaardinstelling voor de ladeselectie te wijzigen: *Ladegebruik in de COPY-modus*.

Duplexkopiëren (dubbelzijdig)

Als u de functie voor automatisch duplexkopiëren wilt gebruiken, plaatst u het document in de ADF.

Als u de melding "Geheugen vol" krijgt wanneer u dubbelzijdig kopieert, dient u extra geheugen te installeren. (Zie *Extra geheugen installeren* >> pagina 27.)

Duplexkopiëren (over de lange zijde)

■ 1-zijdig-2-z. L

Staand

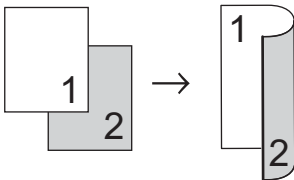

Liggend

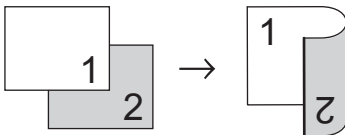

- 1 Plaats het document.
- 2 Voer het aantal kopieën in (max. 99) met de cijfertoetsen.
- 3 Druk op **Dubbelzijdig** en ▲ of ▼ om 1-zijdig-2-z. L te selecteren. Druk op **OK**.
- 4 Druk op **Start** om het document te kopiëren.

Geavanceerd duplexkopiëren (over de korte zijde)

■ enkelzijdig → dubbelzijdig S

Staand

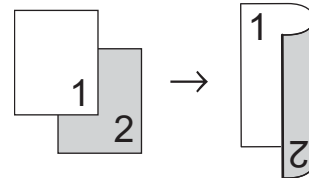

Liggend

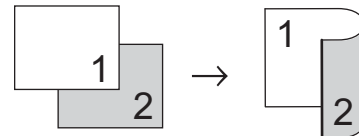

- 1 Plaats het document.
- 2 Voer het aantal kopieën in (max. 99) met de cijfertoetsen.
- 3 Druk op **Dubbelzijdig** en ▲ of ▼ om 1-zijdig-2-z. S te selecteren. Druk op **OK**.
- 4 Druk op **Start** om het document te kopiëren.

A

Routineonderhoud

De machine reinigen en controleren

Reinig de buiten- en binnenzijde van de machine regelmatig met een droge, pluisvrije doek. Reinig de binnenzijde van de machine wanneer u de tonercartridge of de drumeenheid vervangt. Als afgedrukte pagina's tonervlekken bevatten, reinigt u de binnenzijde van de machine met een droge, pluisvrije doek.

WAARSCHUWING



- Werp een tonercartridge of een module met drumeenheid en tonercartridge NIET in het vuur. Deze kan ontploffen en verwondingen veroorzaken.
- Gebruik bij het schoonmaken van de binnen- of buitenzijde van het product GEEN ontvlambare stoffen, sprays of biologische oplosmiddelen/vloeistoffen met alcohol of ammoniak. U kunt dan namelijk brand veroorzaken of een elektrische schok krijgen. Gebruik uitsluitend een droge, pluisvrije doek.

(>> Handleiding product veiligheid:
Algemene voorschriften)



Belangrijk

Gebruik neutrale schoonmaakmiddelen. Wanneer u vluchtige vloeistoffen zoals thinner of wasbenzine gebruikt, wordt het oppervlak van de machine beschadigd.

Paginatellers controleren

U kunt de paginatellers van de machine bekijken voor kopieën, afgedrukte pagina's, rapporten en lijsten, of een totaaloverzicht.

- 1 Druk op **Menu**, **6**, **3**.
- 2 Druk op **▲** of **▼** om Totaal, Lijst, Kopie of Print te bekijken.
- 3 Druk op **Stop/Eindigen**.

De resterende levensduur van onderdelen controleren

U kunt de levensduur van de onderdelen van de machine lezen op het LCD-scherm.

- 1 Druk op **Menu**, **6**, **7**.

```
67.DuurOnderdelen
 1.Drumeenheid
 2.Fuser
 3.Laser
Select. ▲▼ of OK
```
- 2 Druk op **▲** of **▼** om 1.Drumeenheid, 2.Fuser, 3.Laser, 4.PF-kit MP, 5.PF-kit 1 of 6.PF-kit 2¹ te kiezen. Druk op **OK**.
- 3 Druk op **Stop/Eindigen**.

¹ Als de optionele onderste lade is geïnstalleerd.



Opmerking

De levensduur is uitsluitend nauwkeurig als u de teller op nul hebt gezet bij het installeren van een nieuw onderdeel. De levensduur is niet nauwkeurig als u de teller op nul hebt gezet tijdens de levensduur van het gebruikte onderdeel.

De resterende levensduur van de tonercartridge vindt u terug op het rapport met gebruikersinstellingen. (Zie *Lijst Gebruikersinstellingen* >> pagina 4.)

Periodieke onderhouds- onderdelen vervangen

Periodieke onderhoudsonderdelen moeten regelmatig vervangen worden om de afdrukkwaliteit te behouden. De onderstaande onderdelen zullen na ongeveer 50.000 pagina's¹ moeten worden vervangen voor PF Kit MP en na ongeveer 100.000 pagina's¹ voor PF Kit 1, PF Kit 2², Fuser en Laser. Neem contact op met de Brother klantenservice als de volgende meldingen op het LCD-scherm worden weergegeven.

LCD-melding	Omschrijving
Onderdelen verv. Fuserunit	Vervang de fuseereenheid.
Onderdelen verv. Laserunit	Vervang de lasereenheid.
Onderdelen verv. PF-kit 1	Vervang de papertoevoerset voor de papierlade.
Onderdelen verv. PF-kit 2 ²	Vervang de papertoevoerset voor de optionele onderste papierlade.
Onderdelen verv. PF-kit MP	Vervang de papertoevoerset voor de multifunctionele lade.

¹ Enkele pagina's van formaat A4 of Letter.

² Als de optionele onderste lade is geïnstalleerd.

De machine inpakken en vervoeren

⚠ WAARSCHUWING

Deze machine is zwaar en weegt meer dan 15,6 kg. Zorg dat uw vingers niet beklemd raken wanneer u de machine weer neerzet.

Als u een onderste lade gebruikt, draag de machine dan NIET bij de onderste lade. Dit kan immers leiden tot letsel of tot schade aan de machine omdat die niet vastzit aan de onderste lade.



Opmerking

Als u de machine moet vervoeren, is het raadzaam om deze zorgvuldig te verpakken in de oorspronkelijke verpakking om eventuele beschadiging te voorkomen. Zorg er bovendien voor dat de machine tijdens vervoer voldoende verzekerd is.

- 1 Zet de machine uit. Laat de machine ten minste 10 minuten uitgeschakeld om af te koelen.
- 2 Koppel alle kabels los en haal vervolgens de stekker van het netsnoer uit het stopcontact.

- 3 Steek het verpakkingsmateriaal (1) in de doos.

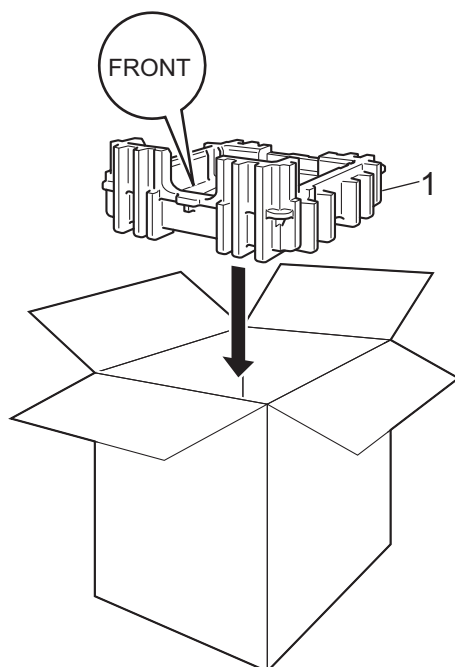

- 4 Wikkel de machine in een plastic zak. Plaats de machine op het verpakkingsmateriaal (1).

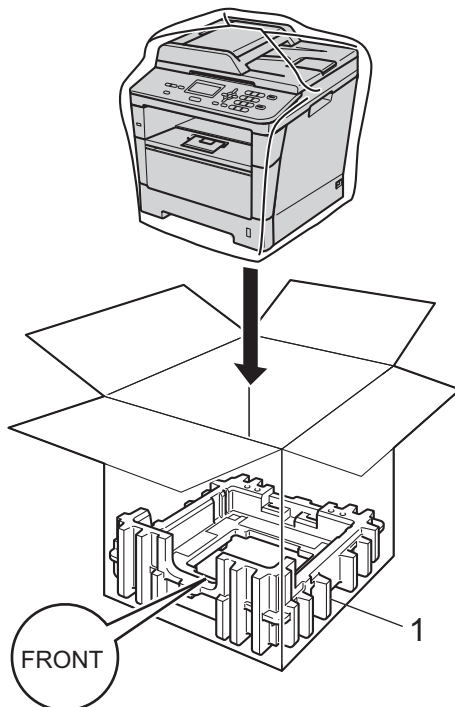

- 5 Plaats de twee stukken verpakkingsmateriaal (1) in de doos en zorg ervoor dat de rechterzijde van de machine gericht is naar het verpakkingsmateriaal gemarkeerd met "RIGHT" en de linkerzijde naar het verpakkingsmateriaal gemarkeerd met "LEFT". Plaats het stroomsnoer en de gedrukte documenten in de originele verpakking zoals weergegeven op de illustratie.

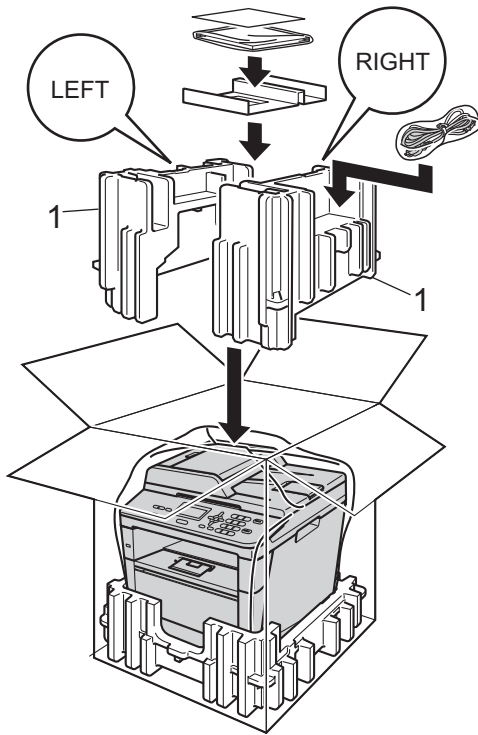

- 6 Sluit de doos en tape deze stevig dicht.

- 7 <Als u een onderste lade hebt>
Verpak de onderste lade opnieuw zoals afgebeeld.

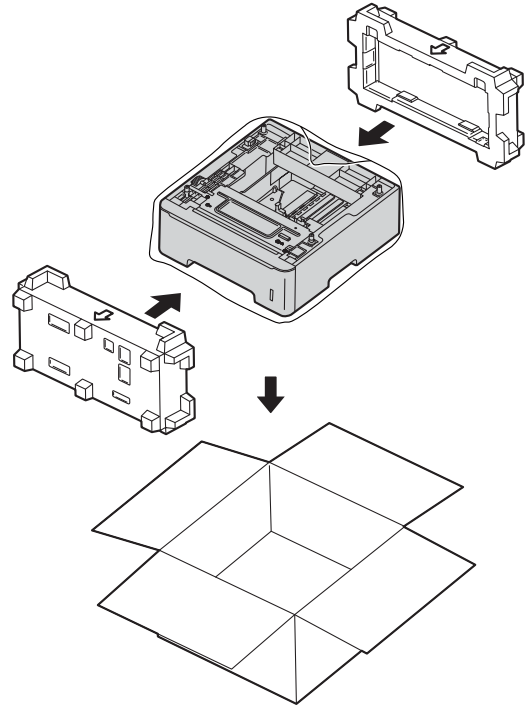

A

Optionele papierlade (LT-5400)

Een optionele onderste lade kan worden geïnstalleerd met een capaciteit van maximaal 500 vellen papier van 80 g/m².

Wanneer een optionele lade is geplaatst, heeft de machine een maximale capaciteit van 800 vellen normaal papier.

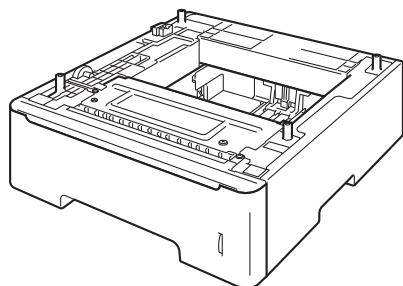

Raadpleeg de instructies bij de onderste lade voor de installatie.

WAARSCHUWING

Als u een onderste lade gebruikt, draag de machine dan NIET bij de onderste lade. Dit kan immers leiden tot letsel of tot schade aan de machine omdat die niet vastzit aan de onderste lade.

Geheugenkaart

DCP-8110DN heeft standaard 64 MB geheugen. De machine beschikt over één uitbreidings sleuf voor extra geheugen. U kunt het geheugen verhogen tot maximaal 320 MB voor DCP-8110DN.

SO-DIMM-types

U kunt de volgende SO-DIMM's plaatsen:

- 256 MB Kingston KTH-LJ2015/256
- 256 MB Transcend TS256MHP423A



Opmerking

- Meer informatie vindt u op de website van Kingston Technology op <http://www.kingston.com/>.
- Meer informatie vindt u op de website van Transcend op <http://www.transcend.com.tw/>.

Algemeen moet de SO-DIMM de volgende specificaties hebben:

Type	144-pins en 16 bitoutput
CAS-latentie	4
Klokfrequentie	267 MHz (533 MB/s/pin) of meer
Capaciteit	256 MB
Hoogte	30,0 mm
DRAM-type	DDR2 SDRAM



Opmerking

- Het kan zijn dat sommige SO-DIMMs niet geschikt zijn voor de machine.
- Voor meer informatie kunt u zich wenden tot de wederverkoper waar u de machine hebt gekocht of tot de klantendienst van Brother.

Extra geheugen installeren

- 1 Schakel de machine uit via de stroomschakelaar.
- 2 Ontkoppel de interfacekabel van de machine en haal vervolgens de stekker van het netsnoer uit het stopcontact.



Opmerking

Schakel de machine via de stroomschakelaar uit voordat u de SO-DIMM installeert of verwijdert.

- 3 Verwijder de plastic afdekking (1) en dan de metalen afdekking (2) van de SO-DIMM.

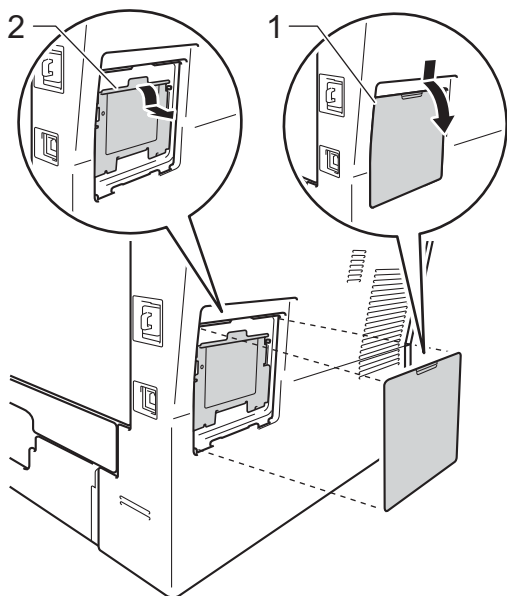

- 4 Haal de SO-DIMM uit de verpakking en houd deze aan de randen vast.

⚠ Belangrijk

Raak, om schade aan de machine veroorzaakt door statische elektriciteit te voorkomen, de geheugenchips of het kaartoppervlak NIET aan.

- 5 Houd de SO-DIMM aan de randen vast en lijn de inkepingen in de SO-DIMM uit met de uitsteeksels in de sleuf. Plaats de SO-DIMM diagonaal (1), en kantel het dan richting de interfacekaart tot het op zijn plaats klikt (2).

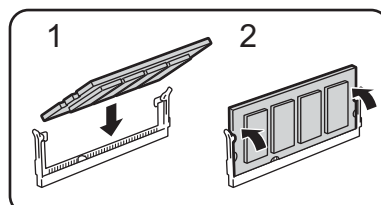

- 6 Plaats de metalen afdekking (2) en dan de plastic afdekking (1) van de SO-DIMM weer terug.

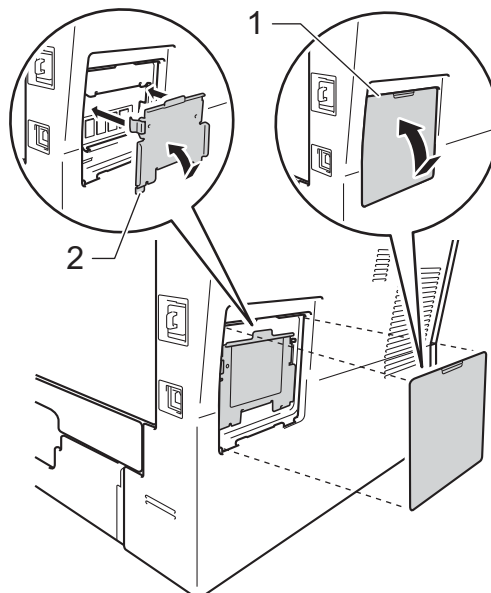

- 7 Steek de stekker van het netsnoer van de machine eerst in het stopcontact en sluit dan de interfacekabel aan.
- 8 Schakel de machine in via de stroomschakelaar.



Opmerking

Druk de pagina met gebruikersinstellingen af waarop de huidige grootte van het RAM-geheugen is vermeld om te controleren of u de SO-DIMM correct hebt geïnstalleerd. (Zie *Lijst Gebruikersinstellingen* >> pagina 4.)

Dit is een uitvoerige lijst van functies en termen die voorkomen in Brotherhandleidingen. Beschikbaarheid van deze functies is afhankelijk van het model dat u heeft aangeschaft.

ADF (automatische documentinvoer)

Het document kan in de ADF worden geplaatst, waarbij iedere pagina afzonderlijk automatisch wordt gescand.

Contrast

Instelling om te compenseren voor donkere of lichte documenten. Kopieën van donkere documenten worden lichter en omgekeerd.

Fijne resolutie

Dit is een resolutie van 203 × 196 dpi. Wordt gebruikt voor afdrukken met kleine lettertjes en diagrammen.

Grijstinten

De grijstinten die beschikbaar zijn voor het kopiëren van foto's.

LCD-scherm (liquid crystal display)

Dit is het schermje op uw machine waarop tijdens het programmeren meldingen verschijnen. Wanneer de machine inactief is, worden op dit schermje de datum en de tijd weergegeven.

Lijst Gebruikersinstellingen

Een afgedrukt rapport met de huidige instellingen van de machine.

Menumodus

De programmeermodus waarmee u de instellingen van uw machine kunt wijzigen.

OCR (optical character recognition)

Nuance™ PaperPort™ 12SE of Presto!
De softwaretoepassing PageManager zet een afbeelding van tekst om in tekst met een bewerkbaar formaat.

Resolutie

Het aantal verticale en horizontale lijnen per inch.

Scannen

De procedure waarmee een elektronische afbeelding van een papieren document naar uw computer wordt verzonden.

Taak annuleren

Hiermee annuleert u een geprogrammeerde afdruktaak en wist u deze uit geheugen van de machine.

Tijdelijke instellingen

Voor elke kopie kunt u bepaalde opties selecteren zonder de standaardinstellingen te wijzigen.

Volume van de waarschuwingston

Instelling van het volume van het geluidssignaal dat u hoort wanneer u een toets indrukt of een vergissing maakt.

D

Index

A

- Afdrukken
 - Zie Softwarehandleiding.
- Apple Macintosh
 - Zie Softwarehandleiding.

B

- Beperkte gebruikers8
- Beveiliging
 - Beveiligd functieslot
 - beheerderswachtwoord7
 - beperkte gebruikers8
 - Modus openbare gebruiker8
 - Instelslot11

C

- ControlCenter2 (voor Macintosh)
 - Zie Softwarehandleiding.
- ControlCenter4 (voor Windows®)
 - Zie Softwarehandleiding.

D

- Drumeenheid
 - controleren (resterende levensduur)23
- Duplexkopiëren21

G

- Geheugen
 - DIMM (optie) toevoegen26
 - plaatsen27
 - opslag1

I

- Informatie over de machine
 - paginatellers23
 - resterende levensduur van onderdelen
 - controleren23

K

- Kopiëren
 - contrast17
 - Duplex-toets21
 - glasplaat gebruiken16, 18
 - Identiteitskaart kopiëren 2 op 119
 - kwaliteit16
 - N op 1 (paginalay-out)18
 - Opties-toets15
 - tijdelijke instellingen13
 - Vergroot-/Verklein-toets13
- Kwaliteit
 - kopiëren15, 16

L

- LCD-scherm (liquid crystal display)
 - contrast3

M

- Macintosh
 - Zie Softwarehandleiding.

N

- N op 1 (paginalay-out)18
- Netwerk
 - afdrukken
 - Zie Netwerkhandleiding.
 - scannen
 - Zie Softwarehandleiding.
- Nuance™ PaperPort™ 12SE
 - Zie Softwarehandleiding. Raadpleeg ook Help in Nuance™ PaperPort™ 12SE voor het openen van de Hoe-te-handleidingen.

O

- Onderhoud, routine22
 - de resterende levensduur van onderdelen controleren23

P

- Paginalay-out (N op 1) 18
- Presto! PageManager
 - Zie Softwarehandleiding. Zie ook Help in de toepassing Presto! PageManager.

R

- Rapporten
 - Lijst Gebruikersinstellingen 4
 - Netwerkconfiguratie rapport 5

S

- Scannen
 - Zie Softwarehandleiding.
- Slaapstand 2
- Sorteren 16
- Stand diepe slaap 2
- Stille modus 3
- Stroomstoring 1
- Stroomuitschakelstand 2

T

- Tijdelijke kopieerinstellingen 13
- Toner besparen 1

V

- Vergroot-/Verklein-toets 13
- Verkleinen
 - kopieën 13

W

- Windows®
 - Zie Softwarehandleiding.

brother®

Bezoek ons online
<http://www.brother.com/>

Deze machine is alleen goedgekeurd voor gebruik in het land van aankoop. Lokale Brother-bedrijven of hun leveranciers zullen uitsluitend ondersteuning bieden voor machines die in hun eigen land zijn aangekocht.