

At your side.
brother®

GEBRUIKERSHANDLEIDING

MFC-5440CN

MFC-5840CN



At your side.
brother®

Versie B

Als u de Klantenservice moet bellen

A.u.b. de volgende gegevens invullen voor toekomstige referentie:

Modelnummer: MFC-5440CN en MFC-5840CN
(omcirkel uw modelnummer)

Serienummer:* _____

Aankoopdatum: _____

Aankoopplaats: _____

* Het serienummer staat op de achterkant van het toestel.
Bewaar deze Gebruikershandleiding samen met uw kassabon als bewijs van uw aankoop, in geval van diefstal, brand of service in geval van garantie.

Registreer uw product online op

<http://www.brother.com/registration>

Door uw product bij Brother te registreren, wordt u geregistreerd als de originele eigenaar van het product.

DEZE APPARATUUR IS ONTWERPEN VOOR GEBRUIK MET EEN DUBBELDRAADS ANALOOG PSTN-SNOER, VOORZIEN VAN DE PASSENDE CONNECTOR.

INFORMATIE OVER GOEDKEURING

Brother wijst erop dat dit product mogelijk niet goed functioneert in een ander land dan dat waarin het oorspronkelijk werd aangekocht, en biedt geen garantie indien dit product wordt gebruikt op openbare telecommunicatielijnen in een ander land.

Samenstelling en Publicatie

Deze handleiding is samengesteld en gepubliceerd onder supervisie van Brother Industries, Ltd. De nieuwste productgegevens en -specificaties zijn in deze handleiding verwerkt.

De inhoud van deze handleiding en de specificaties van dit product kunnen zonder voorafgaande kennisgeving worden gewijzigd.

Brother behoudt zich het recht voor om de specificaties en de inhoud van deze handleiding zonder voorafgaande kennisgeving te wijzigen. Brother is niet verantwoordelijk voor enige schade (met inbegrip van gevolgschade) voortvloeiend uit het gebruik van deze handleiding of de daarin beschreven producten, inclusief maar niet beperkt tot zetfouten en andere fouten in deze publicatie.



“EC” Declaration of Conformity

Manufacturer

Brother Industries, Ltd.
15-1, Naeshiro-cho, Mizuho-ku,
Nagoya 467-8561, Japan

Plant

Brother Industries (Shen Zhen) Ltd
G02414-1, Bao Chang Li Bonded
Transportation Industrial Park,
Bao Long Industrial Estate,
Longgang, Shenzhen, China

Herewith declare that:

Products description: Facsimile Machine
Type: : Group 3
Model Name : MFC-5440CN, MFC-5840CN

is in conformity with provisions of the R. & TTE Directive (1999/5/EC) and we declare compliance with the following standards :

Standards applied :

Harmonized :

Safety : EN60950:2000
EMC : EN55022:1998 Class B
EN55024:1998
EN61000-3-2:2000
EN61000-3-3:1995

Year in which CE marking was First affixed : 2004

Issued by : Brother Industries, Ltd.

Date : 25th February, 2004

Place : Nagoya, Japan

Signature :

Takashi Maeda
Manager
Quality Management Group
Quality Management Dept.
Information & Document Company

EG Conformiteitsverklaring onder de Richtlijn R & TTE

Producent

Brother Industries, Ltd.
15-1, Naeshiro-cho, Mizuho-ku,
Nagoya 467-8561, Japan

Fabriek

Brother Industries (Shen Zhen) Ltd
G02414-1, Bao Chang Li Bonded
Transportation Industrial Park,
Bao Long Industrial Estate,
Longgang, Shenzhen, China

Verklaren hierbij dat:

Productomschrijving: : Faxapparaat
Type : Groep 3
Modelnaam : MFC-5440CN, MFC-5840CN

voldoet aan de voorschriften van de richtlijn R & TTE (1999/5/EG), en we verklaren dat het aan de volgende standaards voldoet.

Veiligheid : EN60950:2000
EMC : EN55022:1998 Klasse B
EN55024:1998
EN61000-3-2:2000
EN61000-3-3:1995

Jaar waarin EG-certificatie voor het Eerst werd toegekend: 2004







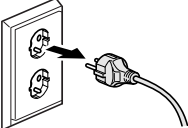

Uitgegeven door : Brother Industries, Ltd.
Datum : 25 februari 2004
Plaats : Nagoya, Japan

Veiligheidsmaatregelen

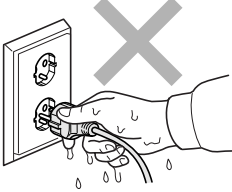
Veilig gebruik van de MFC

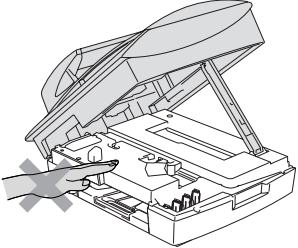
Bewaar deze voorschriften a.u.b., zodat u ze later kunt naslaan.
Raadpleeg ze altijd voordat u probeert enig onderhoud te verrichten.

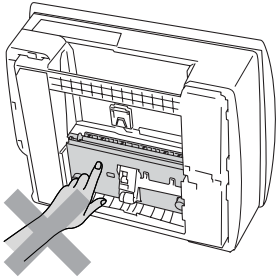
WAARSCHUWING

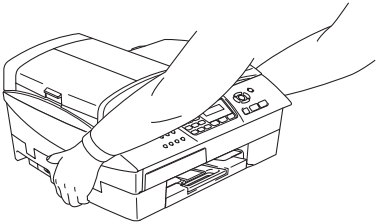
	<p>Binnen in de MFC bevinden zich elektroden waar hoge spanning op staat. Controleer voordat u de MFC reinigt of u de telefoonlijn eerst hebt ontkoppeld en daarna het voedings snoer uit het stopcontact hebt verwijderd.</p> 	 <p>Hanteer de stekker nooit met natte handen. U kunt dan namelijk een elektrische schok krijgen.</p> 
	<p>Om letsel te voorkomen, is het zaak dat u uw handen niet op de rand van de MFC onder het scannerdekseel plaatst.</p> 	 <p>Raak het grijze gedeelte in de afbeelding niet aan, teneinde letsel te voorkomen.</p> 
	<p>Voor het verplaatsen van de MFC, houdt u de machine aan beide kanten vast aan de van sleuven voorziene panelen, zodat u de basis ondersteunt bij het optillen (zie de afbeelding rechts). Draag de MFC nooit door het scannerdekseel vast te houden.</p> 	

 In de meeste illustraties in deze Gebruikershandleiding wordt de MFC-5440CN weergegeven.

WAARSCHUWING

- Ga bij het installeren of wijzigen van telefoonlijnen voorzichtig te werk. Raak niet-geïsoleerde telefoondraden of aansluitingen nooit aan, tenzij de telefoonlijn bij het wandcontact is afgesloten. Installeer telefoonbedrading nooit tijdens onweer. Installeer een telefoonwandcontact nooit op een vochtige plaats.
- Installeer dit product in de nabijheid van een goed bereikbaar stopcontact. In geval van nood moet u het netsnoer uit het stopcontact trekken om de stroom volledig uit te schakelen.

BELANGRIJKE VEILIGHEIDSVOORSCHRIFTEN

Volg bij het gebruiken van uw telefoonapparatuur belangrijke veiligheidsvoorschriften (bijvoorbeeld de volgende) altijd op, teneinde het risico van brand, stroomstoot of lichamelijk letsel te verminderen:



1. Gebruik dit product niet in de buurt van water, bijvoorbeeld bij een badkuip, wasbak, aanrecht of wasmachine, in een natte kelder of in de buurt van een zwembad.
2. Gebruik dit product niet tijdens een elektrische storm. Bliksem kan mogelijk elektrische schokken veroorzaken.
3. Gebruik dit product niet in de buurt van een gaslek, wanneer u dit gaslek wilt melden.

BEWAAR DEZE VOORSCHRIFTEN

Een geschikte plaats kiezen

Zet uw MFC op een vlakke, stabiele ondergrond die niet trilt en schokt, zoals een bureau. Plaats de MFC in de buurt van een telefoonaansluiting en een standaard geaard stopcontact. Kies een plaats waar de temperatuur tussen de 10°C en 35°C blijft. Om ervoor te zorgen dat de ADF de max. 35 pagina's kan invoeren, dient u te zorgen voor een temperatuur tussen 20°C en 30°C.

Voorzichtig

- Zet de MFC niet op een plaats waar veel mensen heen en weer lopen.
- Plaats uw MFC niet op het tapijt.
- Plaats het apparaat niet in de buurt van verwarmingstoestellen, airconditioners, water, chemicaliën of koelkasten.
- Zorg dat de MFC niet wordt blootgesteld aan direct zonlicht, overmatige warmte, vocht of stof.
- Sluit de MFC niet aan op een stopcontact dat is voorzien van een wandschakelaar of een automatische tijdschakeling.
- Bij een stroomonderbreking kunnen de gegevens in het geheugen van de MFC verloren gaan.
- Sluit de MFC niet aan op een stopcontact dat op dezelfde stroomkring zit als grote apparaten of andere apparatuur die de stroomtoevoer kan verstoren.
- Vermijd bronnen die storingen kunnen veroorzaken, zoals luidsprekers of de basisstations van draadloze telefoons.

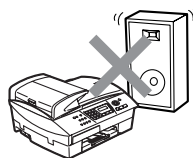
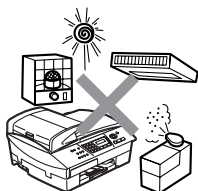

Beknopt Overzicht

Faxen verzenden

Automatisch Verzenden

- 1 Wanneer het lampje niet groen oplicht, druk op  (**Fax**).
- 2 Uw document laden.
- 3 Toets het gewenste faxnummer in. U kunt hiervoor de Snelkiestoetsen gebruiken, u kunt het nummer Zoeken of gewoon de kiestoetsen gebruiken.
- 4 Druk op **Mono Start** of **Kleur Start**.

Nummers opslaan

Snelkiesnummers opslaan

- 1 Druk op **Menu/Set, 2, 3, 1**.
- 2 Voer met behulp van de kiestoetsen een tweecijferige locatie voor het Snelkiesnummer in, en druk vervolgens op **Menu/Set**.
- 3 Toets een nummer in (max. 20 cijfers) en druk vervolgens op **Menu/Set**.
- 4 Toets een naam in van maximaal 15 tekens (of niet invullen) en druk vervolgens op **Menu/Set**.
- 5 Druk op **Stop/Eindigen**.

Nummers kiezen

Snelkiezen

- 1 Wanneer het lampje niet groen oplicht, druk op  (**Fax**).
- 2 Uw document laden.
- 3 Druk op **Zoeken/Snelkiezen**, daarna op # en toets vervolgens het tweecijferige Snelkiesnummer in.
- 4 Druk op **Mono Start** of **Kleur Start**.

Zoeken gebruiken

- 1 Wanneer het lampje niet groen oplicht, druk op  (**Fax**).
- 2 Uw document laden.
- 3 Druk op **Zoeken/Snelkiezen**, en toets de eerste letter in van de naam die u zoekt.
- 4 Druk op ◀ of ▶ om in het geheugen te zoeken.
- 5 Druk op **Mono Start** of **Kleur Start**.

Kopiëren

- 1 Druk op  (**Copy**) zodat deze toets groen oplicht.
- 2 Uw document laden.
- 3 Druk op **Mono Start** of **Kleur Start**.

Inhoudsopgave

1

Inleiding	1-1
Gebruik van deze Handleiding	1-1
Informatie opzoeken	1-1
De symbolen die in deze Handleiding worden gebruikt.....	1-1
Overzicht bedieningspaneel	1-2
De MFC in de Energiebesparende stand zetten	1-5
Energiebesparende Stand.....	1-6
Documenten laden	1-7
De automatische documentinvoer (ADF) gebruiken ...	1-7
Aanbevolen omgeving.....	1-7
De glasplaat gebruiken	1-9
Over papier.....	1-10
Aanbevolen Papiersoorten	1-10
Omgaan met speciaal papier.....	1-11
Type en formaat papier voor elke functie	1-12
Gewicht, dikte en capaciteit papier.....	1-13
Papiercapaciteit in de uitvoerpapierlade	1-13
Bedrukbaar gedeelte	1-14
Papier, enveloppen en briefkaarten laden.....	1-15
Papier of ander materiaal plaatsen	1-15
Papier in de papierlade#2 plaatsen (alleen MFC-5840CN)	1-17
Enveloppen plaatsen.....	1-20
Briefkaarten laden	1-21
Over faxmachines.....	1-22
Faxtonen en aansluitbevestiging	1-22
ECM (Modus Foutencorrectie)	1-23

2

Aan de slag	2-1
Eerste Instellingen	2-1
De Datum en Tijd instellen	2-1
Kiesmodus Toon of Puls instellen	2-1
De Stations-ID instellen	2-2
Het Type Telefoonlijn instellen	2-3
PABX en DOORVERBINDEN	2-3
Standaardinstellingen	2-4
De Mode Timer instellen.....	2-4
Het Type Papier instellen	2-4
Het Papierformaat instellen	2-5
Het Belvolume instellen	2-6

Het Volume van de Waarschuwingstoon instellen.....	2-6
Het Volume van de Luidspreker instellen	2-7
Automatisch Zomer-/Wintertijd inschakelen	2-7
Het Contrast van het LCD-scherm instellen	2-8
De Lade voor Kopieermodus instellen (alleen MFC-5840CN)	2-8
De Lade voor Faxmodus instellen (alleen MFC-5840CN)	2-9
Het Verzenden instellen	3-1
De Faxmodus instellen	3-1
Nummers kiezen.....	3-1
Handmatig verzenden.....	3-1
Snelkiezen	3-2
Zoeken.....	3-2
Faxnummer opnieuw kiezen.....	3-2
Faxen versturen (Zwart-Wit en Kleur).....	3-3
Een fax in kleur verzenden	3-3
Faxen verzenden vanaf de ADF.....	3-3
Faxen via de glasplaat.....	3-4
Automatisch verzenden	3-5
Handmatig verzenden.....	3-5
Basishandelingen bij het verzenden	3-6
Faxen met meer instellingen verzenden.....	3-6
Contrast	3-6
Faxresolutie	3-7
Tweevoudige Werking (niet beschikbaar voor kleurenfaxen)	3-8
Direct Verzenden.....	3-9
De status van taken controleren.....	3-10
Een fax wanneer actief annuleren	3-10
Een taak in de wachtrij annuleren.....	3-10
Geavanceerde verzendopties.....	3-11
Groepsverzenden (niet beschikbaar voor kleurenfaxen)	3-11
Internationale Modus	3-12
Uitgestelde Fax (niet beschikbaar voor kleurenfaxen)	3-13
Vertraagde Groepsverzending (niet beschikbaar voor kleurenfaxen)	3-14
Verzend Pollen instellen (Standaard) (niet beschikbaar voor kleurenfaxen)	3-14
Verzend Pollen instellen met Beveiligingscode (niet beschikbaar voor kleurenfaxen)	3-15

Verzendslot.....	3-16
Het wachtwoord instellen	3-17
Het wachtwoord voor het Verzendslot wijzigen	3-17
Verzendslot inschakelen	3-17
Verzendslot uitschakelen	3-18
Documenten in Letter-formaat verzenden via de glasplaat	3-18

4

De Ontvangstmodus instellen	4-1
Basishandelingen bij het ontvangen	4-1
De Ontvangstmodus kiezen	4-1
Uw Ontvangstmodus kiezen of wijzigen	4-2
De Belvertraging instellen.....	4-2
De F/T-Beltijd instellen (alleen in Fax/Tel-modus).....	4-3
Fax Waarnemen	4-4
Een verkleinde afdruk van een inkomend document maken (Automatische Verkleining).....	4-5
Een fax uit het geheugen afdrukken.....	4-5
Ontvangst in het geheugen (niet beschikbaar voor het ontvangen van kleurenfaxen)	4-6
Pollen.....	4-7
Beveiligd Pollen.....	4-7
Ontvang Pollen instellen (Standaard).....	4-7
Ontvang Pollen met Beveiligingscode instellen.....	4-8
Uitgesteld Ontvangen Pollen instellen.....	4-8
Opeenvolgend Pollen	4-9

5

Snelkiesnummers en kiesopties	5-1
Nummers opslaan om snel te kiezen	5-1
Snelkiesnummers opslaan	5-1
Snelkiesnummers wijzigen	5-2
Nummergroepen voor het Groepsverzenden instellen ...	5-3
Kiesopties	5-5
Toegangscodes en creditcard-nummers	5-5
Pauze	5-5
Toon of Puls	5-6

6

Opties voor Afstandsbediening (niet beschikbaar voor kleurenfaxen)	6-1
Fax Doorzenden instellen.....	6-1
Fax Opslaan instellen	6-2
PC Fax Ontvangen instellen.....	6-2
Opties voor Afstandsbediening uitschakelen.....	6-3
De Toegangscodes instellen	6-4

Afstandsbediening	6-5
Uw Toegangscode gebruiken	6-5
Opdrachten op Afstand	6-6
Faxberichten opvragen	6-7
Het nummer wijzigen waarnaar faxberichten worden doorgestuurd	6-7

7

Rapporten afdrukken	7-1
Faxinstellingen en -activiteiten.....	7-1
Het Verzendrapport aanpassen.....	7-1
De Journaalperiode instellen	7-2
Rapporten afdrukken	7-3
Een rapport afdrukken	7-3

8

Kopiëren	8-1
De MFC als kopieerapparaat gebruiken	8-1
Kopieermodus instellen	8-1
Eén kopie maken.....	8-2
Meerdere kopieën maken.....	8-2
Kopiëren onderbreken	8-2
Tijdelijke Kopieertoetsen gebruiken.....	8-3
Kopieersnelheid of -kwaliteit verhogen	8-4
De gekopieerde afbeelding vergroten of verkleinen	8-5
De papiersoort instellen (alleen MFC-5440CN)	8-6
Toets voor Ladekeuze gebruiken (alleen MFC-5840CN)	8-7
Tijdelijke kopieerinstellingen veranderen.....	8-8
De papiersoort instellen (alleen MFC-5840CN)	8-9
Papierformaat instellen.....	8-9
Helderheid instellen	8-10
Contrast instellen.....	8-10
Kopieën sorteren bij gebruik van de ADF.....	8-11
N in 1-kopieën of poster maken (Layout Pagina)	8-11
De standaardinstellingen voor het kopiëren wijzigen.....	8-15
Kopieersnelheid of -kwaliteit verhogen	8-15
Helderheid instellen	8-15
Contrast instellen	8-15
Kleurverzadiging instellen.....	8-16
Wettelijke beperkingen	8-17

PhotoCapture Center™ (alleen MFC-5840CN)	9-1
Inleiding	9-1
Vereisten voor het PhotoCapture Center™	9-2
Aan de slag.....	9-3
De Index afdrukken (Miniaturen)	9-5
Afbeeldingen afdrukken	9-6
DPOF-afdrukken.....	9-8
De standaardinstellingen wijzigen	9-9
Kopieersnelheid of –kwaliteit verhogen.	9-9
Papiertype & -formaat instellen	9-9
Helderheid instellen	9-10
Contrast instellen.....	9-10
Kleurverbetering	9-10
Trimmen	9-12
Zonder marges	9-12
Uitleg bij de Foutmeldingen	9-13
PhotoCapture Center™ vanaf uw PC gebruiken.....	9-14
PhotoCapture Center™ gebruiken voor het scannen van documenten.....	9-14

Belangrijke informatie	10-1
Voor uw veiligheid	10-1
LAN-aansluiting	10-1
Naleving van de International ENERGY STAR® normen.....	10-1
Belangrijke veiligheidsinstructies.....	10-2
Handelsmerken	10-4

Problemen oplossen en routineonderhoud	11-1
Problemen oplossen	11-1
Foutmeldingen.....	11-1
Vastgelopen papier.....	11-5
Het document is bovenaan de ADF vastgelopen. ...	11-5
Het document is in de ADF vastgelopen.	11-5
Papier vastgelopen in de machine	11-6
Papier is vastgelopen binnen de papierlade	11-6
Papier is vastgelopen binnen in de MFC.....	11-7
Als u problemen met uw MFC hebt	11-9
Compatibiliteit	11-14
De afdrukkwaliteit verbeteren	11-15
De printkop reinigen	11-15
De afdrukkwaliteit controleren	11-16
De uitlijning controleren	11-18

Het inktvolume controleren	11-19
De MFC inpakken en vervoeren	11-20
Routineonderhoud	11-23
De scanner reinigen.....	11-23
De geleiderol van de MFC reinigen	11-24
De inktcartridges vervangen	11-25

A

Bijlage A	A-1
Geavanceerde ontvangsthalingen	A-1
Werken met een tweede toestel	A-1
Fax/Tel-modus.....	A-1
Fax/Tel-modus in de energiebesparende stand	A-2
Een draadloze externe telefoon gebruiken.....	A-2
De codes voor afstandsbediening wijzigen.....	A-2
Een extern apparaat aansluiten op uw MFC	A-3
Een extern toestel aansluiten	A-3
Een extern antwoordapparaat (ANTW.APP.)	
aansluiten	A-4
Volgorde	A-4
Aansluitingen	A-6
Een uitgaand bericht op een extern ANTW.APP.	
opnemen.....	A-6
Aansluiting op meerdere lijnen (PBX).....	A-7
Als u de MFC installeert om met een PBX te laten	
werken	A-7
Speciale functies op uw telefoonlijn.....	A-7

B

Bijlage B	B-1
Programmeren op het scherm	B-1
Menutabel	B-1
Opslag in geheugen	B-1
Navigatietoetsen.....	B-2
Tekst invoeren	B-12
Spaties invoeren.....	B-12
Corrigeren.....	B-12
Letters herhalen.....	B-12
Speciale tekens en symbolen	B-13



Verklarende woordenlijst	V-1
Specificaties	S-1
Productomschrijving	S-1
Algemeen	S-1
Afdrukmedia	S-3
Kopiëren	S-4
PhotoCapture Center (alleen MFC-5840CN)	S-5
Fax.....	S-6
Scanner	S-7
Printer	S-8
Interfaces.....	S-8
Vereisten voor de computer	S-9
Verbruiksartikelen	S-10
Netwerk (LAN)	S-11
Optionele Externe Draadloze Print-/Scanserver (NC-2200w)	S-12
Index	I-1
Afstandsbediening - Overzicht	Af-1

1 Inleiding

Gebruik van deze Handleiding

Dank u voor de aanschaf van een Multifunctionele Centrale (MFC) van Brother. Uw MFC is eenvoudig te gebruiken, met een LCD-scherm waarop aanwijzingen verschijnen die u helpen bij het programmeren ervan. Neemt u echter een paar minuten de tijd om deze Handleiding te lezen, zodat u optimaal gebruik kunt maken van uw MFC.

Informatie opzoeken

De titels en subtitels van alle hoofdstukken staan in de Inhoudsopgave. U kunt informatie over specifieke functies of handelingen opzoeken in de Index achteraan in deze Handleiding.





De symbolen die in deze Handleiding worden gebruikt

In deze Handleiding worden speciale symbolen gebruikt die u attenderen op belangrijke waarschuwingen, informatie en handelingen. Om duidelijk te zijn en u te illustreren op welke toetsen u moet drukken, hebben wij speciale lettertypen gebruikt en bepaalde berichten afgebeeld die op het LCD-scherm verschijnen.

Vet Vetgedrukte tekst identificeert specifieke toetsen op het bedieningspaneel van de MFC.

Cursief Cursief gedrukte tekst legt de nadruk op een belangrijk punt of verwijst u naar een verwant onderwerp.

Courier New Het lettertype Courier New identificeert de meldingen op het LCD-scherm van de MFC.

-  Waarschuwingen vestigen uw aandacht op maatregelen die u moet treffen om te voorkomen dat u letsel oploopt.
-  Deze waarschuwingen wijzen u op procedures die u wel of niet moet volgen om te voorkomen dat de MFC wordt beschadigd.
-  Opmerkingen leggen uit hoe u op een bepaalde situatie moet reageren, of hoe de huidige bewerking met andere functies werkt.
-  Dit symbool waarschuwt u voor niet-compatibele apparaten of voor bewerkingen die niet met de MFC kunnen worden uitgevoerd.

Overzicht bedieningspaneel

MFC-5440CN

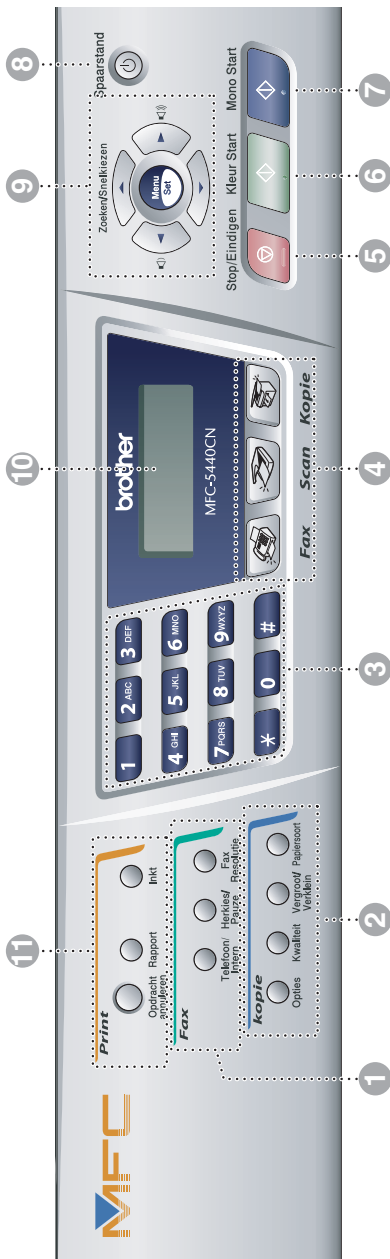

MFC-5840CN

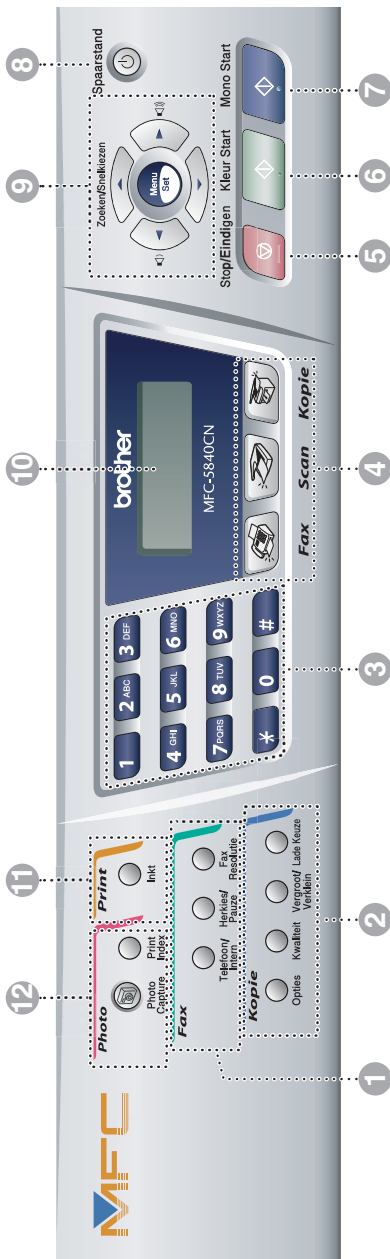

1 Fax- en Telefoontoetsen:

Telefoon/Intern

Deze toets wordt gebruikt voor een telefoongesprek nadat de externe handset met het dubbele belsignaal is opgepakt.

U kunt deze toets ook gebruiken om een telefoontje over te zetten naar een ander toestel dat ook op de PABX is aangesloten.

Herkies/Pauze

Met een druk op deze toets wordt het laatst gekozen nummer herhaald. Deze toets wordt tevens gebruikt voor het invoegen van een pauze in snelkiesnummers.

Fax Resolutie

Hiermee stelt u de faxresolutie in.

2 Kopieertoetsen (tijdelijke instellingen):

Opties

U kunt snel en gemakkelijk tijdelijke instellingen selecteren voor het kopiëren.

Kwaliteit

Gebruik deze toets om de kwaliteit voor het kopiëren tijdelijk te wijzigen.

Vergroot/Verklein

Hiermee kunt u kopieën vergroten of verkleinen, afhankelijk van het door u geselecteerde percentage.

Papiersoort (alleen MFC-5440CN)

Hiermee selecteert u welk type papier u wilt gebruiken voor de volgende kopie.

Bak keuze (alleen MFC-5840CN)

Hiermee selecteert u welke lade u wilt gebruiken voor de volgende kopie.

3 Kiestoetsen

Met deze toetsen kunt u telefoon- en faxnummers kiezen. Ze kunnen ook als toetsenbord worden gebruikt om informatie in de MFC in te voeren.

Met de toets # kunt u tijdens een oproep de kiesmodus tijdelijk veranderen van Puls naar Toon.

4 Modus-toetsen:



Fax

Voor het Faxen van documenten.



Scan

Voor het Scannen van documenten.



Kopie

Voor het Kopiëren van documenten.

5 Stop/Eindigen



Stop/Eindigen

Met een druk op deze toets wordt een bewerking gestopt of de programmeermodus afgesloten.

6 Kleur Start



Kleur Start

Met deze toets start u het faxen of maakt u kopieën in kleur.

Hiermee kunt u ook een scanbewerking uitvoeren (kleur of zwart, afhankelijk van de scaninstelling op uw PC).

7 Mono Start



Mono Start

Met deze toets start u het faxen of maakt u kopieën in zwart-wit.

Hiermee kunt u ook een scanbewerking uitvoeren (kleur of zwart, afhankelijk van de scaninstelling op uw PC).

8 Spaarstand

U kunt de MFC in de energiebesparende stand zetten.

9 Navigatietoetsen:

Menu/Set

Dezelfde toets wordt voor het bedienen van het Menu en de Instellingen gebruikt.

Met deze toets krijgt u toegang tot de Menu's en de programmeermodus, en kunt u instellingen opslaan in de MFC.



Met deze toetsen kunt u het volume van de eenweg luidspreker of het belvolume in de faxmodus aanpassen.

▲ Zoeken/Snelkiezen

Met deze toets kunt u nummers opzoeken die in het kiesgeheugen zijn opgeslagen. Hiermee kunt u tevens opgeslagen nummers kiezen door te drukken op # en vervolgens met de kiestoetsen een tweecijferig nummer in te voeren.



Druk op deze toets om achteruit door een menuselectie te bladeren.



Druk op deze toets om door de menu's en opties te bladeren.

10 Liquid Crystal Display (LCD)

Op het LCD-scherm verschijnen boodschappen die u helpen bij het instellen en gebruiken van uw MFC.

11 Afdruktoetsen:

Opdracht annuleren (alleen MFC-5440CN)

Annuleert de huidige afdruktaak en verwijdert de gegevens uit het printergeheugen.

Rapport (alleen MFC-5440CN)

Hiermee kunt u lijsten met informatie over uw MFC afdrukken.

Inkt

Met deze toets kunt u de printkop reinigen, en de afdrukkwaliteit en de hoeveelheid toner controleren.

12 Fotoetsen: (alleen MFC-5840CN)

PhotoCapture

Hiermee krijgt u toegang tot de stand PhotoCapture Center™.

Print Index

Hiermee kunt u snel en gemakkelijk de index met miniatuurbeelden vanaf uw mediakaart afdrukken.

De MFC in de Energiebesparende stand zetten

Wanneer de MFC inactief is, kunt u hem in de Energiebesparende stand zetten door op de toets voor de Energiebesparende stand te drukken. In de Energiebesparende stand ontvangt de MFC gewoon telefoonoproepen. Voor verdere informatie over het ontvangen van faxen in de energiebesparende stand, raadpleegt u de tabel op pagina 1-6. De uitgestelde, geprogrammeerde faxberichten worden nu verzonden. Als u zich niet bij uw MFC bevindt, kunt u uw faxen ook met de Afstandsbediening opvragen. Voor andere bewerkingen moet de MFC weer worden geactiveerd.

De MFC in de Energiebesparende stand zetten

Houd de toets **Spaarstand** ingedrukt, totdat op het LCD-scherm wordt weergegeven:

Afsluiten

Het lampje van het LCD-scherm gaat uit.

De MFC uit de Energiebesparende stand halen

Houd de toets **Spaarstand** ingedrukt, totdat op het LCD-scherm wordt weergegeven.

Wachten a.u.b.

Op het LCD-scherm worden de datum en de tijd weergegeven (Faxmodus).



De machine zal de printkop, zelfs als u de MFC op Uit hebt gezet, toch regelmatig reinigen om de afdrukkwaliteit te handhaven.

Als u de stekker uit het stopcontact hebt gehaald, is de MFC volledig uitgeschakeld.



U kunt de MFC uitzetten door de toets **Spaarstand** aan te passen, zoals u op de volgende pagina ziet. In deze UIT-stand, zijn geen bewerkingen met de MFC mogelijk (Raadpleeg *Energiebesparende Stand* op pagina 1-6).



De externe telefoon of ANTW.APP. is altijd beschikbaar.

Energiebesparende Stand

De standaardstand is `Faxontv:Aan`, zodat uw machine faxen of oproepen kan ontvangen, zelfs als de machine in de Energiebesparende stand staat. Wanneer u wilt dat uw machine geen faxberichten of oproepen ontvangt, moet u deze instelling op `Faxontv:Uit` zetten (Raadpleeg *De MFC in de Energiebesparende stand zetten* op pagina 1-5).

- 1 Druk op **Menu/Set, 1, 6**.
- 2 Druk op **▲** of **▼** om `Faxontv:Uit` (of `Faxontv:Aan`) te selecteren.
- 3 Druk op **Menu/Set**.
- 4 Druk op **Stop/Eindigen**.

On/Off-instellingen	Ontvangstmodus	Beschikbare Bewerkingen
<code>Faxontv:Aan</code> (standaard)	Alleen Fax Telefoon/Beantw.	Faxen Ontvangen, Faxen Waarnemen, Uitgestelde Fax, Optie Afstandsbediening, Opvragen op Afstand: <ul style="list-style-type: none">■ U kunt geen fax ontvangen met Mono Start of Kleur Start.■ De opties Uitgestelde fax en Afstandsbediening moeten zijn ingesteld, voordat u de MFC uitzet.
	Handmatig Fax/Telefoon*	Uitgestelde Fax, Faxen Waarnemen: <ul style="list-style-type: none">■ U kunt geen fax ontvangen met Mono Start of Kleur Start.■ *U kunt niet automatisch een fax ontvangen, ook al heeft u de ontvangstmodus ingesteld op Fax/Telefoon.■ Uitgestelde Fax moet zijn ingesteld voordat u de MFC uitzet.
<code>Faxontv:Uit</code>	—	Er zijn geen bewerkingen mogelijk met de MFC.

Documenten laden

U kunt een fax verzenden, kopiëren en scannen vanuit de ADF (automatische documentinvoer) of vanaf de glasplaat.

De automatische documentinvoer (ADF) gebruiken

De ADF heeft een capaciteit van maximaal 35 vellen en voert het papier vel voor vel in. Gebruik standaardpapier (80 g/m²) en blader de stapel altijd door alvorens het papier in de ADF te plaatsen.

Aanbevolen omgeving

Temperatuur: 20 °C – 30 °C

Vochtigheid: 50 % - 70 %

Papier: 80 g/m² A4

 **GEBRUIK GEEN** omgekruld, verkreukeld, gevouwen, gescheurd of geniet papier, en ook geen papier met paperclips, lijm of plakband.

Gebruik **GEEN** karton, krantenpapier of stof (raadpleeg *De glasplaat gebruiken* op pagina 1-9 voor het faxen, kopiëren of scannen van dergelijke documenten).

- Zorg dat inkt geschreven documenten helemaal droog zijn.
- Documenten die u faxt, moeten tussen 14,8 en 21,6 cm breed en 14,8 tot 35,6 cm lang.

- 1 Vouw de steun van de ADF uit.

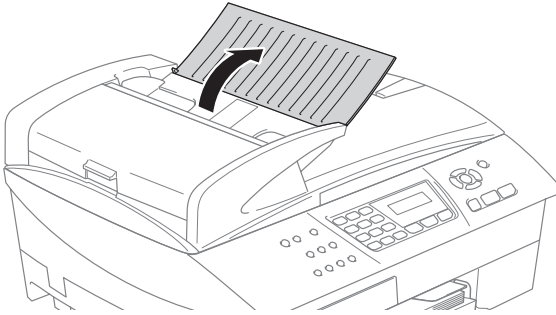

- 2 Blader de pagina's en schuif ze onderling in lengterichting verschoven in de lade. Leg uw documenten met de **bedrukte kant naar boven en de bovenrand eerst** in de ADF tot u voelt dat ze de invoerrol raken.
- 3 Stel de papiergeleiders in op de breedte van uw documenten.
- 4 Vouw de ADF steunklep uit.

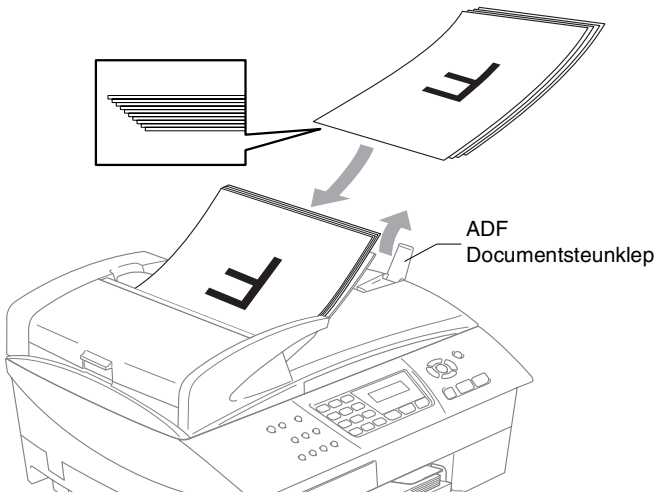

- ! **Trek NIET** aan het document wanneer het doorschuift.
- ! Als u de ADF wilt gebruiken, moet de glasplaat leeg zijn.

De glasplaat gebruiken

U kunt de glasplaat gebruiken om pagina's van een boek te faxen, of om een document pagina voor pagina te faxen. Documenten mogen max. A4-formaat (21,6 tot 29,7 cm) groot zijn.

 Als u de glasplaat wilt gebruiken, moet de ADF leeg zijn.

1 Til het documentdeksel op.

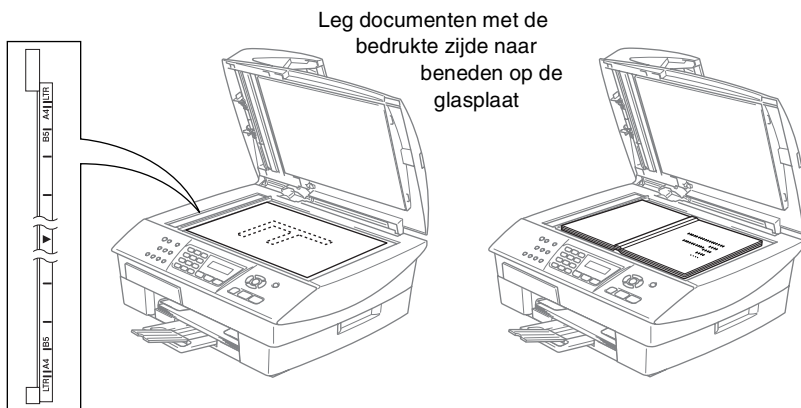

2 Gebruik de documentgeleiders aan de linkerkant om het document in het midden van de glasplaat te leggen, met de bedrukte zijde naar beneden.

3 Sluit het documentdeksel.

 Als u een boek of een lijvig document wilt scannen, laat het deksel dan niet dichtvallen en druk er niet op.

Over papier

De afdrukkwaliteit kan worden beïnvloed door het soort papier dat u in de MFC gebruikt.

Om de beste afdrukkwaliteit te krijgen voor de instellingen die u hebt gekozen, moet u de Papiersoort altijd instellen op het type papier dat u plaatst.

U kunt normaal papier, inkjetpapier (gecoat papier), glanzend papier, transparanten en enveloppen gebruiken.

Wij raden u aan om verschillende soorten papier te testen alvorens een grote hoeveelheid aan te schaffen.

Voor de beste resultaten dient u uitsluitend het aanbevolen papier te gebruiken.



- Wanneer u print op inkjetpapier (gecoat papier), transparanten en glanzend papier, moet in het tabblad 'Normaal' van de printerdriver of in de instelling Papiersoort in het menu menu (**Menu/Set, 1, 2**) altijd de juiste media zijn geselecteerd.
- Wanneer u op glanzend Brother-papier afdrukt, plaats eerst het instructieblad dat met het glanzend papier wordt geleverd in de papierlade, en plaats dan het glanzend papier op het instructieblad.
- Als u transparanten of glanzend papier gebruikt, dient u elk vel onmiddellijk te verwijderen; dit om te voorkomen dat de vellen aan elkaar plakken of verstopt raken.
- Raak het afgedrukte oppervlak van het papier niet aan vlak na het afdrucken; de inkt kan nog nat zijn en op uw vingers vlekken.

Aanbevolen Papiersoorten

Om de beste afdrukkwaliteit te verkrijgen raden wij u aan Brother-papier te gebruiken (zie onderstaande tabel).

Als er in uw land geen Brother-papier beschikbaar is, raden wij u aan verschillende soorten papier te testen voor u grote hoeveelheden papier koopt.

Wij adviseren “3M Transparency Film” te gebruiken wanneer u op transparanten afdrukt.

Brother-Papier

Papiersoort	Item
A4 Normaal	BP60PA
A4 Glanzend	BP60GLA
A4 Inkjet (Mat)	BP60MA

Omgaan met speciaal papier

- Bewaar papier in de originele verpakking en zorg dat deze gesloten blijft. Bewaar het papier plat en verwijderd van vocht, direct zonlicht en warmte.
 - De gecoate zijde van glanzend papier glimt. Zorg dat u de glimmende (gecoate) zijde niet aanraakt. Plaats glanzend papier met de glimmende zijde naar beneden toe.
 - Voorkom dat u de voor- of achterkant van transparanten aanraakt, daar deze gemakkelijk water en transpiratie absorberen, wat afbreuk doet aan de afdrukkwaliteit. Transparanten die voor laserprinters en -kopieerapparaten ontworpen zijn, kunnen het volgende document bevleken. Gebruik alleen transparanten die worden aanbevolen voor inkjetprinters.
- ⊘ Het gebruik van het volgende papier dient te worden vermeden:
- enveloppen en papier die beschadigd, gekruld of gekreukt zijn of een onregelmatige vorm hebben

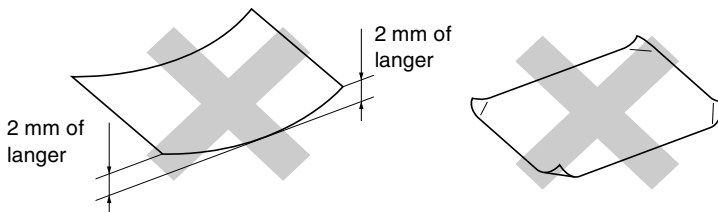

- hoogglanzende of uit een speciale structuur bestaande enveloppen en papier
- reeds door een printer bedrukte enveloppen en papier
- enveloppen en papier die niet netjes kunnen worden gestapeld
- enveloppen en papier vervaardigd uit kortlopend papier

Type en formaat papier voor elke functie

Papiersoort	Papierformaat	Gebruik			
		Fax	Kopiëren	PhotoCapture (alleen MFC-5840CN)	Printer
Losse Vellen	Letter	216 x 279 mm (8 1/2" x 11")	Ja*	Ja*	Ja*
	A4	210 x 297 mm (8,3" x 11,7")	Ja*	Ja*	Ja*
	Legal	216 x 356 mm (8 1/2" x 14")	Ja*	-	Ja*
	Executive	184 x 267 mm (7 1/4" x 10 1/2")	-	-	Ja*
	JIS B5	182 x 257 mm (7,2" x 10,1")	-	-	Ja*
	A5	148 x 210 mm (5,8" x 8,3")	-	Ja	Ja
A6	105 x 148 mm (4,1" x 5,8")	-	-	Ja	
Kaarten	Foto	102 x 152 mm (4" x 6")	Ja	Ja	Ja
	Foto L	89 x 127 mm (3 1/2" x 5")	-	-	Ja
	Foto 2L	127 x 178 mm (5" x 7")	-	Ja	Ja
	Indexkaart	127 x 203 mm (5" x 8")	-	-	Ja
	Briefkaart 1	100 x 148 mm (3,9" x 5,8")	-	-	Ja
	Briefkaart 2 (Dubbel)	148 x 200 mm (5,8" x 7,9")	-	-	Ja
Enveloppen	C5-Envelop	162 x 229 mm (6,4" x 9")	-	-	Ja
	DL-Envelop	110 x 220 mm (4,3" x 8,7")	-	-	Ja
	COM-10	105 x 241 mm (4 1/8" x 9 1/2")	-	-	Ja
	Monarch	98 x 191 mm (3 7/8" x 7 1/2")	-	-	Ja
	JE-4-Envelop	105 x 235 mm (4,1" x 9,3")	-	-	Ja
Transparanten	Letter	216 x 279 mm (8 1/2" x 11")	Ja	-	Ja
	A4	210 x 297 mm (8,3" x 11,7")	Ja	-	Ja

* Lade#2 is ook beschikbaar. (alleen MFC-5840CN)

Gewicht, dikte en capaciteit papier

Papiersort		Gewicht	Dikte	Aantal vellen
Losse Vellen	Normaal Papier	64 tot 120 g/m ² (7,7 tot 14,5 kg)	0,08 tot 0,15 mm (0.003" tot 0,006")	100* ¹ * ² 250* ³ (Lade#2) (alleen MFC-5840CN)
	Inkjetpapier	64 tot 200 g/m ² (7,7 tot 24 kg)	0,08 tot 0,25 mm (0.003" tot 0,01")	20
	Glanzend Papier	max. 220 g/m ² (max. 26,3 kg)	max. 0,25 mm (max. 0,01")	20
Kaarten	Fotokaart	max. 240 g/m ² (max. 29 kg)	max. 0,28 mm (max. 0,01")	20
	Indexkaart	max. 120 g/m ² (max. 14,5 kg)	max. 0,15 mm (max. 0,006")	30
	Briefkaart	max. 200 g/m ² (max. 24 kg)	max. 0,23 mm (max. 0,01")	30
Enveloppen		75 tot 95 g/m ² (9 tot 11,3 kg)	max. 0,52 mm (max. 0,02")	10
Transparanten		-	-	10

*¹ max. 50 vellen voor papier van formaat Legal (80 g/m²).

*² max. 100 vel van 80 g/m².

*³ max. 250 vel van 80 g/m².

Papiercapaciteit in de uitvoerpapierlade

Uitvoerpapierlade	<p>max. 50 vel van 80 g/m² (A4)</p> <ul style="list-style-type: none"> ■ Om vlekken te voorkomen moeten transparanten of glanzend papier vel voor vel uit de uitvoerpapierlade worden genomen. ■ Legal-papier kan niet in de uitvoerpapierlade worden geplaatst.
-------------------	-----------------------------------------------------------------------------------------------------------------------------------------------------------------------------------------------------------------------------------------------------------------------------------------------------

Bedrukbaar gedeelte

Hoe groot het bedrukbaar gedeelte is, is afhankelijk van de instellingen binnen de door u gebruikte toepassing. De onderstaande afbeeldingen tonen de niet-bedrukbare gedeelten op losse vellen papier en enveloppen.

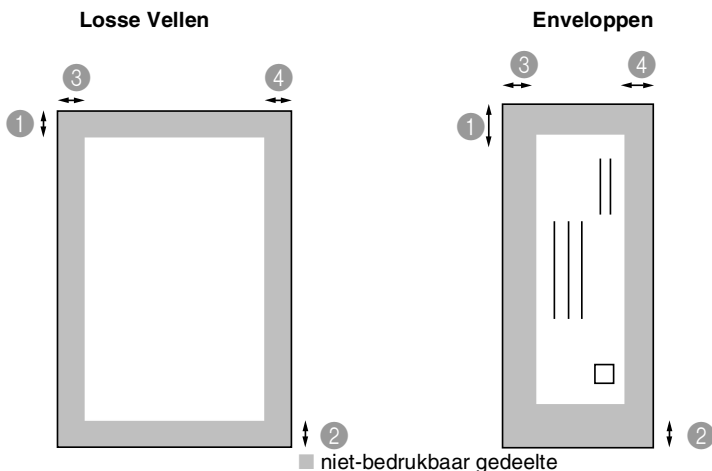

	① Bovenkant	② Onderkant	③ Links	④ Rechts
Losse Vellen	3 mm (0 mm)*1	3 mm (0 mm)*1	3 mm (0 mm)*1	3 mm (0 mm)*1
Enveloppen	12 mm	24 mm	3 mm	3 mm

 *1 Wanneer u de optie Zonder Marges op Aan zet.

- Het bedrukbaar gedeelte is afhankelijk van de instellingen van de Printerdriver.
- De hierboven genoemde cijfers zijn een benadering en het bedrukbaar gedeelte kan variëren, afhankelijk van het soort losse vellen dat u gebruikt.
- (alleen MFC-5840CN)
U kunt de optie Zonder Marges alleen met Lade#1 gebruiken.

Papier, enveloppen en briefkaarten laden

- Voor Lade#2, raadpleeg *Papier in de papierlade#2 plaatsen* (alleen MFC-5840CN) op pagina 1-17.
- (Alleen voor de MFC-5840CN)
Bij gebruik van *Auto Select*, opent u na het bijvullen van de papierlade eenmaal het deksel van de scanner en sluit u het weer, om de papierlade gebruiksklaar te zetten.

Papier of ander materiaal plaatsen

- 1 Trek de papierlade volledig uit de MFC en verwijder de uitvoerpapierlade.

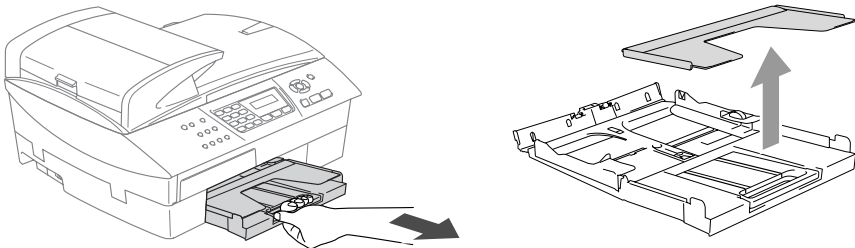

- 2 Houd de papiergeleider ingedrukt en stel deze af op de breedte van het papier.

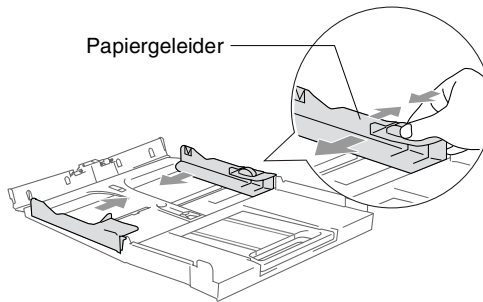

- 3 Trek de papiersteun er uit en vouw de papiersteunklep uit.

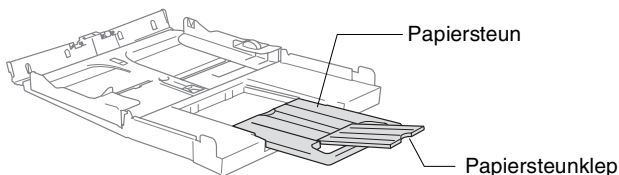

- Gebruik de papiersteunklep voor Letter, Legal en A4.

- 4** Blader de stapel papier goed door om te voorkomen dat papier vastloopt of scheef wordt ingevoerd.

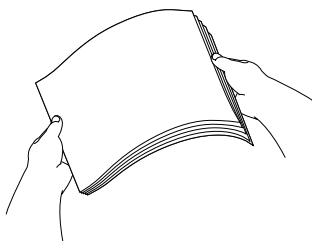

- 5** Steek het papier voorzichtig in de papierlade met de afdrukzijde omlaag en de bovenste rand (bovenkant van het papier) eerst. Controleer of het papier vlak in de lade ligt en of het papier niet boven het aangegeven maximum komt.

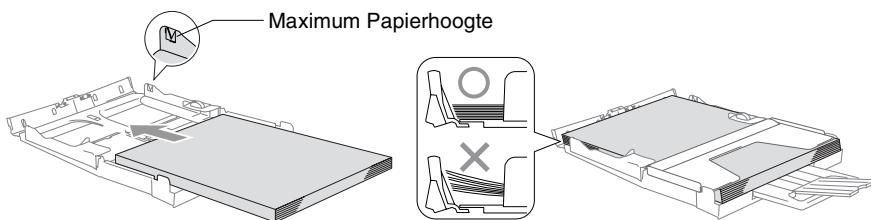

- Zorg dat de papiergeleiders aan de zijkant de randen van het papier aanraken
- Zorg ervoor dat u het papier niet te ver erin duwt; het kan aan de achterkant van de lade omhoog gaan staan en problemen veroorzaken bij de invoer.

- 6** Plaats de uitvoerpapierlade weer terug en schuif de papierlade stevig terug in de MFC.

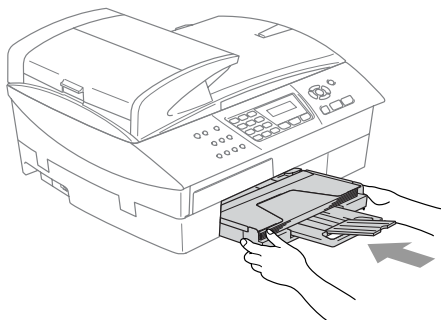

Papier in de papierlade#2 plaatsen (alleen MFC-5840CN)

 U kunt alleen de papierformaten Letter, Legal, A4, Executive of B5 voor normaal papier in Lade#2 gebruiken.

1 Trek de papierlade helemaal uit de MFC.

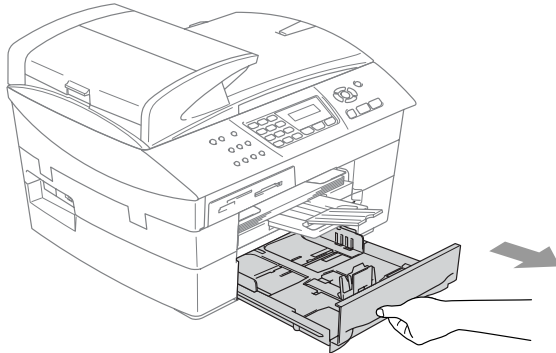

2 Houd de papiergeleider ingedrukt en stel deze af op de breedte en lengte van het papier.

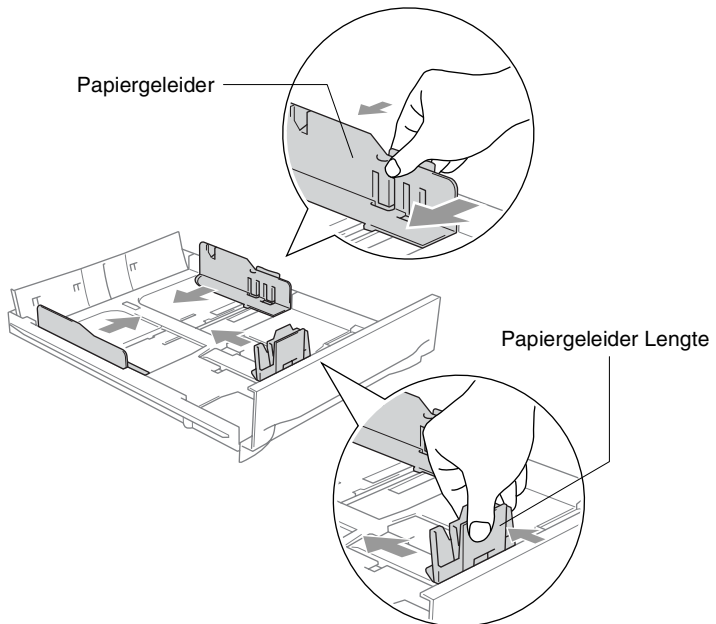



Voor het formaat Legal drukt u op de universele ontgrendeling en trekt u aan de achterkant van de papierlade.

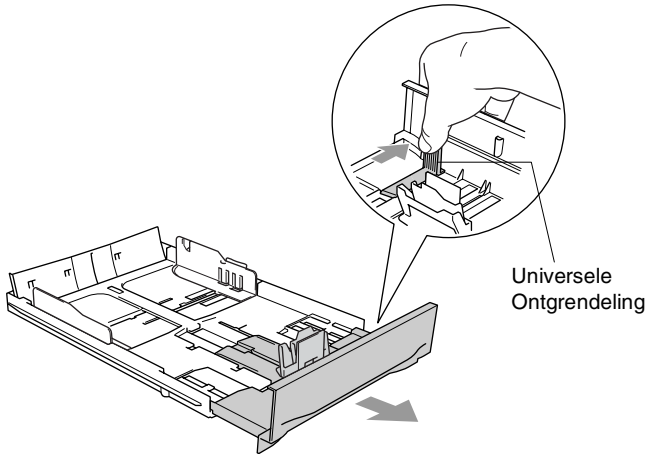

- 3** Blader de stapel papier goed door om te voorkomen dat papier vastloopt of scheef wordt ingevoerd.

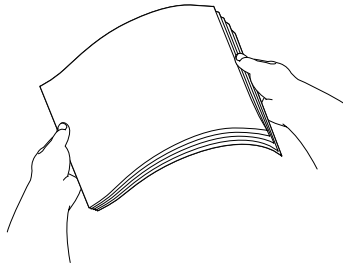

- 4** Steek het papier voorzichtig in de papierlade met de afdrukzijde omlaag en de bovenste rand (bovenkant van het papier) eerst. Controleer of het papier vlak in de lade ligt en of het papier niet boven het aangegeven maximum komt.

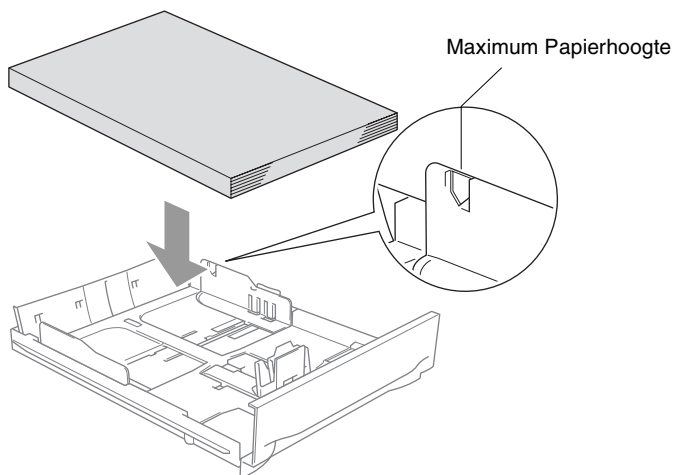

-  Zorg dat de papiergeleiders voor breedte en lengte de randen van het papier aanraken.

- 5** Plaats de papierlade stevig terug in de MFC.

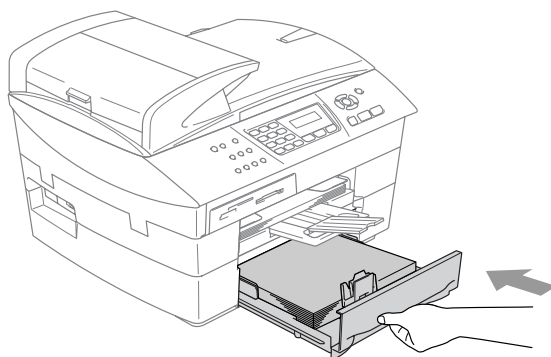

Enveloppen plaatsen

- Gebruik enveloppen van 75-95 g/m².
- Voor sommige enveloppen is het nodig de marge in te stellen in de toepassing. Zorg ervoor dat u eerst een testafdruk maakt.
- ⊘ Om te voorkomen dat het invoermechanisme wordt beschadigd, dient het gebruik van onderstaande soorten enveloppen te worden vermeden.

HET GEBRUIK VAN DE VOLGENDE ENVELOPPEN DIENT TE WORDEN VERMEDEN:

<ul style="list-style-type: none">■ zakachtige enveloppen■ enveloppen met reliëf (met verhoogd opschrift)■ enveloppen met sluihaken■ enveloppen die geen scherpe vouw hebben■ enveloppen die aan de binnenkant zijn voorbedrukt			
<ul style="list-style-type: none">■ Lijm 	<ul style="list-style-type: none">■ Omslag met ronde hoeken 	<ul style="list-style-type: none">■ Dubbele omslag 	<ul style="list-style-type: none">■ Driehoekige omslag 

Enveloppen laden

- 1 Druk de hoeken en zijanten van de enveloppen zo plat mogelijk alvorens deze te plaatsen.
-  Als er verscheidene enveloppen tegelijk naar binnen worden getrokken, plaats dan één envelop per keer in de papierlade.

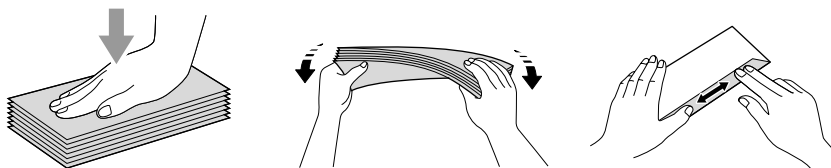

- 2 Leg de enveloppen in de papierlade met de adreszijde naar beneden en de invoerkant (bovenkant van de enveloppen) eerst. Verschuif de papiergeleider zodanig dat de envelopbreedte erin past.

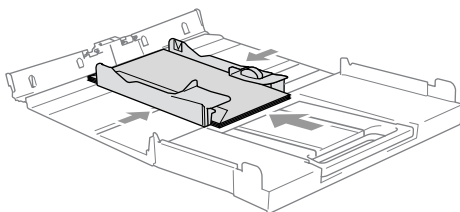

Als u problemen hebt bij het afdrucken op enveloppen, volg dan de volgende suggesties op:

- 1 Open de omslag van de envelop.
- 2 Zorg ervoor dat de open omslag zich aan de zijkant of aan de achterkant van de envelop bevindt tijdens het afdrucken.
- 3 Stel de maat en marge bij in uw toepassing.

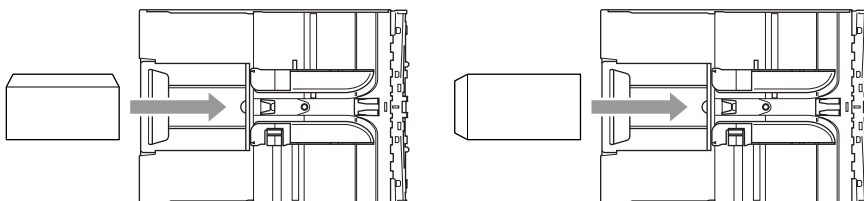

Briefkaarten laden

- 1 Til de papieraanslag op en plaats de briefkaarten in de papierlade. Verschuif de papiergeleider zodanig dat de briefkaartbreedte erin past.

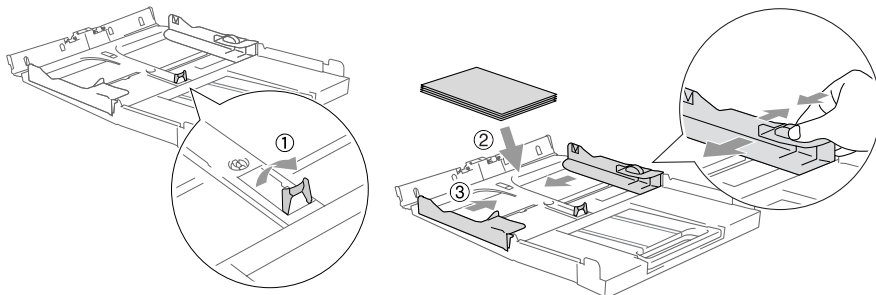

Over faxmachines

Faxtonen en aansluitbevestiging

Wanneer iemand u een fax stuurt, zendt de MFC faxtonen naar uw MFC (de zogenaamde CNG-tonen). Dit zijn zachte, onderbroken geluidssignalen met een tussenpauze van 4 seconden. U hoort deze tonen als u na het kiezen op **Mono Start** of **Kleur Start** drukt. Ze houden tot ongeveer 60 seconden na het kiezen aan. Tijdens deze 60 seconden moet de verzendende machine de aansluitbevestiging of aansluiting met het ontvangende apparaat beginnen.

Telkens wanneer u automatisch een fax verzendt, worden er via de telefoonlijn faxtonen uitgezonden. U zult deze zachte geluidssignalen snel genoeg horen elke keer als u de telefoon op uw faxlijn beantwoordt, zodat u weet wanneer er een faxbericht binnenkomt.

De ontvangende faxmachine antwoordt met faxontvangsttonen: een luid tjiropend geluid. Een ontvangende faxmachine laat dit tjiropende geluid ongeveer 40 seconden lang horen, en op het LCD-scherm wordt de melding `Ontvangst` weergegeven.

Als de MFC in de stand `Alleen Fax` staat, wordt elk telefoontje automatisch met de faxontvangsttonen beantwoord. Zelfs als de andere partij ophangt, blijft uw MFC gedurende ongeveer 40 seconden faxontvangsttonen uitzenden en blijft de melding `Ontvangst` op het LCD-scherm staan. Druk op **Stop/Eindigen** om het ontvangen te onderbreken.

De aansluitbevestiging vindt plaats op het moment dat de faxtonen van de verzendmachine en de ontvangsttonen van de ontvangende machine elkaar overlappen. Dit moet ten minste 2 tot 4 seconden duren, zodat beide machines kunnen bepalen op welke wijze de fax wordt verzonden en ontvangen. De aansluitbevestiging kan pas beginnen wanneer de oproep is beantwoord. De faxtonen blijven slechts circa 60 seconden actief nadat het nummer is gekozen. Het is dus belangrijk dat de ontvangende machine deze oproep zo snel mogelijk beantwoordt.



Als er op uw faxlijn een extern Antwoordapparaat (ANTW.APP.) is aangesloten, bepaalt uw ANTW.APP. na hoeveel keer overgaan de oproep wordt beantwoord.

ECM (Modus Foutencorrectie)

In deze modus controleert de MFC de faxtransmissie om te zien of deze zonder storingen verloopt. Wanneer de MFC tijdens de faxtransmissie fouten ontdekt, worden de pagina's die een fout hebben gegeven opnieuw verzonden. ECM-transmissies zijn uitsluitend mogelijk als beide faxmachines over deze functie beschikken. In dat geval worden faxberichten tijdens het verzenden en ontvangen continu gecontroleerd door de MFC.

Deze functie werkt alleen als uw MFC voldoende geheugen heeft.

2 Aan de slag

Eerste Instellingen

De Datum en Tijd instellen

Als de MFC niet in gebruik is, wordt de datum en tijd weergegeven. Als u het Stations-ID instelt, wordt de datum en tijd die door uw MFC wordt weergegeven op elke verzonden fax afgedrukt. Als de stroom uitvalt, moet u de datum en tijd waarschijnlijk opnieuw instellen. Alle andere instellingen blijven bewaard.

1 Druk op **Menu/Set, 0, 2**.

Stand.instel. 2.Datum/Tijd

2 Toets de laatste twee cijfers van het jaartal in.

Druk op **Menu/Set**.

3 Toets twee cijfers in voor de maand.

Druk op **Menu/Set**.

(voer bijvoorbeeld 09 in voor september of 10 voor oktober)

4 Toets twee cijfers in voor de dag.

Druk op **Menu/Set**. (voer bijvoorbeeld 06 in voor de 6e)

5 Toets de tijd in 24-Uursformaat in.

Druk op **Menu/Set**. (toets bijvoorbeeld 15:25 in voor 3:25 PM)

6 Druk op **Stop/Eindigen**.

Op het LCD-scherm wordt de datum en de tijd weergegeven wanneer de MFC in de Faxmodus staat.

Kiesmodus Toon of Puls instellen

1 Druk op **Menu/Set, 0, 4**.

2 Druk op **▲** of **▼** om **Puls** (of **Toon**) te selecteren.

Druk op **Menu/Set**.

3 Druk op **Stop/Eindigen**.

De Stations-ID instellen

U zou uw naam of de naam van uw bedrijf en het faxnummer moeten opslaan, zodat deze worden afgedrukt op alle faxpagina's die u verzendt.

Het is belangrijk dat u het faxnummer in internationaal standaardformaat invoert, dus precies in de onderstaande volgorde:

- Het “+” (plus) teken (druk op * toets)
- Uw Landnummer (b.v. “31” voor Nederland of “32” voor België)
- Uw netnummer zonder de eerste “0” (“9” in Spanje).
- Een spatie
- Uw abonneenummer, eventueel met spaties voor de duidelijkheid.

Als uw faxmachine bijvoorbeeld in België is geïnstalleerd, en dezelfde lijn wordt gebruikt voor zowel faxen als telefoongesprekken en uw nationale telefoonnummer 02 444 555 is, dan moet de Stations-ID voor uw fax- en telefoonnummer als volgt instellen: +44 161 444 5555.

1 Druk op **Menu/Set, 0, 3.**

2 Voer uw faxnummer in (max. 20 cijfers).

Stand.instel. 3.Stations-ID

Druk op **Menu/Set.**

 U kunt geen koppelteken in het faxnummer invoeren. Om een spatie in te voegen, één keer drukken op ► tussen de nummers.

3 Toets met de kiestoetsen uw naam in (max. 20 tekens) (Raadpleeg *Tekst invoeren* op pagina B-12).

Druk op **Menu/Set.**

4 Druk op **Stop/Eindigen.**

 Als de Stations-ID reeds geprogrammeerd is, wordt u gevraagd om op **1** te drukken om deze te wijzigen, of op **2** te drukken om af te sluiten zonder deze te wijzigen.

Het Type Telefoonlijn instellen

Als u de MFC aansluit op een lijn met PABX (PBX), ADSL of ISDN voor het versturen en ontvangen van faxen, moet u ook het Type Telefoonlijn wijzigen aan de hand van de volgende stappen.

- 1** Druk op **Menu/Set, 0, 5**.
- 2** Druk op **▲** of **▼** om **PBX, ADSL, ISDN (of Normaal)** te selecteren.
Druk op **Menu/Set**.
- 3** Druk op **Stop/Eindigen**.

PABX en DOORVERBINDEN

De MFC is in eerste instantie ingesteld om te worden aangesloten op een Openbaar Telefoonnetwerk (PSTN). De meeste kantoren gebruiken echter een centraal telefoonsysteem oftewel een Private Automatic Branch Exchange (PABX). Uw MFC kan op de meeste PABX-telefoonsystemen worden aangesloten. De oproepfunctie van de MFC ondersteunt alleen TBR (Timed Break Recall). TBR werkt met de meeste PABX-systemen, zodat u toegang krijgt tot een buitenlijn of gesprekken naar een andere lijn kunt doorverbinden. U activeert deze functie door te drukken op de toets **Telefoon/Intern**.



U kunt een druk op de toets **Telefoon/Intern** programmeren als onderdeel van een nummer dat is opgeslagen als een Snelkiesnummer. Hiertoe drukt u tijdens het programmeren van het Snelkiesnummer (**Menu/Set 2-3-1**) eerst op **Telefoon/Intern** (op het scherm verschijnt "!"), vervolgens toetst u het telefoonnummer in. Als u dit doet, hoeft u niet meer op **Telefoon/Intern** te drukken voordat u een nummer kiest met een Snelkiesnummer (Raadpleeg *Nummers opslaan om snel te kiezen* op pagina 5-1).

Standaardinstellingen

De Mode Timer instellen

De MFC heeft op het bedieningspaneel drie tijdelijke toetsen: Faxen, Scannen en Kopiëren. De toets PhotoCapture (alleen MFC-5840CN) is ook een tijdelijke toets. U kunt het aantal minuten of seconden wijzigen waarna de MFC na de laatste Scan-, Kopie- of PhotoCapture-bewerking terugkeert naar de Faxmodus. Wanneer u **Uit** selecteert, blijft de MFC in de laatst gebruikte modus.



- 1** Druk op **Menu/Set, 1, 1.**
- 2** Druk op **▲** of **▼** om
0 Sec., 30 Sec., 1 Min., 2 Min.,
5 Min. of **Uit** te selecteren.
Druk op **Menu/Set.**
- 3** Druk op **Stop/Eindigen.**

Standaardinst.
1. Tijdklokstand

Het Type Papier instellen

Voor de beste afdrukkwaliteit moet u de MFC op de papiersoort die u gebruikt instellen.

- 1** Druk op **Menu/Set, 1, 2.**
- 2** Druk op **▲** of **▼** om Normaal,
Inkjet, Glossy of
Transparanten te selecteren.
Druk op **Menu/Set.**
- 3** Druk op **Stop/Eindigen.**

Standaardinst.
2. Papiersoort



- Het papier wordt met de bedrukte zijde naar boven op de uitvoerlade aan de voorkant van de MFC uitgeworpen. Als u transparanten of glanzend papier gebruikt, dient u elk vel onmiddellijk te verwijderen; dit om te voorkomen dat de vellen aan elkaar plakken of verstopt raken.
- (alleen MFC-5840CN)
U kunt in Lade#2 alleen normaal papier gebruiken.

Het Papierformaat instellen

U kunt vijf papierformaten voor het printen van uw kopieën gebruiken: Letter, Legal, A4, A5 en 10 x 15 cm en drie formaten voor het printen van faxen: Letter, Legal en A4. Wanneer u het papierformaat verandert in de MFC, moet u ook de instelling voor het Papierformaat veranderen, zodat uw MFC machine een binnenkomende fax op het blad kan instellen.

1 Druk op **Menu/Set, 1, 3.**

2 (alleen MFC-5840CN)

Druk op ▲ of ▼ om Bovenlade of Onderlade te selecteren.

Druk op **Menu/Set.**

3 Druk op ▲ of ▼ om Letter, Legal, A4, A5 of 10x15cm te selecteren.

Druk op **Menu/Set.**

4 Druk op **Stop/Eindigen.**



(alleen MFC-5840CN)

U kunt in Lade#2 alleen normaal papier van het formaat Letter, Legal of A4 gebruiken.

Standaardinst. 3.Papierformaat

Het Belvolume instellen

U kunt de beltoon **Uit** zetten of selecteren hoe luid de bel van de machine overgaat.

1 Druk op **Menu/Set, 1, 4, 1.**

2 Druk op **▲** of **▼** om **Laag, Half, Hoog** of **Uit** te selecteren.

Druk op **Menu/Set.**

3 Druk op **Stop/Eindigen.**

—OF—

U kunt het belvolume afstellen wanneer de MFC inactief is (niet wordt gebruikt). In de Faxmodus , drukt u op **◀** of **▶** om het volume aan te passen. Telkens wanneer u op deze toetsen drukt, gaat de MFC even over, zodat u hoort hoe luid het belvolume met de huidige instelling is. Op het LCD-scherm wordt de door u geselecteerde instelling getoond. Telkens wanneer u op één van deze toetsen drukt, wordt het volume gewijzigd. De nieuwe instelling blijft van kracht totdat u deze wijzigt.

Volume
1.Belvolume

Het Volume van de Waarschuwingston instellen

U kunt het volume van de waarschuwingston wijzigen. De standaard (fabrieks)instelling is **Laag**. Wanneer de waarschuwingston aanstaat zal de MFC een geluidssignaal geven wanneer u een toets indrukt, een vergissing maakt of een fax hebt verzonden of ontvangen.

1 Druk op **Menu/Set, 1, 4, 2.**

2 Druk op **▲** of **▼** om uw optie te selecteren.

(**Laag, Half, Hoog** of **Uit**)

Druk op **Menu/Set.**

3 Druk op **Stop/Eindigen.**

Volume
2.Waarsch.toon

Het Volume van de Luidspreker instellen

U kunt het volume van de luidspreker aanpassen.

- 1** Druk op **Menu/Set, 1, 4, 3.**
- 2** Druk op **▲** of **▼** om **Laag, Half, Hoog** of **Uit** te selecteren.
Druk op **Menu/Set.**
- 3** Druk op **Stop/Eindigen.**

Volume 3.Luidspreker

Automatisch Zomer-/Wintertijd inschakelen

U kunt de MFC zo instellen dat de Zomertijd automatisch wordt ingeschakeld. De machine zal automatisch in de Lente een uur vooruit worden gezet en een uur terug in de Herfst. Wees er zeker van dat u de juiste datum en tijd hebt ingevoerd in de instelling Datum/Tijd.

- 1** Druk op **Menu/Set, 1, 5.**
- 2** Druk op **▲** of **▼** om **Aan** (of **Uit**) te selecteren.
Druk op **Menu/Set.**
- 3** Druk op **Stop/Eindigen.**

Het Contrast van het LCD-scherm instellen

U kunt het contrast van het LCD-scherm aanpassen, zodat de weergave duidelijker wordt. Als u het LCD-scherm niet goed kunt lezen vanuit uw positie, kunt u proberen de contrastinstelling te wijzigen voor een betere weergave.

- 1 Druk op **Menu/Set**, **1**, **7**.
- 2 Druk op **▲** of **▼** om **Licht** of **Donker** te selecteren.
Druk op **Menu/Set**.
- 3 Druk op **Stop/Eindigen**.

Standaardinst.
7.LCD Contrast

De Lade voor Kopieermodus instellen (alleen MFC-5840CN)

U kunt de standaardlade voor het kopiëren veranderen.

- 1 Druk op **Menu/Set**, **1**, **8**.
- 2 Druk op **▲** of **▼** om **Alleen lade 1**, **Alleen lade 2**, of **Auto Select** te selecteren.
Druk op **Menu/Set**.
- 3 Druk op **Stop/Eindigen**.

Standaardinst.
8.Kopie:lade



- Als beide laden van uw MFC zijn ingesteld op hetzelfde formaat en dezelfde papiersoort, kunt u met **Auto Select** eerst papier uit Lade#1 nemen en daarna uit Lade#2, als het papier in Lade#1 op is.
- U kunt alleen de papierformaten Letter, Legal of A4 voor normaal papier in Lade#2 gebruiken.

De Lade voor Faxmodus instellen (alleen MFC-5840CN)

U kunt de standaardlade voor het afdrukken van ontvangen faxen veranderen.

1 Druk op **Menu/Set, 1, 9.**

2 Druk op **▲** of **▼** om **Alleen lade 1**, **Alleen lade 2**, of **Auto Select** te selecteren.

Standaardinst. 9.Fax:lade

Druk op **Menu/Set.**

3 Druk op **Stop/Eindigen.**





■ Met behulp van **Auto Select** op uw MFC kunt u eerst papier uit Lade#1 nemen, of uit Lade#2 als:

- Het papier in Lade#1 op is.
- Lade#2 is ingesteld op een ander papierformaat, dat meer geschikt is voor het ontvangen van faxen.
- Beide laden hetzelfde papierformaat gebruiken en Lade#1 niet is ingesteld op het gebruik van normaal papier.

■ U kunt alleen de papierformaten Letter, Legal of A4 voor normaal papier in Lade#2 gebruiken.

3 Het Verzenden instellen

De Faxmodus instellen

Voordat u faxen gaat verzenden moet u nagaan of  (**Fax**) groen oplicht. Wanneer dit niet zo is, drukt u op  (**Fax**) om de Faxmodus in te stellen. De standaardinstelling is Fax.

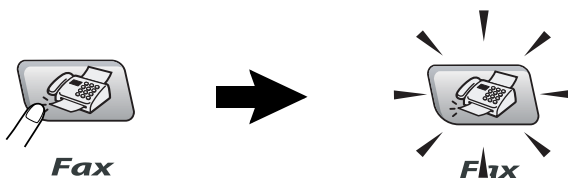

Nummers kiezen

U kunt op alle volgende manieren nummers kiezen.

Handmatig verzenden

Toets alle nummers van het telefoon- of faxnummer in.



Snelkiezen

Druk op **Zoeken/Snelkiezen**, #, en toets vervolgens het Snelkiesnummer van twee cijfers in (Raadpleeg *Snelkiesnummers opslaan* op pagina 5-1).

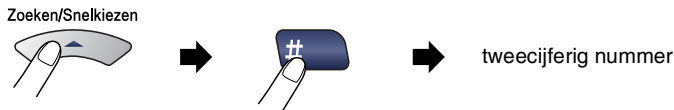

 Wanneer het LCD-scherm *Niet toegewezen weergeeft* wanneer u het Snelkiesnummer invoert, is er geen nummer opgeslagen onder dit nummer.

Zoeken

U kunt zoeken naar de namen die in het geheugen voor Snelkiesnummers zijn opgeslagen. Druk op **Zoeken/Snelkiezen** en de navigatietoetsen om te zoeken (Raadpleeg *Snelkiesnummers opslaan* op pagina 5-1).

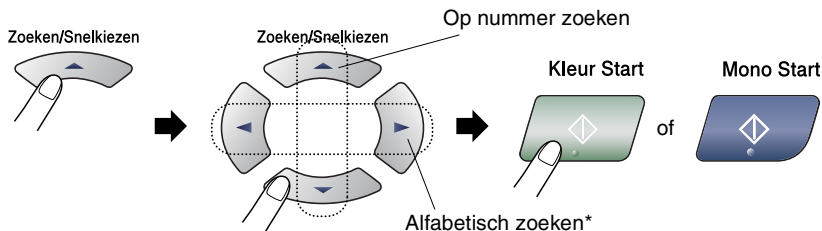

* Om alfabetisch te zoeken, kunt u het numerieke toetsenbord gebruiken om de eerste letter in te voeren van de naam die u zoekt.

Faxnummer opnieuw kiezen

Als u handmatig een fax verzendt en het nummer in gesprek is, kunt u op **Herkies/Pauze** drukken en vervolgens op **Mono Start** of **Kleur Start** om het nummer nogmaals te kiezen. Als u het laatst gekozen nummer opnieuw wilt bellen, kunt u tijd besparen door op **Herkies/Pauze** en **Mono Start** of **Kleur Start** te drukken.

Herkies/Pauze werkt alleen wanneer u vanaf het bedieningspaneel kiest.

Als u een fax automatisch wilt verzenden en het nummer in gesprek is, zal de MFC het nummer drie keer met intervallen van vijf minuten automatisch opnieuw proberen.

Faxen versturen (Zwart-Wit en Kleur)

Een fax in kleur verzenden

Uw MFC kan een fax in kleur verzenden naar machines die deze functie ondersteunen.

Faxen in kleur kunnen echter niet in het geheugen worden opgeslagen. Als u een kleurenfax verzendt, verstuurt de MFC de fax direct (zelfs wanneer `Direct Verzenden` is ingesteld op `Uit`).



De functies `Uitgestelde fax` en `Verzend Pollen` zijn niet beschikbaar in kleur.

Faxen verzenden vanaf de ADF

Plaats het document met de bedrukte zijde naar boven in de ADF. Druk op **Stop/Eindigen** om te annuleren.

- 1 Wanneer het lampje niet groen oplicht, druk op  (**Fax**).
- 2 Uw document laden.
- 3 Kies het faxnummer.

Druk op **Mono Start** of **Kleur Start**. De MFC begint de eerste pagina te scannen.



Als het geheugen vol is en u slechts één pagina verzendt, wordt deze direct verzonden.

Faxen via de glasplaat

U kunt de glasplaat gebruiken om pagina's van een boek te faxen, of om een document pagina voor pagina te faxen. U kunt documenten van max. A4-formaat gebruiken. Druk op **Stop/Eindigen** om het faxen te annuleren.

- 1 Wanneer het lampje niet groen oplicht, druk op  (**Fax**).
- 2 Leg uw document op de glasplaat.
- 3 Kies het faxnummer.

Druk op **Mono Start** of **Kleur Start**.

- Als u drukt op **Mono Start**, begint de machine de eerste pagina te scannen.
- Als u drukt op **Kleur Start**, begint de machine met verzenden.

- 4 Als u slechts één pagina wilt verzenden, drukt u op **2** (of nogmaals op **Mono Start**).

Volgende Pagina?
1.Ja 2.Nee(kies)

De MFC begint het document te verzenden.

—OF—

Wanneer u meer dan één pagina wilt verzenden, druk dan op **1** en ga naar Stap 5.

- 5 Leg de volgende pagina op de glasplaat.

Set Volgende Pag
Druk dan op Set

Druk op **Menu/Set**.

De MFC begint te scannen (herhaal Stappen 4 en 5 voor elke extra pagina).



- Als het geheugen vol is en u slechts één pagina verzendt, wordt deze direct verzonden.
- Bij kleurenfaxen kunt u niet meer dan één pagina per keer verzenden.

Automatisch verzenden

Dit is de eenvoudigste methode om een fax te verzenden.

- 1 Wanneer het lampje niet groen oplicht, druk op  (Fax).
- 2 Uw document laden.
- 3 Toets het gewenste faxnummer in. U kunt hiervoor de kiestoetsen of de Snelkiestoetsen gebruiken, of u kunt het nummer Zoeken (Raadpleeg *Nummers kiezen* op pagina 3-1).
- 4 Druk op **Mono Start** of **Kleur Start**.

Handmatig verzenden

Als u faxen handmatig verzendt, hoort u de kiestoon, de beltonen en de faxontvangsttonen.

- 1 Wanneer het lampje niet groen oplicht, druk op  (Fax).
- 2 Uw document laden.
- 3 Neem de hoorn van het externe toestel van de haak en wacht totdat u de kiestoon hoort.
- 4 Kies het faxnummer dat u wilt bereiken.
- 5 Druk op **Mono Start** of **Kleur Start**, als u de faxtoon hoort.
- 6 Als u de hoorn van een extern toestel hebt opgenomen, moet u de hoorn weer op de haak leggen.

Basishandelingen bij het verzenden

Faxen met meer instellingen verzenden

Wanneer u een fax gaat verzenden, kunt u een combinatie van deze instellingen kiezen: contrast, resolutie, internationale modus, timer voor uitgestelde faxen, pollen of directe verzendingen.

- 1 Wanneer het lampje niet groen oplicht, druk op  (**Fax**).
Telkens nadat een instelling is geaccepteerd, wordt u gevraagd of u nog meer instellingen wilt invoeren:

- 2 Druk op **1** om verdere instellingen te selecteren. Op het LCD-scherm wordt weer het *Verzendmenu* weergegeven.

Volgende
1.Ja 2.Nee

—OF—

Druk op **2** als u klaar bent met het kiezen van instellingen, en ga naar de volgende stap.

Contrast

Als uw document erg licht of erg donker is, wilt u het contrast wellicht wijzigen.

Gebruik *Licht* voor het verzenden van een licht document.

Gebruik *Donker* voor het verzenden van een donker document.

- 1 Wanneer het lampje niet groen oplicht, druk op  (**Fax**).
- 2 Uw document laden.
- 3 Druk op **Menu/Set, 2, 2, 1**.
- 4 Druk op **▲** of **▼** om *Auto, Licht* of *Donker* te selecteren.

Verzendmenu
1.Contrast

Druk op **Menu/Set**.

Faxresolutie

U kunt de toets **Fax Resolutie** gebruiken om de instelling tijdelijk te veranderen (uitsluitend voor deze fax). Druk in de Faxmodus , op **Fax Resolutie** en ▲ of ▼ om de door u gewenste instelling te selecteren, en druk vervolgens op **Menu/Set**.

—OF—

U kunt de standaardinstelling wijzigen:

- 1 Wanneer het lampje niet groen oplicht, druk op  (**Fax**).
- 2 Uw document laden.
- 3 Druk op **Menu/Set, 2, 2, 2**.
- 4 Druk op ▲ of ▼ om de door u gewenste resolutie te selecteren.

Verzendmenu
2.Faxresolutie

Druk op **Menu/Set**.

Standaard	Geschikt voor de meeste getypte documenten.
Fijn	Geschikt voor documenten met een klein lettertype. De transmissiesnelheid is iets lager dan bij de Standaardresolutie.
Superfijn	Geschikt voor kleine lettertjes of artwork. De transmissiesnelheid is lager dan bij de Fijne resolutie.
Foto	Gebruiken wanneer het document verschillende grijstinten heeft of een foto is. Deze instelling heeft de laagste transmissiesnelheid.

Tweevoudige Werking (niet beschikbaar voor kleurenfaxen)

U kunt een nummer kiezen en de fax in het geheugen scannen, zelfs wanneer de MFC een fax uit het geheugen verstuurt of faxen ontvangt. Het LCD-scherm toont het nieuwe taaknummer en het beschikbare geheugen.



Uw MFC maakt meestal gebruik van de Tweevoudige Werking. Als u echter een kleurenfax verzendt, zal de MFC het document direct verzenden (zelfs wanneer `Direct Verzend op Uit` staat).

Hoeveel pagina's u in het geheugen kunt inlezen, is afhankelijk van de gegevens die erop zijn afgedrukt.



Als u tijdens het scannen van de eerste pagina van een fax een melding `Geheugen vol` ontvangt, moet u op **Stop/Eindigen** drukken om de scan te annuleren. Als u tijdens het scannen van een volgende pagina een melding `Geheugen vol` ontvangt, kunt u op **Mono Start** drukken om de tot op dat moment gescande pagina's te verzenden, of op **Stop/Eindigen** drukken om de bewerking te annuleren.

Direct Verzenden

Als u een fax gaat verzenden, zal de MFC de documenten eerst in het geheugen scannen. Zodra de lijn vrij is, kiest de MFC het nummer en wordt de fax verzonden.

Als het geheugen vol is, zal de MFC het document direct verzenden (zelfs als `Direct Verzend` is ingesteld op `Uit`).

Soms wilt u een belangrijk document onmiddellijk verzenden, zonder te wachten totdat het vanuit het geheugen wordt verzonden. U kunt `Direct Verzend` op `Aan` zetten voor alle documenten of uitsluitend voor de volgende fax.

Wanneer u meerdere pagina's vanaf de glasplaat wilt faxen, moet `Direct Verzenden` zijn ingesteld op `Uit`.

1 Wanneer het lampje niet groen oplicht, druk op  (**Fax**).

2 Uw document laden.

3 Druk op **Menu/Set**, **2**, **2**, **5**.

4 Om de standaardinstelling te wijzigen, drukt u op **▲** of **▼** om `Aan` (of `Uit`) te selecteren.

Verzendmenu 5.Direct Verzend

Druk op **Menu/Set**.

—OF—

Als de instelling alleen voor de eerstvolgende faxtransmissie geldt, drukt u op **▲** of **▼** om `Alleen volg.fax` te selecteren.

Druk op **Menu/Set** en ga naar Stap 5.

5 Als de instelling alleen voor de eerstvolgende fax geldt, drukt u op **▲** of **▼** om `Aan` (of `Uit`) te selecteren.

Druk op **Menu/Set**.

 Bij `Direct Verzenden` werkt de functie voor opnieuw kiezen niet.

 Als u een kleurenfax verzendt, stuurt de MFC deze direct (zelfs wanneer `Direct Verzend` is ingesteld op `Uit`).

De status van taken controleren

U kunt controleren welke taken er nog in het geheugen op verzending wachten (als er geen taken zijn, wordt de melding Geen opdrachten op het LCD-scherm weergegeven).

- 1 Druk op **Menu/Set, 2, 6.**
- 2 Als er meer dan één taak in de wachtrij staat, drukt u op ▲ of ▼ om door de lijst te bladeren.
- 3 Druk op **Stop/Eindigen.**

Fax
6.Rest. jobs

Een fax wanneer actief annuleren

Als u een fax wilt annuleren terwijl de MFC aan het scannen, kiezen of verzenden is, drukt u op **Stop/Eindigen.**

Een taak in de wachtrij annuleren

U kunt een faxtaak die in het geheugen is opgeslagen en op verzending wacht annuleren.

- 1 Druk op **Menu/Set, 2, 6.**
Op het LCD-scherm verschijnen alle taken die in de wachtrij staan.
- 2 Als er meer dan één taak in de wachtrij staat, drukt u op ▲ of ▼ om de taak die u wilt annuleren te selecteren.
Druk op **Menu/Set.**
—OF—
Als er slechts één taak in de wachtrij staat, gaat u door naar Stap 3.
- 3 Druk op **1** om de taak te annuleren.
Herhaal Stap 2 als u nog een taak wilt annuleren.
—OF—
Druk op **2** om af te sluiten zonder te annuleren.
- 4 Druk op **Stop/Eindigen.**

Fax
6.Rest. jobs

Geavanceerde verzendopties

Groepsverzenden (niet beschikbaar voor kleurenfaxen)

Een groepsverzending is het automatisch verzenden van één faxbericht naar meerdere faxnummers. U kunt een fax naar Groepen, Snelkiesnummers en maximaal 50 met de hand gekozen nummers tegelijkertijd sturen

Druk tussen ieder nummer op **Menu/Set**. Gebruik **Zoeken/Snelkiezen** om de nummers gemakkelijk te kunnen kiezen (om Groepsnummers in te stellen, raadpleeg *Nummergroepen voor het Groepsverzenden instellen* op pagina 5-3).

Als de groepsverzending is voltooid, wordt er automatisch een Groepsverzendingrapport geprint om u de resultaten te laten weten.

- 1** Wanneer het lampje niet groen oplicht, druk op  **(Fax)**.
- 2** Uw document laden.
- 3** Voer het gewenste nummer in. U kunt een Snelkiesnummer of een Groepsnummer gebruiken, of u kunt het nummer Zoeken of met de hand invoeren.
(voorbeeld: Groepsnummer)
- 4** Wanneer het LCD-scherm het faxnummer of de naam van de tegenpartij weergeeft, drukt u op **Menu/Set**.
U wordt gevraagd het volgende nummer in te toetsen.
- 5** Toets het volgende nummer in.
(voorbeeld: Snelkiesnummer)
- 6** Wanneer het LCD-scherm het faxnummer of de naam van de tegenpartij weergeeft, drukt u op **Menu/Set**.
- 7** Nadat u alle faxnummers heeft ingevoerd, naar Stap 8 gaan om de groepsverzending te starten.
- 8** Druk op **Mono Start**.



- Als u geen locaties voor Groepsnummers, toegangscodes en creditcardnummers gebruikt, kunt u naar maximaal 90 (MFC-5440CN) of 150 (MFC-5840CN) verschillende nummers faxen.
- Hoeveel geheugen er beschikbaar is, hangt af van het type taken die in het geheugen zijn opgeslagen en van het aantal nummers waarnaar u de fax verzendt. Als u de fax naar het maximale aantal nummers probeert te verzenden, kunt u de Tweevoudige Werking en Uitgesteld faxen niet gebruiken.
- Voer de lange kiesnummers in op dezelfde manier als u dat normaal zou doen, maar denk eraan dat elke Snelkiestoets telt als één locatie. Het aantal locaties dat u kunt opslaan is dus beperkt.
- Als het geheugen vol is, kunt u op **Stop/Eindigen** drukken om de taak af te breken of, als er meer dan één pagina gescand is, op **Mono Start** om het gedeelte te verzenden dat reeds in het geheugen is gescand.

Internationale Modus

Als u problemen hebt met het internationaal verzenden van een fax, bijvoorbeeld vanwege ruis op de lijn, raden wij u aan om de Internationale Modus te activeren. Nadat u een fax in deze modus hebt verzonden, wordt deze functie vanzelf weer uitgeschakeld.

- 1 Wanneer het lampje niet groen oplicht, druk op  (**Fax**).
- 2 Uw document laden.
- 3 Druk op **Menu/Set, 2, 2, 7**.
- 4 Druk op ▲ of ▼ om Aan (of Uit) te selecteren.
Druk op **Menu/Set**.

Verzendmenu 7.Internationaal

Uitgestelde Fax (niet beschikbaar voor kleurenfaxen)

Tijdens de dag kunt u max. 50 faxen in het geheugen opslaan om ze binnen 24 uur te verzenden. Deze faxen zullen verzonden worden op het tijdstip van de dag dat u in Stap 4 invoert.

- 1 Wanneer het lampje niet groen oplicht, druk op  (Fax).
- 2 Uw document laden.
- 3 Druk op **Menu/Set**, **2**, **2**, **3**.
- 4 Druk op **Menu/Set** om de weergegeven tijd te accepteren.

Verzendmenu
3.Tijdklok

—OF—

Voer in om hoe laat de fax moet worden verzonden (in 24 uursformaat).

Druk op **Menu/Set**.

(bijvoorbeeld, voer 19:45 in voor 7:45 PM)

 Het aantal pagina's dat u in het geheugen kunt inlezen, is afhankelijk van de gegevens die op elke pagina zijn afgedrukt.

Vertraagde Groepsverzending (niet beschikbaar voor kleurenfaxen)

Alvorens uitgestelde faxen te verzenden, zal de MFC alle faxen in het geheugen eerst sorteren op bestemming waarnaar en tijdstip waarop ze verzonden moeten worden. Alle vertraagde faxen die geprogrammeerd zijn om op hetzelfde tijdstip naar hetzelfde faxnummer te worden verzonden, worden als één fax verzonden om transmissietijd te besparen.

- 1 Wanneer het lampje niet groen oplicht, druk op  **(Fax)**.
- 2 Druk op **Menu/Set, 2, 2, 4**.
- 3 Druk op ▲ of ▼ om **Aan** (of **Uit**) te selecteren.
Druk op **Menu/Set**.
- 4 Druk op **Stop/Eindigen**.

Verzendmenu 4. Verzamelen

Verzend Pollen instellen (Standaard) (niet beschikbaar voor kleurenfaxen)

Verzend Pollen betekent dat u de MFC met een document in de invoer wacht, totdat ze door een ander faxapparaat wordt gebeld om dit document op te vragen.

- 1 Wanneer het lampje niet groen oplicht, druk op  **(Fax)**.
- 2 Uw document laden.
- 3 Druk op **Menu/Set, 2, 2, 6**.
- 4 Druk op ▲ of ▼ om **Stand.** te selecteren.
Druk op **Menu/Set**.

Verzend Pollen instellen met Beveiligingscode (niet beschikbaar voor kleurenfaxen)

Wanneer u **Verzend Pollen:Beveilig** kiest, moet iedereen die de machine wenst te pollen, de beveiligingscode invoeren.

- 1 Wanneer het lampje niet groen oplicht, druk op  (**Fax**).
- 2 Uw document laden.
- 3 Druk op **Menu/Set, 2, 2, 6**.
- 4 Druk op ▲ of ▼ om **Beveilig** te selecteren.
Druk op **Menu/Set**.
- 5 Toets een viercijferig nummer in.
Druk op **Menu/Set**.

 Het document wordt opgeslagen en kan vanaf iedere andere faxmachine worden opgevraagd totdat u de fax in het geheugen wist met behulp van de menu-optie voor het Annuleren van een taak (Raadpleeg *Een taak in de wachtrij annuleren* op pagina 3-10).

 U kunt **Beveilig Pollen** uitsluitend met een andere Brother-faxmachine gebruiken.

Verzendslot

Met Verzendslot voorkomt u dat onbevoegden toegang krijgen tot de MFC.

Wanneer Verzendslot **Aan** is, zijn de volgende opties beschikbaar.

- Faxen ontvangen
- Fax Doorzenden (als Fax Doorzenden reeds stond op **Aan**)
- Afstandsbediening (als Fax Opslaan reeds stond op **Aan**)
- PC FAX Ontvangen

Wanneer Verzendslot **Aan** is, zijn de volgende opties **NIET** beschikbaar:

- Faxen verzenden
- Kopiëren
- Afdrukken vanaf de PC
- Scannen met de PC
- PhotoCapture (alleen MFC-5840CN)



U kunt geen Uitgestelde Faxen of Pollingtaken plannen. Voordien geplande Uitgestelde Faxen worden echter wel verzonden wanneer u Verzendslot **Aan** zet. De documenten gaan dus niet verloren.

Als u Fax Doorzenden of Fax Opslaan geselecteerd hebt (**Menu/Set, 2, 5**) *voordat* u Geheugenbeveiliging **Aan** zet, dan zullen Fax Doorzenden en Afstandsbediening blijven functioneren.



Zet Verzendslot **Uit** om faxen in het geheugen af te drukken.

Het wachtwoord instellen



Als u het wachtwoord bent vergeten waarmee u het verzenden hebt geblokkeerd, moet u contact opnemen met uw Brother-leverancier of met Brother.

- 1** Druk op **Menu/Set, 2, 0, 1**.
- 2** Toets een viercijferig nummer in voor het wachtwoord.
Druk op **Menu/Set**.
- 3** Als het LCD-scherm **Nogmaals** : toont, voert u het wachtwoord opnieuw in.
Druk op **Menu/Set**.
- 4** Druk op **Stop/Eindigen**.

Het wachtwoord voor het Verzendslot wijzigen

- 1** Druk op **Menu/Set, 2, 0, 1**.
- 2** Druk op **▲** of **▼** om **Wachtwoord** te selecteren.
Druk op **Menu/Set**.
- 3** Toets een viercijferig nummer als wachtwoord in.
Druk op **Menu/Set**.
- 4** Voer een viercijferig nummer als nieuw wachtwoord in.
Druk op **Menu/Set**.
- 5** Als het LCD-scherm **Nogmaals** : toont, voert u het wachtwoord opnieuw in.
Druk op **Menu/Set**.
- 6** Druk op **Stop/Eindigen**.

Verzendslot inschakelen

- 1** Druk op **Menu/Set, 2, 0, 1**.
- 2** Druk op **▲** of **▼** om **Verzendslot Aan** te selecteren.
Druk op **Menu/Set**.
- 3** Voer het viercijferige wachtwoord in.
Druk op **Menu/Set**.
De MFC gaat offline en op het LCD-scherm verschijnt **Verzendslot Mode**.

Verzendslot uitschakelen

- 1 Druk op **Menu/Set**.
- 2 Voer het viercijferige wachtwoord in.
Druk op **Menu/Set**.
Verzendslot wordt automatisch uitgeschakeld.



Als u een verkeerd Wachtwoord invoert, geeft het LCD-scherm `Fout wachtwoord` weer en blijft de machine offline. De MFC blijft in de stand Verzendslot tot het correcte wachtwoord is ingevoerd.

Documenten in Letter-formaat verzenden via de glasplaat

Als u documenten van het formaat Letter gebruikt, moet u de Maat van de Glasplaat instellen op Letter. Als u dit niet doet, zullen de zijkanten van de faxen wegvallen.

- 1 Druk op **Menu/Set, 2, 2, 0**.
- 2 Druk op **▲** of **▼** om `Letter` (of `A4`) te selecteren.
Druk op **Menu/Set**.
- 3 Druk op **Stop/Eindigen**.

4

De Ontvangstmodus instellen

Basishandelingen bij het ontvangen

De Ontvangstmodus kiezen

Er zijn vier verschillende Ontvangstmodi voor uw MFC. Kies de stand die het beste aan uw eisen voldoet.

LCD-scherm	Hoe dit werkt	Wanneer te gebruiken
Alleen Fax (automatisch ontvangen)	De MFC beantwoordt elk telefoontje automatisch alsof het een faxbericht betreft.	Voor aparte faxlijnen.
Fax/Telefoon (fax en telefoon) (met een extern of tweede toestel)	De MFC beheert de lijn en beantwoordt automatisch elke oproep. Is de oproep een fax, dan wordt de fax ontvangen. Is de oproep geen fax, dan krijgt u het dubbele belsignaal om u te laten weten de oproep te beantwoorden.	Gebruik deze stand, als u talrijke faxberichten verwacht en slechts weinig telefoontjes. U kunt geen antwoordapparaat op dezelfde lijn aansluiten, zelfs niet als dit op een ander wandcontact/telefoonstekker wordt aangesloten. In deze stand kunt u de Voicemail van uw telefoonbedrijf niet gebruiken.
Telefoon/Beantw. (met alleen een extern antwoordapparaat)	Het externe antwoordapparaat (ANTW.APP.) beantwoordt alle telefoontjes automatisch. Ingesproken berichten worden op het externe ANTW.APP. opgeslagen. Faxberichten worden afgedrukt.	Gebruik deze stand als u een antwoordapparaat op uw MFC hebt aangesloten. De instelling Extern ANTW.APP. werkt alleen met een extern antwoordapparaat. Belvertraging werkt in deze instelling niet.
Handmatig (handmatig ontvangen) (met een extern of tweede toestel of met Aparte Beltoon)	U beheert de telefoonlijn en moet elk telefoontje zelf beantwoorden.	Gebruik deze stand als u niet veel faxberichten ontvangt, als u BT Call Sign gebruikt of als u een computer op dezelfde lijn gebruikt. Als u beantwoordt en faxtonen hoort, moet u wachten tot de MFC het telefoontje automatisch overneemt, en daarna ophangen (Raadpleeg <i>Fax Waarnemen</i> op pagina 4-4).

Uw Ontvangstmodus kiezen of wijzigen

- 1 Druk op **Menu/Set, 0, 1**.
- 2 Druk op **▲** of **▼** om *Alleen Fax*, *Fax/Telefoon*, *Telefoon/Beantw.* of *Handmatig* te selecteren.
Druk op **Menu/Set**.
- 3 Druk op **Stop/Eindigen**.

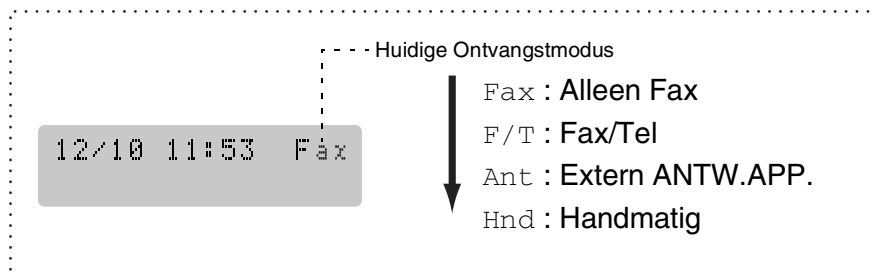

De Belvertraging instellen

De functie Belvertraging bepaalt hoe vaak de MFC overgaat voordat de oproep wordt beantwoord in de stand *Alleen Fax* of *Fax/Telefoon*. Wanneer u een tweede toestel hebt aangesloten op dezelfde lijn als de MFC of bent geabonneerd op de service *Aparte Beltoon* van het telefoonbedrijf, stelt u de Belvertraging in op 4

(Raadpleeg *Werken met een tweede toestel* op pagina A-1 en *Fax Waarnemen* op pagina 4-4).

- 1 Wanneer het lampje niet groen oplicht, druk op  (**Fax**).
- 2 Druk op **Menu/Set, 2, 1, 1**.
- 3 Druk op **▲** of **▼** om te selecteren hoe vaak de telefoon moet overgaan voordat de MFC opneemt (02-06).
Druk op **Menu/Set**.
- 4 Druk op **Stop/Eindigen**.

De F/T-Beltijd instellen (alleen in Fax/Tel-modus)

Als u de ontvangststand instelt op Fax/Tel, moet u specificeren hoe lang de MFC met een dubbele bel moet overgaan om u te laten weten dat iemand u probeert te *bellen* (als het een inkomend faxbericht is, zal de MFC de fax afdrukken).

Dit dubbel belsignaal hoort u na het eerste signaal van het telefoonbedrijf. Alleen de MFC gaat over, de andere toestellen op deze lijn geven dit dubbele belsignaal niet. U kunt het gesprek echter aannemen op een toestel dat is aangesloten op dezelfde lijn als de MFC (Raadpleeg *Fax/Tel-modus* op pagina A-1).

1 Wanneer het lampje niet groen oplicht, druk op  (**Fax**).

2 Druk op **Menu/Set, 2, 1, 2**.

3 Druk op ▲ of ▼ om te selecteren hoe lang (20, 30, 40 of 70 seconden) de MFC moet overgaan om u op een normaal telefoongesprek te attenderen.

Druk op **Menu/Set**.

4 Druk op **Stop/Eindigen**.

 Zelfs als de beller tijdens het dubbele belsignaal ophangt, zal dit signaal het aantal seconden dat u hebt geselecteerd aanhouden.

Fax Waarnemen

Als u deze functie gebruikt, hoeft u niet op **Mono Start**, **Kleur Start** of op de Faxontvangstcode *51 te drukken, wanneer u een faxbericht ontvangt. Als u **Aan** selecteert, kan de MFC faxberichten automatisch ontvangen, zelfs als u de hoorn van een tweede of extern toestel hebt opgenomen. Zodra u **Ontvangst** op het LCD-scherm ziet of als u scherpe piepjes door de hoorn van een tweede telefoontoestel dat op een ander contact is aangesloten hoort, kunt u de hoorn terugplaatsen en uw MFC doet de rest.



- Als deze functie is ingesteld op **Aan**, maar de MFC neemt de faxoproep niet over als u de hoorn van een ander toestel opneemt, moet u de Faxontvangstcode *51 intoetsen.
- Als u faxen verzendt vanaf een computer die op dezelfde telefoonlijn is aangesloten en de MFC onderschept de faxen, dan moet u Fax Waarnemen op **Uit** instellen.
- Als u **Uit** selecteert, moet u de MFC zelf activeren door de hoorn van een extern of tweede toestel op te nemen, en vervolgens te drukken op **Mono Start** of **Kleur Start** op de MFC.

—OF—

door te drukken op *51, als u niet in de buurt van uw MFC bent (Raadpleeg *Werken met een tweede toestel* op pagina A-1).

- 1 Wanneer het lampje niet groen oplicht, druk op  (**Fax**).
- 2 Druk op **Menu/Set**, **2**, **1**, **3**.
- 3 Gebruik ▲ of ▼ om **Aan** (of **Uit**) te selecteren.
Druk op **Menu/Set**.
- 4 Druk op **Stop/Eindigen**.

Een verkleinde afdruk van een inkomend document maken (Automatische Verkleining)

Als u **Aan** kiest, verkleint de MFC automatisch een binnenkomende fax, zodat deze op een pagina van het formaat A4, letter of legal past. De MFC berekent het verkleiningspercentage aan de hand van het papierformaat van het document en uw Instelling voor Papierformaat (**Menu/Set, 1, 3**).

1 Wanneer het lampje niet groen oplicht, druk op  (**Fax**).

2 Druk op **Menu/Set, 2, 1, 5**.

3 Gebruik **▲** of **▼** om **Aan** (of **Uit**) te selecteren.

Ontvangstmenu
5.Auto reductie

Druk op **Menu/Set**.

4 Druk op **Stop/Eindigen**.



- Zet deze instelling aan, als u faxen ontvangt die over twee pagina's zijn verdeeld. Als het document te lang is, kan het echter zijn dat de MFC het op twee pagina's print.
- Zet deze instelling aan wanneer de linker- en rechtermarges zijn afgesneden.

Een fax uit het geheugen afdrukken

Als u Fax Doorzenden of Fax Opslaan hebt geselecteerd (**Menu/Set, 2, 5, 1**), kunt u nog altijd een fax uit het geheugen afdrukken als u zich bij uw MFC bevindt (Raadpleeg *Fax Opslaan instellen* op pagina 6-2).

1 Druk op **Menu/Set, 2, 5, 3**.

2 Druk op **Mono Start**.

Ontvangst in het geheugen (niet beschikbaar voor het ontvangen van kleurenfaxen)

Zodra de papierlade leeg is tijdens het ontvangen van een fax, verschijnt op het scherm *Papier nazien*; plaats a.u.b. papier in de papierlade (Raadpleeg *Papier, enveloppen en briefkaarten laden* op pagina 1-15).

Als de Geheugen ontv. op Aan staat...

De machine gaat door met het ontvangen van de fax en de overige pagina('s) wordt/worden in het geheugen opgeslagen, als er genoeg geheugen beschikbaar is. Faxen die daarna worden ontvangen, worden ook in het geheugen opgeslagen totdat het geheugen vol is, waarna verdere inkomende faxoproepen niet automatisch worden beantwoord. Om alle gegevens af te drukken, doet u nieuw papier in de papierlade en drukt u op **Mono Start** of **Kleur Start**.

Als de Geheugen ontv. op Uit staat...

De machine gaat door met het ontvangen van de fax en de overige pagina('s) wordt/worden in het geheugen opgeslagen, als er genoeg geheugen beschikbaar is. Verdere faxoproepen worden pas weer automatisch beantwoord nadat er nieuw papier in de papierlade is geplaatst. Om de laatst binnengekomen fax af te drukken, doet u papier in de papierlade en drukt u op **Mono Start** of **Kleur Start**.

- 1** Wanneer het lampje niet groen oplicht, drukt u op  (**Fax**).
- 2** Drukt u op **Menu/Set**, **2**, **1**, **6**.
- 3** Gebruikt u **▲** of **▼** om **Aan** (of **Uit**) te selecteren.
Drukt u op **Menu/Set**.
- 4** Drukt u op **Stop/Eindigen**.

Pollen

Pollen is het opvragen van faxberichten van een andere faxmachine. U kunt uw MFC gebruiken om andere machines te pollen of u kunt de andere partij vragen uw MFC te pollen.

Alle partijen die bij het Pollen betrokken zijn dienen hun faxmachines zo in te stellen, dat er gepolld kan worden. De partij die uw MFC belt om documenten op te vragen, betaalt voor het telefoontje. Als u de faxmachine van derden belt om te pollen, betaalt u het telefoontje.



Sommige faxmachines reageren niet op de Pollingfunctie.

Beveiligd Pollen

Met Beveiligd Pollen kunt u voorkomen dat uw documenten in verkeerde handen terechtkomen wanneer de MFC in de polling-wachtstand staat. U kunt Beveiligd Pollen uitsluitend met een andere Brother-faxmachine gebruiken. Op de machine die uw documenten opvraagt, moet de beveiligingscode worden ingevoerd.

Ontvang Pollen instellen (Standaard)

Ontvang Pollen betekent dat u een andere faxmachine belt om daar een fax op te vragen.

- 1 Wanneer het lampje niet groen oplicht, druk op  (**Fax**).
- 2 Druk op **Menu/Set, 2, 1, 7**.
- 3 Druk op **▲** of **▼** om **Stand.** te selecteren.
Druk op **Menu/Set**.
- 4 Toets het te pollen faxnummer in.
Druk op **Mono Start** of **Kleur Start**.

Ontvang Pollen met Beveiligingscode instellen

Het is belangrijk dat u dezelfde beveiligingscode gebruikt als de andere partij.

- 1 Wanneer het lampje niet groen oplicht, druk op  (**Fax**).
- 2 Druk op **Menu/Set, 2, 1, 7**.
- 3 Druk op ▲ of ▼ om **Beveilig** te selecteren.
Druk op **Menu/Set**.
- 4 Toets een viercijferige beveiligingscode in.
Deze is dezelfde als de beveiligingscode van de faxmachine die u gaat pollen.
Druk op **Menu/Set**.
- 5 Toets het te pollen faxnummer in.
- 6 Druk op **Mono Start** of **Kleur Start**.

Uitgesteld Ontvangen Pollen instellen

U kunt de MFC zo instellen, dat zij op een later tijdstip gaat pollen.

- 1 Wanneer het lampje niet groen oplicht, druk op  (**Fax**).
- 2 Druk op **Menu/Set, 2, 1, 7**.
- 3 Druk op ▲ of ▼ om **TijdKlok** te selecteren.
Druk op **Menu/Set**.
- 4 Voer in om hoe laat u het pollen wilt starten (in 24-uursformaat).
Bijvoorbeeld, voor 09:45 PM voert u 21:45 in.
Druk op **Menu/Set**.
- 5 Toets het te pollen faxnummer in.
Druk op **Mono Start** of **Kleur Start**.
De MFC begint op het door u gespecificeerde tijdstip met het pollen.



U kunt slechts één Uitgestelde Pollingtaak instellen.

Opeenvolgend Pollen

De MFC kan in één bewerking documenten van diverse andere faxmachines opvragen. In Stap 5 kunt u meerdere bestemmingen invoeren. Daarna wordt er een Rapport Opeenvolgend Pollen afgedrukt.

- 1 Wanneer het lampje niet groen oplicht, druk op  (**Fax**).
 - 2 Druk op **Menu/Set, 2, 1, 7**.
 - 3 Druk op ▲ of ▼ om *Stand.*, *Beveilig* of *Tijdklok* te selecteren.
Druk op **Menu/Set** wanneer de gewenste instelling op het LCD-scherm wordt weergegeven.
 - 4 Als u *Stand.* hebt geselecteerd, gaat u naar Stap 5.
 - Als u *Beveilig* hebt geselecteerd, voert u een viercijferig nummer in en drukt u op **Menu/Set**, waarna u doorgaat naar Stap 5.
 - Als u *Tijdklok* hebt geselecteerd, voert u in hoe laat met pollen moet worden begonnen (in 24-uursformaat), waarna u op **Menu/Set** drukt en doorgaat naar Stap 5.
 - 5 Voer het faxapparaat waarnaar u een verzoek tot faxen wilt versturen met behulp van de Snelkiestoetsen, Zoeken, een Groep (raadpleeg *Nummergroepen voor het Groepsverzenden instellen* op pagina 5-3) of de kiestoetsen. Druk tussen elke locatie op **Menu/Set**.
 - 6 Druk op **Mono Start** of **Kleur Start**.
Elk nummer of elk groepsnummer wordt op volgorde gekozen en de documenten worden op de betreffende faxmachines opgevraagd.
-  Druk op **Stop/Eindigen** terwijl de MFC een nummer kiest om de huidige pollingtaak te annuleren.
Om alle opeenvolgende taken voor Ontvang Pollen te annuleren, drukt u op **Menu/Set, 2, 6** (Raadpleeg *Een taak in de wachtrij annuleren* op pagina 3-10).

5 Snelkiesnummers en kiesopties

Nummers opslaan om snel te kiezen

U kunt uw MFC op twee manieren laten snelkiezen: met Snelkiesnummers en met Groepsnummers voor het Groepsverzenden van faxberichten. Wanneer u op een snelkiestoets drukt, geeft het LCD-scherm de naam (indien u deze hebt opgeslagen) of het nummer weer.



De snelkiesnummers die in het geheugen zijn opgeslagen, gaan niet verloren als de stroom uitvalt.

Snelkiesnummers opslaan

U kunt Snelkiesnummers opslaan, die dan met een druk op slechts een paar toetsen kunnen worden gekozen (**Zoeken/Snelkiezen**, **#**, het tweecijferig nummer, en **Mono Start** of **Kleur Start**). In het geheugen van de MFC-5440CN kunnen 40 Snelkiesnummers worden opgeslagen en in dat van de MFC-5840CN 100 nummers.

1 Druk op **Menu/Set**, **2**, **3**, **1**.

2 Voer met behulp van de kiestoetsen een Snelkieslocatie in

(01-40 voor MFC-5440CN, 00-99 voor MFC-5840CN).

(druk bijvoorbeeld op **05**).

Druk op **Menu/Set**.

3 Toets het telefoon- of faxnummer in (max. 20 cijfers).

Druk op **Menu/Set**.

Kiesgeheugen 1.Snelkies

- 4** Gebruik de kiestoetsen om de naam in te voeren (max. 15 tekens).
Druk op **Menu/Set**.
(gebruik het schema op pagina B-12 om de letters in te voeren)
—OF—
Druk op **Menu/Set** om het nummer zonder een naam op te slaan.
- 5** Ga naar Stap 2 om nog een Snelkiesnummer op te slaan.
—OF—
Druk op **Stop/Eindigen**.

Snelkiesnummers wijzigen

Als u probeert een Snelkiesnummer op te slaan op een locatie waar al een nummer is opgeslagen, verschijnt de naam (of het opgeslagen nummer) op het LCD-scherm en wordt u gevraagd één van de volgende opties te kiezen:

- 1** Druk op **1** om het opgeslagen nummer te wijzigen.
—OF—

Druk op **2** om af te sluiten zonder wijzigingen.

Opgeslagen nummer of naam wijzigen:

- Als u een teken wilt wijzigen, drukt u op ◀ of ▶ om de cursor onder het betreffende teken te plaatsen en typt u het nieuwe teken.
- Als u het hele nummer of de hele naam wilt wissen, drukt u op **Stop/Eindigen** wanneer de cursor onder het eerste cijfer of de eerste letter staat. Alle tekens die boven en rechts van de cursor staan, worden nu verwijderd.

- 2** Toets een nieuw nummer in.
Druk op **Menu/Set**.
- 3** Volg de aanwijzingen bij Stap 4 in Snelkiesnummers opslaan (zie pagina 5-1).

Nummergroepen voor het Groepsverzenden instellen

Met groepen kunt u één en hetzelfde faxbericht naar meerdere faxnummers verzenden door op slechts een paar toetsen te drukken (**Zoeken/Snelkiezen**, #, het tweecijferige nummer en **Mono Start**). Eerst moet elk faxnummer als een Snelkiesnummer worden opgeslagen.

Daarna kunt u deze nummers in Groepen combineren. Elke Groep gebruikt een Snelkiesnummer. U kunt maximaal zes kleine Groepen hebben, of maximaal 39 nummers (MFC-5440CN) of 99 nummers (MFC-5840CN) toewijzen aan een grote Groep

(Raadpleeg *Snelkiesnummers opslaan* op pagina 5-1 en *Groepsverzenden (niet beschikbaar voor kleurenfaxen)* op pagina 3-11).

1 Druk op **Menu/Set**, **2**, **3**, **2**.

Kiesgeheugen
2.Groep instell.

2 Gebruik de kiestoetsen om het tweecijferige Snelkiesnummer in te voeren waaronder u de Groep wilt opslaan.

Groep instell.
Snelkiesnr? #

Druk op **Menu/Set**

(druk bijvoorbeeld op **07** en **Menu/Set**).

3 Toets het Groepsnummer met de kiestoetsen (1 tot 6) in.

Groep instell.
Groep instel:G01

Druk op **Menu/Set**.

(druk bijvoorbeeld op **1** voor Groep 1)



Kies een Groepsnummer tussen 1 en 6.

4 Als u Snelkiesnummers in de Groep wilt opnemen, gaat u als volgt te werk:

Groep instell.
G01:#05#09

Druk bijvoorbeeld voor Snelkiesnummers 05 en 09 op **Zoeken/Snelkiezen**, **05**, **Zoeken/Snelkiezen**, **09**. Op het LCD-scherm wordt het volgende weergegeven: #05#09.

5 Druk op **Menu/Set** om de Snelkiesnummers voor deze Groep te accepteren.

6 Gebruik de kiestoetsen en het schema op pagina B-12 om een naam voor de Groep in te voeren.

Druk op **Menu/Set**.

(typ bijvoorbeeld NIEUWE KLANTEN)

7 Druk op **Stop/Eindigen**.



U kunt een lijst van alle Snelkiesnummers afdrukken.

Groepsnummers staan in de kolom “GROEP”

(Raadpleeg *Rapporten afdrukken* op pagina 7-3).

Kiesopties



U kunt op drie manieren kiezen (Raadpleeg *Nummers kiezen* op pagina 3-1).

Toegangscodes en creditcard-nummers

Soms is het voordeliger om een keuze te maken uit verschillende serviceproviders voor uw interlokale gesprekken. Tarieven variëren, al naar gelang de tijd van de dag en de bestemming. Om de lagere tarieven te kunnen gebruiken, kunt u de toegangscodes of nummers van interlokale serviceproviders en creditcards opslaan als Snelkiesnummers. U kunt deze lange kiesreeksen opslaan door ze van elkaar te scheiden en ze als aparte Snelkiesnummers in iedere combinatie in te stellen. U kunt zelfs handmatig kiezen toepassen door de kiestoetsen te gebruiken (Raadpleeg *Snelkiesnummers opslaan* op pagina 5-1).

U kunt bijvoorbeeld '555' op Snelkiestoets #03 en '7000' op Snelkiestoets #02 invoeren. Als u op **Zoeken/Snelkiezen, #03**, **Zoeken/Snelkiezen, #02** en **Mono Start** of **Kleur Start** drukt, kiest u dus '555-7000'.

Als u dit nummer tijdelijk wilt wijzigen, kunt u een deel van het nummer vervangen door een met de hand ingevoerd nummer.

Als u het nummer bijvoorbeeld wilt wijzigen in 555-7001, drukt u op **Zoeken/Snelkiezen, #03** en toetst u vervolgens met de kiestoetsen **7001** in.



Als u ergens in het nummer moet wachten op een andere toon of een ander signaal, slaat u op de betreffende plaats in het nummer een pauze op door op **Herkies/Pauze** te drukken. Telkens wanneer u op deze toets drukt, wordt er een pauze van 3,5 seconden ingelast.

Pauze

Druk op **Herkies/Pauze** om een pauze van 3,5 seconden tussen de cijfers in te lassen. Als u internationaal belt, kunt u zo vaak als nodig op **Herkies/Pauze** drukken om de pauze langer te maken.

Toon of Puls

Wanneer u een Pulsservice hebt, maar Toonsignalen moet verzenden (bijvoorbeeld voor telefonisch bankieren), dient u onderstaande instructies te volgen. Wanneer u een Toetstoonservice hebt, hebt u deze functie niet nodig voor het verzenden van toonsignalen.

- 1** Neem de hoorn van het externe toestel van de haak.
- 2** Druk op # op het bedieningspaneel van de MFC. Alle cijfers die nu worden ingetoetst, zullen toonsignalen verzenden.

Wanneer u de hoorn op de haak legt, keert de MFC terug naar Pulskiezen.

6

Opties voor Afstandsbediening (niet beschikbaar voor kleurenfaxen)



U kunt slechts één optie voor afstandsbediening tegelijkertijd gebruiken:
Fax Doorzenden—OF—Fax Opslaan—OF—PC FAX Ontvangen—OF—Uit.

U kunt uw selectie op elk gewenst moment wijzigen
(**Menu/Set, 2, 5, 1**).
(Raadpleeg *Opties voor Afstandsbediening uitschakelen* op pagina 6-3)

Fax Doorzenden instellen

Als u Fax Doorzenden selecteert, slaat uw MFC de ontvangen fax op in het geheugen. Vervolgens zal de MFC het faxnummer dat u geprogrammeerd hebt kiezen en het faxbericht verzenden.

1 Druk op **Menu/Set, 2, 5, 1**.

2 Druk op ▲ of ▼ om Fax Doorzenden te selecteren.

Druk op **Menu/Set**.

U wordt gevraagd om het faxnummer in te voeren waarnaar de faxen moeten worden doorgestuurd.

3 Toets het nummer in (max. 20 cijfers).

Druk op **Menu/Set**.

4 Druk op ▲ of ▼ om

Backup Print:Aan of
Backup Print:Uit te selecteren.

Fax Doorzenden Backup Print:Aan

Druk op **Menu/Set**.



■ Als u Backup Print:Aan selecteert, drukt de MFC de fax ook op uw MFC af, zodat u een kopie hebt mocht de stroom bijvoorbeeld uitvallen voordat de fax is doorgestuurd.

■ Als Fax doorzenden is ingeschakeld, kan uw machine geen kleurenfax ontvangen, tenzij de verzendende machine de fax voor het zenden in een monochrome fax omzet.

5 Druk op **Stop/Eindigen**.

Fax Opslaan instellen

Als u Fax Opslaan selecteert, slaat uw MFC de ontvangen fax op in het geheugen. U kunt faxberichten op een andere locatie ophalen met de functies voor Afstandsbediening.

1 Druk op **Menu/Set, 2, 5, 1**.

2 Druk op **▲** of **▼** om `Fax Opslaan` te selecteren.
Druk op **Menu/Set**.

3 Druk op **Stop/Eindigen**.



■ Als u Fax Opslaan hebt ingeschakeld, wordt er automatisch een reservekopie op de MFC afgedrukt.

■ Als Fax Opslaan is ingeschakeld, kan uw machine geen kleurenfax ontvangen, tenzij de verzendende machine de fax voor het zenden in een monochrome fax omzet.

PC Fax Ontvangen instellen

Als u PC Fax Ontvangen instelt, zal uw MFC het ontvangen faxbericht tijdelijk in het geheugen opslaan en de faxen daarna automatisch naar de PC sturen. U kunt vervolgens uw PC gebruiken voor het weergeven en het opslaan van deze faxen.

1 Druk op **Menu/Set, 2, 5, 1**.

2 Druk op **▲** of **▼** om `Ontvang PC Fax` te selecteren.
Druk op **Menu/Set**.

3 Druk op **▲** of **▼** om
`Backup Print:Aan` of
`Backup Print:Uit` te selecteren.

Ontvang PC Fax Backup Print:Aan

Druk op **Menu/Set**.

4 Druk op **Stop/Eindigen**.



- Voordat u PC Fax Ontvangen kunt instellen, moet u de software MFL-Pro Suite op uw PC installeren. Controleer of uw PC aangesloten is en aanstaat (voor meer informatie, zie raadpleeg *Brother PC-FAX software gebruiken* op pagina 5-1 in de softwarehandleiding op de CD-ROM).
- Als u `Backup Print:Aan` selecteert, drukt de MFC de fax ook op uw MFC af zodat u een kopie hebt mocht de stroom bijvoorbeeld uitvallen voordat de fax naar de PC is gestuurd.
- Als u een foutmelding krijgt en de MFC de faxen niet in het geheugen kan opslaan, kunt u deze instelling gebruiken om de faxen naar uw PC over te brengen (voor meer informatie, zie raadpleeg *Foutmeldingen* op pagina 11-1).
- Als PC Fax ontvangen is ingeschakeld, kan dit apparaat elke ontvangen kleurenfax alleen maar afdrukken. Het kan dan geen kleurenfax in het geheugen opslaan.

Opties voor Afstandsbediening uitschakelen

Als u de Opties voor Afstandsbediening op `uit` instelt en er zijn faxen in het geheugen van uw MFC opgeslagen, dan geeft het LCD-scherm u twee opties.

- Als u op **1** drukt, worden alle niet-afgedrukte faxen afgedrukt en gewist voordat de instelling wordt uitgeschakeld. Als er al een reservekopie is afgedrukt, wordt deze niet meer afgedrukt.
- Als u op **2** drukt, wordt het geheugen niet gewist en blijft de instelling ongewijzigd

(Raadpleeg *Een fax uit het geheugen afdrukken* op pagina 4-5).

De Toegangscode instellen

De toegangscode biedt u toegang tot de functies voor Afstandsbediening, wanneer u zich niet bij uw MFC bevindt. U moet eerst uw eigen code instellen, pas dan kunt u vanaf een ander toestel toegang tot de functies van uw eigen machine krijgen. De standaardcode is een inactieve code (--- *).

1 Druk op **Menu/Set, 2, 5, 2**.

2 Voer een code van drie cijfers in met **0-9** of *****.

Druk op **Menu/Set** (het vooraf ingestelde '*****' kan niet worden gewijzigd).



Gebruik niet dezelfde code als die ingesteld in uw Faxontvangstcode (***51**) of Code voor het aannemen van de Telefoon (**#51**).

(Raadpleeg *Werken met een tweede toestel* op pagina A-1)

3 Druk op **Stop/Eindigen**.



U kunt uw code op elk gewenst moment wijzigen door een nieuwe in te voeren. Als u uw code wilt deactiveren, drukt u in Stap 2 op **Stop/Eindigen** om de inactieve instelling (--- *) weer in te stellen.

Afstandsbediening

U kunt uw MFC van elk telefoontoestel of faxapparaat met aanraaktoetsen bellen en daarna uw Toegangscode invoeren en een aantal andere toetsen indrukken om uw faxen op te vragen.

Uw Toegangscode gebruiken

- 1** Kies op een toetstelefoon of op een andere faxmachine uw faxnummer.
 - 2** Zodra u de toon van uw MFC hoort, toetst u uw Toegangscode in (3 cijfers gevolgd door *).
 - 3** De MFC geeft aan of een faxbericht is ontvangen:
1 lange toon — Faxberichten
Geen toon — Geen faxberichten
 - 4** De MFC geeft twee korte geluidssignalen om aan te geven dat u een opdracht moet invoeren. Als u na 30 seconden nog geen opdracht invoert, wordt de verbinding verbroken. Als u een ongeldige opdracht invoert, hoort u drie piepjes.
 - 5** Druk op **90** om de MFC weer te resetten als u klaar bent.
 - 6** Hang op.
-  Als uw MFC op de stand *Handmatig* is ingesteld en u wilt de functies voor afstandsbediening gebruiken, kunt u toegang tot de MFC krijgen door de machine ongeveer twee minuten te laten overgaan en daarna uw Toegangscode in te voeren.

Opdrachten op Afstand

U kunt uw MFC vanaf een ander toestel bedienen met behulp van de onderstaande opdrachten. Wanneer u de MFC opbelt en de Toegangscode (3 cijfers gevolgd door *) invoert, hoort u twee korte piepjes om aan te geven dat u een opdracht moet invoeren.

Opdrachten op Afstand	Wat u moet doen
95 Wijzig de instellingen voor Fax Doorzenden of Fax Opslaan	
1 UIT	U kunt UIT selecteren nadat u alle berichten hebt opgehaald of gewist.
2 Fax Doorzenden	Als u één lange toon hoort, is de wijziging geaccepteerd. Als u drie korte piepjes hoort, kunt u de instelling niet wijzigen omdat er niet aan één van de voorwaarden is voldaan (er is bijvoorbeeld geen nummer opgegeven waarnaar faxen moeten worden doorgestuurd. Druk op 4 om het nummer voor Fax Doorzenden te registreren (Raadpleeg <i>Het nummer wijzigen waarnaar faxberichten worden doorgestuurd</i> op pagina 6-7). Nadat u het nummer hebt geregistreerd, werkt de functie Fax Doorzenden.
4 Nummer voor Fax Doorzenden	
6 Fax Opslaan	
96 Een fax opvragen	
2 Alle faxen opvragen	Toets het nummer in van de faxmachine waarop de opgeslagen faxbericht(en) moet(en) worden ontvangen (zie pagina 6-7).
3 Faxen in het geheugen wissen	Als u één lange toon hoort, zijn de faxberichten uit het geheugen gewist.
97 De ontvangststatus controleren	
1 Fax	U kunt controleren of uw MFC faxberichten heeft ontvangen. Als dat het geval is, hoort u één lange toon. Als er geen berichten zijn ontvangen, hoort u drie korte piepjes.
98 De Ontvangstmodus wijzigen	
1 Extern ANTW.APP.	Als u één lange toon hoort, is de wijziging geaccepteerd.
2 Fax/Tel	
3 Uitsluitend Fax	
90 Afsluiten	Druk op 90 om de Afstandsbediening af te sluiten. Wacht op de lange toon en leg vervolgens de hoorn op de haak.

Faxberichten opvragen

U kunt vanaf iedere toetstelefoon toegang krijgen tot uw MFC en uw faxberichten naar een andere faxmachine laten sturen.

- 1 Kies het nummer van uw faxmachine.
 - 2 Zodra u de toon van uw MFC hoort, toetst u uw Toegangscode in (3 cijfers gevolgd door *). Als u één lange toon hoort, zijn er berichten voor u.
 - 3 Zodra u twee korte piepjes hoort, toetst u met de kiestoetsen **962** in.
 - 4 Wacht op de lange toon en toets vervolgens met de kiestoetsen het nummer in van de faxmachine waar de faxberichten naartoe moeten worden gestuurd, gevolgd door ## (max. 20 cijfers).
-  U kunt * en # niet als kiesnummers gebruiken. U kunt # echter wel gebruiken om een pauze in een nummer in te lassen.
- 5 Wacht totdat u het piepje van de MFC hoort en hang op. Uw MFC belt het andere apparaat en dit apparaat drukt uw faxberichten af.

Het nummer wijzigen waarnaar faxberichten worden doorgestuurd

U kunt vanaf een andere telefoon of faxmachine met toetsen de standaardinstellingen voor het nummer voor Fax Doorzenden wijzigen.

- 1 Kies het nummer van uw faxmachine.
- 2 Zodra u de toon van uw MFC hoort, toetst u uw Toegangscode in (3 cijfers gevolgd door *). Als u één lange toon hoort, zijn er berichten voor u.
- 3 Zodra u twee korte piepjes hoort, toetst u met de kiestoetsen **954** in.
- 4 Wacht op de lange toon en toets vervolgens met de kiestoetsen het nieuwe nummer in van de faxmachine waar de faxberichten naartoe moeten worden gestuurd, gevolgd door ## (max. 20 cijfers).

 U kunt * en # niet als kiesnummers gebruiken. U kunt # echter wel gebruiken om een pauze in een nummer in te lassen.

- 5 Wacht totdat u het piepje van de MFC hoort en hang op.

7 Rapporten afdrukken

Faxinstellingen en -activiteiten

U dient het Verzendingsrapport en de Journaalperiode in te stellen via het menu.

Druk op **Menu/Set, 2, 4, 1.**

—OF—

Druk op **Menu/Set, 2, 4, 2.**

Het Verzendrapport aanpassen

U kunt het Verzendrapport gebruiken als bewijs dat u een fax hebt verzonden. In dit rapport staan de datum en de tijd waarop het bericht werd verzonden, en wordt tevens aangegeven of de transmissie geslaagd was (OK). Als u **Aan** of **Aan+Beeld** selecteert, wordt dit rapport afgedrukt voor elke fax die u verzendt.

Als u veel faxen naar hetzelfde nummer stuurt, hebt u waarschijnlijk meer nodig dan alleen de taaknummers om te weten welke faxen u opnieuw moet verzenden. Als u **Aan+Beeld** of **Uit+Beeld** selecteert, wordt in het rapport een deel van de eerste pagina van de fax afgedrukt om u te helpen herinneren wat er in de fax stond.



Wanneer het Controlerapport op **Uit** of **Uit+Beeld** staat, wordt het Rapport alleen afgedrukt als er een fout is opgetreden tijdens het verzenden en wordt in de RESULT-kolom NG gezet.

1 Druk op **Menu/Set, 2, 4, 1.**

2 Druk op **▲** of **▼** om **Uit+Beeld, Aan, Aan+Beeld** of **Uit** te selecteren.

Druk op **Menu/Set.**

3 Druk op **Stop/Eindigen.**

De Journaalperiode instellen

U kunt de MFC zo instellen dat er op vaste tijden een journaal wordt afgedrukt (elke 50 faxen, elke 6, 12 of 24 uur, elke 2 of 7 dagen). Als u het interval op **Uit** zet, kunt u het rapport afdrukken via de procedure op de volgende pagina.

De standaardinstelling is **Na 50 faxen**.

1 Druk op **Menu/Set, 2, 4, 2**.

2 Druk op **▲** of **▼** om een interval te kiezen.

Kies rapport 2. Journaal tijd

Druk op **Menu/Set**.

(als u 7 dagen kiest, wordt u gevraagd aan te geven welke de eerste dag van de 7-daagse periode moet zijn)

3 Voer in 24-uursformaat het tijdstip in waarop het journaal moet worden afgedrukt.

Druk op **Menu/Set**.

(bijvoorbeeld: voor 7:45 PM voert u 19:45 in)

4 Druk op **Stop/Eindigen**.



Als u elke 6, 12, 24 uur of elke 2 of 7 dagen selecteert, zal de MFC het rapport op het geselecteerde tijdstip afdrukken, waarna alle taken uit het geheugen worden gewist. Als het geheugen van de MFC vol is omdat er 200 taken in zitten en de geselecteerde tijd nog niet verstreken is, zal de MFC het journaal voortijdig afdrukken en alle taken uit het geheugen wissen. Als u een extra rapport wilt, voordat het tijd is om dit automatisch af te drukken, kunt u er één afdrukken zonder dat de taken uit het geheugen worden gewist.



Als u **Na 50 faxen** selecteert, zal de MFC het Journaal afdrukken als de MFC 50 taken heeft opgeslagen.

Rapporten afdrukken

De volgende rapporten zijn beschikbaar:

- | | |
|------------------|----------------------------------------------------------------------------------------------------------------------------------------------|
| 1.Help | Drukt de Helplijst af, zodat u in een oogopslag kunt zien hoe u de MFC kunt programmeren. |
| 2.Snel Kiezen | Een lijst van namen en nummers die zijn opgeslagen in het geheugen voor Snelkiesnummers. De nummers staan in numerieke volgorde in de lijst. |
| 3.Fax Journaal | In deze lijst staat informatie over de laatste ontvangen en verzonden faxen. (TX betekent Verzenden) (RX betekent Ontvangen) |
| 4.Verzendrapport | Drukt een Verzendrapport af van uw laatste transmissie. |
| 5.Gebruikersinst | Drukt een lijst met uw instellingen af. |
| 6.Netwerk Conf. | Drukt een lijst met uw Netwerkinstellingen af. |

Een rapport afdrukken

- 1** Op de MFC-5440CN drukt u op **Rapport**.
Voor de MFC-5840CN, drukt u op **Menu/Set**, **6**.
- 2** Druk op ▲ of ▼ om het gewenste rapport te selecteren.
Druk op **Menu/Set**.
—OF—
Toets het nummer in van het rapport dat u wilt afdrukken.
Druk bijvoorbeeld op **1** om de Helplijst af te drukken.
- 3** Druk op **Mono Start**.

8 Kopiëren

De MFC als kopieerapparaat gebruiken

U kunt de MFC ook als kopieerapparaat gebruiken en maximaal 99 kopieën per keer maken.

Kopieermodus instellen

Voordat u kopieën gaat maken, moet u controleren of **(Kopie)** groen is. Als dit niet het geval is, drukt u op  **(Kopie)** om naar de stand **Kopiëren** te gaan. De standaardinstelling is Fax. U kunt het aantal seconden of minuten dat de MFC in de Kopieermodus staat wijzigen (Raadpleeg *De Mode Timer instellen* op pagina 2-4).

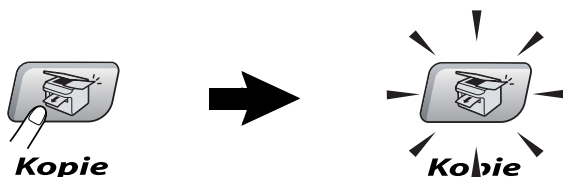

Het LCD-scherm toont de standaardkopieerinstelling

100% Normal 01

Kopieerverhouding



Kwaliteit

Aantal Kopieën

Eén kopie maken

- 1 Druk op  (**Kopie**) zodat deze toets groen oplicht.
 - 2 Uw document laden
(Raadpleeg *Documenten laden* op pagina 1-7).
 - 3 Druk op **Mono Start** of **Kleur Start**.
-  Druk op **Stop/Eindigen** om het kopiëren te stoppen.

Meerdere kopieën maken

- 1 Druk op  (**Kopie**) zodat deze toets groen oplicht.
 - 2 Uw document laden.
 - 3 Voer met de kiestoetsen in hoeveel kopieën u wilt maken (max. 99).
 - 4 Druk op **Mono Start** of **Kleur Start**.
-  Om de kopieën te sorteren, drukt u op de toets **Opties** (Raadpleeg *Tijdelijke Kopieertoetsen gebruiken* op pagina 8-3).

Kopiëren onderbreken

Druk op **Stop/Eindigen** om het kopiëren te stoppen.

Tijdelijke Kopieertoetsen gebruiken

Gebruik de tijdelijke Kopieertoetsen als u snel de kopieerinstellingen tijdelijk voor de volgende kopie wilt wijzigen. U kunt verschillende combinaties gebruiken.

Tijdelijke Kopieertoetsen
(voor MFC-5440CN)

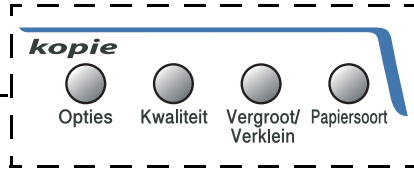

Tijdelijke Kopieertoetsen
(voor MFC-5840CN)

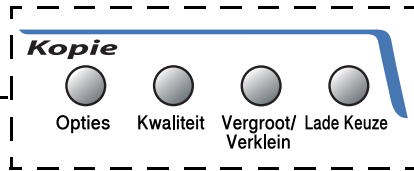



Dit zijn tijdelijke instellingen en de MFC schakelt 60 seconden na het kopiëren weer over naar de standaardinstellingen. Wanneer u echter Mode Timer heeft ingesteld op 0 of 30 seconden, keert de MFC weer terug naar de standaardinstellingen wanneer het aantal seconden voor de Mode Timer is afgelopen (Raadpleeg *De Mode Timer instellen* op pagina 2-4).



U kunt de kopieerinstellingen die u het vaakst gebruikt opslaan door ze als de standaard in te stellen. Raadpleeg *De standaardinstellingen voor het kopiëren wijzigen* op pagina 8-15.

Kopieersnelheid of -kwaliteit verhogen

Hiermee stelt u de kopieerkwaliteit in. De standaardinstelling is Normaal.



<p>Druk op Kwaliteit</p>  <p>Kwaliteit</p> <p>en</p>  of 	Normaal	Aanbevolen stand voor normale afdrucken. Goede kopieerkwaliteit met adequate kopieersnelheid.
	Snel	Hoge kopieersnelheid en laagste inktverbruik. Gebruik FAST om tijd te besparen (documenten die u wilt proeflezen, grote documenten of een groot aantal kopieën).
	Fijn	Gebruik deze stand voor het kopiëren van precieze beelden, zoals foto's. BEST gebruikt de hoogste resolutie en de laagste snelheid.

- 1 Druk op  (**Kopie**) zodat deze toets groen oplicht.
- 2 Uw document laden.
- 3 Voer met de kiestoetsen in hoeveel kopieën u wilt maken (max. 99).
- 4 Druk op **Kwaliteit**.
- 5 Druk op ▲ of ▼ om de kopieerkwaliteit (Snel, Normaal of Fijn) te selecteren.
Druk op **Menu/Set**.
- 6 Druk op **Mono Start** of **Kleur Start**.

De gekopieerde afbeelding vergroten of verkleinen

U kunt de volgende vergrotings- of verkleiningspercentages selecteren.

Met Custom (25-400%) kunt u een percentage tussen 25% en 400% instellen.

Druk op Vergroot/Verklein  Vergroot/ Verklein en  Of  om Vergr./Verklein te selecteren	Custom (25-400%)
	200%
	198% 10x15cm→A4
	186% 10x15cm→LTR
	142% A5→A4
	104% EXE→LTR
	100%
	97% LTR→A4
	93% A4→LTR
	83% LGL→A4
	78%
	69% A4→A5
	50%

- 1 Druk op  (**Kopie**) zodat deze toets groen oplicht.
- 2 Uw document laden.
- 3 Voer met de kiestoetsen in hoeveel kopieën u wilt maken (max. 99).
- 4 Druk op **Vergroot/Verklein**.
- 5 Druk op ▲ of ▼ om de gewenste vergrotings- of verkleiningsverhouding te selecteren.

Druk op **Menu/Set**.

—OF—

U kunt Custom (25-400%) selecteren en op **Menu/Set** drukken.

Gebruik de kiestoetsen om een vergrotings- of verkleiningspercentage in te toetsen tussen 25% en 400%.

Druk op **Menu/Set**.

(druk bijvoorbeeld op **5 3** om 53% in te voeren)

6 Druk op **Mono Start** of **Kleur Start**.

 De speciale Kopieeropties 2 in 1 (P), 2 in 1 (L), 4 in 1 (P), 4 in 1 (L) of Poster zijn niet beschikbaar met Vergroten/Verkleinen.

De papiersoort instellen (alleen MFC-5440CN)

Als u op speciaal papier kopieert, selecteer dan het type papier dat u gebruikt om de beste afdrukkwaliteit te verkrijgen.

- 1** Druk op  (**Kopie**) zodat deze toets groen oplicht.
- 2** Uw document laden.
- 3** Voer met de kiestoetsen in hoeveel kopieën u wilt maken (max. 99).
- 4** Druk op **Papiersoort**.
- 5** Druk op ▲ of ▼ om het type papier dat u gebruikt te selecteren (Normaal, Inkjet, Glossy of Transparanten).
Druk op **Menu/Set**.
- 6** Druk op **Mono Start** of **Kleur Start**.

 U kunt de standaardinstelling voor Papiertype op elk gewenst moment wijzigen (Raadpleeg *Het Type Papier instellen* op pagina 2-4).

Toets voor Ladekeuze gebruiken (alleen MFC-5840CN)

U kunt de lade ook alleen voor de volgende kopie veranderen.



- 1** Druk op  (**Kopie**) zodat deze toets groen oplicht.
- 2** Uw document laden.
- 3** Voer met de kiestoetsen in hoeveel kopieën u wilt maken (max. 99).
- 4** Druk op **Bak keuze**.
- 5** Druk op ▲ of ▼ om `Auto`, #1 (xxx) of #2 (xxx) te selecteren.
Druk op **Menu/Set**.
- 6** Druk op **Mono Start** of **Kleur Start**.



- Als beide laden van uw MFC zijn ingesteld op hetzelfde formaat en dezelfde papiersoort, kunt u met `Auto` eerst papier uit Lade#1 nemen en daarna uit Lade#2, als het papier in Lade#1 op is.
- U kunt alleen de papierformaten Letter, Legal of A4 voor normaal papier in Lade#2 gebruiken.

Tijdelijke kopieerinstellingen veranderen

Gebruik de **Opties**-toets als u snel de volgende instellingen tijdelijk voor de volgende kopie wilt instellen.

Druk op Opties 	Menuselecties  selecteren	Opties  selecteren	Fabrieksinstelling	Pagina
	Papiersoort (alleen MFC-5840CN)	Normaal/Inkjet/ Glossy/ Transparanten	Normaal	8-9
	Papierformaat	Letter/Legal/ A4/A5/ 10 (B) x 15 (H) cm	A4	8-9
	Helderheid	- □ □ □ □ +	- □ □ □ □ +	8-10
	Contrast	- □ □ □ □ +	- □ □ □ □ +	8-10
	Stapel/Sorteer	Stapelen/Sorteren	Stapelen	8-11
	Pagina layout	Uit (1 Op 1) / 2 op 1 P / 2 op 1 L / 4 op 1 P / 4 op 1 L / Poster (3 x 3)	Uit (1 Op 1)	8-11
	Aant. kopieën	Aant. kopieën: 01 (01-99)	01	

Als u de instellingen heeft geselecteerd door op **Menu/Set** te drukken, verschijnt op het LCD-scherm **Tijdelijk instel.**

Druk op **Mono Start** of **Kleur Start**, als u verder geen instellingen meer wilt selecteren.

—OF—

Druk op ▲ of ▼ om meer instellingen te selecteren.

De papiersoort instellen (alleen MFC-5840CN)

Selecteer, als u op ander papier dan normaal papier gaat kopiëren, voor een optimale afdrukkwaliteit, het type papier dat u gebruikt.

- 1 Druk op  (**Kopie**) zodat deze toets groen oplicht.
- 2 Uw document laden.
- 3 Voer met de kiestoetsen in hoeveel kopieën u wilt maken (max. 99).
- 4 Druk op **Opties** en ▲ of ▼ om `Papiersoort` te selecteren.
Druk op **Menu/Set**.
- 5 Druk op ▲ of ▼ om het type papier dat u gebruikt te selecteren (Normaal, Inkjet, Glossy of Transparanten).
Druk op **Menu/Set**.



U kunt in Lade#2 alleen normaal papier gebruiken.

- 6 Druk op **Mono Start** of **Kleur Start**.



U kunt de standaardinstelling voor Papiertype op elk gewenst moment wijzigen (Raadpleeg *Het Type Papier instellen* op pagina 2-4).

Papierformaat instellen

U moet de instelling voor het papierformaat wijzigen indien u op een ander formaat dan A4 kopieert.



- U kunt uitsluitend kopiëren op de papierformaten Letter, Legal, A4, A5 of Photo Card (10 (B) x 15 (H) cm).
- U kunt deze instelling alleen gebruiken voor Lade#1.

- 1 Druk op  (**Kopie**) zodat deze toets groen oplicht.
- 2 Uw document laden.
- 3 Voer met de kiestoetsen in hoeveel kopieën u wilt maken (max. 99).
- 4 Druk op **Opties** en ▲ of ▼ om `Papierformaat` te selecteren.
Druk op **Menu/Set**.

- 5 Druk op ▲ of ▼ om het papierformaat dat u gebruikt te selecteren (Letter, Legal, A4A5 of 10 (B) x 15 (H) cm).
Druk op **Menu/Set**.
- 6 Druk op **Mono Start** of **Kleur Start**.

Helderheid instellen

U kunt de helderheid instellen om kopieën donkerder of lichter te maken.

- 1 Druk op  (**Kopie**) zodat deze toets groen oplicht.
- 2 Uw document laden.
- 3 Voer met de kiestoetsen in hoeveel kopieën u wilt maken (max. 99).
- 4 Druk op **Opties** en ▲ of ▼ om **Helderheid** te selecteren.
Druk op **Menu/Set**.
- 5 Druk op ▲ om een lichtere kopie te maken.
—OF—
Druk op ▼ om een donkerdere kopie te maken.
Druk op **Menu/Set**.
- 6 Druk op **Mono Start** of **Kleur Start**.

Contrast instellen

U kunt het contrast wijzigen om een beeld er scherper en levendiger te laten uitzien.

- 1 Druk op  (**Kopie**) zodat deze toets groen oplicht.
- 2 Uw document laden.
- 3 Voer met de kiestoetsen in hoeveel kopieën u wilt maken (max. 99).
- 4 Druk op **Opties** en ▲ of ▼ om **Contrast** te selecteren.
Druk op **Menu/Set**.

5 Druk op ▲ om het contrast te verhogen.

—OF—

Druk op ▼ om het contrast te verlagen.

Druk op **Menu/Set**.

6 Druk op **Mono Start** of **Kleur Start**.

Kopieën sorteren bij gebruik van de ADF

U kunt meerdere kopieën sorteren. De pagina's worden gestapeld in de volgorde 321, 321, 321, enz.

1 Druk op  (**Kopie**) zodat deze toets groen oplicht.

2 Uw document laden.

3 Voer met de kiestoetsen in hoeveel kopieën u wilt maken (max. 99).

4 Druk op **Opties** en ▲ of ▼ om *Stapel/Sorteer* te selecteren.

Druk op **Menu/Set**.

5 Druk op ▲ of ▼ om *Sorteren* te selecteren.

Druk op **Menu/Set**.

6 Druk op **Mono Start** of **Kleur Start**.

N in 1-kopieën of poster maken (Layout Pagina)

U kunt het aantal kopieën verlagen met de functie N in 1-kopie. U kunt zo twee of vier pagina's op één vel kopiëren en daarmee papier besparen. U kunt ook een poster maken. Wanneer u de posteroptie gebruikt, verdeelt uw MFC uw document in delen en vergroot deze delen, zodat u ze kunt samenvoegen tot een poster. Als u een poster wilt afdrukken, moet u de glasplaat gebruiken.



■ Controleer of het Papierformaat is ingesteld op A4 of Letter.

■ U kunt de optie N in 1-kopie alleen met het kopieformaat op 100% gebruiken.

■ (P) betekent Portrait (staand) en (L) betekent Landscape (liggend).

- 1 Druk op  (**Kopie**) zodat deze toets groen oplicht.
- 2 Uw document laden.
- 3 Voer met de kiestoetsen in hoeveel kopieën u wilt maken (max. 99).
- 4 Druk op **Opties** en **▲** of **▼** om **Pagina layout** te selecteren.
Druk op **Menu/Set**.
- 5 Druk op **▲** of **▼** om **2 op 1 P**, **2 op 1 L**, **4 op 1 P**, **4 op 1 L**, **Poster (3 x 3)** of **Uit (1 Op 1)** te selecteren.
Druk op **Menu/Set**.
- 6 Druk op **Mono Start** of **Kleur Start** om het document te scannen.
- 7 Als u een poster aan het maken bent of het document in de ADF geplaatst hebt, scant de MFC het document en start met printen.

Bij gebruik van de glasplaat:



- 8 Nadat de MFC de pagina heeft gescand, toont het LCD-scherm het volgende.

Volgende Pagina?
 1.Ja 2.Nee

Druk op **1** om de volgende pagina te scannen.
 - 9 Leg het volgende document op de glasplaat.

Set Volgende Pag
 Druk dan op Set

Druk op **Menu/Set**.

Herhaal Stap 8 en 9 voor elke pagina die u in deze indeling gebruikt.
 - 10 Druk op **2** om te stoppen, wanneer alle pagina's van het document zijn gescand.
-  Als **Glossy** is geselecteerd in de instelling **Papiersoort** voor **N** in 1-kopieën, zal de MFC de afbeeldingen printen alsof er Normaal papier was geselecteerd.
-  ■ Als u kopieën met meerdere kleuren maakt, zijn **N** in 1-kopieën niet beschikbaar.
 - Bij Posterkopieën kunt u niet meer dan één kopie maken.

Als u vanuit de ADF kopieert, plaats dan het document met de bedrukte zijde *naar boven* zoals hieronder aangegeven.

2 in 1 (P)



2 in 1 (L)

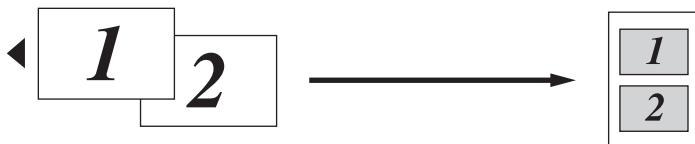

4 in 1 (P)

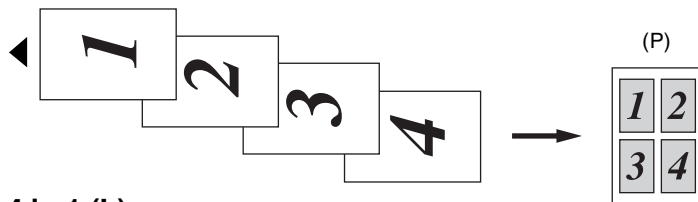

4 in 1 (L)

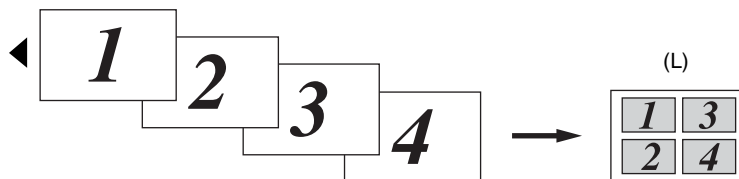

Als u vanaf de glasplaat kopieert, plaats dan het document met de bedrukte zijde *naar beneden* zoals hieronder aangegeven.

2 in 1 (P)



2 in 1 (L)

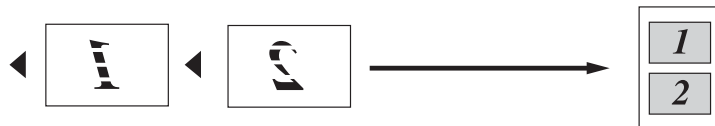

4 in 1 (P)



4 in 1 (L)



Poster (3X3)

U kunt van een foto een kopie op posterformaat maken.

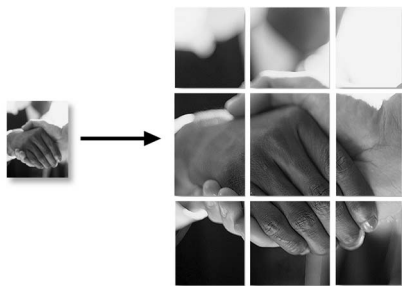

De standaardinstellingen voor het kopiëren wijzigen

U kunt de kopieerinstellingen die u het vaakst gebruikt opslaan door ze als de standaard in te stellen. Deze instellingen blijven van kracht totdat u ze weer wijzigt.

Kopieersnelheid of -kwaliteit verhogen

- 1 Druk op **Menu/Set, 3, 1**.
- 2 Druk op ▲ of ▼ om *Norm, Fijn* of *Snel* te selecteren.
Druk op **Menu/Set**.
- 3 Druk op **Stop/Eindigen**.

Helderheid instellen

- 1 Druk op **Menu/Set, 3, 2**.
- 2 Druk op ▲ om een lichtere kopie te maken.
—OF—
Druk op ▼ om een donkerdere kopie te maken.
Druk op **Menu/Set**.
- 3 Druk op **Stop/Eindigen**.

Contrast instellen

U kunt het contrast wijzigen om een beeld er scherper en levendiger te laten uitzien.

- 1 Druk op **Menu/Set, 3, 3**.
- 2 Druk op ▲ om het contrast te verhogen.
—OF—
Druk op ▼ om het contrast te verlagen.
Druk op **Menu/Set**.
- 3 Druk op **Stop/Eindigen**.

Kleurverzadiging instellen

- 1** Druk op **Menu/Set, 3, 4**.
- 2** Druk op **▲** of **▼** om **Rood, Groen** of **Blauw** te selecteren.
Druk op **Menu/Set**.
- 3** Druk op **▲** om de kleurverzadiging te verhogen.
—OF—
Druk op **▼** om de kleurverzadiging te verlagen.
Druk op **Menu/Set**.
- 4** Herhaal Stap 2 om de volgende kleur te selecteren.
—OF—
Druk op **Stop/Eindigen**.

Wettelijke beperkingen

De kleurenreproductie van bepaalde documenten is verboden en kan ofwel strafrechtelijke of civielrechtelijke aansprakelijkheid als gevolg hebben. Deze aantekening is meer bedoeld als richtlijn dan als een volledige opsomming van elk mogelijk verbod. Daar waar twijfel bestaat, raden wij aan dat u de betreffende instanties in uw eigen land raadpleegt met betrekking tot de wettigheid van documenten waar twijfel over bestaat.

Hieronder staan een aantal voorbeelden van documenten die niet gekopieerd mogen worden:

- Geld
- Obligaties of andere schuldbewijzen
- Depositobewijzen
- Strijdmachts- of Dienstpapieren
- Paspoorten
- Postzegels (al dan niet afgestempeld)
- Immigratiepapieren
- Bijstandsdocumenten
- Cheques of Wissels getrokken door Overheidsinstanties
- Identificatiedocumenten, badges of insignes
- Rijbewijzen en Eigendomspapieren voor motorvoertuigen

Werk dat auteursrechtelijk is beschermd, mag niet worden gekopieerd. Delen van werk dat auteursrechtelijk is beschermd mogen alleen voor 'eigen gebruik' worden gekopieerd. Meer kopieën zou ongepast gebruik kunnen betekenen.

Kunstwerken dienen te worden beschouwd als werk dat auteursrechtelijk is beschermd.

9 PhotoCapture Center™

(alleen MFC-5840CN)

Inleiding

Ook wanneer uw MFC niet is aangesloten op uw computer, kunt u een foto rechtstreeks afdrukken vanaf de digitale camera. Uw Brother MFC is voorzien van vijf sleuven voor opslagmedia, voor het gebruik met populaire digitale cameramedia: CompactFlash®, SmartMedia®, Memory Stick®, SecureDigital™, and xD-Picture Card™.

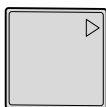

CompactFlash®
(alleen type I)



SmartMedia®

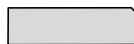

Memory Stick®



SecureDigital™



xD-Picture Card™

De functie PhotoCapture Center™ stelt u in staat om digitale foto's van uw digitale camera met een hoge resolutie af te drukken, met een afdrukkwaliteit die gelijkstaat aan de kwaliteit van foto's.



- miniSD™ kan worden gebruikt met adapter miniSD™.
- Memory Stick Duo™ kan worden gebruikt met adapter Memory Stick Duo™.
- Bij de MFC worden geen adapters geleverd. Neem contact op met een leverancier voor adapters.



U kunt Lade#2 niet gebruiken voor de functie PhotoCapture Center™.

Vereisten voor het PhotoCapture Center™

Om foutmeldingen te voorkomen, dient u rekening te houden met het volgende:

- Het DPOF-bestand op de mediakaart moet een geldig formaat hebben (Raadpleeg *DPOF-afdrukken* op pagina 9-8).
- De extensie van het beeldbestand moet .JPG zijn (andere extensies voor beeldbestanden, zoals .JPEG, .TIF, .GIF enz., worden niet herkend).
- Afdrukken via PhotoCapture Center™ dient gescheiden te worden uitgevoerd van PhotoCapture Center™-bewerkingen waarbij een PC wordt gebruikt (het is niet mogelijk om deze bewerkingen gelijktijdig uit te voeren).
- IBM Microdrive™ is niet compatibel met de MFC.
- De MFC kan tot 999 bestanden op een mediakaart lezen.
- Gebruik alleen Smart-mediakaarten met een spanning van 3,3 V.
- CompactFlash® Type II wordt niet ondersteund.



Als u de INDEX of de AFBEELDING afdrukt, zal het PhotoCapture Center™ alle geldige afbeeldingen afdrukken, zelfs als één of meer afbeeldingen defect zijn. Bij defecte beelden kunnen bepaalde delen op de afdruk ontbreken.



Uw MFC kan mediakaarten die door een digitale camera zijn geformatteerd lezen.

Als een digitale camera een mediakaart formatteert, maakt de camera een speciale map waar de beeldgegevens naartoe worden gekopieerd. Als u de beeldgegevens op een mediakaart met uw PC wilt aanpassen, raden wij u aan de mapstructuur die door de digitale camera is aangemaakt niet te wijzigen. Als u nieuwe of gewijzigde beeldbestanden op de mediakaart opslaat, raden wij u ook aan dezelfde map te gebruiken die uw digitale camera gebruikt. Als de gegevens niet in dezelfde map worden opgeslagen, kan de MFC het bestand misschien niet lezen of het beeld niet afdrukken.

Aan de slag

Steek de kaart goed in de daarvoor bestemde sleuf.

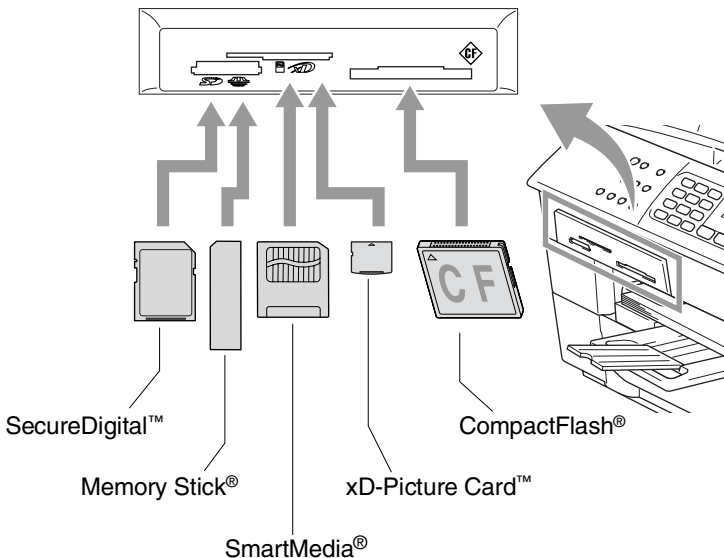

PhotoCapture toetsindicaties:

- **PhotoCapture** licht is AAN, de mediakaart is correct geplaatst.
- **PhotoCapture** licht is UIT, de mediakaart is niet correct geplaatst.
- **PhotoCapture** licht KNIPPERT, de mediakaart wordt gelezen of beschreven.

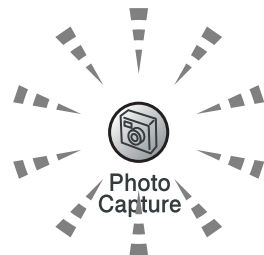

- ! Wanneer de MFC de kaart leest of daarnaar schrijft (de **PhotoCapture**-toets knippert), mag u **NOOIT** de stekker uit het stopcontact halen of de mediakaart uit de sleuf verwijderen. **Doet u dit toch, dan gaan de gegevens op de kaart verloren of wordt de kaart beschadigd.**

De MFC kan één mediakaart tegelijk lezen, voer daarom nooit meer dan één kaart tegelijk in.

De onderstaande stappen geven een kort overzicht van de functie Direct Printen. Raadpleeg a.u.b. de rest van dit hoofdstuk voor uitgebreidere instructies.

1 Plaats de mediakaart goed in de mediasleuf (slot).

Als de mediakaart in de juiste sleuf is gestoken, wordt op het LCD-scherm het volgende weergegeven.

C.Flash actief
Druk op de...



De melding dat de kaart in gebruik is, wordt 60 seconden lang weergegeven en verdwijnt dan. Zelfs in dat geval kunt u naar de stand PhotoCapture gaan door op **PhotoCapture** te drukken.

2 Druk op **PhotoCapture**.

Als uw digitale camera DPOF-afdrukken ondersteunt, raadpleeg *DPOF-afdrukken* op pagina 9-8.

3 Print de index die een overzicht in miniaturen geeft van de afbeeldingen op uw mediakaart. Uw MFC geeft een afbeeldingsnummer aan iedere miniatuur.

Druk op **Print Index**.

Druk op **Kleur Start** om het indexblad af te drukken

(Raadpleeg *De Index afdrukken (Miniaturen)* op pagina 9-5).

4 Druk voor het afdrukken van afbeeldingen op ▲ of ▼ om *Print Images* te selecteren, en druk vervolgens op **Menu/Set**.

Voer het afbeeldingsnummer in en druk op **Menu/Set**.

Druk op **Kleur Start** om het afdrukken te starten

(Raadpleeg *Afbeeldingen afdrukken* op pagina 9-6).



U kunt de instellingen voor het afdrukken van afbeeldingen wijzigen, zoals Papiersoort & Papierformaat, Afdrukformaat en aantal afdrukken (Raadpleeg *Afbeeldingen afdrukken* op pagina 9-6).

De Index afdrukken (Miniaturen)

Het PhotoCapture Center™ wijst nummers aan de beelden toe (bijvoorbeeld Nr. 1, Nr. 2, Nr. 3, enz.).



► No. 1
DEI.JPG

01.01.2003
100KB

Het herkent geen andere nummers of bestandsnamen die door uw digitale camera of PC zijn gebruikt om de beelden te identificeren. U kunt een pagina met miniaturen afdrukken (Indexpagina met 6 of 5 beelden per regel). Hierop staan alle beelden van de mediakaart.

- 1 Controleer of de mediakaart in de machine is geplaatst.
Druk op **PhotoCapture** (zie pag. 9-3).
- 2 Druk op **Print Index**.
- 3 Druk op ▲ of ▼ om 6 Images/Regel of 5 Images/Regel te selecteren.
Druk op **Menu/Set**.

Index

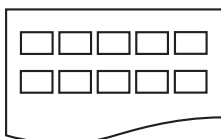

5 Images/Regel

Index

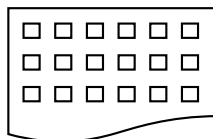

6 Images/Regel

- 4 Druk op **Kleur Start** om het afdrukken te starten.
-  Het afdrukken van 5 Beelden/Regel neemt meer tijd in beslag dan het afdrukken van 6 Beelden/Regel, maar de kwaliteit is beter. Om een afbeelding af te drukken, raadpleeg *Afbeeldingen afdrukken* op pagina 9-6.

Afbeeldingen afdrukken

U dient eerst het nummer van een beeld te weten, pas dan kunt u het afdrukken.



Druk eerst de Index af.
(Raadpleeg *De Index afdrukken (Miniaturen)* op pagina 9-5)

1 Controleer of de mediakaart in de machine is geplaatst.

Druk op **PhotoCapture** (zie pag. 9-3).

2 Druk op **▲** of **▼** om `Print Images` te selecteren.

Druk op **Menu/Set**.



Wanneer de mediakaart geldige DPOF-informatie bevat, toont de LCD `DPOF Print:Ja`; ga dan naar *DPOF-afdrukken* op pagina 9-8.

3 Toets met de kiestoetsen het nummer van het beeld op de Indexpagina (Miniaturen) dat u wilt afdrukken.

Enter & druk Set No.: 1, 3, 6

Druk op **Menu/Set**.

Herhaal deze stap, totdat u alle nummers van de af te drukken beelden ingevoerd hebt.



U kunt alle nummers tegelijk invoeren door de toets ***** als een komma te gebruiken, of door de toets **#** als een koppelteken te gebruiken.

(voer bijvoorbeeld **1 * 3 * 6** - in om de afbeeldingen nummer 1, 3 en 6 af te drukken. voer **1 # 5** in om de afbeeldingen Nr. 1 tot en met Nr. 5 af te drukken)

4 Nadat u alle gewenste nummers hebt geselecteerd, drukt u nog een keer op **Menu/Set** en gaat u naar Stap 5.

—OF—

Druk op **Kleur Start**, als u verder geen instellingen meer wilt selecteren.

Papiersoort & Papierformaat

- 5** Druk op ▲ of ▼ om het type papier dat u gebruikt te selecteren, Letter Glossy, 10x15cm Glossy, 13x18cm Glossy, A4 Glossy, Letter Gewoon, A4 Plain, Letter Inktjet, A4 Inktjet of 10x15cm Inktjet.

Druk op **Menu/Set**.

Als u Letter of A4 hebt geselecteerd, gaat u naar Stap 6.

Als u een ander formaat hebt geselecteerd, ga dan naar Stap 7.

—OF—

Druk op **Kleur Start** als u verder geen instellingen meer wilt selecteren.

Afdrukformaat



- 6** Als u Letter of A4 hebt geselecteerd, drukt u op ▲ of ▼ om het afdrukformaat te selecteren (10x8cm, 13x9cm, 15x10cm, 18x13cm, 20x15cm of Max. afmetingen).

Druk op **Menu/Set** en ga naar Stap 7.

—OF—

Druk op **Kleur Start**, als u verder geen instellingen meer wilt selecteren.

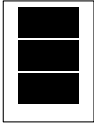
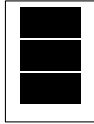
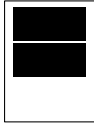
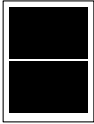
Afdrukpositie voor A4-papier

1 10x8cm	2 13x9cm	3 15x10cm	4 18x13cm	5 20x15cm	6 Max. afmetingen
					

Aantal Exemplaren

- 7** Voer met de kiestoetsen in hoeveel exemplaren u wilt afdrukken.

Druk op **Menu/Set**.

- 8** Druk op **Kleur Start** om af te drukken.

 Uw tijdelijke instellingen zullen worden behouden, totdat u de mediakaart uit de sleuf (slot) haalt, beelden afdrukt of drukt op **Stop/Eindigen**.

DPOF-afdrukken

DPOF betekent Digital Print Order Format.

Grote producenten van digitale camera's (Canon Inc., Eastman Kodak Company, Fuji Photo Film Co. Ltd. en Matsushita Electric Industrial Co., Ltd. en Sony Corporation) hebben deze standaard gecreëerd om het afdrukken van beelden vanaf een digitale camera te vereenvoudigen.

Als uw digitale camera het DPOF-afdrukken ondersteunt, kunt u de beelden en het aantal exemplaren dat u wilt afdrukken op het display van de Digitale Camera selecteren.

Als de geheugenkaart (CompactFlash[®], SmartMedia[®], Memory Stick[®], SecureDigital[™] en xD-Picture Card[™]) met daarop DPOF-informatie in uw MFC wordt geplaatst, kunt u de geselecteerde afbeelding op eenvoudige wijze afdrukken.

- 1 Plaats de mediakaart in de daarvoor bestemde sleuf (slot).

C.Flash actief
Druk op de...



De melding dat de kaart in gebruik is, wordt 60 seconden lang weergegeven en verdwijnt dan. Zelfs in dat geval kunt u naar de stand PhotoCapture gaan door op **PhotoCapture** te drukken.

- 2 Druk op **PhotoCapture**.

- 3 Druk op ▲ of ▼ om **Print Images** te selecteren.

Druk op **Menu/Set**.

- 4 Als er een DPOF-bestand op de kaart staat, wordt op het LCD-scherm het volgende weergegeven:

Kies ▲▼ & Set
DPOF Print:Ja

- 5 Druk op ▲ of ▼ om **DPOF Print:Ja** te selecteren.

Druk op **Menu/Set**.

- 6 Druk op ▲ of ▼ om **Letter Glossy, 10x15cm Glossy, 13x18cm Glossy, A4 Glossy, Letter Gewoon, A4 Plain, Letter Inktjet, A4 Inktjet** of **10x15cm Inktjet** te selecteren.

Druk op **Menu/Set**.

Als u Letter of A4 hebt geselecteerd, drukt u op ▲ of ▼ om het afdrukformaat te selecteren (10x8cm, 13x9cm, 15x10cm, 18x13cm, 20x15cm of Max. afmetingen).

Druk op **Menu/Set**.

- 7 Druk op **Kleur Start** om af te drukken.

De standaardinstellingen wijzigen

U kunt de PhotoCaptureCenter™-instellingen die u het vaakst gebruikt opslaan als standaardinstelling. Deze instellingen blijven van kracht, totdat u ze weer wijzigt.

Kopieersnelheid of –kwaliteit verhogen.

- 1 Druk op **Menu/Set, 4, 1.**
- 2 Druk op ▲ of ▼ om Norm of Foto te selecteren.

Fotocapture
1.Printkwaliteit

Druk op **Menu/Set.**

- 3 Druk op **Stop/Eindigen.**

Papiertype & -formaat instellen

- 1 Druk op **Menu/Set, 4, 2.**
- 2 Druk op ▲ of ▼ om Letter Glossy, 10x15cm Glossy,

Fotocapture
2.Papier&Afmet.

13x18cm Glossy, A4 Glossy, Letter Gewoon, A4 Plain, Letter Inktjet, A4 Inktjet of 10x15cm Inktjet te selecteren.

Druk op **Menu/Set.**

Als u Letter of A4 hebt geselecteerd, drukt u op ▲ of ▼ om het afdrukformaat te selecteren (10x8cm, 13x9cm, 15x10cm, 18x13cm, 20x15cm of Max. afmetingen).

Druk op **Menu/Set.**

- 3 Druk op **Stop/Eindigen.**

Helderheid instellen

- 1 Druk op **Menu/Set**, **4**, **3**.
- 2 Druk op **▲** om een lichtere afdruk te maken.
—OF—
Druk op **▼** om een donkerdere afdruk te maken.
Druk op **Menu/Set**.
- 3 Druk op **Stop/Eindigen**.

Fotocapture
3.Helderheid

Contrast instellen

U kunt de contrastinstelling wijzigen. Met meer contrast ziet een beeld er scherper en levendiger uit.

- 1 Druk op **Menu/Set**, **4**, **4**.
- 2 Druk op **▲** om het contrast te verhogen.
—OF—
Druk op **▼** om het contrast te verlagen.
Druk op **Menu/Set**.
- 3 Druk op **Stop/Eindigen**.

Fotocapture
4.Contrast

Kleurverbetering

U kunt de functie voor kleurverbetering inschakelen om meer levendige afdrukken te maken. Het afdrukken zal langer duren.

- 1 Druk op **Menu/Set**, **4**, **5**.
- 2 Druk op **▲** of **▼** om **Aan** te selecteren.
Druk op **Menu/Set**.
—OF—

Fotocapture
5.Kleur aanp.

Selecteer **Uit** en druk op **Menu/Set**, ga vervolgens naar Stap 5.



Als u **Aan** selecteert, kunt u de Witbalans, Scherpste of Kleurdichtheid aanpassen.

3 Druk op **▲** of **▼** om **Wit Balans, Scherpste of Kleurdensiteit** te selecteren.

Druk op **Menu/Set**.

4 Druk op **▲** of **▼** om de instellingsbalans aan te passen.

Druk op **Menu/Set**.

5 Druk op **Stop/Eindigen**.

■ **Witbalans**

Deze instelling regelt de tint van de witte vlakken in een beeld. Verlichting, de instellingen van de camera en andere zaken bepalen de tint wit. De witte vlakken van een afbeelding kunnen er een beetje roze of geelachtig uitzien, of naar een andere kleur neigen. Met deze instelling kunt u dergelijke effecten corrigeren en de witte vlakken weer zuiver wit maken.

■ **Scherpste**

Deze instelling verbetert het detail van een beeld. Het lijkt op het scherp stellen van een camera. Als het beeld niet goed scherp is en u de fijne details van het beeld niet kunt zien, moet u de scherpste instellen.

■ **Kleurdensiteit**

Met deze instelling kunt u de totale hoeveelheid kleur in het beeld instellen. U kunt de hoeveelheid kleur in een beeld verhogen of verlagen, teneinde een vaag of vaal beeld te verbeteren.

Trimmen

Wanneer uw foto te lang of te breed is voor de ruimte die u hebt geselecteerd, wordt er automatisch een gedeelte van de afbeelding afgesneden.

De standaardinstelling is **Aan**. Wanneer u de hele afbeelding wilt afdrukken, zet u deze instelling op **Uit**.

- 1 Druk op **Menu/Set, 4, 6**.
- 2 Druk op **▲** of **▼** om **Uit** (of **Aan**) te selecteren.
Druk op **Menu/Set**.
- 3 Druk op **Stop/Eindigen**.

Bijsnijd(crop) :
Aan

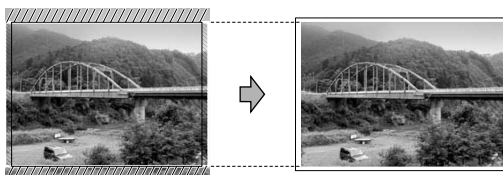

Bijsnijd(crop) :
Uit

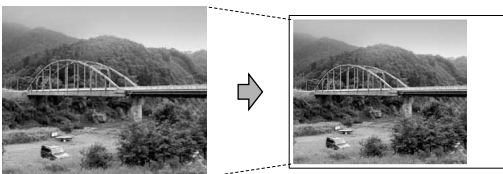

Zonder marges

Met deze optie wordt het bedrukbare gedeelte uitgebreid naar de zijden van het papier. Het afdrukken zal iets langer duren.

- 1 Druk op **Menu/Set, 4, 7**.
- 2 Druk op **▲** of **▼** om **Uit** (of **Aan**) te selecteren.
Druk op **Menu/Set**.
- 3 Druk op **Stop/Eindigen**.

Uitleg bij de Foutmeldingen

Als u eenmaal vertrouwd bent met de verschillende soorten fouten die kunnen optreden wanneer u met het PhotoCapture Center™ werkt, kunt u problemen gemakkelijk identificeren en verhelpen.

Als er een foutmelding op het LCD-scherm wordt weergegeven, geeft de MFC een piepje om u daarop te attenderen.

Media fout—Deze melding verschijnt als u een mediakaart plaatst die defect of niet geformatteerd is, of als er iets niet in orde is met de mediasleuf. Verwijder de mediakaart om deze foutmelding te wissen.

Geen bestand—Deze melding verschijnt als u een mediakaart in de sleuf (slot) probeert te openen waarop geen .JPG-bestand staat.

Geheugen vol—Deze melding verschijnt als u werkt met afbeeldingen die te groot zijn voor het geheugen van de MFC.

PhotoCapture Center™ vanaf uw PC gebruiken

U kunt vanaf de PC toegang krijgen tot de mediakaart die in de mediasleuf van de MFC is geplaatst

(Raadpleeg *PhotoCapture Center™ op uw PC gebruiken* op pagina 6-1 in de softwarehandleiding op de CD-ROM or *Het PhotoCapture Center™ vanaf een Macintosh® gebruiken (niet beschikbaar voor MFC-3240C en MFC-5440CN)* op pagina 8-47 in de Gebruikershandleiding Software op de CD-ROM).

PhotoCapture Center™ gebruiken voor het scannen van documenten

U kunt documenten scannen en ze op een mediakaart opslaan om documenten snel en gemakkelijk meeneembaar te maken

(Raadpleeg *Naar een kaart scannen (niet mogelijk bij MFC-3240C, MFC-210C en MFC-5440CN)* op pagina 2-23 in de softwarehandleiding op de CD-ROM).

10 Belangrijke informatie

Voor uw veiligheid

Voor een veilige werking moet de meegeleverde geaarde stekker in een normaal geaard stopcontact worden gestoken dat via het huishoudelijk net geaard is.

Het feit dat dit apparaat naar tevredenheid werkt, betekent niet per se dat de voeding is geaard en dat de installatie volkomen veilig is. Het is in uw eigen belang dat u in geval van twijfel omtrent de aarding een bevoegd elektricien raadpleegt.

LAN-aansluiting

Voorzichtig

Sluit dit apparaat niet aan op een LAN-verbinding die kan blootstaan aan overspanningen.

Naleving van de International ENERGY STAR[®] normen

Het doel van het International ENERGY STAR[®] Programma is het bevorderen van de ontwikkeling en verspreiding van energie-efficiënte kantoorapparatuur.

Brother Industries, Ltd. is een partner in het ENERGY STAR[®]-programma en verklaart dat dit product voldoet aan de richtlijnen van ENERGY STAR[®] inzake energiebesparing.



Belangrijke veiligheidsinstructies

- 1** Lees alle instructies door.
- 2** Bewaar ze, zodat u ze later nog kunt naslaan.
- 3** Volg alle waarschuwingen en instructies die op het product worden aangegeven.
- 4** Haal de stekker van dit product uit het stopcontact alvorens u het gaat reinigen. Gebruik geen vloeibare reinigingsmiddelen of aërosols. Gebruik een vochtige doek om het apparaat schoon te maken.
- 5** Gebruik dit product niet in de buurt van water.
- 6** Zet dit product niet op een onstabiel oppervlak, stelling of tafel. Het apparaat kan dan namelijk vallen, waardoor het ernstig kan worden beschadigd.
- 7** Gleuven en openingen in de behuizing en de achter- of onderkant zijn voor de ventilatie: om zeker te zijn van de betrouwbare werking van het apparaat en om het te beschermen tegen oververhitting, mogen deze openingen beslist niet afgesloten of afgedekt worden. Deze openingen mogen ook nooit afgedekt worden door het apparaat op een bed, een bank, een kleed of op een soortgelijk oppervlak te zetten. Zet het apparaat nooit in de buurt van of boven een radiator of verwarmingsapparatuur. Het apparaat mag nooit in een kast worden ingebouwd, tenzij voldoende ventilatie aanwezig is.
- 8** Dit apparaat moet worden aangesloten op een spanningsbron zoals op het etiket staat aangegeven. Als u niet zeker weet welke soort stroom geleverd wordt, neem dan contact op met uw leverancier of het plaatselijke elektriciteitsbedrijf.
Gebruik alleen het netsnoer dat bij de MFC wordt geleverd.
- 9** Dit apparaat is voorzien van een 3-draads geaard snoer en een geaarde stekker. Deze stekker past alleen in een geaard stopcontact. Dit is een veiligheidsmaatregel. Kan de stekker niet in uw stopcontact worden gebruikt, raadpleeg dan uw electricien en vraag hem uw oude stopcontact te vervangen. Het is absoluut noodzakelijk dat een geaarde stekker en een geaard stopcontact worden gebruikt.
- 10** Plaats nooit iets op het netsnoer. Zet het apparaat niet op een plaats waar mensen over het snoer kunnen lopen.

- 11** Zorg dat de opening voor ontvangen faxberichten van de MFC nooit wordt geblokkeerd. Plaats nooit een voorwerp in het pad van inkomende faxberichten.
- 12** Wacht totdat de MFC de pagina's heeft uitgeworpen, voordat u ze eruit pakt.
- 13** Trek de stekker van dit product uit het stopcontact en neem contact op met een bevoegde servicemonteur wanneer het volgende zich voordoet:
- Wanneer het netsnoer defect of uitgerafeld is.
 - Wanneer vloeistof in het apparaat is gemorst.
 - Wanneer het apparaat is blootgesteld aan regen of water.
 - Wanneer het apparaat niet normaal functioneert, ondanks het naleven van de bedieningsinstructies. Alleen de instellingen aanpassen die zijn aangegeven in de bedieningshandleiding. U mag de bediening uitsluitend bijstellen zoals in de gebruikershandleiding wordt beschreven, aangezien een verkeerde afstelling van andere functies kan leiden tot schade, wat vaak een uitgebreid onderzoek vereist door een erkende servicemonteur om het apparaat weer naar behoren te laten werken.
 - Als het apparaat is gevallen of als de behuizing is beschadigd.
 - Als het apparaat duidelijk anders gaat presteren, waarbij reparatie nodig blijkt.
- 14** Om uw apparaat te beveiligen tegen stroompieken en -schommelingen adviseren wij het gebruik van een overstroombeveiliging.

Handelsmerken

Het Brother-logo is een wettig gedeponeed handelsmerk van Brother Industries, Ltd.

Brother is een wettig gedeponeed handelsmerk van Brother Industries, Ltd.

Multi-Function Link is een wettig gedeponeed handelsmerk van Brother International Corporation.

© 2005 Brother Industries, Ltd. Alle rechten voorbehouden.

Windows en Microsoft zijn wettig gedeponeede handelsmerken van Microsoft in de VS en andere landen.

Macintosh en TrueType zijn wettig gedeponeede handelsmerken van Apple Computer, Inc.

PaperPort en OmniPage OCR zijn wettig gedeponeede handelsmerken van ScanSoft, Inc.

Presto! PageManager is een wettig gedeponeed handelsmerk van NewSoft Technology Corporation.

Microdrive is een handelsmerk van International Business Machine Corporation.

SmartMedia is een wettig gedeponeed handelsmerk van Toshiba Corporation.

CompactFlash is een wettig gedeponeed handelsmerk van SanDisk Corporation.

Memory Stick is een wettig gedeponeed handelsmerk van Sony Corporation.

SecureDigital is een handelsmerk van Matsushita Electric Industrial Co. Ltd., SanDisk Corporation en Toshiba Corporation.

SanDisk is licentiehouder van de handelsmerken SD en miniSD.

xD-Picture Card is een handelsmerk van Fujifilm Co. Ltd., Toshiba Corporation en Olympus Optical Co. Ltd.

Memory Stick Duo en MagicGate zijn handelsmerken van Sony Corporation.

Elk bedrijf wiens software in deze handleiding wordt vermeld, heeft een Softwarelicentieovereenkomst die specifiek bedoeld is voor de betreffende programma's.

Alle andere merknamen en productnamen die in deze Gebruikershandleiding, de Softwarehandleiding en de Netwerkhandleiding worden gebruikt, zijn wettig gedeponeede handelsmerken van de betreffende bedrijven.

11 Problemen oplossen en routineonderhoud

Problemen oplossen

Foutmeldingen

Zoals met alle verfijnde kantoorproducten het geval is, kunnen er fouten optreden. Wanneer dat het geval is, identificeert uw MFC het probleem en wordt er een foutmelding getoond. De onderstaande lijst geeft een overzicht van de meest voorkomende foutmeldingen.

De meeste problemen kunt u zelf oplossen. Indien u extra hulp nodig hebt, biedt het Brother Solutions Center de meest recente veelgestelde vragen en tips voor het oplossen van problemen.

Ga naar <http://solutions.brother.com>.

FOUTMELDINGEN		
FOUTMELDING	ORZAAK	WAT TE DOEN
Afgebroken	De andere persoon of de faxmachine van de andere persoon heeft het gesprek beëindigd.	Probeer opnieuw te verzenden of te ontvangen.
Communicatiefout	Er is een communicatiefout opgetreden wegens slechte verbinding.	Probeer opnieuw te bellen. Als het probleem nog niet is verholpen, belt u dan het telefoonbedrijf en vraag of ze uw telefoonlijn willen controleren.
Document nazien	Het document dat vanaf de ADF werd gescand, was langer dan circa 90 cm.	Raadpleeg <i>De automatische documentinvoer (ADF) gebruiken</i> op pagina 1-7.
	Het document is vastgelopen in de MFC.	Raadpleeg <i>Vastgelopen papier</i> op pagina 11-5.
Geen antw/Bezet	Het gebelde nummer antwoordt niet of is bezet.	Controleer het nummer en probeer opnieuw.
Geen bestand (alleen MFC-5840CN)	Er staat geen .JPG-bestand op de mediakaart in de mediasleuf.	Plaats de juiste mediakaart.
Geen contact	U hebt geprobeerd te pollen naar een faxmachine die niet in de Wachstand voor Pollen staat.	Controleer of de andere faxmachine is ingesteld op pollen.
Geen patroon	Eén van de inktcartridges is niet goed geïnstalleerd.	Verwijder de inktcartridge en installeer deze op de juiste wijze opnieuw (Raadpleeg <i>De inktcartridges vervangen</i> op pagina 11-25).

FOUTMELDINGEN		
FOUTMELDING	OORZAAK	WAT TE DOEN
Geheugen vol	Het geheugen van de MFC is vol.	(fax bezig met verzenden of kopiëren) Druk op Stop/Exit en wacht tot de andere processen zijn afgewerkt en probeer opnieuw. —OF— Verwijder de gegevens uit het geheugen. Als u meer geheugen wilt vrijmaken, kunt u Fax Opslaan uitschakelen (Raadpleeg <i>Fax Opslaan instellen</i> op pagina 6-2). —OF— Print de faxen die in het geheugen zijn opgeslagen (Raadpleeg <i>Een fax uit het geheugen afdrukken</i> op pagina 4-5). (bezig met printen) Verminder de printresolutie.
Kap open	Het scannerdeksel is niet goed gesloten.	Til het scannerdeksel op en sluit dit weer.
Media fout (alleen MFC-5840CN)	De mediakaart is defect, slecht geformatteerd of er is een probleem met de mediasleuf.	Steek de kaart weer goed in de sleuf terug om er zeker van te zijn dat de kaart zich in de juiste positie bevindt. Indien de fout blijft bestaan, de mediasleuf controleren door een andere mediakaart te plaatsen, waarvan u weet dat deze functioneert.
Meer gegevens	Er zitten nog printgegevens in het geheugen van de MFC	Hervat het printen vanaf uw computer.
	Er zitten nog printgegevens in het geheugen van de MFC De USB-kabel was losgekoppeld terwijl de computer gegevens naar de MFC stuurde.	Druk op Opdracht annuleren op de MFC-5440CN of Stop/Eindigen op de MFC-5840CN. De MFC annuleert de taak en werpt het afgedrukte vel papier uit.
Niet toegewezen	U hebt geprobeerd een Snelkiesnummer te gebruiken dat niet is opgeslagen.	Stel het Snelkiesnummer in (Raadpleeg <i>Snelkiesnummers opslaan</i> op pagina 5-1).
(voor MFC-5440CN)	Het papier in de MFC is op.	Vul het papier aan en druk op Mono Start of Kleur Start .
Papier nazien (voor MFC-5840CN) Lade nr 1 nazien Lade nr 2 nazien	Het papier is vastgelopen in de MFC.	Raadpleeg <i>Papier vastgelopen in de machine</i> op pagina 11-6.
	Het papier dat in Lade#2 is geplaatst, is van het verkeerde formaat. (alleen voor MFC-5840CN)	Controleer het papier dat in Lade#2 is geplaatst. U kunt op deze manier alleen de papierformaten Letter, Legal, A4, Executive of B5 voor normaal papier gebruiken.
Papiermaat fout	U gebruikt een verkeerd papierformaat.	Plaats papier van het juiste formaat (Letter, Legal of A4) en druk vervolgens op Mono Start of Kleur Start .
Papierstoring	Papier is vastgelopen in de MFC.	(Raadpleeg <i>Papier vastgelopen in de machine</i> op pagina 11-6)
Temperatuur hoog	De printkop is te warm.	Laat de MFC afkoelen.
Temperatuur laag	De printkop is te warm.	Laat de MFC opwarmen.

FOUTMELDINGEN		
FOUTMELDING	OORZAAK	WAT TE DOEN
Veranderen onmog Reinigen onmog. Opstartprobleem Print onmogelijk Scan onmogelijk	De MFC heeft een mechanisch probleem. —OF— Er bevindt zich een voorwerp dat er niet hoort, zoals een paperclip of afgescheurd papier, in de MFC.	Open het scannerdeksel en verwijder het voorwerp uit de MFC. Indien de foutmeldingen niet verdwijnen, volg a.u.b. onderstaande stappen voordat u de MFC ontkoppelt, zodat u geen belangrijke berichten kwijt raakt. Haal vervolgens de stekker van de MFC enkele minuten uit het contact (waardoor alle faxberichten gewist zullen worden), en doe de stekker er daarna weer in. Controleer of er in het geheugen van de MFC faxen staan 1. Druk op Menu/Set, 9, 0, 1 . 2. Als er geen faxen in het geheugen van de MFC staan, haalt u de stekker van de MFC enkele minuten uit het stopcontact en doet u de stekker er daarna weer in. —OF— Als er faxen in het geheugen staan, kunt u deze naar een andere faxmachine versturen. Ga naar Stap 3. —OF— U kunt de faxen naar uw PC sturen. Zie hiervoor Faxen naar uw PC sturen . Verstuur de faxen naar een andere faxmachine. Als u uw Stations-ID nog niet hebt ingesteld, kunt u de faxoverbrengingsstand niet gebruiken. 3. Voer het faxnummer in van het apparaat waarnaar de faxen moeten worden verzonden. 4. Druk op Mono Start . 5. Als de faxen zijn overgebracht, haalt u de stekker van de MFC enkele minuten uit het stopcontact en doet u de stekker er daarna weer in. U kunt het rapport Faxjournaal naar een andere machine doorzenden door te drukken op Menu/Set, 9, 0, 2 in Stap 1. Faxen naar uw PC sturen U kunt de faxen van het geheugen van uw MFC naar uw PC overbrengen. 1. Druk op Menu/Set, 2, 5, 1 . 2. Gebruik ▲ of ▼ , selecteer Ontvang PC Fax , en druk vervolgens op Menu/Set . Op het LCD-scherm wordt gevraagd of u een fax naar uw PC wilt versturen. 3. Als u alle faxen naar uw PC wilt sturen, drukt u op 1 . —OF— Als u alle faxen in het geheugen van de MFC wilt laten staan, drukt u op 2 . 4. Als de faxen zijn overgebracht, haalt u de stekker van de MFC enkele minuten uit het stopcontact en doet u de stekker er daarna weer in. (voor meer informatie, zie raadpleeg <i>Brother PC-FAX software gebruiken</i> op pagina 5-1 in de softwarehandleiding op de CD-ROM)

FOUTMELDINGEN		
FOUTMELDING	OORZAAK	WAT TE DOEN
Zwart bijna op	Eén of meer inktcartridges zijn bijna leeg. Als er een kleurenfax binnenkomt, zal de MFC de verzendende machine tijdens de 'aansluitbevestiging' vragen om de fax in zwart-wit te versturen. Als de verzendende machine de fax kan converteren, zal de kleurenfax als een zwart-witfax in het geheugen worden ontvangen.	Bestel een nieuwe inktcartridge.
Zwarte inkt op	Eén of meer inktcartridges zijn leeg. De MFC stopt alle afdrukbewerkingen. Zolang er geheugen beschikbaar is, worden zwart-witfaxen in het geheugen ontvangen. Als er een kleurenfax binnenkomt, zal de MFC de verzendende machine tijdens de "aansluitbevestiging" vragen om de fax in zwart-wit te versturen. Als de verzendende machine de fax kan converteren, zal de kleurenfax als een zwart-witfax in het geheugen worden ontvangen.	Vervang de inktcartridges (Raadpleeg <i>De inktcartridges vervangen</i> op pagina 11-25).

Vastgelopen papier

Volg onderstaande stappen, als het papier is vastgelopen.

Het document is bovenaan de ADF vastgelopen.

- 1 Verwijder al het papier dat niet is vastgelopen uit de ADF.
- 2 Open het ADF-deksel.
- 3 Trek het vastgelopen document eruit zoals aangegeven in onderstaande afbeelding.

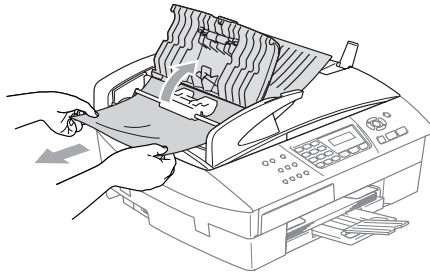

- 4 Sluit het ADF-deksel.
Druk op **Stop/Eindigen**.

Het document is in de ADF vastgelopen.

- 1 Verwijder al het papier dat niet is vastgelopen uit de ADF.
- 2 Til het documentdeksel op.
- 3 Trek het vastgelopen document er naar rechts uit.

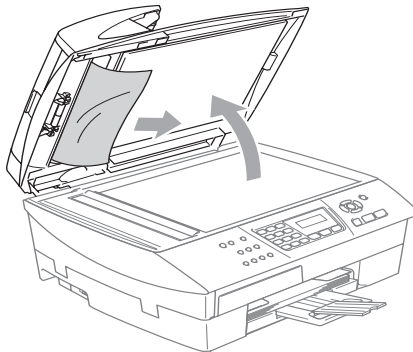

- 4 Sluit het documentdeksel.
Druk op **Stop/Eindigen**.

Papier vastgelopen in de machine

Verwijder het vastgelopen papier uit de plaats waar het in de MFC is vastgelopen.

Papier is vastgelopen binnen de papierlade

- 1 Trek de papierlade uit de MFC.

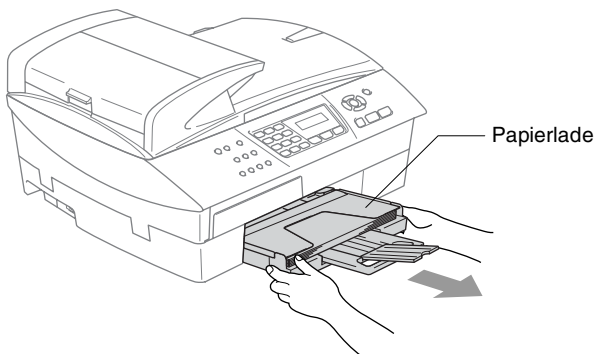

- 2 Trek het vastgelopen papier langzaam uit de machine.

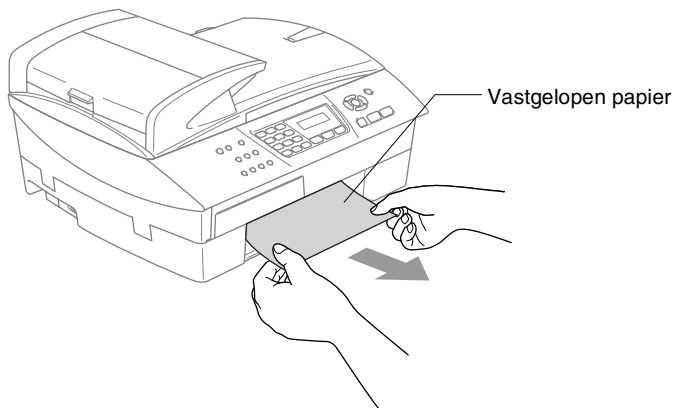

Papier is vastgelopen binnen in de MFC

- 1 Verwijder de Klep ter Verwijdering van Vastgelopen Papier. Trek het vastgelopen papier uit de MFC.

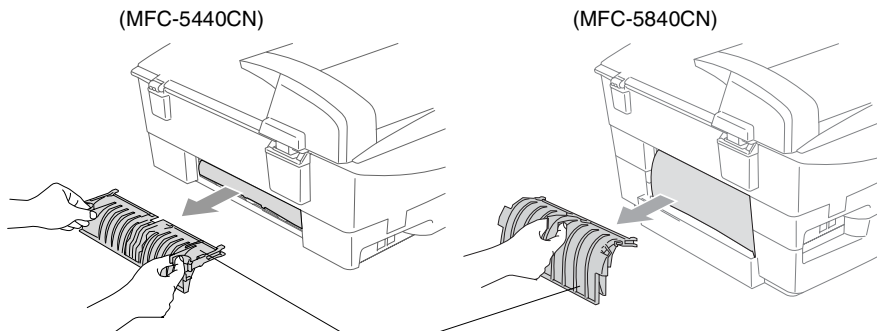

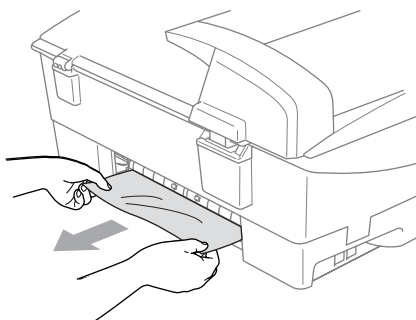

Klep waar u vastgelopen papier kunt Verwijderen

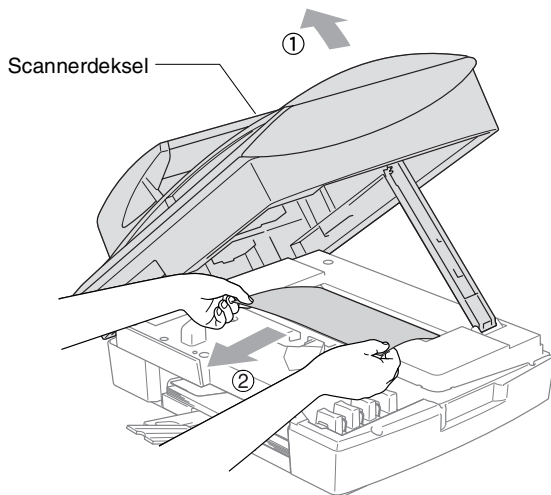

- 2 Zet de Klep ter Verwijdering van Vastgelopen Papier weer op zijn plaats.
- 3 Als u het vastgelopen papier er niet uit kunt trekken, til dan het scannerdeksel aan de rechterkant van de MFC op, totdat deze in de open stand vergrendeld is.

4 Verwijder het vastgelopen papier.



 Als het papier onder de printkop is vastgelopen, de stekker van de MFC uit het stopcontact trekken, zodat u de printkop kunt bewegen om het papier te verwijderen.

5 Til het scannerdeksel op om de vergrendeling los te maken. Druk de steun van het scannerdeksel voorzichtig naar beneden en sluit het scannerdeksel.

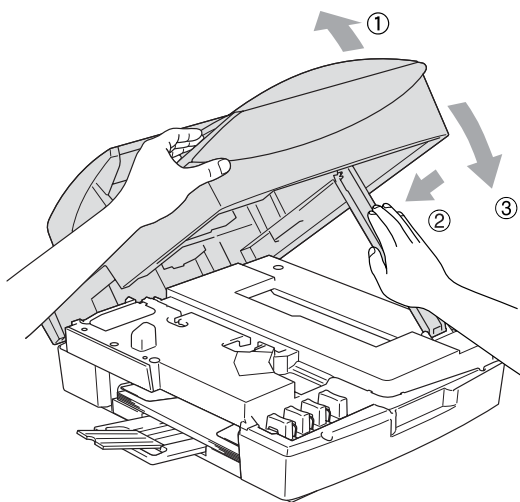



Als u problemen met uw MFC hebt

Als u denkt dat er een probleem is met uw MFC, kijk dan in onderstaande tabel en volg de tips voor het oplossen van problemen. In het Brother Solutions Center vindt u de meest recente veelgestelde vragen en tips voor het oplossen van problemen. Ga naar <http://solutions.brother.com>.

PROBLEEM	SUGGESTIES
Afdrukken	
Geen print.	Controleer of de interfacekabel goed is aangesloten tussen de MFC en uw computer.
	Controleer of de stekker van de MFC in het stopcontact zit en de machine niet in de Energiebesparende stand staat.
	Eén of meer inktcartridges zijn leeg (Raadpleeg <i>De inktcartridges vervangen</i> op pagina 11-25).
	Controleer of het LCD-scherm een foutmelding weergeeft (Raadpleeg <i>Foutmeldingen</i> op pagina 11-1).
Slechte afdrukkwaliteit.	Controleer de afdrukkwaliteit (Raadpleeg <i>De afdrukkwaliteit controleren</i> op pagina 11-16).
	Zorg dat de instellingen voor de Printerdriver of de Papiersoort in het menu overeenkomen met het door u gebruikte type papier (Raadpleeg <i>Mediatype</i> op pagina 1-8 in de softwarehandleiding op de CD-ROM en <i>Het Type Papier instellen</i> op pagina 2-4).
	Controleer de verloopdatum van uw inktcartridges. Cartridges zijn ongeveer twee jaar houdbaar in hun originele verpakking, daarna kan de inkt opdrogen. De houdbaarheidsdatum van de cartridge staat op de verpakking vermeld.
	Probeer het aanbevolen type papier te gebruiken (Raadpleeg <i>Over papier</i> op pagina 1-10).
	De aanbevolen omgevingstemperatuur voor de MFC is tussen 20°C en 33°C.
Witte horizontale lijnen in tekst of grafische afbeeldingen.	Reinig de printkop (Raadpleeg <i>De printkop reinigen</i> op pagina 11-15).
	Probeer het aanbevolen type papier te gebruiken (Raadpleeg <i>Over papier</i> op pagina 1-10).
	Als er horizontale lijnen verschijnen wanneer u normaal papier gebruikt, gebruik dan de stand 'Geavanceerd Normaal Printen' waardoor er op sommige types normaal papier geen strepen ontstaan. Klik op 'Instellingen' in het tabblad 'Normaal' van de printerdriver en selecteer 'Geavanceerd Normaal Printen'. Als er horizontale lijnen blijven verschijnen, wijzig dan het geselecteerd type papier in 'Langzaam Drogend Papier' in het tabblad 'Normaal' van de printerdriver om de afdrukkwaliteit te verbeteren.
De MFC print blanco pagina's.	Reinig de printkop (Raadpleeg <i>De printkop reinigen</i> op pagina 11-15).
Tekens en regels overlappen elkaar.	De uitlijning controleren (Raadpleeg <i>De uitlijning controleren</i> op pagina 11-18).
Afgedrukte tekst of afbeeldingen staan scheef.	Zorg ervoor dat het papier correct in de papierlade geplaatst is en dat de papiergeleiders aan de zijkant goed staan afgesteld (Raadpleeg <i>Papier, enveloppen en briefkaarten laden</i> op pagina 1-15).
Er staat een vlek in het midden bovenaan de afgedrukte pagina.	Controleer of het papier niet te dik is en niet krult (Raadpleeg <i>Over papier</i> op pagina 1-10).

PROBLEEM	SUGGESTIES
Afdrukken (vervolg)	
Op de afdruk staan vlekken of het lijkt of de inkt vleit.	Zorg dat u het juiste type papier gebruikt (Raadpleeg <i>Over papier</i> op pagina 1-10). Raak het papier pas aan als de inkt droog is.
Er staan vlekken aan de achterkant of onderaan de pagina.	Controleer of er geen inkt op de Geleiderol zit (Raadpleeg <i>De geleiderol van de MFC reinigen</i> op pagina 11-24).
	Wees er zeker van dat u de papiersteunklep gebruikt (Raadpleeg <i>Papier, enveloppen en briefkaarten laden</i> op pagina 1-15).
Er staan een aantal dichte lijnen op de afdruk.	Selecteer 'Omgekeerde Volgorde' in het tabblad 'Normaal' van de printerdriver.
De afdrukken zijn gekreukeld.	Klik op 'Instellingen' in het tabblad 'Normaal' van de printerdriver en deselecteer 'Bi-Directioneel Printen'.
Kan '2 op 1 of 4 op 1'-afdrukken niet uitvoeren.	Controleer of de instellingen voor het Papierformaat in de toepassing en in de printerdriver hetzelfde zijn.
Printsnelheid is te laag.	De printsnelheid kan verbeteren door de instelling van de Printerdriver te veranderen. De hoogste resolutie heeft meer tijd nodig om de gegevens te verwerken, over te brengen en te printen. Probeer de andere kwaliteitsinstellingen in het tabblad 'Normaal' van de printerdriver. Klik ook op het tabblad 'Instellingen' en vergeet niet de Kleurverbetering te deselecteren.
	Printen zonder marges is langzamer dan normaal printen. Zet de optie Zonder Marges uit, als u sneller wilt printen (Raadpleeg <i>Zonder marges</i> op pagina 9-12).
Kleurverbetering werkt niet goed.	Als de beeldgegevens in uw toepassing niet in kleurendruk zijn (zoals 256 kleuren), dan werkt Kleurverbetering niet. Gebruik voor de functie Kleurverbetering tenminste 24-bits kleurgegevens.
MFC voert meerdere pagina's in	Zorg dat het papier op de juiste wijze in de papierlade is geplaatst. (Raadpleeg <i>Papier, enveloppen en briefkaarten laden</i> op pagina 1-15.)
	Controleer of er nooit meer dan twee papiersoorten tegelijk in de papierlade zijn geplaatst.
De Auto Select functie werkt niet na het bijvullen van de papierlade.	Open het deksel van de scanner en sluit het weer, om de papierlade gebruiksklaar te zetten.
De afgedrukte pagina's zijn niet juist afgelegd.	Wees er zeker van dat u de papiersteunklep gebruikt (Raadpleeg <i>Papier, enveloppen en briefkaarten laden</i> op pagina 1-15).
De machine print niet vanuit Paint Brush.	Probeer het Beeldscherm in te stellen op '256 kleuren'.
De machine print niet vanuit Adobe Illustrator.	Probeer de printresolutie te verlagen.
Printen Ontvangen Faxen	
Tekst staat te dicht op elkaar en witte strepen op de pagina, of de boven- en onderkant van tekst ontbreekt.	Dit kan worden veroorzaakt door statische elektriciteit of ruis op de telefoonlijn. U kunt een afdruk maken met de Mono Start toets om te zien of hetzelfde probleem zich voordoet. Als de kopie er goed uitziet, dan heeft het probleem waarschijnlijk niet met uw MFC te maken.
Verticale zwarte lijnen bij ontvangst.	De scanner van de verzender kan verontreinigd zijn. Vraag de verzender om een kopie te maken om te zien of het probleem bij de verzendende machine ligt. Probeer een fax van een andere faxmachine te ontvangen.
Ontvangen kleurenfaxen worden alleen in zwart-wit geprint.	Vervang de inktcartridges die leeg of bijna leeg zijn, en vraag de andere partij vervolgens de kleurenfax opnieuw te verzenden. (Raadpleeg <i>De inktcartridges vervangen</i> op pagina 11-25). Controleer of Fax Opslaan is uitgeschakeld (Raadpleeg <i>Fax Opslaan instellen</i> op pagina 6-2).
De Linker- en Rechtermarges zijn afgesneden, of één enkele pagina is afgedrukt op twee pagina's.	Schakel Automatische Verkleining in (Raadpleeg <i>Een verkleinde afdruk van een inkomend document maken (Automatische Verkleining)</i> op pagina 4-5).

PROBLEEM	SUGGESTIES
Telefoonlijn of -Verbindingen	
Het apparaat kan geen nummer kiezen. (geen kiestoon)	Controleer of de stekker van de MFC in het stopcontact zit.
	Controleer of er een kiestoon hoorbaar is. Bel indien mogelijk uw eigen MFC om te zien wat er gebeurt. Als er nog steeds geen antwoord is, controleert u de aansluiting van het telefoonsnoer en controleert u of alle telefoonverbindingen in orde zijn. Als de bel niet overgaat wanneer u uw MFC belt, vraag dan u uw telefoonbedrijf om de lijn te controleren.
	Instelling voor Toon/Puls wijzigen (Raadpleeg <i>Kiesmodus Toon of Puls instellen</i> op pagina 2-1).
Faxen ontvangen	
Kan geen fax ontvangen.	Controleer of de MFC in de juiste ontvangstmodus staat voor uw instelling (Raadpleeg <i>Basishandelingen bij het ontvangen</i> op pagina 4-1).
	Als u vaak storing op de telefoonlijn hebt, kunt u proberen de menu-instelling <i>Compatibiliteit</i> op <i>Minimaal</i> of <i>Normaal</i> te zetten (Raadpleeg <i>Compatibiliteit</i> op pagina 11-14).
	Als u uw MFC aansluit op PBX, PABX, ADSL of ISDN, moet u de menu-instelling van de Telefoonlijn aan uw type telefoon aanpassen (Raadpleeg <i>Het Type Telefoonlijn instellen</i> op pagina 2-3).
Faxen verzenden	
Kan geen fax versturen.	Controleer of de toets Fax  oplicht (Raadpleeg <i>De Faxmodus instellen</i> op pagina 3-1).
	Vraag de andere partij te controleren of de ontvangende machine over papier beschikt.
	Druk het Verzendrapport af en controleer of er fouten worden gemeld (Raadpleeg <i>Rapporten afdrukken</i> op pagina 7-3).
Op het Verzendrapport staat 'Result:NG' of 'Result:FOUT'.	Er is waarschijnlijk een tijdelijke storing of ruis op de lijn. Probeer de fax opnieuw te verzenden. Als u een fax via PC FAX verzendt en op het Verzendrapport 'Result:NG' wordt aangegeven, is er waarschijnlijk niet voldoende geheugen beschikbaar in uw MFC.
	Maak meer geheugen beschikbaar door Fax Opslaan uit te schakelen (raadpleeg <i>Fax Opslaan instellen</i> op pagina 6-2), door faxen die in het geheugen zijn opgeslagen te printen (raadpleeg <i>Een fax uit het geheugen afdrukken</i> op pagina 4-5) of door Uitgestelde Faxen of Pollingtaken te annuleren (raadpleeg <i>Een taak in de wachtrij annuleren</i> op pagina 3-10). Als het probleem nog niet is verholpen, vraagt u dan het telefoonbedrijf om uw telefoonlijn te controleren.
	Als u vaak foutmeldingen ontvangt door eventuele storing op de telefoonlijn, kunt u proberen de menu-instelling <i>Compatibiliteit</i> op <i>Minimaal</i> of <i>Normaal</i> te zetten (Raadpleeg <i>Compatibiliteit</i> op pagina 11-14).
	Als u uw MFC aansluit op PBX, PABX, ADSL of ISDN, moet u de menu-instelling van de Telefoonlijn aan uw type telefoon aanpassen (Raadpleeg <i>Het Type Telefoonlijn instellen</i> op pagina 2-3).
Slechte verzendkwaliteit.	Probeer de resolutie te wijzigen in <i>Fijn</i> of <i>Superfijn</i> . Maak een kopie om te controleren of de scanner van de MFC goed werkt.
Verticale zwarte lijnen bij het verzenden.	Als de kopie die u hebt gemaakt hetzelfde probleem vertoont, dan is uw scanner verontreinigd (Raadpleeg <i>De scanner reinigen</i> op pagina 11-23).

PROBLEEM	SUGGESTIES
Inkomende Telefoontjes Behandelen	
MFC registreert een spraakverbinding als faxtonen.	Als de functie Fax Waarnemen is geactiveerd, is uw MFC gevoeliger voor geluiden. De MFC heeft misschien per ongeluk stemmen of muziek op de lijn geïnterpreteerd als faxtonen en reageert dan met faxontvangsttonen. Deactiveer de fax door op Stop/Eindigen te drukken. Probeer dit probleem te vermijden door de functie Fax Waarnemen uit te schakelen (Raadpleeg <i>Fax Waarnemen</i> op pagina 4-4).
Een Faxoproep naar de MFC overzetten.	Als u vanaf een extern of tweede toestel hebt opgenomen, moet u de Faxontvangstcode intoetsen (standaardinstelling is (*51). Hang op zodra de MFC opneemt.
Speciale functies op een enkele lijn.	Als u Wisselgesprekken, Wisselgesprekken/Nummerweergave, Belmaster, BT Call Minder, een alarmsysteem of andere speciale functies op een enkele telefoonlijn met uw MFC gebruikt, kan dit problemen opleveren bij het versturen of ontvangen van faxen. Bijvoorbeeld: Als u een faxbericht verzendt of ontvangt terwijl er een signaal van één van deze speciale functies op de lijn binnenkomt, kan dit signaal de faxen tijdelijk onderbreken of verstoren. Brother's functie voor Foutencorrectie kan helpen om dit probleem te corrigeren. Deze situatie heeft betrekking op de industrie van telefoonsystemen, en komt veel voor bij apparaten die informatie verzenden en ontvangen over een lijn waarop ook speciale functies worden gebruikt. Als het voor uw bedrijf van essentieel belang is dat ook de kleinste onderbrekingen worden voorkomen, raden wij een afzonderlijke telefoonlijn zonder speciale functies aan.
Problemen met kopiëren	
Kan geen kopie maken.	Controleer of de toets Copy  oplicht (Raadpleeg <i>Kopieermodus instellen</i> op pagina 8-1).
Verticale strepen op de kopieën.	Soms ziet u verticale strepen op de kopieën. De scanner reinigen (Raadpleeg <i>De scanner reinigen</i> op pagina 11-23).
Slechte kopieerresultaten bij gebruik van de ADF	Probeer de glasplaat te gebruiken. (Raadpleeg <i>De glasplaat gebruiken</i> op pagina 1-9.)
Problemen met het Scannen	
Tijdens het scannen verschijnen er TWAIN/WIA-fouten.	Zorg dat de TWAIN/WIA-driver van Brother als primaire bron is geselecteerd. Klik in PaperPort® op Scannen in het Bestandsmenu en selecteer de Brother TWAIN/WIA-driver.
Slechte scanresultaten bij gebruik van de ADF	Probeer de glasplaat te gebruiken. (Raadpleeg <i>De glasplaat gebruiken</i> op pagina 1-9.)
Problemen met Software	
Kan software niet installeren of niet printen.	Het programma Repair MFL-Pro Suite op de CD-ROM uitvoeren. Dit programma repareert en herinstalleert de software.
'Apparaat Bezet'	Controleer of er op het LCD-scherm van de MFC een foutmelding staat.

PROBLEEM	SUGGESTIES
PhotoCapture Center™ Problemen (alleen MFC-5840CN)	
Verwisselbare Schijf werkt niet naar behoren.	<p>a) Hebt u de update voor Windows® 2000 geïnstalleerd? Indien niet, doe dan het volgende:</p> <ol style="list-style-type: none"> 1. Koppel de USB-kabel los. 2. Installeer de update voor Windows® 2000 . Raadpleeg de Installatiehandleiding. Nadat de installatie is voltooid, wordt de PC automatisch opnieuw gestart. 3. Wacht ongeveer 1 minuut nadat de PC opnieuw is gestart en sluit daarna de USB-kabel aan. <p>b) Verwijder de mediakaart en plaats deze weer terug.</p> <p>c) Als u geprobeert hebt "Eject" te gebruiken in Windows®, moet u de mediakaart verwijderen voordat u verdergaat.</p> <p>d) Als er een foutmelding verschijnt wanneer u de mediakaart probeert uit te werpen, betekent dit dat de kaart in gebruik is. Wacht even en probeer vervolgens opnieuw.</p> <p>e) Als geen van de hierboven gegeven oplossingen uitkomst biedt, moet u de MFC en uw PC uit- en weer aanzetten (u moet de stekker van de MFC uit het stopcontact halen om de machine helemaal van de elektrische voeding af te sluiten).</p>
Geen toegang tot Verwisselbare Schijf vanuit pictogram Desktop.	Wees er zeker van dat u de mediakaart in de mediasleuf hebt geplaatst.
Problemen met het Netwerk	
Ik kan niet via het Netwerk printen.	Controleer of de MFC aanstaat, On-line is en Klaar is om te printen. Druk de Netwerkconfiguratielijst af (Raadpleeg <i>Rapporten afdrukken</i> op pagina 7-1). De huidige instellingen van het netwerk worden afgedrukt. Sluit de LAN-kabel weer aan op de hub om te controleren of de kabels en de netwerkaansluitingen in orde zijn. Probeer, indien mogelijk, de MFC aan te sluiten op een andere poort van de hub en gebruik een andere kabel. Als de aansluitingen goed zijn, toont de machine twee seconden lang LAN Actief.

Compatibiliteit

Als u problemen met het verzenden of ontvangen van een fax hebt door mogelijke storing op de telefoonlijn, raden wij u aan de Synchronisatie voor compatibiliteit aan te passen. De MFC past de modemsnelheid voor faxhandelingen aan.

1 Druk op **Menu/Set, 2, 0, 2.**

2 Druk op ▲ of ▼ om **Normaal**,
Minimaal (of **Hoog**) te selecteren.

Druk op **Menu/Set.**

3 Druk op **Stop/Eindigen.**

Diversen 2.Compatibel



- **Minimaal** verlaagt de modemsnelheid naar 9600 bps. Tenzij ruis op uw telefoonlijn een vaak voorkomend probleem is, kunt u er de voorkeur aan geven het alleen te gebruiken wanneer nodig.
- **Normaal** stelt de modemsnelheid in op 14400 bps.
- **Hoog** stelt de modemsnelheid in op 33600 bps. (standaard)

De afdrukkwaliteit verbeteren

De printkop reinigen

Om een goede afdrukkwaliteit te garanderen, zal de MFC de printkop regelmatig reinigen. U kunt het reinigingsproces wanneer nodig handmatig starten.

Als er op de afgedrukte pagina's een horizontale streep door tekst of grafisch werk loopt, dient u de printkop en de inktcartridges te reinigen. U kunt alleen Zwart of drie kleuren tegelijk (Cyaan/Geel/Magenta) of alle vier kleuren tegelijk reinigen.

Bij het reinigen van de printkop wordt inkt verbruikt. Wanneer de kop te vaak wordt gereinigd, wordt er onnodig inkt verbruikt.

Voorzichtig

Raak de printkop NIET aan. Als u de printkop aanraakt, kan hij blijvend worden beschadigd en kan de garantie erop vervallen.

1 Druk op **Inkt**.

2 Druk op **▲** of **▼** om `Reinigen` te selecteren.

Druk op **Menu/Set**.

3 Druk op **▲** of **▼** om `Zwarte inkt`, `Kleur` of `Alle inkt` te selecteren.

Druk op **Menu/Set**.

De MFC begint de printkop te reinigen. Nadat het reinigen is voltooid, zal de MFC automatisch weer overschakelen naar stand-by.



Als u de printkop tenminste vijf keer hebt gereinigd en de afdruk is niet verbeterd, neem dan contact op met uw Brother-leverancier voor onderhoud.

De afdrukkwaliteit controleren

Als er fletse of gestreepte kleuren en tekst verschijnen op uw uitvoer, kunnen enkele spuitmondjes verstopt zijn. U kunt dit controleren door de Testpagina Afdrukkwaliteit te printen en naar het patroon van de spuitmondjes te kijken.

- 1 Druk op **Inkt**.
- 2 Druk op **▲** of **▼** om **Testafdruk** te selecteren.
Druk op **Menu/Set**.
- 3 Druk op **▲** of **▼** om **Printkwaliteit** te selecteren.
Druk op **Menu/Set**.
- 4 Druk op **Kleur Start**.
De MFC begint de Testpagina af te drukken.
- 5 Volg de instructies die op het blad zijn aangegeven om te zien of de kwaliteit OK is.

Kwaliteit van Kleuren blokken controleren

Op het LCD-scherm wordt het volgende weergegeven:

Kwaliteit OK?
1.Ja 2.Nee

- 6 Controleer de kwaliteit van de vier kleurenblokken op de testpagina.
- 7 Als alle lijnen duidelijk en zichtbaar zijn, drukt u op **1** (Ja) om door te gaan naar Stap 10.

—OF—

Als er zoals hieronder korte lijnen ontbreken, drukt u op **2** (Nee).

OK

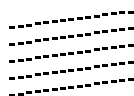

Niet OK



U wordt gevraagd of de afdrukkwaliteit voor zwart en drie kleuren in orde is.

Zwart OK?
1.Ja 2.Nee

- 8** Druk voor Zwart of drie kleuren met een probleem op **2** (Nee).

Op het LCD-scherm wordt het volgende weergegeven:

Reinigen starten
1.Ja 2.Nee

Druk op **1** (Ja).

De MFC begint de printkop te reinigen.

- 9** Druk op **Kleur Start** wanneer het reinigen is voltooid. De MFC zal nu de Testpagina nogmaals afdrukken en vervolgens terugkeren naar Stap 5.

- 10** Druk op **Stop/Eindigen**.

Als er op de Testpagina Afdrukkwaliteit nog steeds inkt ontbreekt, moet u de reinigungs- en testafdrukprocedures minimaal vijf keer herhalen. Als er na de vijfde reiniging en testafdruk nog steeds inkt ontbreekt, moet u de inktcartridge met de verstopte kleur vervangen (misschien heeft de inktcartridge meer dan zes maanden in de MFC gezeten of is de uiterste gebruiksdatum die op de verpakking staat vermeld, verstreken; het kan ook zijn dat de inkt vóór gebruik niet goed opgeslagen was).

Nadat de inktcartridge is vervangen, dient u deze te controleren door nog een Testpagina Afdrukkwaliteit te maken. Als het probleem niet is verholpen, moet u het reinigen van de printkop en de afdrukprocedures tenminste vijf keer herhalen voor de nieuwe inktcartridge. Ontbreekt er nu nog steeds inkt, neem dan contact op met uw Brother-leverancier voor onderhoud.

! Voorzichtig

Raak de printkop NIET aan. Als u de printkop aanraakt, kan hij blijvend worden beschadigd en kan de garantie erop vervallen.



Als een spuitmondje van een printkop verstopt is, ziet het geprinte voorbeeld er als volgt uit.



Nadat het spuitmondje van de printkop gereinigd is, zijn de horizontale strepen verdwenen.

De uitlijning controleren

Het is zelden nodig de uitlijning af te stellen, maar als na het transport van de machine de afgedrukte tekst vlekkerig is of de afbeeldingen flets zijn, kan het zijn dat uitlijning nodig is.

- 1 Druk op **Inkt**.
- 2 Druk op ▲ of ▼ om `Testafdruk` te selecteren.
Druk op **Menu/Set**.
- 3 Druk op ▲ of ▼ om `Instel kantlijn` te selecteren.
Druk op **Menu/Set**.
- 4 Druk op **Mono Start** of **Kleur Start**.
De MFC begint de Uitlijningscontrole af te drukken.

Op het LCD-scherm wordt het volgende weergegeven:

Kantlijn OK?
1.Ja 2.Nee

- 5 Controleer de testafdrukken voor 600 dpi en 1200 dpi om te zien of nummer 5 het beste overeenkomt met nummer 0. Als nummer 5 voor zowel 600 dpi als 1200 dpi het beste overeenkomt met nummer 0, dan drukt u op **1** (`Ja`) om de uitlijningscontrole te voltooien en verder te gaan met Stap 8.

—OF—

Als één van de andere nummers van de testafdrukken beter overeenkomt voor 600 dpi of 1200 dpi, drukt u op **2** (`Nee`) om dat nummer te selecteren.

- 6 Druk voor 600 dpi op het nummer (1-8) van de testafdruk die het beste overeenkomt met nummer 0.
- 7 Druk voor 1200 dpi op het nummer (1-8) van de testafdruk die het beste overeenkomt met nummer 0.
- 8 Druk op **Stop/Eindigen**.

Pas 600dpi aan
Selecteer beste# 5

Pas 1200dpi aan
Selecteer beste# 5

Het inktvolume controleren

U kunt controleren hoeveel inkt er nog in de cartridge zit.

- 1** Druk op **Inkt**.
- 2** Druk op **▲** of **▼** om **Inktvolume** te selecteren.
Druk op **Menu/Set**.
- 3** Druk op **▲** of **▼** om de kleur die u wilt controleren te selecteren.

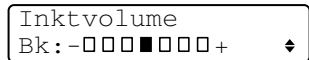

Op het LCD-scherm wordt het inktvolume weergegeven.

- 4** Druk op **Stop/Eindigen**.



U kunt het inktniveau van de computer controleren (Raadpleeg *MFC Remote Setup* op pagina 4-1 in de softwarehandleiding op de CD-ROM of *MFC Remote Setup (Mac OS® X 10.2.4 of hoger)* (niet beschikbaar voor *DCP-110C* en *DCP-310CN*) op pagina 8-45 in de Softwarehandleiding op de CD-ROM).

De MFC inpakken en vervoeren

Als u de MFC gaat transporteren, gebruik dan de oorspronkelijke verpakkingsmaterialen van de MFC. Als u de MFC niet goed inpakt, kan de garantie vervallen.

! Voorzichtig

Het is belangrijk dat de printkop door de MFC wordt 'geblokkeerd' na een afdrukopdracht. Luister goed naar de MFC, voordat u het apparaat uitschakelt, om te controleren of alle mechanische geluiden zijn gestopt. Indien u de MFC dit parkeerproces niet laat voltooien, kan dit leiden tot afdrukproblemen en mogelijke schade aan de printkop.

- 1 Til het scannerdeksel op aan de rechterkant van de MFC, totdat deze in de open stand vergrendeld is.
- 2 Verwijder alle inktcartridges en bevestig de beschermingen. (Raadpleeg *De inktcartridges vervangen* op pagina 11-25).

Zorg er bij het aanbrengen van de beschermingen voor dat deze op hun plaats klikken zoals weergegeven in het schema.

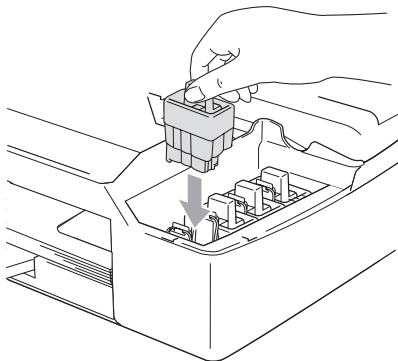

! Voorzichtig

Als u de beschermingen niet kunt vinden, mag u de inktcartridges NIET verwijderen als u de machine gaat vervoeren. Het is van essentieel belang dat tijdens het vervoeren van de MFC de beschermingen zijn geplaatst of dat de inktcartridges op hun plaats zitten. Als u het deksel niet kunt vinden en de MFC zonder de inktcartridges vervoert, kan de machine worden beschadigd en de garantie vervallen.

- 3** Til het scannerdeksel op om de vergrendeling los te maken. Druk de steun van het scannerdeksel voorzichtig naar beneden en sluit het scannerdeksel.

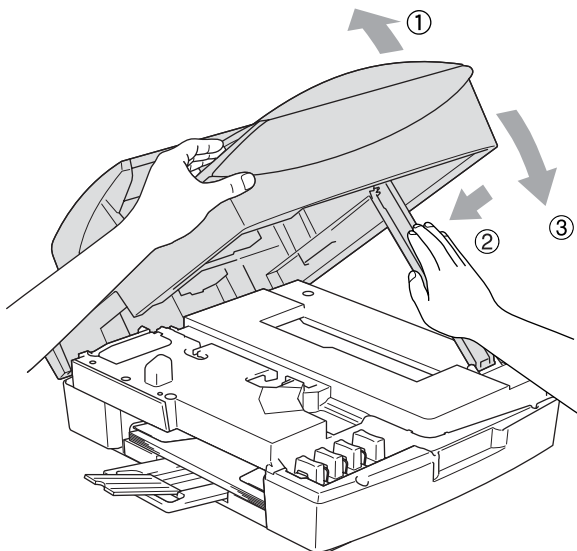

- 4** Haal de stekker van de MFC uit het telefooncontact en verwijder de telefoonlijn uit de MFC.
- 5** Haal het netsnoer van de MFC uit het stopcontact.
- 6** Koppel de USB-kabel of LAN-kabel los van de MFC, als deze verbonden is.
- 7** Verpak de MFC in de zak en plaats deze in de originele doos met het originele verpakkingsmateriaal.

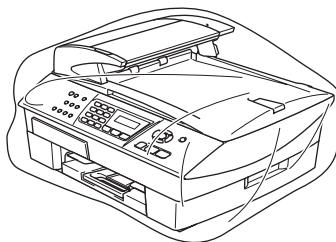

- 8** Verpak de afgedrukte materialen in de originele doos zoals hieronder aangegeven. Plaats de gebruikte inktcartridges niet in de doos.

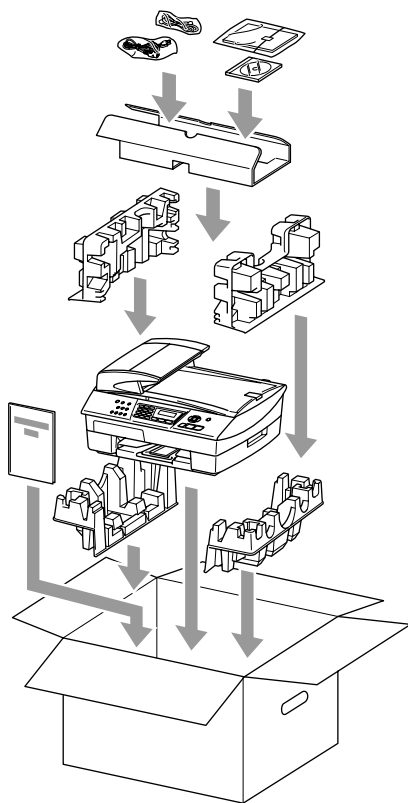

(MFC-5440CN)

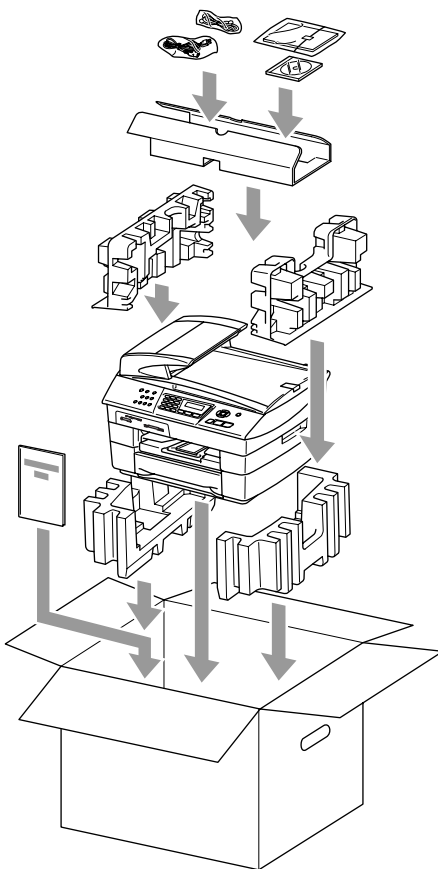

(MFC-5840CN)

- 9** Sluit de doos.

Routineonderhoud

De scanner reinigen

Til het documentdeksel op. Reinig de glasplaat met isopropylalcohol op een zachte, pluisvrije doek.

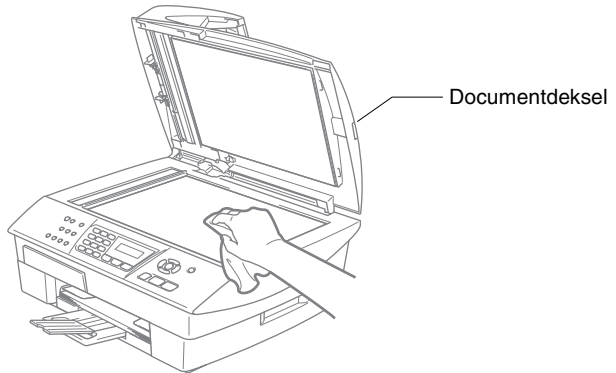

Reinig de witte balk en de glazen strook onder de plaat met behulp van een pluisvrije doek met isopropylalcohol.

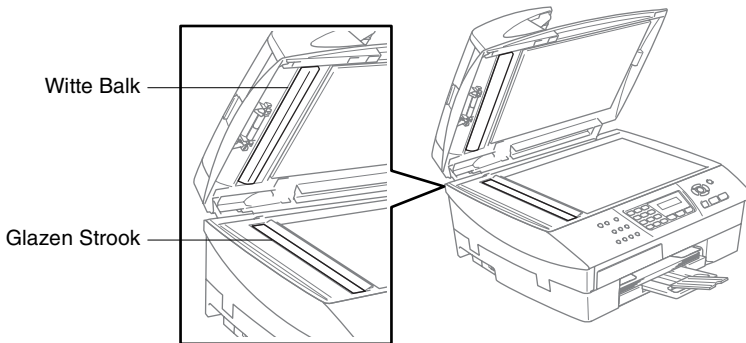

De geleiderol van de MFC reinigen

- Zorg ervoor dat u de sterwielen voor papierdoorvoer of de codeerfilm niet aanraakt.
- Haal de MFC uit het stopcontact voordat u de printerplaten reinigt.
- Als er inkt is gemorst op of rondom de geleiderol, zorg er dan voor deze te verwijderen met een zachte, droge, pluisvrije doek.

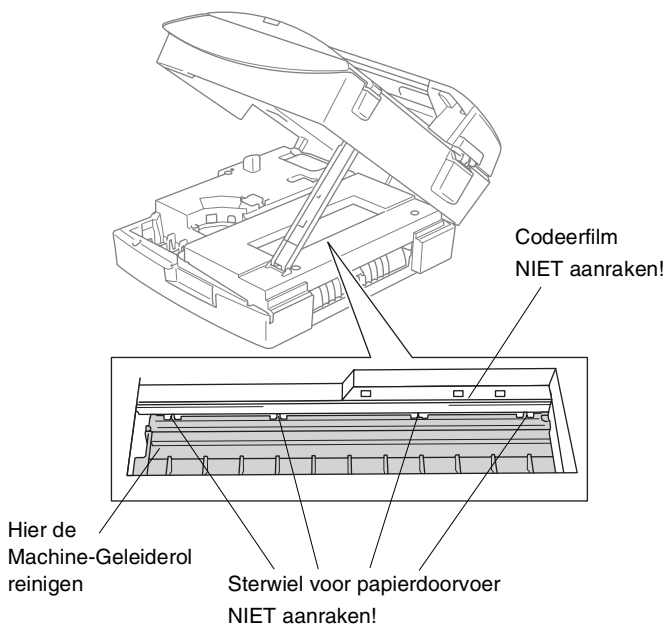

De inktcartridges vervangen

Uw MFC is voorzien van een inktstippenteller. De inktstippenteller controleert automatisch het inktniveau in elk van de vier cartridges. Als de MFC ontdekt dat een inktcartridge bijna leeg is, zal de MFC u waarschuwen door middel van een melding op het LCD-scherm.

Het LCD-scherm informeert u welke inktcartridge bijna leeg is of vervangen moet worden. Volg de aanwijzingen op het LCD-scherm om de inktcartridges in de juiste volgorde te vervangen.

Ook al informeert de MFC u dat er een inktcartridge leeg is, zal er nog een kleine hoeveelheid inkt in de inktcartridge aanwezig zijn. Het is noodzakelijk dat er inkt in de inktcartridge aanwezig blijft om te voorkomen dat de lucht de printkopset uitdroogt en beschadigt.

- 1** Til het scannerdeksel op aan de rechterkant van de MFC, totdat deze in de open stand vergrendeld is.

Als één of meer inktcartridges leeg zijn, bijvoorbeeld Zwart, wordt op het LCD-scherm *Zwarte inkt op en Inkt vervangen weergegeven*.

- 2** Trek de haak van de inktcartridge naar u toe en verwijder de inktcartridge van de kleur die op het LCD-scherm wordt getoond.

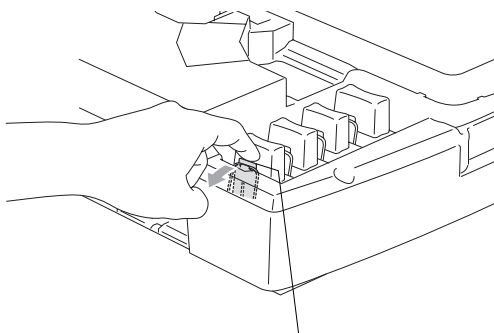

Haak van de Inktcartridge

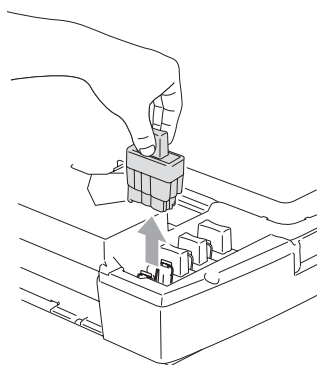

- 3** Open de zak met de nieuwe inktcartridge voor de kleur die op het LCD-scherm wordt getoond, en haal vervolgens de inktcartridge uit de zak.

4 Verwijder de kapjes van de cartridge.



⊘ Raak het gebied dat in de bovenstaande afbeelding wordt aangegeven niet aan.

 Als het deksel van de cartridges loskomt terwijl u de zak opent, zal de cartridge niet beschadigd worden.

5 Elke kleur heeft zijn eigen juiste positie. Houd de inktcartridge rechtop wanneer u deze in de sleuf plaatst. Duw op de inktcartridge totdat de haak eroverheen klikt.

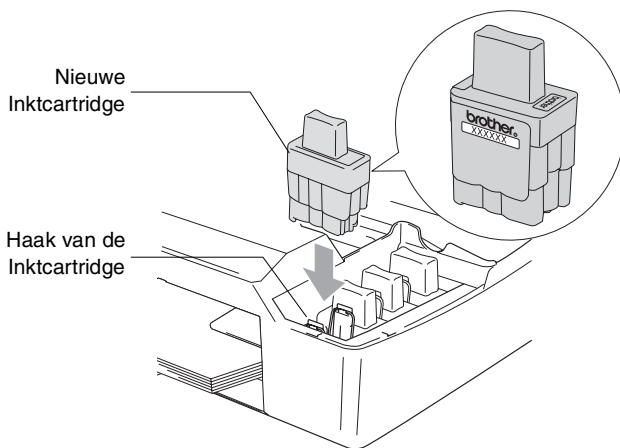

6 Til het scannerdeksel op om de vergrendeling los te maken. Druk de steun van het scannerdeksel voorzichtig naar beneden en sluit het scannerdeksel.

7 Als u een inktcartridge hebt vervangen terwijl de melding `Zwart bijna op` op het LCD-scherm werd weergegeven, wordt u wellicht gevraagd te bevestigen dat het om een nieuwe cartridge gaat. Bijvoorbeeld: `Veranderd? Zwart?1.Ja`
`2.Nee`. Voor elke *nieuwe* cartridge die u geïnstalleerd hebt, drukt u op **1** op het numerieke toetsenbord om de inktstippenteller automatisch op nul te zetten voor die kleur. Als de inktcartridge die u hebt geïnstalleerd niet nieuw is, moet u **2** selecteren.



Als u wacht totdat de melding `Zwarte inkt op` op het LCD-scherm wordt weergegeven, zal de MFC de inktstippenteller automatisch op nul zetten.



Als de melding `Installeer` op het LCD-scherm wordt weergegeven nadat u inktcartridges hebt geïnstalleerd, controleer dan of de inktcartridges juist zijn aangebracht.



WAARSCHUWING

Mocht u inkt in uw ogen krijgen, spoel ze dan onmiddellijk met water en raadpleeg een arts als u zich bezorgd maakt.

Voorzichtig

- Verwijder geen inktcartridges, als deze niet vervangen hoeven te worden. Als u dit toch doet, kan dit de hoeveelheid inkt verminderen en weet de MFC niet hoeveel inkt er nog in de patroon zit.
- Raak de houders voor de cartridges niet aan. Als u dat doet, kan de toner vlekken op uw huid achterlaten.
- Als de toner vlekken op uw huid of kleding achterlaat, was deze dan onmiddellijk met zeep of een wasmiddel.
- Als u een inktcartridge op de verkeerde kleurpositie installeert, dan moet u (nadat de cartridge op de juiste plaats is geïnstalleerd) de printkop diverse keren reinigen; pas dan mag u gaan afdrukken, omdat de kleuren dan gemengd waren.
- Zodra een inktcartridge geopend is, moet hij in de MFC geïnstalleerd worden en binnen zes maanden na de installatie worden opgebruikt. Gebruik ongeopende inktcartridges vóór de uiterste verbruiksdatum die op de cartridgeverpakking vermeld staat.
- De inktcartridge niet openmaken of ermee knoeien, want daardoor kan de cartridge inkt verliezen.
- De multifunctionele machines van Brother zijn ontworpen om te werken met inkt van een bepaalde specificatie, en ze leveren optimale prestaties indien gebruikt met originele inktcartridges van Brother. Brother kan deze optimale prestaties niet garanderen indien inkt of inktcartridges van andere specificaties gebruikt worden. Het gebruik van cartridges anders dan originele cartridges van Brother of het gebruik van cartridges die met inkt van andere merken zijn gevuld, wordt derhalve afgeraden op deze machine. Indien de printkop of enig ander deel van deze machine wordt beschadigd als gevolg van het gebruik van inkt of inktcartridges anders dan originele Brother-producten, dan worden enige reparaties die nodig zijn als gevolg daarvan niet door de garantie gedekt, omdat deze producten incompatibel of ongeschikt zijn voor deze machine.

Geavanceerde ontvangsthandelingen

Werken met een tweede toestel

Als u een faxoproep aanneemt op een tweede toestel of op een extern toestel dat is aangesloten op de betreffende ingang op de MFC, kunt u de oproep doorverbinden naar de MFC door de Faxontvangstcode in te toetsen. Als u de Faxontvangstcode *51 intoetst, zal het faxbericht op uw MFC worden ontvangen. (Raadpleeg *Fax Waarnemen* op pagina 4-4.)

Als de MFC een normaal telefoontje aanneemt en het dubbele belsignaal geeft, toetst u de Code voor het Aannemen van de Telefoon in (#51) om het telefoontje op een tweede toestel aan te nemen. (Raadpleeg *De F/T-Beltijd instellen (alleen in Fax/Tel-modus)* op pagina 4-3.)

Als u een telefoontje aanneemt en er niemand aan het toestel is, betreft het hoogstwaarschijnlijk een inkomende fax.

- Druk op *51 en wacht tot u het tjiropende geluid hoort of totdat het LCD-scherm *Ontvangen* weergeeft, pas dan mag u ophangen.

Degene die u opbelt dient te drukken op **Start** om de fax te verzenden.

Fax/Tel-modus

Als de MFC in de stand Fax/Tel staat, wordt het dubbele belsignaal gebruikt om aan te geven dat het een normaal telefoontje betreft.

Neem de hoorn van de externe telefoon van de haak en druk op **Telefoon/Intern** om de telefoon aan te nemen.

Als u zich bij een tweede toestel bevindt, moet u de hoorn opnemen tijdens het overgaan van de dubbele bel en tussen de twee dubbele belsignalen in drukken op #51. Wanneer niemand aan het toestel is of wanneer iemand u een fax wil sturen, stuurt u het gesprek terug naar de MFC door op *51 te drukken.

Fax/Tel-modus in de energiebesparende stand

Fax/Tel-modus werkt niet in de energiebesparende stand. De MFC zal geen telefoontjes of faxen beantwoorden en blijven rinkelen.

Als u zich op een extern of tweede toestel bevindt, neem dan de hoorn van het tweede toestel van de haak om te praten. Als u faxtonen hoort, houd dan de hoorn vast totdat Fax Waarnemen uw MFC activeert. Als de andere partij zegt u een fax te willen versturen, activeer dan de MFC door te drukken op ***51**.

Een draadloze externe telefoon gebruiken

Als het basisstation van de draadloze telefoon is aangesloten (zie pagina A-3) en u de draadloze hoorn van het toestel meestal bij u hebt, is het eenvoudiger om de oproepen tijdens de Belvertraging te beantwoorden. Als u de MFC eerst laat beantwoorden, moet u naar de MFC lopen en op **Telefoon/Intern** drukken om het telefoontje op het draadloze toestel aan te nemen.

De codes voor afstandsbediening wijzigen

Het is mogelijk dat de Codes voor Afstandsbediening met bepaalde telefoonsystemen niet werken. De voorgeprogrammeerde Faxontvangstcode is ***51**. De voorgeprogrammeerde Code voor het Aannemen van de Telefoon is **#51**.



Als de verbinding steeds wordt verbroken wanneer u probeert om op afstand toegang te krijgen tot uw extern antwoordapparaat, is het raadzaam om de Faxontvangstcode en de Code voor het Aannemen van de Telefoon in een andere drierijferige code te veranderen (bijvoorbeeld **###** en **999**).

- 1 Wanneer het lampje niet groen oplicht, druk op  (**Fax**).
- 2 Druk op **Menu/Set, 2, 1, 4**.
- 3 Druk op **▲** of **▼** om **Aan** (of **Uit**) te selecteren.
Druk op **Menu/Set**.
- 4 Voer de nieuwe Faxontvangstcode in.
Druk op **Menu/Set**.
- 5 Voer de nieuwe Code voor het Aannemen van de Telefoon in.
Druk op **Menu/Set**.
- 6 Druk op **Stop/Eindigen**.

Een extern apparaat aansluiten op uw MFC

Een extern toestel aansluiten

U kunt een apart toestel aansluiten, zie onderstaand schema.

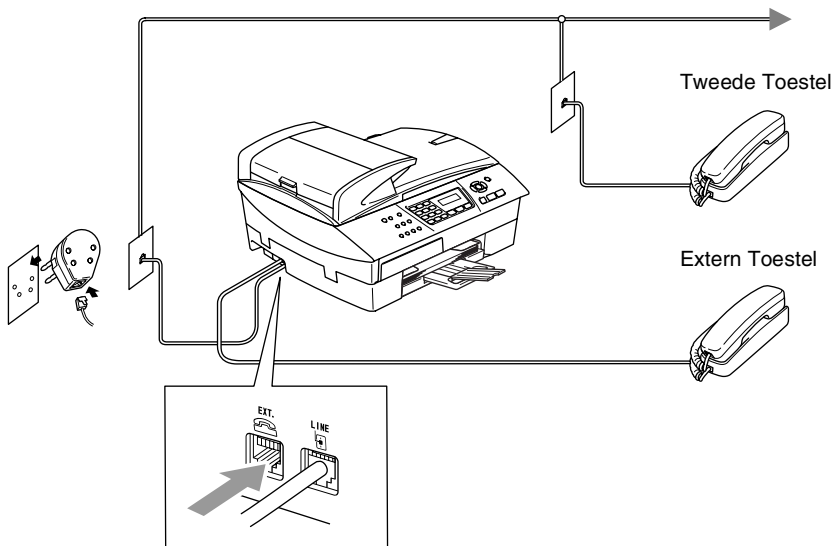

Als u een tweede toestel of antwoordapparaat hebt aangesloten, verschijnt op het LCD-scherm de aanduiding *Telefoon*.

Een extern antwoordapparaat (ANTW.APP.) aansluiten

Volgorde

U wilt misschien een extra antwoordapparaat aansluiten. Als u echter een **extern** ANTW.APP. aansluit op dezelfde lijn als de MFC, worden alle gesprekken beantwoord door het ANTW.APP. en "luistert" de MFC naar faxtonen. Als er faxtonen klinken, neemt de MFC het gesprek over en wordt de fax ontvangen. Als u geen faxtonen hoort, laat de MFC het gesprek over aan het ANTW.APP. en kan er op normale wijze een bericht worden ingesproken.

Het ANTW.APP. moet binnen vier belsignalen antwoorden (de aanbevolen instelling is twee belsignalen). De MFC kan de faxtonen pas opvangen als het ANTW.APP. het gesprek heeft beantwoord en met vier keer bellen blijven er slechts 8 tot 10 seconden over voor de aansluitbevestiging. Volg de instructies in dit handboek voor het opnemen van uw uitgaand bericht nauwkeurig op. Wij raden af om op uw extern antwoordapparaat de functie bespaarstand te gebruiken, als deze meer dan vijf keer overgaat.



Als niet al uw faxen worden ontvangen, dient u de instelling Belvertraging op uw extern ANTW.APP. te verlagen.

⊘ U mag geen ANTW.APP. op een andere plaats op dezelfde telefoonlijn aansluiten.

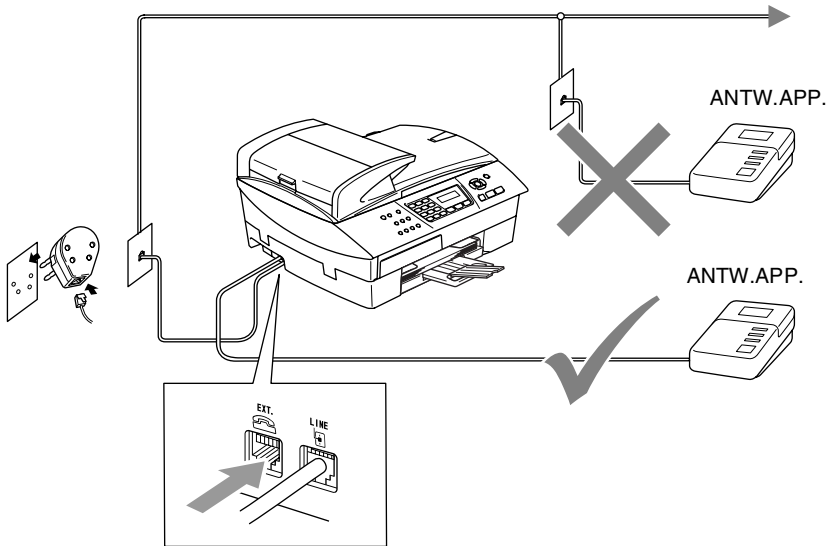

Als u een ANTW.APP. hebt aangesloten, wordt op het LCD-scherm weergegeven *Telefoon*.

Aansluitingen

Het externe ANTW.APP. moet zijn aangesloten zoals boven aangegeven

- 1 Stel uw ANTW.APP. in op één of twee belsignalen. (De instelling voor de belvertraging van de MFC is niet van toepassing.)
- 2 Het uitgaand bericht op uw extern ANTW.APP. opnemen.
- 3 Activeer het ANTW.APP.
- 4 Stel de Ontvangstmodus in op *Telefoon/Beantw..* (Raadpleeg *De Ontvangstmodus kiezen* op pagina 4-1.)

Een uitgaand bericht op een extern ANTW.APP. opnemen

Tijdsplanning is van essentieel belang wanneer u dit bericht opneemt. Het bericht bepaalt de wijze waarop de handmatige en automatische faxontvangst verloopt.

- 1 Neem 5 seconden stilte op aan het begin van uw bericht (dit geeft uw MFC de gelegenheid om bij automatische faxtransmissies de faxtonen te horen, voordat deze stoppen).
- 2 Wij adviseren u het bericht te beperken tot 20 seconden.



Wij raden u aan om aan het begin van uw uitgaand bericht eerst een stilte van ongeveer 5 seconden op te nemen, omdat de MFC geen faxtonen kan horen over een resonerende of luide stem. U kunt proberen om deze pauze weg te laten, maar als de MFC problemen heeft met het ontvangen van faxberichten, dient u het bericht opnieuw op te nemen en deze stilte in te lassen.

Aansluiting op meerdere lijnen (PBX)

De meeste kantoren gebruiken een centraal telefoonsysteem. Hoewel het vaak relatief eenvoudig is om de MFC aan te sluiten op een PBX-systeem (Private Branch Exchange), raden wij u toch aan om contact op te nemen met het bedrijf dat uw telefoonsysteem heeft geïnstalleerd en hen te vragen de MFC voor u aan te sluiten. We adviseren u de MFC op een aparte lijn aan te sluiten.

Als de MFC moet worden aangesloten op een systeem met meerdere lijnen, vraagt u uw installateur dan om de machine op de laatste lijn in het systeem aan te sluiten. Zo voorkomt u dat het apparaat wordt geactiveerd telkens wanneer er een telefoongesprek wordt ontvangen.

Als u de MFC installeert om met een PBX te laten werken

- 1** We garanderen niet dat het apparaat onder alle omstandigheden naar behoren met PBX werkt. Neem bij problemen in eerste instantie contact op met het bedrijf dat uw centrale verzorgt.
- 2** Als alle inkomende telefoontjes door een telefonist(e) worden beantwoord, is het raadzaam de Ontvangstmodus in te stellen op *Handmatig*. Alle inkomende telefoontjes worden dan in eerste instantie als telefoongesprekken beschouwd.

Speciale functies op uw telefoonlijn

Als u functies zoals Voicemail, Wisselgesprek, Wisselgesprek/Nummerweergave, BelMaster, een antwoordapparaat, alarmsysteem of een andere speciale functie op dezelfde lijn als deze machine gebruikt, kan dit problemen veroorzaken bij de werking van uw MFC. (Raadpleeg *Speciale functies op een enkele lijn*. op pagina 11-12.)

B Bijlage B

Programmeren op het scherm

Uw MFC is zodanig ontworpen, dat zij eenvoudig is te gebruiken en met behulp van de navigatietoetsen en het LCD-scherm kan worden geprogrammeerd. Met het gebruiksvriendelijks programmeren kunt u alle menuselecties van de MFC optimaal benutten.

Tijdens het programmeren van uw MFC verschijnen op het LCD-scherm stap voor stap aanwijzingen die u door de programmeerprocedure leiden. U hoeft alleen de aanwijzingen op te volgen die u door de menuselecties en de programmeeropties leiden.

Menutabel

U kunt uw MFC waarschijnlijk zonder de Gebruikershandleiding programmeren, indien u de Menutabel gebruikt die op pagina B-3 begint. Deze pagina's helpen u de menuselecties en -opties de programma's van de MFC te begrijpen.



U kunt uw MFC programmeren door op **Menu/Set** te drukken, gevolgd door de menunummers.

Als u bijvoorbeeld *Faxresolutie* wilt instellen op *Fijn*:





Druk op **Menu/Set**, **2**, **2**, **2** en **▲** of **▼** om *Fijnte* selecteren.

Druk op **Menu/Set**.

Opslag in geheugen

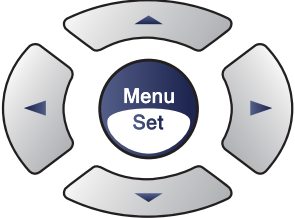
Bij een stroomstoring zullen de menu-instellingen niet verloren gaan, omdat deze permanent zijn opgeslagen. Tijdelijke instellingen (zoals instellingen voor Contrast, de Internationale Modus, enz.) gaan wel verloren. U zult waarschijnlijk ook de datum en de tijd opnieuw moeten instellen.

Navigatietoetsen

		Het menu openen Naar volgende menuniveau Optie accepteren
		Door huidig menuniveau bladeren
		Terug naar vorig menuniveau
	Stop/Eindigen 	Menu afsluiten

U kunt de programmeermodus openen door op **Menu/Set** te drukken.

Wanneer u het menu hebt geopend, kunt u het op het LCD-scherm doorbladeren.

Druk op **1** voor het Algemene Instelmenu

—OF—

Kies ▲▼ & Set
1.Standaardinst.

Druk op **2** voor het Faxmenu

—OF—

Kies ▲▼ & Set
2.Fax

Druk op **3** voor het Kopieermenu

⋮

Kies ▲▼ & Set
3.Kopie

Druk op **0** voor de Voorbereidende Instelling

Kies ▲▼ & Set
0.Stand.instel.

U kunt sneller door ieder menuniveau bladeren door op de betreffende pijl (omhoog/omlaag) te drukken: ▲ of ▼.

Selecteer een optie door op **Menu/Set** te drukken, wanneer die optie op het LCD-scherm verschijnt.

Het LCD-scherm geeft dan het volgende menuniveau weer.

Druk op ▲ of ▼ om naar uw volgende menuselectie te bladeren.

Druk op **Menu/Set**.

Nadat u een optie hebt ingesteld, wordt op het LCD-scherm de melding *Geaccepteerd* weergegeven.

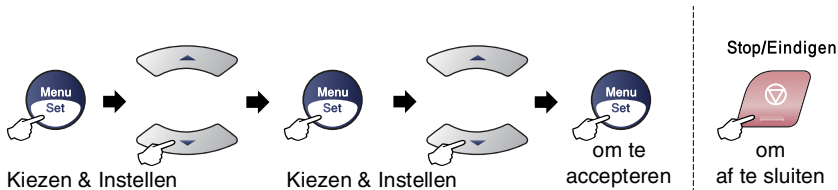

Hoofdmenu	Submenu	Menuselecties	Opties	Omschrijvingen	Pagina
1. Standaardinst.	1. Tijdklokstand	—	5 Min. 2 Min. 1 Min. 30 Sec. 0 Sec. Uit	Hiermee kunt u de tijd instellen om terug te keren naar de Faxmodus.	2-4
	2. Papiersoort	—	Normaal Inkjet Glossy Transparanten	Hiermee kunt u de papiersoort in de papierlade instellen.	2-4
	3. Papierformaat (alleen MFC-5440CN)	—	Letter Legal A4 A5 10x15cm	Hiermee kunt u het papierformaat in de papierlade instellen.	2-5
	3. Papierformaat (alleen MFC-5840CN)	1. Bovenlade	Letter Legal A4 A5 10x15cm	Hiermee kunt u het papierformaat in Lade#1 instellen.	2-4
		2. Onderlade	Letter Legal A4	Hiermee kunt u het papierformaat in Lade#2 instellen.	2-4
	4. Volume	1. Belvolume	Hoog Half Laag Uit	Hiermee kunt u het belvolume aanpassen.	2-6
		2. Waarsch. toon	Hoog Half Laag Uit	Hiermee kunt u het volume van het geluidssignaal aanpassen.	2-6
		3. Luidspreker	Hoog Half Laag Uit	Hiermee kunt u het volume van de luidspreker aanpassen.	2-7
	5. Aut. zomertijd	—	Aan Uit	De Zomertijd wordt automatisch ingesteld.	2-7



De fabrieksinstellingen staan Vetgedrukt.

Hoofdmenu	Submenu	Menuselecties	Opties	Omschrijvingen	Pagina
1.Standaardinst. (vervolg)	6.P.Bewaar inst.	—	Faxontv:Aan Faxontv:Uit	Aanpassing van de toets Energiebesparing om in de energiebesparende stand geen faxen te ontvangen.	1-6
	7.LCD Contrast	—	Licht Donker	Contrast van het LCD-scherm afstellen.	2-8
	8.Kopie:lade (alleen MFC-5840CN)	—	Alleen lade 1 Alleen lade 2 Auto Select	Selecteer welke lade wordt gebruikt voor de Kopieermodus.	2-8
	9.Fax:lade (alleen MFC-5840CN)	—	Alleen lade 1 Alleen lade 2 Auto Select	Selecteer welke lade wordt gebruikt voor de Faxmodus.	2-9
2.Fax	1.Ontvangstmenu (uitsluitend in Faxmodus)	1.Bel Vertraging	02-06 (02)	Hiermee wordt ingesteld hoe vaak de MFC overgaat voordat er wordt beantwoord in de stand Alleen Fax of Fax/Tel-modus.	4-2
		2.F/T Beltijd	70 Sec. 40 Sec. 30 Sec. 20 Sec.	Instelling van het dubbele belsignaal in de stand Fax/Tel, om een normaal telefoontje te signaleren.	4-3
		3.Fax Waarnemen	Aan Uit	Faxberichten worden ontvangen zonder op de toets Mono Start of Kleur Start te drukken.	4-4
		4.Code Op Afst.	Aan (* 51, #51) Uit	U kunt alle telefoontjes op een tweede of een extern toestel aannemen en deze codes gebruiken om de MFC te activeren of te deactiveren. U kunt deze codes aanpassen aan uw persoonlijke wensen.	A-2
		5.Auto reductie	Aan Uit	Als deze functie is geactiveerd, wordt een inkomend faxbericht verkleind afgedrukt.	4-5
		6.Geheugen ontv.	Aan Uit	Hiermee worden alle inkomende faxen automatisch in het geheugen opgeslagen, als het papier op is.	4-6
		7.Ontvang Pollen	Stand. Beveilig Tijdklok	Met deze functie kunt u uw MFC een andere faxmachine laten bellen en daar een faxbericht opvragen (pollen).	4-7



De fabrieksinstellingen staan Vetgedrukt.

Hoofdmenu	Submenu	Menuselecties	Opties	Omschrijvingen	Pagina
2.Fax (vervolg)	2.Verzendmenu (uitsluitend in Faxmodus)	1.Contrast	Auto Licht Donker	Hiermee kunt u de faxen die u verzendt lichter of donkerder maken.	3-6
		2.Faxresolutie	Standaard Fijn Superfijn Foto	Hiermee kunt u de standaardresolutie voor uitgaande faxen instellen.	3-7
		3.Tijd klok	—	Instellen in 24-uursformaat van de dag, om hoe laat uitgestelde faxberichten moeten worden verzonden.	3-13
		4.Verzamelen	Aan Uit	Hiermee worden de uitgestelde faxen tegelijkertijd in één transmissie naar hetzelfde faxnummer verzonden.	3-14
		5.Direct Verzend	Uit Aan Alleen volg.fax	U kunt een fax verzenden zonder het geheugen te gebruiken.	3-9
		6.Verzend Pollen	Stand. Beveilig	Hiermee kan het document op uw MFC op een andere faxmachine worden opgehaald.	3-14
		7.Internationaal	Aan Uit	Als u problemen hebt met het internationaal verzenden van faxen, zet dit dan op Aan.	3-12
		0.Afmeting scan	Letter A4	Scangebied van de glasplaat aanpassen aan het documentformaat.	3-18
	3.Kiesgeheugen	1.Snelkies	—	Hiermee kunt u Snelkiesnummers opslaan, zodat u kunt kiezen door slechts op een paar toetsen (en Start) te drukken.	5-1
		2.Groep instell.	—	Hiermee kunt u een Groepsnummer instellen dat wordt gebruikt voor het Groepsverzenden.	5-3



De fabrieksinstellingen staan Vetgedrukt.

Hoofdmenu	Submenu	Menuselecties	Opties	Omschrijvingen	Pagina				
2.Fax (vervolg)	4.Kies rapport	1.Verzendrapp.	Aan Aan+Beeld Uit Uit+Beeld	Hier stelt u in wanneer het Verzendrapport en het Journaal worden afgedrukt.	7-1				
		2.Journaal tijd	Elke 7 dagen Elke 2 dagen Elke 24 uur Elke 12 uur Elke 6 uur Na 50 faxen Uit		7-2				
	5.Afstandsopties	1.Drzzenden/ Opsln	Uit Fax Doorzenden Fax Opslaan Ontvang PC Fax	Hiermee kunt u de MFC instellen om faxberichten door te zenden, binnenkomende faxen in het geheugen op te slaan (zodat u ze op kunt opvragen wanneer u niet bij uw MFC bent) of faxen naar uw PC te sturen.	6-2				
						2.Afst. bediening	---*	U moet uw eigen code instellen voor de Afstandsbediening.	6-4
						3.Print document	—	Hiermee worden inkomende faxen die in het geheugen zijn opgeslagen geprint.	4-5
	6.Rest. jobs	—	—	Hiermee kunt u controleren welke taken er in het geheugen zitten en geselecteerde taken annuleren.	3-10				
	0.Diversen	1.Verzendslot	—	—	De meeste functies zijn geblokkeerd, behalve het ontvangen van faxberichten.	3-16			
		2.Compatibel	Hoog Normaal Minimaal	—	Synchronisatie voor verzendproblemen aanpassen.	11-14			



De fabrieksinstellingen staan Vetgedrukt.

Hoofdmenu	Submenu	Menuselecties	Opties	Omschrijvingen	Pagina	
3.Kopie	1.Kwaliteit	—	Fijn Norm Snel	Selecteert de Kopieerresolutie voor uw type document.	8-15	
	2.Helderheid	—	- □□□□■ + - □□□■□ + - □□□□□ + - □■□□□ + - ■□□□□ +	Hiermee kunt u de helderheid instellen.	8-15	
	3.Contrast	—	- □□□□■ + - □□□■□ + - □□■□□ + - □■□□□ + - ■□□□□ +	Hiermee kunt het contrast voor de kopieën aanpassen.	8-15	
	4.Kleuren aanp.	1.Rood		R:- □□□□■ + R:- □□□■□ + R:- □□■□□ + R:- □■□□□ + R:- ■□□□□ +	Hiermee kunt u de hoeveelheid Rood in kopieën aanpassen.	8-16
		2.Groen		G:- □□□□■ + G:- □□□■□ + G:- □□■□□ + G:- □■□□□ + G:- ■□□□□ +	Hiermee kunt u de hoeveelheid Groen in kopieën aanpassen.	
		3.Blauw		B:- □□□□■ + B:- □□□■□ + B:- □□■□□ + B:- □■□□□ + B:- ■□□□□ +	Hiermee kunt u de hoeveelheid Blauw in kopieën aanpassen.	



De fabrieksinstellingen staan Vetgedrukt.

Hoofdmenu	Submenu	Menuselecties	Opties	Omschrijvingen	Pagina
4.Fotocapture (alleen MFC-5840CN)	1.Printkwaliteit	—	Norm Foto	Hiermee kunt u de afdrukkwaliteit instellen.	9-9
	2.Papier&Afmet.	—	Letter Glossy 10x15cm Glossy 13x18cm Glossy A4 Glossy Letter Gewoon A4 Plain Letter Inktjet A4 Inktjet 10x15cm Inktjet	Hiermee kunt u het papier- en afdrukformaat selecteren.	9-9
	3.Helderheid	—	- □□□■ + - □□■□ + - □□□□ + - □■□□ + - ■□□□ +	Hiermee kunt u de helderheid instellen.	9-10
	4.Contrast	—	- □□□■ + - □□■□ + - □□□□ + - □■□□ + - ■□□□ +	Hiermee kunt het contrast instellen.	9-10
	5.Kleur aangep.	Aan Uit	1.Wit Balans - □□□■ + - □□■□ + - □□□□ + - □■□□ + - ■□□□ + 2.Scherpte - □□□■ + - □□■□ + - □□□□ + - □■□□ + - ■□□□ + 3.Kleurdensiteit - □□□■ + - □□■□ + - □□□□ + - □■□□ + - ■□□□ +	Hiermee kunt u de tint van witte vlakken aanpassen. Hiermee kunt u het detail van de afbeelding verbeteren. Hiermee kunt u de totale hoeveelheid kleur in de afbeelding aanpassen.	9-10



De fabrieksinstellingen staan Vetgedrukt.

Hoofdmenu	Submenu	Menuselecties	Opties	Omschrijvingen	Pagina	
4. Fotocapture (alleen MFC-5840CN) (vervolg)	6. Bijsnijd (crop)	—	Aan Uit	Hiermee kunt u de afbeelding rond de marge trimmen ter aanpassing aan het papierformaat of het afdrukformaat. Zet deze functie op Off, als u hele afbeeldingen wilt printen of ongewenst trimmen wilt vermijden.	9-12	
	7. Zonder rand	—	Aan Uit	Hiermee kunt u het bedrukbare gedeelte vergroten tot de papierenranden	9-12	
	8. Scan n. kaart	1. Kwaliteit	200x100 dpi z/w 200 dpi ZW/W 150dpi 16kl 300dpi 16kl 600dpi 16kl		Hiermee kunt u de Scanresolutie voor uw type document selecteren.	2-25*1
		2. Z/W BestType	TIFF PDF		Hiermee kunt u het standaard bestandsformaat voor zwart-witscans selecteren.	2-26*1
		3. KleurBest. Type	PDF JPEG		Hiermee kunt u het standaard bestandsformaat voor kleurencans selecteren.	2-27*1
	4. LAN (MFC-5440CN) 5. LAN (MFC-5840CN)	1. Setup TCP/IP	1. BOOT Method	Autom. Statisch Rarp BOOTP DHCP	Kies de opstartmethode die het beste aan uw eisen voldoet.	Raadpleeg de Netwerk gebruikers handleiding op de CD-ROM
2. IP Address			[000-255]. [000-255]. [000-255]. [000-255]	Voer het IP-adres in.		
3. Subnet Mask			[000-255]. [000-255]. [000-255]. [000-255]	Voer het Subnet-masker in.		
4. Gateway			[000-255]. [000-255]. [000-255]. [000-255]	Voer het adres van de Gateway in.		
5. Host Name			BRN_XXXXXX	Voer de Host name in.		



De fabrieksinstellingen staan Vetgedrukt.

*1 Raadpleeg de volledige Softwarehandleiding op de CD-ROM.

Hoofdmenu	Submenu	Menuselecties	Opties	Omschrijvingen	Pagina
4.LAN (MFC-5440CN) 5.LAN (MFC-5840CN) (vervolg)	1.Setup TCP/IP (vervolg)	6.WINS Config	Autom. Statisch	U kunt de WINS configuratiemodus kiezen.	Raadpleeg de Netwerk gebruikers handleiding op de CD-ROM
		7.WINS Server	(Primary) 000.000.000.000	Specificeert het IP-adres van de primary of secondary server.	
		8.DNS Server	(Primary) 000.000.000.000	Specificeert het IP-adres van de primary of secondary server.	
		9.APIPA	Aan Uit	Wijst automatisch het IP-adres toe van het link-local adresbereik.	
	2.Setup Misc.	1.Ethernet	Automatisch 100B-FD 100B-HD 10B-FD 10B-HD	Selecteert de Ethernet link modus.	
		2.Time Zone	GMT+1:00	Stelt de tijdzone voor uw land in.	
	0.Factory Reset	—	—	Alle netwerkinstellingen weer op de fabrieksinstellingen instellen.	
6.Print lijsten (MFC-5840CN)	1.Help	—	—	U kunt deze lijsten en rapporten printen.	7-3
	2.Snel Kiezen	—	—		
	3.Fax Journaal	—	—		
	4.Verzendrapport	—	—		
	5.Gebruikersinst	—	—		
	6.Netwerk Conf.	—	—		



De fabrieksinstellingen staan Vetgedrukt.

Hoofdmenu	Submenu	Menuselecties	Opties	Omschrijvingen	Pagina
0.Stand. instel.	1.Ontvangstmodus	—	Alleen Fax Fax/Telefoon Telefoon/Beantw. Handmatig	U kunt de ontvangstmodus kiezen die het beste aan uw eisen voldoet.	4-1 4-2
	2.Datum/Tijd	—	—	De datum en de tijd komen op het LCD-scherm en op de kopteksten van de verzonden faxen te staan.	2-1
	3.Stations-ID	—	Fax: Naam:	Voer de naam en het faxnummer in die op elke faxpagina moeten worden afgedrukt.	2-2
	4.Toon/Puls	—	Toon Puls	Selecteert de kiesmodus.	2-3
	5.Tel lijn inst	—	Normaal PBX ADSL ISDN	Selecteer het type telefoonlijn.	2-3



De fabrieksinstellingen staan Vetgedrukt.

Tekst invoeren

Bij het instellen van bepaalde menuopties, zoals de Stations-ID, moet tekst in de MFC worden ingevoerd. Boven de meeste cijfertoetsen staan drie of vier letters. Boven de toetsen **0**, **#** en ***** staan geen letters, omdat deze toetsen voor speciale tekens gebruikt worden.

Door meerdere malen op de desbetreffende cijfertoets te drukken, kunt u het gewenste teken kiezen.

Druk op Toets	1 X	2 X	3 X	4 X
2	A	B	C	2
3	D	E	F	3
4	G	H	I	4
5	J	K	L	5
6	M	N	O	6
7	P	Q	R	S
8	T	U	V	8
9	W	X	Y	Z

Spaties invoeren

Om een spatie in het faxnummer in te voegen, één keer drukken op ► tussen de cijfers. Om een spatie in de naam in te voegen, twee keer drukken op ► tussen de tekens.

Corrigeren

Als u een letter fout ingevoerd heeft en deze wilt corrigeren, druk dan op ◀ om de cursor onder het fout ingevoerde teken te zetten. Druk vervolgens op **Stop/Eindigen**. Alle letters die boven en rechts van de cursor staan, worden nu verwijderd. U kunt nu het juiste teken invoeren. U kunt ook teruggaan en foutieve letters overtypen.

Letters herhalen

Als u een teken wilt invoeren dat op dezelfde toets als het vorige teken staat, dan drukt u op ► om de cursor een plaats verder te zetten en drukt u daarna opnieuw op de toets.

Speciale tekens en symbolen

Druk op *****, **#** of **0**, en druk vervolgens op **◀** of **▶** om de cursor onder het gewenste teken of symbool te zetten. Druk vervolgens op **Menu/Set** om het te selecteren.

Druk op ***** voor (spatie) ! " # \$ % & ' () * + , - . / €

Druk op **#** voor : ; < = > ? @ [] ^ _

Druk op **0** voor Ä Ë Ö Ü À Ç È É 0

V Verklarende woordenlijst

- ADF (automatische documentinvoer)** Het document kan in de ADF worden geplaatst, waarbij iedere pagina om beurten automatisch wordt gescand.
- Afstandsbediening** Via een toetstelefoon op afstand toegang krijgen tot uw MFC.
- ANTW.APP. (antwoordapparaat)** U kunt een extern ANTW.APP. op uw MFC aansluiten.
- Autom. Verkleinen** Als deze functie is geactiveerd, wordt een inkomend faxbericht verkleind afgedrukt.
- Automatisch een fax verzenden** Een fax verzenden zonder de hoorn van een externe telefoon op te nemen.
- Automatisch Opnieuw Kiezen** Een functie waarmee de MFC het laatste faxnummer na vijf minuten opnieuw kan kiezen, als de fax niet kon worden verzonden omdat de lijn bezet was.
- Belvertraging** Het aantal keren dat de MFC overgaat voor het beantwoorden in de standen *Alleen Fax* en *Fax/Telefoon*.
- Belvolume** Instelling van het volume van het belsignaal van de MFC.
- Coderingsmethode** Methode voor het coderen van de informatie in een document. Alle faxmachines dienen de minimum standaard Modified Huffman (MH) te gebruiken. De MFC is uitgerust met betere compressiemethoden, Modified Read (MR) en Modified Modified Read (MMR) en JPEG, die werken als de ontvangende machine over deze mogelijkheden beschikt.
- Communicatiefout (of Comm. Fout)** Een fout tijdens het verzenden of ontvangen van een fax, meestal veroorzaakt door ruis of statische elektriciteit op de lijn.
- Compatibiliteitsgroep** De mogelijkheid van een faxapparaat om met een ander faxapparaat te communiceren. Tussen de ITU-T-Groepen is compatibiliteit verzekerd.
- Contrast** Instelling om te compenseren voor donkere of lichte documenten. Faxen of kopieën van donkere documenten worden lichter en omgekeerd.

Direct Verzenden Als het geheugen vol is, kunt u faxen onmiddellijk verzenden.

ECM (Modus Foutencorrectie) Deze functie controleert tijdens een faxtransmissie of er fouten optreden en verzendt de pagina's met fouten opnieuw.

Extern toestel Een ANTW.APP. of telefoon die is aangesloten op uw MFC.

F/T-Beltijd Het aantal keren dat de dubbele bel van de Brother MFC overgaat om u te waarschuwen dat u een normaal telefoongesprek moet beantwoorden (als de machine in de stand Fax/Tel de telefoon automatisch heeft beantwoord).

Fax Doorzenden Met deze functie wordt een ontvangen fax die in het geheugen is opgeslagen, doorgestuurd naar een ander, vooraf geprogrammeerd nummer.

Fax Opslaan U kunt faxen in het geheugen opslaan.

Fax Waarnemen Als deze functie is geactiveerd, reageert uw MFC toch op faxtonen als u de telefoon aanneemt en het een faxoproep blijkt te zijn.

Fax/Tel In deze stand kunt u faxen en telefoontjes ontvangen. Gebruik deze stand niet, als u een antwoordapparaat (ANTW.APP.) hebt aangesloten.

Faxjournaal In het journaal staat informatie over de laatste 200 faxberichten die zijn ontvangen en verzonden. TX betekent Verzonden. RX betekent Ontvangen.

Faxontvangstcode Toets deze code in (* 5 1) wanneer u een faxoproep aanneemt op een tweede of extern toestel.

Faxtonen De speciale tonen (geluidssignalen) die een faxmachine tijdens automatische transmissies uitzendt om de ontvangende machine te laten weten dat het een faxtransmissie betreft.

Faxtonen De tonen die tijdens het verzenden en ontvangen van faxen door de faxmachines worden uitgezonden.

Fijne resolutie Resolutie is 203 x 196 dpi. Wordt gebruikt voor afdrukken met kleine lettertjes en diagrammen.

Fotoresolutie Een instelling van de resolutie die verschillende grijs tinten gebruikt, zodat foto's optimaal worden gereproduceerd.

Gebruikersinstellingen Een afgedrukt rapport met de huidige instellingen van de MFC.

Grijs tinten De grijs tinten die beschikbaar zijn voor het kopiëren en faxen van foto's.

Groepsnummer Een combinatie van Snelkiesnummers die zijn opgeslagen onder Snelkieslocaties en die gebruikt worden voor het Groepsverzenden.

Groepsverzenden De mogelijkheid om één en hetzelfde faxbericht naar meer locaties zenden.

Handmatig faxen verzenden Als u de hoorn van uw externe toestel opneemt, zodat u het ontvangende faxapparaat hoort antwoorden voordat u op **Mono Start** of **Kleur Start** drukt om met verzenden te beginnen.

Helderheid Verandering van de Helderheid maakt de hele afbeelding lichter of donkerder.

Helplijst Een afdruk van de complete Menutabel, die u kunt gebruiken om uw MFC te programmeren als u de Gebruikershandleiding niet bij de hand hebt.

Internationale Modus In deze stand worden de faxtonen tijdelijk gewijzigd om ruis en statische elektriciteit op internationale telefoonlijnen te onderdrukken.

Journalperiode De vooraf geprogrammeerde regelmaat waarmee de Faxjournalen automatisch worden geprint. U kunt het Faxjournaal desgewenst ook op elk ander tijdstip printen, zonder deze instelling op te heffen.

Kleurverbetering Aanpassing van de kleur in de afbeelding aan een hogere afdrukwaliteit door de scherpte, witbalans en kleurdichtheid te verbeteren.

LCD-scherm (liquid crystal display) Dit is het schermje op uw MFC waarop tijdens het Programmeren op het Scherm meldingen verschijnen. Wanneer de machine inactief is, worden op dit schermje de datum en de tijd aangegeven.

Naar een Kaart scannen (alleen MFC-5840CN) U kunt een zwart-wit of gekleurd document naar een Mediakaart scannen. Zwart-witte afbeeldingen zullen TIFF- of PDF-bestandsformaat hebben en gekleurde afbeeldingen wellicht PDF-of JPEG-bestandsformaat.

OCR (Optical Character Recognition) De meegeleverde software ScanSoft® OmniPage® zet een afbeelding van tekst om in tekst met een bewerkbaar formaat.

Ontvangst zonder Papier Faxen worden in het geheugen van de MFC opgeslagen, als het papier van de MFC op is.

Pauze Hiermee kunt u een pauze van 3,5 seconden in een Snelkiesnummer invoeren. Druk zo vaak op **Herkies/Pauze** als het aantal pauzes dat u wilt inlassen.

PhotoCapture Center™ (alleen MFC-5840CN) Hiermee kunt u digitale foto's van uw digitale camera met een hoge resolutie afdrucken, voor een afdrukkwaliteit die gelijkstaat aan die van foto's.

Pollen Het proces waarbij een faxmachine een andere faxmachine opbelt en daar faxberichten opvraagt.

Programmeermodus De stand waarin u de instellingen van de MFC kunt wijzigen.

Pulse Een kiesmethode met traditionele kiesschijf voor een telefoonlijn.

Reserveafdruk Uw MFC drukt een afschrift af van alle faxen die werden ontvangen en opgeslagen. Dit is voor alle zekerheid, zodat u geen berichten verliest als de stroom zou uitvallen.

Resolutie Het aantal verticale en horizontale lijnen per inch. Zie ook: Standaard, Fijn, Superfijn en Foto.

Resterende taken U kunt controleren welke taken nog in het geheugen staan en deze taken afzonderlijk annuleren.

Scannen De procedure waarmee een elektronische afbeelding van een papieren document naar uw computer wordt verzonden.

Snelkieslijst Een lijst van namen en nummers die zijn opgeslagen in het geheugen voor Snelkiesnummers. De nummers staan in numerieke volgorde in de lijst.

Snelkiezen Een voorgeprogrammeerd nummer dat u snel kunt kiezen. U moet drukken op de **Zoeken/Snelkiezen** toets, #, en de tweecijferige code en **Mono Start** of **Kleur Start** om het kiezen te starten.

Standaardresolutie 203 x 97 dpi. Wordt gebruikt voor tekst van normaal formaat en biedt de snelste transmissie.

Stations-ID De opgeslagen informatie die bovenaan gefaxte pagina's verschijnt. Het bevat de naam en het faxnummer van de verzender.

Superfijne resolutie 392 x 203 dpi. Ideaal voor kleine afdrukken en lijntekeningen.

Taak Annuleren Annuleert een geprogrammeerde taak, zoals Uitgestelde Fax of Polling.

Tijdelijke instellingen Voor elke faxtransmissie en kopie kunt u bepaalde opties selecteren zonder de standaardinstellingen te wijzigen.

Toegangscode Uw eigen viercijferige code (---*) waarmee u de machine kunt bellen en vanaf een ander toestel toegang tot uw MFC kunt krijgen.

Toon Een kiesmethode die gebruikt wordt bij Toetstelefoons.

Transmissie Het vanaf uw MFC over de telefoonlijn verzenden van documenten naar een ander faxapparaat.

Tweede toestel Een telefoontoestel met hetzelfde nummer als de fax, maar dat op een afzonderlijk contact is aangesloten.

Tweevoudige Werking Uw MFC kan uitgaande faxen of taken in het geheugen scannen terwijl ze een fax verzendt, een fax ontvangt of een binnenkomende fax afdrukt.

Uitgestelde Fax Een fax die op een gespecificeerd later tijdstip van die dag wordt verzonden.

Verzamelzending (alleen zwart-witfaxen) Om kosten te besparen worden alle uitgestelde faxen naar hetzelfde faxnummer in één verzending verzonden.

Verzendrapport Dit is een lijst voor iedere transmissie met gegevens zoals datum, tijd en nummer.

Volume Waarschuwingston Instelling van het volume van het geluidssignaal dat u telkens hoort wanneer u een toets indrukt of een vergissing maakt.

Zoeken Een elektronische lijst van Snelkiesnummers en Groepsnummers. De nummers staan in alfabetische volgorde in de lijst.

Productomschrijving

Algemeen

Geheugencapaciteit	16 MB
Automatische Documentinvoer (ADF)	Max. 35 pagina's Temperatuur: 20°C - 30°C Vochtigheid: 50% - 70% Papier: 80 g/m ² A4-formaat
Papierlade	100 vel (80 g/m ²)
Papierlade#2 (alleen MFC-5840CN)	250 vel (80 g/m ²)
Printertype	Inkjet
Afdrukmethode	Piëzo met 74 × 5 spuitmondjes
LCD (Liquid Crystal Display)	16 lettertekens × in 2 regels, met achtergrondverlichting (alleen voor de MFC-5840CN)
Stroombron	220–240V 50/60Hz
Stroomverbruik	(MFC-5440CN) Stroombespaarstand: Lager dan 5 watt Stand-by: 9 Wu of minder (25°C) In bedrijf: 22 Wu of minder (MFC-5840CN) Stroombespaarstand: Lager dan 5 watt Stand-by: 9.5 Wu of minder (25°C) In bedrijf: 23 Wu of minder

Afmetingen

(MFC-5440CN)

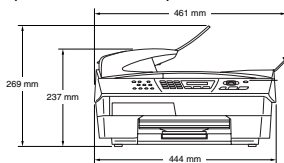

(MFC-5840CN)

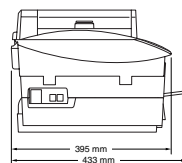
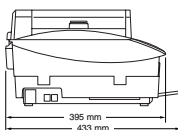
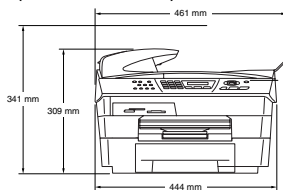

Gewicht

8,0 kg (MFC-5440CN)

9 kg (MFC-5840CN)

Geluidsemissie

In bedrijf: 42,5 tot 51 dB*

* Het is afhankelijk van de omstandigheden waarin wordt afgedrukt

Temperatuur

In bedrijf: 10-35°C

Beste

Afdrukkwaliteit: 20-33°C

Vochtigheid

In bedrijf: 20 tot 80% (niet condenserend)

Beste

Afdrukkwaliteit: 20 tot 80% (niet condenserend)

Afdrukmedia

Papierinvoer

Papierlade

- **Papiersoort:**
Normaal papier, inkjetpapier (gecoat papier), glanzend papier*², transparanten*^{1*2} en enveloppen
- **Papierformaat:**
Letter, Legal*³, Executive, A4, A5, A6, JIS_B5, enveloppen (commerciaal No.10, DL, C5, Monarch, JE4), Fotokaart, Indexkaart en Briefkaart.
Voor meer informatie, raadpleeg *Gewicht, dikte en capaciteit papier* op pagina 1-13.
- **Maximale capaciteit papierlade:**
Ca. 100 vel van 80 g/m² normaal papier

Papierlade#2 (alleen MFC-5840CN)

- **Papiersoort:**
Normaal papier
- **Papierformaat:**
Letter, Legal, Executive, A4, JIS_B5
- **Maximale capaciteit papierlade:**
Ca. 250 vel van 80 g/m² normaal papier

Papieruitvoer

Maximaal 50 vel A4 normaal papier (met de bedrukte zijde naar boven in de uitvoerpapierlade afgelegd)*²

*¹ Gebruik alleen transparanten die worden aanbevolen voor inkjetprinters.

*² Voor glanzend papier of transparanten raden wij u aan om de bedrukte pagina's direct nadat ze zijn afgelegd van de uitvoerpapierlade te nemen, teneinde vlekken te voorkomen.

*³ Legal-papier kan niet in de uitvoerpapierlade worden geplaatst.

Kopiëren

Kleur/Zwart

Kleur/Zwart

Documentgrootte

Breedte ADF: 148 mm tot 216 mm

Hoogte ADF: 148 mm tot 356 mm

Breedte Glasplaat: Max. 216 mm

Hoogte Glasplaat: Max. 297 mm

Kopieersnelheid

Zwart

Max. 17 pagina's/ minuut (A4-papier)*

Kleur

Max. 11 pagina's/ minuut (A4-papier)

* Exclusief de tijd nodig om het papier in te voeren.

Gebaseerd op het standaardpatroon van Brother (Snelle Modus/Stapelkopieëren).

Kopieersnelheid is afhankelijk van de complexiteit van het document.

Meerdere Kopieën

Sets van max. 99 pagina's

Vergroten/Verkleinen

25% tot 400% (in stappen van 1%)

Resolutie

Max. 600 x 1200 dpi kopieerresolutie voor normaal papier en 1200 x 1200 dpi voor inkjet- of glanzend papier en voor OHP/transparanten

PhotoCapture Center (alleen MFC-5840CN)

Beschikbare Media

CompactFlash®
(alleen type I)
(Microdrive™ is niet compatibel)
(Compact I/O-kaart zoals Compact LAN-kaart en
Compact Modem-kaart worden niet ondersteund.)
SmartMedia® (3,3 V)
(niet beschikbaar voor gebruik met ID)
Memory Stick®
(niet beschikbaar voor muziekgegevens met
MagicGate™)
SecureDigital™
xD-Picture Card™

Bestandsextensie

(Mediaformaat)

DPOF, EXIF, DCF

(Beeldformaat)

Photo Print: JPEG*

Scannen naar Kaart: JPEG, PDF (Kleur)

TIFF, PDF (Zwart)

* Progressief JPEG-formaat wordt niet ondersteund.

Aantal Bestanden

Max. 999 bestanden in de mediakaart

Folder

Bestand moet zich op het 3e folderniveau van de
Mediakaart bevinden.

Zonder marges

Letter, A4, Fotokaart

Fax

Compatibiliteit	ITU-T Groep 3
Coderingssysteem	MH/MR/MMR/JPEG
Modemsnelheid	Automatische Uitwijk 33600 bps
Documentgrootte	Breedte ADF: 148 mm tot 216 mm Hoogte ADF: 148 mm tot 356 mm Breedte Glasplaat: Max. 216 mm Hoogte Glasplaat: Max. 297 mm
Scanbreedte	208 mm
Afdrukbreedte	204 mm
Grijstinten	256 grijstinten
Pollingtypen	Standard, Secure, Timer, Sequential: (uitsluitend zwart-wit)
Contrastregeling	Automatisch/Licht/Donker (handmatig instellen)
Resolutie	<ul style="list-style-type: none">• Horizontaal 203 dot/inch (8 dot/mm)• Verticaal Standaard -<ul style="list-style-type: none">3,85 regel/mm (Zwart)7,7 regel/mm (Kleur)Fijn - 7,7 regel/mm (Zwart/Kleur)Foto - 7,7 regel/mm (Zwart)Superfijn - 15,4 regel/mm (Zwart)
Snelkiezen	40 stations (MFC-5440CN) 100 stations (MFC-5840CN)
Groepsverzenden	90 stations (MFC-5440CN) 150 stations (MFC-5840CN)
Automatisch Opnieuw Kiezen	3 keer met 5 minuten tussenpauze
Autom. Beantwoorden	2, 3, 4, 5 of 6 beltonen
Bron van Communicatie	Openbaar telefoonnetwerk.

Verzenden vanuit het Geheugen	Max. 200* ¹ /170* ² pagina's (MFC-5440CN) Max. 480* ¹ /400* ² pagina's (MFC-5840CN)
Ontvangst zonder Papier	Max. 200* ¹ /170* ² pagina's (MFC-5440CN) Max. 480* ¹ /400* ² pagina's (MFC-5840CN)

*1 "Pagina's" verwijst naar de "Brother Standaardkaart No. 1" (een standaard zakenbrief, Standaardresolutie, MMR-code). Specificaties en gedrukt materiaal kunnen zonder vooraankondiging worden gewijzigd.

*2 "Pagina's" verwijst naar de "ITU-T Testkaart #1" (een standaard zakenbrief, Standaardresolutie, MMR-code). Specificaties en gedrukt materiaal kunnen zonder vooraankondiging worden gewijzigd.

Scanner

Kleur/Zwart	Kleur/Zwart
TWAIN-Uitwisselbaar	Yes (Windows [®] 98/98SE/Me/2000 Professional/XP) Mac OS [®] 8.6-9.2/Mac OS [®] X 10.2.4 of recenter
WIA-Uitwisselbaar	Ja (Windows [®] XP)
Kleurintensiteit	48-bitskleur (uitvoer) 24-bitskleur (uitvoer)
Resolutie	Max. 19200 × 19200 dpi (geïnterpoleerd)* Max. 1200 × 2400 dpi (optisch) * Maximaal 1200 x 1200 dpi scannen met Windows [®] XP (resolutie max. 19200 x 19200 dpi kan onder het scanprogramma van Brother worden geselecteerd)
Scansnelheid	Kleur: max. 4,76 sec. Zwart: max. 3,50 sec. (A4-formaat in 100 × 100 dpi)
Documentgrootte	ADF-breedte: 148 mm tot 216 mm ADF-Hoogte: 148 mm tot 356 mm Breedte Glasplaat: max. 216 mm Hoogte Glasplaat: max. 297 mm
Scanbreedte	210 mm
Grijstinten	256 grijstinten



Scannen met Mac OS X[®] wordt ondersteund in Mac OS[®] X 10.2.4 of recenter.

Printer

Printerdriver	Driver voor Windows® 98/98SE/Me/2000 Professional en XP, ter ondersteuning van Brother Native Compression-modus en bidirectionele mogelijkheden Apple® Macintosh® QuickDraw® Driver Voor Mac OS® 8.6-9.2/Mac OS® X 10.2.4 of recenter
Resolutie	Max. 1200 x 6000 dot per inch (dpi)* 1200 x 1200 dot per inch (dpi) 600 x 600 dot per inch (dpi) 600 x 150 dot per inch (dpi) <small>* Kwaliteit van de afgedrukte afbeelding varieert op basis van verscheidene factoren zoals de resolutie van de ingaande afbeelding en de afdrukmedia.</small>
Afdruksnelheid	max. 20 pagina's/minuut (zwart)* max. 15 pagina's/minuut (Kleur)* <small>* Gebaseerd op het standaardpatroon van Brother. A4-formaat in ontwerpmodus. Exclusief de tijd nodig om het papier in te voeren.</small>
Afdrukbreedte	204 mm (216 mm)* <small>* Wanneer u de optie Zonder Marges op Aan zet.</small>
Op Schijf Geladen Lettertypen	35 TrueType
Zonder marges	Letter, A4, A6, Fotokaart, Indexkaart, Briefkaart (niet beschikbaar voor gebruik Lade#2 (alleen MFC-5840CN))

Interfaces

USB	Een Full-Speed USB 2.0 snoer dat niet langer is dan 2,0 m.* <small>* Uw MFC heeft een Full-Speed USB 2.0 interface. Deze interface is compatibel met Hi-Speed USB 2.0; de maximale gegevensoverdrachtsnelheid zal echter 12 Mbits/s bedragen. De MFC kan ook worden verbonden met een computer die over een USB 1.1 interface beschikt.</small>
LAN-kabel	Ethernet UTP-kabel van categorie 5 of hoger.

Vereisten voor de computer

Minimale Systemvereisten					
Computerplatform & Versie Hoofdbesturingssysteem		Minimumsnelheid Processor	Minimum Hoeveelheid RAM	Aanbevolen Hoeveelheid RAM	Beschikbare Ruimte op de Harde Schijf voor Drivers
Windows® *1 Hoofdbesturingssysteem	98, 98SE	Pentium II of gelijkwaardig	32 MB	64 MB	90 MB
	Me		64 MB	128 MB	
	2000 Professional		128 MB	256 MB	150 MB
	XP*2				
Hoofdbesturingssysteem voor Apple® Macintosh®	Mac OS® 8.6 (Alleen Afdrukken en PC FAX Verzen den*4)	Alle basismodellen voldoen aan de minimum Vereisten		64 MB	80 MB
	Mac OS® 9.X (Alleen Afdrukken, Scannen*3, PhotoCapture Center™ en PC FAX Verzen den*4)				
	Mac OS® X 10.2.4 of recenter		128 MB	160 MB	
OPMERKING: Alle wettig gedeponeerde handelsmerken waarnaar hier wordt verwezen, zijn het eigendom van de respectieve bedrijven.					

*1 Microsoft® Internet Explorer 5 of recenter.

*2 Maximum 1200 x 1200 dpi scannen met Windows® XP (u kunt resoluties tot max. 19200 x 19200 dpi selecteren met het Brother Hulpprogramma).

*3 Speciale "Scan"-sleutel en direct Netwerkscannen ondersteund in Mac® Hoofdbesturingssystemen Mac OS® X 10.2.4 of recenter.

*4 PC Fax ondersteunt alleen zwart-witfaxen.

Verbruiksartikelen

Inkt

De MFC gebruikt aparte inktcartridges in Zwart, Geel, Cyaan en Magenta die los staan van de printkopset.

Gebruiksduur van Inktcartridge

Standaard Zwart - Circa 500 pagina's bij een bladvulling van 5%

High Yield Zwart - Circa 900 pagina's bij een bladvulling van 5%

Geel, Cyaan en Magenta - Circa 400 pagina's bij een bladvulling van 5%

De bovenstaande cijfers zijn gebaseerd op de volgende hypothesen:

- Continu printen met een resolutie van 600 x 600 dpi in normaalstand na het installeren van een nieuwe inktcartridge;
- De regelmaat waarmee wordt afgedrukt;
- Het aantal afgedrukte pagina's;
- Periodieke, automatische reiniging van de printkopset (uw reinigt de printkopset geregeld; voor dit proces is slechts een kleine hoeveelheid inkt nodig); en,
- Resterende inkt in als "leeg" geïdentificeerde cartridge (het is noodzakelijk dat er een kleine hoeveelheid inkt in de inktcartridge aanwezig blijft om te voorkomen dat de lucht de printkopset uitdroogt en beschadigt).

Verbruiksonderdelen vervangen

<Standaard Zwart> LC900BK

<High Yield Zwart> LC900HYBK

<Cyaan> LC900C

<Magenta> LC900M

<Geel> LC900Y

Netwerk (LAN)

LAN

U kunt uw MFC op een Netwerk aansluiten voor het Afdrukken en Scannen via het Netwerk en PC Fax Send. Tevens wordt de software Brother BRAdmin Professional Network Management meegeleverd.

Ondersteuning van

Windows® 98/98SE/Me/2000/XP
Mac OS® 8.6-9.2, Mac OS® X 10.2.4 of recenter*
Ethernet 10/100 BASE-TX Auto Negotiation

Protocollen

TCP/IP
RARP, BOOTP, DHCP, APIPA, NetBIOS, WINS
LPR/LPD, Port9100, SSDP, mDNS, FTP

- * Netwerkprinten en PC-FAX zijn beschikbaar voor Mac OS® 8.6-9.2, Mac OS® 10.2.4 of recenter.
- * Mac OS® 8.6-9.2 (Quick Draw over TCP/IP)
- * Mac OS® X 10.2.4 of recenter (mDNS)
- * Netwerkscannen en Setup op Afstand zijn niet beschikbaar voor Mac OS® 10.2.4 of recenter.
- * Media drive is niet beschikbaar voor Mac OS® 8.6.

Bijgeleverde Hulpprogramma's:

BRAdmin Professional (Windows®)



BRAdmin Professional wordt niet ondersteund in Mac OS®.

Optionele Externe Draadloze Print-/Scanserver (NC-2200w)

NC-2200w Externe Draadloze Print-/Scanserver (Optioneel)

Typen netwerken

Als u de optionele Externe Draadloze Print-/Scanserver (NC-2200w) op uw MFC aansluit, kunt u via een draadloos netwerk printen en scannen.

Ondersteuning van

IEEE 802.11b draadloze LAN

Windows® 98/98SE/Me/2000/XP

Mac OS® X 10.2.4 of recenter

Protocollen

TCP/IP

ARP, RARP, BOOTP, DHCP, APIPA (Auto IP), WINS/NetBIOS, DNS, LPR/LPD, Port9100, SMB Print, IPP, RawPort, mDNS, TELNET, SNMP, HTTP



U kunt de scantoets slechts aan één computer in het netwerk toewijzen.

Index

A

- Aansluiten
 - extern ANTW.APP.A-4
 - extern toestelA-3
- Aansluiting op meerdere lijnen (PBX)A-7
- ADF (automatische documentinvoer) 1-7, 3-3
- Afdrukken
 - driversS-8
 - fax uit geheugen 4-5
 - gebied 1-14
 - kwaliteit verbeteren 11-15
 - problemen 11-9, 11-10
 - rapport 7-3
 - resolutieS-8
 - specificatiesS-8
 - vastgelopen papier 11-6
- Afstandsbediening 6-5
 - faxen opvragen 6-7
 - opdrachten 6-6
 - toegangscode 6-4, 6-5
- Annuleren
 - Fax Doorzenden 6-6
 - faxtaken in geheugen 3-10
 - taken die wachten op herhaald kiezen 3-10
- ANTW.APP. (antwoordapparaat), extern 4-1, A-4
 - aansluiten A-4, A-6
 - ontvangstmodus 4-1
 - uitgaand bericht opnemenA-6
- Antwoordapparaat (ANTW.APP.)A-4
 - aansluitenA-6

Automatisch

- faxberichten ontvangen4-1
- Fax Waarnemen4-4
- faxnummer opnieuw kiezen ...3-2
- verzenden3-5

B

- Belvertraging, instellen4-2

C

- Creditcard-nummers5-5

D

- Datum en Tijd2-1
- De machine vervoeren11-20
- Draadloze telefoon A-2

E

- ECM (Modus Foutencorrectie)1-23
- Enveloppen1-14
- Extern toestel, aansluiten ... A-3

F

- Fax Doorzenden
 - een nummer programmeren6-1
 - wijzigen op afstand ... 6-6, 6-7
- Fax Opslaan6-2
 - afdrukken uit geheugen4-5
 - inschakelen6-2
- Fax Waarnemen4-4
- Fax, stand-alone
 - ontvangen4-1
 - Belvertraging, instellen ...4-2
 - compatibiliteit11-14
 - Fax Doorzenden6-6

opvragen vanaf een ander toestel	6-7	Faxtonen	1-22
problemen	11-10	Foutmeldingen op het LCD-scherm	11-1
van een tweede toestel ...	A-1	Bijna Leeg	11-4
verkleinen om op het papier te passen	4-5	Comm. Fout	11-1
verzenden	3-1	Geen Papierinvoer	11-2
annuleren uit het geheugen	3-10	Geheugen vol	11-2
automatisch	3-5	Init. onmogelijk	11-3
compatibiliteit	11-14	Inkt op	11-4
contrast	3-6	Niet Opgeslagen	3-2
Direct Verzenden	3-9	Printen onmogelijk	11-3
Faxmodus instellen	3-1	Reinigen onmogelijk	11-3
Groepsverzenden	3-11	Scannen onmogelijk	11-3
handmatig	3-5	Wijzigen onmogelijk	11-3
internationaal	3-12		
kleurenfax	3-3	G	
resolutie	3-7	Gebruik lade instellen	2-8
vanuit geheugen (Tweevoudige Werking)	3-8	gebruik lade, instelling fax	2-9
via de glasplaat	3-4	kopiëren	2-8
Fax/Tel-modus		Geheugenbeveiliging ...	3-15, 3-18
Belvertraging	4-2	Grijstinten	S-6, S-7
Code voor het Aannemen van de Telefoon	A-1	Groepen voor Groepsverzenden	5-3
dubbel belsignaal (telefoongesprekken)	4-3	Groepsverzenden	3-11
F/T-Beltijd	4-3	Groepen instellen voor	5-3
faxen ontvangen	A-1		
Faxontvangstcode	A-1	H	
op een tweede toestel aannemen	A-1	Handmatig kiezen	3-1
Faxcodes		ontvangen	4-1
Code voor het Aannemen van de Telefoon	A-1	verzenden	3-5
Faxontvangstcode	A-1	HELP	
Toegangscodes	6-4	Helplijst	7-3
wijzigen	6-4, A-2	Meldingen op het LCD-scherm	B-1
		navigatietoetsen gebruiken	B-2
		Menutabel	B-1, B-3

I

- Inktcartridges
 - inktvolume controleren ... 11-19
 - vervangen 11-25
- Inktstippenteller 11-25
- Instellen
 - Datum en Tijd 2-1
 - Stations-ID
(kopregel van fax)
 - tekst invoeren 2-2

K

- Kiezen
 - automatisch verzenden 3-5
 - een pauze 5-5
 - faxnummer automatisch
 - opnieuw kiezen 3-2
 - Groepen 3-11
 - handmatig 3-1
 - Snelkiezen 3-2
 - toegangscodes en
creditcard-nummers 5-5
- Kopiëren
 - contrast 8-15
 - één kopie 8-2
 - helderheid 8-10
 - kleur instellen 8-16
 - Kopieermodus instellen 8-1
 - kwaliteitsinstellingen 8-15
 - Layout Pagina 8-11
 - meerdere exemplaren 8-2
 - papier 8-6, 8-9
 - Sorteren (alleen ADF) 8-11
 - standaardinstellingen 8-15
 - tijdelijke instellingen 8-3
 - Toets Kwaliteit 8-4, 8-8
 - toetsen 8-3
 - Vergroten/Verkleinen
..... 8-5, 8-8
 - via de ADF 8-2

L

- LCD-scherm (liquid crystal display) B-1, B-2
- contrast 2-8
- Helplijst 7-3

M

- Mode Timer 2-4
- Modus, instellen
 - Fax 3-1
 - Kopiëren 8-1
- Modus, invoeren
 - Scannen 1-3

O

- Onderhoud, routine 11-23
- Ontvangstmodus 4-2
 - Alleen Fax 4-1
 - Extern ANTW.APP. 4-1
 - Fax/Tel 4-1
 - Handmatig 4-1
- Opnieuw kiezen/Pauze 3-2
- Opslag in Geheugen B-1
- Overzicht bedieningspaneel ... 1-2

P

- Papier 1-10, S-3
 - formaat 2-5
 - Type 2-4
- PhotoCapture Center™
 - Afbeeldingen afdrukken 9-6
 - CompactFlash® 9-1
 - DPOF-afdrukken 9-8
 - Index afdrukken 9-5
 - Kleurverbetering 9-10
 - Memory Stick® 9-1
 - SecureDigital™ 9-1
 - SmartMedia® 9-1
 - specificaties S-5
 - Standaardinstellingen 9-9

Trimmen	9-12
xD-Picture Card™	9-1
Zonder marges	9-12
Problemen oplossen	11-1
afdrukkwaliteit	11-15
als u problemen hebt	
afdrukken	11-9
faxen afdrukken of	
ontvangen	11-10
faxen ontvangen	11-11
faxen verzenden	11-11
inkomende telefoontjes	
.....	11-12
kopiëren	11-12
Netwerk	11-13
PhotoCapture Center™	
.....	11-13
Printen Ontvangen	
Faxen	11-10
problemen met de	
telefoonlijn	11-11
scannen	11-12
software	11-12
telefoonlijn	11-14
foutmeldingen op het	
LCD-scherm	11-1
inktvolume controleren ...	11-19
vastgelopen papier	
.....	11-5, 11-6

R

Rapporten	7-1
afdrukken	7-3
Faxjournaal	7-3
Journaalperiode	7-2
Gebuikersinstellingen	7-3
Helplijst	7-3
Netwerkconfiguratie	7-3
Snelkieslijst	7-3
Verzendrapport	7-1, 7-3

Reinigen	
geleiderol	11-24
printkop	11-15
scanner	11-23
Resolutie	
afdrukken	S-8
fax (Standaard, Fijn,	
Superfijn, Foto)	S-6
instellen voor de volgende	
fax	3-7
kopiëren	S-4
scannen	S-7

S

Snelkiezen	
Groepskiezen	
Groepen voor	
Groepsverzenden instellen	
.....	5-3
wijzigen	5-2
Groepsverzenden	3-11
Groepen gebruiken	3-11
kiezen	3-2
opslaan	5-1
Snelkiezen	
instellen	5-1
met behulp van	3-2
wijzigen	5-2
Toegangscodes en	
creditcard-nummers	
instellen	5-5
wijzigen	5-2
Zoeken	3-2
Speciale telefoonfuncties op	
een enkele lijn	11-12, A-7
Stroomstoring	B-1
Synchronisatie	11-14

T

Tabel voor Menuselectie	B-1
Tekst, invoeren	B-12
speciale tekens	B-13
Telefoonlijn	
aansluitingen	A-6
instellen	2-3
meerdere lijnen (PBX)	A-7
problemen	11-11
Tijdelijke kopieerinstellingen	
.....	8-3
Toegangscode's,	
opslaan en kiezen	5-5
Toets Kopieeropties (kopiëren)	
Helderheid	8-10
Papierformaat	8-9
Papiersoort	8-6, 8-9
Toets Kwaliteit (kopiëren) ...	8-3
Tweede toestel, gebruiken ...	A-1
Tweevoudige Werking	3-8

U

Uw MFC programmeren ...	B-1, B-2
-------------------------	----------

V

Vastgelopen papier/document	
document	11-5
papier	11-5
Veiligheidsinstructies ...	IV, 10-2
Verbruiksartikelen	S-10
Verkleinen	
binnenkomende faxen	4-5
kopieën	8-5, 8-8
Vertraagde Groepsverzending	
.....	3-14
Verzendslot	3-16
Volume, instellen	2-6
beltoon	2-6
luidspreker	2-7
waarschuwingstoon	2-6

Afstandsbediening - Overzicht

Als u voicemail of faxen wilt ontvangen wanneer u niet bij uw MFC bent, kunt u onderstaand Overzicht voor de Afstandsbediening gebruiken als geheugensteuntje om uw berichten vanaf een ander toestel op te vragen. Knip de kaart uit, vouw deze dubbel zoals aangegeven en bewaar deze in uw portemonnee of organizer. Als u deze kaart bij de hand hebt, kunt u optimaal profiteren van de functies van uw MFC zoals Fax Doorzenden en Afstandsbediening.

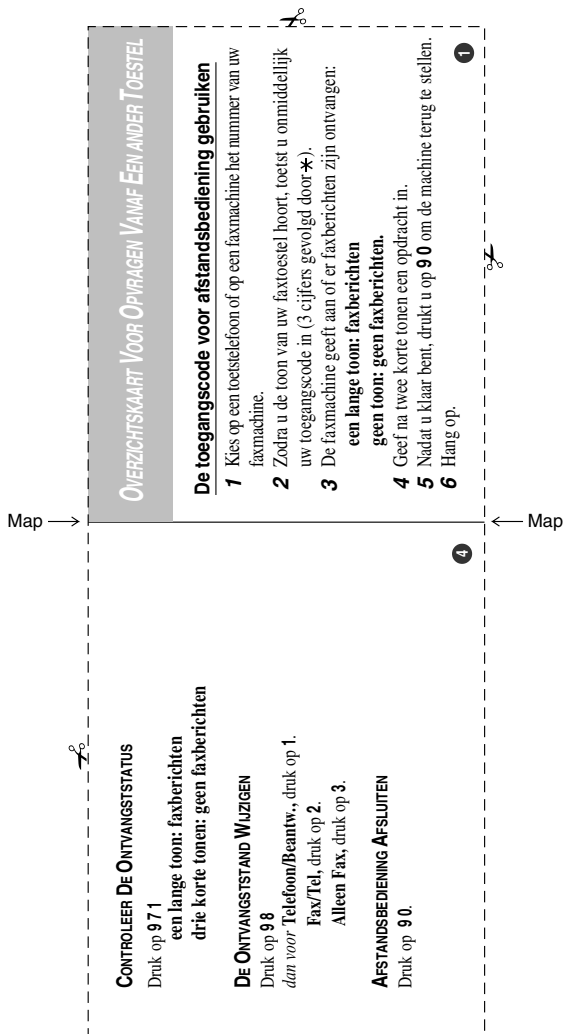

De toegangscode voor afstandsbediening veranderen

- 1** Druk op **Menu/Set**, 2, 5, 2.
- 2** Het * kan niet worden gewijzigd.
Toets een drie cijferig nummer in (000-999).
- 3** Druk op **Menu/Set**.
- 4** Druk op **Stop/Eindigen**.

Opdrachten voor afstandsbediening

INSTELLING VOOR FAX DOORZENDEN VERANDEREN

Druk op **9** 5.
en vervolgens op Zet functie UIT, druk op **1**.
"Fax doorzender" selecteren, druk op **2**.

Map

Programma Fax doorzenden nummer, druk op **4**. Voer het nieuwe faxnummer in waarvan de faxberichten moeten worden doorgestuurd, en toets vervolgens **##** "Fax opslaan" aan, en druk op **6**.

EEN FAX OPVRAGEN

Druk op **9** 6
en vervolgens op Alle faxen opvragen, druk op **2**
voer nu het nummer van het externe faxtoestel in en toets **##**.
Wacht totdat u het piepje hoort, hang op en wacht.
Wis alle faxberichten, druk op **3**.

Map

OPMERKING

Dit apparaat bevat een Ni-MH batterij voor memory back-up.

Raadpleeg uw leverancier over de verwijdering van de batterij op het moment dat u het apparaat bij einde levensduur afdankt.

Gooi de batterij niet weg, maar lever hem in als Klein Chemisch Afval.

Bij dit produkt zijn batterijen geleverd.
Wanneer deze leeg zijn, moet u ze niet
weggooien maar inleveren als KCA.

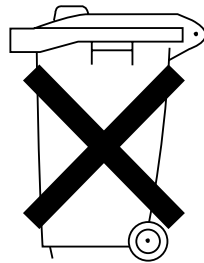

At your side.
brother[®]

**Bezoek ons op World Wide Web
<http://www.brother.com>**

Deze machine is alleen goedgekeurd voor gebruik in het land waarin ze is gekocht. Plaatselijke Brother-kantoren of hun wederverkopers ondersteunen uitsluitend machines die in hun eigen land gekocht zijn.



DUT
LF7114009②