

GEBRUIKERSHANDLEIDING

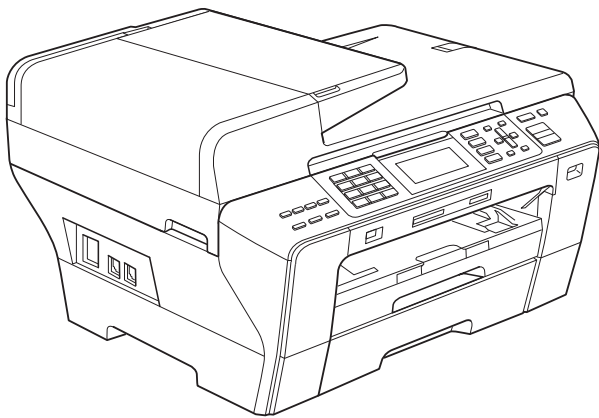

MFC-5890CN
MFC-5895CW
MFC-6490CW

Als u de klantenservice moet bellen

A.u.b. de volgende gegevens invullen voor toekomstige referentie:

Modelnummer: MFC-5890CN, MFC-5895CW en MFC-6490CW (omcirkel uw modelnummer)

Serienummer: ¹ _____

Aankoopdatum: _____

Plaats van aankoop: _____

¹ Het serienummer staat op de achterkant van het apparaat. Bewaar deze gebruikershandleiding samen met uw kassabon als aankoopbewijs in geval van diefstal of brand of voor service die onder de garantie valt.

Registreer uw product online op

<http://www.brother.com/registration/>

Informatie over goedkeuring en mededeling aangaande samenstelling en publicatie

DEZE APPARATUUR IS ONTWORPEN VOOR GEBRUIK MET EEN DUBBELDRAADS
ANALOG PSTN-SNOER, VOORZIEN VAN DE PASSENDE CONNECTOR.

INFORMATIE OVER GOEDKEURING

Brother wijst erop dat dit product mogelijk niet goed functioneert in een ander land dan dat waarin het oorspronkelijk werd aangekocht, en biedt geen garantie indien dit product wordt gebruikt op openbare telecommunicatielijnen in een ander land.

Samenstelling en publicatie

Deze handleiding is samengesteld en gepubliceerd onder supervisie van Brother Industries, Ltd. De nieuwste productgegevens en -specificaties zijn in deze handleiding verwerkt.

De inhoud van deze handleiding en de specificaties van dit product kunnen zonder voorafgaande kennisgeving worden gewijzigd.

Brother behoudt zich het recht voor om de specificaties en de inhoud van deze handleiding zonder voorafgaande kennisgeving te wijzigen. Brother is niet verantwoordelijk voor enige schade (met inbegrip van gevolgschade) voortvloeiend uit het gebruik van deze handleiding of de daarin beschreven producten, inclusief maar niet beperkt tot zelffouten en andere fouten in deze publicatie.

Conformiteitsverklaring (alleen Europa)

Brother verklaart dat dit product voldoet aan de essentiële vereisten van richtlijn 1999/5/EG en 2005/32/EG.

De conformiteitsverklaring in de gebruikershandleidingen en/of installatiehandleidingen kan een eerdere versie zijn.

Ga voor de meest recente versie naar onze website.

Ga naar <http://solutions.brother.com/>

- > kies regio (bijvoorbeeld Europe)
- > kies land
- > kies uw model
- > kies 'Handleidingen'
- > kies Conformiteitsverklaring. (Selecteer indien nodig een taal.)

Inhoudsopgave

Paragraaf I Algemeen

1	Algemene informatie	2
	Gebruik van de documentatie.....	2
	Symbolen en conventies die in de documentatie gebruikt worden.....	2
	Toegang krijgen tot de Softwarehandleiding en de Netwerkhandleiding.....	3
	Documentatie bekijken.....	3
	Brother-support oproepen (voor Windows®).....	5
	Overzicht van het MFC-6490CW-bedieningspaneel.....	6
	Indicaties op het LCD-scherm.....	8
	Normale handelingen.....	8
2	Papier en documenten laden	9
	Papier en andere afdrukmedia laden.....	9
	Papier in papierlade 1 laden.....	9
	Papier in papierlade 2 laden (alleen MFC-6490CW).....	12
	Enveloppen en briefkaarten laden.....	16
	Kleine afdrukken uit de machine verwijderen.....	17
	Afdrukgebied.....	18
	Acceptabel papier en andere afdrukmedia.....	19
	Aanbevolen afdrukmedia.....	19
	Omgaan met en gebruik van afdrukmedia.....	20
	De juiste afdrukmedia selecteren.....	21
	Documenten laden.....	23
	De ADF gebruiken.....	23
	De glasplaat gebruiken.....	24
	Scangebied.....	25
3	Algemene instellingen	26
	Energiebesparende stand.....	26
	De machine in de energiebesparende stand zetten.....	26
	De machine uit de energiebesparende stand halen.....	26
	Energiebesparende stand instellen.....	27
	Tijd klokstand.....	27
	Papierinstellingen.....	28
	Papierformaat en -soort (MFC-5890CN en MFC-5895CW).....	28
	Papierformaat en -soort (alleen MFC-6490CW).....	28
	Gebruikte papierlade in kopieermodus (alleen MFC-6490CW).....	29
	Gebruikte papierlade in faxmodus (alleen MFC-6490CW).....	30
	Beveiligde papierinvoermodus voor breedlopend A3-papier.....	30
	Instellingen volume.....	31
	Belvolume.....	31
	Volume waarschuwingstoon.....	31
	Luidsprekervolume.....	31

Automatische zomer-/ wintertijd.....	32
Slaapstand.....	32
LCD-scherm.....	32
LCD-contrast	32
De helderheid van de achtergrondverlichting instellen.....	33
De lichtdimtimer voor de achtergrondverlichting instellen	33
De achtergrond instellen.....	33

4 Beveiligingsfuncties 34

Functieslot	34
Het beheerderswachtwoord instellen en wijzigen.....	34
De openbare gebruiker instellen en wijzigen.....	35
Gebruikers met beperkte rechten instellen en wijzigen	36
Functieslot in-/uitschakelen	38
Omschakelen tussen gebruikers	38
Omschakelen naar openbare modus	38
Alle gebruikers resetten.....	39

Paragraaf II Fax

5 Een fax verzenden 42

Faxmodus activeren	42
Faxen verzenden vanaf de ADF	42
Faxen verzenden via de glasplaat.....	43
Het scanformaat instellen voor faxen (MFC-5890CN en MFC-5895CW).....	43
Het scanformaat instellen voor faxen (alleen MFC-6490CW)	44
Een fax in kleur verzenden	44
Een voorbeeld bekijken van een uitgaande fax.....	44
Een actieve fax annuleren	44
Rondsturen (alleen monochroom).....	45
Een fax tijdens rondsturen annuleren.....	46
Aanvullende verzendopties.....	46
Faxen met meer instellingen verzenden.....	46
Contrast	47
Faxresolutie wijzigen	47
Tweevoudige werking (alleen monochroom).....	48
Direct verzenden	48
Internationale modus	48
Uitgesteld faxen (alleen monochroom).....	49
Uitgestelde groepsverzending (alleen monochroom).....	49
Taken in de wachtrij controleren en annuleren.....	49
Uw wijzigingen instellen als nieuwe standaardinstellingen.....	50
Alle instellingen terugzetten naar de fabrieksinstellingen	50
Een fax handmatig verzenden.....	50
De melding 'Geheugen vol'.....	50

6 Een fax ontvangen

51

Ontvangststanden.....	51
De ontvangststand kiezen	51
Ontvangststanden gebruiken.....	52
Alleen Fax.....	52
Fax/Telefoon.....	52
Handmatig	52
Telefoon/Beantw.....	52
Instellingen ontvangststand	53
Belvertraging	53
F/T-beltijd (alleen in Fax/Telefoon-stand).....	53
Fax waarnemen.....	54
Aanvullende ontvangsthandelingen.....	54
Een verkleinde afdruk van een inkomend document maken.....	54
Ontvangstprioriteit instellen	55
Een fax afdrukken vanuit het geheugen	56
Ontvangst zonder papier (Geheugen ontv.)	56
Geheugenontvangst (alleen monochroom)	56
Fax doorzenden.....	57
Fax opslaan	57
PC-Fax ontvangen.....	58
De doel-pc wijzigen	59
Geheugenontvangstfuncties uitschakelen.....	59
Schakelen tussen geheugenontvangstfuncties	60
Faxvoorbeeld (alleen monochroom)	60
Een voorbeeld bekijken van een ontvangen fax.....	60
De instellingen wijzigen om Faxvoorbeeld uit te schakelen	62
Afstandsbediening	62
Een code voor toegang op afstand instellen	62
Uw code voor toegang op afstand gebruiken	63
Opdrachten voor afstandsbediening.....	64
Faxberichten ophalen	65
Het nummer voor Fax doorzenden wijzigen	65

7 Telefoontoestellen en externe apparaten

66

Werking als telefoon	66
Toon of puls.....	66
Fax/Telefoon-stand	66
Fax/Telefoon-stand in de energiebesparende stand	66
Telefoondiensten	67
Nummerweergave (Beller ID).....	67
Het type telefoonlijn instellen.....	67
Een extern antwoordapparaat aansluiten	68
Aansluitingen	69
Een uitgaand bericht opnemen op een extern antwoordapparaat.....	69
Aansluiting op meerdere lijnen (PBX).....	70
Externe en tweede toestellen	70
Een extern of tweede toestel aansluiten.....	70
Werken met een tweede toestel	70
Een draadloze externe telefoon gebruiken.....	71
Codes voor afstandsbediening gebruiken	71

8 Nummers kiezen en opslaan 73

Nummers kiezen.....	73
Handmatig kiezen.....	73
Eéntoetsnummers kiezen.....	73
Snelkiezen.....	73
Zoeken.....	74
Faxnummer opnieuw kiezen.....	74
Overzicht van uitgaande oproepen.....	75
Overzicht beller-ID.....	75
Nummers opslaan.....	76
Een pauze opslaan.....	76
Eéntoetsnummers opslaan.....	76
Snelkiesnummers opslaan.....	78
Eéntoetsnamen of -nummers of snelkiesnamen of -nummers wijzigen.....	80
Groepen voor rondsturen instellen.....	81
Snelkiesnummers combineren.....	82

9 Rapporten afdrukken 84

Faxrapporten.....	84
Verzendrapport.....	84
Faxjournaal (activiteitenrapport).....	84
Rapporten.....	85
Een rapport afdrukken.....	85

10 Pollen 86

Pollen - overzicht.....	86
Ontvangstpolling.....	86
Ontvangstpolling instellen.....	86
Ontvangstpolling met beveiligingscode instellen.....	86
Uitgestelde ontvangstpolling instellen.....	86
Opeenvolgend pollen (alleen monochroom).....	87
Verzendpolling (alleen monochroom).....	88
Verzendpolling instellen.....	88
Verzendpolling met beveiligingscode instellen.....	88

Paragraaf III Kopiëren

11	Kopiëren	90
	Kopiëren	90
	Kopieermodus activeren	90
	Eén kopie maken	90
	Meerdere kopieën maken	90
	Kopiëren onderbreken	90
	Kopieerinstellingen	91
	De kopieersnelheid en -kwaliteit wijzigen	91
	De gekopieerde afbeelding vergroten of verkleinen	92
	N op 1 kopieën of een poster maken (Pagina layout)	93
	Kopieën sorteren met gebruik van de ADF	95
	Helderheid en contrast instellen	95
	Papieropties	95
	Scheefstandcorrectie (alleen MFC-6490CW)	96
	Boek kopie	97
	Watermerk kopie	97
	Uw wijzigingen instellen als nieuwe standaardinstellingen	99
	Alle instellingen terugzetten naar de fabrieksinstellingen	99
	De melding 'Geheugen vol'	99

Paragraaf IV Direct foto's printen

12	Foto's afdrukken vanaf een geheugenkaart of USB-flashstation	102
	Werken met PhotoCapture Center™	102
	Afdrukken vanaf een geheugenkaart of USB-flashstation zonder een pc ...	102
	Scannen naar een geheugenkaart of een USB-flashstation zonder een pc te gebruiken	102
	PhotoCapture Center™ vanaf uw computer gebruiken	102
	Een geheugenkaart of USB-flashstation gebruiken	102
	Mapstructuur van geheugenkaarten of een USB-flashstation	103
	Aan de slag	104
	De modus PhotoCapture activeren	105
	Beelden afdrukken	105
	Foto's bekijken	105
	Print index (miniaturen)	106
	Foto's afdrukken	107
	Foto-effecten	107
	Zoeken op datum	111
	Alle foto's afdrukken	111
	Slideshow	112
	Knippen (Trimming)	112
	Afdrukken in DPOF-formaat	113

PhotoCapture Center™-afdrukinstellingen	114
Afdruksnelheid en -kwaliteit	115
Papieropties	115
Helderheid, contrast en kleur instellen	116
Bijsnijden (crop)	117
Afdrukken zonder rand	117
Datum afdrukken	117
Uw wijzigingen instellen als nieuwe standaardinstellingen	118
Alle instellingen terugzetten naar de fabrieksinstellingen	118
Scannen naar geheugenkaarten of USB-flashstations	118
De scanmodus activeren	118
Scannen naar een geheugenkaart of een USB-flashstation	119
Scanformaat glas (alleen MFC-6490CW)	120
De bestandsnaam wijzigen	120
Een nieuwe standaardinstelling opgeven	121
Fabrieksinstellingen herstellen	121
Uitleg bij de foutmeldingen	121

13 Foto's afdrukken vanaf een camera 122

Foto's direct afdrukken vanaf een PictBridge-camera	122
Vereisten voor PictBridge	122
Uw digitale camera instellen	122
Foto's afdrukken	123
Afdrukken in DPOF-formaat	124
Foto's direct afdrukken vanaf een digitale camera (zonder PictBridge)	124
Foto's afdrukken	125
Uitleg bij de foutmeldingen	125

Paragraaf V Software

14 Software- en netwerkfuncties 128

Paragraaf VI Appendices

A Veiligheid en wetgeving 130

Een geschikte plaats kiezen	130
Veilig gebruik van de machine	131
Belangrijke veiligheidsinstructies	135
BELANGRIJK - Voor uw eigen veiligheid	136
LAN-verbinding	136
Radiostoring	137
EU-richtlijn 2002/96/EG en EN50419	137
Naleving van de bepalingen van het ENERGY STAR®-programma	137
Wettelijke beperkingen voor kopiëren	138
Handelsmerken	139

B Problemen oplossen en routineonderhoud 140

Problemen oplossen	140
Als u problemen met uw machine heeft	140
Kiestoondetectie	148
Storing op de telefoonlijn	148
Foutmeldingen	149
Foutanimaties	155
Faxberichten of het faxjournaal overbrengen	155
Vastgelopen document	156
Papier vastgelopen in de machine (MFC-5890CN en MFC-5895CW)	157
Papier vastgelopen in de machine (alleen MFC-6490CW)	159
Routineonderhoud	162
De inktcartridges vervangen	162
De buitenkant van de machine schoonmaken	165
De glasplaat reinigen	166
De geleiderol van de machine reinigen	166
De invoerrol voor papier reinigen	167
De printkop reinigen	168
De afdrukkwaliteit controleren	168
De uitlijning controleren	169
Het inktvolume controleren	170
Informatie over de machine	170
Het serienummer controleren	170
De machine inpakken en vervoeren	170
Wanneer u de machine wegdoet	173

C Menu en functies 175

Programmeren op het scherm	175
Menutabel	175
Opslag in geheugen	175
Modus- en menutoetsen gebruiken	175
Menutabel	176
Tekst invoeren	201

D	Specificaties	202
	Algemeen	202
	Afdrukmedia.....	205
	Fax.....	206
	Kopiëren	207
	PhotoCapture Center™	208
	PictBridge	209
	Scanner	210
	Printer	211
	Interfaces	212
	Vereisten voor de computer (MFC-5890CN en MFC-6490CW)	213
	Vereisten voor de computer (MFC-5895CW)	214
	Verbruiksartikelen	215
	Netwerk (LAN)	216
E	Verklarende woordenlijst	217
F	Index	222

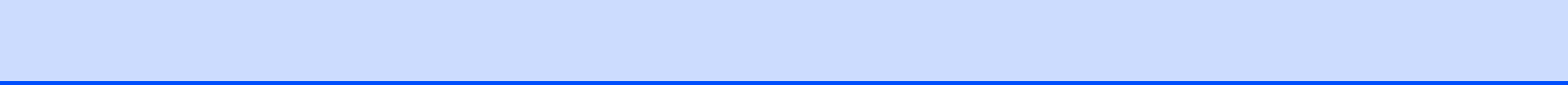



Algemeen

Algemene informatie	2
Papier en documenten laden	9
Algemene instellingen	26
Beveiligingsfuncties	34

Gebruik van de documentatie

Dank u voor de aanschaf van een Brother-machine! Het lezen van de documentatie helpt u bij het optimaal benutten van uw machine.

Symbolen en conventies die in de documentatie gebruikt worden

De volgende symbolen en conventies worden in de documentatie gebruikt.

Vet	Vetgedrukte tekst verwijst naar knoppen op het bedieningspaneel van de machine of op het computerscherm.
<i>Cursief</i>	Cursief gedrukte tekst benadrukt een belangrijk punt of verwijst u naar een verwant onderwerp.
Courier New	Het lettertype Courier New verwijst naar meldingen die worden weergegeven op het LCD-scherm van de machine.



Waarschuwingen informeren u over de maatregelen die u moet treffen om te vermijden dat u letsel oploopt.



Deze waarschuwingen wijzen u op procedures die u moet volgen om te voorkomen dat de machine of andere voorwerpen worden beschadigd.



Het pictogram Elektrisch gevaar waarschuwt u voor mogelijke elektrische schokken.



Opmerkingen leggen uit wat u in een bepaalde situatie moet doen of hoe de bewerking met andere functies werkt.



Het pictogram Onjuiste configuratie waarschuwt u voor apparaten en bewerkingen die niet compatibel zijn met de machine.

Toegang krijgen tot de Softwarehandleiding en de Netwerkhandleiding

Deze gebruikershandleiding bevat niet alle informatie over de machine, zoals het gebruik van de geavanceerde functies van de printer, de scanner, PC-Fax en het netwerk. Raadpleeg de **Softwarehandleiding** en de **Netwerkhandleiding** op de cd-rom voor gedetailleerde informatie hierover.

Documentatie bekijken

Documentatie bekijken (voor Windows®)

Als u de documentatie wilt bekijken, klikt u op het menu **start**, wijst u vanuit de programmagroep **Brother, MFC-XXXX** aan (waarbij XXXX uw modelnaam is) en selecteert u vervolgens **Gebruikershandleidingen in HTML-formaat**.

Als u de software niet heeft geïnstalleerd, kunt u de documentatie vinden door onderstaande instructies op te volgen:

- 1 Zet uw pc aan. Plaats de Brother cd-rom in uw cd-rom-station.
- 2 Als het scherm met de modelnaam verschijnt, klikt u op de naam van uw model.

- 3 Als het scherm met de taal verschijnt, klikt u op de gewenste taal. Het hoofdmenu van de cd-rom wordt geopend.



Opmerking

Als dit venster niet wordt geopend, kunt u Windows® Verkenner gebruiken om het programma start.exe uit te voeren vanuit de hoofdmap van de Brother-cd-rom.

- 4 Klik op **Documentatie**.
- 5 Klik op de documentatie die u wilt lezen.

■ **HTML-documenten:**
Softwarehandleiding en **Netwerkhandleiding** in HTML-formaat.

Dit formaat wordt aanbevolen voor het lezen van documentatie op de computer.

■ **PDF-documenten:**
Gebruikershandleiding voor gebruik als zelfstandig apparaat, **Softwarehandleiding** en **Netwerkhandleiding** in PDF-formaat.

Dit formaat wordt aanbevolen voor het afdrucken van de handleidingen. Klik op de koppeling om naar het Brother Solutions Center te gaan, waar u de PDF-documenten kunt weergeven of downloaden. (Hiervoor heeft u internettoegang en PDF Reader-software nodig.)

Instructies voor het scannen opzoeken

Er zijn verscheidene manieren waarop u documenten kunt scannen. U kunt de instructies als volgt vinden:

Softwarehandleiding

- *Scannen*
- *ControlCenter3*
- *Netwerkscannen*

ScanSoft™ PaperPort™ 11SE met OCR-procedurehandleidingen

- U kunt de volledige procedurehandleidingen voor ScanSoft™ PaperPort™ 11SE met OCR weergeven via het menu Help in de toepassing ScanSoft™ PaperPort™ 11SE.

Instructies voor netwerkinstellingen opzoeken (MFC-5895CW en MFC-6490CW)

Uw machine kan worden aangesloten op een draadloos of bekabeld netwerk. U kunt belangrijke instructies voor instellingen opzoeken in de installatiehandleiding. Als uw draadloze toegangspunt ondersteuning biedt voor SecureEasySetup™ (alleen MFC-6490CW), Wi-Fi Protected Setup™ of AOSS™, volgt u de stappen in de installatiehandleiding. Zie de netwerkhandleiding voor meer informatie over netwerkinstellingen.

Documentatie bekijken (voor Macintosh)

- 1 Zet uw Macintosh aan. Plaats de Brother-cd-rom in het cd-rom-station. Het volgende venster wordt weergegeven. (Het onderstaande venster kan afhankelijk van uw model variëren.)

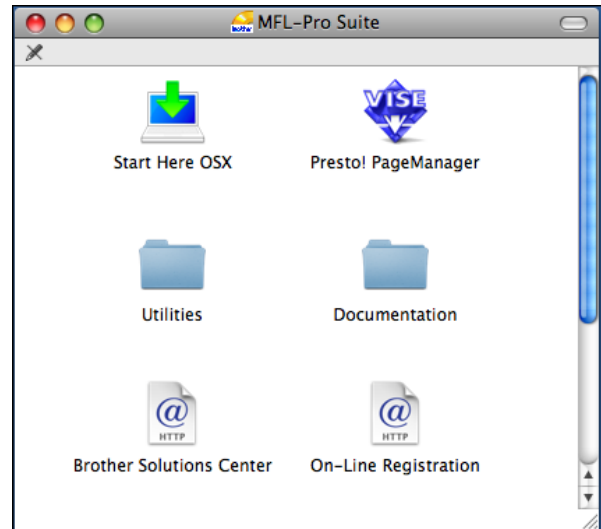

- 2 Dubbelklik op het pictogram **Documentation**.
- 3 Dubbelklik op uw taalmap.
- 4 Dubbelklik op top.html om de **Softwarehandleiding** en de **Netwerkhandleiding** weer te geven in HTML-formaat.

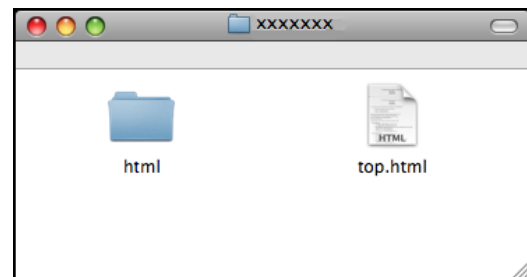

- 5 Klik op de documentatie die u wilt lezen:
 - **Softwarehandleiding**
 - **Netwerkhandleiding**

Instructies voor het scannen opzoeken

Er zijn verscheidene manieren waarop u documenten kunt scannen. U kunt de instructies als volgt vinden:

Softwarehandleiding

- *Scannen*
- *ControlCenter2*
- *Netwerkscannen*

Presto! PageManager Gebruikershandleiding

- U kunt de volledige gebruikershandleiding voor Presto! PageManager weergeven via het menu Help in de toepassing Presto! PageManager.

Instructies voor netwerkinstellingen opzoeken (MFC-5895CW en MFC-6490CW)

Uw machine kan worden aangesloten op een draadloos of bekabeld netwerk. U kunt belangrijke instructies voor instellingen opzoeken in de installatiehandleiding. Als uw draadloze toegangspunt ondersteuning biedt voor SecureEasySetup™ (alleen MFC-6490CW), Wi-Fi Protected Setup™ of AOSS™, volgt u de stappen in de installatiehandleiding. Zie de netwerkhandleiding voor meer informatie over netwerkinstellingen.

Brother-support oproepen (voor Windows®)

Alle nodig hulpbronnen, bijvoorbeeld websupport (Brother Solutions Center), staan tot uw beschikking.

- Klik op **Brother-support** in het hoofdmenu. Het volgende scherm wordt weergegeven:



- Om onze website (<http://www.brother.com>) te openen klikt u op **Brother-startpagina**.
- Voor het laatste nieuws en informatie over productondersteuning (<http://solutions.brother.com>) klikt u op **Brother Solutions Center**.
- Als u onze website voor originele Brother-verbruiksartikelen (<http://www.brother.com/original/>) wilt bezoeken, klikt u op **Informatie over supplies**.
- Als u het Brother CreativeCenter (<http://www.brother.com/creativecenter/>) voor GRATIS fotoprojecten en afdrukbare downloads wilt openen, klikt u op **Brother CreativeCenter**.
- Om terug te gaan naar het hoofdmenu klikt u op **Terug**. Wanneer u klaar bent klikt u op **Afsluiten**.

Overzicht van het MFC-6490CW-bedieningspaneel

De MFC-5890CN, MFC-5895CW en MFC-6490CW hebben dezelfde bedieningspaneeltoetsen.

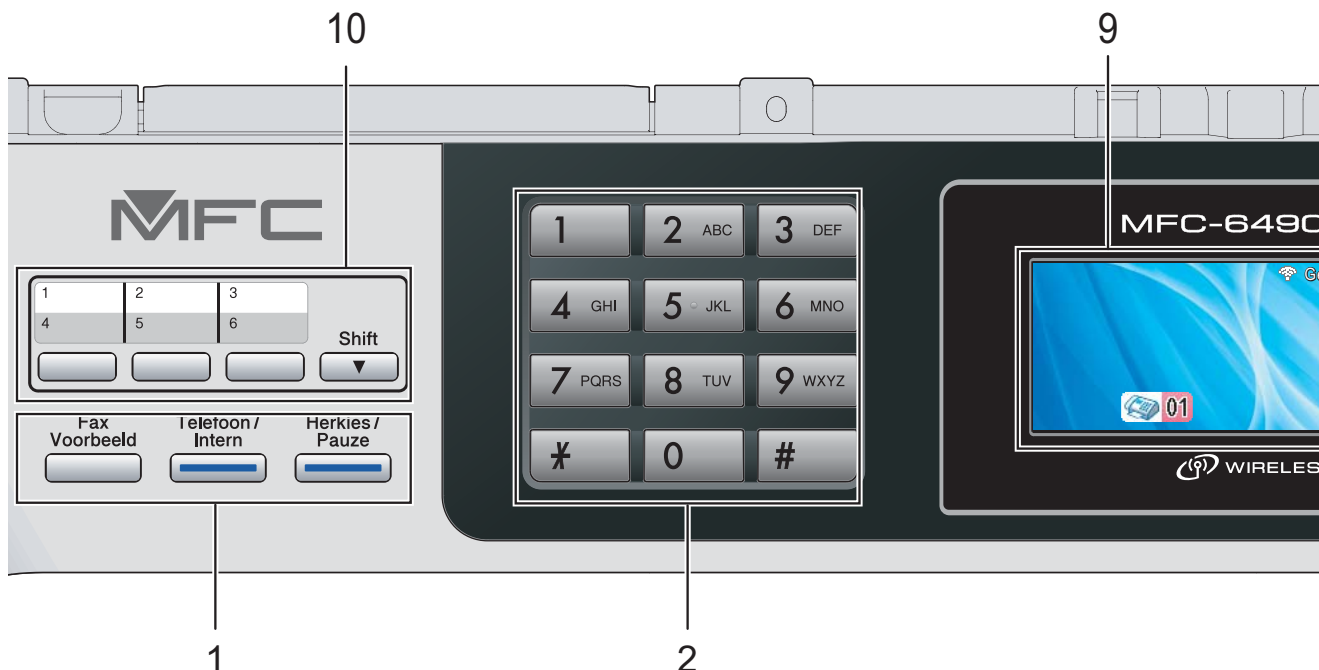

Opmerking

In de meeste illustraties in deze gebruikershandleiding wordt de MFC-6490CW weergegeven.

1 Fax- en telefoontoetsen:

■ Fax Voorbeeld

Hiermee kunt u een voorbeeld van inkomende en uitgaande faxen bekijken op het LCD-scherm.

■ Telefoon/Intern

Deze toets wordt gebruikt voor een telefoongesprek nadat de hoorn van het externe telefoontoestel tijdens het dubbele belsignaal is opgepakt.

Bij aansluiting op een PBX kunt u met deze toets tevens toegang krijgen tot een buitenlijn of een telefoontje overzetten naar een ander toestel.

■ Her kies/Pauze

Met deze toets kunt u de 30 laatst gekozen nummers opnieuw bellen. U kunt hem ook gebruiken voor het invoegen van een pauze wanneer u snelkiesnummers programmeert.

2 Kiestoetsen

Gebruik deze toetsen om telefoon- en faxnummers te kiezen. Deze toetsen worden tevens gebruikt als toetsenbord om informatie in de machine in te voeren.

Met de toets # kunt u tijdens een oproep de kiesmodus tijdelijk veranderen van puls naar toon.

3 Modustoetsen:

■ Fax

Voor het faxen van documenten.

■ Scan

Geeft toegang tot scanmodus.

■ Kopie

Voor het kopiëren van documenten.

■ Photo Capture

Geeft toegang tot de modus PhotoCapture Center™.

4 Menutoetsen:

■ Volumetoetsen



Wanneer de machine inactief is, kunt u het belvolume afstellen door op deze toetsen te drukken.

■ Telefoonboek-toets

(Telefoonboek)

▲ Druk hierop om ééntoetsnummers, snelkiesnummers en groepsnummers in het geheugen van de machine op te slaan. Hiermee kunt u nummers in het geheugen opslaan, opzoeken en kiezen.

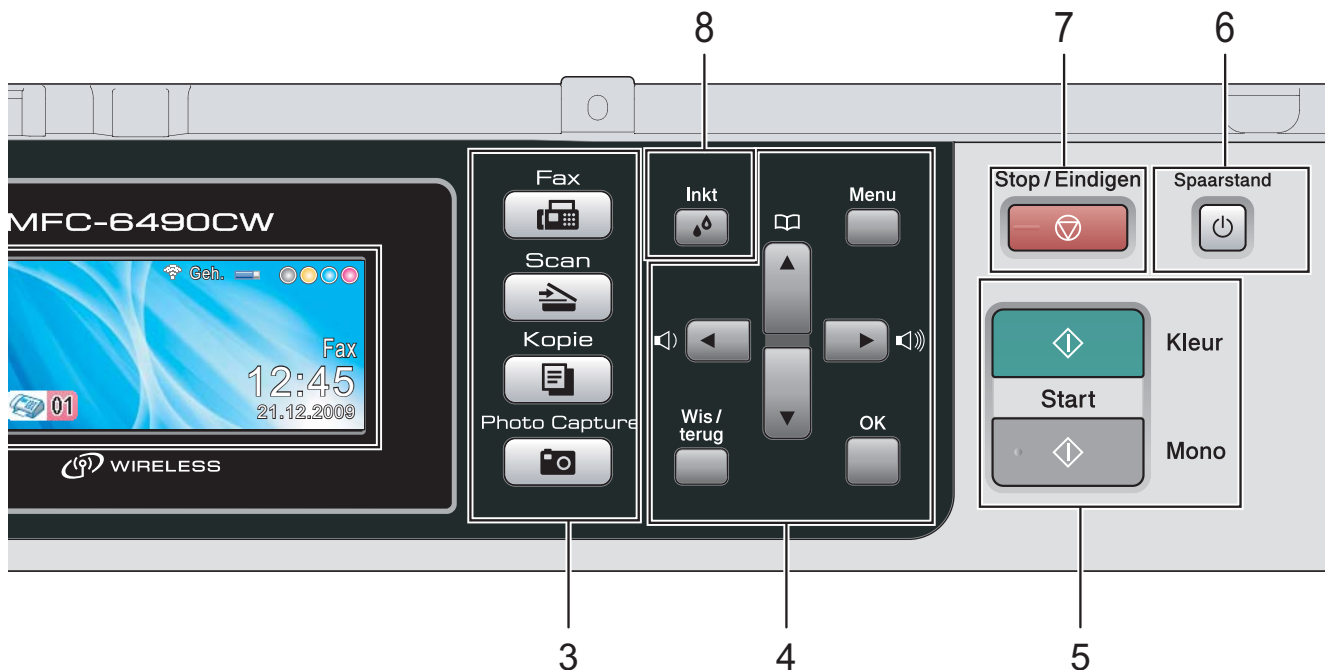

- ◀ of ▶
Druk hierop om achteruit of vooruit door de menuopties te bladeren. Bovendien kunt u hierop drukken om opties te kiezen.
- ▲ of ▼
Druk op deze toets om door de menu's en opties te bladeren.
- **Menu**
Hiermee opent u het hoofdmenu.
- **OK**
Hiermee kiest u een instelling.
- **Wis/terug**
Druk op deze toets om tekens te verwijderen of naar het vorige menuniveau terug te gaan.

5 Starttoetsen:

-  **Kleur Start**
Met deze toets start u het faxen, of maakt u kopieën in kleur. Hiermee kunt u ook een scanbewerking uitvoeren (in kleur of mono, afhankelijk van de scaninstelling in de ControlCenter-software).
-  **Mono Start**
Met deze toets start u het faxen, of maakt u monochrome kopieën. Hiermee kunt u ook een scanbewerking uitvoeren (in kleur of mono, afhankelijk van de scaninstelling in de ControlCenter-software).

6 Spaarstand

Met deze toets zet u de machine in de energiebesparende stand.

7 Stop/Eindigen

Met een druk op deze toets wordt een bewerking gestopt of een menu verlaten.

8 Inkt

Met deze toets kunt u de printkop reinigen, de afdrukkwaliteit en de hoeveelheid inkt controleren.

9 LCD (liquid crystal display)

Op het LCD-scherm verschijnen prompts die u helpen bij het instellen en gebruiken van uw machine.

U kunt de helling van het LCD-scherm instellen door dit op te tillen.

10 Ééntoetsnummers

Deze 3 toetsen geven u direct toegang tot 6 eerder opgeslagen nummers.

Shift

Als u de ééntoetsnummers 4 tot en met 6 wilt oproepen, houdt u **Shift** ingedrukt terwijl u op de betreffende toets drukt.

Als geen nummer is toegewezen aan de toets kunt u het nummer ook rechtstreeks opslaan door op de lege toets te drukken.

Indicaties op het LCD-scherm

Op het LCD-scherm wordt de huidige status van de machine weergegeven wanneer deze niet wordt gebruikt.



1 Status van draadloos netwerk (MFC-5895CW en MFC-6490CW)

Een indicator met vier niveaus geeft de huidige signaalsterkte van het draadloze netwerk weer wanneer u gebruik maakt van een draadloze verbinding.



2 Geheugenstatus

Hiermee wordt het beschikbare geheugen in de machine aangegeven.

3 Inktindicator

Toont u de beschikbare hoeveelheid inkt.

4 Huidige ontvangststand

Hiermee wordt de huidige ontvangstmodus aangegeven.

- Fax (alleen Fax)
- F/T (Fax/Telefoon)
- Ant (Telefoon/Beantw.)
- Hnd (Handmatig)

5 Faxen in geheugen

Hiermee wordt aangegeven hoeveel ontvangen faxen zich in het geheugen bevinden.



Opmerking

(MFC-6490CW)

Als u een fax met verschillende papierformaten ontvangt (bijvoorbeeld een A4-pagina en een A3-pagina), wordt mogelijk voor elk formaat een bestand gemaakt en opgeslagen. Op het LCD-scherm wordt mogelijk aangegeven dat er meer dan één faxtaak is ontvangen.

Normale handelingen

In de volgende stappen wordt beschreven hoe u een instelling in de machine wijzigt. In dit voorbeeld wordt de instelling van de tijd klokstand gewijzigd van 2 minuten in 30 seconden.

- 1 Druk op **Menu**.
- 2 Druk op **▲** of **▼** om **Standaardinst.** te kiezen.

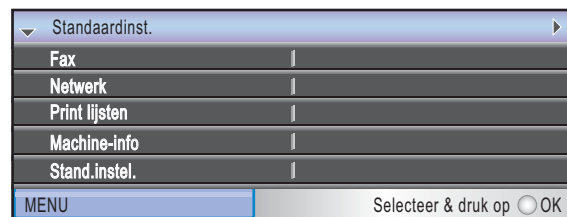

Druk op **OK**.

- 3 Druk op **▲** of **▼** om **Tijd klokstand** te kiezen.

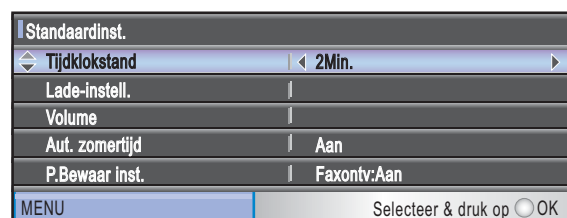

- 4 Druk op **◀** of **▶** om **30Sec.** te kiezen.

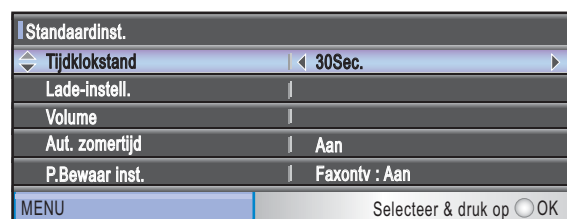

Druk op **OK**.

U kunt de huidige instelling op het LCD-scherm zien:

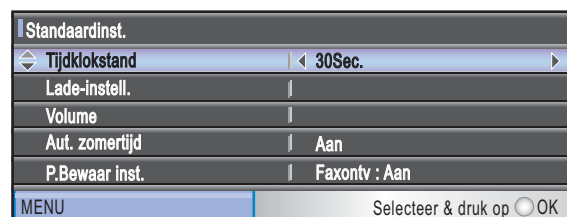

- 5 Druk op **Stop/Eindigen**.

Papier en andere afdrukmedia laden

Opmerking

(alleen MFC-6490CW)

- Zie voor papierlade 2 *Papier in papierlade 2 laden (alleen MFC-6490CW)* op pagina 12.
- Als de papierlade die voor de faxmodus wordt gebruikt, op *Auto Select* is ingesteld, moet u na het bijvullen van papierlade 1 het scannerdeksel openen en sluiten om een reset uit te voeren.

Papier in papierlade 1 laden

- 1 Als de papiersteunklep open is, klapt u deze in en schuift u vervolgens de papiersteun naar binnen. Trek de papierlade volledig uit de machine.

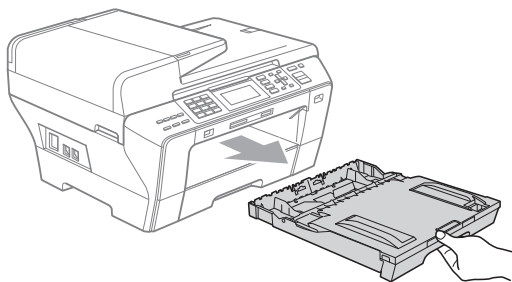

Opmerking

- Wanneer u papier van A3-, Legal- of Ledger-formaat gebruikt, drukt u op de universele ontgrendeling (1) en trekt u aan de achterkant van de papierlade.

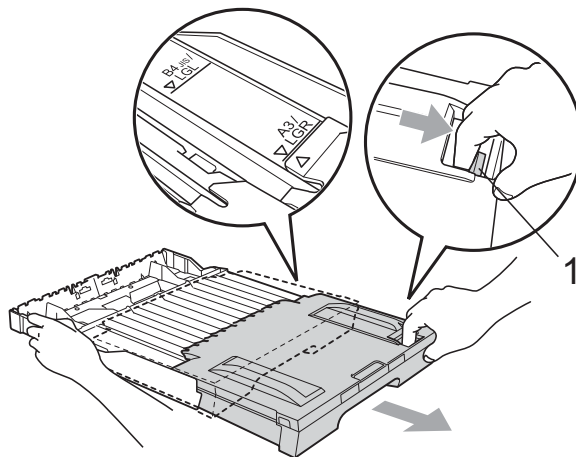

- Als u A5 of een kleiner papierformaat gebruikt, moet u zorgen dat de papierlade niet wordt uitgetrokken.

- 2 Open het deksel van de papierlade (1).

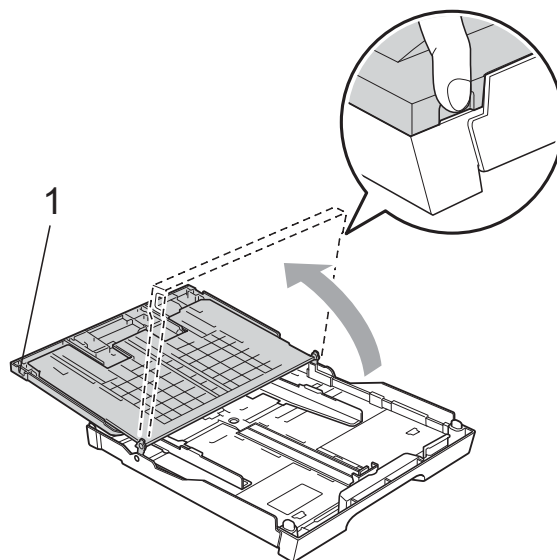

- 3 Druk de papiergeleiders voor de breedte (1) en vervolgens de papiergeleider voor de lengte (2) met beide handen voorzichtig in en stel deze geleiders af op het papierformaat. Zorg dat de driehoekjes (3) op de papiergeleiders voor de breedte (1) en op de papiergeleider voor de lengte (2) naar de markering voor het gebruikte papierformaat wijzen.

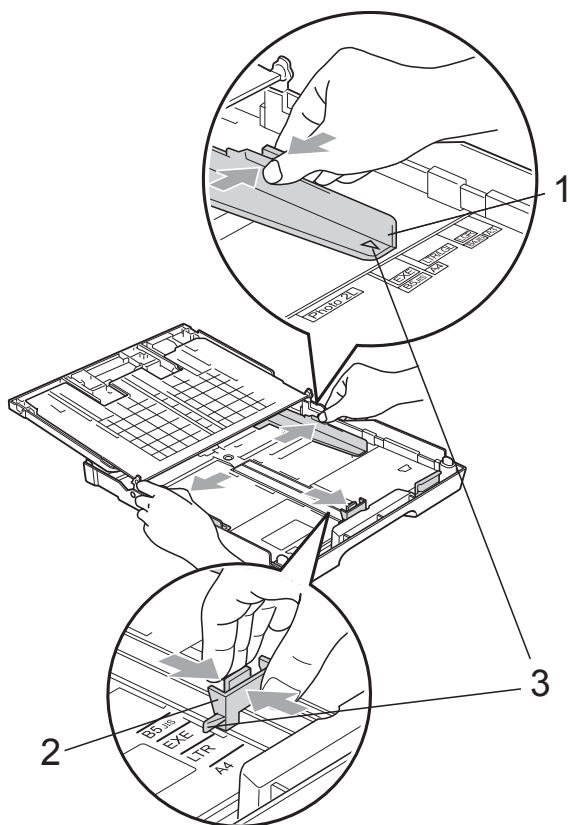

- 4 Blader de stapel papier goed door, om te voorkomen dat papier vastloopt of scheef wordt ingevoerd.

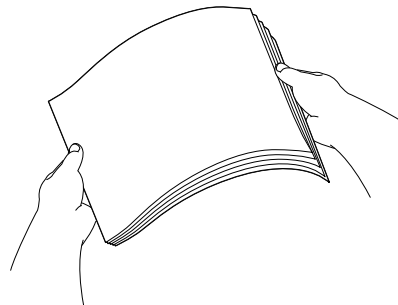

 **Opmerking**

Draag er steeds zorg voor dat het papier niet omkruilt.

- 5 Plaats het papier voorzichtig in de papierlade met de afdrukzijde omlaag en de bovenste rand eerst. Controleer of het papier vlak in de lade ligt.

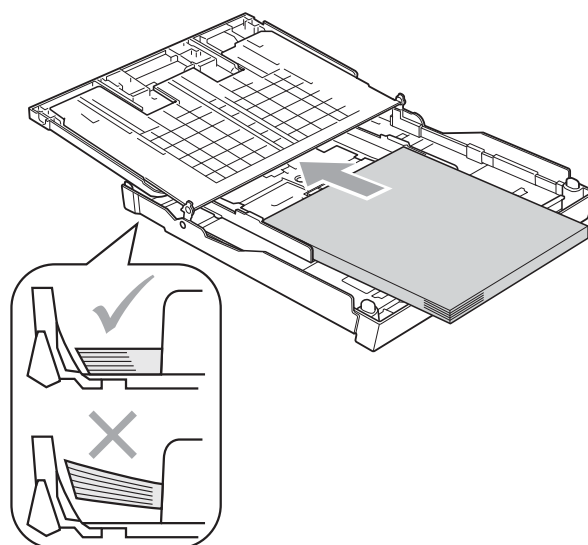

- 6 Pas de papiergeleiders voor de breedte voorzichtig met beide handen aan het papier aan. Zorg dat de papiergeleiders aan de zijkant de randen van het papier aanraken.

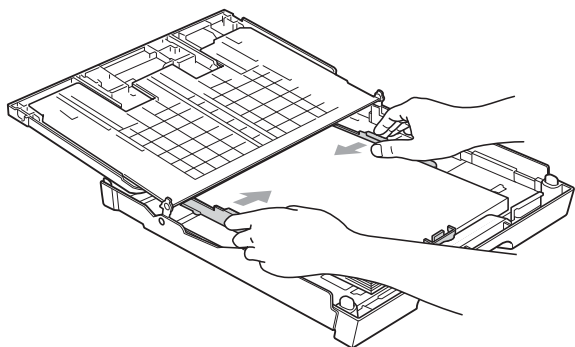

Opmerking

Zorg ervoor dat u het papier er niet te ver in duwt; het kan aan de achterkant van de lade omhoog gaan staan en problemen veroorzaken bij de invoer.

- 7 Sluit het deksel van de papierlade. Controleer of het papier vlak in de lade ligt en niet boven de markering voor de maximale invoercapaciteit (1) uitkomt.

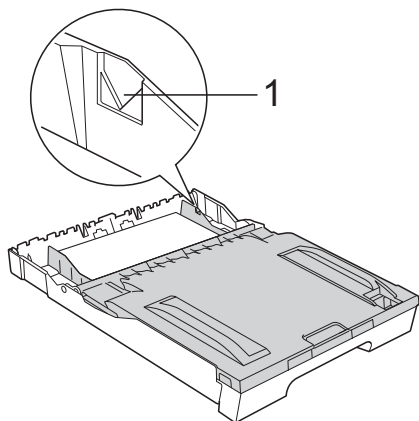

- 8 Duw de papierlade *langzaam* volledig in de machine.

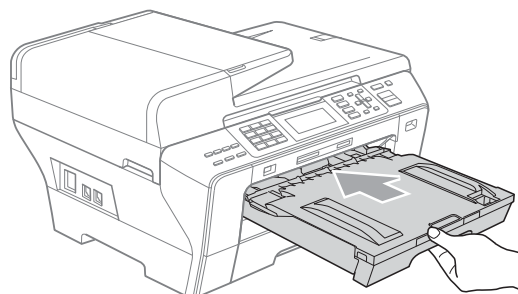

WAARSCHUWING

(alleen MFC-6490CW)

Duw lade 1 NIET te snel in de machine. Uw hand kan hierdoor mogelijk bekneld raken tussen lade 1 en lade 2 en letsel oplopen. Duw lade 1 langzaam terug.

- 9 Terwijl u de papierlade vasthoudt, de papiersteun (1) naar buiten trekken tot u een klik hoort en de papiersteunklep (2) uitvouwen.

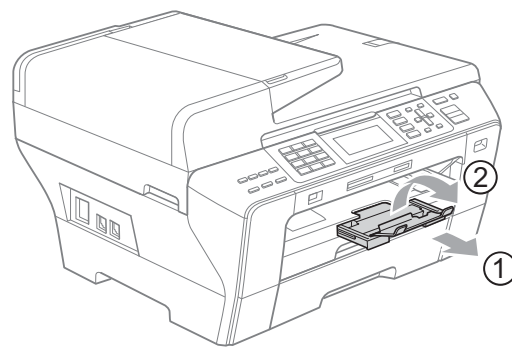



Opmerking

Om lade 1 te verkleinen, haalt u eerst het papier uit de lade. Verklein de lade vervolgens door de universele ontgrendeling (1) in te drukken. Pas de papiergeleider voor de lengte (2) aan het papierformaat aan dat u gebruikt. Plaats het papier vervolgens in de lade.

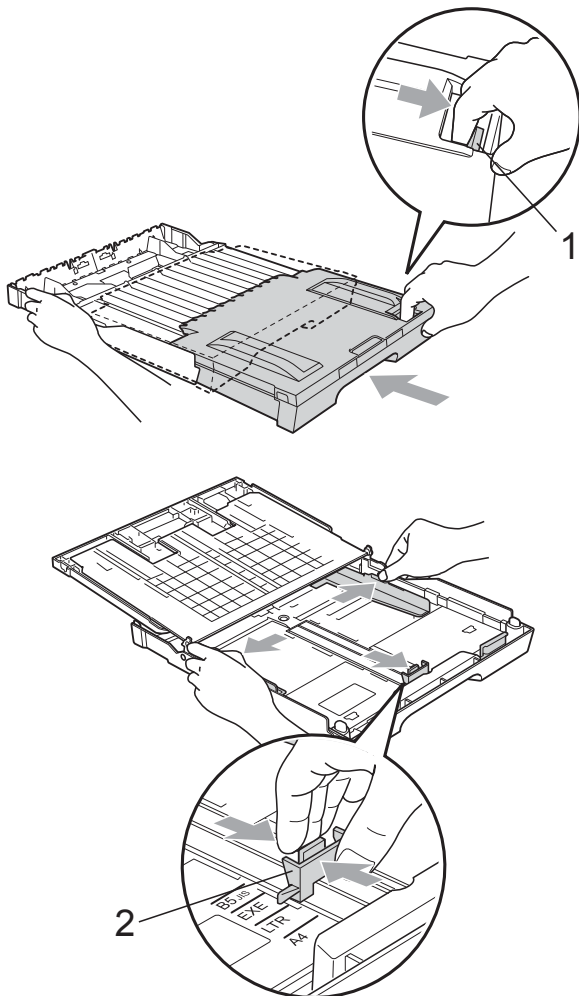

Papier in papierlade 2 laden (alleen MFC-6490CW)



Opmerking

In papierlade 2 kunt u alleen normaal papier van de volgende formaten gebruiken: A3, A4, Ledger, Letter, Legal en Executive.

- 1 Trek de papierlade volledig uit de machine.

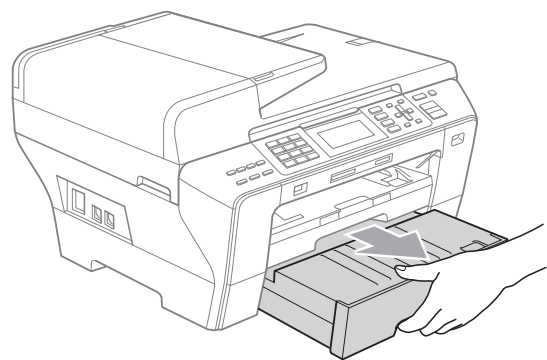

- 2 Verwijder het deksel van de papierlade (1).

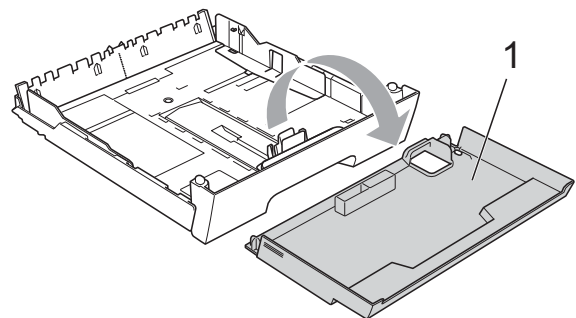

- 3 Druk de papiergeleiders voor de breedte (1) en vervolgens de papiergeleider voor de lengte (2) met beide handen voorzichtig in en stel deze geleiders af op het papierformaat. Zorg dat de driehoekjes (3) op de papiergeleiders voor de breedte (1) en op de papiergeleider voor de lengte (2) naar de markering voor het gebruikte papierformaat wijzen.

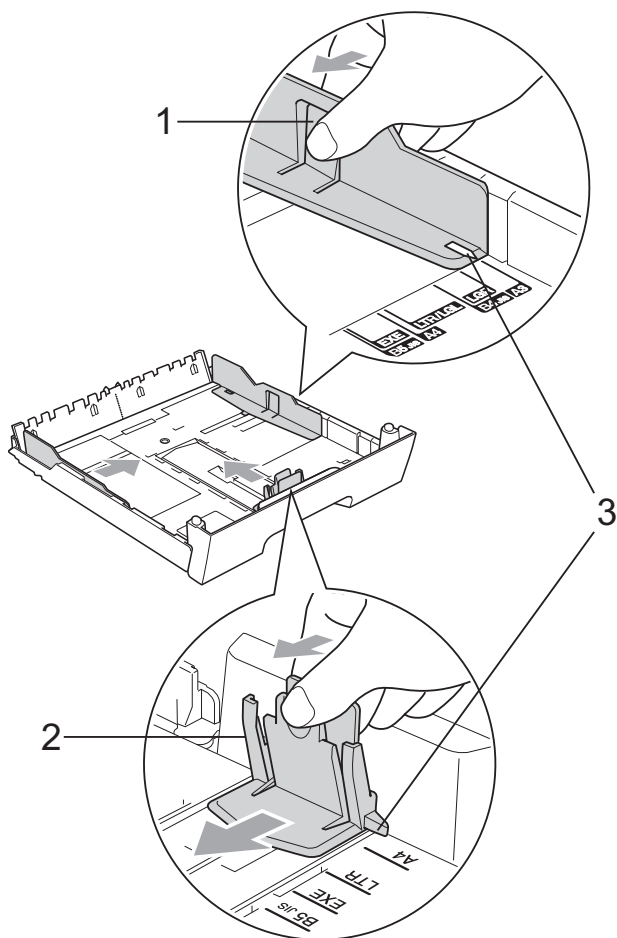

Opmerking

Als u papier van Ledger-, Legal- of A3-formaat gebruikt, drukt u op de universele ontgrendeling (1) en trekt u aan de achterkant van de papierlade.

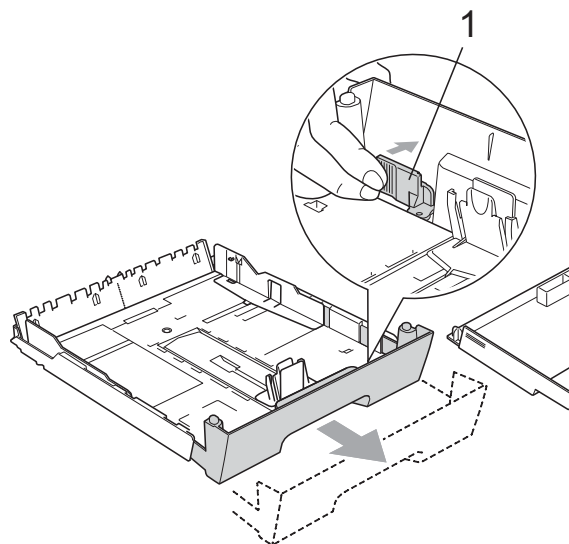

- 4 Blader de stapel papier goed door, om te voorkomen dat papier vastloopt of scheef wordt ingevoerd.

Opmerking

Draag er steeds zorg voor dat het papier niet omkruilt.

- 5 Plaats het papier voorzichtig in de papierlade met de afdrukzijde omlaag en de bovenste rand eerst. Controleer of het papier vlak in de lade ligt en niet boven de markering voor de maximale invoercapaciteit (1) uitkomt.

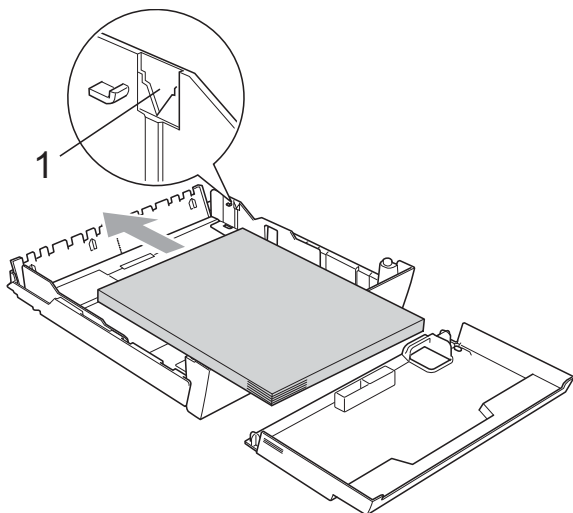

- 6 Pas de papiergeleiders voor de breedte voorzichtig met beide handen aan de papierstapel aan. Zorg dat de papiergeleiders aan de zijkant de randen van het papier aanraken.

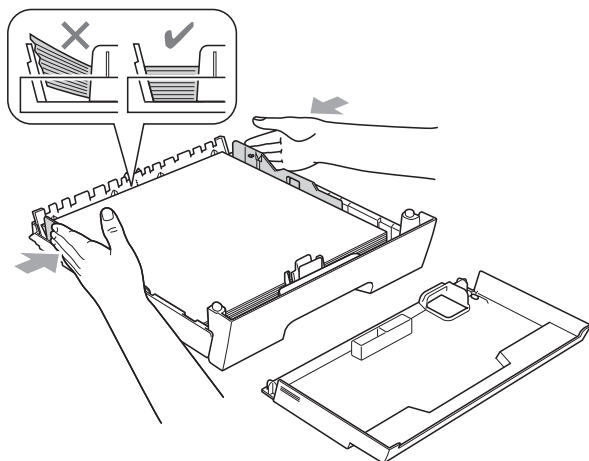

Opmerking

Zorg ervoor dat u het papier er niet te ver in duwt; het kan aan de achterkant van de lade omhoog gaan staan en problemen veroorzaken bij de invoer.

- 7 Plaats het deksel terug op de papierlade.

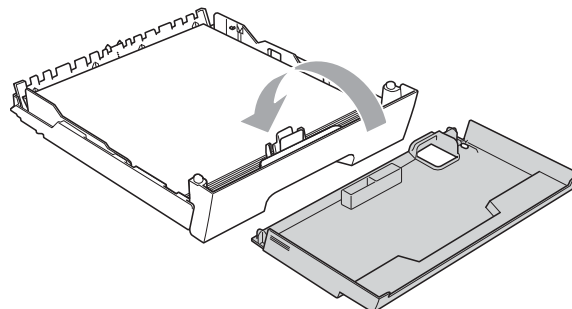

- 8 Duw de papierlade *langzaam* terug in de machine.

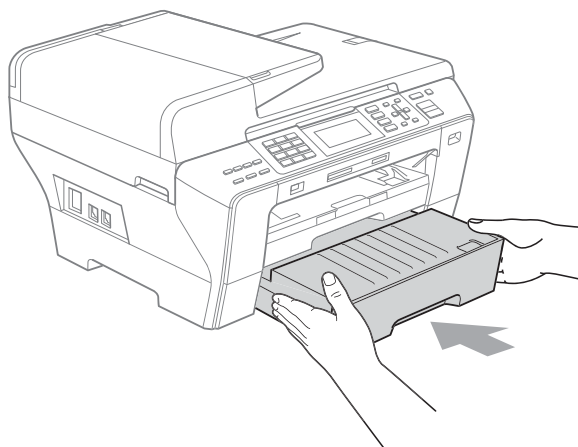

- 9 Als u papier van A3-, Ledger- of Legal-formaat gebruikt, gaat u als volgt te werk. Trek papierlade 1 uit de machine.

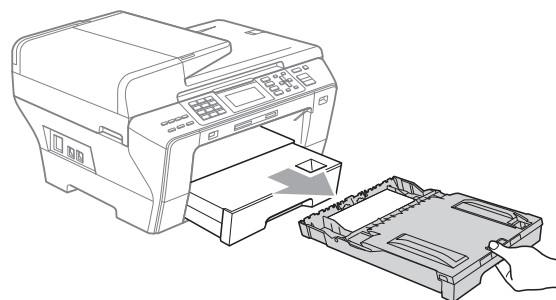

- 10 Druk op de universele ontgrendeling (1) en trek aan de achterkant van de papierlade.

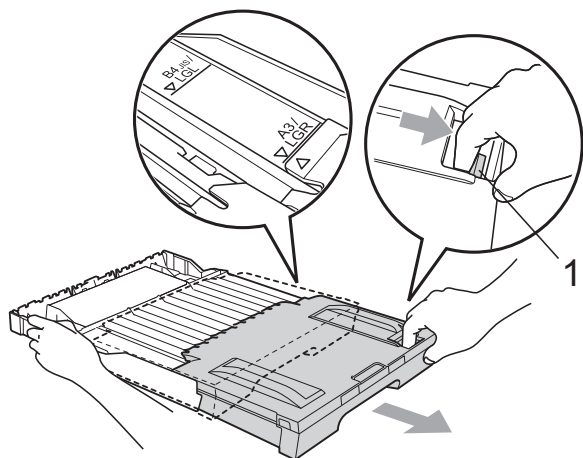

- 11 Open het deksel van de papierlade en stel de papiergeleider voor de lengte (1) af op het papier.

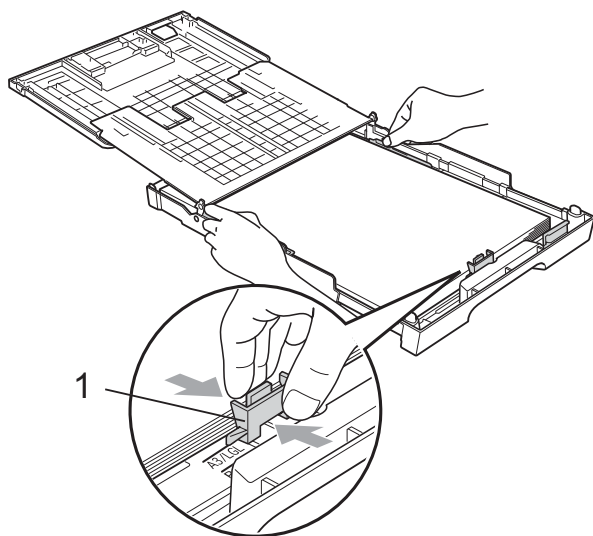

- 12 Sluit het deksel van de papierlade en duw de lade *langzaam* in de machine. Trek de papiersteun uit (1) tot u een klik hoort en vouw de papiersteunklep uit (2).

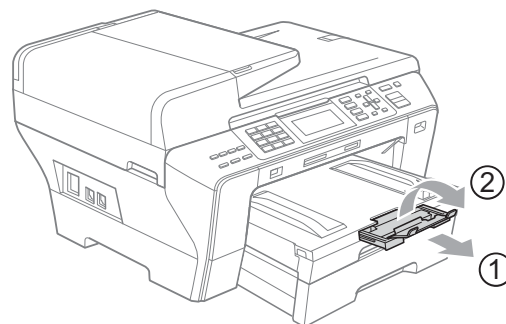

Opmerking

Als u klaar bent met het gebruiken van A3-, Ledger- of Legal-papier en op een kleiner papierformaat wilt overschakelen, verwijdert u het papier uit de lade. Verklein de lade vervolgens door de universele ontgrendeling (1) in te drukken. Pas de papiergeleider voor de lengte (2) aan het papierformaat aan dat u gebruikt. Plaats vervolgens het kleinere formaat papier in de lade.

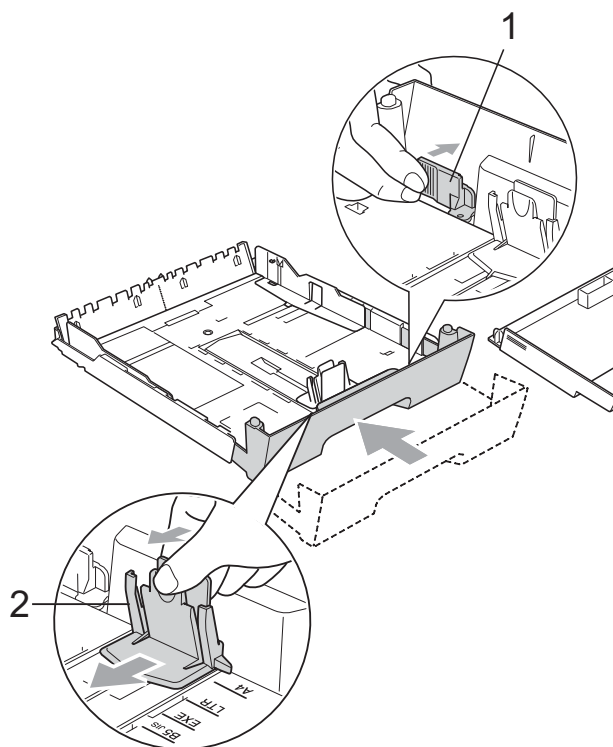

Enveloppen en briefkaarten laden



Informatie over enveloppen

- Gebruik enveloppen met een gewicht van 80 tot 95 g/m².
- Voor sommige enveloppen is het nodig de marge in te stellen in de toepassing. Maak altijd eerst een proefafdruk voordat u een groot aantal enveloppen afdrukt.

! VOORZICHTIG

Gebruik **NOOIT** de volgende soorten enveloppen, aangezien deze problemen veroorzaken bij de papierinvoer:

- Zakachtige enveloppen.
- Enveloppen met reliëf (met verhoogd opschrift).
- Enveloppen met sluiethaken of nietjes.
- Enveloppen die aan de binnenkant zijn voorbedrukt.

Lijm	Dubbele omslag
	

Het kan zijn dat u af en toe problemen ondervindt bij de papierinvoer vanwege de dikte, het formaat en de vorm van de omslag van de enveloppen die u gebruikt.

Enveloppen en briefkaarten laden

- 1 Druk de hoeken en zijkanten van de enveloppen of briefkaarten zo plat mogelijk alvorens deze te plaatsen.

Opmerking

Plaats de enveloppen of briefkaarten één voor één in de papierlade als er verschillende enveloppen of briefkaarten tegelijk naar binnen worden getrokken.

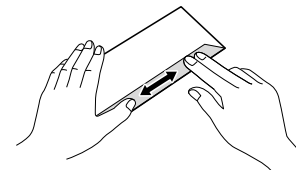
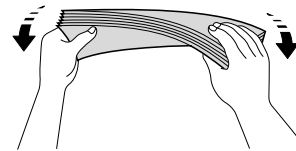
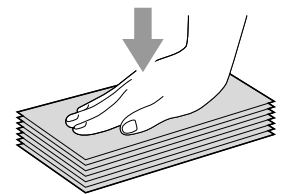

- 2 Leg enveloppen of briefkaarten in de papierlade met de adreszijde naar beneden en de invoerkant (bovenkant van de enveloppen) eerst. Druk met beide handen de papiergeleiders voor de breedte (1) en de papiergeleider voor de lengte (2) in en stel de geleiders af op het formaat van de enveloppen of briefkaarten.

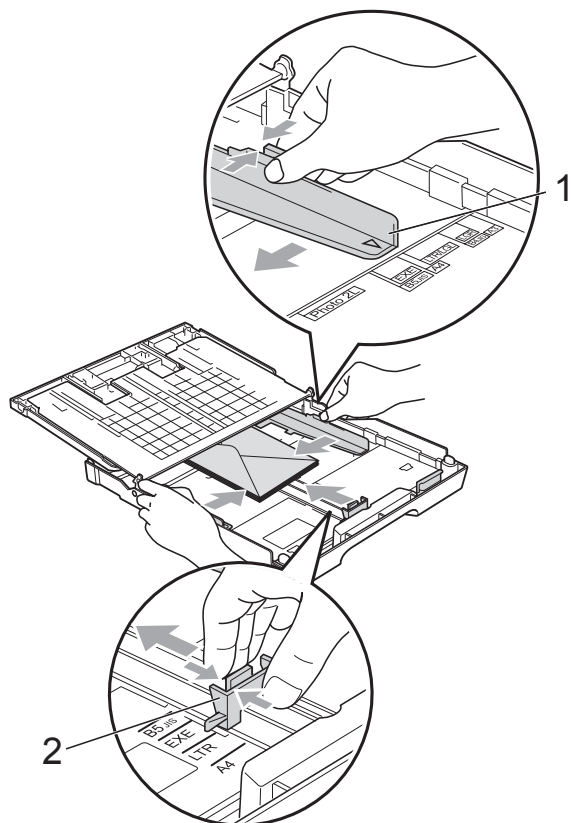

Als u problemen heeft bij het afdrucken op enveloppen, volg dan de volgende suggesties op:

- 1 Zorg ervoor dat de omslag zich aan de zijkant of aan de achterkant van de envelop bevindt tijdens het afdrucken.
- 2 Stel de maat en marge in bij uw toepassing.

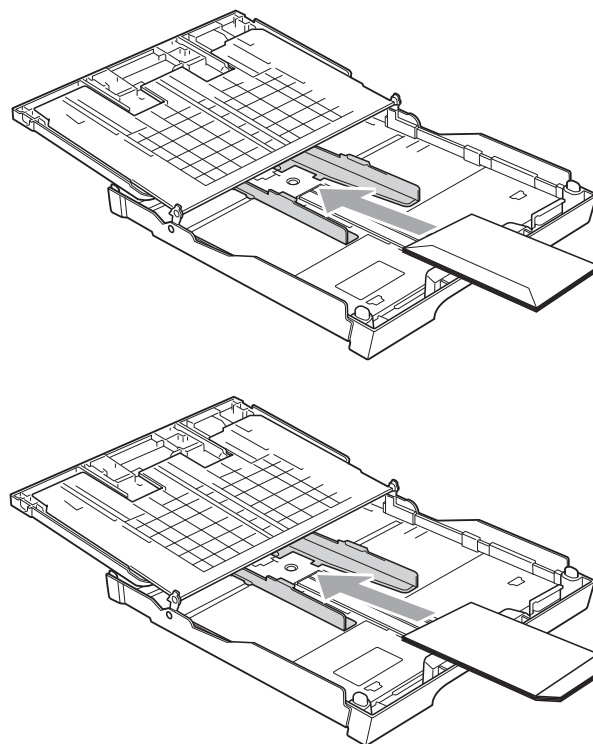

Kleine afdrucken uit de machine verwijderen

Wanneer de machine kleine stukjes papier uitwerpt op de uitvoerpapierlade, kunt u deze misschien niet bereiken. Zorg dat het afdrucken is voltooid, en trek vervolgens de lade volledig uit de machine.

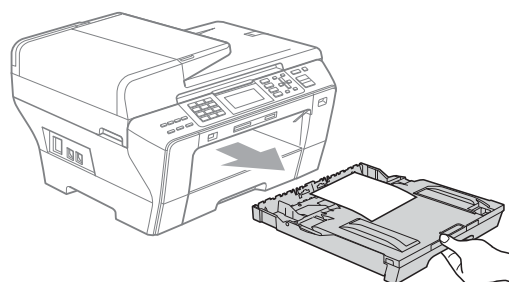

Afdrukgebied

Hoe groot het afdrukgebied is, is afhankelijk van de instellingen binnen de door u gebruikte toepassing. De onderstaande afbeeldingen tonen de onbedrukbare gedeelten op losse vellen papier en enveloppen. De machine kan afdrukken in de grijze gedeelten van losse vellen papier, wanneer de afdrukfunctie Zonder rand beschikbaar is en aanstaat. (Zie *Afdrukken* voor Windows® of *Afdrukken en faxen* voor Macintosh in de softwarehandleiding op de cd-rom.)

Losse vellen

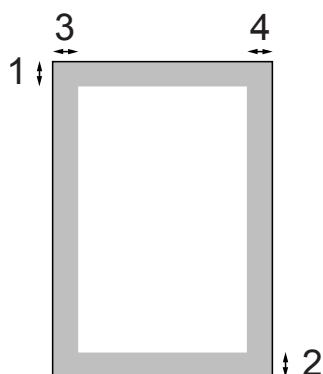

Enveloppen

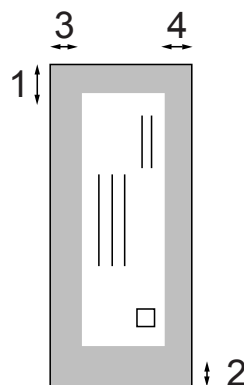

	Bovenkant (1)	Onderkant (2)	Links (3)	Rechts (4)
Losse vellen	3 mm	3 mm	3 mm	3 mm
Enveloppen	12 mm	24 mm	3 mm	3 mm



Opmerking

De functie Zonder rand is niet beschikbaar voor enveloppen.

Acceptabel papier en andere afdrukmedia

De afdrukkwaliteit kan worden beïnvloed door het soort papier dat u in de machine gebruikt.

Om de beste afdrukkwaliteit te krijgen voor de instellingen die u heeft gekozen, moet u de papiersoort altijd instellen op het type papier dat u plaatst.

U kunt normaal papier, inkjetpapier (gecoat papier), glanzend papier, transparanten en enveloppen gebruiken.

Wij raden u aan om verschillende soorten papier te testen, alvorens een grote hoeveelheid aan te schaffen.

Gebruik voor optimale resultaten Brother-papier.

- Wanneer u afdrukt op inkjetpapier (gecoat papier), transparanten en fotopapier, moeten op het tabblad **Normaal** van de printerdriver of voor de instelling **Papiersoort** in het menu altijd de juiste afdrukmedia zijn geselecteerd. (Zie *Papierformaat en -soort (alleen MFC-6490CW)* op pagina 28 en *Papierformaat en -soort (MFC-5890CN en MFC-5895CW)* op pagina 28.)
- Als u wilt afdrukken op fotopapier van Brother, dient u een extra vel van hetzelfde fotopapier in de papierlade te plaatsen. U vindt dit extra vel in de verpakking van het papier.
- Als u transparanten of fotopapier gebruikt, dient u elk vel onmiddellijk te verwijderen; dit om te voorkomen dat de vellen aan elkaar plakken of verstopt raken.
- Raak het afgedrukte oppervlak van het papier niet aan vlak na het afdrukken; de inkt kan nog nat zijn en op uw vingers vlekken.

Aanbevolen afdrukmedia

Om de beste afdrukkwaliteit te verkrijgen raden wij u aan Brother-papier te gebruiken. (Zie onderstaande tabel.)

Als er in uw land geen Brother-papier beschikbaar is, raden wij u aan verschillende soorten papier te testen voor u grote hoeveelheden papier koopt.

Wij adviseren '3M Transparency Film' te gebruiken wanneer u op transparanten afdrukt.

Brother-papier

Papiersoort	Item
A3 normaal	BP60PA3
A3 Glanzend Foto	BP71GA3
A3 Inkjet (Mat)	BP60MA3
A4 Normaal	BP60PA
A4 Glanzend Foto	BP71GA4
A4 Inkjet (Mat)	BP60MA
10 × 15 cm Glanzend Foto	BP71GP

Omgaan met en gebruik van afdrukmedia

- Bewaar papier in de originele verpakking en zorg dat deze gesloten blijft. Bewaar het papier plat en verwijderd van vocht, direct zonlicht en warmte.
- Zorg dat u de glimmende (gecoate) zijde van het fotopapier niet aanraakt. Plaats fotopapier met de glimmende zijde naar beneden toe.
- Raak de voor- of achterkant van transparanten niet aan, daar deze gemakkelijk water en transpiratie absorberen, wat afbreuk doet aan de afdrukkwaliteit. Transparanten die voor laserprinters en -kopieerapparaten ontworpen zijn, kunnen het volgende document bevleken. Gebruik alleen transparanten die worden aanbevolen voor inkjetprinters.
- Dubbelzijdig afdrucken is alleen mogelijk bij PC-printen. (Zie *Afdrukken* voor Windows® in de softwarehandleiding op de cd-rom.)

Onjuiste configuratie

Gebruik de volgende soorten papier NIET:

- papier dat beschadigd, gekruld of gekreukt is of een onregelmatige vorm heeft

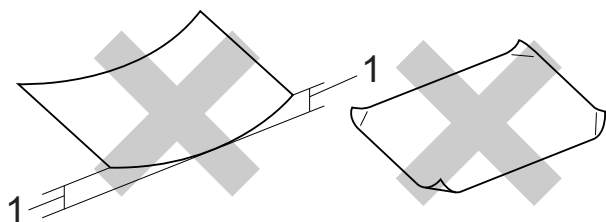

1 2 mm of meer

- hoogglanzend of erg gestructureerd papier
- papier dat niet netjes kan worden gestapeld

Papiercapaciteit in de papierlade

Maximaal 50 vel A4-papier van 80 g/m².

- Om vlekken te voorkomen moeten transparanten en fotopapier vel voor vel uit de uitvoerpapierlade worden genomen.

De juiste afdrukmedia selecteren

Type en formaat papier voor elke functie

Papiersoort	Papierformaat		Gebruik			
			Faxen	Kopiëren	Photo Capture	Printer
Losse vellen	Ledger	279,4 × 431,8 mm	Ja	Ja	Ja	Ja
	A3	297 × 420 mm	Ja	Ja	Ja	Ja
	Letter	215,9 × 279,4 mm	Ja	Ja	Ja	Ja
	A4	210 × 297 mm	Ja	Ja	Ja	Ja
	Legal	215,9 × 355,6 mm	Ja	Ja	–	Ja
	Executive	184 × 267 mm	–	–	–	Ja
	JIS B4	257 × 364 mm	–	–	–	Ja
	JIS B5	182 × 257 mm	–	–	–	Ja
	A5	148 × 210 mm	–	Ja	–	Ja
A6	105 × 148 mm	–	–	–	Ja	
Kaarten	Foto	10 × 15 cm	–	Ja	Ja	Ja
	Foto L	89 × 127 mm	–	–	–	Ja
	Foto 2L	13 × 18 cm	–	–	Ja	Ja
	Indexkaart	127 × 203 mm	–	–	–	Ja
	Briefkaart 1	100 × 148 mm	–	–	–	Ja
	Briefkaart 2 (Dubbel)	148 × 200 mm	–	–	–	Ja
Enveloppen	C5-Envelop	162 × 229 mm	–	–	–	Ja
	DL-Envelop	110 × 220 mm	–	–	–	Ja
	COM-10	105 × 241 mm	–	–	–	Ja
	Monarch	98 × 191 mm	–	–	–	Ja
	JE4-Envelop	105 × 235 mm	–	–	–	Ja
Transparanten	Letter	215,9 × 279,4 mm	–	Ja	–	Ja
	A4	210 × 297 mm	–	Ja	–	Ja

Gewicht, dikte en capaciteit papier

Papiersoort		Gewicht	Dikte	Aantal vellen
Losse vellen	Normaal papier	64 tot 120 g/m ²	0,08 tot 0,15 mm	150 ¹
	(Lade 2) Normaal papier	(MFC-6490CW) 64 tot 105 g/m ²	0,08 tot 0,15 mm	250 ²
	Inkjetpapier	64 tot 200 g/m ²	0,08 tot 0,25 mm	20
	Glanzend papier	Max. 220 g/m ²	Max. 0,25 mm	20
Kaarten	Fotokaart	Max. 220 g/m ²	Max. 0,25 mm	20
	Indexkaart	Max. 120 g/m ²	Max. 0,15 mm	30
	Briefkaart	Max. 200 g/m ²	Max. 0,25 mm	30
Enveloppen		75 tot 95 g/m ²	Max. 0,52 mm	10
Transparanten		–	–	10

¹ Maximaal 150 vel van 80 g/m².

² Maximaal 250 vel van 80 g/m².

Documenten laden

U kunt een fax verzenden, kopiëren en scannen vanuit de ADF (automatische documentinvoer) en vanaf de glasplaat.

De ADF gebruiken

De ADF heeft een capaciteit van maximaal 50 vellen en voert het papier vel voor vel in. Gebruik standaardpapier van het type 80 g/m² en waaier de stapel altijd los alvorens het papier in de ADF te plaatsen.

Aanbevolen omgeving

Temperatuur:	20° C tot 30° C
Vochtigheid:	50% tot 70%
Papier:	80 g/m ²

Ondersteunde documentformaten

Lengte:	(MFC-5890CN en MFC-5895CW) 148 tot 355,6 mm (MFC-6490CW) 148 tot 431,8 mm
Breedte:	(MFC-5890CN en MFC-5895CW) 148 tot 215,9 mm (MFC-6490CW) 148 tot 297 mm
Gewicht:	64 tot 90 g/m ²

Documenten laden

! VOORZICHTIG

Trek NIET aan het document terwijl het doorschuift.

GEBRUIK GEEN omgekruld, verkreukeld, gevouwen, gescheurd of geniet papier, en ook geen papier met paperclips, lijm of plakband.

Gebruik GEEN karton, krantenpapier of stof.

- Zorg dat inkt geschreven documenten helemaal droog zijn.

- 1 Vouw de ADF-documentsteun (1) en de ADF-documentsteunklep (2) uit.

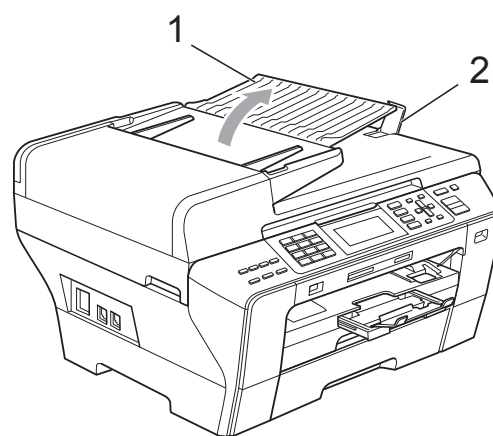

- 2 Blader de stapel goed door.
- 3 Stel de papiergeleiders (1) in op de breedte van uw documenten.

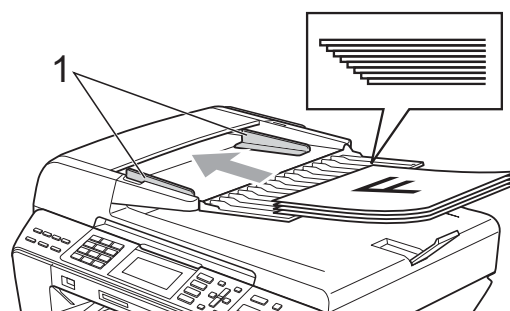

- 4 Plaats uw documenten met de **bedrukte zijde omhoog en de bovenrand eerst** in de ADF totdat u voelt dat ze de papierinvoerrol raken.

Opmerking

(alleen MFC-6490CW)

Plaats A4-/Letter-documenten met de korte rand eerst in de ADF.

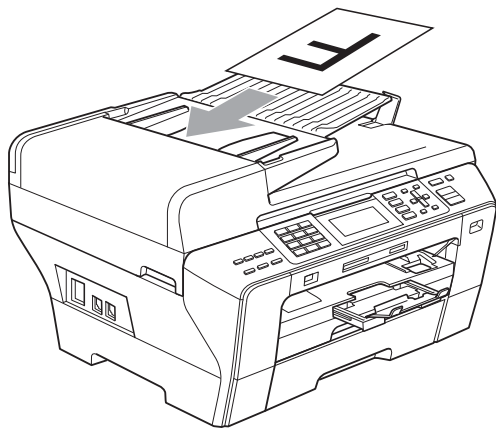

! VOORZICHTIG

LAAT GEEN dikke documenten achter op de glasplaat. Als u dat doet, kan de ADF vastlopen.

De glasplaat gebruiken

U kunt de glasplaat gebruiken om vel voor vel te faxen, kopiëren of scannen, of bijvoorbeeld bladzijden uit een boek.

Ondersteunde documentformaten

Lengte:	(MFC-5890CN en MFC-5895CW) Max. 297 mm (MFC-6490CW) Max. 431,8 mm
Breedte:	(MFC-5890CN en MFC-5895CW) Max. 215,9 mm (MFC-6490CW) Max. 297 mm
Gewicht:	Max. 2 kg

Een document laden

Opmerking

Als u de glasplaat wilt gebruiken, moet de ADF leeg zijn.

- 1 Til het documentdeksel op.
- 2 Gebruik de documentgeleiders aan de linker- en bovenkant om het document in de linkerbovenhoek van de glasplaat te leggen, met de bedrukte zijde naar beneden.

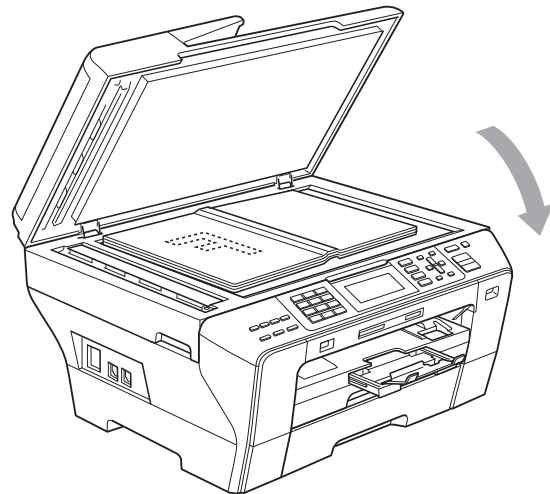
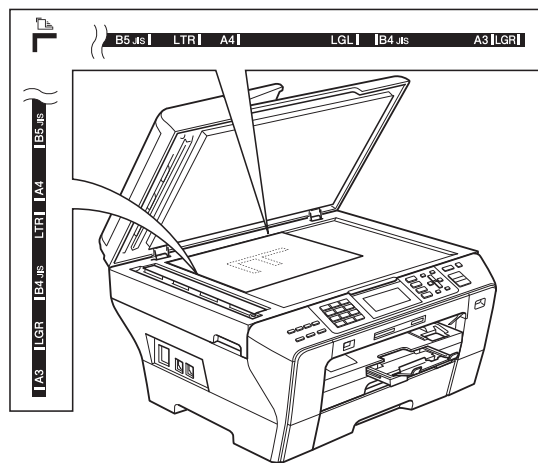

- 3 Sluit het documentdeksel.

! VOORZICHTIG

Als u bezig bent een boek of een lijvig document te scannen, laat het deksel dan NIET dichtvallen en druk er niet op.

Scangebied

De grootte van het scangebied is afhankelijk van de instellingen in de door u gebruikte toepassing. Hieronder wordt voor elk papierformaat aangegeven welk gebied niet kan worden gescand.

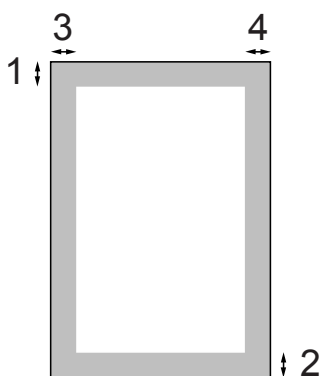

Gebruik	Document-grootte	Boven (1) Onder (2)	Links (3) Rechts (4)
Faxen	Ledger (alleen MFC-6490CW)	3 mm	3,7 mm
	A3 (alleen MFC-6490CW)	3 mm	4,5 mm
	Letter	3 mm	4 mm
	A4	3 mm	(Glasplaat) 3 mm (ADF) 1 mm
	Legal	3 mm	4 mm
Kopiëren	Alle papierformaten	3 mm	3 mm
Scannen	Alle papierformaten	3 mm	3 mm

Energiebesparende stand

Om een goede afdrukkwaliteit te behouden, een lange levensduur van de printkop te garanderen en zo zuinig mogelijk met de inkt om te gaan, dient u de machine te allen tijde aangesloten te laten op een stroombron.

U kunt de machine in de energiebesparende stand zetten door op de toets **Spaarstand** te drukken. U kunt in de energiebesparende stand nog altijd telefoongesprekken ontvangen. Voor verdere informatie over het ontvangen van faxen in de energiebesparende stand, raadpleegt u de tabel op pagina 27. De uitgestelde faxen die zijn ingesteld, worden verzonden. U kunt zelfs faxen ophalen met Afstandsbediening als u zich niet bij de machine bevindt. Voor andere opdrachten moet u de machine wel uit de energiebesparende stand halen.



Opmerking

Als u een extern telefoontoestel of antwoordapparaat heeft aangesloten, blijft dat steeds beschikbaar.

De machine in de energiebesparende stand zetten

- 1 Houd de toets **Spaarstand** ingedrukt totdat **Afsluiten** wordt weergegeven op het LCD-scherm. Het LCD-scherm blijft nog enkele seconden ingeschakeld en wordt dan uitgeschakeld.

De machine uit de energiebesparende stand halen

- 1 Druk op de toets **Spaarstand**. Op het LCD-scherm worden de datum en de tijd weergegeven.



Opmerking

- Zelfs als u de machine in de energiebesparende stand heeft gezet, zal de machine de printkop toch regelmatig reinigen om de afdrukkwaliteit te handhaven.
- U kunt de energiebesparende stand zo aanpassen dat er, behalve de automatische reiniging van de printkop, geen andere opdrachten beschikbaar blijven. (Zie *Energiebesparende stand instellen* op pagina 27.)

Energiebesparende stand instellen

U kunt de toets **Spaarstand** van de machine aanpassen. De fabrieksinstelling is `Faxontv:Aan`. De machine kan ook faxberichten of telefoongesprekken ontvangen wanneer deze in de energiebesparende modus staat. Wanneer u wilt dat uw machine geen faxberichten of oproepen ontvangt, moet u deze instelling op `Faxontv:Uit` zetten.

- 1 Druk op **Menu**.
- 2 Druk op ▲ of ▼ om `Standaardinst.` te kiezen. Druk op **OK**.
- 3 Druk op ▲ of ▼ om `P.Bewaar inst.` te kiezen.
- 4 Druk op ◀ of ▶ om `Faxontv:Uit` (of `Faxontv:Aan`) te kiezen. Druk op **OK**.
- 5 Druk op **Stop/Eindigen**.

Aan/Uit-instellingen	Ontvangststand	Beschikbare opdrachten
Faxontv: Aan ¹ (fabrieksinstelling)	Alleen Fax Ext. TEL/ANT	Fax ontvangen Fax waarnemen Uitgestelde fax (Tijdklok) ³ Fax doorzenden ³ Fax opslaan ³ Faxvoorbeeld ³ PC Fax ontvangen ³ Afstandsbediening ³
	Handmatig Fax/Telefoon ²	Fax waarnemen Uitgestelde fax (Tijdklok) ³
Faxontv: Uit	—	Behalve het reinigen van de printkop zijn er geen bewerkingen mogelijk.

¹ U kunt geen fax ontvangen met **Mono Start** of **Kleur Start**.

² U kunt niet automatisch een fax ontvangen als u de ontvangststand heeft ingesteld op `Fax/Telefoon`.

³ Instellen voordat u de machine uitschakelt.

Tijdklokstand

De machine heeft op het bedieningspaneel vier tijdelijke modustoetsen: **Fax**, **Scan**, **Kopie** en **Photo Capture**. U kunt de tijdsduur wijzigen waarna de machine, na de laatste scan-, kopieer- of PhotoCapture-bewerking, terugkeert naar de faxmodus. Als u `Uit` selecteert, blijft de machine in de laatstgebruikte modus.



- 1 Druk op **Menu**.
- 2 Druk op ▲ of ▼ om `Standaardinst.` te kiezen. Druk op **OK**.
- 3 Druk op ▲ of ▼ om `Tijdklokstand` te kiezen.
- 4 Druk op ◀ of ▶ om `0Sec.`, `30Sec.`, `1Min`, `2Min.`, `5Min.` of `Uit` te kiezen. Druk op **OK**.
- 5 Druk op **Stop/Eindigen**.

Papierinstellingen

Papierformaat en -soort (MFC-5890CN en MFC-5895CW)

Papiersoort

Voor de beste afdrukkwaliteit dient u de machine in te stellen op het type papier dat u gebruikt.

- 1 Druk op **Menu**.
- 2 Druk op ▲ of ▼ om **Standaardinst.** te kiezen.
Druk op **OK**.
- 3 Druk op ▲ of ▼ om **Papiersoort** te kiezen.
- 4 Druk op ◀ of ▶ om **Normaal Papier**, **Inkjet papier**, **Brother BP71**, **Glossy** anders of **Transparanten** te kiezen.
Druk op **OK**.
- 5 Druk op **Stop/Eindigen**.



Opmerking

Het papier wordt met de bedrukte zijde naar boven op de uitvoerlade aan de voorkant van de machine uitgeworpen. Als u transparanten of glanzend papier gebruikt, dient u elk vel onmiddellijk te verwijderen; dit om te voorkomen dat de vellen aan elkaar plakken of een papierstoring veroorzaken.

Papierformaat

U kunt zeven papierformaten voor het afdrukken van uw kopieën gebruiken: A4, A5, A3, 10 × 15 cm (4 × 6 in.), Letter, Legal en Ledger. Voor het afdrukken van faxen heeft u de keuze uit vijf formaten: Ledger, Letter, Legal, A3 en A4. Wanneer u een ander papierformaat in de machine laadt, moet u ook de instelling voor het papierformaat veranderen, zodat uw machine een binnenkomende fax op het blad kan inpassen.

- 1 Druk op **Menu**.
- 2 Druk op ▲ of ▼ om **Standaardinst.** te kiezen.
Druk op **OK**.
- 3 Druk op ▲ of ▼ om **Papierformaat** te kiezen.
- 4 Druk op ◀ of ▶ om **A4**, **A5**, **A3**, **10x15cm**, **Letter**, **Legal** of **Ledger** te kiezen.
Druk op **OK**.
- 5 Druk op **Stop/Eindigen**.

Papierformaat en -soort (alleen MFC-6490CW)

Voor de beste afdrukkwaliteit dient u de machine in te stellen op het type papier dat u gebruikt.

U kunt zeven papierformaten voor het afdrukken van uw kopieën gebruiken: A3, A4, A5, 10 × 15 cm (4 × 6 in.), Ledger, Letter en Legal. Voor het afdrukken van faxen heeft u de keuze uit vijf formaten: A3, A4, Ledger, Letter en Legal. Wanneer u een ander papierformaat in de machine laadt, moet u ook de instelling voor het papierformaat veranderen, zodat uw machine een binnenkomende fax op het blad kan inpassen.

- 1 Druk op **Menu**.
- 2 Druk op ▲ of ▼ om **Standaardinst.** te kiezen.
Druk op **OK**.

- 3 Druk op ▲ of ▼ om Lade-instell. te kiezen.
Druk op **OK**.
- 4 Druk op ▲ of ▼ om Lade 1 of Lade 2 te kiezen.
Druk op **OK**.
- 5 Ga op een van de volgende manieren te werk:
 - Als u Lade 1 heeft gekozen, drukt u op ◀ of ▶ om Normaal Papier, Inkjet papier, Brother BP71, Glossy anders of Transparanten te kiezen.
Druk op **OK**.

Druk op ▲ of ▼ om Papierformaat te kiezen en druk op ◀ of ▶ om A4, A5, A3, 10x15cm, Letter, Legal of Ledger te kiezen.
Druk op **OK**.
 - Als u Lade 2 heeft gekozen, drukt u op ▲ of ▼ om Papierformaat te kiezen en drukt u op ◀ of ▶ om A4, A3, Letter, Legal of Ledger te kiezen.
Druk op **OK**.
- 6 Druk op **Stop/Eindigen**.



Opmerking

- In papierlade 2 kunt u alleen normaal papier van de volgende formaten gebruiken: A3, A4, Ledger, Letter en Legal.
- Het papier wordt met de bedrukte zijde naar boven op de uitvoerlade aan de voorkant van de machine uitgeworpen. Als u transparanten of glanzend papier gebruikt, dient u elk vel onmiddellijk te verwijderen; dit om te voorkomen dat de vellen aan elkaar plakken of een papierstoring veroorzaken.

Gebruikte papierlade in kopieermodus (alleen MFC-6490CW)

U kunt een andere papierlade instellen als de standaardlade voor het afdrucken van kopieën.

Volg onderstaande instructies om de standaardinstelling te wijzigen:

- 1 Druk op **Menu**.
- 2 Druk op ▲ of ▼ om Standaardinst. te kiezen.
Druk op **OK**.
- 3 Druk op ▲ of ▼ om Lade-instell. te kiezen.
Druk op **OK**.
- 4 Druk op ▲ of ▼ om Kopie:lade te kiezen.
- 5 Druk op ◀ of ▶ om Lade 1 of Lade 2 te kiezen.
Druk op **OK**.
- 6 Druk op **Stop/Eindigen**.



Opmerking

U kunt het papierformaat en de ladeselectie tijdelijk wijzigen voor de volgende kopie. (Zie *Papierformaat* op pagina 96 en *Ladeselectie (alleen MFC-6490CW)* op pagina 96.)

Gebruikte papierlade in faxmodus (alleen MFC-6490CW)

U kunt een andere papierlade instellen als de standaardlade voor het afdrukken van ontvangen faxen.

Met `Auto Select` wordt in eerste instantie afgedrukt op papier uit lade 1, en in de volgende gevallen op papier uit lade 2:

- Papierlade 1 is leeg.
- Papierlade 2 is ingesteld op een ander papierformaat dat geschikter is voor de ontvangen faxen.
- Beide laden bevatten hetzelfde papierformaat en papierlade 1 is niet ingesteld op gebruik van normaal papier.

- 1 Druk op **Menu**.
- 2 Druk op ▲ of ▼ om `Standaardinst.` te kiezen.
Druk op **OK**.
- 3 Druk op ▲ of ▼ om `Lade-instell.` te kiezen.
Druk op **OK**.
- 4 Druk op ▲ of ▼ om `Fax:lade` te kiezen.
- 5 Druk op ◀ of ▶ om `Lade 1`, `Lade 2` of `Auto Select` te kiezen.
Druk op **OK**.
- 6 Druk op **Stop/Eindigen**.

Beveiligde papierinvoermodus voor breedlopend A3-papier

Als er horizontale strepen over uw A3-afdrukken lopen, gebruikt u mogelijk langlopend papier. Stel `A3 - kortvezelig` in op `Uit` om dit probleem te vermijden.

- 1 Druk op **Menu**.
- 2 Druk op ▲ of ▼ om `Standaardinst.` te kiezen.
Druk op **OK**.
- 3 Druk op ▲ of ▼ om `A3 - kortvezelig` te kiezen.
- 4 Druk op ◀ of ▶ om `Uit` te kiezen.
Druk op **OK**.
- 5 Druk op **Stop/Eindigen**.





Opmerking

- Als u niet zeker weet welke papiersoort u gebruikt, controleert u de papierspecificaties op de papierverpakking of raadpleegt u de fabrikant.
 - Wanneer `A3 - kortvezelig` op `Aan` is ingesteld, wordt langzamer afgedrukt.
-

Instellingen volume

Belvolume

U kunt kiezen uit een serie volumenniveaus voor de beltoon, van **Hoog** tot **Uit**.

Druk wanneer de machine inactief is op  ◀ of ▶  om het volume aan te passen. Op het LCD-scherm wordt de huidige instelling weergegeven, en telkens wanneer u op deze toets drukt, wordt het volume aan het volgende niveau aangepast. De nieuwe instelling blijft van kracht totdat u deze wijzigt. U kunt het volume ook als volgt via het menu wijzigen:

Het belvolume instellen via het menu

- 1 Druk op **Menu**.
- 2 Druk op ▲ of ▼ om **Standaardinst.** te kiezen.
Druk op **OK**.
- 3 Druk op ▲ of ▼ om **Volume** te kiezen.
Druk op **OK**.
- 4 Druk op ▲ of ▼ om **Belvolume** te kiezen.
- 5 Druk op ◀ of ▶ om **Laag, Half, Hoog of Uit** te kiezen.
Druk op **OK**.
- 6 Druk op **Stop/Eindigen**.

Volume waarschuwingstoon

Wanneer de waarschuwingstoon aanstaat, zal de machine een geluidssignaal geven wanneer u een toets indrukt, een vergissing maakt of een fax verzendt of ontvangt.

U kunt kiezen uit een serie volumenniveaus, van **Hoog** tot **Uit**.

- 1 Druk op **Menu**.
- 2 Druk op ▲ of ▼ om **Standaardinst.** te kiezen.
Druk op **OK**.
- 3 Druk op ▲ of ▼ om **Volume** te kiezen.
Druk op **OK**.
- 4 Druk op ▲ of ▼ om **Waarsch. toon** te kiezen.
- 5 Druk op ◀ of ▶ om **Laag, Half, Hoog of Uit** te kiezen.
Druk op **OK**.
- 6 Druk op **Stop/Eindigen**.

Luidsprekervolume

U kunt kiezen uit een serie volumenniveaus voor de luidspreker, van **Hoog** tot **Uit**.

- 1 Druk op **Menu**.
- 2 Druk op ▲ of ▼ om **Standaardinst.** te kiezen.
Druk op **OK**.
- 3 Druk op ▲ of ▼ om **Volume** te kiezen.
Druk op **OK**.
- 4 Druk op ▲ of ▼ om **Luidspreker** te kiezen.
- 5 Druk op ◀ of ▶ om **Laag, Half, Hoog of Uit** te kiezen.
Druk op **OK**.
- 6 Druk op **Stop/Eindigen**.

Automatische zomer-/wintertijd

U kunt de machine zo instellen dat de zomer-/wintertijd automatisch wordt gewijzigd. De machine zal in de lente automatisch een uur vooruit worden gezet en één uur terug in de herfst. Zorg dat u de juiste datum en tijd heeft ingevoerd in de instelling *Datum&Tijd*.

- 1 Druk op **Menu**.
- 2 Druk op ▲ of ▼ om *Standaardinst.* te kiezen.
Druk op **OK**.
- 3 Druk op ▲ of ▼ om *Aut. zomertijd* te kiezen.
- 4 Druk op ◀ of ▶ om *Uit (of Aan)* te kiezen.
Druk op **OK**.
- 5 Druk op **Stop/Eindigen**.

Slaapstand

U kunt opgeven na hoeveel tijd (tussen 1 en 60 minuten) de machine in de slaapstand wordt gezet wanneer er geen gebruik van wordt gemaakt. Zodra een bewerking op de machine wordt uitgevoerd, wordt de tijd klok opnieuw gestart.

- 1 Druk op **Menu**.
- 2 Druk op ▲ of ▼ om *Standaardinst.* te kiezen.
Druk op **OK**.
- 3 Druk op ▲ of ▼ om *Slaapstand* te kiezen.
- 4 Druk op ◀ of ▶ om op te geven na hoeveel tijd de machine bij inactiviteit in de slaapstand moet worden gezet:
1Min., 2Min., 3Min., 5Min., 10Min., 30Min. of 60Min.
Druk op **OK**.
- 5 Druk op **Stop/Eindigen**.

LCD-scherm

LCD-contrast

U kunt het contrast van het LCD-scherm aanpassen, zodat de weergave duidelijker wordt. Als u het LCD-scherm niet goed kunt lezen, kunt u proberen de contrastinstelling te wijzigen.

- 1 Druk op **Menu**.
- 2 Druk op ▲ of ▼ om *Standaardinst.* te kiezen.
Druk op **OK**.
- 3 Druk op ▲ of ▼ om *LCD instell.* te kiezen.
Druk op **OK**.
- 4 Druk op ▲ of ▼ om *LCD Contrast* te kiezen.
- 5 Druk op ◀ of ▶ om *Licht, Half of Donker* te kiezen.
Druk op **OK**.
- 6 Druk op **Stop/Eindigen**.

De helderheid van de achtergrondverlichting instellen

Als u het LCD-scherm niet goed kunt lezen, kunt u de instelling van de helderheid wijzigen.

- 1 Druk op **Menu**.
- 2 Druk op ▲ of ▼ om **Standaardinst.** te kiezen.
Druk op **OK**.
- 3 Druk op ▲ of ▼ om **LCD instell.** te kiezen.
Druk op **OK**.
- 4 Druk op ▲ of ▼ om **Schermverlicht** te kiezen.
- 5 Druk op ◀ of ▶ om **Licht, Half of Donker** te kiezen.
Druk op **OK**.
- 6 Druk op **Stop/Eindigen**.

De lichtdimtimer voor de achtergrondverlichting instellen

U kunt instellen hoe lang de achtergrondverlichting van het LCD-scherm blijft branden nadat op de laatste toets is gedrukt.

- 1 Druk op **Menu**.
- 2 Druk op ▲ of ▼ om **Standaardinst.** te kiezen.
Druk op **OK**.
- 3 Druk op ▲ of ▼ om **LCD instell.** te kiezen.
Druk op **OK**.
- 4 Druk op ▲ of ▼ om **Lichtdim-timer** te kiezen.

- 5 Druk op ◀ of ▶ om **10 Sec., 20 Sec., 30 Sec. of Uit** te kiezen.
Druk op **OK**.

- 6 Druk op **Stop/Eindigen**.

De achtergrond instellen

U kunt de achtergrond (ofwel het wallpaper) wijzigen.

- 1 Druk op **Menu**.
- 2 Druk op ▲ of ▼ om **Standaardinst.** te kiezen.
Druk op **OK**.
- 3 Druk op ▲ of ▼ om **LCD instell.** te kiezen.
Druk op **OK**.
- 4 Druk op ▲ of ▼ om **Wallpaper** te kiezen.
Druk op **OK**.
- 5 Druk op ▲ of ▼ om een van de vier achtergronden te kiezen.
Druk op **OK**.
- 6 Druk op **Stop/Eindigen**.

Functieslot

Met de beveiligingsfunctie Functieslot kunt u de toegang tot bepaalde machinefuncties (Fax, Kopiëren, Scan, Afdrukken ¹ en PCC) beperken.

Door de toegang tot de menu-instellingen te beperken, verhindert deze functie ook dat gebruikers de standaardinstellingen van de machine wijzigen.

Voordat u de beveiligingsfuncties gebruikt, moet u een beheerderswachtwoord invoeren.

De toegang tot niet-openbare bewerkingen kan worden geregeld door gebruikers met beperkte rechten in te stellen. Gebruikers met beperkte rechten moeten een gebruikerswachtwoord invoeren om de machine te kunnen gebruiken.

Zorg ervoor dat u het wachtwoord noteert en op een veilige plek bewaart. Als u het vergeet, neemt u contact op met uw Brother-servicedealer.

¹ Afdrukken heeft betrekking op alle afdruktaken en PC-Fax verzenden.



Opmerking

- Alleen beheerders kunnen beperkingen instellen en wijzigingen aanbrengen voor elke gebruiker.
- Wanneer Afdrukken uitgeschakeld is, gaan pc-afdruktaken zonder nadere kennisgeving verloren.
- Als Fax Tx uitgeschakeld is, zijn de functies van het menu Fax niet beschikbaar.
- Ontvang Pollen is alleen actief wanneer zowel Fax Tx als Fax Rx is ingeschakeld.

Het beheerderswachtwoord instellen en wijzigen

Het wachtwoord instellen

Het wachtwoord dat u in deze stappen instelt, is voor de beheerder. Dit wachtwoord wordt gebruikt om gebruikers in te stellen en Functieslot in of uit te schakelen. (Zie *Gebruikers met beperkte rechten instellen en wijzigen* op pagina 36 en *Functieslot in-/uitschakelen* op pagina 38.)

- 1 Druk op **Menu**.
- 2 Druk op **▲** of **▼** om **Standaardinst.** te kiezen.
Druk op **OK**.
- 3 Druk op **▲** of **▼** om **Functieslot** te kiezen.
Druk op **OK**.
- 4 Toets een viercijferig nummer in voor het wachtwoord.
Druk op **OK**.
- 5 Toets het wachtwoord opnieuw in wanneer u **Nogmaals:** op het LCD-scherm ziet.
Druk op **OK**.
- 6 Druk op **Stop/Eindigen**.

Het wachtwoord wijzigen

- 1 Druk op **Menu**.
- 2 Druk op ▲ of ▼ om **Standaardinst.** te kiezen.
Druk op **OK**.
- 3 Druk op ▲ of ▼ om **Functieslot** te kiezen.
Druk op **OK**.
- 4 Druk op ▲ of ▼ om **Wachtw. inst.** te kiezen.
Druk op **OK**.
- 5 Voer het viercijferige wachtwoord in.
Druk op **OK**.
- 6 Voer een ander viercijferig nummer in voor het nieuwe wachtwoord.
Druk op **OK**.
- 7 Voer het nieuwe wachtwoord opnieuw in als **Nogmaals**: wordt weergegeven op het LCD-scherm.
Druk op **OK**.
- 8 Druk op **Stop/Eindigen**.

De openbare gebruiker instellen en wijzigen

Openbare gebruikers hoeven geen wachtwoord in te voeren. U kunt één openbare gebruiker instellen.

- 1 Druk op **Menu**.
- 2 Druk op ▲ of ▼ om **Standaardinst.** te kiezen.
Druk op **OK**.
- 3 Druk op ▲ of ▼ om **Functieslot** te kiezen.
Druk op **OK**.
- 4 Druk op ▲ of ▼ om **Gebruiker inst.** te kiezen.
Druk op **OK**.

- 5 Voer het beheerderswachtwoord in.
Druk op **OK**.
- 6 Druk op ▲ of ▼ om **Openbaar** te kiezen.
Druk op **OK**.
- 7 Ga op een van de volgende manieren te werk:
 - Als u de openbare gebruiker wilt instellen, drukt u op ◀ of ▶ om **Activeren** of **Deactiveren** te kiezen voor **Fax Tx**. Druk na het instellen van **Fax Tx** op ▲ of ▼ om de instelling voor **Fax Rx**, **Kop. (Kleur)**, **Kopiëren (Z&W)**, **Scan**, **Afdrukken** en **PCC** te kiezen door deze stap te herhalen.
Druk op **OK**.
 - Als u de instelling voor de openbare gebruiker wilt wijzigen, drukt u op ▲ of ▼ om de gewenste instelling te kiezen.
Druk op ◀ of ▶ om **Activeren** of **Deactiveren** te kiezen.
Herhaal deze stap tot alle instellingen naar wens zijn.
Druk op **OK**.



Opmerking

Als u PC-printen en afdrukken via PhotoCapture uitschakelt voor openbare gebruikers, worden deze functies ook uitgeschakeld voor alle gebruikers met beperkte rechten.

- 8 Druk op **Stop/Eindigen**.

Gebruikers met beperkte rechten instellen en wijzigen

Gebruikers met beperkte rechten instellen

U kunt gebruikers met beperkte rechten en een wachtwoord instellen. U kunt maximaal 20 gebruikers met beperkte rechten instellen.

- 1 Druk op **Menu**.
- 2 Druk op ▲ of ▼ om `Standaardinst.` te kiezen.
Druk op **OK**.
- 3 Druk op ▲ of ▼ om `Functieslot` te kiezen.
Druk op **OK**.
- 4 Druk op ▲ of ▼ om `Gebruiker inst.` te kiezen.
Druk op **OK**.
- 5 Voer het beheerderswachtwoord in.
Druk op **OK**.
- 6 Druk op ▲ of ▼ om `Gebruiker01` te kiezen.
Druk op **OK**.
- 7 Voer de gebruikersnaam in met de cijfertoetsen. (Zie *Tekst invoeren* op pagina 201.)
Druk op **OK**.
- 8 Voer een viercijferig wachtwoord in voor de gebruiker.
Druk op **OK**.
- 9 Druk op ◀ of ▶ om `Activeren` of `Deactiveren` te kiezen voor `Fax Tx`.
Druk op **OK**.
Druk na het instellen van `Fax Tx` op ▲ of ▼ en herhaal deze stap voor `Fax Rx`, `Kop. (Kleur)`, `Kopiëren (Z&W)` en `Scan`.

- 10 Druk op ▲ of ▼ om `Stop wijziging` te kiezen.
Druk op **OK**.

- 11 Herhaal 6 tot en met 10 voor elke gebruiker die u wilt instellen.

- 12 Druk op **Stop/Eindigen**.



Opmerking

U moet elke gebruiker een uniek wachtwoord toewijzen.

Gebruikersnaam, wachtwoord of instellingen voor gebruikers met beperkte rechten wijzigen

- 1 Druk op **Menu**.
- 2 Druk op ▲ of ▼ om `Standaardinst.` te kiezen.
Druk op **OK**.
- 3 Druk op ▲ of ▼ om `Functieslot` te kiezen.
Druk op **OK**.
- 4 Druk op ▲ of ▼ om `Gebruiker inst.` te kiezen.
Druk op **OK**.
- 5 Voer het beheerderswachtwoord in.
Druk op **OK**.
- 6 Druk op ▲ of ▼ om de gewenste gebruiker te kiezen.
Druk op **OK**.
- 7 Druk op ▲ of ▼ om `Wijzig instell` te kiezen.
Druk op **OK**.

- 8 Ga op een van de volgende manieren te werk:
 - Als u de naam wilt wijzigen, drukt u op **Wis/terug** en voert u de nieuwe naam in. (Zie *Tekst invoeren* op pagina 201.)
Druk op **OK**.
 - Als u de naam ongewijzigd wilt laten, drukt u op **OK**.
- 9 Voer een nieuw viercijferig wachtwoord in voor deze gebruiker.
Druk op **OK**.
- 10 Druk op ◀ of ▶ om **Activeren of Deactiveren** te kiezen voor **Fax Tx**.
Druk op **OK**.
Druk na het instellen van **Fax Tx** op ▲ of ▼ en herhaal deze stap voor **Fax Rx**, **Kop. (Kleur)**, **Kopiëren (Z&W)** en **Scan**.
- 11 Druk op ▲ of ▼ om **Stop wijziging** te kiezen.
Druk op **OK**.
- 12 Herhaal 6 tot en met 11 als u meer gebruikers en instellingen wilt wijzigen.
- 13 Druk op **Stop/Eindigen**.

Bestaande gebruikers met beperkte rechten resetten

U kunt gebruikers met beperkte rechten een voor een resetten.

- 1 Druk op **Menu**.
- 2 Druk op ▲ of ▼ om **Standaardinst.** te kiezen.
Druk op **OK**.
- 3 Druk op ▲ of ▼ om **Functieslot** te kiezen.
Druk op **OK**.
- 4 Druk op ▲ of ▼ om **Gebruiker inst.** te kiezen.
Druk op **OK**.
- 5 Voer het beheerderswachtwoord in.
Druk op **OK**.
- 6 Druk op ▲ of ▼ om de gewenste gebruiker te kiezen.
Druk op **OK**.
- 7 Druk op ▲ of ▼ om **Reset** te kiezen.
Druk op **OK**.
- 8 Druk op **1** om **Ja** te kiezen.
- 9 Ga op een van de volgende manieren te werk:
 - Stel een nieuwe gebruiker met beperkte rechten in. (Zie *Gebruikers met beperkte rechten instellen* op pagina 36.)
 - Als u geen nieuwe gebruiker met beperkte rechten wilt instellen, gaat u naar stap 10.
- 10 Herhaal 6 tot en met 9 als u meer gebruikers wilt resetten.
- 11 Druk op **Stop/Eindigen**.

Functieslot in-/uitschakelen

Opmerking

Als u het verkeerde wachtwoord invoert, ziet u `Fout wachtwoord` op het LCD-scherm. Voer alsnog het juiste wachtwoord in.

Functieslot inschakelen

- 1 Druk op **Menu**.
- 2 Druk op **▲** of **▼** om `Standaardinst.` te kiezen.
Druk op **OK**.
- 3 Druk op **▲** of **▼** om `Functieslot` te kiezen.
Druk op **OK**.
- 4 Druk op **▲** of **▼** om `Slot Uit→Aan` te kiezen.
Druk op **OK**.
- 5 Voer uw viercijferige beheerderswachtwoord in.
Druk op **OK**.

Functieslot uitschakelen

- 1 Druk op **Menu**.
- 2 Druk op **▲** of **▼** om `Slot Aan→Uit` te kiezen.
Druk op **OK**.
- 3 Voer uw viercijferige beheerderswachtwoord in.
Druk op **OK**.

Omschakelen tussen gebruikers

Met deze instelling kan een gebruiker met beperkte rechten inloggen op de machine wanneer Functieslot ingeschakeld is.

- 1 Houd **Shift** ingedrukt terwijl u op ***** drukt. In plaats hiervan kunt u ook op **Menu** drukken. Druk vervolgens op **▲** of **▼** om `WijzigGebruiker` te kiezen en druk op **OK**.
- 2 Druk op **▲** of **▼** om uw gebruikersnaam te kiezen.
Druk op **OK**.
- 3 Voer uw viercijferige wachtwoord in.
Druk op **OK**.

Omschakelen naar openbare modus

- 1 Druk op **Menu**.
- 2 Druk op **▲** of **▼** om `Ga naar Openb.` te kiezen.
Druk op **OK**.

Opmerking

Nadat een gebruiker met beperkte rechten de machine heeft gebruikt, wordt de machine teruggezet in de openbare modus binnen de tijd die voor *Tijd klokstand* is ingesteld. (Zie *Tijd klokstand* op pagina 27.)

Alle gebruikers resetten

U kunt de instellingen en wachtwoorden voor de openbare gebruiker en voor alle gebruikers met beperkte rechten resetten.

- 1 Druk op **Menu**.
- 2 Druk op ▲ of ▼ om **Standaardinst.** te kiezen.
Druk op **OK**.
- 3 Druk op ▲ of ▼ om **Functieslot** te kiezen.
Druk op **OK**.
- 4 Druk op ▲ of ▼ om **Alle gebr. resetten** te kiezen.
Druk op **OK**.
- 5 Voer uw viercijferige beheerderswachtwoord in.
Druk op **OK**.
- 6 Druk op **1** om te resetten.
- 7 Druk op **Stop/Eindigen**.



Fax

Een fax verzenden	42
Een fax ontvangen	51
Telefoontoestellen en externe apparaten	66
Nummers kiezen en opslaan	73
Rapporten afdrukken	84
Pollen	86

Faxmodus activeren

Als u een fax wilt verzenden of de instellingen voor het verzenden of ontvangen van faxen wilt wijzigen, drukt u op de toets  (**Fax**) zodat deze blauw oplicht.

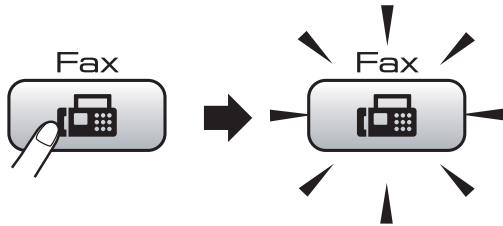

Op het LCD-scherm wordt het volgende weergegeven:

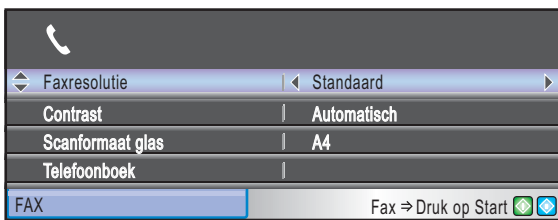

Druk op ▲ of ▼ om door de opties van de **Fax**-toets te bladeren. Sommige functies zijn alleen beschikbaar voor het verzenden van monochrome faxen.

- Faxresolutie (Zie pagina 47.)
- Contrast (Zie pagina 47.)
- Scanformaat glas (MFC-5890CN en MFC-5895CW: Zie pagina 43.) (MFC-6490CW: Zie pagina 44.)
- Telefoonboek (Zie pagina 73.)
- Uitgaand gesprek (Zie pagina 75.)
- Overz. beller-ID (Zie pagina 75.)
- Rondsturen (Zie pagina 45.)
- Tijdklok (Zie pagina 49.)
- Verzamelen (Zie pagina 49.)
- Direct Verzend (Zie pagina 48.)
- Verzend Pollen (Zie pagina 88.)
- Ontvang Pollen (Zie pagina 86.)
- Internationaal (Zie pagina 48.)
- Nieuwe standaard (Zie pagina 50.)
- Fabrieksinstell. (Zie pagina 50.)

Druk op **OK** wanneer de gewenste optie is gemarkeerd.

Faxen verzenden vanaf de ADF

- 1 Druk op  (**Fax**).
- 2 Plaats het document met de bedrukte zijde naar boven in de ADF. (Zie *De ADF gebruiken* op pagina 23.)
- 3 Voer het faxnummer in met de kiestoetsen, een ééntoetsnummer of een snelkiesnummer, of via Zoeken.



Opmerking

Als u een voorbeeld van het faxbericht wilt bekijken voordat u de fax verzendt, drukt u op **Fax Voorbeeld**.

(Zie *Een voorbeeld bekijken van een uitgaande fax* op pagina 44.)

- 4 Druk op **Mono Start** of **Kleur Start**. De machine begint het document te scannen.



Opmerking

- Druk op **Stop/Eindigen** om de verzending te annuleren.
- Als u een monochrome fax verstuurt terwijl het geheugen vol is, wordt deze onmiddellijk verzonden.
- Het maximumformaat voor het verzenden van kleurenfaxen is A4.

Faxen verzenden via de glasplaat

U kunt de glasplaat gebruiken om pagina's van een boek door te faxen. Het maximale documentformaat is A3 voor de MFC-6490CW en A4 voor de MFC-5890CN en MFC-5895CW.

U kunt geen kleurenfaxen verzenden die uit meerdere pagina's bestaan.



Opmerking

- Aangezien u slechts één pagina tegelijk kunt scannen, is het eenvoudiger om de ADF te gebruiken als u een document van meerdere pagina's verzendt.
- (Alleen MFC-6490CW)
Het maximumformaat voor het verzenden van kleurenfaxen is A4.

1

Druk op  (**Fax**).

2

Leg uw document met de bedrukte zijde naar beneden op de glasplaat. (Zie *De glasplaat gebruiken* op pagina 24.)

3

Voer het faxnummer in met de kiestoetsen, een ééntoetsnummer of een snelkiesnummer, of via Zoeken.



Opmerking

Als u een voorbeeld van het faxbericht wilt bekijken voordat u de fax verzendt, drukt u op **Fax Voorbeeld**. Zie *Een voorbeeld bekijken van een uitgaande fax* op pagina 44 voor meer informatie.

4

Druk op **Mono Start** of **Kleur Start**.

- Als u op **Mono Start** drukt, begint de machine de eerste pagina te scannen. Ga naar stap 5.
- Als u op **Kleur Start** drukt, begint de machine met verzenden.

5

Ga op een van de volgende manieren te werk:

- Als u slechts één pagina wilt verzenden, drukt u op **2** om **Nee** te kiezen (of drukt u nogmaals op **Mono Start**).

De machine begint het document te verzenden.

- Als u meer dan een pagina wilt verzenden, drukt u op **1** om **Ja** te kiezen en gaat u naar stap 6.

6

Leg de volgende pagina op de glasplaat.

Druk op **OK**.

De machine begint de pagina te scannen. (Herhaal stap 5 en 6 voor elke volgende pagina.)

5

Het scanformaat instellen voor faxen (MFC-5890CN en MFC-5895CW)

Als u documenten van Letter-formaat gebruikt, moet u het scanformaat op Letter instellen. Als u dit niet doet, zullen de zijgedeelten van de faxen ontbreken.

1

Druk op  (**Fax**).

2

Druk op **▲** of **▼** om **Scanformaat glas** te kiezen.

3

Druk op **◀** of **▶** om **Letter** (of A4) te kiezen.

Druk op **OK**.



Opmerking

- U kunt de instelling die u het meest gebruikt, opslaan door deze als standaard in te stellen. (Zie *Uw wijzigingen instellen als nieuwe standaardinstellingen* op pagina 50.)
- Deze instelling is alleen beschikbaar voor het verzenden van documenten via de glasplaat.

Het scanformaat instellen voor faxen (alleen MFC-6490CW)

Als u een A3-, Letter-, Legal- of Ledger-document via de glasplaat wilt faxen, moet u de instelling van Scanformaat glas wijzigen.

- 1 Druk op  (**Fax**).
- 2 Druk op ▲ of ▼ om Scanformaat glas te kiezen.
- 3 Druk op ◀ of ▶ om A4, A3, Letter, Legal of Ledger te kiezen.



Opmerking

U kunt de instelling die u het meest gebruikt, opslaan door deze als standaard in te stellen. (Zie *Uw wijzigingen instellen als nieuwe standaardinstellingen* op pagina 50.)

Een fax in kleur verzenden





Uw machine kan een fax in kleur verzenden naar machines die deze functie ondersteunen.

Faxen in kleur kunnen niet in het geheugen worden opgeslagen. Als u een fax in kleur verzendt, wordt deze direct verzonden (zelfs wanneer **Direct Verzenden** is ingesteld op **Uit**).

Een voorbeeld bekijken van een uitgaande fax

U kunt een voorbeeld van een faxbericht bekijken voordat u de fax verzendt. Voordat u deze functie gebruikt, moet u **Direct verzenden** en **Ontvang Pollen** uitschakelen.

- 1 Druk op  (**Fax**).
- 2 Laad het document.
- 3 Voer het faxnummer in met de kiestoetsen, een ééntoetsnummer of een snelkiesnummer.
- 4 Druk op **Fax Voorbeeld**. Het document wordt gescand en de uitgaande fax wordt weergegeven op het LCD-scherm. Wanneer de fax geopend is, werken de toetsen op het bedieningspaneel als volgt.

Toets	Omschrijving
	De fax vergroten.
	De fax verkleinen.
▲ of ▼	Verticaal schuiven.
◀ of ▶	Horizontaal schuiven.
	De fax rechtsof draaien.
	Terug naar de vorige pagina.
	Naar de volgende pagina.

- 5 Druk op **Mono Start**.



Opmerking

Het faxbericht in het geheugen wordt verzonden en vervolgens gewist wanneer u op **Mono Start** drukt.

Een actieve fax annuleren

Als u een fax wilt annuleren terwijl de machine bezig is met scannen, kiezen of verzenden, drukt u op **Stop/Eindigen**.

Rondsturen (alleen monochroom)

Met de functie Rondsturen kunt u één faxbericht automatisch naar meerdere faxnummers verzenden. Dit wordt ook wel 'groepsverzenden' genoemd. U kunt een fax tegelijkertijd naar groepen, ééntoetsnummers, snelkiesnummers en maximaal 50 handmatig gekozen nummers sturen.

Nadat het rondsturen is voltooid, wordt een verzendrapport afgedrukt.

- 1 Druk op  (**Fax**).
- 2 Laad uw document.
- 3 Druk op ▲ of ▼ om **Rondsturen** te kiezen.
Druk op **OK**.
- 4 U kunt op de volgende manieren nummers aan de rondsturenbewerking toevoegen:
 - Druk op ▲ of ▼ om **Numer toevoegen te kiezen** en voer een nummer in met de kiestoetsen.
Druk op **OK**.
 - Druk op ▲ of ▼ om **Telefoonboek of OK te kiezen**. Druk op ▲ of ▼ om **Alfabetische volgorde of Nummervolgorde** en **OK te kiezen**. Druk op ▲ of ▼ om een nummer en **OK te selecteren**.



Opmerking

Locaties van ééntoetsnummers beginnen met *.
Sneltoetslocaties beginnen met #.

- 5 Nadat u alle faxnummers heeft ingevoerd door stap 4 te herhalen, drukt u op ▲ of ▼ om **Compleet** te kiezen.
Druk op **OK**.

- 6 Druk op **Mono Start**.



Opmerking

- Als u geen groepsnummers heeft gebruikt, kunt u naar maximaal 216 (MFC-5890CN en MFC-5895CW) of 256 (MFC-6490CW) verschillende nummers faxen.
- Hoeveel geheugen er beschikbaar is, hangt af van het type taken die in het geheugen zijn opgeslagen en van het aantal nummers waarnaar u de fax verzendt. Als u de fax naar het maximale aantal nummers probeert te verzenden, kunt u geen gebruik maken van de tweevoudige werking en uitgestelde faxen.
- Als het geheugen vol is, drukt u op **Stop/Eindigen** om de opdracht af te breken. Als er reeds meerdere pagina's zijn gescand, drukt u op **Mono Start** om het gedeelte dat in het geheugen zit, te verzenden.

Een fax tijdens rondsturen annuleren

- 1 Druk op **Menu**.
- 2 Druk op **▲** of **▼** om **Fax** te kiezen.
Druk op **OK**.
- 3 Druk op **▲** of **▼** om **Rest. jobs** te kiezen.
Druk op **OK**.
Op het LCD-scherm ziet u het faxnummer dat wordt gekozen en het taaknummer.
- 4 Druk op **OK**.
Op het LCD-scherm wordt de volgende vraag weergegeven:
Taak annuleren?
Ja → druk op 1
Nee → druk op 2
- 5 Druk op **1** om het nummer dat wordt gekozen, te annuleren.
Op het LCD-scherm verschijnt vervolgens het taaknummer van de rondsturenbewerking.
- 6 Druk op **OK**.
Op het LCD-scherm wordt de volgende vraag weergegeven:
Taak annuleren?
Ja → druk op 1
Nee → druk op 2
- 7 Druk op **1** om het rondsturen te annuleren.
- 8 Druk op **Stop/Eindigen**.

Aanvullende verzendopties

Faxen met meer instellingen verzenden

Wanneer u een fax verzendt, kunt u een combinatie van de volgende instellingen kiezen: resolutie, contrast, scanformaat glasplaat, internationale modus, tijd klok voor uitgestelde fax, verzenden via pollen en direct verzenden.

- 1 Druk op  (**Fax**).
Op het LCD-scherm wordt het volgende weergegeven:

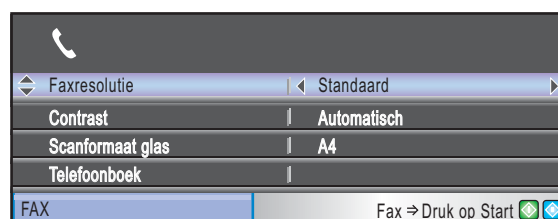

- 2 Druk op **▲** of **▼** om een instelling te kiezen die u wilt wijzigen.
- 3 Druk op **◀** of **▶** om een optie te kiezen.
- 4 Ga terug naar 2 als u meer instellingen wilt wijzigen.

Opmerking

- De meeste instellingen zijn tijdelijk. Nadat u een fax heeft verzonden, worden de standaardinstellingen opnieuw ingesteld.
- U kunt bepaalde instellingen die u het vaakst gebruikt, opslaan door ze als standaard in te stellen. Deze instellingen blijven van kracht totdat u ze weer wijzigt. (Zie *Uw wijzigingen instellen als nieuwe standaardinstellingen* op pagina 50.)

Contrast

Als uw document erg licht of erg donker is, wilt u het contrast wellicht wijzigen. Voor de meeste documenten kan de fabrieksinstelling *Automatisch* worden gebruikt. Hiermee wordt automatisch het geschikte contrast voor uw document geselecteerd. Gebruik *Licht* wanneer u een licht document verzendt. Gebruik *Donker* wanneer u een donker document verzendt.

- 1 Druk op  (**Fax**).
- 2 Druk op ▲ of ▼ om *Contrast* te kiezen.
- 3 Druk op ◀ of ▶ om *Automatisch*, *Licht* of *Donker* te kiezen. Druk op **OK**.



Opmerking

Ook als u *Licht* of *Donker* heeft gekozen, zal de machine de fax in de volgende gevallen toch verzenden met de instelling *Automatisch*:

- Wanneer u een kleurenfax verzendt.
- Wanneer u *Foto* kiest als faxresolutie.

Faxresolutie wijzigen

De kwaliteit van een fax kan worden verbeterd door de faxresolutie te wijzigen.

- 1 Druk op  (**Fax**).
- 2 Druk op ▲ of ▼ om *Faxresolutie* te kiezen.
- 3 Druk op ◀ of ▶ om de gewenste resolutie te kiezen. Druk op **OK**.



Opmerking

U kunt vier verschillende instellingen kiezen voor de resolutie van monochrome faxen en twee voor kleuren.

Monochroom	
Standaard	Geschikt voor de meeste getypte documenten.
Fijn	Geschikt voor documenten met een klein lettertype. De transmissiesnelheid is iets lager dan bij de standaardresolutie.
Superfijn	Geschikt voor kleine lettertjes of artwork. De transmissiesnelheid is lager dan bij de fijne resolutie.
Foto	Te gebruiken wanneer het document verschillende tinten grijs bevat of een foto is. Hiermee verzenden duurt het langst.

Kleur	
Standaard	Geschikt voor de meeste getypte documenten.
Fijn	Gebruiken wanneer het document een foto is. De transmissiesnelheid is lager dan bij de standaardresolutie.

Als u *Superfijn* of *Foto* kiest en vervolgens op de toets **Kleur Start** drukt om een fax te verzenden, wordt de fax verzonden met de instelling *Fijn*.

Tweevoudige werking (alleen monochroom)

U kunt een nummer kiezen en de fax in het geheugen inlezen—zelfs wanneer de machine een fax vanuit het geheugen verzendt, faxen ontvangt of gegevens vanuit de pc afdrukt. Het LCD-scherm toont het nieuwe taaknummer en het beschikbare geheugen.

Hoeveel pagina's u in het geheugen kunt inlezen, is afhankelijk van de gegevens die erop zijn afgedrukt.



Opmerking

Als het bericht `Geheugen vol` wordt weergegeven tijdens het scannen van documenten, drukt u op **Stop/Eindigen** om te annuleren of op **Mono Start** om de gescande pagina's te verzenden.

Direct verzenden

Als u een fax gaat verzenden, zal de machine de documenten eerst in het geheugen scannen alvorens deze te verzenden. Vervolgens begint de machine zodra de telefoonlijn vrij is met kiezen en verzenden.

Als het geheugen vol is of als u een zwart-witfax verzendt vanuit de ADF, wordt het document direct verzonden (zelfs als `Direct Verzend` is ingesteld op `Uit`).

Soms wilt u een belangrijk document onmiddellijk verzenden, zonder te wachten totdat het vanuit het geheugen wordt verzonden. U kunt dan `Direct Verzend` inschakelen.

- 1 Druk op  (**Fax**).
- 2 Druk op ▲ of ▼ om `Direct Verzend` te kiezen.
- 3 Druk op ◀ of ▶ om `Aan (of Uit)` te kiezen.
Druk op **OK**.



Opmerking

Bij direct verzenden werkt de functie voor opnieuw kiezen niet wanneer u de glasplaat gebruikt.

Internationale modus

Als u problemen heeft met het internationaal verzenden van een fax, bijvoorbeeld vanwege ruis op de lijn, raden wij u aan om de internationale modus te activeren. Nadat u een fax in deze modus heeft verzonden, wordt deze functie vanzelf weer uitgeschakeld.

- 1 Druk op  (**Fax**).
- 2 Laad uw document.
- 3 Druk op ▲ of ▼ om `Internationaal` te kiezen.
- 4 Druk op ◀ of ▶ om `Aan (of Uit)` te kiezen.
Druk op **OK**.

Uitgesteld faxen (alleen monochroom)

U kunt in de loop van de dag tot maximaal 50 faxen in het geheugen opslaan die binnen 24 uur moeten worden verzonden. Deze faxen worden verzonden op het tijdstip dat u instelt in stap 5.

- 1 Druk op  (**Fax**).
- 2 Laad uw document.
- 3 Druk op ▲ of ▼ om **Tijdklok** te kiezen.
- 4 Druk op ◀ of ▶ om **Aan** te kiezen.
Druk op **OK**.
- 5 Voer het tijdstip in waarop de fax moet worden verzonden (in de 24-uursnotatie). (Voor kwart voor acht 's avonds voert u bijvoorbeeld 19:45 in.)
Druk op **OK**.



Opmerking

Hoeveel pagina's u in het geheugen kunt inlezen, is afhankelijk van de hoeveelheid gegevens die op elke pagina is afgedrukt.

Uitgestelde groepsverzending (alleen monochroom)

Voordat u de uitgestelde faxen verzendt, kunt u alle faxen in het geheugen sorteren op bestemming en geplande tijd. Alle uitgestelde faxen die op hetzelfde tijdstip moeten worden verzonden, worden als één fax verzonden om transmissietijd te besparen.

- 1 Druk op  (**Fax**).
- 2 Druk op ▲ of ▼ om **Verzamelen** te kiezen.
- 3 Druk op ◀ of ▶ om **Aan** te kiezen.
Druk op **OK**.
- 4 Druk op **Stop/Eindigen**.

Taken in de wachtrij controleren en annuleren

U kunt controleren welke taken in het geheugen nog op verzending wachten en een taak annuleren. (Als er geen taken zijn, wordt de melding **Geen opdrachten** op het LCD-scherm weergegeven.)

- 1 Druk op **Menu**.
- 2 Druk op ▲ of ▼ om **Fax** te kiezen.
Druk op **OK**.
- 3 Druk op ▲ of ▼ om **Rest. jobs** te kiezen.
Druk op **OK**.
De taken in de wachtrij verschijnen op het LCD-scherm.
- 4 Druk op ▲ of ▼ om door de taken te bladeren en kies de taak die u wilt annuleren.
Druk op **OK**.
- 5 Ga op een van de volgende manieren te werk:
 - Als u wilt annuleren, drukt u op **1** om **Ja** te kiezen.
Als u nog een taak wilt annuleren, gaat u naar stap 4.
 - Als u wilt afsluiten zonder te annuleren, drukt u op **2** om **Nee** te kiezen.
- 6 Druk op **Stop/Eindigen** wanneer u klaar bent.

Uw wijzigingen instellen als nieuwe standaardinstellingen

U kunt de faxinstellingen voor Faxresolutie, Contrast, Scanformaat glas en Direct Verzenden die u het vaakst gebruikt, opslaan door ze als standaardwaarden in te stellen. Deze instellingen blijven van kracht totdat u ze weer wijzigt.

- 1 Druk op  (**Fax**).
- 2 Druk op ▲ of ▼ om de menuoptie te kiezen die u wilt wijzigen. Druk op ◀ of ▶ om uw nieuwe instelling te selecteren. Herhaal deze stap voor iedere instelling die u wilt wijzigen.
- 3 Druk nadat u de laatste instelling heeft gewijzigd op ▲ of ▼ om Nieuwe standaard te kiezen. Druk op **OK**.
- 4 Druk op 1 om Ja te kiezen.
- 5 Druk op **Stop/Eindigen**.

Alle instellingen terugzetten naar de fabrieksinstellingen

U kunt alle door u gewijzigde instellingen terugzetten naar de fabrieksinstellingen. Deze instellingen blijven van kracht totdat u ze weer wijzigt.

- 1 Druk op  (**Fax**).
- 2 Druk op ▲ of ▼ om Fabrieksinstell. te kiezen. Druk op **OK**.
- 3 Druk op 1 om Ja te kiezen.
- 4 Druk op **Stop/Eindigen**.

Een fax handmatig verzenden

Bij handmatige verzending van een fax hoort u de kiestoon, de beltonen en de faxontvangsttonen.

- 1 Druk op  (**Fax**).
- 2 Laad uw document.
- 3 Neem de hoorn van een extern telefoontoestel op en wacht op de kiestoon.
- 4 Kies het faxnummer.
- 5 Druk op **Mono Start** of **Kleur Start** zodra u de faxtoon hoort. Als u de glasplaat gebruikt, drukt u op 1 op de machine om een fax te verzenden.
- 6 Leg de hoorn weer op de haak.

De melding 'Geheugen vol'

Als u tijdens het scannen van de eerste pagina van een fax de melding Geheugen vol ziet, drukt u op **Stop/Eindigen** om de fax te annuleren.

Als de melding Geheugen vol wordt weergegeven tijdens het scannen van een volgende pagina, kunt u ofwel op **Mono Start** of **Kleur Start** drukken om de tot dusver gescande pagina's te versturen, of op **Stop/Eindigen** om de bewerking te annuleren.



Opmerking

Als u de opgeslagen faxen niet wilt verwijderen om geheugen vrij te maken, kunt u instellen dat de fax direct wordt verzonden. (Zie *Direct verzenden* op pagina 48.)

Ontvangststanden

U dient een ontvangststand te kiezen afhankelijk van de externe apparaten en telefoondiensten die op uw lijn aanwezig zijn.

De ontvangststand kiezen

Standaard ontvangt uw machine automatisch alle faxen die ernaartoe verzonden worden. Met behulp van onderstaande afbeelding kunt u de juiste stand kiezen.

Zie *Ontvangststanden gebruiken* op pagina 52 voor meer informatie over de ontvangststanden.

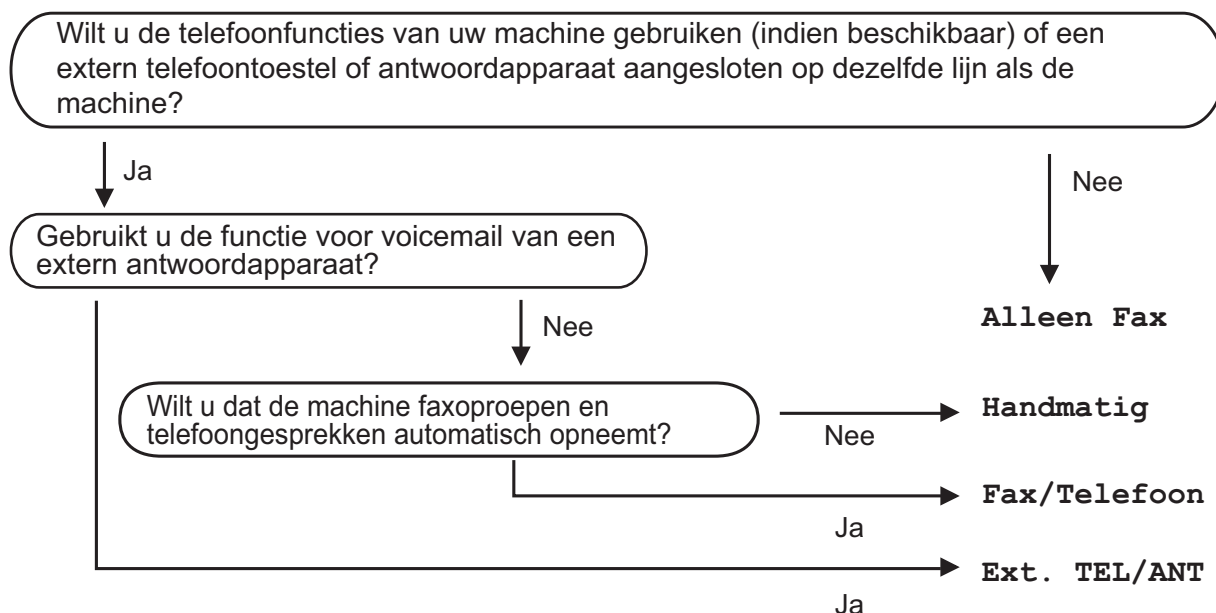

Volg onderstaande instructies om een ontvangststand in te stellen.

- 1 Druk op **Menu**.
- 2 Druk op **▲** of **▼** om `Stand.instel.` te kiezen.
Druk op **OK**.
- 3 Druk op **▲** of **▼** om `Ontvangstmodus` te kiezen.
- 4 Druk op **◀** of **▶** om `Alleen Fax`, `Fax/Telefoon`, `Ext. TEL/ANT` of `Handmatig` te kiezen.
Druk op **OK**.
- 5 Druk op **Stop/Eindigen**.
Op het LCD-scherm wordt de huidige ontvangststand weergegeven.

Ontvangststanden gebruiken

Sommige ontvangststanden antwoorden automatisch (*Alleen Fax* en *Fax/Telefoon*). Misschien wilt u de belvertraging wijzigen alvorens deze standen te gebruiken. (Zie *Belvertraging* op pagina 53.)

Alleen Fax

In de stand *Alleen Fax* wordt elke oproep automatisch als een faxoproep beantwoord.

Fax/Telefoon

De stand *Fax/Telefoon* helpt u om inkomende oproepen automatisch af te handelen, doordat wordt herkend of het een fax of een telefoongesprek betreft. De oproepen worden als volgt verwerkt:

- Faxen worden automatisch ontvangen.
- Een telefoongesprek activeert het F/T-belsignaal om aan te geven dat u de oproep moet aannemen. Het F/T-belsignaal is een snel dubbel belsignaal afkomstig van uw machine.

(Zie ook *F/T-beltijd (alleen in Fax/Telefoonstand)* op pagina 53 en *Belvertraging* op pagina 53.)

Handmatig

De handmatige stand schakelt alle automatische antwoordfuncties uit.

Als u een fax wilt ontvangen in de handmatige stand, neemt u de hoorn van een extern toestel op. Wanneer u faxtonen (korte herhaalde tonen) hoort, drukt u op **Mono Start** of **Kleur Start** en kiest u *Ontvangen*. U kunt ook de functie *Fax waarnemen* gebruiken om faxen te ontvangen door de hoorn op te nemen van een toestel op dezelfde lijn als die van de machine.

(Zie ook *Fax waarnemen* op pagina 54.)

Telefoon/Beantw.

In de stand *Telefoon/Beantw.* worden uw inkomende oproepen door een extern antwoordapparaat afgehandeld. Inkomende oproepen worden als volgt afgehandeld:

- Faxen worden automatisch ontvangen.
- Bellers kunnen een bericht inspreken op het externe antwoordapparaat.

(Zie *Een extern antwoordapparaat aansluiten* op pagina 68 voor meer informatie.)

Instellingen ontvangststand

Belvertraging

De functie Belvertraging bepaalt hoe vaak de machine in de stand **Alleen Fax** of **Fax/Telefoon** overgaat voordat de oproep wordt beantwoord. Als u externe of tweede toestellen op dezelfde lijn als de machine gebruikt, kiest u het maximum aantal belseignalen.

(Zie *Werken met een tweede toestel* op pagina 70 en *Fax waarnemen* op pagina 54.)

- 1 Druk op **Menu**.
- 2 Druk op **▲** of **▼** om **Fax** te kiezen.
Druk op **OK**.
- 3 Druk op **▲** of **▼** om **Ontvangstmenu** te kiezen.
Druk op **OK**.
- 4 Druk op **▲** of **▼** om **Bel Vertraging** te kiezen.
- 5 Druk op **◀** of **▶** om te kiezen hoe vaak de machine moet overgaan voordat wordt opgenomen.
Druk op **OK**.
Als u 0 kiest, wordt er helemaal geen belseignaal gegeven.
- 6 Druk op **Stop/Eindigen**.

F/T-beltijd (alleen in Fax/Telefoon-stand)

Wanneer iemand uw machine belt, horen u en de beller het geluid van een telefoon die overgaat. Het aantal belseignalen is afhankelijk van de instelling van Belvertraging.

Als de oproep een fax is, ontvangt de machine deze. Betreft het echter een normaal telefoontje, dan hoort u een dubbel belseignaal. Hoe lang de machine in dit geval blijft overgaan, is afhankelijk van de instelling van F/T-beltijd. Als u het dubbele belseignaal hoort, betekent dit dat u een telefoontje heeft.

Aangezien het dubbele belseignaal door de machine wordt geproduceerd, gaan externe of tweede toestellen *niet* over. U kunt het gesprek echter op elk toestel aannemen. (Zie *Codes voor afstandsbediening gebruiken* op pagina 71 voor meer informatie.)

- 1 Druk op **Menu**.
- 2 Druk op **▲** of **▼** om **Fax** te kiezen.
Druk op **OK**.
- 3 Druk op **▲** of **▼** om **Ontvangstmenu** te kiezen.
Druk op **OK**.
- 4 Druk op **▲** of **▼** om **F/T Beltijd** te kiezen.
- 5 Druk op **◀** of **▶** om te kiezen hoe lang (20, 30, 40 of 70 seconden) de machine een belseignaal moet geven om u op een gewoon telefoongesprek te attenderen.
Druk op **OK**.
- 6 Druk op **Stop/Eindigen**.



Opmerking

Als de beller tijdens het dubbele belseignaal ophangt, zal de machine dit signaal toch gedurende het aantal ingestelde seconden blijven geven.

Fax waarnemen

Als Fax waarnemen is ingesteld op Aan:

De machine ontvangt faxberichten automatisch, ook al neemt u het telefoontje aan. Zodra op het LCD-scherm **Ontvangst** wordt weergegeven of wanneer u 'tjirpende' geluiden hoort via de hoorn die u gebruikt, legt u gewoon de hoorn op de haak. Uw machine doet de rest.

Als Fax waarnemen is ingesteld op Uit:

Wanneer u bij de machine in de buurt bent en een faxoproep beantwoordt door de hoorn op te pakken, drukt u op **Mono Start** of **Kleur Start**, en drukt u vervolgens op **2** om de fax te ontvangen.

Als u de oproep heeft beantwoord vanaf een tweede toestel, drukt u op * **5 1**. (Zie *Werken met een tweede toestel* op pagina 70.)



Opmerking

- Als deze functie is ingesteld op **Aan** maar uw machine de faxoproep niet overneemt wanneer u de hoorn van een tweede of extern toestel opneemt, moet u de code voor activeren op afstand intoetsen: * **5 1**.
- Als u faxen verzendt vanaf een computer op dezelfde telefoonlijn en de machine onderschept de faxen, moet u Fax waarnemen op **Uit** instellen.

- 1 Druk op **Menu**.
- 2 Druk op ▲ of ▼ om **Fax** te kiezen. Druk op **OK**.
- 3 Druk op ▲ of ▼ om **Ontvangstmenu** te kiezen. Druk op **OK**.
- 4 Druk op ▲ of ▼ om **Fax Waarnemen** te kiezen.
- 5 Druk op ◀ of ▶ om **Aan (of Uit)** te kiezen. Druk op **OK**.
- 6 Druk op **Stop/Eindigen**.

Aanvullende ontvangsthandelingen

Een verkleinde afdruk van een inkomend document maken

Als u **Aan** kiest, wordt elke pagina van een binnenkomende fax automatisch verkleind tot het formaat A4, Letter of Legal. De machine berekent het verkleiningspercentage aan de hand van het papierformaat van de fax en uw instelling voor het papierformaat. (Zie *Papierformaat en -soort (MFC-5890CN en MFC-5895CW)* op pagina 28 of *Papierformaat en -soort (alleen MFC-6490CW)* op pagina 28.)

- 1 Druk op **Menu**.
- 2 Druk op ▲ of ▼ om **Fax** te kiezen. Druk op **OK**.
- 3 Druk op ▲ of ▼ om **Ontvangstmenu** te kiezen. Druk op **OK**.
- 4 Druk op ▲ of ▼ om **Auto reductie** te kiezen.
- 5 Druk op ◀ of ▶ om **Aan (of Uit)** te kiezen. Druk op **OK**.
- 6 Druk op **Stop/Eindigen**.

Ontvangstprioriteit instellen

Als een A3-kleurenfax naar uw machine wordt verstuurd, ontvangt uw machine een zwart-witfax van A3-formaat of een kleurenfax van A4-formaat, afhankelijk van de ingestelde ontvangstprioriteit. Als u **Zw.-w. (max. A3)** kiest, ontvangt u een zwart-witfax van A3-formaat. Als u **Kleur (max. A4)** kiest, ontvangt u een kleurenfax van A4-formaat.



Opmerking

De standaardinstelling is **Zw.-w. (max. A3)**, dus de machine kan standaard geen A4-kleurenfaxen ontvangen.

Ontvangstprioriteit	Verzonden document		Ontvangen document	Faxvoorbeeld	Opslag UIT	Geheugen ontv. (Aan)	
						Fax opslaan Fax doorzenden	PC-FAX
Kleur (max. A4)	Kleur	A4	Kleur A4	N.v.t. (kleurenafdruk)	(Kleurenafdruk)	N.v.t. (kleurenafdruk)	N.v.t. (kleurenafdruk)
		A3	Kleur A4 ¹ (verkleind)				
	Zwart-wit	A4	Zwart-wit A4	Beschikbaar	(Zwart-witafdruk)	Beschikbaar	Beschikbaar (max. A4-formaat)
		A3	Zwart-wit ¹ A4 (verkleind)				
Zw.-w. (max. A3)	Kleur	A4	Zwart-wit ¹ A4				
		A3	Zwart-wit ¹ A3				
	Zwart-wit	A4	Zwart-wit A4				
		A3	Zwart-wit A3				

¹ Deze resultaten zijn afhankelijk van de verzendmogelijkheden van de machine.

- 1 Druk op **Menu**.
- 2 Druk op **▲** of **▼** om **Fax** te kiezen. Druk op **OK**.
- 3 Druk op **▲** of **▼** om **Ontvangstmenu** te kiezen. Druk op **OK**.
- 4 Druk op **▲** of **▼** om **Zw.-w./kleur** te kiezen.
- 5 Druk op **◀** of **▶** om **Zw.-w. (max. A3)** of **Kleur (max. A4)** te kiezen. Druk op **OK**.
- 6 Druk op **Stop/Eindigen**.

Een fax afdrukken vanuit het geheugen

Als u Fax opslaan heeft gekozen, kunt u een fax toch vanuit het geheugen afdrukken wanneer u zich bij de machine bevindt. Zie *Faxvoorbeeld (alleen monochroom)* op pagina 60 als u **Fax Voorbeeld** heeft gekozen.

- 1 Druk op **Menu**.
- 2 Druk op ▲ of ▼ om **Fax** te kiezen. Druk op **OK**.
- 3 Druk op ▲ of ▼ om **Print document** te kiezen. Druk op **OK**.
- 4 Druk op **Mono Start**.
- 5 Druk op **Stop/Eindigen**.



Opmerking

Wanneer u een fax vanuit het geheugen afdruckt, worden de faxgegevens gewist.

Ontvangst zonder papier (Geheugen ontv.)

Als de papierlade leegraakt tijdens het ontvangen van een fax, wordt op het LCD-scherm **Papier nazien** (MFC-5890CN en MFC-5895CW) **Lade nazien** (MFC-6490CW) weergegeven. Plaats vervolgens nieuw papier in de papierlade. (Zie *Papier en andere afdrukmedia laden* op pagina 9.)

De machine gaat door met het ontvangen van de fax, waarbij de resterende pagina's in het geheugen worden opgeslagen (mits er voldoende geheugen beschikbaar is).

Faxen die later binnenkomen, worden ook in het geheugen opgeslagen totdat het geheugen vol is. Wanneer het geheugen vol is, stopt de machine automatisch met het beantwoorden van faxoproepen. Om de faxen af te drukken, plaatst u nieuw papier in de lade.

Geheugenontvangst (alleen monochroom)

U kunt slechts één geheugenontvangstfunctie tegelijk gebruiken:

- Fax doorzenden
- Fax opslaan
- PC-Fax ontvangen
- Uit

U kunt uw keuze op elk gewenst moment wijzigen. Als er nog ontvangen faxen in het geheugen van de machine staan wanneer u tussen geheugenontvangstfuncties schakelt, verschijnt er een bericht op het LCD-scherm. (Zie *Schakelen tussen geheugenontvangstfuncties* op pagina 60.)



Opmerking

Wanneer u een kleurenfax ontvangt, wordt deze door de machine als kleuren- of zwart-witfax behandeld afhankelijk van de ingestelde ontvangstprioriteit. (Zie *Ontvangstprioriteit instellen* op pagina 55.)

Fax doorzenden

Wanneer u Fax doorzenden kiest, wordt de ontvangen fax in het geheugen van de machine opgeslagen. Vervolgens wordt automatisch het door u geprogrammeerde faxnummer gekozen en wordt het faxbericht doorgezonden.

- 1 Druk op **Menu**.
- 2 Druk op ▲ of ▼ om Fax te kiezen.
Druk op **OK**.
- 3 Druk op ▲ of ▼ om Ontvangstmenu te kiezen.
Druk op **OK**.
- 4 Druk op ▲ of ▼ om Geheugenontv. te kiezen.
Druk op **OK**.
- 5 Druk op ▲ of ▼ om Fax Doorzenden te kiezen.
Druk op **OK**.
- 6 Voer het nummer in waar de fax naartoe moet worden gestuurd (max. 20 cijfers).
Druk op **OK**.
- 7 Druk op ▲ of ▼ om Backup Print:Aan of Backup Print:Uit te kiezen.
Druk op **OK**.



Opmerking

- Als u Backup Print:Aan kiest, wordt de fax ook op de machine afgedrukt, zodat u zelf een kopie heeft. Dit is een veiligheidsmaatregel voor het geval de stroom uitvalt voordat de fax wordt doorgezonden of er een probleem is met de ontvangende machine. De functie Backup Print:Aan werkt niet als u Faxvoorbeeld hebt ingeschakeld.
- Als de stroom uitvalt, blijven faxen ongeveer 24 uur behouden in het geheugen van de machine.

- 8 Druk op **Stop/Eindigen**.

Fax opslaan

Wanneer u Fax Opslaan kiest, wordt de ontvangen fax in het geheugen van de machine opgeslagen. U kunt faxberichten vanaf een andere locatie ophalen met de opdrachten voor afstandsbediening.

Als u Fax Opslaan heeft ingesteld, wordt automatisch een reservekopie afgedrukt op de machine.

- 1 Druk op **Menu**.
- 2 Druk op ▲ of ▼ om Fax te kiezen.
Druk op **OK**.
- 3 Druk op ▲ of ▼ om Ontvangstmenu te kiezen.
Druk op **OK**.
- 4 Druk op ▲ of ▼ om Geheugenontv. te kiezen.
Druk op **OK**.
- 5 Druk op ▲ of ▼ om Fax Opslaan te kiezen.
Druk op **OK**.
- 6 Druk op **Stop/Eindigen**.

PC-Fax ontvangen

Als u de functie PC-Fax ontvangen inschakelt, worden ontvangen faxen in het geheugen opgeslagen en automatisch naar uw pc gestuurd. Vervolgens kunt u deze faxen op uw pc bekijken en opslaan.

Zelfs als u de pc heeft uitgeschakeld (bijvoorbeeld 's nachts of tijdens het weekend), worden faxen in het geheugen van de machine ontvangen en opgeslagen. Het aantal ontvangen faxen dat in het geheugen is opgeslagen, wordt links onder aan het LCD-scherm weergegeven.

De faxen worden automatisch door de machine naar de pc overgedragen wanneer u de pc start en de software PC-FAX Ontvangen wordt uitgevoerd.

De software PC-FAX Ontvangen moet op uw pc worden uitgevoerd om de ontvangen faxen te kunnen overdragen naar de pc. (Zie *Ontvangen via PC-FAX* in de softwarehandleiding op de cd-rom voor meer informatie.)

Als u `Backup Print:Aan` kiest, wordt de fax ook afgedrukt.

- 1 Druk op **Menu**.
- 2 Druk op **▲** of **▼** om `Fax` te kiezen.
Druk op **OK**.
- 3 Druk op **▲** of **▼** om `Ontvangstmenu` te kiezen.
Druk op **OK**.
- 4 Druk op **▲** of **▼** om `Geheugenontv.` te kiezen.
Druk op **OK**.
- 5 Druk op **▲** of **▼** om `PC-Fax ontv.` te kiezen.
Druk op **OK**.
- 6 Druk op **▲** of **▼** om `<USB>` te kiezen of de pc waarop u de faxen wilt ontvangen.
Druk op **OK**.

- 7 Druk op **▲** of **▼** om `Backup Print:Aan` of `Backup Print:Uit` te kiezen.
Druk op **OK**.

- 8 Druk op **Stop/Eindigen**.



Opmerking

- PC-Fax ontvangen wordt niet ondersteund door Mac OS.
- Voordat u PC-Fax ontvangen kunt instellen, moet u de software MFL-Pro Suite op uw pc installeren. Zorg ervoor dat de pc is aangesloten en is ingeschakeld. (Zie *Ontvangen via PC-FAX* in de softwarehandleiding op de cd-rom voor meer informatie.)
- Als de stroom uitvalt, blijven faxen in het geheugen van de machine ongeveer 24 uur behouden. Als u echter `Backup Print:Aan` kiest, wordt de fax ook afgedrukt, zodat u over een kopie beschikt als de stroom uitvalt voordat de fax naar de pc is verzonden.
- Als er een foutbericht wordt weergegeven en de faxen in het geheugen van de machine niet kunnen worden afgedrukt, kunt u deze instelling gebruiken om de faxen naar uw pc over te brengen. (Zie *Foutmeldingen* op pagina 149 voor meer informatie.)

De doel-pc wijzigen

- 1 Druk op **Menu**.
- 2 Druk op ▲ of ▼ om **Fax** te kiezen.
Druk op **OK**.
- 3 Druk op ▲ of ▼ om **Ontvangstmenu** te kiezen.
Druk op **OK**.
- 4 Druk op ▲ of ▼ om **Geheugenontv.** te kiezen.
Druk op **OK**.
- 5 Druk op ▲ of ▼ om **PC-Fax ontv.** te kiezen.
Druk op **OK**.
- 6 Druk op ▲ of ▼ om **Wijzig instell** te kiezen.
Druk op **OK**.
- 7 Druk op ▲ of ▼ om **<USB>** te kiezen of de pc waarop u de faxen wilt ontvangen.
Druk op **OK**.
- 8 Druk op ▲ of ▼ om **Backup Print:Aan** of **Backup Print:Uit** te kiezen.
Druk op **OK**.
- 9 Druk op **Stop/Eindigen**.

Geheugenontvangstfuncties uitschakelen

- 1 Druk op **Menu**.
- 2 Druk op ▲ of ▼ om **Fax** te kiezen.
Druk op **OK**.
- 3 Druk op ▲ of ▼ om **Ontvangstmenu** te kiezen.
Druk op **OK**.
- 4 Druk op ▲ of ▼ om **Geheugenontv.** te kiezen.
Druk op **OK**.
- 5 Druk op ▲ of ▼ om **Uit** te kiezen.
Druk op **OK**.
- 6 Druk op **Stop/Eindigen**.



Opmerking

Het LCD-scherm biedt meer opties als zich nog ontvangen faxen in het geheugen van de machine bevinden. (Zie *Schakelen tussen geheugenontvangstfuncties* op pagina 60.)

Schakelen tussen geheugenontvangstfuncties

Als er zich nog ontvangen faxen in het geheugen van de machine bevinden wanneer u naar een andere geheugenontvangstfunctie overschakelt, verschijnt een van de volgende vragen op het LCD-scherm:

■ Wis alle faxen ?

Ja → druk op 1

Nee → druk op 2

■ Tot. print fax?

Ja → druk op 1

Nee → druk op 2

- Als u op **1** drukt, worden de faxen in het geheugen gewist of afgedrukt voordat de instelling wordt gewijzigd. Als er al een reservekopie is afgedrukt, wordt die niet opnieuw afgedrukt.
- Als u op **2** drukt, worden de faxen in het geheugen niet gewist of afgedrukt, en wordt de instelling niet gewijzigd.

Als er nog ontvangen faxen in het geheugen staan wanneer u overschakelt op PC-Fax ontv. vanuit een andere optie [Fax Doorzenden Of Fax Opslaan], drukt u op ▲ of ▼ om de pc te selecteren.

Op het LCD-scherm wordt de volgende vraag weergegeven:

■ Fax → PC zenden?

Ja → druk op 1

Nee → druk op 2

- Als u op **1** drukt, worden de faxen in het geheugen naar uw pc gezonden voordat de instelling wordt gewijzigd. Vervolgens wordt u gevraagd of u 'Backup Print' (reservekopie) wilt inschakelen. (Zie *PC-Fax ontvangen* op pagina 58 voor meer informatie.)
- Als u op **2** drukt, worden de faxen in het geheugen niet gewist of naar de pc overgebracht, en wordt de instelling niet gewijzigd.

Faxvoorbeeld (alleen monochroom)

Een voorbeeld bekijken van een ontvangen fax

U kunt ontvangen faxen op het LCD-scherm bekijken door op de toets **Fax Voorbeeld** te drukken. Wanneer de machine in de stand Gereed is, wordt op het LCD-scherm een pop-upbericht weergegeven om u te laten weten dat er nieuwe faxen zijn binnengekomen.

Faxvoorbeeld instellen

- 1 Druk op **Fax Voorbeeld**.
- 2 Druk op **1** om Ja te kiezen. Op het LCD-scherm wordt u opnieuw gevraagd te bevestigen dat faxen niet worden afgedrukt. Druk op **1** om OK te kiezen.



Opmerking

- Wanneer u een kleurenfax ontvangt, wordt deze door de machine als kleuren- of zwart-witfax behandeld afhankelijk van de instelling die u voor Geheugen ontv. heeft opgegeven. (Zie *Ontvangstprioriteit instellen* op pagina 55.)
- Wanneer Faxvoorbeeld ingeschakeld is, wordt geen reservekopie van ontvangen faxen afgedrukt, zelfs als u 'Backup Print' op Aan heeft ingesteld.

Faxvoorbeeld gebruiken

Wanneer u een fax ontvangt, verschijnt het pop-upbericht op het LCD-scherm.
(Bijvoorbeeld: Nieuwe fax:02)

- 1 Druk op **Fax Voorbeeld**.
De lijst met nieuwe faxen wordt weergegeven.



Opmerking

- (MFC-6490CW)
Als u een fax met verschillende papierformaten ontvangt (bijvoorbeeld een A4-pagina en een A3-pagina), wordt mogelijk voor elk formaat een bestand gemaakt en opgeslagen. Op het LCD-scherm wordt mogelijk aangegeven dat er meer dan één faxtaak is ontvangen.
- U kunt ook een lijst met oude faxen weergeven door op * te drukken. Druk op # om terug te keren naar de lijst met nieuwe faxen.

- 2 Druk op ▲ of ▼ om de fax te kiezen die u wilt bekijken.
Druk op **OK**.











Opmerking

- Als de fax erg groot is, kan het even duren voordat deze op het LCD-scherm wordt weergegeven.
- Op het LCD-scherm worden het nummer van de huidige pagina en het totale aantal pagina's van het faxbericht weergegeven. Als het faxbericht meer dan 99 pagina's bevat, wordt het totale aantal pagina's weergegeven als "xx".

- 3 Druk op **Stop/Eindigen**.

Wanneer een fax geopend is, werken de toetsen op het bedieningspaneel als volgt.

Toets	Omschrijving
	De fax vergroten.
	De fax verkleinen.
▲ of ▼	Verticaal schuiven.
◀ of ▶	Horizontaal schuiven.
	De fax rechtsom draaien.
	De fax verwijderen. Druk op 1 om te bevestigen.
	Terug naar de vorige pagina.
	Naar de volgende pagina.
OK 	Naar de volgende stap. (Afdrukken, Terug en Afsluiten zijn beschikbaar.)
Wis/ terug 	Terug naar de lijst met faxen.
 Mono Start	De fax afdrukken. Ga op een van de volgende manieren te werk: <ul style="list-style-type: none"> ■ Druk op 1 om het hele bericht af te drukken. ■ Druk op 2 om alleen de weergegeven pagina af te drukken. ■ Druk op 3 om af te drukken vanuit de weergegeven pagina. (Nadat de fax is afgedrukt, kunt u opgeven of u de fax wilt verwijderen of opnieuw wilt afdrukken.)

Alle faxen in de lijst verwijderen

- 1 Druk op **Fax Voorbeeld**.
- 2 Druk op ▲ of ▼ om **Alles wissen** te kiezen.
Druk op **OK**.
Druk op **1** om te bevestigen.
- 3 Druk op **Stop/Eindigen**.

Alle faxen in de lijst afdrukken

- 1 Druk op **Fax Voorbeeld**.
- 2 Druk op ▲ of ▼ om **Alles afdr.** te kiezen.
Druk op **OK**.
- 3 Druk op **Stop/Eindigen**.

De instellingen wijzigen om Faxvoorbeeld uit te schakelen

- 1 Druk op **Fax Voorbeeld**.
- 2 Druk op ▲ of ▼ om **Faxvoorbeeld → uit** te kiezen.
Druk op **OK**.
- 3 Druk op **1** om **Ja** te kiezen.
- 4 Ga op een van de volgende manieren te werk:
 - Als u de opgeslagen faxen niet wilt afdrukken, drukt u op **1**. U wordt gevraagd te bevestigen dat u de opgeslagen faxen wilt verwijderen. Druk op **1** ter bevestiging.
 - Als u alle opgeslagen faxen wilt afdrukken, drukt u op **2**.
 - Als u de instelling wilt annuleren, drukt u op **3**.
Druk op **Stop/Eindigen**.

Afstandsbediening

U kunt uw machine bellen vanaf elke telefoon met druktoetsen of een faxapparaat, en vervolgens de code voor toegang op afstand en de opdrachten voor afstandsbediening gebruiken om faxberichten op te halen.

Een code voor toegang op afstand instellen

Met de code voor toegang op afstand krijgt u toegang tot de functies voor afstandsbediening wanneer u niet in de buurt van de machine bent. Voordat u toegang op afstand en de functies voor afstandsbediening kunt gebruiken, moet u uw eigen code instellen. De standaardcode die in de fabriek is ingesteld, is een inactieve code (---*).

- 1 Druk op **Menu**.
- 2 Druk op ▲ of ▼ om **Fax** te kiezen.
Druk op **OK**.
- 3 Druk op ▲ of ▼ om **Afst.bediening** te kiezen.
- 4 Voer een code van drie tekens in met de cijfers **0-9**, * of #.
Druk op **OK**. (Het vooraf ingestelde * kan niet worden gewijzigd.)



Opmerking

Gebruik niet dezelfde code als voor activeren op afstand (* **5 1**) of deactiveren op afstand (# **5 1**). (Zie *Werken met een tweede toestel* op pagina 70.)

- 5 Druk op **Stop/Eindigen**.



Opmerking

U kunt uw code op elk gewenst moment wijzigen door een nieuwe code in te voeren. Als u uw code inactief wilt maken, drukt u in stap 4 op **Wis/terug** om de inactieve instelling (---*) te herstellen en drukt u vervolgens op **OK**.

Uw code voor toegang op afstand gebruiken

- 1 Kies uw faxnummer op een telefoontoestel met druktoetsen of een ander faxapparaat.
- 2 Voer uw code voor toegang op afstand (3 cijfers gevolgd door *) direct in zodra uw machine antwoordt.
- 3 De machine geeft aan of er berichten zijn ontvangen:
 - **1 lange pieptoon — faxberichten**
 - **Geen pieptonen — geen berichten**
- 4 Voer een opdracht in wanneer de machine twee korte pieptonen geeft. Als u langer dan 30 seconden wacht voordat u een opdracht invoert, verbreekt de machine de verbinding. Als u een ongeldige opdracht heeft ingevoerd, geeft de machine drie pieptonen.
- 5 Druk op **9 0** om de toegang op afstand af te sluiten als u klaar bent.
- 6 Hang op.



Opmerking

Als de machine is ingesteld op de stand *Handmatig* en u de functies voor afstandsbediening wilt gebruiken, wacht u ongeveer 100 seconden wanneer de machine overgaat en voert u vervolgens binnen 30 seconden de code voor toegang op afstand in.

Opdrachten voor afstandsbediening

Gebruik de volgende opdrachten om toegang te krijgen tot functies op de machine als u zich op een andere locatie bevindt. Wanneer u uw machine belt en vervolgens uw code voor toegang op afstand invoert (3 cijfers gevolgd door *), geeft het systeem twee korte pieptonen en moet u een opdracht voor afstandsbediening invoeren.

Opdrachten voor afstandsbediening		Werking
95	De instellingen voor Fax doorzenden of Fax opslaan wijzigen	
	1 UIT	U kunt UIT kiezen nadat u alle berichten heeft opgehaald of gewist.
	2 Fax doorzenden	Eén lange pieptoon geeft aan dat de wijziging is geaccepteerd. Als u drie korte pieptonen hoort, kan de wijziging niet worden uitgevoerd omdat er een instelling ontbreekt (er is bijvoorbeeld geen nummer ingevoerd voor Fax doorzenden). U kunt het nummer voor Fax doorzenden invoeren door op 4 te drukken. (Zie <i>Het nummer voor Fax doorzenden wijzigen</i> op pagina 65.) Nadat u het nummer heeft opgegeven, werkt de functie Fax doorzenden.
	4 Nummer voor Fax doorzenden	
	6 Fax opslaan	
96	Een fax ophalen	
	2 Alle faxen ophalen	Voer het nummer van het externe faxapparaat in om opgeslagen faxberichten te ontvangen. (Zie <i>Faxberichten ophalen</i> op pagina 65.)
	3 Faxen uit het geheugen wissen	Als u één lange pieptoon hoort, zijn de faxberichten uit het geheugen gewist.
97	De ontvangststatus controleren	
	1 Fax	U kunt controleren of uw machine faxberichten heeft ontvangen. Als dat het geval is, hoort u één lange pieptoon. Als er geen faxen of berichten zijn, hoort u drie korte pieptonen.
98	De ontvangststand wijzigen	
	1 Telefoon/Beantw.	Als u één lange pieptoon hoort, is de wijziging geaccepteerd.
	2 Fax/Telefoon	
	3 Alleen Fax	
90	Afsluiten	Als u op 9 0 drukt, wordt de afstandsbediening afgesloten. Wacht totdat u de lange pieptoon hoort en leg vervolgens de hoorn op de haak.

Faxberichten ophalen

U kunt uw machine bellen vanaf elke telefoon met druktoetsen en uw faxberichten naar een ander faxapparaat laten sturen. U moet Fax opslaan inschakelen voordat u deze functie kunt gebruiken.

- 1 Kies uw faxnummer.
- 2 Voer uw code voor toegang op afstand (3 cijfers gevolgd door *) direct in zodra uw machine antwoordt. Als u één lange pieptoon hoort, betekent dit dat er nieuwe berichten zijn.
- 3 Als u twee korte pieptonen hoort, drukt u op **9 6 2**.
- 4 Wacht totdat u de lange pieptoon hoort, voer met behulp van de kiestoetsen het nummer in van het faxapparaat waar u de faxberichten naartoe wilt sturen (maximaal 20 tekens) en druk vervolgens op **# #**.



Opmerking

U kunt * en # niet als kiesnummers gebruiken. U kunt echter wel op # drukken om een pauze in te lassen.

- 5 Hang op als u de pieptoon van uw machine hoort. Uw machine belt dan het andere faxapparaat, waarop uw faxberichten vervolgens worden afgedrukt.

Het nummer voor Fax doorzenden wijzigen

U kunt de standaardinstelling van het nummer voor Fax doorzenden wijzigen vanaf een andere telefoon met druktoetsen of een ander faxapparaat.

- 1 Kies uw faxnummer.
- 2 Voer uw code voor toegang op afstand (3 cijfers gevolgd door *) direct in zodra uw machine antwoordt. Als u één lange pieptoon hoort, betekent dit dat er nieuwe berichten zijn.
- 3 Als u twee korte pieptonen hoort, drukt u op **9 5 4**.
- 4 Wacht totdat u de lange pieptoon hoort, voer met behulp van de kiestoetsen het nieuwe nummer in van het faxapparaat waar u de faxberichten naartoe wilt sturen (maximaal 20 tekens) en druk vervolgens op **# #**.



Opmerking

U kunt * en # niet als kiesnummers gebruiken. U kunt echter wel op # drukken om een pauze in te lassen.

- 5 Druk op **9 0** als u klaar bent.
- 6 Hang op als u de pieptoon van uw machine hoort.

Werking als telefoon

U kunt telefoneren met een tweede of externe telefoon door nummers handmatig te kiezen of door middel van snelkiesnummers.

Toon of puls

Als u een pulsservice heeft, maar toonsignalen moet verzenden (bijvoorbeeld voor telebankieren), gaat u als volgt te werk:

- 1 Neem de hoorn van het externe toestel op.
- 2 Druk op # op het bedieningspaneel van de machine. Alle cijfers die hierna worden gekozen, worden verzonden als toonsignalen.

Wanneer u de hoorn op de haak legt, keert de machine terug naar de pulsservice.

Fax/Telefoon-stand

Als de machine in de stand Fax/Telefoon staat, wordt het dubbele belsignaal gebruikt om aan te geven dat het een normaal telefoontje betreft.

Als u zich bij een extern toestel bevindt, neemt u de hoorn van het externe toestel op, en drukt u op **Telefoon/Intern** om te antwoorden.

Als u zich bij een tweede toestel bevindt, moet u de hoorn tijdens het overgaan van het dubbele signaal opnemen en vervolgens op **# 5 1** drukken tussen de twee dubbele belsignalen. Als er niemand aan het toestel is of wanneer iemand u een fax wil zenden, stuurt u de oproep terug naar de machine door op *** 5 1** te drukken.

Fax/Telefoon-stand in de energiebesparende stand

Wanneer de machine in de energiebesparende stand staat, kunt u faxberichten ontvangen als 'P.Bewaar inst.' op **Faxontv:Aan** is ingesteld. (Zie *Energiebesparende stand instellen* op pagina 27.)

De stand Fax/Telefoon werkt niet in de energiebesparende stand. De machine zal geen telefoontjes of faxen beantwoorden en blijven rinkelen. Als u zich bij een extern of tweede toestel bevindt, neem dan de hoorn op om te praten. Als u faxtonen hoort, houd dan de hoorn vast totdat Fax waarnemen uw machine activeert. Als de beller zegt u een fax te willen versturen, activeert u de machine door op *** 5 1** te drukken.

Telefoondiensten

Uw machine biedt ondersteuning voor de dienst Nummerweergave die door bepaalde telefoonbedrijven wordt aangeboden.

Functies zoals voicemail, wisselgesprek, wisselgesprek en/of nummerweergave, antwoorddiensten, alarmsystemen of andere aangepaste functies op dezelfde telefoonlijn, kunnen leiden tot problemen met de werking van uw machine.

Nummerweergave (Beller ID)

Met de functie Beller ID kunt u gebruikmaken van de dienst Nummerweergave die door vele plaatselijke telefoonbedrijven wordt aangeboden. Neem voor meer informatie contact op met uw telefoonbedrijf. Bij gebruik van deze dienst ziet u het telefoonnummer of, indien beschikbaar, de naam van de beller.

Na enkele besignalen wordt op het LCD-scherm het telefoonnummer (en eventueel de naam) van uw beller weergegeven. Zodra u een telefoontje aanneemt, verdwijnen de bellergegevens van het LCD-scherm. De oproepgegevens blijven echter opgeslagen in het geheugen.

- Van het nummer (of de naam) worden de eerste 18 tekens getoond.
- De melding ID onbekend geeft aan dat de oproep afkomstig is van buiten het gebied dat uw nummerweergavedienst bestrijkt.

U kunt een lijst van de ontvangen bellergegevens afdrukken. (Zie *Een rapport afdrukken* op pagina 85.)



Opmerking

De dienst Nummerweergave is afhankelijk van de dienstverlener. Neem contact op met uw plaatselijke telefoonbedrijf voor meer informatie over welke diensten er in uw gebied beschikbaar zijn.

Nummerweergave (Beller ID) inschakelen

Als u beschikt over Nummerweergave op de lijn, dient u de functie Beller ID in te stellen op Aan om het telefoonnummer van de beller op het LCD-scherm weer te geven terwijl de telefoon overgaat.

- 1 Druk op **Menu**.
- 2 Druk op ▲ of ▼ om Fax te kiezen. Druk op **OK**.
- 3 Druk op ▲ of ▼ om Diversen te kiezen. Druk op **OK**.
- 4 Druk op ▲ of ▼ om Beller ID te kiezen.
- 5 Druk op ◀ of ▶ om Aan (of Uit) te kiezen. Druk op **OK**.
- 6 Druk op **Stop/Eindigen**.

Het type telefoonlijn instellen

Als u de machine aansluit op een lijn met PBX of ISDN voor het verzenden en ontvangen van faxen, moet u ook het type telefoonlijn dienovereenkomstig wijzigen aan de hand van de volgende stappen.

- 1 Druk op **Menu**.
- 2 Druk op ▲ of ▼ om Stand. instel. te kiezen. Druk op **OK**.
- 3 Druk op ▲ of ▼ om Tel lijn inst te kiezen.
- 4 Druk op ◀ of ▶ om PBX, ISDN (of Normaal) te kiezen. Druk op **OK**.
- 5 Druk op **Stop/Eindigen**.

PBX en DOORVERBINDEN

De machine is in eerste instantie ingesteld op *Normaal*, om te worden aangesloten op een standaard openbaar telefoonnetwerk (PSTN). De meeste kantoren gebruiken echter een centraal telefoonsysteem oftewel een Private Branch Exchange (PBX). Uw machine kan op de meeste PBX-telefoonsystemen worden aangesloten. De oproepfunctie van de machine ondersteunt alleen TBR (Timed Break Recall). TBR werkt met de meeste PBX-systemen, zodat u toegang krijgt tot een buitenlijn of gesprekken naar een andere lijn kunt doorverbinden. De functie treedt in werking wanneer u op **Telefoon/Intern** drukt.



Opmerking

U kunt een druk op de toets **Telefoon/Intern** programmeren als onderdeel van een nummer dat in een ééntoetsnummer of snelkieslocatie is opgeslagen. Hiertoe drukt u tijdens het programmeren van het ééntoets- of snelkiesnummer eerst op **Telefoon/Intern** (op het LCD-scherm verschijnt '!'), waarna u het telefoonnummer intoetst. Als u dit doet, hoeft u niet meer eerst op **Telefoon/Intern** te drukken wanneer u een ééntoetsnummer of snelkieslocatie gebruikt. (Zie *Nummers opslaan* op pagina 76.) Als PBX echter niet is geselecteerd in de instelling van het type telefoonlijn, kunt u geen gebruik maken van het ééntoets- of snelkiesnummer waarin de druk op **Telefoon/Intern** is geprogrammeerd.

Een extern antwoordapparaat aansluiten

U wilt misschien een extern antwoordapparaat aansluiten. Als u echter een **extern** antwoordapparaat aansluit op dezelfde lijn als de machine, worden alle gesprekken beantwoord door het antwoordapparaat, en 'luistert' de machine naar faxtonen. Als er faxtonen klinken, neemt de machine de oproep over en wordt de fax ontvangen. Als geen faxtonen hoorbaar zijn, laat de machine het uitgaande bericht afspelen door het antwoordapparaat, zodat degene die u belt een bericht kan inspreken.

Het antwoordapparaat moet binnen vier belsignalen antwoorden (de aanbevolen instelling is twee belsignalen). De machine kan de faxtonen pas opvangen, als het antwoordapparaat de oproep heeft beantwoord. Met vier belsignalen blijven er slechts 8 tot 10 seconden van faxtonen over voor de aansluitbevestiging. Volg de instructies in dit handboek voor het opnemen van uw uitgaande bericht nauwkeurig op. Wij raden af om op uw extern antwoordapparaat de functie bespaarstand te gebruiken, als het meer dan vijf keer overgaat.

Opmerking

Als u niet al uw faxen ontvangt, dient u de instelling voor belvertraging op uw externe antwoordapparaat te verkorten.

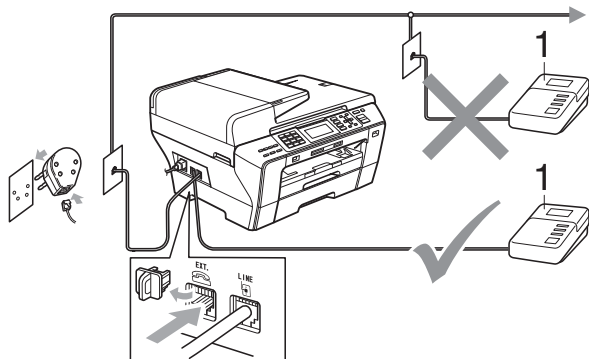
**1 Antwoordapparaat**

Als het antwoordapparaat een oproep beantwoordt, verschijnt op het scherm **Telefoon**.

Onjuiste configuratie

U mag geen antwoordapparaat op een andere plaats op dezelfde telefoonlijn aansluiten.

Aansluitingen

Het externe antwoordapparaat moet zijn aangesloten zoals aangegeven in de vorige afbeelding.

- 1 Stel uw externe antwoordapparaat in op één of twee belsignalen. (De instelling voor de belvertraging van de machine is niet van toepassing.)
- 2 Neem het uitgaande bericht op uw externe antwoordapparaat op.
- 3 Activeer het antwoordapparaat.
- 4 Stel de ontvangststand in op **Ext. TEL/ANT.** (Zie *De ontvangststand kiezen* op pagina 51.)

Een uitgaand bericht opnemen op een extern antwoordapparaat

Tijdsplanning is van essentieel belang wanneer u dit bericht opneemt. Het bericht bepaalt de wijze waarop de handmatige en automatische faxontvangst verloopt.

- 1 Neem 5 seconden stilte op aan het begin van uw bericht. (Dit geeft uw machine de gelegenheid om bij automatische faxtransmissies de faxtonen te horen voordat deze stoppen.)
- 2 Wij adviseren u het bericht te beperken tot 20 seconden.

Opmerking

Wij raden u aan om aan het begin van uw uitgaande bericht eerst een stilte van 5 seconden op te nemen, omdat de machine geen faxtonen kan horen over een resonerende of luide stem. U kunt proberen om deze pauze weg te laten, maar als uw machine problemen heeft met de ontvangst, dient u het uitgaande bericht opnieuw op te nemen en deze pauze in te lassen.

Aansluiting op meerdere lijnen (PBX)

Wij raden u aan contact op te nemen met het bedrijf dat uw PBX geïnstalleerd heeft om uw machine aan te sluiten. Als u beschikt over een systeem met meerdere lijnen, vraagt u uw installateur om de machine op de laatste lijn in het systeem aan te sluiten. Zo voorkomt u dat de machine wordt geactiveerd telkens wanneer er telefoongesprekken worden ontvangen door het systeem. Als alle inkomende telefoontjes door een telefonist(e) worden beantwoord, adviseren wij u om de ontvangstand in te stellen op *Handmatig*.

Wij kunnen niet garanderen dat uw machine onder alle omstandigheden naar behoren werkt bij aansluiting op een PBX. Neem bij problemen met het verzenden of ontvangen van faxen in eerste instantie contact op met het bedrijf dat uw centrale verzorgt.



Opmerking

Controleer of het type telefoonlijn is ingesteld op PBX. (Zie *Het type telefoonlijn instellen* op pagina 67.)

Externe en tweede toestellen

Een extern of tweede toestel aansluiten

U kunt een apart telefoontoestel aansluiten op uw machine, zoals in de volgende afbeelding.

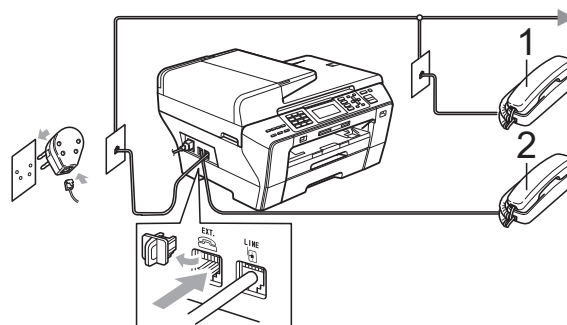

1 Tweede toestel

2 Extern toestel

Als u een extern of tweede toestel gebruikt, verschijnt op het scherm *Telefoon*.



Opmerking

Sluit het externe toestel aan met een kabel van maximaal drie meter.

Werken met een tweede toestel

Als u een faxoproep aanneemt op een tweede of een extern toestel, kunt u de oproep door uw machine laten ontvangen door de code voor activeren op afstand te gebruiken. Als u de code voor activeren op afstand * 5 1 intoetst, zal de fax op de machine worden ontvangen.

Als de machine een normaal telefoontje aanneemt en het dubbele belsignaal geeft, toetst u de code voor deactiveren op afstand # 5 1 in om het telefoontje op een tweede toestel aan te nemen. (Zie *F/T-beltijd (alleen in Fax/Telefoon-stand)* op pagina 53.)

Als u een telefoontje aanneemt en er is niemand aan de lijn:

Waarschijnlijk gaat het om het ontvangen van een handmatige fax.

Druk op * **5 1** en wacht tot u het tjirpende geluid hoort of totdat het LCD-scherm *Ontvangst* weergeeft, pas dan mag u ophangen.



Opmerking

U kunt ook de functie Fax waarnemen gebruiken om uw machine het telefoontje automatisch te laten aannemen. (Zie *Fax waarnemen* op pagina 54.)

Een draadloze externe telefoon gebruiken

Als uw draadloze telefoon is aangesloten op de aansluiting van het telefoonsnoer (zie *Externe en tweede toestellen* op pagina 70) en u de draadloze telefoon meestal meeneemt naar een andere locatie, is het eenvoudiger om oproepen te beantwoorden tijdens de belvertraging.

Als u de machine eerst laat aannemen, moet u naar de machine lopen en op **Telefoon/Intern** drukken om het telefoontje op het draadloze toestel aan te nemen.

Codes voor afstandsbediening gebruiken

Code voor activeren op afstand

Als u een faxoproep aanneemt op een tweede toestel, kunt u de oproep doorverbinden naar de machine door het intoetsen van de code voor activeren op afstand * **5 1**. Wacht op de tjirpende geluiden en leg vervolgens de hoorn op de haak. (Zie *Fax waarnemen* op pagina 54.) Degene die u opbelt, moet op zijn of haar machine op **Start** drukken om de fax te verzenden.

Als u een faxoproep aanneemt op een extern toestel, kunt u de fax door de machine laten ontvangen door op **Mono Start** te drukken en *Ontvangen* te kiezen.

Code voor deactiveren op afstand

Als u een normaal telefoontje ontvangt en de machine in de stand F/T staat, wordt het dubbele belsignaal gebruikt na de aanvankelijke belvertraging. Als u het telefoontje op een tweede toestel aanneemt, kunt u het dubbele belsignaal uitschakelen door *tussen* de belsignalen in op **# 5 1** te drukken.

Als de machine een normaal telefoontje aanneemt en het dubbele belsignaal geeft, kunt u het telefoontje op een extern toestel aannemen door op **Telefoon/Intern** te drukken.

De codes voor afstandsbediening wijzigen

Als u activeren op afstand wilt gebruiken, moet u de vereiste codes inschakelen. De voorgeprogrammeerde code voor activeren op afstand is * 5 1. De voorgeprogrammeerde code voor deactiveren op afstand is # 5 1. U kunt deze desgewenst vervangen door uw eigen codes.

- 1 Druk op **Menu**.
- 2 Druk op ▲ of ▼ om **Fax** te kiezen.
Druk op **OK**.
- 3 Druk op ▲ of ▼ om **Ontvangstmenu** te kiezen.
Druk op **OK**.
- 4 Druk op ▲ of ▼ om **Afstandscode** te kiezen.
- 5 Druk op ◀ of ▶ om **Aan (of Uit)** te kiezen.
Druk op **OK**.
- 6 Voer de nieuwe code voor activeren op afstand in.
Druk op **OK**.
- 7 Druk op ▲ of ▼ om **Deactiveren:** te kiezen en voer de nieuwe code voor deactiveren op afstand in.
Druk op **OK**.
- 8 Druk op **Stop/Eindigen**.



Opmerking

- Als de verbinding telkens wordt verbroken wanneer u probeert om vanaf een ander toestel toegang te krijgen tot uw externe antwoordapparaat, is het raadzaam de code voor activeren op afstand en de code voor deactiveren op afstand te wijzigen in een andere driecijferige code met de cijfers **0-9**, *, #.
- Het is mogelijk dat de codes voor afstandsbediening met bepaalde telefoonsystemen niet werken.

Nummers kiezen

Handmatig kiezen

Toets alle cijfers van het fax- of telefoonnummer in.



Eéntoetsnummers kiezen

De machine heeft drie toetsen waaronder u zes fax- of telefoonnummers kunt opslaan voor automatisch kiezen. Deze nummers worden ééntoetsnummers genoemd.

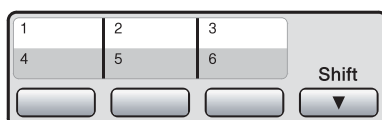





Druk op de toets voor het nummer dat u wilt bellen. (Zie *Eéntoetsnummers opslaan* op pagina 76.) Als u de ééntoetsnummers 4 tot en met 6 wilt oproepen, houdt u **Shift** ingedrukt terwijl u op de betreffende toets drukt.

Snelkiezen

- 1 Druk op  (Telefoonboek).



U kunt ook Telefoonboek kiezen door op  (Fax) te drukken.







- 2 Druk op  of  om Zoeken te kiezen. Druk op **OK**.
- 3 Toets het tweecijferige snelkiesnummer in. (Zie *Snelkiesnummers opslaan* op pagina 78.)
- 4 Als de locatie twee nummers bevat, drukt u op  of  om het gewenste nummer te kiezen. Druk op **OK**.

Opmerking

Als op het scherm Niet toegewezen wordt weergegeven wanneer u een ééntoets- of snelkiesnummer invoert of opzoekt, is er op deze locatie geen nummer opgeslagen.

Zoeken



U kunt zoeken naar namen die in het geheugen voor ééntoets- en snelkiesnummers zijn opgeslagen.

- 1 Druk op  (**Telefoonboek**).
U kunt ook **Telefoonboek** kiezen door op  (**Fax**) te drukken.
- 2 Druk op  of  om **Zoeken** te kiezen.
Druk op **OK**.
- 3 Druk op  of  om **Alfabetische volgorde** of **Nummervolgorde** te kiezen.
Druk op **OK**.



Opmerking





- Druk op * om de lettergrootte op het LCD-scherm groter te maken.
- Druk op # om de lettergrootte op het LCD-scherm kleiner te maken.

- 4 Als u **Alfabetische volgorde** heeft gekozen in stap 3, gebruikt u de kiestoetsen om de eerste letter van de naam in te voeren en drukt u vervolgens op  of  om de naam en het nummer te kiezen dat u wilt bellen.
Druk op **OK**.

Faxnummer opnieuw kiezen

Als u handmatig een fax verzendt en de lijn bezet is, drukt u op **Herkies/Pauze** en vervolgens op **Mono Start** of **Kleur Start** om het opnieuw te proberen. Als u een tweede nummer wilt kiezen en u dat nummer onlangs nog heeft gekozen, kunt u op **Herkies/Pauze** drukken en een van de laatste 30 nummers kiezen uit de lijst met uitgaande oproepen.

Herkies/Pauze werkt alleen als u het nummer via het bedieningspaneel heeft gekozen. *Als u een fax automatisch wilt verzenden* en de lijn bezet is, wordt het nummer automatisch maximaal drie keer met tussenpozen van vijf minuten opnieuw geprobeerd.

- 1 Druk op **Herkies/Pauze**.
- 2 Druk op  of  om het nummer te selecteren dat u opnieuw wilt kiezen.
Druk op **OK**.
- 3 Druk op  of  om **Fax versturen** te kiezen.
Druk op **OK**.
- 4 Druk op **Mono Start** of **Kleur Start**.



Opmerking

Bij direct verzenden werkt de functie voor opnieuw kiezen niet wanneer u de glasplaat gebruikt.

Overzicht van uitgaande oproepen

De laatste 30 nummers waarnaar u een fax heeft gestuurd, worden opgeslagen in het overzicht van uitgaande oproepen. U kunt een van deze nummers selecteren om er een fax naar te verzenden, het toe te voegen aan de ééntoets- of snelkiesnummers of het te verwijderen uit het overzicht.

- 1 Druk op **Herkies/Pauze**.
U kunt ook *Uitgaand gesprek* kiezen door op  (**Fax**) te drukken.
- 2 Druk op ▲ of ▼ om het gewenste nummer te selecteren.
Druk op **OK**.
- 3 Ga op een van de volgende manieren te werk:
 - Als u een fax wilt verzenden, drukt u op ▲ of ▼ om *Fax versturen* te kiezen.
Druk op **OK**.
Druk op **Mono Start** of **Kleur Start**.
 - Als u het nummer wilt opslaan, drukt u op ▲ of ▼ om *Toev. aan tel.boek* te kiezen.
Druk op **OK**.
(Zie *Eéntoetsnummers opslaan op basis van uitgaande oproepen* op pagina 77 en *Snelkiesnummers opslaan op basis van uitgaande oproepen* op pagina 79.)
 - Druk op ▲ of ▼ om *Verwijder* te kiezen.
Druk op **OK**.
Druk op **1** om te bevestigen.
- 4 Druk op **Stop/Eindigen**.

Overzicht beller-ID

Voor deze functie moet u een abonnement hebben op de dienst Nummerweergave die door veel lokale telefoonbedrijven wordt aangeboden. (Zie *Nummerweergave (Beller ID)* op pagina 67.)

Het overzicht van beller-ID's bevat het nummer of eventueel de naam van de laatste 30 faxen en telefoonoproepen die u heeft ontvangen. U kunt het overzicht bekijken of een van deze nummers selecteren om er een fax naar te verzenden, het toe te voegen aan de ééntoets- of snelkiesnummers of het te verwijderen uit het overzicht. Bij de eenendertigste oproep wordt de informatie over de eerste oproep door de nieuwe vervangen.

- 1 Druk op  (**Fax**).
- 2 Druk op ▲ of ▼ om *Overz. beller-ID* te kiezen.
Druk op **OK**.
- 3 Druk op ▲ of ▼ om het gewenste nummer te selecteren.
Druk op **OK**.
- 4 Ga op een van de volgende manieren te werk:
 - Als u een fax wilt verzenden, drukt u op ▲ of ▼ om *Fax versturen* te kiezen.
Druk op **OK**.
Druk op **Mono Start** of **Kleur Start**.
 - Als u het nummer wilt opslaan, drukt u op ▲ of ▼ om *Toev. aan tel.boek* te kiezen.
Druk op **OK**.
(Zie *Snelkiesnummers opslaan op basis van uitgaande oproepen* op pagina 79.)
 - Druk op ▲ of ▼ om *Verwijder* te kiezen.
Druk op **OK**.
Druk op **1** om te bevestigen.
- 5 Druk op **Stop/Eindigen**.



Opmerking

U kunt het overzicht van beller-ID's ook afdrukken. (Zie *Een rapport afdrukken* op pagina 85.)

Nummers opslaan

U kunt uw machine instellen om op de volgende manieren snel te kiezen: met ééntoetsnummers, snelkiesnummers en groepen voor het rondsturen van faxberichten. Wanneer u een snelkiesnummer kiest, wordt op het LCD-scherm de naam (indien u deze heeft opgeslagen) of het nummer weergegeven.



Opmerking

De snelkiesnummers die in het geheugen zijn opgeslagen, gaan niet verloren als de stroom uitvalt.

Een pauze opslaan

Druk op **Herkies/Pauze** om een pauze van 3,5 seconden tussen de cijfers van een nummer in te lassen. Als u internationaal belt, kunt u zo vaak als nodig op **Herkies/Pauze** drukken om de pauze langer te maken.

Ééntoetsnummers opslaan

De machine heeft drie toetsen waaronder u zes fax- of telefoonnummers kunt opslaan voor automatisch kiezen. Deze nummers worden ééntoetsnummers genoemd. Als u de ééntoetsnummers 4 tot en met 6 wilt oproepen, houdt u **Shift** ingedrukt terwijl u op de betreffende toets drukt.

- 1 Druk op de toets waaronder u het nummer wilt opslaan.
Druk op **1** om **Ja** te kiezen.



Opmerking

U kunt ééntoetsnummers ook opslaan door op  (**Telefoonboek**) te drukken.

Druk op **▲** of **▼** om **Directkiezen inst.** te kiezen.
Druk op **OK**.

Druk op **▲** of **▼** om de locatie voor het nummer te kiezen.
Druk op **OK**.

- 2 Ga op een van de volgende manieren te werk:

- Voer de naam in met behulp van de kiestoetsen (max. 16 tekens).

Druk op **OK**.

(Zie *Tekst invoeren* op pagina 201 voor informatie over het invoeren van letters.)

- Als u het nummer zonder naam wilt opslaan, drukt u op **OK**.

- 3 Voer het telefoon- of faxnummer in (max. 20 cijfers).
Druk op **OK**.



Opmerking

(Alleen MFC-6490CW)

Als u een e-mailadres wilt opslaan voor gebruik met de internetfaxfunctie of bij scannen naar de e-mailserver, drukt u op **▲** om **Kiestype** te kiezen, waarna u op **◀** of **▶** drukt om de optie in **Eml** te wijzigen. Druk op **▼** om **Fax/tel/e-mail** te kiezen en voer het e-mailadres in.
(Zie *Tekst invoeren* op pagina 201.)

- 4 Druk op **▲** of **▼** om **Compleet** te kiezen.
Druk op **OK**.
- 5 Druk op **Stop/Eindigen**.

Eéntoetsnummers opslaan op basis van uitgaande oproepen

U kunt ééntoetsnummers opslaan vanuit het overzicht van uitgaande oproepen.

- 1 Druk op **Herkies/Pauze**.
U kunt ook *Uitgaand gesprek* kiezen door op  (**Fax**) te drukken.
- 2 Druk op ▲ of ▼ om de naam of het nummer te kiezen dat u wilt opslaan. Druk op **OK**.
- 3 Druk op ▲ of ▼ om
Toev. aan tel.boek te kiezen.
Druk op **OK**.
- 4 Druk op ▲ of ▼ om het ééntoetsnummer te kiezen waaronder u het nummer wilt opslaan.
Druk op **OK**.



Opmerking

Eéntoetsnummers beginnen met *
(bijvoorbeeld * 0 2).

- 5 Ga op een van de volgende manieren te werk:
 - Voer de naam in met behulp van de kiestoetsen (max. 16 tekens).
Druk op **OK**.
(Zie *Tekst invoeren* op pagina 201 voor informatie over het invoeren van letters.)
 - Als u het nummer zonder naam wilt opslaan, drukt u op **OK**.
- 6 Druk op **OK** om het fax- of telefoonnummer te bevestigen.
- 7 Druk op ▲ of ▼ om *Compleet* te kiezen. Druk op **OK**.
- 8 Druk op **Stop/Eindigen**.

Eéntoetsnummers opslaan op basis van het overzicht van beller-ID's

Als u een abonnement heeft op de dienst Nummerweergave van uw telefoonbedrijf, kunt u ook ééntoetsnummers opslaan vanuit het overzicht van beller-ID's voor inkomende oproepen. (Zie *Nummerweergave (Beller ID)* op pagina 67.)

- 1 Druk op  (**Fax**).
- 2 Druk op ▲ of ▼ om *Overz. beller-ID* te kiezen.
Druk op **OK**.
- 3 Druk op ▲ of ▼ om het nummer te selecteren dat u wilt opslaan.
Druk op **OK**.
- 4 Druk op ▲ of ▼ om
Toev. aan tel.boek te kiezen.
Druk op **OK**.
- 5 Druk op ▲ of ▼ om de tweecijferige ééntoetslocatie te selecteren waaronder u het nummer wilt opslaan.
Druk op **OK**.



Opmerking

Eéntoetsnummers beginnen met *
(bijvoorbeeld * 0 2).

- 6 Ga op een van de volgende manieren te werk:
 - Voer de naam in met behulp van de kiestoetsen (max. 16 tekens).
Druk op **OK**.
(Zie *Tekst invoeren* op pagina 201 voor informatie over het invoeren van letters.)
 - Als u het nummer zonder naam wilt opslaan, drukt u op **OK**.

- 7 Druk op **OK** om het fax- of telefoonnummer te bevestigen.
- 8 Druk op ▲ of ▼ om **Compleet** te kiezen. Druk op **OK**.
- 9 Druk op **Stop/Eindigen**.

Snelkiesnummers opslaan

U kunt maximaal 80 (MFC-5890CN en MFC-5895CW) of 100 (MFC-6490CW) tweecijferige snelkieslocaties opslaan met een naam. Elke naam kan twee nummers hebben. Voor het kiezen van een nummer hoeft u dan slechts op een paar toetsen te drukken (bijvoorbeeld:  (Telefoonboek), het tweecijferige nummer, en **Mono Start** of **Kleur Start**).

- 1 Druk op  (Telefoonboek).
- 2 Druk op ▲ of ▼ om **Snelkiezen Instellen** te kiezen. Druk op **OK**.
- 3 Druk op ▲ of ▼ om de snelkieslocatie te selecteren waarin u het nummer wilt opslaan. Druk op **OK**.
- 4 Ga op een van de volgende manieren te werk:
 - Voer de naam in met behulp van de kiestoetsen (max. 16 tekens).
Druk op **OK**.
(Zie *Tekst invoeren* op pagina 201 voor informatie over het invoeren van letters.)
 - Als u het nummer zonder naam wilt opslaan, drukt u op **OK**.

- 5 Voer het telefoon- of faxnummer in (max. 20 cijfers).
Druk op **OK**.



Opmerking

(Alleen MFC-6490CW)

Als u een e-mailadres wilt opslaan voor gebruik met de internetfaxfunctie of bij scannen naar de e-mailserver, drukt u op ▲ om **Kiestype** te kiezen, waarna u op ◀ of ▶ drukt om de optie in **Eml** te wijzigen. Druk op ▼ om **Fax/tel/e-mail** te kiezen, voer het e-mailadres in en druk op **OK**. (Zie *Tekst invoeren* op pagina 201.)

- 6 Ga op een van de volgende manieren te werk:
 - Voer het tweede telefoon- of faxnummer in (max. 20 cijfers).
Druk op **OK**.
 - Als u geen tweede nummer wilt opslaan, drukt u op **OK**.
- 7 Druk op ▲ of ▼ om **Compleet** te kiezen. Druk op **OK**.
- 8 Ga op een van de volgende manieren te werk:
 - Ga naar stap 3 om nog een snelkiesnummer op te slaan.
 - Druk op **Stop/Eindigen** als u klaar bent.

Snelkiesnummers opslaan op basis van uitgaande oproepen

U kunt ook snelkiesnummers opslaan vanuit het overzicht van uitgaande oproepen.

- 1 Druk op **Herkies/Pauze**.
U kunt ook **Uitgaand gesprek** kiezen door op  (**Fax**) te drukken.
- 2 Druk op ▲ of ▼ om de naam of het nummer te kiezen dat u wilt opslaan.
Druk op **OK**.
- 3 Druk op ▲ of ▼ om
Toev. aan tel.boek te kiezen.
Druk op **OK**.
- 4 Druk op ▲ of ▼ om de snelkieslocatie te selecteren waarin u het nummer wilt opslaan.
Druk op **OK**.



Opmerking

Snelkiesnummers beginnen met # (bijvoorbeeld # 0 2).

- 5 Ga op een van de volgende manieren te werk:
 - Voer de naam in met behulp van de kiestoetsen (max. 16 tekens).
Druk op **OK**.
(Zie *Tekst invoeren* op pagina 201 voor informatie over het invoeren van letters.)
 - Als u het nummer zonder naam wilt opslaan, drukt u op **OK**.
- 6 Druk op **OK** om het fax- of telefoonnummer te bevestigen.
- 7 Ga op een van de volgende manieren te werk:
 - Voer het tweede telefoon- of faxnummer in (max. 20 cijfers).
Druk op **OK**.
 - Als u geen tweede nummer wilt opslaan, drukt u op **OK**.

- 8 Druk op ▲ of ▼ om **Compleet** te kiezen.
Druk op **OK**.
- 9 Druk op **Stop/Eindigen**.

Snelkiesnummers opslaan op basis van het overzicht van beller-ID's

Als u een abonnement heeft op de dienst Nummerweergave van uw telefoonbedrijf, kunt u ook snelkiesnummers opslaan vanuit het overzicht van beller-ID's voor inkomende oproepen. (Zie *Nummerweergave (Beller ID)* op pagina 67.)

- 1 Druk op  (**Fax**).
- 2 Druk op ▲ of ▼ om **Overz. beller-ID** te kiezen.
Druk op **OK**.
- 3 Druk op ▲ of ▼ om het nummer te selecteren dat u wilt opslaan.
Druk op **OK**.
- 4 Druk op ▲ of ▼ om
Toev. aan tel.boek te kiezen.
Druk op **OK**.
- 5 Druk op ▲ of ▼ om de tweecijferige snelkieslocatie te selecteren waarin u het nummer wilt opslaan.
Druk op **OK**.



Opmerking

Snelkiesnummers beginnen met # (bijvoorbeeld # 0 2).

- 6 Ga op een van de volgende manieren te werk:
 - Voer de naam in met behulp van de kiestoetsen (max. 16 tekens).
Druk op **OK**.
(Zie *Tekst invoeren* op pagina 201 voor informatie over het invoeren van letters.)
 - Als u het nummer zonder naam wilt opslaan, drukt u op **OK**.

- 7 Druk op **OK** om het fax- of telefoonnummer te bevestigen.
- 8 Ga op een van de volgende manieren te werk:
 - Voer het tweede telefoon- of faxnummer in (max. 20 cijfers).
Druk op **OK**.
 - Als u geen tweede nummer wilt opslaan, drukt u op **OK**.
- 9 Druk op ▲ of ▼ om *Compleet* te kiezen. Druk op **OK**.
- 10 Druk op **Stop/Eindigen**.

Eéntoetsnamen of -nummers of snelkiesnamen of -nummers wijzigen

U kunt een reeds opgeslagen ééntoetsnaam of -nummer of snelkiesnaam of -nummer wijzigen.

- 1 Druk op  (Telefoonboek).
- 2 Druk op ▲ of ▼ om *Directkiezen inst.* of *Snelkiezen Instellen* te kiezen. Druk op **OK**.
- 3 Druk op ▲ of ▼ om de tweecijferige ééntoets- of snelkieslocatie te selecteren die u wilt wijzigen. Druk op **OK**.
- 4 Ga op een van de volgende manieren te werk:
 - Druk op ▲ of ▼ om *Wijzig instell* te kiezen. Druk op **OK**.
 - Druk op ▲ of ▼ om *Verwijder* te kiezen. Druk op **OK**. Druk op **1** om te bevestigen. Ga naar stap 8.



Opmerking

De opgeslagen naam of het opgeslagen nummer wijzigen:

Als u een teken wilt wijzigen, drukt u op ◀ of ▶ om de cursor onder het teken te plaatsen dat u wilt wijzigen en drukt u vervolgens op **Wis/terug**. Voer het nieuwe teken in.

- 5 Ga op een van de volgende manieren te werk:
 - Als u de naam wilt wijzigen, drukt u op ▲ of ▼ om *Naam* te kiezen. Druk op **OK** en voer de naam in met behulp van de kiestoetsen (max. 16 tekens).
Druk op **OK**.
(Zie *Tekst invoeren* op pagina 201.)
 - Als u de naam niet wilt wijzigen, gaat u naar stap 6.
- 6 Ga op een van de volgende manieren te werk:
 - Als u het fax- of telefoonnummer wilt wijzigen, drukt u op ▲ of ▼ om *Fax/Tel1* : te kiezen. Bij het wijzigen van snelkiesgegevens kunt u ook *Fax/Tel2* : wijzigen. Druk op **OK** en voer het nieuwe telefoon- of faxnummer in (max. 20 cijfers).
Druk op **OK**.
 - Als u het nummer niet wilt wijzigen, gaat u naar stap 7.
- 7 Druk op ▲ of ▼ om *Compleet* te kiezen. Druk op **OK**.
- 8 Druk op **Stop/Eindigen**.

Groepen voor rondsturen instellen

Met behulp van groepen, die in een ééntoetsnummer of snelkieslocatie kunnen worden opgeslagen, kunt u hetzelfde faxbericht naar verschillende nummers verzenden door alleen op de toets voor het ééntoetsnummer te drukken, of op  (**Telefoonboek**), de twee cijfers van de snelkieslocatie en **Mono Start**. Eerst moet u elk faxnummer opslaan in een ééntoetsnummer of snelkieslocatie. Vervolgens kunt u deze als nummers in de groep opnemen. Elke groep heeft een eigen ééntoets- of snelkieslocatie. U kunt maximaal zes groepen instellen, of u kunt maximaal 164 (MFC-5890CN en MFC-5895CW) of 204 (MFC-6490CW) nummers toewijzen aan een grote groep.

(Zie *Snelkiesnummers opslaan* op pagina 78 en *Rondsturen (alleen monochroom)* op pagina 45.)

- 1 Druk op  (**Telefoonboek**).
- 2 Druk op **▲** of **▼** om **Groep instell.** te kiezen.
Druk op **OK**.
- 3 Druk op **▲** of **▼** om **GROEP1**, **GROEP2**, **GROEP3**, **GROEP4**, **GROEP5** of **GROEP6** te kiezen als groepsnaam waaronder u de faxnummers wilt opslaan.
Druk op **OK**.
- 4 Druk op **▲** of **▼** om de tweecijferige ééntoets- of snelkieslocatie te selecteren die u aan de groep wilt toevoegen.
Druk op **OK**.



Opmerking

Snelkiesnummers beginnen met #.
Ééntoetsnummers beginnen met *.

- 5 Druk op **▲** of **▼** om **Nummer toevoegen** te kiezen.
Druk op **OK**.

- 6 Als u nummers aan de groep wilt toevoegen, drukt u op **▲** of **▼** om **Alfabetische volgorde** of **Nummervolgorde** en **OK** te kiezen.
Druk op **▲** of **▼** om een nummer en **OK** te selecteren.



Opmerking

Snelkiesnummers beginnen met #.
Ééntoetsnummers beginnen met *.

- 7 Nadat u alle nummers heeft toegevoegd door stap 5 tot en met 6 te herhalen, drukt u op **▲** of **▼** om **Compleet** te kiezen.
Druk op **OK**.

- 8 Druk op **Stop/Eindigen**.



Opmerking

U kunt een lijst met alle ééntoets- en snelkiesnummers afdrukken. Groepsnummers worden gemarkeerd in de kolom GROEP. (Zie *Rapporten* op pagina 85.)

Een groepsnaam wijzigen

- 1 Druk op  (**Telefoonboek**).
- 2 Druk op **▲** of **▼** om **Groep instell.** te kiezen.
Druk op **OK**.
- 3 Druk op **▲** of **▼** om de groepsnaam te kiezen die u wilt wijzigen.
Druk op **OK**.
- 4 Druk op **▲** of **▼** om **Groepsnaam wijzigen** te kiezen.
Druk op **OK**.



Opmerking

De opgeslagen naam of het opgeslagen nummer wijzigen:

Als u een teken wilt wijzigen, drukt u op **◀** of **▶** om de cursor onder het teken te plaatsen dat u wilt wijzigen en drukt u vervolgens op **Wis/terug**. Voer het nieuwe teken in.

- 5 Voer de nieuwe naam in met behulp van de kiestoetsen (max. 16 tekens). Druk op **OK**.
(Zie *Tekst invoeren* op pagina 201. Typ bijvoorbeeld NIEUWE KLANTEN.)
- 6 Druk op ▲ of ▼ om *Compleet* te kiezen. Druk op **OK**.
- 7 Druk op **Stop/Eindigen**.

Een groep verwijderen

- 1 Druk op  (Telefoonboek).
- 2 Druk op ▲ of ▼ om *Groep instell.* te kiezen. Druk op **OK**.
- 3 Druk op ▲ of ▼ om de groep te kiezen die u wilt verwijderen. Druk op **OK**.
- 4 Druk op ▲ of ▼ om *Verwijder* te kiezen. Druk op **OK**.
Druk op **1** om te bevestigen.
- 5 Druk op **Stop/Eindigen**.

Een nummer verwijderen uit een groep

- 1 Druk op  (Telefoonboek).
- 2 Druk op ▲ of ▼ om *Groep instell.* te kiezen. Druk op **OK**.
- 3 Druk op ▲ of ▼ om de groep te kiezen die u wilt wijzigen. Druk op **OK**.
- 4 Druk op ▲ of ▼ om het nummer te kiezen dat u wilt verwijderen. Druk op **OK**.
Druk op **1** om te bevestigen.
- 5 Druk op ▲ of ▼ om *Compleet* te kiezen. Druk op **OK**.
- 6 Druk op **Stop/Eindigen**.

Snelkiesnummers combineren

In sommige gevallen wilt u een keuze maken uit verschillende interlokale providers wanneer u belt. Tarieven kunnen afhankelijk zijn van de tijd en de bestemming. Om te profiteren van lage tarieven kunt u de toegangscode van interlokale providers en creditcardnummers opslaan als ééntoets- en snelkiesnummers. Deze lange kiesreeksen kunt u opslaan door de reeksen op te splitsen en ze als afzonderlijke ééntoets- en snelkiesnummers in de gewenste combinatie in te stellen. U kunt hierin zelfs handmatig kiezen met de kiestoetsen opnemen. (Zie *Snelkiesnummers opslaan* op pagina 78.)

Stel bijvoorbeeld dat u '555' heeft opgeslagen onder

snelkiesnummer 03, en '7000' onder ééntoetsnummer 02. U kunt dan beide nummers gebruiken om '555-7000' te kiezen, als u op de volgende toetsen drukt:

- 1 Druk op  (Telefoonboek).
- 2 Druk op ▲ of ▼ om *Zoeken* te kiezen. Druk op **OK**.
- 3 Druk op ▲ of ▼ om *Nummervolgorde* te kiezen. Druk op **OK**.
- 4 Druk op ▲ of ▼ om #03 te kiezen. Druk op **OK**.



Opmerking

Snelkiesnummers beginnen met #.
Ééntoetsnummers beginnen met *.

- 5 Druk op **OK** om *Fax versturen* te kiezen.
- 6 Druk op ▲ of ▼ om *Telefoonboek* te kiezen. Druk op **OK**.
- 7 Druk op ▲ of ▼ om *Zoeken* te kiezen. Druk op **OK**.

- 8 Druk op ▲ of ▼ om Nummervolgorde te kiezen.
Druk op **OK**.
- 9 Druk op ▲ of ▼ om *02 te kiezen.
Druk op **OK**.
- 10 Druk op **OK** om Fax versturen te kiezen.
- 11 Druk op **Mono Start** of **Kleur Start**.
U kiest nu '555-7000'.

Als u een nummer tijdelijk wilt wijzigen, kunt u een gedeelte van het nummer vervangen door handmatig kiezen met de kiestoetsen. Als u het nummer bijvoorbeeld wilt wijzigen in 555-7001, drukt u op  (**Telefoonboek**), kiest u **Zoeken**, drukt u op **03** en drukt u vervolgens op **7001** met de kiestoetsen.



Opmerking

Als u op een bepaald punt in de kiesreeks moet wachten op een kiestoon of een ander signaal, voegt u een pauze in het nummer toe door op **Herkies/Pauze** te drukken. Met elke druk op de toets wordt een pauze van 3,5 seconden ingelast.

Faxrapporten

U dient het verzendrapport en de journaaltijd in te stellen met de toets **Menu**.

Verzendrapport

U kunt het verzendrapport gebruiken als bewijs dat u een fax heeft verzonden. In dit rapport staan de datum en de tijd waarop het bericht werd verzonden, en wordt tevens aangegeven of de transmissie geslaagd was (OK). Als u **Aan** of **Aan+Beeld** kiest, wordt dit rapport afgedrukt voor elke fax die u verzendt.

Als u veel faxen naar hetzelfde nummer stuurt, heeft u waarschijnlijk meer nodig dan alleen de taaknummers om te weten welke faxen u opnieuw moet verzenden. Als u **Aan+Beeld**, **Uit+Beeld** of **Uit2+Beeld** (MFC-6490CW) kiest, wordt in het rapport een deel van de eerste pagina van het faxbericht afgedrukt om u te helpen herinneren wat er in de fax stond.

(MFC-5890CN en MFC-5895CW)

Wanneer het Verzendrapport op **Uit** of **Uit+Beeld** is ingesteld, wordt het alleen afgedrukt als tijdens de verzending een fout is opgetreden en de fax niet kon worden verzonden.

(MFC-6490CW)

Wanneer het verzendrapport op **Uit** of **Uit+Beeld** is ingesteld, wordt het alleen afgedrukt als tijdens verzending een fout is opgetreden en de fax niet is verzonden. Het rapport wordt ook afgedrukt als tijdens verzending een fout is opgetreden, waarbij verkleinde afbeeldingen worden weergegeven.

Wanneer het verzendrapport op **Uit2** of **Uit2+Beeld** is ingesteld, wordt het alleen afgedrukt als tijdens verzending een fout is opgetreden en de fax niet kon worden verzonden.



Opmerking

Als u **Aan+Beeld** of **Uit+Beeld** hebt gekozen, wordt het beeld alleen in het verzendrapport weergegeven als Direct verzenden is ingesteld op **Uit**. (Zie *Direct verzenden* op pagina 48.)

- 1 Druk op **Menu**.
- 2 Druk op **▲** of **▼** om **Fax** te kiezen. Druk op **OK**.
- 3 Druk op **▲** of **▼** om **Kies rapport te kiezen**. Druk op **OK**.
- 4 Druk op **▲** of **▼** om **Verzendrapp. te kiezen**.
- 5 (MFC-5890CN en MFC-5895CW)
Druk op **◀** of **▶** om **Aan**, **Aan+Beeld**, **Uit** of **Uit+Beeld** te selecteren. Druk op **OK**.

(MFC-6490CW)
Druk op **◀** of **▶** om **Aan**, **Aan+Beeld**, **Uit**, **Uit+Beeld**, **Uit2** of **Uit2+Beeld** te selecteren. Druk op **OK**.
- 6 Druk op **Stop/Eindigen**.

Faxjournaal (activiteitenrapport)

U kunt de machine zodanig instellen, dat er op vaste tijden een journaal wordt afgedrukt (elke 50 faxen, elke 6, 12 of 24 uur, elke 2 of 7 dagen). Als u het interval op **Uit** instelt, kunt u het rapport toch afdrukken door de stappen in *Een rapport afdrukken* op pagina 85 uit te voeren. De fabrieksinstelling is Na 50 faxen.

- 1 Druk op **Menu**.
- 2 Druk op ▲ of ▼ om `Fax` te kiezen.
Druk op **OK**.
- 3 Druk op ▲ of ▼ om `Kies rapport` te kiezen.
Druk op **OK**.
- 4 Druk op ▲ of ▼ om `Journal tijd` te kiezen.
- 5 Druk op ◀ of ▶ om een interval te kiezen.
Druk op **OK**.
(Als u 7 dagen kiest, wordt u gevraagd de eerste dag van de 7-daagse periode te kiezen.)
 - 6, 12, 24 uur, 2 of 7 dagen
De machine zal op het gekozen tijdstip het rapport afdrukken en vervolgens alle taken wissen. Als het geheugen van de machine vol is omdat het maximum van 200 taken is bereikt en de door u gekozen tijd nog niet is verstreken, zal de machine het journaal voortijdig afdrukken en alle taken uit het geheugen wissen. Als u een extra rapport wilt voordat het tijd is om dit automatisch af te drukken, kunt u er een afdrukken zonder dat de taken worden gewist.
 - Elke 50 faxen
De machine zal het journaal afdrukken zodra er 50 taken opgeslagen zijn.
- 6 Voer in 24-uursformaat het tijdstip in waarop het journaal moet worden afgedrukt.
Druk op **OK**.
(Voor kwart voor acht 's avonds voert u bijvoorbeeld 19:45 in.)
- 7 Druk op **Stop/Eindigen**.

Rapporten

De volgende rapporten zijn beschikbaar:

- `Verzendrapport`
Drukt een verzendrapport af van uw laatste transmissie.
- `Help`
Een helplist waarin wordt aangegeven hoe u de machine kunt programmeren.
- `Kieslijst`
Een lijst met namen en nummers die zijn opgeslagen in het geheugen voor ééntoets- en snelkiesnummers. De namen en nummers staan in alfabetische of numerieke volgorde in de lijst.
- `Fax Journaal`
In deze lijst staat informatie over de laatste ontvangen en verzonden faxen. (TX: verzenden.) (RX: ontvangen.)
- `Gebruikersinst`
Drukt een lijst met uw instellingen af.
- `Netwerk Conf.`
Een lijst met uw netwerkinstellingen.
- `Overz. beller-ID`
Dit rapport bevat de beschikbare bellergegevens voor de laatste 30 ontvangen faxen en telefoontjes.

Een rapport afdrukken

- 1 Druk op **Menu**.
- 2 Druk op ▲ of ▼ om `Print lijsten` te kiezen.
Druk op **OK**.
- 3 Druk op ▲ of ▼ om het gewenste rapport te selecteren.
Druk op **OK**.
- 4 Druk op **Mono Start**.
- 5 Druk op **Stop/Eindigen**.

Pollen - overzicht

Met de functie voor pollen kunt u de machine zo instellen dat andere mensen faxen van u kunnen ontvangen, maar hiervoor zelf de telefoonkosten moeten betalen. Omgekeerd kunt u hiermee ook het faxapparaat van iemand anders bellen en een fax van dit apparaat ontvangen terwijl u de kosten betaalt. Dit werkt alleen als de pollingfunctie op beide machines is ingesteld. Pollen wordt niet door alle faxapparaten ondersteund.

Ontvangstpolling

Met ontvangstpolling kunt u een ander faxapparaat bellen om een fax te ontvangen.

Ontvangstpolling instellen

- 1 Druk op  (**Fax**).
- 2 Druk op ▲ of ▼ om **Ontvang Pollen** te kiezen.
- 3 Druk op ◀ of ▶ om **Stand.** te kiezen. Druk op **OK**.
- 4 Voer het faxnummer in waarvoor u de pollingfunctie wilt gebruiken.
- 5 Druk op **Mono Start** of **Kleur Start**.

Ontvangstpolling met beveiligingscode instellen

U kunt de pollingprocedure beveiligen om te beperken wie de documenten waarvoor u polling heeft ingesteld, kunnen ontvangen.

Pollen met beveiliging werkt alleen met faxapparaten van Brother. Als u een fax wilt ontvangen van een beveiligde Brother-machine, moet u de beveiligingscode invoeren.

- 1 Druk op  (**Fax**).
- 2 Druk op ▲ of ▼ om **Ontvang Pollen** te kiezen.
- 3 Druk op ◀ of ▶ om **Beveilig** te kiezen. Druk op **OK**.
- 4 Voer de beveiligingscode van vier cijfers in. Deze is hetzelfde als de beveiligingscode van het andere faxapparaat. Druk op **OK**.
- 5 Voer het faxnummer in waarvoor u de pollingfunctie wilt gebruiken.
- 6 Druk op **Mono Start** of **Kleur Start**.

Uitgestelde ontvangstpolling instellen

Met uitgestelde polling kunt u de machine instellen om op een later tijdstip te beginnen met pollen. U kunt slechts één uitgestelde pollingbewerking instellen.

- 1 Druk op  (**Fax**).
- 2 Druk op ▲ of ▼ om **Ontvang Pollen** te kiezen.

- 3 Druk op ◀ of ▶ om **Tijdklok** te kiezen. Druk op **OK**.
- 4 Voer de begintijd voor pollen in (in 24-uursnotatie).
Voor kwart voor tien 's avonds voert u bijvoorbeeld 21:45 in.
Druk op **OK**.
- 5 Voer het faxnummer in waarvoor u de pollingfunctie wilt gebruiken.
- 6 Druk op **Mono Start** of **Kleur Start**.
De pollingoproep wordt op het opgegeven tijdstip automatisch gestart.
- 6 Ga op een van de volgende manieren te werk:
 - Druk op ▲ of ▼ om **Nummer toevoegen** te kiezen en voer een nummer in met de kiestoetsen.
Druk op **OK**.
 - Druk op ▲ of ▼ om **Telefoonboek** of **OK** te kiezen. Druk op ▲ of ▼ om **Alfabetische volgorde** of **Nummervolgorde** en **OK** te kiezen. Druk op ▲ of ▼ om een nummer en **OK** te selecteren.

Opeenvolgend pollen (alleen monochroom)

U kunt ook in één bewerking documenten van verschillende faxapparaten opvragen.

- 1 Druk op  (**Fax**).
- 2 Druk op ▲ of ▼ om **Ontvang Pollen** te kiezen.
- 3 Druk op ◀ of ▶ om **Stand.**, **Beveilig** of **Tijdklok** te kiezen. Druk op **OK**.
- 4 Ga op een van de volgende manieren te werk:
 - Als u **Stand.** hebt gekozen, drukt u op **OK** en gaat u naar stap 5.
 - Als u **Beveilig** hebt gekozen, drukt u op **OK** en voert u een code van vier cijfers in.
Druk op **OK**, ga naar stap 5.
 - Als u **Tijdklok** hebt gekozen, drukt u op **OK** en voert u de begintijd voor pollen in (in 24-uursnotatie).
Druk op **OK**, ga naar stap 5.
- 5 Druk op ▲ of ▼ om **Rondsturen** te kiezen. Druk op **OK**.



Opmerking

Locaties van ééntoetsnummers beginnen met *.

Sneltoetslocaties beginnen met #.

- 7 Nadat u alle faxnummers heeft ingevoerd door stap 6 te herhalen, drukt u op ▲ of ▼ om **Compleet** te kiezen. Druk op **OK**.
- 8 Druk op **Mono Start**.
Van elk nummer of elke groep wordt nu één voor één een document opgevraagd.

Druk op **Stop/Eindigen** terwijl de machine bezig is met kiezen als u het pollingproces wilt annuleren.

Zie *Taken in de wachtrij controleren en annuleren* op pagina 49 als u alle taken voor opeenvolgende ontvangstpolling wilt annuleren.

Verzendpolling (alleen monochroom)

Met verzendpolling kunt u instellen dat uw machine wacht met de verzending van een document totdat een ander faxapparaat belt om het document op te halen.

Het document wordt opgeslagen en kan door elk faxapparaat worden opgehaald totdat u het uit het geheugen verwijdt. (Zie *Taken in de wachtrij controleren en annuleren* op pagina 49.)

Verzendpolling instellen

- 1 Druk op  (Fax).
- 2 Laad uw document.
- 3 Druk op ▲ of ▼ om `Verzend Pollen` te kiezen.
- 4 Druk op ◀ of ▶ om `Stand.` te kiezen. Druk op **OK**.
- 5 Druk op ▲ of ▼ om instellingen te kiezen die u wilt wijzigen. Druk op ◀ of ▶ om de instellingen te kiezen. Nadat een instelling is geaccepteerd, kunt u nog meer instellingen wijzigen.
- 6 Druk op **Mono Start**.
- 7 Als u de glasplaat gebruikt, wordt u via het LCD-scherm gevraagd een van de opties te kiezen.
 - Druk op **1** om een andere pagina te versturen. Ga naar 8.
 - Druk op **2** of **Mono Start** om het document te verzenden.
- 8 Leg de volgende pagina op de glasplaat en druk op **OK**. Herhaal 7 en 8 voor elke volgende pagina. De fax wordt automatisch verzonden.

Verzendpolling met beveiligingscode instellen

U kunt de pollingprocedure beveiligen om te beperken wie de documenten waarvoor u polling heeft ingesteld, kunnen ontvangen.

Pollen met beveiliging werkt alleen met faxapparaten van Brother. Als iemand een fax van uw machine wil ophalen, moet deze persoon de beveiligingscode invoeren.

- 1 Druk op  (Fax).
- 2 Laad uw document.
- 3 Druk op ▲ of ▼ om `Verzend Pollen` te kiezen.
- 4 Druk op ◀ of ▶ om `Beveilig` te kiezen. Druk op **OK**.
- 5 Voer een code van vier cijfers in. Druk op **OK**.
- 6 Druk op ▲ of ▼ om instellingen te kiezen die u wilt wijzigen. Druk op ◀ of ▶ om de instellingen te kiezen. Nadat een instelling is geaccepteerd, kunt u nog meer instellingen wijzigen.
- 7 Druk op **Mono Start**.



Kopiëren

Kopiëren

90

Kopiëren

Kopieermodus activeren

Als u een kopie wilt maken, drukt u op

 (**Kopie**) zodat deze toets blauw oplicht.

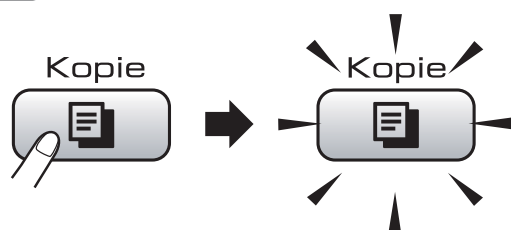

Op het LCD-scherm wordt het volgende weergegeven:

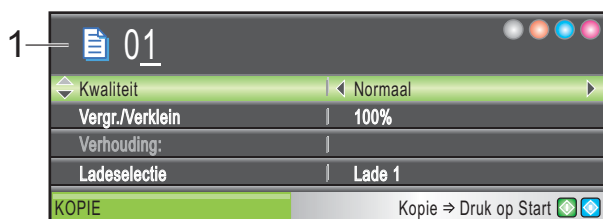

1 Aantal kopieën

Gebruik de kiestoetsen om het gewenste aantal kopieën in te voeren.

Druk op ▲ of ▼ om door de opties van de **Kopie**-toets te bladeren.

- Kwaliteit (Zie pagina 91.)
- Vergr./Verklein (Zie pagina 92.)
- Ladeselectie (MFC-6490CW) (Zie pagina 96.)
- Papiersoort (Zie pagina 95.)
- Papierformaat (Zie pagina 96.)
- Helderheid (Zie pagina 95.)
- Contrast (Zie pagina 95.)
- Stapel/Sorteer (Zie pagina 95.)
- Pagina layout (Zie pagina 93.)
- Scheef corr. (MFC-6490CW) (Zie pagina 96.)
- Boek kop. (Zie pagina 97.)
- Watermerk kop. (Zie pagina 97.)
- Nieuwe standaard (Zie pagina 99.)
- Fabrieksinstell. (Zie pagina 99.)

Druk op **OK** wanneer de gewenste optie is gemarkeerd.

Opmerking

- De standaardinstelling is de faxmodus. U kunt de tijd wijzigen die de machine in de kopieermodus blijft na de laatste kopieerbewerking. (Zie *Tijdklokstand* op pagina 27.)
- De functies *Boek kop.* en *Watermerk kop.* worden ondersteund door technologie van

Reallusion, Inc. 

Eén kopie maken

- 1 Druk op  (**Kopie**).
- 2 Laad uw document. (Zie *Documenten laden* op pagina 23.)
- 3 Druk op **Mono Start** of **Kleur Start**.

Meerdere kopieën maken

U kunt maximaal 99 exemplaren tegelijk afdrukken.

- 1 Druk op  (**Kopie**).
- 2 Laad uw document. (Zie *Documenten laden* op pagina 23.)
- 3 Toets in hoeveel kopieën u wilt maken.
- 4 Druk op **Mono Start** of **Kleur Start**.

Opmerking

Als u de kopieën wilt sorteren, drukt u op ▲ of ▼ om *Stapel/Sorteer* te kiezen. (Zie *Kopieën sorteren met gebruik van de ADF* op pagina 95.)

Kopiëren onderbreken

Druk op **Stop/Eindigen** om het kopiëren te stoppen.

Kopieerinstellingen

U kunt de kopieerinstellingen tijdelijk wijzigen voor de volgende set meerdere kopieën.

De machine keert na 1 minuut terug naar de standaardinstelling, of als de tijd klokstand ervoor zorgt dat de machine terugkeert naar de faxmodus. (Zie *Tijd klokstand* op pagina 27.)

Als u klaar bent met het kiezen van instellingen, drukt u op **Mono Start** of **Kleur Start**.

Als u nog meer instellingen wilt selecteren, drukt u op ▲ of ▼.



Opmerking

U kunt bepaalde instellingen die u het vaakst gebruikt, opslaan door ze als standaard in te stellen. Deze instellingen blijven van kracht totdat u ze weer wijzigt. (Zie *Uw wijzigingen instellen als nieuwe standaardinstellingen* op pagina 99.)

De kopieersnelheid en - kwaliteit wijzigen

U kunt kiezen uit een reeks kwaliteitsinstellingen. De fabrieksinstelling is **Normaal**.

■ Snel

Hoge kopieersnelheid en laagste inktverbruik. Om tijd te besparen bij het afdrukken van documenten die u wilt proeflezen, grote documenten of een groot aantal kopieën.

■ Normaal

'Normaal' is de aanbevolen stand voor gewone afdrukken. Dit zorgt voor goede kopieerkwaliteit met goede kopieersnelheid.

■ Fijn

Gebruik deze modus voor het kopiëren van precieze beelden, zoals foto's. Deze modus levert de hoogste resolutie en de laagste snelheid.

- 1 Druk op  (**Kopie**).
- 2 Laad uw document.
- 3 Toets in hoeveel kopieën u wilt maken.
- 4 Druk op ▲ of ▼ om **Kwaliteit** te kiezen.
- 5 Druk op ◀ of ▶ om **Snel**, **Normaal** of **Fijn** te kiezen.
Druk op **OK**.
- 6 Als u geen andere instellingen wilt wijzigen, drukt u op **Mono Start** of **Kleur Start**.

De gekopieerde afbeelding vergroten of verkleinen

U kunt een vergrotings- of verkleiningspercentage kiezen. Als u **Paginavullend** kiest, wordt de grootte automatisch afgestemd op het door u ingestelde papierformaat.

(MFC-5890CN en MFC-5895CW)

Met deze instelling moet u de glasplaat gebruiken.

- 1 Druk op  (**Kopie**).
- 2 Laad uw document.
- 3 Toets in hoeveel kopieën u wilt maken.
- 4 Druk op ▲ of ▼ om **Vergr./Verklein** te kiezen.
- 5 Druk op ◀ of ▶ om **100%, Vergroten, Verkleinen, Paginavullend of Custom (25-400%)** te kiezen.
- 6 Ga op een van de volgende manieren te werk:
 - Als u **Vergroten** of **Verkleinen** heeft gekozen, drukt u op **OK** en vervolgens op ◀ of ▶ om het gewenste vergrotings- of verkleiningspercentage te kiezen. Druk op **OK**.
 - Als u **Custom (25-400%)** heeft gekozen, drukt u op **OK** en voert u vervolgens een vergrotings- of verkleiningspercentage in tussen 25% en 400%. Druk op **OK**.
 - Als u **100%** of **Paginavullend** heeft gekozen, gaat u naar stap 7.

100%
198% 10x15cm→A4
186% 10x15cm→LTR
142% A4→A3, A5→A4
97% LTR→A4
93% A4→LTR
83% LGL→A4
69% A3→A4 (alleen MFC-6490CW), A4→A5
47% A4→10x15cm
Paginavullend
Custom (25-400%)

- 7 Als u geen andere instellingen wilt wijzigen, drukt u op **Mono Start** of **Kleur Start**.



Opmerking

- **Paginavullend** en **Scheef corr.** zijn niet beschikbaar bij **Vergr./Verklein**.
- **Boek kop.**, **Sorteren** en **Watermerk kop.** zijn niet beschikbaar bij **Paginavullend**.
- **Paginavullend** werkt niet naar behoren als het document op de glasplaat meer dan 3 graden scheef staat. Gebruik de documentgeleiders aan de linker- en bovenkant om het document in de linkerbovenhoek van de glasplaat te leggen, met de bedrukte zijde naar beneden.
- **Paginavullend** is niet beschikbaar voor documenten van **Legal**-formaat.

N op 1 kopieën of een poster maken (Pagina layout)

Met de kopieerfunctie N op 1 kunt u twee of vier pagina's op één pagina afdrucken. Dit is handig om papier te besparen.

(MFC-6490CW) Met de functie 1 op 2 wordt één pagina van A3- of Ledger-formaat naar twee A4- of Letter-pagina's gekopieerd. Met deze instelling moet u de glasplaat gebruiken.

U kunt ook een poster creëren. Wanneer u de posteroptie gebruikt, wordt uw document in delen opgesplitst. Deze delen worden vervolgens vergroot, zodat u ze kunt samenvoegen tot een poster. Als u een poster wilt afdrucken, moet u de glasplaat gebruiken.

Belangrijk

- Zorg dat het papierformaat op Letter, Ledger, A4 of A3 is ingesteld.
- U kunt de instelling Vergroot/Verklein niet gebruiken voor de functies N op 1 en Poster.
- Als u meerdere kleurenkopieën maakt, is N op 1 kopiëren niet beschikbaar.
- P betekent Portret (staand) en L betekent Landschap (liggend).
- U kunt slechts één poster en één 1-op-2-kopie tegelijkertijd maken.



Opmerking

- Watermerk kop., Boek kop., Sorteren, Vergr./Verklein en Scheef corr. zijn niet beschikbaar bij Pagina layout.
- (MFC-5890CN en MFC-5895CW) 4 op 1 en Poster (3 x 3) zijn niet beschikbaar als u papier van A3- of Ledger-formaat gebruikt.

- 1 Druk op (Kopie).
- 2 Laad uw document.
- 3 Toets in hoeveel kopieën u wilt maken.
- 4 Druk op ▲ of ▼ om Pagina layout te kiezen.
- 5 (MFC-5890CN en MFC-5895CW) Druk op ◀ of ▶ om Uit (1 op 1), 2 op 1 (P), 2 op 1 (L), 4 op 1 (P), 4 op 1 (L), Poster (2 x 2) of Poster (3 x 3) te selecteren. Druk op OK. Ga naar stap 7.

(MFC-6490CW)

Druk op ◀ of ▶ om Uit (1 op 1), 2 op 1 (P), 2 op 1 (L), 4 op 1 (P), 4 op 1 (L), 1 > 2, Poster (2 x 2) of Poster (3 x 3) te kiezen. Druk op OK.

Als u 2 op 1 of Poster (2 x 2) hebt gekozen met A3- of Ledger-papier, gaat u naar stap 6 om het papierformaat van uw document te kiezen.

Als u een andere instelling kiest, gaat u naar stap 7.

- 6 (MFC-6490CW) Ga op een van de volgende manieren te werk:
 - Als u 2 op 1 (P) of 2 op 1 (L) hebt gekozen, drukt u op ▲ of ▼ om Type lay-out te kiezen. Druk op ◀ of ▶ om LGRx2 → LGRx1, LTRx2 → LGRx1, A3x2 → A3x1 of A4x2 → A3x1 te kiezen.
 - Als u Poster (2 x 2) hebt gekozen, drukt u op ▲ of ▼ om Type lay-out te selecteren. Druk op ◀ of ▶ om LGRx1 → LGRx4, LTRx1 → LGRx4, A3x1 → A3x4 of A4x1 → A3x4 te kiezen.

- 7 Als u geen andere instellingen wilt wijzigen, drukt u op **Mono Start** of **Kleur Start** om de pagina te scannen. Als u het document in de ADF heeft geplaatst of een poster aan het maken bent, scant de machine de pagina's en start met printen.
Als u de glasplaat gebruikt, gaat u naar stap 8.
- 8 Nadat de machine de pagina gescand heeft, drukt u op **1** om de volgende pagina te scannen.
- 9 Leg de volgende pagina op de glasplaat. Druk op **OK**. Herhaal stap 8 en 9 voor elke pagina van de layout.
- 10 Druk op **2** om te stoppen, wanneer alle pagina's zijn gescand.

Als u via de ADF kopieert, plaatst u het document met de bedrukte zijde naar boven in de ADF, in de hieronder aangegeven richting:

■ 2 op 1 (P)



■ 2 op 1 (L)



■ 4 op 1 (P)

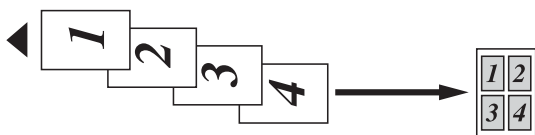

■ 4 op 1 (L)

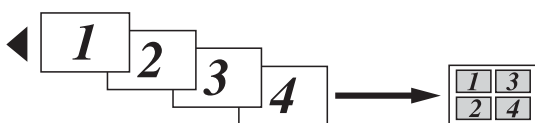

Als u via de glasplaat kopieert, legt u het document met de bedrukte zijde naar beneden op de glasplaat, in de hieronder aangegeven richting:

■ 2 op 1 (P)



■ 2 op 1 (L)

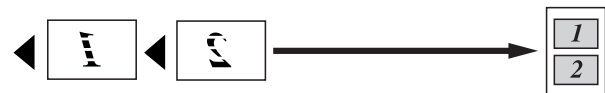

■ 1 op 2 (MFC-6490CW)



■ 4 op 1 (P)



■ 4 op 1 (L)



■ **Poster (2 x 2)**

U kunt van een foto een kopie op posterformaat maken.

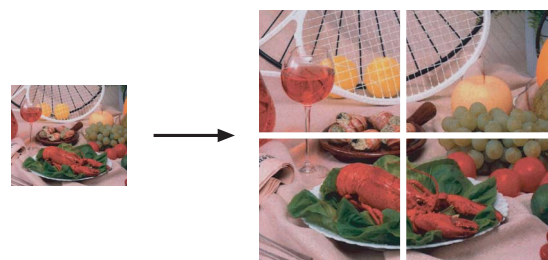

■ **Poster (3 x 3)**

U kunt van een foto een kopie op posterformaat maken.

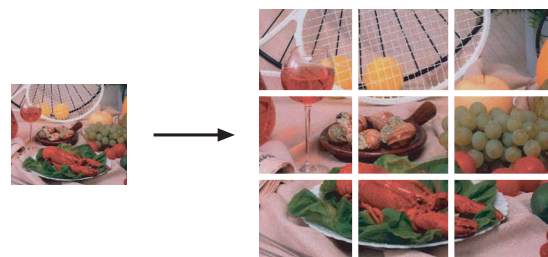

Kopieën sorteren met gebruik van de ADF

U kunt meerdere kopieën sorteren. Pagina's worden gesorteerd in de volgorde 321, 321, 321, enzovoort.

- 1 Druk op  (**Kopie**).
- 2 Laad uw document.
- 3 Toets in hoeveel kopieën u wilt maken.
- 4 Druk op ▲ of ▼ om Stapel/Sorteer te kiezen.
- 5 Druk op ◀ of ▶ om Sorteren te kiezen. Druk op **OK**.
- 6 Als u geen andere instellingen wilt wijzigen, drukt u op **Mono Start** of **Kleur Start**.



Opmerking

Paginavullend, Pagina layout en Boek kop. zijn niet beschikbaar bij Sorteren.

Helderheid en contrast instellen

Helderheid

U kunt de helderheid aanpassen om kopieën donkerder of lichter te maken.

- 1 Druk op  (**Kopie**).
- 2 Laad uw document.
- 3 Toets in hoeveel kopieën u wilt maken.
- 4 Druk op ▲ of ▼ om Helderheid te kiezen.
- 5 Druk op ◀ of ▶ om een donkerdere of lichtere kopie te maken. Druk op **OK**.
- 6 Als u geen andere instellingen wilt wijzigen, drukt u op **Mono Start** of **Kleur Start**.

Contrast

U kunt het contrast wijzigen om een beeld er scherper en levendiger te laten uitzien.

- 1 Druk op  (**Kopie**).
- 2 Laad uw document.
- 3 Toets in hoeveel kopieën u wilt maken.
- 4 Druk op ▲ of ▼ om Contrast te kiezen.
- 5 Druk op ◀ of ▶ om het contrast te wijzigen. Druk op **OK**.
- 6 Als u geen andere instellingen wilt wijzigen, drukt u op **Mono Start** of **Kleur Start**.

Papieropties

Papiersoort

Als u op speciaal papier kopieert, stel dan de machine in op het type papier dat u gebruikt om de beste afdrukkwaliteit te verkrijgen.

- 1 Druk op  (**Kopie**).
- 2 Laad uw document.
- 3 Toets in hoeveel kopieën u wilt maken.
- 4 Druk op ▲ of ▼ om Papiersoort te kiezen.
- 5 Druk op ◀ of ▶ om Normaal Papier, Inkjet papier, Brother BP71, Glossy anders of Transparanten te kiezen. Druk op **OK**.
- 6 Als u geen andere instellingen wilt wijzigen, drukt u op **Mono Start** of **Kleur Start**.

Papierformaat

U moet de instelling voor het papierformaat wijzigen indien u op een ander formaat dan A4 kopieert. U kunt uitsluitend kopiëren op de papierformaten Ledger, A3, Letter, Legal, A4, A5 of Foto 10 cm × 15 cm.

- 1 Druk op  (**Kopie**).
- 2 Laad uw document.
- 3 Toets in hoeveel kopieën u wilt maken.
- 4 Druk op ▲ of ▼ om **Papierformaat** te kiezen.
- 5 Druk op ◀ of ▶ om A4, A5, A3, 10x15cm, Letter, Legal of Ledger te kiezen. Druk op **OK**.
- 6 Als u geen andere instellingen wilt wijzigen, drukt u op **Mono Start** of **Kleur Start**.

Ladeselectie (alleen MFC-6490CW)

U kunt de papierlade voor het maken van de volgende kopie wijzigen. Zie *Gebruikte papierlade in kopieermodus (alleen MFC-6490CW)* op pagina 29 voor informatie over het wijzigen van de standaardpapierlade.

- 1 Zorg dat de kopieermodus actief is.
- 2 Laad uw document.
- 3 Toets in hoeveel kopieën u wilt maken.
- 4 Druk op ▲ of ▼ om **Ladeselectie** te kiezen.
- 5 Druk op ◀ of ▶ om **Lade 1** of **Lade 2** te kiezen. Druk op **OK**.
- 6 Als u geen andere instellingen wilt wijzigen, drukt u op **Mono Start** of **Kleur Start**.

Scheefstandcorrectie (alleen MFC-6490CW)

Als uw kopie scheef wordt ingescand, kunnen de gegevens automatisch worden gecorrigeerd. Deze instelling is alleen beschikbaar als u de glasplaat gebruikt en kopieert op volledige grootte.

- 1 Druk op  (**Kopie**).
- 2 Laad uw document.
- 3 Toets in hoeveel kopieën u wilt maken.
- 4 Druk op ▲ of ▼ om **Scheef corr.** te kiezen.
- 5 Druk op ◀ of ▶ om **Auto** (of **Uit**) te kiezen. Druk op **OK**.
- 6 Als u geen andere instellingen wilt wijzigen, drukt u op **Mono Start** of **Kleur Start**.



Opmerking

- Pagina layout, Vergr./Verklein, Boek kop. en Watermerk kop. zijn niet beschikbaar bij **Scheef corr.**
- U kunt deze instelling niet gebruiken voor Ledger- en A3-papier en voor papier dat kleiner is dan 64 mm × 91 mm.
- Deze instelling is alleen beschikbaar voor rechthoekig papier.
- **Scheef corr.** is alleen beschikbaar als het document minder dan 3 graden scheef staat.
- **Scheef corr.** werkt mogelijk niet correct als het document te dik is.

Boek kopie

Met de functie Boek kopie kunt u donkere randen en scheefstand corrigeren. U kunt de gegevens automatisch door de machine laten kopiëren of u kunt specifieke correcties aanbrengen.

Met deze instelling moet u de glasplaat gebruiken.

- 1 Druk op  (**Kopie**).
- 2 Laad uw document.
- 3 Toets in hoeveel kopieën u wilt maken.
- 4 Druk op ▲ of ▼ om Boek kop. te kiezen.
- 5 Ga op een van de volgende manieren te werk:
 - Als u de gegevens zelf wilt corrigeren, drukt u op ◀ of ▶ om Aan (voorb.) te kiezen.
Druk op **Mono Start** of **Kleur Start** en ga naar stap 6.
 - Als u de gegevens automatisch wilt laten corrigeren, drukt u op ◀ of ▶ om Aan te kiezen en gaat u naar stap 7.
- 6 Corrigeer de scheve gegevens met # of *.
Verwijder de schaduwen met ▲ of ▼.
- 7 Druk op **Mono Start** of **Kleur Start** wanneer u klaar bent met het aanbrengen van correcties.



Opmerking

Boek kop. is niet beschikbaar bij Pagina layout, Sorteren, Paginavullend, Scheef corr. en Watermerk kop.

Watermerk kopie

U kunt een logo of tekst als watermerk in uw document plaatsen. U kunt een van de sjabloonwatermerken, gegevens van uw mediakaarten of USB-flashstation, of gescande gegevens selecteren.



Opmerking

Watermerk kop. is niet beschikbaar bij Paginavullend, Pagina layout, Scheef corr. en Boek kop.

Een sjabloon gebruiken

- 1 Druk op  (**Kopie**).
- 2 Laad uw document.
- 3 Toets in hoeveel kopieën u wilt maken.
- 4 Druk op ▲ of ▼ om Watermerk kop. te kiezen.
Druk op **OK**.
- 5 Druk op ◀ of ▶ om Aan te kiezen.
- 6 Druk op ▲ of ▼ om Huidige instelling te kiezen.
Druk op **OK**.
- 7 Druk op ▲ of ▼ om Sjabloon te kiezen.
Druk op **OK**.
- 8 Als u een van de weergegeven instellingen wilt wijzigen, drukt u op ▲ of ▼ om de instelling te selecteren en vervolgens op ◀ of ▶ om de gewenste optie te kiezen.
- 9 Als u klaar bent met het wijzigen van instellingen, drukt u op ▲ of ▼ om Toepassen te selecteren.
Druk op **OK**.
- 10 Druk op **Mono Start** of **Kleur Start**.

Gegevens van mediakaarten of USB-flashstations gebruiken

- 1 Druk op  (**Kopie**).
- 2 Laad uw document.
- 3 Toets in hoeveel kopieën u wilt maken.
- 4 Druk op ▲ of ▼ om `Watermerk kop.` te kiezen.
Druk op **OK**.
- 5 Druk op ◀ of ▶ om `Aan` te kiezen.
- 6 Druk op ▲ of ▼ om `Huidige instelling` te kiezen.
Druk op **OK**.
- 7 Plaats een mediakaart of USB-flashstation. Druk op ▲ of ▼ om `Media` te kiezen.
Druk op **OK**.
- 8 Druk op ◀ of ▶ om de gegevens voor het watermerk te kiezen.
Druk op **OK**.
- 9 Als u een van de weergegeven instellingen wilt wijzigen, drukt u op ▲ of ▼ om de instelling te selecteren en vervolgens op ◀ of ▶ om de gewenste optie te kiezen.
- 10 Als u klaar bent met het wijzigen van instellingen, drukt u op ▲ of ▼ om `Toepassen` te selecteren.
Druk op **OK**.
- 11 Druk op **Mono Start** of **Kleur Start**.

VOORZICHTIG

Verwijder de geheugenkaart of het USB-flashstation **NIET** terwijl **Photo Capture** knippert. Als u dat wel doet, kunnen de kaart, het flashstation of de gegevens erop beschadigd raken.

Een gescand papieren document als watermerk gebruiken

- 1 Druk op  (**Kopie**).
- 2 Toets in hoeveel kopieën u wilt maken.
- 3 Druk op ▲ of ▼ om `Watermerk kop.` te kiezen.
Druk op **OK**.
- 4 Druk op ◀ of ▶ om `Aan` te kiezen.
- 5 Druk op ▲ of ▼ om `Huidige instelling` te kiezen.
Druk op **OK**.
- 6 Druk op ▲ of ▼ om `Scan` te kiezen.
Druk op **OK** en plaats de pagina die u als watermerk wilt gebruiken op de glasplaat.
- 7 Druk op **Mono Start** of **Kleur Start**.
- 8 Verwijder het watermerkdocument dat u hebt ingescand en laad het document dat u wilt kopiëren.
- 9 Druk op ◀ of ▶ om het watermerk minder of meer `Transparantie` te maken.
Druk op **OK**.
- 10 Druk op **Mono Start** of **Kleur Start**.



Opmerking

U kunt het ingescande watermerk niet vergroten of verkleinen.

Uw wijzigingen instellen als nieuwe standaardinstellingen

U kunt de kopieerinstellingen voor *Kwaliteit*, *Vergr./Verklein*, *Ladeselectie* (alleen MFC-6490CW), *Helderheid*, *Contrast*, *Pagina layout* en *Scheef corr.* alleen (MFC-6490CW) die u het vaakst gebruikt, opslaan door deze als standaardinstellingen in te stellen.

- 1 Druk op  (**Kopie**).
- 2 Druk op ▲ of ▼ om uw nieuwe instelling te selecteren.
Druk op **OK**.
Herhaal deze stap voor iedere instelling die u wilt wijzigen.
- 3 Druk nadat u de laatste instelling heeft gewijzigd op ▲ of ▼ om *Nieuwe standaard te kiezen*.
Druk op **OK**.
- 4 Druk op **1** om *Ja* te kiezen.
- 5 Druk op **Stop/Eindigen**.

Alle instellingen terugzetten naar de fabrieksinstellingen

U kunt alle door u gewijzigde instellingen terugzetten naar de fabrieksinstellingen. Deze instellingen blijven van kracht totdat u ze weer wijzigt.

- 1 Druk op  (**Kopie**).
- 2 Druk op ▲ of ▼ om *Fabrieksinstell.* te kiezen.
Druk op **OK**.
- 3 Druk op **1** om *Ja* te kiezen.
- 4 Druk op **Stop/Eindigen**.

De melding 'Geheugen vol'

Als het bericht *Geheugen vol* wordt weergegeven tijdens het scannen van documenten, drukt u op **Stop/Eindigen** om te annuleren of op **Mono Start** of **Kleur Start** om de gescande pagina's te kopiëren.

U moet enkele taken uit het geheugen verwijderen voordat u kunt doorgaan.

Ga als volgt te werk om extra geheugen vrij te maken:

- Schakel 'Geheugen ontv.' uit. (Zie *Geheugenontvangst* (alleen *monochroom*) op pagina 56.)
- Druk de faxen af die zich in het geheugen bevinden. (Zie *Een fax afdrukken vanuit het geheugen* op pagina 56.)

Wanneer de melding *Geheugen vol* wordt weergegeven, kunt u mogelijk wel kopieën maken als u eerst de ingekomen faxen in het geheugen afdrukt om het geheugen vrij te maken.



Direct foto's printen

Foto's afdrukken vanaf een geheugenkaart of USB-flashstation	102
Foto's afdrukken vanaf een camera	122

Werken met PhotoCapture Center™

Afdrukken vanaf een geheugenkaart of USB-flashstation zonder een pc

Ook wanneer de machine niet is aangesloten op uw computer, kunt u foto's rechtstreeks vanaf digitale cameramedia of een USB-flashstation afdrukken. (Zie *Beelden afdrukken* op pagina 105.)

Scannen naar een geheugenkaart of een USB-flashstation zonder een pc te gebruiken

U kunt documenten scannen en deze rechtstreeks naar een geheugenkaart of een USB-flashstation opslaan. (Zie *Scannen naar geheugenkaarten of USB-flashstations* op pagina 118.)

PhotoCapture Center™ vanaf uw computer gebruiken

U heeft vanaf uw pc toegang tot een geheugenkaart of USB-flashstation dat aan de voorkant van de machine is geplaatst.

(Zie *PhotoCapture Center™* voor Windows® of *Remote Setup & PhotoCapture Center™* voor Macintosh in de softwarehandleiding op de cd-rom.)

Een geheugenkaart of USB-flashstation gebruiken

Uw Brother-machine heeft mediastations (sleuven) voor populaire digitale cameramedia: (zoals CompactFlash®, Memory Stick™, Memory Stick PRO™, SecureDigital, MultiMediaCard™, SD, SDHC en xD-Picture Card™) en USB-flashstations.



CompactFlash®



Memory Stick™
Memory Stick PRO™



SD, SDHC



xD-Picture Card™

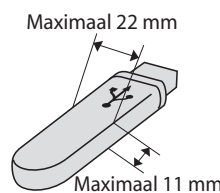

USB-flashstation

- miniSD™ kan worden gebruikt met een miniSD™-adapter.
- microSD kan worden gebruikt met een microSD-adapter.
- Memory Stick Duo™ kan worden gebruikt met een Memory Stick Duo™-adapter.
- Memory Stick PRO Duo™ kan worden gebruikt met een Memory Stick PRO Duo™-adapter.
- Memory Stick Micro™ (M2™) kan worden gebruikt met een Memory Stick Micro™ (M2™)-adapter.
- Bij de machine worden geen adapters geleverd. Neem contact op met een leverancier van adapters.

De functie PhotoCapture Center™ stelt u in staat om digitale foto's van uw digitale camera met een hoge resolutie af te drukken, met een afdrukkwaliteit die gelijkstaat aan de kwaliteit van foto's.

Mapstructuur van geheugenkaarten of een USB-flashstation

Uw machine is ontworpen om compatibel te zijn met beeldbestanden van moderne digitale camera's, geheugenkaarten en USB-flashstations; lees echter onderstaande punten om fouten te vermijden:

- De extensie van het beeldbestand moet .JPG zijn. (Andere extensies voor beeldbestanden, zoals .JPEG, .TIF, .GIF etc., worden niet herkend.)
- Afdrukbewerkingen via PhotoCapture Center™ en bewerkingen via PhotoCapture Center™ waarbij een pc wordt gebruikt, moeten apart worden uitgevoerd. (Het is niet mogelijk om deze bewerkingen gelijktijdig uit te voeren.)
- IBM Microdrive™ is niet compatibel met de machine.
- De machine kan maximaal 999 bestanden op een geheugenkaart of USB-flashstation lezen.
- CompactFlash® Type II wordt niet ondersteund.
- Dit product ondersteunt xD-Picture Card™ Type M / Type M+ / Type H (grote capaciteit).
- Het DPOF-bestand op de geheugenkaarten moet een geldig DPOF-formaat hebben. (Zie *Afdrukken in DPOF-formaat* op pagina 113.)

Let op het volgende:

- Als u **Print index** of **Print Images** gebruikt, zal het PhotoCapture Center™ alle geldige afbeeldingen afdrukken, zelfs als een of meer afbeeldingen beschadigd zijn. Beschadigde afbeeldingen worden niet afgedrukt.

- (gebruikers van geheugenkaarten)

Uw machine is ontworpen voor het lezen van geheugenkaarten die door een digitale camera zijn geformatteerd.

Als een digitale camera een geheugenkaart formatteert, maakt de camera een speciale map waar de beeldgegevens naartoe worden gekopieerd. Als u de beeldgegevens op een geheugenkaart met uw pc wilt aanpassen, raden wij u aan de mapstructuur die door de digitale camera is aangemaakt niet te wijzigen. Als u nieuwe of gewijzigde beeldbestanden op de geheugenkaart opslaat, raden wij u ook aan dezelfde map te gebruiken die uw digitale camera gebruikt. Als de gegevens niet in dezelfde map worden opgeslagen, kan de machine het bestand misschien niet lezen of het beeld niet afdrukken.

- (gebruikers van een USB-flashstation)

Deze machine ondersteunt USB-flashstations die zijn geformatteerd door Windows®.

Aan de slag

Steek de kaart of het USB-flashstation correct in de juiste sleuf.

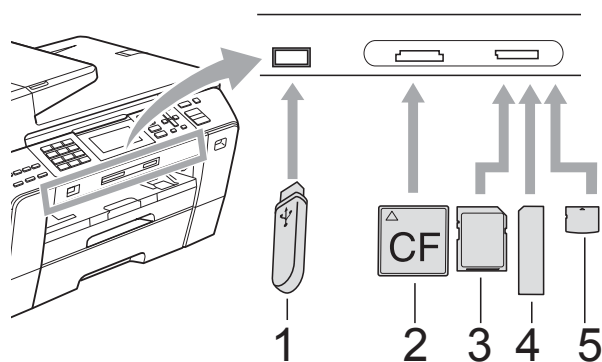

- 1 **USB-flashstation**
- 2 **CompactFlash®**
- 3 **SD, SDHC**
- 4 **Memory Stick™, Memory Stick PRO™**
- 5 **xD-Picture Card™**

! VOORZICHTIG

De USB Direct-interface biedt alleen ondersteuning voor een USB-flashstation, een met PictBridge-compatibele camera of een digitale camera die gebruikmaakt van de standaard voor USB-massaopslag. Andere USB-apparaten worden niet ondersteund.

Indicaties van de **Photo Capture**-toets:

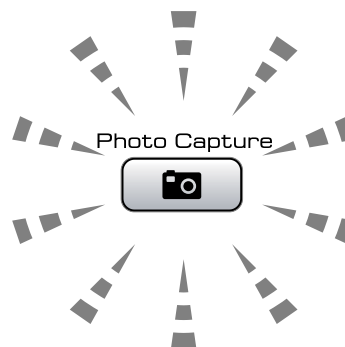

- **Photo Capture**-licht is aan: de geheugenkaart of het USB-flashstation is correct geplaatst.
- **Photo Capture**-licht is uit: de geheugenkaart of het USB-flashstation is niet correct geplaatst.
- **Photo Capture**-licht knippert: de geheugenkaart of het USB-flashstation wordt gelezen of beschreven.

! VOORZICHTIG

Wanneer de machine het medium leest of ernaar schrijft (de toets **Photo Capture** knippert), mag u de stekker NIET uit het stopcontact halen of het medium uit de mediasleuf of de USB Direct-interface verwijderen. **Doet u dit toch, dan gaan de gegevens op de kaart verloren of wordt de kaart beschadigd.**

De machine kan slechts één apparaat tegelijk lezen.

De modus PhotoCapture activeren

Druk nadat u de geheugenkaart of het USB-flashstation heeft geplaatst op de toets  (**Photo Capture**). Deze licht blauw op en op het LCD-scherm worden de PhotoCapture-opties weergegeven.

Op het LCD-scherm wordt het volgende weergegeven:



Druk op **▲** of **▼** om door de opties van PhotoCapture te bladeren.

- Foto's kijken (Zie pagina 105.)
- Print index (Zie pagina 106.)
- Fotos afdrukken (Zie pagina 107.)
- Foto-effecten (Zie pagina 107.)
- Zoek op datum (Zie pagina 111.)
- Alle fotos afdr. (Zie pagina 111.)
- Slideshow (Zie pagina 112.)
- Trimming (Zie pagina 112.)

Opmerking

Zie *Afdrukken in DPOF-formaat* op pagina 113 als uw digitale camera DPOF-afdrukken ondersteunt.

Druk op **OK** wanneer de gewenste optie is gemarkeerd.

Beelden afdrukken

Foto's bekijken

U kunt uw foto's van tevoren op het LCD-scherm bekijken, voordat u ze afdrukt. Als uw foto's grote bestanden zijn, kan het zijn dat er enige tijd verstrijkt tussen het weergeven van iedere foto op het LCD-scherm.

- 1 Zorg ervoor dat er een geheugenkaart of een USB-flashstation in de juiste sleuf is geplaatst.
Druk op  (**Photo Capture**).
- 2 Druk op **▲** of **▼** om Foto's kijken te kiezen.
Druk op **OK**.
- 3 Druk op **◀** of **▶** om uw foto te selecteren.

Opmerking

In plaats van door de foto's te bladeren, kunt u ook het nummer van de foto op de indexpagina invoeren met de kiestoetsen. (Zie *Print index (miniaturen)* op pagina 106.)

- 4 Druk op **▲** of **▼** om het aantal kopieën te verhogen of te verlagen.
- 5 Herhaal stap 3 en stap 4 totdat u alle foto's heeft geselecteerd.

Opmerking

Druk op **Wis/terug** om terug te keren naar het vorige niveau.

- 6 Nadat u alle foto's heeft geselecteerd, gaat u op één van de volgende manieren te werk:
 - Druk op **OK** en wijzig de afdrukinstellingen. (Zie pagina 114.)
 - Als u geen instellingen wilt wijzigen, drukt u op **Kleur Start** om af te drukken.

Print index (miniaturen)

Het PhotoCapture Center™ wijst aan de afbeeldingen nummers toe (bijvoorbeeld nr. 1, nr. 2, nr. 3 enz.).



→ NO.1
DEI.JPG 01.01.2009
100KB

Deze nummers worden door PhotoCapture Center™ ter identificatie van de foto's gebruikt. U kunt een pagina met miniaturen afdrukken, zodat u alle foto's op de geheugenkaart of het USB-flashstation kunt zien.



Opmerking

Alleen bestandsnamen van 8 tekens of minder worden correct op de indexpagina afgedrukt.

- 1 Controleer of u de geheugenkaart of het USB-flashstation in de juiste sleuf heeft geplaatst.
Druk op  (**Photo Capture**).
- 2 Druk op ▲ of ▼ om **Print index** te kiezen.
Druk op **OK**.
- 3 Druk op ▲ of ▼ om **Type lay-out** te kiezen. Druk op ◀ of ▶ om **6 Images/Regel** of **5 Images/Regel** te kiezen.
Druk op **OK**.

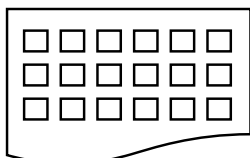

6 Images/Regel



5 Images/Regel

Het afdrukken van 5 Images/Regel duurt langer dan voor 6 Images/Regel, maar de kwaliteit is beter.

- 4 Ga op een van de volgende manieren te werk:
 - Druk op ▲ of ▼ om **Papier** soort te kiezen en druk op ◀ of ▶ om het gebruikte papier te kiezen: **Normaal Papier**, **Inkjet papier**, **Brother BP71** of **Glossy** anders.
Druk op **OK**.
 - Druk op ▲ of ▼ om **Papier** formaat te kiezen en druk op ◀ of ▶ om het gebruikte papier formaat te kiezen: **A4** of **Letter**.
Druk op **OK**.
 - Ga naar 5 als u de papierinstellingen niet wilt wijzigen.
- 5 Druk op **Kleur Start** om te beginnen met afdrukken.

Foto's afdrukken

U dient eerst het nummer van een beeld te weten, pas dan kunt u het afdrukken.

- 1 Zorg ervoor dat er een geheugenkaart of een USB-flashstation in de juiste sleuf is geplaatst.
Druk op  (**Photo Capture**).
- 2 Druk de index af. (Zie *Print index (miniaturen)* op pagina 106.)
- 3 Druk op ▲ of ▼ om Fotos afdrukken te kiezen.
Druk op **OK**.
- 4 Voer het nummer van de gewenste foto in aan de hand van de miniaturen op de indexpagina.
Druk op **OK**.
- 5 Herhaal stap 4 totdat u de nummers van de af te drukken beelden heeft ingevoerd.



Opmerking

- U kunt de nummers tegelijk invoeren door de toets * als komma te gebruiken, of door de toets # als koppelteken te gebruiken. Voer bijvoorbeeld 1, *, 3, *, 6 in om de afbeeldingen Nr.1, Nr.3 en Nr.6 af te drukken. Voer 1, #, 5 in om de afbeeldingen Nr.1 tot en met Nr.5 af te drukken.
- U kunt maximaal 12 tekens (inclusief komma's) invoeren om op te geven welke foto's u wilt afdrukken.

- 6 Nadat u de nummers heeft geselecteerd, drukt u opnieuw op **OK**.
- 7 Gebruik de kiestoetsen om het gewenste aantal kopieën in te voeren.
- 8 Ga op een van de volgende manieren te werk:
 - Wijzig de afdrukinstellingen. (Zie pagina 114.)
 - Als u geen instellingen wilt wijzigen, drukt u op **Kleur Start** om af te drukken.

Foto-effecten

U kunt uw foto's bewerken en er effecten aan toevoegen. Bovendien kunt u de foto's op het LCD-scherm bekijken voordat u ze afdrukt.



Opmerking

- Nadat u een effect heeft toegevoegd, kunt u de weergave van het beeld vergroten door op * te drukken. Als u wilt terugkeren naar de oorspronkelijke grootte, drukt u opnieuw op *.
- De functie Foto-effecten wordt ondersteund door technologie van

Reallusion, Inc. 

Auto Correct

Auto Correct is beschikbaar voor de meeste foto's. Hiermee wordt door de machine bepaald welk effect geschikt is voor uw foto.

- 1 Zorg ervoor dat er een geheugenkaart of een USB-flashstation in de juiste sleuf is geplaatst.
Druk op  (**Photo Capture**).
- 2 Druk op ▲ of ▼ om Foto-effecten te kiezen.
Druk op **OK**.
- 3 Druk op ◀ of ▶ om uw foto te selecteren.
Druk op **OK**.
- 4 Druk op ▲ of ▼ om Auto Correct te kiezen.
Druk op **OK**.
- 5 Druk op **OK** en ▲ of ▼ om het aantal kopieën te verhogen of te verlagen.
- 6 Ga op een van de volgende manieren te werk:
 - Druk op **OK** en wijzig de afdrukinstellingen. (Zie pagina 114.)
 - Als u geen instellingen wilt wijzigen, drukt u op **Kleur Start** om af te drukken.



Opmerking

Als Rode ogen wegn. wordt weergegeven op het LCD-scherm, drukt u op # om rode ogen uit de foto te verwijderen.

Verbeter Huid-toon

Verbeter Huid-toon is met name bedoeld om portretfoto's aan te passen. Hiermee wordt de huidskleur van personen in uw foto's gedetecteerd en wordt het beeld aangepast.

- 1 Zorg ervoor dat er een geheugenkaart of een USB-flashstation in de juiste sleuf is geplaatst.
Druk op  (**Photo Capture**).
- 2 Druk op ▲ of ▼ om Foto-effecten te kiezen.
Druk op **OK**.
- 3 Druk op ◀ of ▶ om uw foto te selecteren.
Druk op **OK**.
- 4 Druk op ▲ of ▼ om Verbeter Huid-Toon te kiezen.
Druk op **OK**.
- 5 Ga op een van de volgende manieren te werk:
 - Druk op **OK** als u geen instellingen wilt wijzigen.
 - Druk op ▲ of ▼ om het effect handmatig aan te passen.
Druk op **OK** als u klaar bent.
- 6 Druk op ▲ of ▼ om het aantal kopieën te verhogen of te verlagen.
- 7 Ga op een van de volgende manieren te werk:
 - Druk op **OK** en wijzig de afdrukinstellingen. (Zie pagina 114.)
 - Als u geen instellingen wilt wijzigen, drukt u op **Kleur Start** om af te drukken.

Verbeter Landschap

Verbeter Landschap is met name bedoeld om foto's van landschappen aan te passen. Hiermee worden groene en blauwe vlakken in de foto opgelicht, zodat het landschap scherper en levendiger wordt.

- 1 Controleer of u de geheugenkaart of het USB-flashstation in de juiste sleuf heeft geplaatst.
Druk op  (**Photo Capture**).
- 2 Druk op ▲ of ▼ om *Foto-effecten* te kiezen.
Druk op **OK**.
- 3 Druk op ◀ of ▶ om uw foto te selecteren.
Druk op **OK**.
- 4 Druk op ▲ of ▼ om *Verbeter Landschap* te kiezen.
Druk op **OK**.
- 5 Ga op een van de volgende manieren te werk:
 - Druk op **OK** als u geen instellingen wilt wijzigen.
 - Druk op ▲ of ▼ om het effect handmatig aan te passen.
Druk op **OK** als u klaar bent.
- 6 Druk op ▲ of ▼ om het aantal kopieën te verhogen of te verlagen.
- 7 Ga op een van de volgende manieren te werk:
 - Druk op **OK** en wijzig de afdrukinstellingen. (Zie pagina 114.)
 - Als u geen instellingen wilt wijzigen, drukt u op **Kleur Start** om af te drukken.

Rode ogen verwijderen

Hiermee worden ogen in uw foto's automatisch gedetecteerd en worden rode ogen verwijderd.



Opmerking

In sommige gevallen worden rode ogen mogelijk niet verwijderd.

- Als het gezicht te klein is binnen de afbeelding.
- Als het gezicht te ver naar boven, naar beneden, naar links of naar rechts is gedraaid.

- 1 Zorg ervoor dat er een geheugenkaart of een USB-flashstation in de juiste sleuf is geplaatst.
Druk op  (**Photo Capture**).
- 2 Druk op ▲ of ▼ om *Foto-effecten* te kiezen.
Druk op **OK**.
- 3 Druk op ◀ of ▶ om uw foto te selecteren.
Druk op **OK**.
- 4 Druk op ▲ of ▼ om *Rood-oog Verw.* te kiezen.
Druk op **OK**.
 - Wanneer *Rood-oog Verw.* is geslaagd, wordt de foto met het toegepaste effect weergegeven. Het aangepaste gedeelte wordt in een rood kader weergegeven.
 - Wanneer *Rood-oog Verw.* niet is geslaagd, wordt *Waarnemen onmogelijk* weergegeven.
Druk op **OK** om terug te keren naar het vorige niveau.



Opmerking

Druk op # om opnieuw te proberen *Rood-oog Verw.* uit te voeren.

- 5 Druk op **OK** en ▲ of ▼ om het aantal kopieën te verhogen of te verlagen.
- 6 Ga op een van de volgende manieren te werk:
 - Druk op **OK** en wijzig de afdrুকinstellingen. (Zie pagina 114.)
 - Als u geen instellingen wilt wijzigen, drukt u op **Kleur Start** om af te drukken.

Monochroom

U kunt een foto omzetten in een zwart-witfoto.

- 1 Zorg ervoor dat er een geheugenkaart of een USB-flashstation in de juiste sleuf is geplaatst.
Druk op  (**Photo Capture**).
- 2 Druk op ▲ of ▼ om *Foto-effecten* te kiezen.
Druk op **OK**.
- 3 Druk op ◀ of ▶ om uw foto te selecteren.
Druk op **OK**.
- 4 Druk op ▲ of ▼ om *Monochroom* te kiezen.
Druk op **OK**.
- 5 Druk op **OK** en ▲ of ▼ om het aantal kopieën te verhogen of te verlagen.
- 6 Ga op een van de volgende manieren te werk:
 - Druk op **OK** en wijzig de afdrুকinstellingen. (Zie pagina 114.)
 - Als u geen instellingen wilt wijzigen, drukt u op **Kleur Start** om af te drukken.

Sepia

U kunt de kleur van een foto converteren naar sepia.

- 1 Zorg ervoor dat er een geheugenkaart of een USB-flashstation in de juiste sleuf is geplaatst.
Druk op  (**Photo Capture**).
- 2 Druk op ▲ of ▼ om *Foto-effecten* te kiezen.
Druk op **OK**.
- 3 Druk op ◀ of ▶ om uw foto te selecteren.
Druk op **OK**.
- 4 Druk op ▲ of ▼ om *Sepia* te kiezen.
Druk op **OK**.
- 5 Druk op **OK** en ▲ of ▼ om het aantal kopieën te verhogen of te verlagen.
- 6 Ga op een van de volgende manieren te werk:
 - Druk op **OK** en wijzig de afdrুকinstellingen. (Zie pagina 114.)
 - Als u geen instellingen wilt wijzigen, drukt u op **Kleur Start** om af te drukken.

Zoeken op datum

U kunt foto's zoeken op basis van de datum.

- 1 Zorg ervoor dat er een geheugenkaart of een USB-flashstation in de juiste sleuf is geplaatst.
Druk op  (**Photo Capture**).
- 2 Druk op ▲ of ▼ om Zoek op datum te kiezen.
Druk op **OK**.
- 3 Druk op ▲ of ▼ om op te geven vanaf welke datum u wilt zoeken.
Druk op **OK**.
- 4 Druk op ◀ of ▶ om uw foto te selecteren.



Opmerking

U kunt foto's met een andere datum weergeven door herhaaldelijk op ◀ of ▶ te drukken. Druk op ◀ om een oudere foto weer te geven en op ▶ om een meer recente foto weer te geven.

- 5 Druk op ▲ of ▼ om het aantal kopieën te verhogen of te verlagen.
- 6 Herhaal stap 4 en stap 5 totdat u alle foto's heeft geselecteerd.
- 7 Nadat u alle foto's heeft geselecteerd, gaat u op één van de volgende manieren te werk:
 - Druk op **OK** en wijzig de afdrukinstellingen. (Zie pagina 114.)
 - Als u geen instellingen wilt wijzigen, drukt u op **Kleur Start** om af te drukken.

Alle foto's afdrukken

U kunt alle foto's op uw geheugenkaart of USB-flashstation afdrukken.

- 1 Zorg ervoor dat er een geheugenkaart of een USB-flashstation in de juiste sleuf is geplaatst.
Druk op  (**Photo Capture**).
- 2 Druk op ▲ of ▼ om Alle fotos afdr. te kiezen.
Druk op **OK**.
- 3 Gebruik de kiestoetsen om het gewenste aantal kopieën in te voeren.
- 4 Ga op een van de volgende manieren te werk:
 - Wijzig de afdrukinstellingen. (Zie pagina 114.)
 - Als u geen instellingen wilt wijzigen, drukt u op **Kleur Start** om af te drukken.

Slideshow

Met Slideshow (diavoorstelling) kunt u al uw foto's op het LCD-scherm weergeven. U kunt ook een foto kiezen tijdens de bewerking.

- 1 Zorg ervoor dat er een geheugenkaart of een USB-flashstation in de juiste sleuf is geplaatst.
Druk op  (**Photo Capture**).
- 2 Druk op ▲ of ▼ om Slideshow te kiezen.
Druk op **OK**.
- 3 Druk op **Stop/Eindigen** om Slideshow af te sluiten.

Een foto afdrukken tijdens een slideshow

- 1 Zorg ervoor dat er een geheugenkaart of een USB-flashstation in de juiste sleuf is geplaatst.
Druk op  (**Photo Capture**).
- 2 Druk op ▲ of ▼ om Slideshow te kiezen.
Druk op **OK**.
- 3 Druk tijdens de uitvoering van Slideshow op **OK** om bij een bepaalde foto te stoppen.
- 4 Druk op ▲ of ▼ om het aantal kopieën te verhogen of te verlagen.
- 5 Ga op een van de volgende manieren te werk:
 - Druk op **OK** en wijzig de afdrukinstellingen. (Zie pagina 114.)
 - Als u geen instellingen wilt wijzigen, drukt u op **Kleur Start** om af te drukken.

Knippen (Trimming)

U kunt delen van een foto afknippen en het resterende beeld afdrukken.



Opmerking

Als een foto erg klein of onregelmatig van vorm is, kunt u deze mogelijk niet bijsnijden. Op het LCD-scherm wordt
Beeld te klein. of
Beeld te lang. weergegeven.

- 1 Zorg ervoor dat er een geheugenkaart of een USB-flashstation in de juiste sleuf is geplaatst.
Druk op  (**Photo Capture**).
- 2 Druk op ▲ of ▼ om Trimming te kiezen.
Druk op **OK**.
- 3 Druk op ◀ of ▶ om uw foto te selecteren.
Druk op **OK**.
- 4 Pas het rode kader rond de foto aan. Het gedeelte binnen het rode kader wordt afgedrukt.
 - Druk op * of # om het kader groter of kleiner te maken.
 - Druk op elke pijltoets om het kader te verplaatsen.
 - Druk op 0 om het kader te draaien.
 - Druk op **OK** als u klaar bent met het aanpassen van het kader.
- 5 Druk op ▲ of ▼ om het aantal kopieën te verhogen of te verlagen.
- 6 Ga op een van de volgende manieren te werk:
 - Druk op **OK** en wijzig de afdrukinstellingen. (Zie pagina 114.)
 - Als u geen instellingen wilt wijzigen, drukt u op **Kleur Start** om af te drukken.

Afdrukken in DPOF-formaat

DPOF betekent Digital Print Order Format.

Vooraanstaande producenten van digitale camera's (Canon Inc., Eastman Kodak Company, Fuji Photo Film Co. Ltd., Matsushita Electric Industrial Co. Ltd. en Sony Corporation) hebben deze standaard ontwikkeld om het afdrukken van beelden vanaf een digitale camera te vereenvoudigen.

Als uw digitale camera ondersteuning biedt voor afdrukken in DPOF-formaat, kunt u de beelden en het aantal exemplaren dat u wilt afdrukken, op het display van de digitale camera selecteren.

Als u een geheugenkaart met DPOF-gegevens in de machine plaatst, kunt de gekozen foto's eenvoudig afdrukken.

- 1 Zorg ervoor dat er een geheugenkaart in de juiste sleuf is geplaatst.
Druk op  (**Photo Capture**). U wordt gevraagd of u de DPOF-instelling wilt gebruiken.
- 2 Druk op **1** om **Ja** te kiezen.
- 3 Ga op een van de volgende manieren te werk:
 - Wijzig de afdrukinstellingen. (Zie pagina 114.)
 - Als u geen instellingen wilt wijzigen, drukt u op **Kleur Start** om af te drukken.



Opmerking

Als de afdrukvolgorde die op de camera is gemaakt, beschadigd is geraakt, kan een DPOF-bestandsfout optreden. U kunt dit probleem verhelpen door de afdrukvolgorde te verwijderen en opnieuw te maken met uw camera. Raadpleeg de ondersteuningswebsite van de camerafabrikant of de bijbehorende documentatie om na te gaan hoe u hiervoor te werk gaat.

PhotoCapture Center™-afdrukinstellingen

U kunt de afdrukinstellingen tijdelijk wijzigen.

De machine keert na 3 minuten terug naar de standaardinstelling, of als de tijd klokstand ervoor zorgt dat de machine terugkeert naar de faxmodus. (Zie *Tijd klokstand* op pagina 27.)



Opmerking

U kunt de afdrukinstellingen die u het vaakst gebruikt, opslaan door ze als standaard in te stellen. (Zie *Uw wijzigingen instellen als nieuwe standaardinstellingen* op pagina 118.)

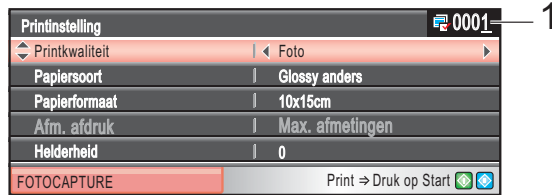

1 Aantal afdrucken

(Voor Foto's kijken, Zoek op datum, Slideshow)

Hier ziet u het totale aantal foto's dat wordt afgedrukt.

(Voor Alle foto's afdr., Foto's afdrucken, Foto-effecten, Trimming)

Hier ziet u het aantal exemplaren dat van iedere foto wordt afgedrukt.

(Voor afdrucken met DPOF) Dit wordt niet weergegeven.

Menuselecties	Opties	Subopties	Pagina
Printkwaliteit (Niet beschikbaar voor afdrucken met DPOF)	Normaal/Foto	—	115
Papiersoort	Normaal Papier/Inkjet papier/ Brother BP71/Glossy anders	—	115
Papierformaat	10x15cm/13x18cm/ A4/A3/Letter/Ledger	(Wanneer A4 of Letter is geselecteerd) 8x10cm/9x13cm/ 10x15cm/13x18cm/ 15x20cm/Max. afmetingen	115
Helderheid (Niet beschikbaar wanneer Foto-effecten is geselecteerd)	◀ 0 Donker ———— ———— ———— ———— Licht ▶	—	116
Contrast (Niet beschikbaar wanneer Foto-effecten is geselecteerd)	◀ 0 ———— ———— ———— ———— + ▶	—	116

Helderheid, contrast en kleur instellen

Helderheid

- 1 Druk op ▲ of ▼ om `Helderheid` te kiezen.
- 2 Druk op ◀ of ▶ om de afdruk donkerder of lichter te maken. Druk op **OK**.
- 3 Als u geen andere instellingen wilt wijzigen, drukt u op **Kleur Start** om af te drukken.

Contrast

U kunt de contrastinstelling wijzigen. Met meer contrast ziet een beeld er scherper en levendiger uit.

- 1 Druk op ▲ of ▼ om `Contrast` te kiezen.
- 2 Druk op ◀ of ▶ om het contrast te wijzigen. Druk op **OK**.
- 3 Als u geen andere instellingen wilt wijzigen, drukt u op **Kleur Start** om af te drukken.

Kleurverbetering

U kunt de functie voor kleurverbetering inschakelen om afdrukken levendiger te maken. Het afdrukken zal dan langer duren.

- 1 Druk op ▲ of ▼ om `Kleur aanp.` te kiezen. Druk op **OK**.
- 2 Ga op een van de volgende manieren te werk:
 - Als u de witbalans, scherpte of kleurdichtheid wilt aanpassen, drukt u op ◀ of ▶ om `Aan` te selecteren, en gaat u vervolgens naar stap 3.
 - Als u niets wilt aanpassen, drukt u op ◀ of ▶ om `Uit` te selecteren. Druk op **OK** en ga vervolgens naar stap 6.

- 3 Druk op ▲ of ▼ om `Wit Balans`, `Scherpte` of `Kleurdensiteit` te kiezen.
- 4 Druk op ◀ of ▶ om de mate van de instelling aan te passen. Druk op **OK**.
- 5 Ga op een van de volgende manieren te werk:
 - Als u meer instellingen voor kleurverbetering wilt aanpassen, drukt u op ▲ of ▼ om een andere optie te selecteren.
 - Als u andere instellingen wilt wijzigen, drukt u op ▲ of ▼ om `Stop wijziging` te kiezen en drukt u vervolgens op **OK**.
- 6 Als u geen andere instellingen wilt wijzigen, drukt u op **Kleur Start** om af te drukken.



Opmerking

• Witbalans

Met deze instelling bepaalt u de tint van de witte vlakken in een beeld. Het licht, de instellingen van de camera en andere zaken bepalen de tint wit. De witte vlakken van een foto kunnen er een beetje roze of geelachtig uitzien, of naar een andere kleur neigen. Met deze instelling kunt u dat effect corrigeren en de witte vlakken weer zuiver wit maken.

• Scherpte

Met deze instelling wordt het detail van een beeld verbeterd, zoals bij het scherpstellen van een camera. Als het beeld niet goed scherp is en u de fijne details van het beeld niet kunt zien, kunt u de scherpte aanpassen.

• Kleurdichtheid

Met deze instelling kunt u de totale hoeveelheid kleur in het beeld bijstellen. U kunt de hoeveelheid kleur in een beeld verhogen of verlagen om een vaag of vaal beeld te verbeteren.

Bijsnijden (crop)

Wanneer uw foto te lang of te breed is voor de ruimte die u heeft geselecteerd, wordt er automatisch een gedeelte van de afbeelding afgesneden.

De fabrieksinstelling is **Aan**. Als u ook de optie **Zonder rand** gebruikt, stelt u **Zonder rand** in op **Uit**. (Zie *Afdrukken zonder rand* op pagina 117.)

- 1 Druk op ▲ of ▼ om **Bijsnijd (crop)** te kiezen.
- 2 Druk op ◀ of ▶ om **Uit** (of **Aan**) te kiezen.
Druk op **OK**.
- 3 Als u geen andere instellingen wilt wijzigen, drukt u op **Kleur Start** om af te drukken.

Bijsnijd (crop) : Aan

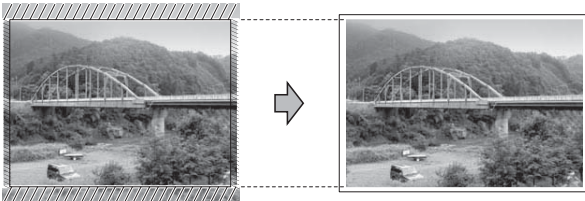

Bijsnijd (crop) : Uit

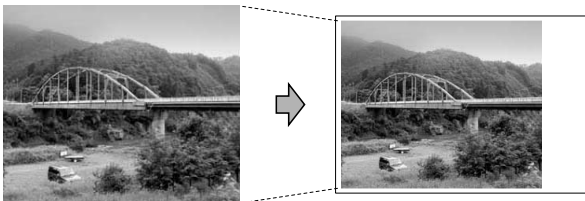

Afdrukken zonder rand

Met deze optie wordt het afdrukgebied uitgebreid naar de randen van het papier. Het afdrukken zal iets langer duren.

- 1 Druk op ▲ of ▼ om **Zonder rand** te kiezen.
- 2 Druk op ◀ of ▶ om **Uit** (of **Aan**) te kiezen.
Druk op **OK**.
- 3 Als u geen andere instellingen wilt wijzigen, drukt u op **Kleur Start** om af te drukken.

Datum afdrukken

U kunt de datum afdrukken die al in de fotogegevens is opgenomen. De datum wordt in de rechterbenedenhoek afgedrukt. Als de datum niet in de gegevens is opgenomen, kunt u deze functie niet gebruiken.

- 1 Druk op ▲ of ▼ om **Datum afdr.** te kiezen.
- 2 Druk op ◀ of ▶ om **Aan** (of **Uit**) te kiezen.
Druk op **OK**.
- 3 Als u geen andere instellingen wilt wijzigen, drukt u op **Kleur Start** om af te drukken.



Opmerking

De DPOF-instelling op uw camera moet zijn uitgeschakeld om de datum af te drukken.

Uw wijzigingen instellen als nieuwe standaardinstellingen

U kunt de afdrukinstellingen die u het vaakst gebruikt, opslaan door deze als standaardinstellingen in te stellen. Deze instellingen blijven van kracht totdat u ze weer wijzigt.

- 1 Druk op ▲ of ▼ om uw nieuwe instelling te selecteren.
Druk op **OK**.
Herhaal deze stap voor iedere instelling die u wilt wijzigen.
- 2 Druk nadat u de laatste instelling heeft gewijzigd op ▲ of ▼ om Nieuwe standaard te kiezen.
Druk op **OK**.
- 3 Druk op 1 om Ja te kiezen.
- 4 Druk op **Stop/Eindigen**.

Alle instellingen terugzetten naar de fabrieksinstellingen

U kunt alle door u gewijzigde instellingen terugzetten naar de fabrieksinstellingen. Deze instellingen blijven van kracht totdat u ze weer wijzigt.

- 1 Druk op ▲ of ▼ om Fabrieksinstell. te kiezen.
Druk op **OK**.
- 2 Druk op 1 om Ja te kiezen.
- 3 Druk op **Stop/Eindigen**.

Scannen naar geheugenkaarten of USB-flashstations

De scanmodus activeren

Als u wilt scannen naar een geheugenkaart of een USB-flashstation, drukt u op  (**Scan**).

Op het LCD-scherm wordt het volgende weergegeven:



Druk op ▲ of ▼ om naar media te kiezen.

Druk op **OK**.

Als u niet bent aangesloten op uw computer, verschijnt alleen de optie 'naar media' op het LCD-scherm.

(Zie *Scannen voor Windows*[®] of *Macintosh* in de softwarehandleiding op de cd-rom voor informatie over de andere menuopties.)

Scannen naar een geheugenkaart of een USB-flashstation

U kunt monochrome documenten en documenten in kleur naar een geheugenkaart of een USB-flashstation scannen.

Monochrome documenten worden opgeslagen in de bestandsformaten PDF (*.PDF) of TIFF (*.TIF). Documenten in kleur kunnen in de bestandsformaten PDF (*.PDF) of JPEG (*.JPG) worden opgeslagen. De fabrieksinstelling is 150 dpi 16k1 en het standaardbestandsformaat is PDF.

Bestandsnamen worden automatisch gemaakt op basis van de huidige datum. (Zie de installatiehandleiding voor details.) Zo krijgt het vijfde beeld dat u op 1 juli 2009 scant, de naam 01070905.PDF. U kunt de kleur en de kwaliteit wijzigen.

Kwaliteit	Bestandsformaat dat u kunt selecteren
150 dpi 16k1	JPEG / PDF
300 dpi 16k1	JPEG / PDF
600 dpi 16k1	JPEG / PDF
200x100 dpi Z&W	TIFF / PDF
200 dpi Z&W	TIFF / PDF

- Plaats een CompactFlash[®], Memory Stick[™], Memory Stick PRO[™], SD, SDHC, xD-Picture Card[™] of USB-flashstation in de machine.

VOORZICHTIG

Verwijder de geheugenkaart NIET als **Photo Capture** knippert. Doet u dat wel, dan kunnen de kaart of de gegevens erop beschadigd raken.

- Laad uw document.
- Druk op  (**Scan**).

- Druk op **▲** of **▼** om naar media te kiezen.
Druk op **OK**.
- Ga op een van de volgende manieren te werk:
 - Als u de kwaliteit wilt wijzigen, drukt u op **▲** of **▼** om **Kwaliteit** te kiezen.
Ga naar stap **6**.
 - Druk op **Mono Start** of **Kleur Start** om te beginnen met scannen zonder nog meer instellingen te wijzigen.



Opmerking

(Alleen MFC-6490CW)

Als u gebruikmaakt van de glasplaat van de machine, kunt u het scanformaat van de glasplaat wijzigen.

Druk op **▲** of **▼** om **Scanformaat glas** te kiezen, en op **◀** of **▶** om **A4, A3, Letter, Legal** of **Ledger** te kiezen.

- Druk op **◀** of **▶** om 150 dpi 16k1, 300 dpi 16k1, 600 dpi 16k1, 200x100 dpi Z&W of 200 dpi Z&W te kiezen.
Druk op **OK**.
- Ga op een van de volgende manieren te werk:
 - Ga naar stap **8** als u het bestandstype wilt wijzigen.
 - Druk op **Mono Start** of **Kleur Start** om te beginnen met scannen zonder nog meer instellingen te wijzigen.
- Druk op **▲** of **▼** om **Bestandstype** te kiezen. Druk op **◀** of **▶** om **JPEG, PDF** of **TIFF** te kiezen.
Druk op **OK**.



Opmerking

- Als u kleur kiest bij de instelling voor de resolutie, kunt u niet **TIFF** kiezen.
- Als u monochroom kiest bij de instelling voor de resolutie, kunt u niet **JPEG** kiezen.

9 Ga op een van de volgende manieren te werk:

- Ga naar stap 10 als u de bestandsnaam wilt wijzigen.
- Druk op **Mono Start** of **Kleur Start** om te beginnen met scannen zonder nog meer instellingen te wijzigen.

10 De bestandsnaam wordt automatisch ingesteld, maar u kunt een andere naam invoeren met behulp van de kiestoetsen. Druk op ▲ of ▼ om *Bestandsnaam* te kiezen. Voer de nieuwe naam in. (Zie *Tekst invoeren* op pagina 201.) U kunt alleen de eerste zes tekens wijzigen. Druk op **OK**.



Opmerking

Druk op **Wis/terug** om de huidige naam te verwijderen.

11 Druk op **Mono Start** of **Kleur Start**.

Scanformaat glas (alleen MFC-6490CW)

Als u een document van Letter-, Legal-, Ledger- of A3-formaat wilt scannen, moet u de instelling van *Scanformaat glas* wijzigen. De standaardinstelling is A4.

- 1 Druk op  (**Scan**).
- 2 Druk op ▲ of ▼ om naar *media* te kiezen. Druk op **OK**.
- 3 Druk op ▲ of ▼ om *Scanformaat glas* te kiezen.
- 4 Druk op ◀ of ▶ om A4, A3, Letter, Legal of Ledger te kiezen.



Opmerking

- U kunt de instelling die u het meest gebruikt, opslaan door deze als standaard in te stellen. (Zie *Uw wijzigingen instellen als nieuwe standaardinstellingen* op pagina 118.)
- Deze instelling is alleen beschikbaar voor het scannen van documenten via de glasplaat.

De bestandsnaam wijzigen

U kunt de bestandsnaam wijzigen.

- 1 Druk op  (**Scan**).
- 2 Druk op ▲ of ▼ om naar *media* te kiezen. Druk op **OK**.
- 3 Druk op ▲ of ▼ om *Bestandsnaam* te kiezen.
- 4 Voer de nieuwe naam in met de kiestoetsen. U kunt alleen de eerste zes tekens wijzigen. (Zie *Tekst invoeren* op pagina 201.)

Een nieuwe standaardinstelling opgeven

U kunt uw eigen standaardinstelling opgeven.

- 1 Druk op  (**Scan**).
- 2 Druk op ▲ of ▼ om naar media te kiezen.
Druk op **OK**.
- 3 Druk op ▲ of ▼ om Nieuwe standaard te kiezen.
Druk op **OK** en 1 om Ja te kiezen.
- 4 Druk op **Stop/Eindigen**.

Fabrieksinstellingen herstellen

U kunt de fabrieksinstellingen van de machine herstellen.

- 1 Druk op  (**Scan**).
- 2 Druk op ▲ of ▼ om naar media te kiezen.
Druk op **OK**.
- 3 Druk op ▲ of ▼ om Fabrieksinstell. te kiezen.
Druk op **OK** en 1 om Ja te kiezen.
- 4 Druk op **Stop/Eindigen**.

Uitleg bij de foutmeldingen

Als u eenmaal vertrouwd bent met de verschillende soorten fouten die kunnen optreden wanneer u met PhotoCapture Center™ werkt, kunt u problemen gemakkelijk identificeren en verhelpen.

- **Hub is Onbruikbaar.**
Deze melding wordt weergegeven als een hub of een USB-flashstation met een hub in de USB Direct-interface is geplaatst.
- **Media fout**
Deze melding verschijnt als u een geheugenkaart plaatst die defect of niet geformatteerd is, of als er iets niet in orde is met de mediasleuf. Verwijder de geheugenkaart om deze foutmelding te wissen.
- **Geen bestand**
Deze melding wordt weergegeven als u probeert toegang te verkrijgen tot een geheugenkaart of USB-flashstation zonder JPG-bestanden.
- **Geheugen vol**
Deze melding verschijnt als u werkt met beelden die te groot zijn voor het geheugen van de machine. Bovendien verschijnt deze melding als er op de geheugenkaart of het USB-flashstation waarvan u gebruikmaakt, onvoldoende ruimte beschikbaar is voor het gescande document.
- **Media is vol.**
Deze melding verschijnt als u probeert meer dan 999 bestanden op te slaan op een geheugenkaart of een USB-flashstation.
- **Onbruikb. app.**
Deze melding verschijnt als er een USB-apparaat of USB-flashstation dat niet wordt ondersteund, is aangesloten op de USB Direct-interface. Ga naar <http://solutions.brother.com> voor meer informatie. De melding verschijnt ook als u een defect apparaat op de USB Direct-interface aansluit.

Foto's direct afdrukken vanaf een PictBridge-camera



Uw Brother-machine ondersteunt de PictBridge-standaard. Dit betekent dat u hem kunt aansluiten op iedere camera die compatibel is met PictBridge en rechtstreeks vanaf die camera kunt afdrukken.

U kunt foto's ook afdrukken vanaf een camera zonder PictBridge, mits deze compatibel is met de standaard USB Mass Storage (USB-massaopslag). (Zie *Foto's direct afdrukken vanaf een digitale camera (zonder PictBridge)* op pagina 124.)

Vereisten voor PictBridge

Houd onderstaande punten in gedachten om fouten te vermijden:

- De machine en de digitale camera moeten worden aangesloten met behulp van een geschikte USB-kabel.
- De extensie van het beeldbestand moet .JPG zijn (andere extensies voor beeldbestanden, zoals .JPEG, .TIF, .GIF etc., worden niet herkend).
- Bewerkingen met PhotoCapture Center™ zijn niet beschikbaar tijdens het gebruik van de PictBridge-functie.

Uw digitale camera instellen

Controleer of uw camera zich in PictBridge-modus bevindt. De volgende PictBridge-instellingen zijn mogelijk beschikbaar via het LCD-scherm van uw PictBridge-compatibele camera.

Afhankelijk van uw camera zijn bepaalde instellingen wellicht niet beschikbaar.

Menuselecties Camera	Opties
Papierformaat	Ledger, A3, Letter, A4, 10×15cm, Printer Instellingen (Standaardinstelling) ²
Papiersort	Normaal papier, Glanzend papier, Inkjetpapier, Printer Instellingen (Standaardinstelling) ²
Layout	Zonder marges: Aan, Zonder marges: Uit, Printer Instellingen (Standaardinstelling) ²
DPOF-instelling ¹	-
Afdrukkwaliteit	Normaal, Fijn, Printer Instellingen (Standaardinstelling) ²
Kleurverbetering	Aan, Uit, Printer Instellingen (Standaardinstelling) ²
Datum afdrukken	Aan, Uit, Printer Instellingen (Standaardinstelling) ²

¹ Zie *Afdrukken in DPOF-formaat* op pagina 124 voor meer informatie.

² Als uw camera is ingesteld op gebruik van de Printer Instellingen (Standaardinstelling), drukt de machine de foto af met de volgende instellingen:

Instellingen	Opties
Papierformaat	10×15cm
Papiersort	Glanzend papier
Layout	Zonder marges: Aan
Afdrukkwaliteit	Fijn
Kleurverbetering	Uit
Datum afdrucken	Uit

- Deze instellingen worden ook gebruikt als er geen menuopties beschikbaar zijn op uw camera.
- De naam en de beschikbaarheid van elke instelling zijn afhankelijk van de specificatie van de camera.

Raadpleeg de documentatie meegeleverd bij uw camera voor uitgebreidere informatie over het wijzigen van de PictBridge-instellingen.

Foto's afdrucken



Opmerking

Verwijder geheugenkaarten of een USB-flashstation uit de machine voordat u een digitale camera aansluit.

- 1 Zorg dat uw camera uitstaat. Sluit uw camera aan op de USB Direct-interface (1) op de machine door middel van de USB-kabel.

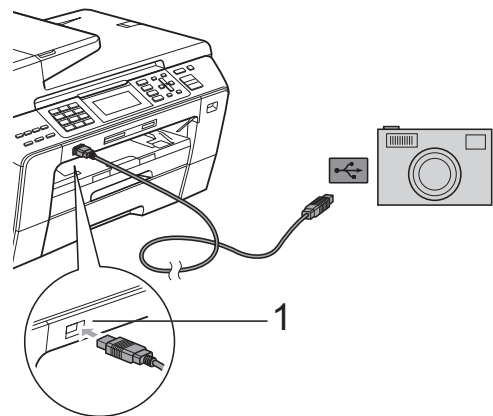

1 USB Direct-interface

- 2 Zet de camera aan. Wanneer de machine de camera heeft herkend, wordt *Camera Aangesl.* weergegeven op het LCD-scherm.
- 3 Kies de foto die u wilt afdrucken volgens de aanwijzingen van uw camera. Wanneer de machine begint met het afdrucken van een foto, wordt op het LCD-scherm *Printen* weergegeven.



VOORZICHTIG

Om beschadiging van de machine te voorkomen dient u geen ander apparaat dan een digitale camera of USB-flashstation op de USB Direct-interface aan te sluiten.

Afdrukken in DPOF-formaat

DPOF betekent Digital Print Order Format.

Vooraanstaande producenten van digitale camera's (Canon Inc., Eastman Kodak Company, Fuji Photo Film Co. Ltd., Matsushita Electric Industrial Co. Ltd. en Sony Corporation) hebben deze standaard ontwikkeld om het afdrukken van beelden vanaf een digitale camera te vereenvoudigen.

Als uw digitale camera ondersteuning biedt voor afdrukken in DPOF-formaat, kunt u de beelden en het aantal exemplaren dat u wilt afdrukken, op het display van de digitale camera selecteren.



Opmerking

Als de afdrukvolgorde die op de camera is gemaakt, beschadigd is geraakt, kan een DPOF-bestandsfout optreden. U kunt dit probleem verhelpen door de afdrukvolgorde te verwijderen en opnieuw te maken met uw camera. Raadpleeg de ondersteuningswebsite van de camerafabrikant of de bijbehorende documentatie om na te gaan hoe u hiervoor te werk gaat.

Foto's direct afdrukken vanaf een digitale camera (zonder PictBridge)

Als uw camera ondersteuning biedt voor de standaard USB Mass Storage (USB-massaopslag), kunt u uw camera verbinden in de opslagmodus. Vervolgens kunt u foto's vanaf uw camera afdrukken.

(Zie *Foto's direct afdrukken vanaf een PictBridge-camera* op pagina 122 als u foto's wilt afdrukken in de PictBridge-modus.)



Opmerking

Namen, beschikbaarheid en werking verschillen per digitale camera. Raadpleeg de documentatie bij uw camera voor uitgebreide informatie, bijvoorbeeld over het omschakelen van de PictBridge-modus naar de modus voor USB-massaopslag.

Foto's afdrukken

Opmerking

Verwijder geheugenkaarten of een USB-flashstation uit de machine voordat u een digitale camera aansluit.

- 1 Zorg dat uw camera uitstaat. Sluit uw camera aan op de USB Direct-interface (1) op de machine door middel van de USB-kabel.

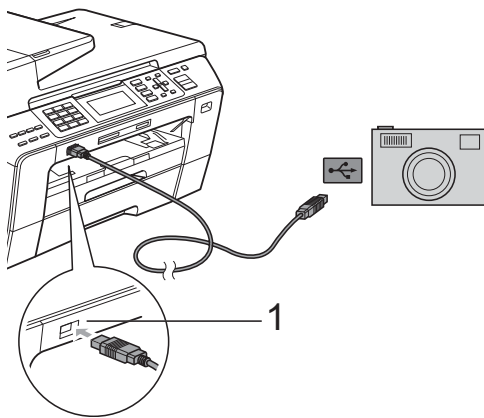

1 USB Direct-interface

- 2 Zet de camera aan.
- 3 Volg de stappen in *Beelden afdrukken* op pagina 105.

VOORZICHTIG

Om beschadiging van de machine te voorkomen dient u geen ander apparaat dan een digitale camera of USB-flashstation op de USB Direct-interface aan te sluiten.

Uitleg bij de foutmeldingen

Als u eenmaal vertrouwd bent met de verschillende soorten fouten die kunnen optreden wanneer u vanaf een camera afdruckt, kunt u problemen gemakkelijk identificeren en verhelpen.

■ Geheugen vol

Deze melding verschijnt als u werkt met beelden die te groot zijn voor het geheugen van de machine.

■ Onbruikb. app.

Deze melding wordt weergegeven als u een camera aansluit die niet compatibel is met de standaard USB Mass Storage (USB-massaopslag). De melding verschijnt ook als u een defect apparaat op de USB Direct-interface aansluit.

(Zie *Foutmeldingen* op pagina 149 voor meer gedetailleerde oplossingen.)



Software

Software- en netwerkfuncties

128

14

Software- en netwerkfuncties

De cd-rom bevat de softwarehandleiding en de netwerkhandleiding voor de functies die beschikbaar zijn bij aansluiting op een computer (bijvoorbeeld printen en scannen). Deze handleidingen bevatten eenvoudig te gebruiken koppelingen, die u rechtstreeks naar een bepaalde sectie leiden als u erop klikt.

U kunt informatie vinden over de volgende functies:

- Afdrukken
- Scannen
- ControlCenter3 (voor Windows®)
- ControlCenter2 (voor Macintosh)
- Remote Setup
- Faxen vanaf de computer
- PhotoCapture Center™
- Afdrukken via het netwerk
- Netwerkscannen
- Bekabeld en draadloos netwerk

De HTML-gebruikershandleiding lezen

Hier wordt in het kort beschreven hoe u de HTML-gebruikershandleiding gebruikt.

Voor Windows®



Opmerking

Zie *Documentatie bekijken* op pagina 3 als u de software niet heeft geïnstalleerd.

- 1 Klik op het menu **start**, wijs vanuit de programmagroep **Brother, MFC-XXXX** aan (waarbij XXXX uw modelnummer is) en klik vervolgens op **Gebruikershandleiding in HTML-formaat**.
- 2 Klik op **SOFTWAREHANDLEIDING** (of **NETWERKHANDLEIDING**) in het menu.



- 3 Klik op de titel die u wilt bekijken in de lijst links van het venster.



Voor Macintosh

- 1 Zorg dat uw Macintosh aanstaat. Plaats de Brother-cd-rom in het cd-rom-station.
- 2 Dubbelklik op het pictogram **Documentation**.
- 3 Dubbelklik op uw taalmap, en dubbelklik vervolgens op top.html.
- 4 Klik op **SOFTWAREHANDLEIDING** (of **NETWERKHANDLEIDING**) in het menu en klik vervolgens op de titel van het onderwerp dat u zou willen lezen in de lijst aan de linkerkant.

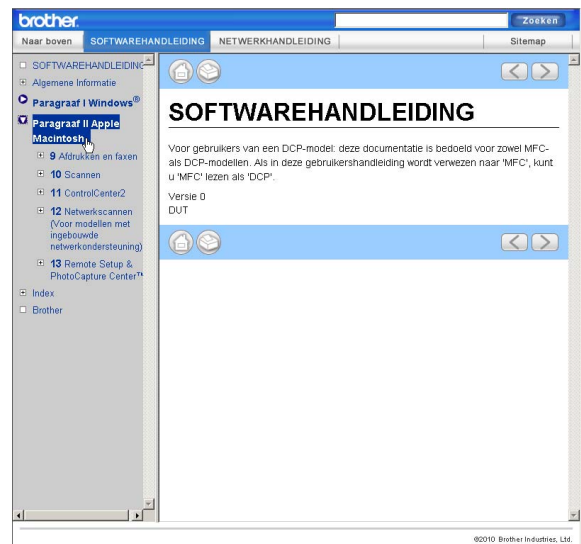



Appendices

Veiligheid en wetgeving	130
Problemen oplossen en routineonderhoud	140
Menu en functies	175
Specificaties	202
Verklarende woordenlijst	217

A

Veiligheid en wetgeving

Een geschikte plaats kiezen

Zet de machine op een plat, stabiel oppervlak, bijvoorbeeld een bureau. Kies een trillingvrije plaats. Plaats de machine in de buurt van een telefoonaansluiting en een standaard geaard stopcontact. Kies een plaats waar de temperatuur tussen de 10° C en 35° C blijft.



WAARSCHUWING

Plaats de machine NIET in de buurt van verwarmingstoestellen, airconditioners, koelkasten, medische apparatuur, chemicaliën of water.

Sluit de machine NIET aan op een stopcontact dat op dezelfde stroomkring zit als grote apparaten of andere apparatuur die de stroomtoevoer kan verstoren.



VOORZICHTIG

- Zet uw machine niet op een plaats waar veel mensen heen en weer lopen.
- Plaats de machine niet op een tapijt.
- Zorg dat de machine NIET wordt blootgesteld aan direct zonlicht, overmatige warmte, vocht of stof.
- Sluit de machine NIET aan op een stopcontact dat is voorzien van een wandschakelaar of een automatische timer.
- Bij een stroomonderbreking kunnen de gegevens in het geheugen van de machine verloren gaan.
- Vermijd bronnen die stringen kunnen veroorzaken, zoals andere draadloze telefoonsystemen of luidsprekers.
- Kantel de machine NIET en plaats deze niet op een schuin oppervlak. Hierdoor kan inkt lekken en het binnenwerk van de machine beschadigd raken.

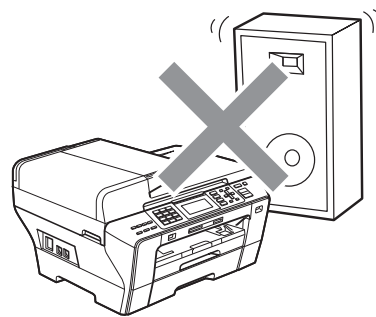
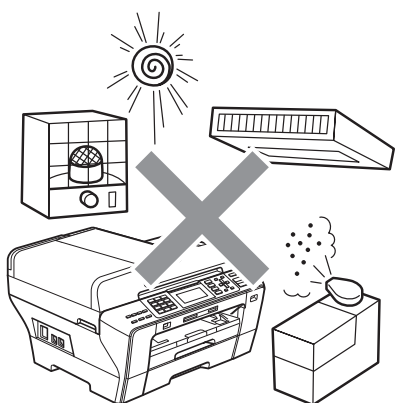

Veilig gebruik van de machine

Bewaar deze voorschriften a.u.b., zodat u ze later kunt naslaan. Lees ze altijd voordat u onderhoud wilt verrichten.

Opmerking

Als er zich faxen in het geheugen van de machine bevinden, moet u deze afdrukken of opslaan voordat u de stekker van de machine voor een langere periode dan 24 uur uit het stopcontact haalt. (Zie *Een fax afdrukken vanuit het geheugen* op pagina 56 als u de faxen in het geheugen wilt afdrukken. Zie *Faxen naar een andere faxmachine versturen* op pagina 155 of *Faxen overbrengen naar uw pc* op pagina 156 als u de faxen in het geheugen wilt opslaan.)



WAARSCHUWING



Binnen in de machine bevinden zich hoogspanningselektroden. Controleer voordat u de binnenkant van de machine reinigt of u het telefoonsnoer eerst heeft ontkoppeld en daarna het voedingssnoer uit het stopcontact heeft verwijderd. Zo kunt u een elektrische schok voorkomen.

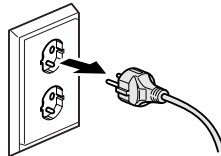

Raak de stekker **NOOIT** met natte handen aan. U kunt dan namelijk een elektrische schok krijgen.

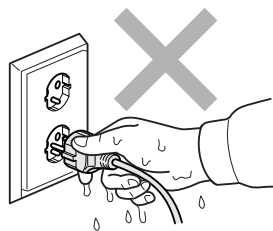

Trek **NIET** in het midden aan het stroomsnoer. U kunt dan namelijk een elektrische schok krijgen.



Plaats uw handen NIET op de rand van de machine onder het documentdeksel of onder het scannerdeksel. Hierdoor kunt u verwondingen oplopen.

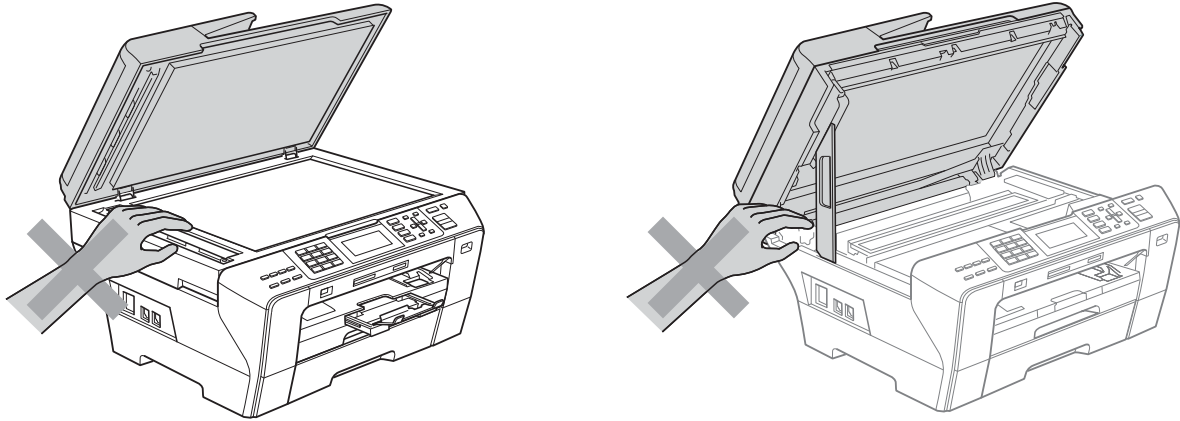

Plaats uw vingers NIET aan de voorzijde van de machine onder het scannerdeksel. Hierdoor kunt u verwondingen oplopen.

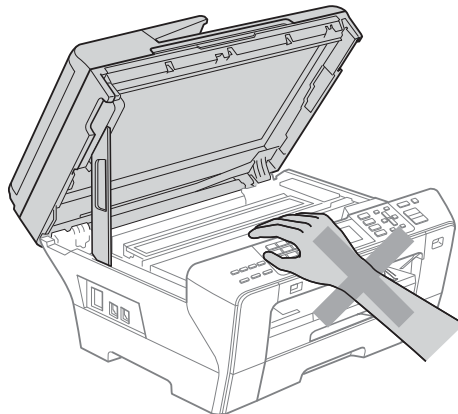

Plaats uw handen NOOIT op de rand van de papierlade onder het deksel van de lade. Hierdoor kunt u verwondingen oplopen.

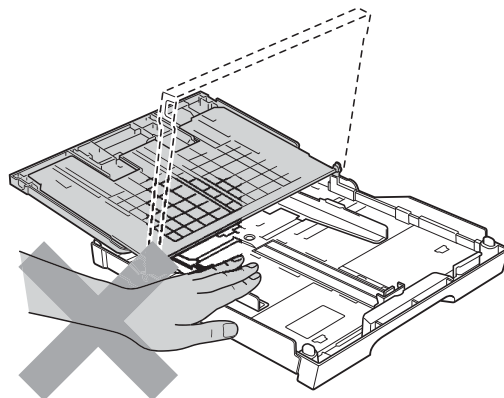



Raak de grijze zone in de onderstaande afbeelding NIET aan. Hierdoor kunt u verwondingen oplopen.

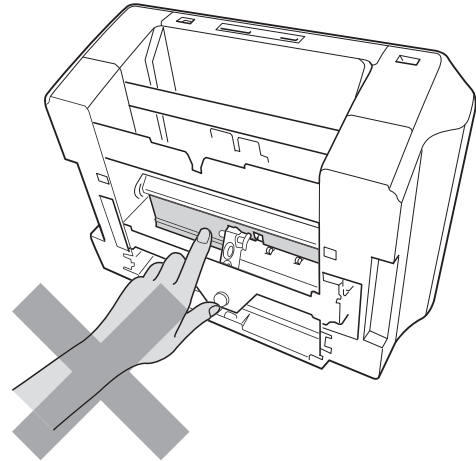
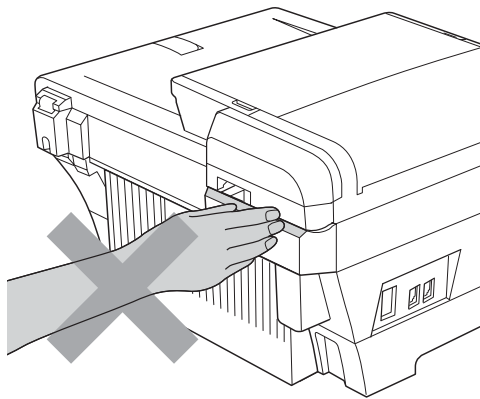

Wanneer u de machine verplaatst moet u deze van de basis optillen, door een hand aan iedere kant van het toestel te plaatsen (zie afbeelding). Draag de machine **NOOIT** door het scannerdeksel of klep ter verwijdering van vastgelopen papier vast te houden.

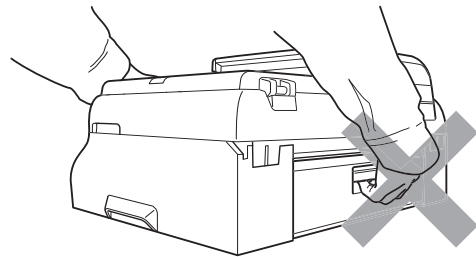
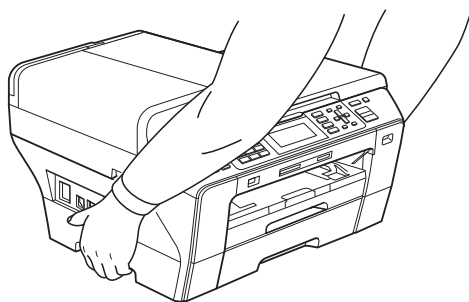

Gebruik **GEEN** ontvlambare stoffen, spray, vloeibare reinigingsmiddelen of aerosols om de binnenkant of de buitenkant van de machine schoon te maken. Dit kan brand veroorzaken of u kunt hierdoor een elektrische schok krijgen.





Als de machine verhit raakt, rook afgeeft of een sterke geur verspreidt, onmiddellijk de stekker van de machine uit het stopcontact halen. Neem contact op met uw Brother-dealer of met de klantenservice van Brother.



Als er metalen voorwerpen, water of andere vloeistoffen in de machine terechtkomen, onmiddellijk de stekker van de machine uit het stopcontact halen. Neem contact op met uw Brother-dealer of met de klantenservice van Brother.



Ga bij het installeren of wijzigen van telefoonlijnen voorzichtig te werk. Raak niet-geïsoleerde telefoondraden of aansluitingen nooit aan, tenzij de telefoonlijn uit het stopcontact is getrokken. Installeer telefoonbedrading nooit tijdens onweer. Installeer een stopcontact voor een telefoon nooit op een vochtige plaats.



Installeer dit product in de nabijheid van een goed bereikbaar stopcontact. In geval van nood moet u de stekker uit het stopcontact halen om de stroom volledig uit te schakelen.



Dit apparaat moet worden aangesloten op een wisselstroombron met een spanningsbereik zoals op het etiket staat aangegeven. Sluit het apparaat NIET aan op een gelijkstroombron of op een gelijkstroom-wisselstroomomzetter. Vraag in twijfelgevallen een bevoegd elektricien om advies.



Controleer altijd of de stekker goed geplaatst is.



Gebruik de machine NIET als het stroomsnoer gerafeld of beschadigd is. Dit levert brandgevaar op.



Volg bij het gebruiken van uw telefoonapparatuur belangrijke veiligheidsvoorschriften (bijvoorbeeld de volgende) altijd op, teneinde het risico van brand, stroomstoot of lichamelijk letsel te verminderen:

- 1 Gebruik dit product **NOOIT** in de buurt van water, bijvoorbeeld bij een badkuip, wasbak, aanrecht of wasmachine, in een vochtige kelder of in de buurt van een zwembad.
- 2 Gebruik dit product niet tijdens een storm. Bliksem kan mogelijk elektrische schokken veroorzaken.
- 3 Gebruik dit product **NIET** in de buurt van een gaslek om dit gaslek te melden.
- 4 Gooi batterijen **NIET** in het vuur. Hierdoor kunnen ze ontploffen. Houd u bij het afdanken van batterijen aan de plaatselijke verordeningen.

Belangrijke veiligheidsinstructies

- 1 Lees alle instructies door.
- 2 Bewaar ze, zodat u ze later nog kunt naslaan.
- 3 Volg alle waarschuwingen en instructies die op het product worden aangegeven.
- 4 Gebruik dit product **NIET** in de buurt van water.
- 5 Zet dit product **NIET** op een onstabiele ondergrond, stelling of tafel. Het apparaat kan dan namelijk vallen en ernstig beschadigd raken.
- 6 Gleuven en openingen in de behuizing en de achter- of onderkant zijn voor de ventilatie. Om zeker te zijn van de betrouwbare werking van het apparaat en om het te beschermen tegen oververhitting, mogen deze openingen niet afgesloten of afgedekt worden. Deze openingen mogen ook nooit afgedekt worden door het apparaat op een bed, een bank, een kleed of soortgelijke ondergrond te zetten. Zet het apparaat nooit vlak naast of boven een radiator of verwarmingsapparatuur. Het apparaat mag nooit in een kast worden ingebouwd, tenzij voldoende ventilatie aanwezig is.
- 7 Gebruik alleen het stroomsnoer dat bij de machine is geleverd.
- 8 Dit product is voorzien van een 3-draads geaard snoer en een geaarde stekker. Deze stekker past alleen in een geaard stopcontact. Dit is een veiligheidsmaatregel. Kan de stekker niet in uw stopcontact worden gebruikt, raadpleeg dan uw elektricien en vraag hem uw oude stopcontact te vervangen. Het is absoluut noodzakelijk dat een geaarde stekker en een geaard stopcontact worden gebruikt.
- 9 Plaats **NOOIT** iets op het stroomsnoer. Zet het apparaat **NIET** op een plaats waar mensen over het snoer kunnen lopen.
- 10 Zorg dat de opening voor ontvangen faxen van de machine **NIET** wordt geblokkeerd. Plaats **NOOIT** een voorwerp in het pad van inkomende faxberichten.
- 11 Wacht totdat de machine de pagina's heeft uitgeworpen alvorens ze aan te raken.

12 Trek de stekker van dit product uit het stopcontact en neem altijd contact op met een bevoegde servicemonteur wanneer het volgende zich voordoet:

- Wanneer vloeistof in het apparaat is gemorst.
- Wanneer het apparaat is blootgesteld aan regen of water.
- Als het apparaat ondanks het naleven van de bedieningsinstructies niet normaal functioneert, pas dan alleen de instellingen aan die zijn aangegeven in de bedieningshandleiding.
Een onjuiste afstelling van andere functies kan leiden tot schade, waardoor vaak uitvoerige werkzaamheden door een erkende servicemonteur nodig zijn om het apparaat weer naar behoren te laten werken.
- Als het apparaat is gevallen of als de behuizing is beschadigd.
- Als het apparaat duidelijk anders gaat presteren, waarbij reparatie nodig blijkt.

13 Om uw apparaat te beveiligen tegen stroompieken en -schommelingen adviseren wij het gebruik van een overstroombeveiliging.

14 Lees aandachtig de volgende maatregelen om het risico op brand, stroomstoten of lichamelijk letsel te reduceren:

- Gebruik dit product NIET in de buurt van apparaten die water gebruiken, in de buurt van een zwembad of in een vochtige kelder.

BELANGRIJK - Voor uw eigen veiligheid

Voor een veilige werking moet de meegeleverde geaarde stekker in een normaal geaard stopcontact worden gestoken dat via het huishoudelijk net geaard is.

Het feit dat dit apparaat naar tevredenheid werkt, betekent niet per se dat de voeding geaard is en dat de installatie volkomen veilig is. Het is voor uw veiligheid van belang dat u in geval van twijfel omtrent de aarding een bevoegd elektricien raadpleegt.

LAN-verbinding

VOORZICHTIG

Sluit dit apparaat NIET aan op een LAN-verbinding die kan blootstaan aan overspanningen.

Radiostoring

Dit product voldoet aan EN55022 (CISPR Publication 22)/Klasse B. Gebruik een USB-kabel van maximaal 2 meter om de machine op een computer aan te sluiten.

EU-richtlijn 2002/96/EG en EN50419



Alleen voor de
Europese Gemeenschap

Dit apparaat is gemarkeerd met het bovenstaande recyclingsymbool. Het betekent dat u het apparaat, aan het eind van zijn levensduur, apart moet aanleveren bij een daarvoor bestemd verzamelpunt en niet bij het gewone huishoudelijke afval mag plaatsen. Dit zal het leefmilieu voor ons allemaal ten goede komen. (Alleen voor de Europese Gemeenschap)

Naleving van de bepalingen van het ENERGY STAR[®]-programma

ENERGY STAR[®] is een internationaal programma ter bevordering van het ontwikkelen en gebruik van energie-efficiënte kantoorapparatuur.

Als ENERGY STAR[®]-partner verklaart Brother Industries, Ltd. dat dit product voldoet aan de ENERGY STAR[®]-richtlijnen voor efficiënt energieverbruik.



Wettelijke beperkingen voor kopiëren

Het maken van reproducties van bepaalde artikelen of documenten met frauduleuze bedoelingen is een strafbaar feit. Deze aantekening is meer bedoeld als richtlijn dan als een volledige opsomming van elk mogelijk verbod. Daar waar twijfel bestaat, raden wij u aan de betreffende instanties in uw eigen land te raadplegen met betrekking tot de wettigheid van documenten waar twijfel over bestaat.

Hieronder staan een aantal voorbeelden van documenten die niet gekopieerd mogen worden:

- Geld
- Obligaties of andere schuldbewijzen
- Depositobewijzen
- Oproepen voor of papieren met betrekking tot militaire dienst
- Paspoorten
- Postzegels (al dan niet afgestempeld)
- Immigratiepapieren
- Bijstandsdocumenten
- Door overheidsinstanties uitgegeven cheques of wissels
- Identificatiedocumenten, badges of insignes

Werk dat auteursrechtelijk is beschermd, mag niet worden gekopieerd. Delen van werk dat auteursrechtelijk is beschermd, mogen echter wel voor 'eerlijke handel' worden gekopieerd. Meer kopieën duiden op ongepast gebruik.

Kunstwerken dienen te worden beschouwd als werk dat auteursrechtelijk is beschermd.

Rijbewijzen en eigendomsbewijzen van motorvoertuigen mogen volgens bepaalde plaatselijke wetten niet worden gekopieerd.

Handelsmerken

Het Brother-logo is een wettig gedeponeed handelsmerk van Brother Industries, Ltd.

Brother is een wettig gedeponeed handelsmerk van Brother Industries, Ltd.

© 2008-2010 Brother Industries, Ltd. Alle rechten voorbehouden.

Windows Vista is een handelsmerk of wettig gedeponeed handelsmerk van Microsoft Corporation in de Verenigde Staten en andere landen.

Microsoft, Windows, Windows Server en Internet Explorer zijn wettig gedeponeede handelsmerken van Microsoft Corporation in de Verenigde Staten en/of andere landen.

Apple, Macintosh en Mac OS zijn handelsmerken van Apple Inc., geregistreerd in de Verenigde Staten en andere landen.

Adobe, Flash, Illustrator en Photoshop zijn wettig gedeponeede handelsmerken of handelsmerken van Adobe Systems Incorporated in de Verenigde Staten en/of andere landen.

Nuance, het Nuance-logo, PaperPort en ScanSoft zijn handelsmerken of wettig gedeponeede handelsmerken van Nuance Communications, Inc. of dochterbedrijven in de Verenigde Staten en/of andere landen.

xD-Picture Card is een handelsmerk van FUJIFILM Corporation.

PictBridge is een handelsmerk.

Memory Stick, Memory Stick PRO, Memory Stick PRO Duo, Memory Stick Duo, MagicGate, Memory Stick Micro en M2 zijn handelsmerken van Sony Corporation.

BROADCOM, SecureEasySetup en het SecureEasySetup-logo zijn handelsmerken of wettig gedeponeede handelsmerken van Broadcom Corporation in de Verenigde Staten en/of andere landen.

AOSS is een handelsmerk van Buffalo Inc.

WPA en WPA2 zijn wettig gedeponeede handelsmerken en Wi-Fi Protected Setup is een handelsmerk van Wi-Fi Alliance.

Wi-Fi en Wi-Fi Alliance zijn gedeponeede handelsmerken van de Wi-Fi Alliance.

Intel en Pentium zijn handelsmerken van Intel Corporation in de Verenigde Staten en andere landen.

AMD is een handelsmerk van Advanced Micro Devices, Inc.

FaceFilter Studio is een handelsmerk van Reallusion, Inc.

Elk bedrijf wiens software in deze handleiding wordt vermeld, heeft een softwarelicentieovereenkomst die specifiek bedoeld is voor de betreffende programma's.

Alle andere merknamen en productnamen van bedrijven vermeld op Brother-producten, in gerelateerde documentatie en ander materiaal, zijn handelsmerken of wettig gedeponeede handelsmerken van de desbetreffende bedrijven.

B

Problemen oplossen en routineonderhoud

Problemen oplossen

Als u denkt dat er een probleem is met uw machine, kijk dan in onderstaande tabel en volg de tips voor het oplossen van problemen.

De meeste problemen kunt u zelf eenvoudig oplossen. Indien u extra hulp nodig heeft, biedt het Brother Solutions Center u de meest recente veelgestelde vragen en tips voor het oplossen van problemen. Ga naar <http://solutions.brother.com>.

Als u problemen met uw machine heeft

Afdrukken

Probleem	Suggesties
Geen print.	Controleer de interfacekabel tussen de machine en uw computer. (Zie de <i>Installatiehandleiding</i> .)
	Controleer of de stekker van de machine in het stopcontact zit en de machine niet in energiebesparende stand staat.
	Controleer of het LCD-scherm een foutmelding weergeeft. (Zie <i>Foutmeldingen</i> op pagina 149.)
	Zie <i>De inktcartridges vervangen</i> op pagina 162 als <i>Kan niet afdr.</i> en <i>Inkt vervangen</i> wordt weergegeven op het LCD-scherm.
	Controleer of de correcte printerdriver is geïnstalleerd en geselecteerd.
	Controleer of de machine online is. Klik op start en vervolgens op Printers en Faxen . Kies Brother MFC-XXXX (waarbij XXXX uw modelnaam is), en controleer of Printer off line gebruiken uitgeschakeld is.
	Wanneer u de instellingen Oneven pagina's afdrukken en Even pagina's afdrukken kiest, ziet u mogelijk een foutmelding op de computer en wordt het afdrukproces onderbroken. De foutmelding verdwijnt zodra het afdrukken wordt hervat.
Slechte afdrukkwaliteit.	Controleer de afdrukkwaliteit. (Zie <i>De afdrukkwaliteit controleren</i> op pagina 168.)
	Zorg dat de instelling voor het soort papier in de printerdriver of voor de papiersoort in het menu van de machine overeenkomt met het door u gebruikte type papier. (Zie <i>Afdrukken</i> voor Windows® of <i>Afdrukken en faxen</i> voor Macintosh in de softwarehandleiding op de cd-rom en <i>Papierformaat en -soort</i> (alleen MFC-6490CW) op pagina 28 en <i>Papierformaat en -soort</i> (MFC-5890CN en MFC-5895CW) op pagina 28.)
	Controleer de verloopdatum van uw inktcartridges. De inkt zou kunnen klonteren ten gevolge van: <ul style="list-style-type: none"> ■ De uiterste gebruiksdatum die op de cartridge staat, is verstreken. (Originele cartridges van Brother kunnen tot max. twee jaar gebruikt worden, als zij in hun originele verpakking bewaard worden.) ■ De inktcartridge bevond zich al meer dan zes maanden in uw machine. ■ Het kan ook zijn dat de inktcartridge vóór gebruik niet goed opgeslagen was.
	Zorg ervoor dat u Brother Original Innobella™-inkt gebruikt.
	Gebruik het aanbevolen type papier. (Zie <i>Acceptabel papier en andere afdrukmedia</i> op pagina 19.)
	De aanbevolen omgevingstemperatuur voor uw machine is tussen 20° C en 33° C.

Afdrukken (Vervolg)

Probleem	Suggesties
Witte horizontale lijnen in tekst of grafische afbeeldingen.	De printkop reinigen (Zie <i>De printkop reinigen</i> op pagina 168.)
	Zorg ervoor dat u Brother Original Innobella™-inkt gebruikt.
	Gebruik het aanbevolen type papier. (Zie <i>Acceptabel papier en andere afdrukmedia</i> op pagina 19.)
	Het gebruik van langlopend A3-papier kan resulteren in afdrukken met horizontale strepen. Schakel de beveiligde papierinvoermodus voor A3-papier uit. (Zie <i>Beveiligde papierinvoermodus voor breedlopend A3-papier</i> op pagina 30.) Als u afdrukt vanaf een computer, stelt u het papierformaat in op A3 (Langvezelig) in de driver. (Zie <i>Afdrukken</i> voor Windows® of <i>Afdrukken en faxen</i> voor Macintosh in de softwarehandleiding op de cd-rom.)
De machine print blanco pagina's.	De printkop reinigen (Zie <i>De printkop reinigen</i> op pagina 168.)
	Zorg ervoor dat u Brother Original Innobella™-inkt gebruikt.
Tekens en regels overlappen elkaar.	De uitlijning controleren. (Zie <i>De uitlijning controleren</i> op pagina 169.)
Afdrukte tekst of afbeeldingen staan scheef.	Zorg ervoor dat het papier correct in de papierlade is geplaatst en dat de papiergeleiders aan de zijkanten goed zijn afgesteld. (Zie <i>Papier en andere afdrukmedia laden</i> op pagina 9.)
	(MFC-6490CW) Controleer of de externe en interne achterklep goed dichtzitten.
	(MFC-5890CN en MFC-5895CW) Controleer of de klep ter verwijdering van vastgelopen papier goed dichtzit.
Er staat een vlek midden boven op de afgedrukte pagina.	Controleer of het papier niet te dik is en niet krult. (Zie <i>Acceptabel papier en andere afdrukmedia</i> op pagina 19.)
Er bevindt zich een vlek in de rechter- of linkerhoek van de afgedrukte pagina.	Zorg ervoor dat het papier niet gekruld is wanneer u op de achterzijde van het papier afdrukt met de instellingen Oneven pagina's afdrukken en Even pagina's afdrukken .
Op de afdruk staan vlekken of het lijkt of de inkt vlekt.	Zorg dat u het aanbevolen type papier gebruikt. (Zie <i>Acceptabel papier en andere afdrukmedia</i> op pagina 19.) Raak het papier pas aan als de inkt droog is.
	Zorg ervoor dat u Brother Original Innobella™-inkt gebruikt.
	Stel het juiste papiersoort in als u fotopapier gebruikt. Als u een foto afdrukt vanaf de pc, stelt u Mediatype in op het tabblad Normaal van de printerdriver.
Er staan vlekken aan de achterkant of onder aan de pagina.	Controleer of er geen inkt op de geleiderol zit. (Zie <i>De geleiderol van de machine reinigen</i> op pagina 166.)
	Zorg ervoor dat u Brother Original Innobella™-inkt gebruikt.
	Zorg dat de papiersteunklep wordt gebruikt. (Zie <i>Papier en andere afdrukmedia laden</i> op pagina 9.)
De machine drukt dichte lijnen af op de pagina.	Schakel Omgekeerde volgorde in op het tabblad Normaal van de printerdriver.
De afdrukken zijn gekreukeld.	Klik op het tabblad Geavanceerd van de printerdriver op Kleurinstellingen en schakel Printkop heen en weer voor Windows® of Printkop heen en weer voor Macintosh uit.
	Zorg ervoor dat u Brother Original Innobella™-inkt gebruikt.
Kan niet afdrukken met Pagina layout-opties.	Controleer of de instellingen voor het papierformaat in de toepassing en in de printerdriver hetzelfde zijn.

Afdrukken (Vervolg)

Probleem	Suggesties
Printsnelheid is te laag.	Wijzig de instelling van de printerdriver. De hoogste resolutie heeft meer tijd nodig om de gegevens te verwerken, te verzenden en te printen. Probeer de andere kwaliteitsinstellingen op het tabblad Geavanceerd van de printerdriver. Klik ook op Kleurinstellingen en schakel Kleurverbetering uit.
	Zet de optie Zonder rand uit. Afdrukken zonder rand duurt langer dan normaal afdrukken. (Zie <i>Afdrukken</i> voor Windows® of <i>Afdrukken en faxen</i> voor Macintosh in de softwarehandleiding op de cd-rom.)
Kleurverbetering werkt niet correct.	Als de beeldgegevens in uw toepassing niet in kleurendruk zijn (zoals 256 kleuren), werkt Kleurverbetering niet. Gebruik voor de functie Kleurverbetering minstens 24-bits kleurgegevens.
Fotopapier wordt niet goed ingevoerd.	Wanneer u op Brother-fotopapier afdrukt, plaats dan één extra vel van hetzelfde fotopapier in de papierlade. Voor dat doeleinde is een extra vel bijgeleverd.
	Maak de invoerrol voor het papier schoon. (Zie <i>De invoerrol voor papier reinigen</i> op pagina 167.)
De machine voert meerdere pagina's in.	Zorg dat het papier op de juiste wijze in de papierlade is geplaatst. (Zie <i>Papier en andere afdrukmedia laden</i> op pagina 9.)
	Controleer of er meer dan twee papiersoorten tegelijk in de papierlade zijn geplaatst.
De afgedrukte pagina's zijn niet juist afgelegd.	Zorg dat de papiersteunklep wordt gebruikt. (Zie <i>Papier en andere afdrukmedia laden</i> op pagina 9.)
De machine print niet vanuit Adobe® Illustrator®.	Verlaag de printresolutie. (Zie <i>Afdrukken</i> voor Windows® of <i>Afdrukken en faxen</i> voor Macintosh in de softwarehandleiding op de cd-rom.)

Ontvangen faxen afdrukken

Probleem	Suggesties
Tekst staat te dicht op elkaar en witte strepen op de pagina, of de boven- en onderkant van tekst ontbreken.	Mogelijk was de verbinding slecht, met statische elektriciteit of interferentie op de telefoonlijn. Vraag de andere partij om de fax opnieuw te verzenden.
Verticale zwarte lijnen bij ontvangst.	De scanner van de verzender kan verontreinigd zijn. Vraag de verzender om een kopie te maken om te zien of het probleem bij de verzendende machine ligt. Probeer een fax van een andere faxmachine te ontvangen.
Ontvangen kleurenfaxen worden alleen in zwart-wit geprint.	Vervang de kleurencartridges die leeg of bijna leeg zijn, en vraag de andere persoon vervolgens de kleurenfax opnieuw te verzenden. (Zie <i>De inktcartridges vervangen</i> op pagina 162.)
	Controleer of Ontvangstmenu op Kleur (max. A4) is ingesteld. (Zie <i>Ontvangstprioriteit instellen</i> op pagina 55.)
De linker- en rechtermarges zijn afgesneden, of één enkele pagina is afgedrukt op twee pagina's.	Schakel 'Auto reductie' in. (Zie <i>Een verkleinde afdruk van een inkomend document maken</i> op pagina 54.)

Telefoonlijn of verbindingen

Probleem	Suggesties
Kiezen functioneert niet. (Geen kiestoon)	Controleer of de stekker van de machine in het stopcontact zit en de machine niet in energiebesparende stand staat.
	Controleer of het telefoonsnoer correct is aangesloten.
	Wijzig de instelling voor Toon/Puls. (Zie de <i>installatiehandleiding</i> .)
	Neem de hoorn van het externe toestel van de haak (of de hoorn van de machine of de draadloze telefoon, indien beschikbaar), en toets vervolgens het nummer in om handmatig een fax te versturen. Wacht tot u de faxontvangsttonen hoort en druk pas dan op Mono Start of Kleur Start .
De machine neemt niet op wanneer een oproep wordt ontvangen.	Controleer of de machine in de juiste ontvangststand staat voor uw instelling. (Zie <i>De ontvangststand kiezen</i> op pagina 51.) Controleer of er een kiestoon hoorbaar is. Bel, indien mogelijk, uw machine om te horen wat er gebeurt. Neem uw faxmachine niet op, controleer dan de aansluiting van het telefoonsnoer. Klinkt het beldsignaal niet wanneer u uw machine belt, vraag dan uw telefoonbedrijf om de lijn te controleren.

Faxen ontvangen

Probleem	Suggesties
Kan geen fax ontvangen.	Controleer of het telefoonsnoer overal goed is aangesloten.
	Controleer of de machine in de juiste ontvangststand staat voor uw instelling. (Zie <i>Instellingen ontvangststand</i> op pagina 53.)
	Als u vaak last heeft van interferentie op de telefoonlijn, kunt u proberen de menu-instelling Compatibiliteit op Basic (voor VoIP) te zetten. (Zie <i>Storing op de telefoonlijn</i> op pagina 148.)
	Als u uw machine aansluit op PBX of ISDN, moet u de menu-instelling voor Type telefoonlijn aan uw telefoon aanpassen. (Zie <i>Het type telefoonlijn instellen</i> op pagina 67.)

Faxen verzenden

Probleem	Suggesties
Kan geen fax versturen.	Controleer of het telefoonsnoer overal goed is aangesloten.
	Controleer of de toets Fax  brandt. (Zie <i>Faxmodus activeren</i> op pagina 42.)
	Vraag de andere partij te controleren of de ontvangende machine over papier beschikt.
	Druk het verzendrapport af en controleer of er fouten worden gemeld. (Zie <i>Rapporten</i> op pagina 85.)

Faxen verzenden (Vervolg)

Probleem	Suggesties
In het verzendrapport staat 'Result:ERROR'.	<p>Er is waarschijnlijk een tijdelijke storing of ruis op de lijn. Probeer de fax opnieuw te verzenden. Als u een bericht via PC-FAX verzendt en in het verzendrapport 'Result:ERROR' wordt aangegeven, is er mogelijk onvoldoende geheugen beschikbaar in uw machine. U kunt geheugen vrijmaken door 'Geheugen ontv.' uit te schakelen (zie <i>Geheugenontvangstfuncties uitschakelen</i> op pagina 59.), de faxberichten in het geheugen af te drukken (zie <i>Geheugenontvangst (alleen monochroom)</i> op pagina 56.) of een uitgestelde fax- of pollingtaak te annuleren (zie <i>Een actieve fax annuleren</i> op pagina 44 of <i>Taken in de wachtrij controleren en annuleren</i> op pagina 49). Als het probleem nog niet is verholpen, vraag dan het telefoonbedrijf om uw telefoonlijn te controleren.</p> <p>Als u vaak foutmeldingen ontvangt door eventuele storing op de telefoonlijn, kunt u proberen de menu-instelling Compatibiliteit op Basic (voorVoIP) te zetten. (Zie <i>Storing op de telefoonlijn</i> op pagina 148.)</p> <p>Als u uw machine aansluit op PBX of ISDN, moet u de menu-instelling voor Type telefoonlijn aan uw telefoon aanpassen. (Zie <i>Het type telefoonlijn instellen</i> op pagina 67.)</p>
Slechte verzendkwaliteit faxen.	Wijzig de resolutie in Fijn of Superfijn . Maak een kopie om te controleren of de scanner van uw machine goed werkt. Wanneer de kwaliteit van de kopie niet goed is, dient u de scanner te reinigen. (Zie <i>De glasplaat reinigen</i> op pagina 166.)
Verticale zwarte lijnen bij het verzenden.	Verticale zwarte lijnen op faxen die u verzendt, zijn doorgaans te wijten aan vuil of correctievloeistof op de glazen strook. Reinig de glazen strook. (Zie <i>De glasplaat reinigen</i> op pagina 166.)

Inkomende oproepen afhandelen

Probleem	Suggesties
De machine registreert een spraakverbinding als faxtonen.	Als de functie Fax waarnemen op Aan staat, is uw machine gevoeliger voor geluiden. Uw machine heeft misschien per ongeluk stemmen of muziek op de lijn geïnterpreteerd als faxtonen en reageert dan met faxontvangsttonen. Deactiveer de machine door op Stop/Eindigen te drukken. Probeer dit probleem te vermijden door de functie Fax waarnemen uit te schakelen. (Zie <i>Fax waarnemen</i> op pagina 54.)
Een faxoproep naar de machine overzetten.	Als u de oproep op een extern of tweede toestel heeft aangenomen, toetst u uw code voor activeren op afstand in (de standaardinstelling is * 5 1). Hang op zodra uw machine opneemt.
Speciale functies op een enkele lijn.	<p>Als u functies zoals wisselgesprekken, wisselgesprekken/nummerweergave, een alarmsysteem of andere speciale functies op dezelfde telefoonlijn als de machine gebruikt, kan dit problemen opleveren bij het versturen of ontvangen van faxen.</p> <p>Bijvoorbeeld: als u zich abonneert op wisselgesprekken of bepaalde andere speciale diensten, en het signaal hiervan op de lijn binnenkomt terwijl uw machine een fax verzendt of ontvangt, kan dit signaal de faxen tijdelijk onderbreken of verstoren. De ECM-functie (Error Correction Mode) van Brother kan helpen om dit probleem te verhelpen. De oorzaak van dit probleem ligt op het vlak van telefoonsystemen, en komt veel voor bij apparaten die informatie verzenden en ontvangen over één lijn waarop ook speciale functies worden gebruikt. Als het voor uw bedrijf van essentieel belang is dat ook de kleinste onderbrekingen worden voorkomen, wordt een afzonderlijke telefoonlijn zonder speciale functies aanbevolen.</p>

Problemen met kopiëren

Probleem	Suggesties
Kan geen kopie maken.	Controleer of de toets Kopie  brandt. (Zie <i>Kopieermodus activeren</i> op pagina 90.)
Slechte kopieerresultaten bij gebruik van de ADF.	Gebruik de glasplaat. (Zie <i>De glasplaat gebruiken</i> op pagina 24.)
Er verschijnen verticale zwarte strepen of vegen op de kopieën.	Verticale zwarte strepen of vegen zijn doorgaans te wijten aan vuil of correctievloeistof op de glazen strook. Reinig de glazen strook. (Zie <i>De glasplaat reinigen</i> op pagina 166.)
'Paginavullend' werkt niet correct.	Controleer of het brondocument scheef staat. Corrigeer de positie van het document en probeer het opnieuw.

Problemen met scannen

Probleem	Suggesties
Tijdens het scannen verschijnen TWAIN/WIA-fouten.	Zorg dat de Brother TWAIN/WIA-driver als primaire bron is geselecteerd. Klik in PaperPort™ 11SE met OCR op Bestand, Scannen of foto ophalen en vervolgens op Selecteren om de Brother TWAIN/WIA-driver te kiezen.
Tijdens het scannen verschijnen TWAIN- of ICA-fouten. (Macintosh)	Zorg dat de Brother TWAIN-driver als primaire bron is geselecteerd. Klik in PageManager op Bestand, Bron selecteren, TWAIN en selecteer vervolgens de Brother TWAIN-driver. Bij gebruik van Mac OS X 10.6.x kunt u ook documenten via de ICAScannerdrivers scannen. Zie <i>Documenten scannen met de ICA-driver (Mac OS X 10.6.x) in de Softwarehandleiding</i> .
Slechte scanresultaten bij gebruik van de ADF.	Gebruik de glasplaat. (Zie <i>De glasplaat gebruiken</i> op pagina 24.)
OCR werkt niet.	Verhoog de scannerresolutie.

Problemen met software

Probleem	Suggesties
Onmogelijk software te installeren of te printen.	Voer het programma Repair MFL-Pro Suite op de cd-rom uit. Dit programma repareert en herinstalleert de software.
'Apparaat bezet'	Controleer of er op het LCD-scherm van de machine een foutmelding staat.
Afdrukken van afbeeldingen vanuit FaceFilter Studio onmogelijk.	Als u FaceFilter Studio wilt gebruiken, moet u de toepassing FaceFilter Studio installeren vanaf de cd-rom die met uw machine is meegeleverd. Zie de <i>installatiehandleiding</i> als u FaceFilter Studio wilt installeren. Controleer voordat u FaceFilter Studio de eerste keer start of uw Brother-machine is ingeschakeld en is aangesloten op uw computer. U heeft dan toegang tot alle functies van FaceFilter Studio.

Problemen met PhotoCapture Center™

Probleem	Suggesties
Verwisselbare schijf werkt niet correct.	<ol style="list-style-type: none">1 Heeft u de update voor Windows® 2000 geïnstalleerd? Ga als volgt te werk als dat niet zo is:<ol style="list-style-type: none">1) Koppel de USB-kabel los.2) Installeer de update voor Windows® 2000 op een van de volgende manieren.<ul style="list-style-type: none">■ Installeer MFL-Pro Suite vanaf de cd-rom. (Zie de <i>Installatiehandleiding</i>.)■ Download het meest recente Service Pack van de Microsoft-website.3) Wacht ongeveer 1 minuut nadat de pc opnieuw is gestart en sluit daarna de USB-kabel aan.2 Verwijder de geheugenkaart of het USB-flashstation en plaats deze weer terug.3 Als u 'Uitwerpen' hebt geprobeerd vanuit Windows®, moet u de geheugenkaart of het USB-flashstation verwijderen voordat u doorgaat.4 Als er een foutmelding wordt weergegeven wanneer u de geheugenkaart of het USB-flashstation probeert te verwijderen, betekent dit dat de kaart in gebruik was. Wacht even en probeer het opnieuw.5 Als niets van het bovenstaande werkt, uw pc en machine uitzetten en vervolgens opnieuw aanzetten. (U moet de stekker van de machine uit het stopcontact halen om de machine uit te zetten.)
Geen toegang tot Verwisselbare schijf via bureaubladpictogram.	Controleer of de geheugenkaart of het USB-flashstation op de juiste wijze is geplaatst.
Een gedeelte van de foto mist op de afdruk.	Zorg ervoor dat Afdrukken zonder rand en Bijsnijden (crop) zijn uitgeschakeld. (Zie <i>Afdrukken zonder rand</i> op pagina 117 en <i>Bijsnijden (crop)</i> op pagina 117.)

Netwerkproblemen

Probleem	Suggesties
Afdrukken via het netwerk onmogelijk.	<p>Controleer of uw machine aanstaat, online is, klaar is om af te drukken. Druk de netwerkconfiguratielijst af (zie <i>Rapporten</i> op pagina 85.) en controleer de huidige netwerkinstellingen in deze lijst. Sluit de LAN-kabel weer aan op de hub om te controleren of de kabels en de netwerkaansluitingen in orde zijn. Probeer, indien mogelijk, de machine aan te sluiten op een andere poort van uw hub en gebruik een andere kabel. Als de aansluitingen goed zijn, wordt op de machine twee seconden lang LAN Actief weergegeven.</p> <p>(Zie de netwerkhandleiding voor meer informatie over netwerkproblemen.)</p>
De functie netwerkscannen werkt niet.	<p>(Alleen bij gebruik van Windows®) De vereiste netwerkverbinding wordt mogelijk geblokkeerd door firewallinstellingen op uw pc. Volg onderstaande instructies om de firewall te configureren. Als u eigen firewallsoftware gebruikt, raadpleegt u de gebruikershandleiding voor uw software of neemt u contact op met de softwarefabrikant.</p> <p>Bij gebruik van Windows® XP SP2, Windows Vista® en Windows® 7: zie <i>Firewall-instellingen</i> in de softwarehandleiding op de cd-rom.</p> <p>Bij gebruik van Windows® XP SP1: ga naar het Brother Solutions Center. (http://solutions.brother.com)</p>
De netwerkfunctie PC-Fax ontvangen werkt niet.	
Uw computer kan de machine niet vinden.	<p><Windows®-gebruikers></p> <p>De vereiste netwerkverbinding wordt mogelijk geblokkeerd door firewallinstellingen op uw pc. Zie bovenstaande instructies voor meer informatie.</p> <p><Macintosh-gebruikers></p> <p>Selecteer uw machine opnieuw in de toepassing Device Selector in Macintosh HD/Bibliotheek/Printers/Brother/Utilities/DeviceSelector of in de modellijst in ControlCenter2.</p>

Kiestoondetectie

Wanneer u een fax automatisch verzendt, wacht uw machine standaard een bepaalde tijd, alvorens te beginnen met het kiezen van het nummer. Door de instelling van de kiestoon te wijzigen in *Waarneming* kunt u uw machine laten kiezen zodra er een kiestoon wordt gevonden. Deze instelling kan wat tijd besparen bij het versturen van één fax naar een aantal verschillende nummers. Als u de instelling wijzigt en problemen krijgt met kiezen, moet u de fabrieksinstelling *Geen detectie herstellen*.

- 1 Druk op **Menu**.
- 2 Druk op ▲ of ▼ om *Stand. instel.* te kiezen.
Druk op **OK**.
- 3 Druk op ▲ of ▼ om *Kiestoon* te kiezen.
- 4 Druk op ◀ of ▶ om *Waarneming of Geen detectie* te kiezen.
Druk op **OK**.
- 5 Druk op **Stop/Eindigen**.

Storing op de telefoonlijn

Als u problemen heeft met het verzenden of ontvangen van een fax, bijvoorbeeld vanwege ruis op de telefoonlijn, wijzigt u de compatibiliteitsinstelling, waardoor de modemsnelheid wordt verminderd ter voorkoming van fouten.

- 1 Druk op **Menu**.
- 2 Druk op ▲ of ▼ om *Fax* te kiezen.
Druk op **OK**.
- 3 Druk op ▲ of ▼ om *Diversen* te kiezen.
Druk op **OK**.
- 4 Druk op ▲ of ▼ om *Compatibel* te kiezen.
- 5 Druk op ◀ of ▶ om *Hoog, Normaal of Basic (voorVoIP)* te kiezen.
 - *Basic (voorVoIP)* verlaagt de modemsnelheid tot 9.600 bps. Tenzij ruis op uw telefoonlijn een vaak voorkomend probleem is, kunt u deze optie beter alleen gebruiken wanneer het echt nodig is.
 - *Normaal* stelt de modemsnelheid in op 14.400 bps.
 - *Hoog* verhoogt de modemsnelheid tot 33.600 bps. (fabrieksinstelling)Druk op **OK**.
- 6 Druk op **Stop/Eindigen**.



Opmerking

Wanneer u de compatibiliteit verandert in *Basic (voorVoIP)*, is de ECM-functie alleen beschikbaar voor het verzenden van kleurenfaxen.

Foutmeldingen

Zoals met alle geavanceerde kantoorproducten kunnen er fouten optreden en moeten verbruiksartikelen van tijd tot tijd worden vervangen. In dergelijke gevallen kan de machine de fout doorgaans zelf identificeren en wordt een foutmelding getoond. De onderstaande lijst geeft een overzicht van de meest voorkomende onderhouds- en foutmeldingen.

De meeste fouten en algemene onderhoudswerkzaamheden kunt u zelf afhandelen. Indien u extra hulp nodig heeft, biedt het Brother Solutions Center de meest recente veelgestelde vragen en tips voor het oplossen van problemen.

Ga naar <http://solutions.brother.com>.

Foutmelding	Oorzaak	Wat te doen
Afgebroken	De andere persoon of de faxmachine van de andere persoon heeft het gesprek beëindigd.	Probeer opnieuw te verzenden of te ontvangen.
Alleen BK afdr.	<p>Een of meer kleureninkcartridges zijn leeg.</p> <p>Wanneer dit bericht op het LCD-scherm wordt weergegeven, werken de volgende functies als volgt:</p> <ul style="list-style-type: none"> ■ Afdrukken Wanneer u op Grijstinten op het tabblad Geavanceerd van de printerdriver klikt, kunt u de machine gedurende ongeveer vier weken als monochrome printer gebruiken, afhankelijk van het aantal pagina's dat u afdrukt. ■ Kopiëren Als de papiersoort is ingesteld op Normaal Papier of Inkjet papier kunt u kopieën in zwart-wit maken. ■ Faxen Als de papiersoort is ingesteld op Normaal Papier, Inkjet papier of Transparanten worden faxen in zwart-wit ontvangen en afgedrukt. Als een verzendende machine een kleurenfax heeft, zal de machine tijdens de aansluitbevestiging vragen om de fax in zwart-wit te verzenden. <p>Als de papiersoort is ingesteld op Glossy anders of Brother BP71, worden alle printbewerkingen gestopt. Als u de machine van het lichtnet loskoppelt of de lege inktcartridge verwijdt, kunt u de machine pas weer gebruiken wanneer u een nieuwe inktcartridge plaatst.</p>	Vervang de lege inktcartridges. (Zie <i>De inktcartridges vervangen</i> op pagina 162.)

Foutmelding	Oorzaak	Wat te doen
Beeld te klein.	Het formaat van de foto is te klein om deze bij te snijden.	Kies een grotere afbeelding.
Beeld te lang.	Uw foto is onregelmatig van vorm, zodat geen effecten kunnen worden toegevoegd.	Kies een foto die regelmatig van vorm is.
Communicatiefout	Er is een communicatiefout opgetreden wegens slechte verbinding.	Als het probleem nog niet is verholpen, vraag dan het telefoonbedrijf om uw telefoonlijn te controleren.
Document nazien	Het document is niet correct geplaatst of het document dat via de ADF is gescand, was te lang.	Zie <i>De ADF gebruiken</i> op pagina 23. Zie <i>Vastgelopen document</i> op pagina 156.
Formaat nazien	U gebruikt een verkeerd papierformaat.	(MFC-5890CN en MFC-5895CW) Controleer of de instelling van het papierformaat overeenkomt met het papierformaat in de lade. (Zie <i>Papierformaat</i> op pagina 28.) (MFC-6490CW) Controleer of de instelling van het papierformaat overeenstemt met het papierformaat in de lade. (Zie <i>Papierformaat en -soort (alleen MFC-6490CW)</i> op pagina 28.) Controleer ook of de machine is ingesteld op het gebruik van de papierlade met het gewenste papierformaat. (Zie <i>Gebruikte papierlade in kopieermodus (alleen MFC-6490CW)</i> op pagina 29 en <i>Gebruikte papierlade in faxmodus (alleen MFC-6490CW)</i> op pagina 30.)
Geen antw/Bezot	Het nummer dat u heeft gekozen, antwoordt niet of is bezet.	Controleer het nummer en probeer opnieuw.
Geen Beller ID	Er zijn geen inkomende gesprekken in het geheugen. U heeft geen oproepen ontvangen of u heeft geen abonnement op de dienst Nummerweergave van uw telefoonbedrijf.	Als u de functie Beller ID wilt gebruiken, dient u contact op te nemen met het telefoonbedrijf. (Zie <i>Nummerweergave (Beller ID)</i> op pagina 67.)
Geen bestand	De geheugenkaart of het USB-flashstation in de mediasleuf bevat geen JPG-bestand.	Steek de juiste geheugenkaart of het juiste USB-flashstation in de sleuf.
Geen contact	U heeft geprobeerd de pollingfunctie te gebruiken bij een faxapparaat dat niet in de wachtstand voor polling staat.	Controleer de pollinginstellingen van het andere faxapparaat.
Geen patroon	Een van de inktcartridges is niet correct geïnstalleerd.	Verwijder de nieuwe inktcartridge en installeer deze langzaam opnieuw tot u een klik hoort. (Zie <i>De inktcartridges vervangen</i> op pagina 162.)

Foutmelding	Oorzaak	Wat te doen
Geheugen vol	Het geheugen van de machine is vol.	<p>Fax bezig met verzenden of kopiëren</p> <p>Ga op een van de volgende manieren te werk:</p> <ul style="list-style-type: none"> ■ Druk op Stop/Eindigen en wacht tot de andere processen zijn afgerond en probeer opnieuw. ■ Wis de gegevens in het geheugen. U kunt ook 'Geheugen ontv.' uitschakelen om extra geheugen vrij te maken. (Zie <i>Geheugenontvangst (alleen monochroom)</i> op pagina 56.) ■ Druk de faxen af die zich in het geheugen bevinden. (Zie <i>Een fax afdrukken vanuit het geheugen</i> op pagina 56.)
	Op de geheugenkaart of het USB-flashstation dat u gebruikt, is onvoldoende vrije ruimte beschikbaar om de documenten te scannen.	Verwijder bestanden die u niet gebruikt van de geheugenkaart of het USB-flashstation om ruimte vrij te maken en probeer het vervolgens opnieuw.
Hub is Onbruikbaar.	Er is een hub of een USB-flashstation met een hub op de USB Direct-interface aangesloten.	Een hub of USB-flashstation met hub wordt niet ondersteund. Ontkoppel het apparaat van de USB Direct-interface.
Inkt bijna op	Eén of meer inktcartridges zijn bijna leeg. Als een verzendende machine een kleurenfax te versturen heeft, zal uw machine tijdens de aansluitbevestiging vragen om de fax in zwart-wit te verzenden. Als de verzendende machine de fax kan converteren, zal de kleurenfax door uw machine als een zwart-witfax worden afgedrukt.	Bestel een nieuwe inktcartridge. U kunt doorgaan met afdrukken totdat <i>Kan niet afdr.</i> wordt weergegeven op het LCD-scherm. (Zie <i>De inktcartridges vervangen</i> op pagina 162.)
Kan niet afdr.	Een of meer inktcartridges zijn leeg. De machine stopt alle printbewerkingen. Zolang er geheugen beschikbaar is, worden zwart-witfaxen in het geheugen opgeslagen. Als een verzendende machine een kleurenfax heeft, zal de machine tijdens de aansluitbevestiging vragen om de fax in zwart-wit te verzenden.	Vervang de lege inktcartridges. (Zie <i>De inktcartridges vervangen</i> op pagina 162.)

Foutmelding	Oorzaak	Wat te doen
Kan niet detect.	U heeft de nieuwe inktcartridge te snel geïnstalleerd en de cartridge is niet gedetecteerd.	Verwijder de nieuwe inktcartridge en installeer deze langzaam opnieuw tot u een klik hoort.
	Als u geen originele Brother-inkt gebruikt, wordt de inktcartridge mogelijk niet door de machine gedetecteerd.	Vervang de cartridge door een originele Brother-inktcartridge. Als het probleem hiermee niet is verholpen, neemt u contact op met uw Brother-dealer.
	Een van de inktcartridges is niet correct geïnstalleerd.	Verwijder de nieuwe inktcartridge en installeer deze langzaam opnieuw tot u een klik hoort. (Zie <i>De inktcartridges vervangen</i> op pagina 162.)
Kap open (Deksel is open)	Het scannerdeksel is niet goed gesloten.	Til het scannerdeksel op en sluit dit weer.
	Het deksel van de inktcartridge is niet volledig gesloten.	Sluit het deksel van de inktcartridge goed, totdat u een klik hoort.
Media fout	De geheugenkaart is beschadigd, onjuist geformatteerd of er is een probleem met de geheugenkaart.	Steek de kaart weer goed in de sleuf terug om er zeker van te zijn dat de kaart zich in de juiste positie bevindt. Indien de fout blijft bestaan, controleert u het mediastation (de sleuf) door een andere geheugenkaart te plaatsen waarvan u weet dat deze werkt.
Media is vol.	De geheugenkaart of het USB-flashstation bevat al 999 bestanden.	De machine kan alleen naar een geheugenkaart of USB-flashstation opslaan als zich hierop minder dan 999 bestanden bevinden. Verwijder bestanden die u niet gebruikt om ruimte vrij te maken en probeer het opnieuw.
Meer gegevens	Er zitten nog afdrukgegevens in het geheugen van de machine.	Druk op Stop/Eindigen . De machine annuleert de taak en verwijdert deze uit het geheugen. Probeer opnieuw te printen.
Niet toegewezen	U heeft geprobeerd een ééntoets- of snelkiesnummer te gebruiken dat niet is opgeslagen.	Stel het ééntoets- of snelkiesnummer in. (Zie <i>Snelkiesnummers opslaan</i> op pagina 78.)
Onbruikb. app. Appar. loskoppelen van frontconnector & zet machine uit & weer aan	Er is een defect apparaat op de USB Direct-interface aangesloten.	Koppel het apparaat los van de USB Direct-interface en druk vervolgens op Spaarstand om de machine uit en vervolgens weer aan te zetten.
Onbruikb. app. USB-Apparaat Loskoppelen.	Er is een USB-apparaat of USB-flashstation dat niet wordt ondersteund, aangesloten op de USB Direct-interface. (Ga naar http://solutions.brother.com voor meer informatie.)	Ontkoppel het apparaat van de USB Direct-interface.

Foutmelding	Oorzaak	Wat te doen
Opstartprobleem. XX	De machine heeft een mechanisch probleem. —OF— Er bevindt zich in de machine een voorwerp dat er niet hoort, zoals een paperclip of afgescheurd papier.	Open het scannerdeksel en verwijder vreemde voorwerpen uit de machine. Als het probleem hiermee niet is verholpen, haalt u de stekker van de machine uit het stopcontact en steekt u deze na enkele minuten weer in het stopcontact. (De machine kan ongeveer 24 uur uitgeschakeld zijn zonder dat de faxen in het geheugen verloren gaan. Zie <i>Faxberichten of het faxjournaal overbrengen</i> op pagina 155.)
Lade nazien (Papier nazien)	De machine heeft geen papier meer of het papier is niet goed in de papierlade geplaatst.	Ga op een van de volgende manieren te werk: <ul style="list-style-type: none"> ■ Plaats papier in de papierlade en druk vervolgens op Mono Start of Kleur Start. ■ Verwijder het papier, plaats het terug in de papierlade en druk op Mono Start of Kleur Start.
	Het papier is vastgelopen in de machine.	Verwijder het vastgelopen papier volgens de stappen in <i>Papier vastgelopen in de machine (MFC-5890CN en MFC-5895CW)</i> op pagina 157 of <i>Papier vastgelopen in de machine (alleen MFC-6490CW)</i> op pagina 159.
	De klep ter verwijdering van vastgelopen papier (MFC-5890CN en MFC-5895CW) of de externe of interne achterklep (MFC-6490CW) zit mogelijk niet goed dicht.	(MFC-5890CN en MFC-5895CW) Open en sluit de klep ter verwijdering van vastgelopen papier. Controleer of de klep goed dichtzit. (MFC-6490CW) Open de externe en interne achterklep. Sluit de interne en externe achterklep vervolgens weer. Controleer of de kleppen goed dichtzitten.
Papierstoring	Papier is vastgelopen in de machine.	(MFC-6490CW) Open de externe en de interne achterklep (aan de achterkant van de machine) en verwijder het vastgelopen papier. (Zie <i>Papier vastgelopen in de machine (alleen MFC-6490CW)</i> op pagina 159.)
		(MFC-5890CN en MFC-5895CW) Open de klep ter verwijdering van vastgelopen papier (aan de achterkant van de machine) en verwijder het vastgelopen papier. (Zie <i>Papier vastgelopen in de machine (MFC-5890CN en MFC-5895CW)</i> op pagina 157.)
		Controleer of de papiergeleider voor de lengte is afgesteld op het juiste papierformaat. Trek de papierlade niet uit wanneer u A5 of een kleiner papierformaat gebruikt.

Foutmelding	Oorzaak	Wat te doen
Print onmogelijk XX	De machine heeft een mechanisch probleem. —OF— Er bevindt zich in de machine een voorwerp dat er niet hoort, zoals een paperclip of afgescheurd papier.	Open het scannerdeksel en verwijder vreemde voorwerpen uit de machine. Als het probleem hiermee niet is verholpen, haalt u de stekker van de machine uit het stopcontact en steekt u deze na enkele minuten weer in het stopcontact. (De machine kan ongeveer 24 uur uitgeschakeld zijn zonder dat de faxen in het geheugen verloren gaan. Zie <i>Faxberichten of het faxjournaal overbrengen</i> op pagina 155.)
Reinigen onmog. XX	De machine heeft een mechanisch probleem. —OF— Er bevindt zich in de machine een voorwerp dat er niet hoort, zoals een paperclip of afgescheurd papier.	Open het scannerdeksel en verwijder vreemde voorwerpen uit de machine. Als het probleem hiermee niet is verholpen, haalt u de stekker van de machine uit het stopcontact en steekt u deze na enkele minuten weer in het stopcontact. (De machine kan ongeveer 24 uur uitgeschakeld zijn zonder dat de faxen in het geheugen verloren gaan. Zie <i>Faxberichten of het faxjournaal overbrengen</i> op pagina 155.)
Scan onmogelijk XX	De machine heeft een mechanisch probleem. —OF— Er bevindt zich in de machine een voorwerp dat er niet hoort, zoals een paperclip of afgescheurd papier.	Open het scannerdeksel en verwijder vreemde voorwerpen uit de machine. Als het probleem hiermee niet is verholpen, haalt u de stekker van de machine uit het stopcontact en steekt u deze na enkele minuten weer in het stopcontact. (De machine kan ongeveer 24 uur uitgeschakeld zijn zonder dat de faxen in het geheugen verloren gaan. Zie <i>Faxberichten of het faxjournaal overbrengen</i> op pagina 155.)
Temperatuur hoog	De printkop is te warm.	Laat de machine afkoelen.
Temperatuur laag	De printkop is te koud.	Laat de machine opwarmen.

Foutanimaties

Met foutanimaties worden stapsgewijze instructies weergegeven wanneer het papier is vastgelopen. U kunt de stappen in uw eigen tempo lezen door op ► te drukken om de volgende stap weer te geven en op ◀ te drukken om terug te gaan. Als u niet binnen 1 minuut op een toets drukt, wordt de animatie weer automatisch uitgevoerd.



Opmerking

U kunt op ◀, ► of **OK** drukken om de automatische animatie te onderbreken en terug te keren naar de stapsgewijze modus.

Faxberichten of het faxjournaal overbrengen

Op het LCD-scherm kunnen de volgende meldingen worden weergegeven:

- Reinigen onmog. XX
- Opstartprobleem XX
- Print onmogelijk XX
- Scan onmogelijk XX

In dat geval raden we u aan uw faxen over te brengen naar een ander faxapparaat of naar uw pc. (Zie *Faxen naar een andere faxmachine versturen* op pagina 155 of *Faxen overbrengen naar uw pc* op pagina 156.)

U kunt eveneens het faxjournaal overbrengen om na te gaan of er faxen zijn die u moet overbrengen. (Zie *Het faxjournaal naar een ander faxapparaat overbrengen* op pagina 156.)



Opmerking

Als het LCD-scherm van de machine een foutmelding weergeeft nadat de faxen zijn overgebracht, haalt u de stekker van de machine enkele minuten uit het contact en doet u de stekker er daarna weer in.

Faxen naar een andere faxmachine versturen

Als u uw stations-ID nog niet heeft ingesteld, kunt u de faxoverdrachtmodus niet gebruiken. (Zie *Persoonlijke gegevens invoeren (stations-ID)* in de installatiehandleiding.)

- 1 Druk op **Stop/Eindigen** om de fout tijdelijk te onderbreken.
- 2 Druk op **Menu**.
- 3 Druk op ▲ of ▼ om *Service* te kiezen. Druk op **OK**.
- 4 Druk op ▲ of ▼ om *Dataoverdracht* te kiezen. Druk op **OK**.
- 5 Druk op ▲ of ▼ om *Fax overdracht* te kiezen. Druk op **OK**.
- 6 Ga op een van de volgende manieren te werk:
 - Als op het LCD-scherm *Geen dataopslag wordt weergegeven*, bevinden er zich geen faxberichten meer in het geheugen van de machine. Druk op **Stop/Eindigen**.
 - Voer het faxnummer in waarnaar de faxen moeten worden doorgestuurd.
- 7 Druk op **Mono Start**.

Faxen overbrengen naar uw pc

U kunt de faxen vanuit het geheugen van uw machine overbrengen naar uw pc.

- 1 Druk op **Stop/Eindigen** om de fout tijdelijk te onderbreken.
- 2 Zorg ervoor dat **MFL-Pro Suite** op uw pc is geïnstalleerd en schakel vervolgens **PC-FAX Ontvangst** in op de pc. (Zie *Ontvangen via PC-FAX* voor Windows® in de softwarehandleiding op de cd-rom voor meer informatie.)
- 3 Zorg ervoor dat PC-Fax ontvangen op de machine is ingesteld. (Zie *PC-Fax ontvangen* op pagina 58.)
Als er zich faxen in het geheugen van de machine bevinden wanneer u PC-Fax ontvangen instelt, wordt op het LCD-scherm gevraagd of u de faxen wilt overbrengen naar uw pc.
- 4 Ga op een van de volgende manieren te werk:
 - Druk op **1** als u alle faxen wilt overbrengen naar uw pc. U wordt gevraagd of u een reservekopie wilt afdrukken.
 - Druk op **2** als u wilt afsluiten en de faxen in het geheugen wilt laten.
- 5 Druk op **Stop/Eindigen**.

Het faxjournaal naar een ander faxapparaat overbrengen

Als u uw stations-ID nog niet heeft ingesteld, kunt u de faxoverdrachtmodus niet gebruiken. (Zie *Persoonlijke gegevens invoeren (stations-ID)* in de installatiehandleiding.)

- 1 Druk op **Stop/Eindigen** om de fout tijdelijk te onderbreken.
- 2 Druk op **Menu**.
- 3 Druk op **▲** of **▼** om *Service* te kiezen. Druk op **OK**.

- 4 Druk op **▲** of **▼** om *Dataoverdracht* te kiezen. Druk op **OK**.
- 5 Druk op **▲** of **▼** om *Report overdr. te* kiezen. Druk op **OK**.
- 6 Voer het faxnummer in voor het doorsturen van het faxjournaal.
- 7 Druk op **Mono Start**.

Vastgelopen document

Documenten kunnen vastlopen in de ADF als ze niet correct zijn geplaatst of ingevoerd, of als ze te lang zijn. Ga als volgt te werk om vastgelopen papier te verwijderen.

Het document is boven in de ADF vastgelopen

- 1 Verwijder al het papier dat niet is vastgelopen uit de ADF.
- 2 Open het ADF-deksel.
- 3 Trek het vastgelopen document er naar rechts uit.

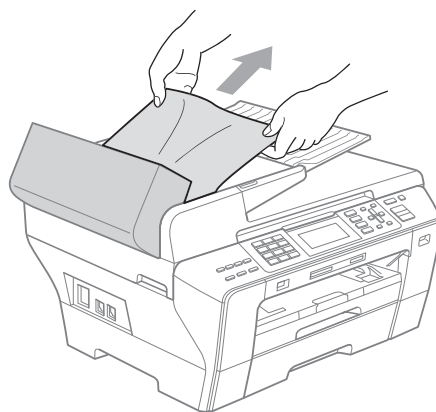

- 4 Sluit het ADF-deksel.
- 5 Druk op **Stop/Eindigen**.



Opmerking

Sluit het ADF-deksel goed door er in het midden voorzichtig op te drukken om het vastlopen van papier in de toekomst te voorkomen.

Het document is in de ADF vastgelopen

- 1 Verwijder al het papier dat niet is vastgelopen uit de ADF.
- 2 Til het documentdeksel op.
- 3 Trek het vastgelopen document er naar rechts uit.

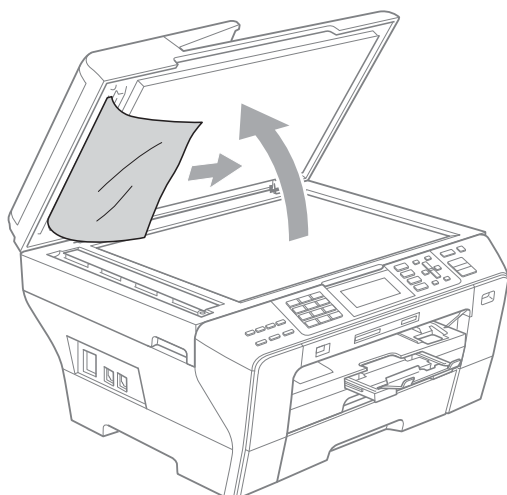

- 4 Sluit het documentdeksel.
- 5 Druk op **Stop/Eindigen**.

Papier vastgelopen in de machine (MFC-5890CN en MFC-5895CW)

Verwijder het vastgelopen papier uit de plaats waar het in de machine is vastgelopen. Open en sluit het scannerdeksel om de fout te wissen.

- 1 Trek de papierlade (1) uit de machine.

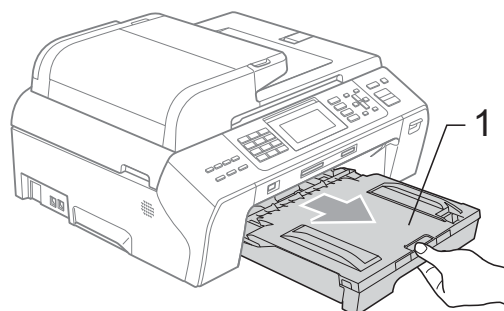

- 2 Trek het vastgelopen papier (1) eruit en druk op **Stop/Eindigen**.

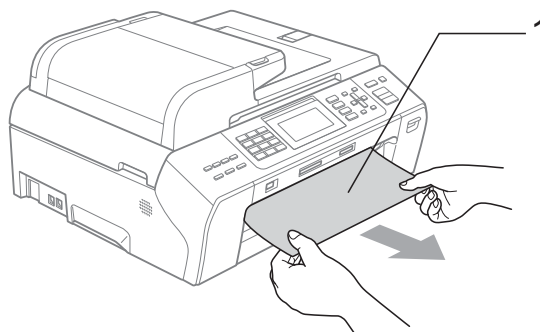

- 3 Reset de machine door het scannerdeksel vanaf de voorkant van de machine te openen en weer te sluiten.
 - Als u het vastgelopen papier niet vanaf de voorkant kunt verwijderen, of als de foutmelding op het LCD-scherm blijft verschijnen nadat u het vastgelopen papier verwijderd heeft, ga dan naar de volgende stap.

- 4 Open de klep ter verwijdering van vastgelopen papier (1) aan de achterkant van de machine. Trek het vastgelopen papier uit de machine.

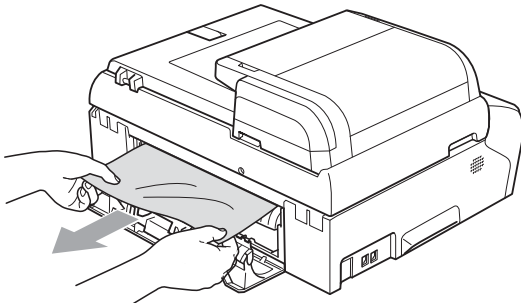
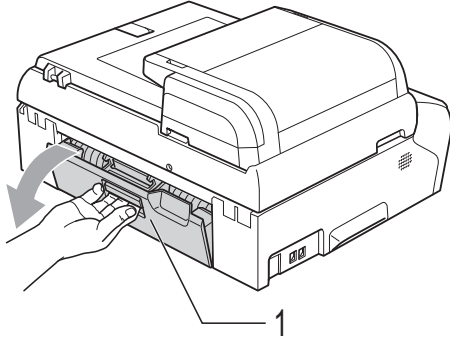

- 5 Sluit de klep ter verwijdering van vastgelopen papier. Controleer of de klep goed is geïnstalleerd.

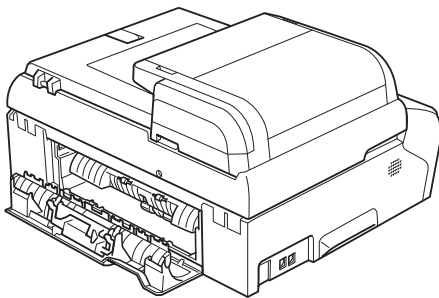

- 6 Gebruik beide handen en de handgrepen aan beide zijden van de machine om het scannerdeksel (1) op te tillen, totdat deze in de open stand vergrendeld is. Controleer of er zich nergens vastgelopen papier in de machine bevindt. Controleer beide uiteinden van de inktpatroonhouder.

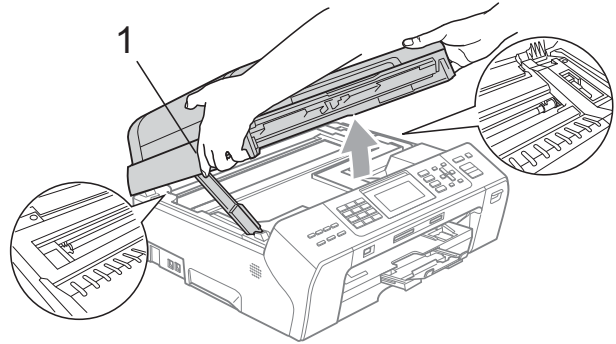

Opmerking

- Als het papier onder de printkop is vastgelopen, moet u de stekker van de machine uit het stopcontact trekken, en vervolgens de printkop bewegen om het papier te verwijderen.
- Als de printkop zich in de rechterbovenhoek bevindt, zoals in de illustratie, kunt u de printkop niet verplaatsen. Houd de knop **Stop/Eindigen** ingedrukt totdat de printkop in het midden staat. Haal vervolgens de stekker van de machine uit het stopcontact en verwijder het papier.

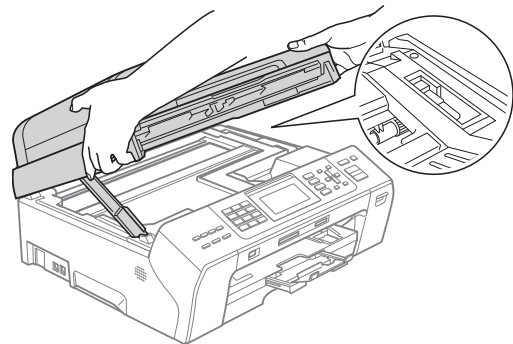

- Als er inkt op uw huid terecht komt, wast u de plek onmiddellijk met veel water en zeep.

- 7 Til het scannerdeksel op om de vergrendeling los te maken (1). Druk de steun van het scannerdeksel voorzichtig naar beneden (2) en sluit het scannerdeksel (3).

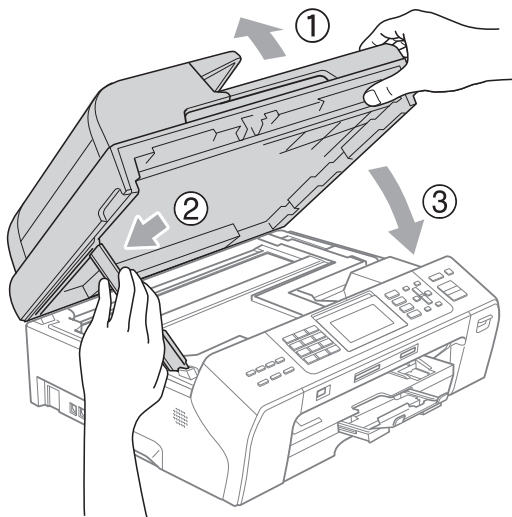

- 8 Duw de papierlade stevig terug in de machine.



Opmerking

Trek de papiersteun uit tot u de klik hoort.

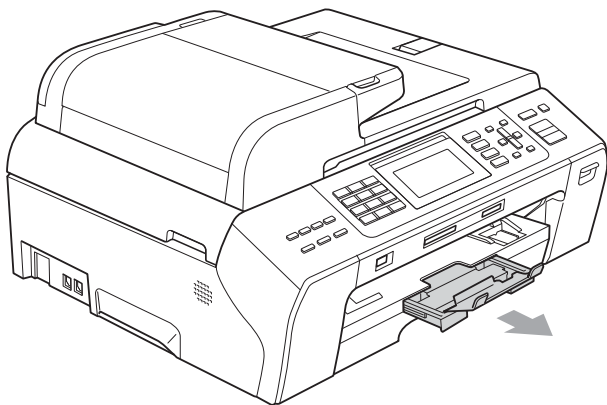

Papier vastgelopen in de machine (alleen MFC-6490CW)

Verwijder het vastgelopen papier uit de plaats waar het in de machine is vastgelopen. Open en sluit het scannerdeksel om de fout te wissen.

- 1 Trek de papierlade (1) uit de machine.

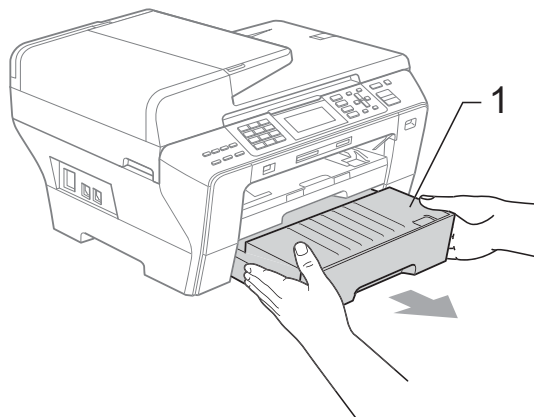
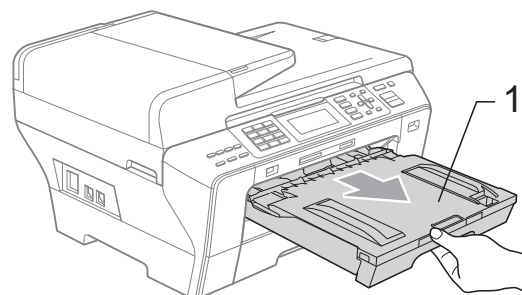

- 2 Trek het vastgelopen papier (1) eruit en druk op **Stop/Eindigen**.

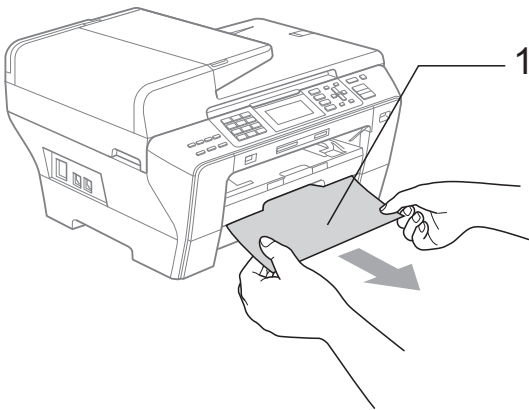
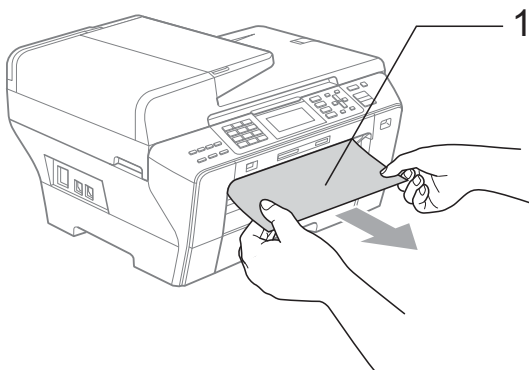

- 3 Reset de machine door het scannerdeksel vanaf de voorkant van de machine te openen en weer te sluiten.

- Als u het vastgelopen papier niet vanaf de voorkant kunt verwijderen, of als de foutmelding op het LCD-scherm blijft verschijnen nadat u het vastgelopen papier verwijderd heeft, ga dan naar de volgende stap.

- 4 Open de externe achterklep aan de achterkant van de machine (1). Trek het vastgelopen papier uit de machine.

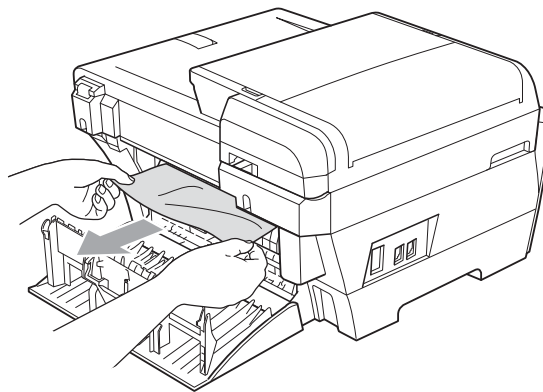
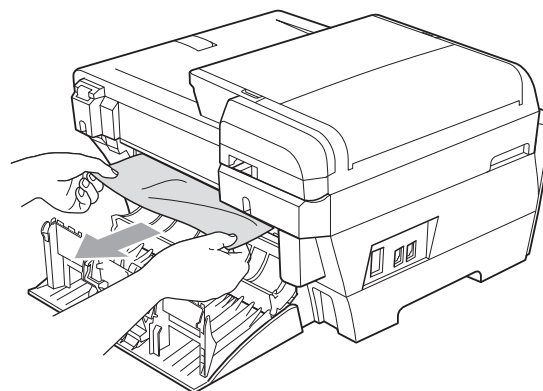
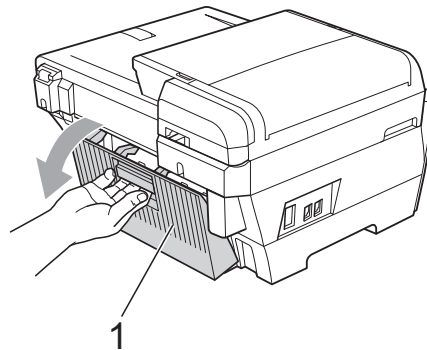

- 5 Sluit de interne achterklep (1) als deze openstaat (zie onderstaande illustratie).

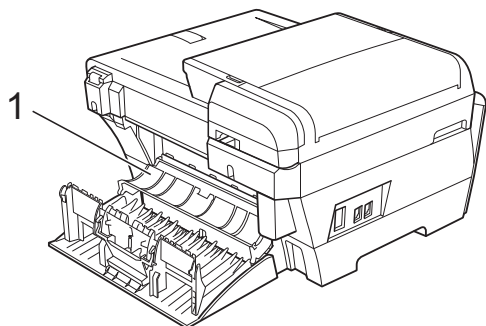

- 6 Sluit de externe achterklep. Controleer of de klep goed dichtzit.

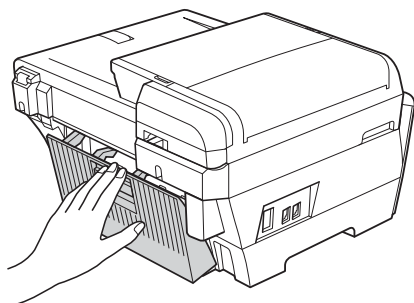

- 7 Gebruik beide handen en de vingergrepen aan beide zijden van de machine om het scannerdeksel (1) op te tillen, totdat het openstaat. Zorg dat er geen vastgelopen papier in de hoeken van de machine achterblijft.

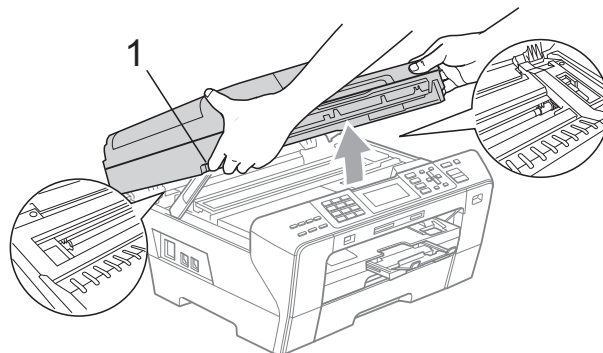

 **Opmerking**

- Als het papier onder de printkop is vastgelopen, moet u de stekker van de machine uit het stopcontact trekken, en vervolgens de printkop bewegen om het papier te verwijderen.
- Als de printkop zich in de rechterbovenhoek bevindt, zoals in de illustratie, kunt u de printkop niet verplaatsen. Houd de knop **Stop/Eindigen** ingedrukt totdat de printkop in het midden staat. Haal vervolgens de stekker van de machine uit het stopcontact en verwijder het papier.

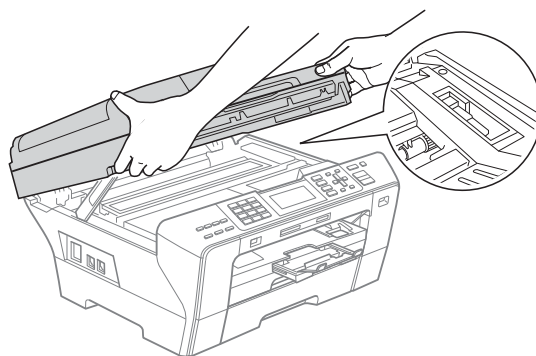

- Als er inkt op uw huid terechtkomt, wast u de plek onmiddellijk met veel water en zeep.

- 8 Sluit het scannerdeksel (1) voorzichtig met behulp van de handgrepen aan weerszijden.

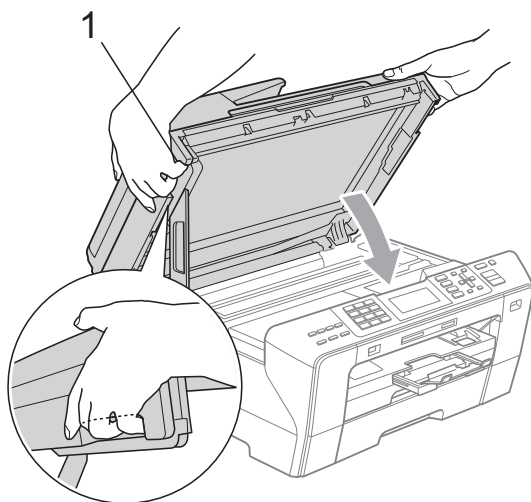

WAARSCHUWING

Zorg dat uw vingers niet beklemd raken onder het scannerdeksel.
Gebruik bij het openen en sluiten van het scannerdeksel altijd de handgrepen aan weerszijden van het deksel.

- 9 Duw papierlade 1 en 2 stevig terug in de machine.



Opmerking

Trek de papiersteun uit tot u de klik hoort.

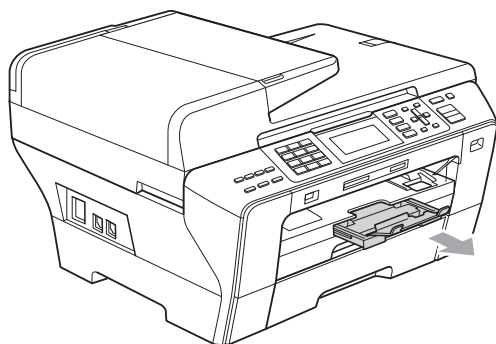

Routineonderhoud

De inktcartridges vervangen

Uw machine is voorzien van een inktstippenteller. De inktstippenteller controleert automatisch het inktniveau in elk van de 4 cartridges. Als de machine ontdekt dat een inktcartridge bijna leeg is, zal de machine u waarschuwen door middel van een melding op het LCD-scherm.

Het LCD-scherm informeert u welke inktcartridge bijna leeg is of vervangen moet worden. Volg de aanwijzingen op het LCD-scherm om de inktcartridges in de juiste volgorde te vervangen.

Ook al informeert de machine u dat er een inktcartridge leeg is, zal er nog een kleine hoeveelheid inkt in de inktcartridge aanwezig zijn. Het is noodzakelijk dat er inkt in de inktcartridge aanwezig blijft om te voorkomen dat de lucht de printkopset uitdroogt en beschadigt.



VOORZICHTIG

De multifunctionele machines van Brother zijn ontworpen om te werken met inkt van een bepaalde specificatie, en bij gebruik van originele inktcartridges van Brother zijn optimale prestaties en betrouwbaarheid gewaarborgd. Brother kan deze optimale prestaties en betrouwbaarheid niet garanderen indien inkt of inktcartridges van andere specificaties gebruikt worden. Het gebruik van cartridges anders dan originele cartridges van Brother of het gebruik van cartridges die met inkt van andere merken zijn gevuld, wordt door Brother afgeraden. Indien de printkop of andere delen van deze machine worden beschadigd als gevolg van het gebruik van andere merken inkt of inktcartridges, worden hieruit voortvloeiende reparaties mogelijk niet gedekt door de garantie.

- 1 Open het deksel van de inktcartridge. Als een of meer inktcartridges leeg zijn, bijvoorbeeld Zwart, wordt op het LCD-scherm *Kan niet afdr.* weergegeven.
- 2 Druk op de ontgrendelingshendel (zie illustratie) om de op het LCD-scherm aangegeven inktcartridge te ontgrendelen. Verwijder de cartridge uit de machine.

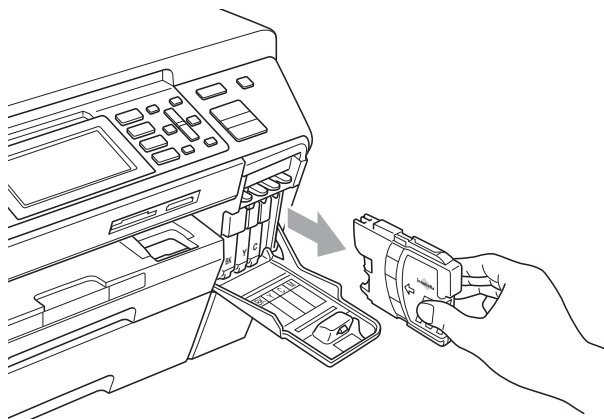
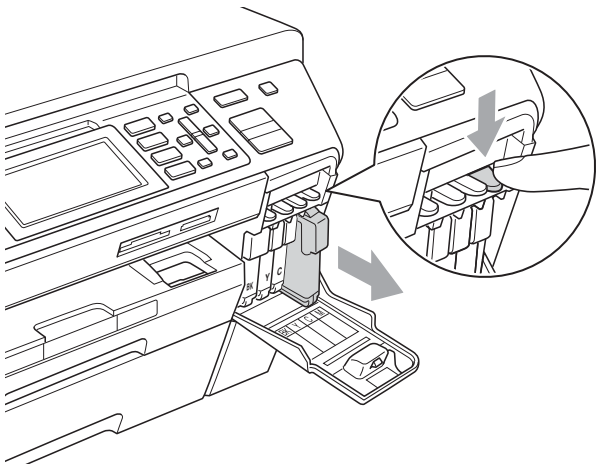

- 3 Open de verpakking met de nieuwe inktcartridge voor de kleur die op het LCD-scherm wordt getoond, en haal vervolgens de inktcartridge eruit.

- 4 Draai de groene knop op het gele beschermkapje rechtsom tot de vacuümverpakking openklikt en verwijder vervolgens het kapje (1).

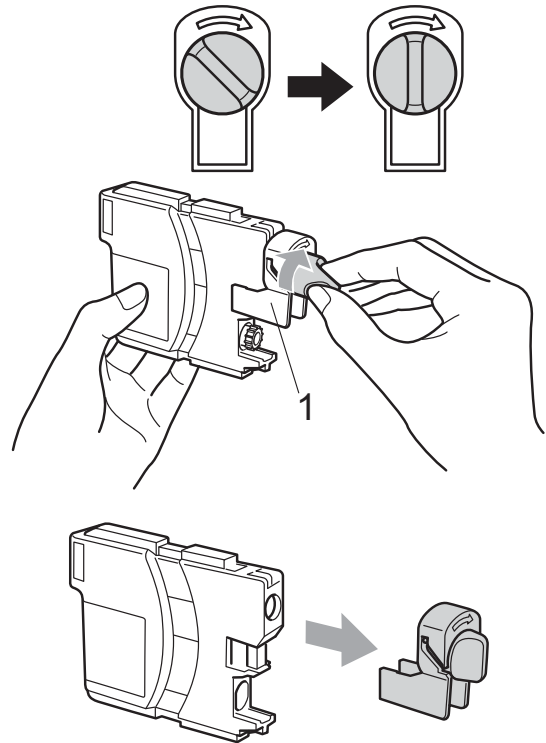

- 5 Elke kleur heeft zijn eigen juiste positie. Plaats de inktcartridge in de richting van de pijl op het etiket.

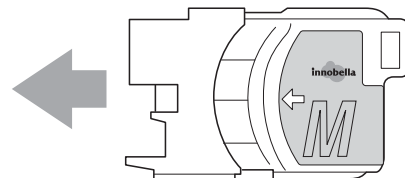

- 6 Duw de inktcartridge voorzichtig in de machine tot deze vastklikt en sluit het deksel van de inktcartridge.

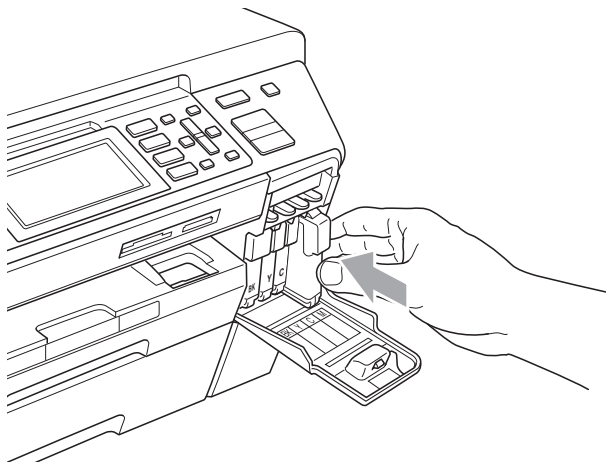

- 7 Er wordt automatisch een reset uitgevoerd voor de inktstippenteller.

Opmerking

- Als u een inktcartridge hebt vervangen (bijvoorbeeld zwart), wordt u mogelijk gevraagd te bevestigen dat dit een nieuwe cartridge was (bijvoorbeeld Veranderd? **BK** Zwarte inkt). Druk voor elke nieuwe cartridge die u heeft geïnstalleerd op **1** (Ja) om de inktstippenteller voor die kleur automatisch te resetten. Als de inktcartridge die u heeft geïnstalleerd, niet nieuw is, moet u op **2** (Nee) drukken.
- Als op het LCD-scherm de melding `Geen patroon of Kan niet detect.` wordt weergegeven nadat u de inktcartridges heeft geïnstalleerd, dient u te controleren of ze correct zijn geïnstalleerd.



WAARSCHUWING

Mocht u inkt in uw ogen krijgen, spoel ze dan onmiddellijk met water en raadpleeg een arts als u zich zorgen maakt.



VOORZICHTIG

Verwijder inktcartridges ALLEEN als ze aan vervanging toe zijn. Als u zich niet aan dit voorschrift houdt, kan de hoeveelheid inkt achteruitgaan en weet de machine niet hoeveel inkt er nog in de cartridge zit.

Raak de houders voor de cartridges NIET aan. Als u dat doet, kan de inkt vlekken op uw huid achterlaten.

Als er inkt op uw huid of kleding terecht komt, wast u deze onmiddellijk af met zeep of een wasmiddel.

Als de kleuren gemengd zijn omdat u een inktcartridge in de verkeerde positie geïnstalleerd heeft, moet u nadat de cartridge op de juiste plaats geïnstalleerd is, de printkop diverse keren reinigen.

Installeer een inktcartridge onmiddellijk na het openen in de machine en verbruik deze binnen zes maanden na de installatie. Gebruik ongeopende inktcartridges vóór de uiterste verbruiksdatum die op de cartridgeverpakking vermeld staat.

De inktcartridge NIET openmaken of ermee knoeien, want daardoor kan de cartridge inkt verliezen.

De buitenkant van de machine schoonmaken

! VOORZICHTIG

Gebruik neutrale schoonmaakmiddelen. Reiniging met vluchtige vloeistoffen, zoals verdunner of benzine, beschadigt de buitenkant van de machine.

Gebruik GEEN schoonmaakmiddelen die ammoniak bevatten.

Gebruik GEEN isopropylalcohol om het bedieningspaneel schoon te maken. Het paneel kan barsten.

Maak de buitenkant van de machine als volgt schoon:

- 1 Trek de papierladen (1) volledig uit de machine.

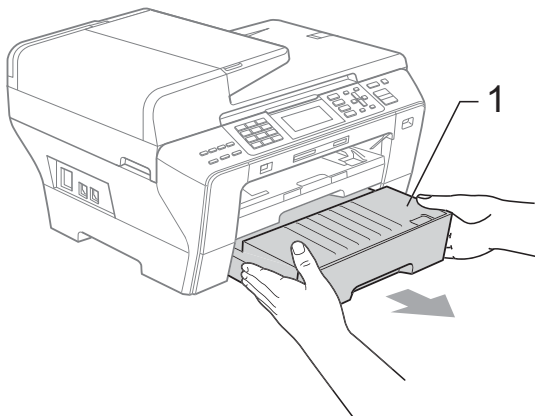
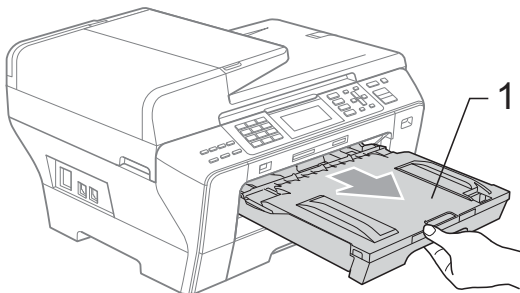

- 2 Reinig de buitenkant van de machine met een zachte doek om stof te verwijderen.

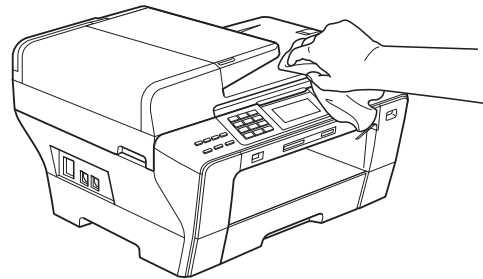

- 3 Verwijder alles dat zich aan de binnenkant van de papierlade bevindt.
- 4 Gebruik een zachte doek om stof uit de papierladen te verwijderen.

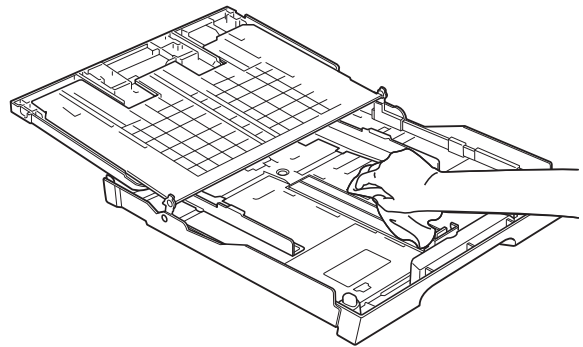

- 5 Plaats de papierladen stevig terug in de machine.

De glasplaat reinigen

- 1 Til het documentdeksel (1) op. Reinig de glasplaat (2) en het witte plastic (3) met een zachte, pluisvrije doek die is bevochtigd met een niet-brandbare glasreiniger.

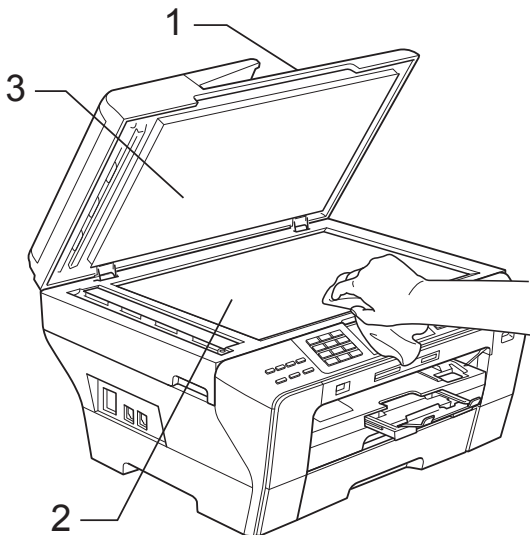

- 2 Reinig op de ADF de witte balk (1) en de glazen strook (2) met een pluisvrije doek die is bevochtigd met een niet-brandbare glasreiniger.

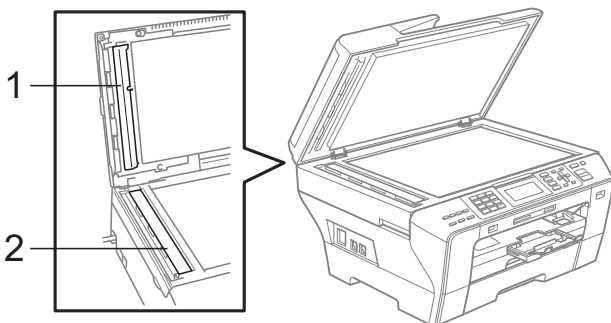

Opmerking

Nadat u de glazen strook volgens de instructies heeft gereinigd, veegt u er met uw vinger over om te controleren op oneffenheden. Als u stof of vuil voelt, maakt u de glazen strook nogmaals schoon, waarbij u vooral aandacht besteedt aan het betreffende gebied. U zult het reinigingsproces mogelijk drie of vier keer moeten herhalen. Maak na elke schoonmaakbeurt een kopie ter controle.

De geleiderol van de machine reinigen



WAARSCHUWING

Haal altijd het netsnoer van de machine uit het stopcontact voordat u de geleiderol schoonmaakt.

- 1 Gebruik beide handen en de vingergrepen aan beide zijden van de machine om het scannerdeksel op te tillen, totdat deze in de open stand vergrendeld is.
- 2 Maak de geleiderol van de machine (1) en het gedeelte eromheen schoon, en veeg eventuele inkt weg met een zachte, droge pluisvrije doek.

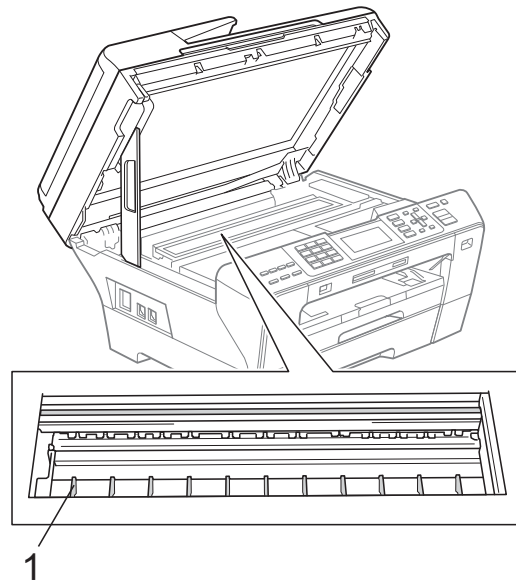

De invoerrol voor papier reinigen

- 1 Trek de papierladen volledig uit de machine.
- 2 (MFC-5890CN en MFC-5895CW)
Trek de stekker van de machine uit het stopcontact en open de klep ter verwijdering van vastgelopen papier (1) aan de achterzijde van de machine.

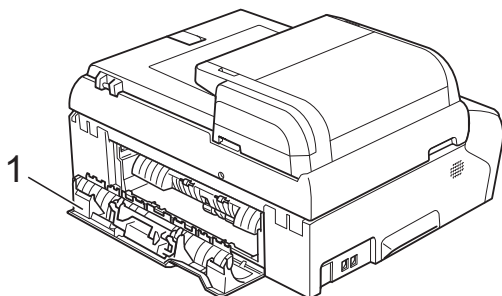

(MFC-6490CW)

Haal de stekker van de machine uit het stopcontact en open de externe achterklep (1) en interne achterklep (2) aan de achterkant van de machine.

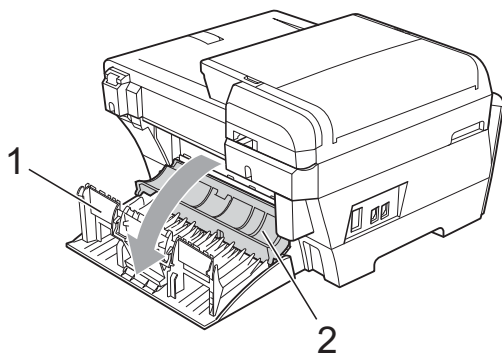

- 3 Reinig de invoerrol voor papier (1) met schoonmaakalcohol op een wattenstaafje.

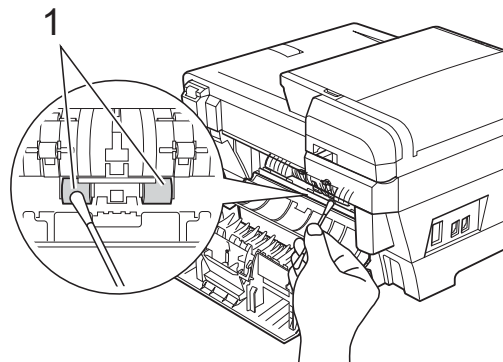

- 4 (MFC-5890CN en MFC-5895CW)
Doe de klep ter verwijdering van vastgelopen papier goed dicht.

(MFC-6490CW)

Sluit de interne en de externe achterklep.
Controleer of de klep goed dichtzit.

- 5 Plaats de papierladen stevig terug in de machine.
- 6 Sluit het stroomsnoer weer aan.

De printkop reinigen

De printkop wordt automatisch gereinigd, zodat de afdrukkwaliteit optimaal blijft. Als de afdrukkwaliteit te wensen overlaat, kunt u het reinigingsproces handmatig starten.

Als er op de afgedrukte pagina's een horizontale streep of leeg gedeelte door tekst of grafisch werk loopt, dient u de printkop en de inktcartridges te reinigen. U kunt alleen Zwart, drie kleuren tegelijk (Cyaan/Geel/Magenta), of alle vier kleuren tegelijk reinigen.

Bij het reinigen van de printkop wordt inkt verbruikt. Wanneer de kop te vaak wordt gereinigd, wordt er onnodig inkt verbruikt.

! VOORZICHTIG

Raak de printkop NIET aan. Als u de printkop aanraakt, kan hij blijvend worden beschadigd en kan de garantie erop vervallen.

- 1 Druk op **Inkt**.
- 2 Druk op ▲ of ▼ om **Reinigen** te kiezen. Druk op **OK**.
- 3 Druk op ▲ of ▼ om **Zwarte inkt, Kleur** of **Alle inkt** te kiezen. Druk op **OK**.
De machine begint de printkop te reinigen.
Nadat het reinigen is voltooid, zal de machine automatisch weer overschakelen op Stand-by.



Opmerking

Als u de printkop ten minste vijf keer hebt gereinigd en de kwaliteit niet is verbeterd, installeert u voor elke probleemkleur een nieuwe originele cartridge van Brother. Reinig de printkop vervolgens opnieuw maximaal vijf keer. Als de kwaliteit dan nog niet verbeterd is, neemt u contact op met uw Brother-leverancier.

De afdrukkwaliteit controleren

Als er fletse of gestreepte kleuren en tekst verschijnen op uw uitvoer, kunnen enkele spuitmondjes verstopt zijn. U kunt dit controleren door de Testpagina afdrukkwaliteit te printen en naar het patroon van de spuitmondjes te kijken.

- 1 Druk op **Inkt**.
- 2 Druk op ▲ of ▼ om **Testafdruk** te kiezen. Druk op **OK**.
- 3 Druk op ▲ of ▼ om **Printkwaliteit** te kiezen. Druk op **OK**.
- 4 Druk op **Kleur Start**.
De machine begint de Testpagina afdrukkwaliteit te printen.
- 5 Controleer de kwaliteit van de vier kleurenblokken op het vel.
- 6 Op het LCD-scherm wordt gevraagd of de afdrukkwaliteit in orde is. Ga op een van de volgende manieren te werk:
 - Druk, als alle lijnen duidelijk en zichtbaar zijn, op **1 (Ja)** om de afdrukkwaliteitstest te voltooien en ga naar stap 10.
 - Als er zoals hieronder stukken ontbreken, drukt u op **2** om **Nee** te selecteren.

<Zwart>

OK



<Kleur>

OK



Niet OK



Niet OK



- 7 U wordt gevraagd of de afdrukkwaliteit voor zwart en drie kleuren in orde is. Druk op **1** (Ja) of **2** (Nee).
- 8 U wordt gevraagd of u wilt beginnen met reinigen. Druk op **1** (Ja). De machine begint de printkop te reinigen.
- 9 Druk na het reinigen op **Kleur Start**. De machine zal nu de Testpagina afdrukkwaliteit nogmaals afdrukken en vervolgens terugkeren naar stap 5.
- 10 Druk op **Stop/Eindigen**. Als u deze procedure minimaal vijf keer herhaalt, en de afdrukkwaliteit nog steeds slecht is, vervang dan de inktcartridge voor de geklonterde kleur. Na het vervangen van de inktcartridge, de afdrukkwaliteit controleren. Als het probleem niet is verholpen, moet u het reinigen van de printkop en de afdrukprocedures minimaal vijf keer herhalen voor de nieuwe inktcartridge. Als er dan nog inkt ontbreekt, neemt u contact op met uw Brother-dealer.

! VOORZICHTIG

Raak de printkop NIET aan. Als u de printkop aanraakt, kan hij blijvend worden beschadigd en kan de garantie erop vervallen.

Opmerking



Als een spuitmondje van een printkop verstopt is, ziet het geprinte voorbeeld er als volgt uit.



Nadat het spuitmondje van de printkop gereinigd is, zijn de horizontale strepen verdwenen.

De uitlijning controleren

Het kan zijn dat u de uitlijning moet afstellen, als na het transport van de machine de afgedrukte tekst vlekkerig is of de afbeeldingen flets zijn.

- 1 Druk op **Inkt**.
- 2 Druk op **▲** of **▼** om **Testafdruk** te kiezen. Druk op **OK**.
- 3 Druk op **▲** of **▼** om **Instel kantlijn** te kiezen. Druk op **OK**.
- 4 Druk op **Mono Start** of **Kleur Start**. De machine begint de **Uitlijningscontrolepagina** af te drukken.
- 5 Controleer de testafdrucken voor 600 dpi en 1.200 dpi om te zien of nummer 5 het beste overeenkomt met nummer 0.
- 6 Ga op een van de volgende manieren te werk:
 - Als nummer 5 van beide testafdrucken (600 dpi en 1.200 dpi) het meest overeenkomt met nummer 0, drukt u op **1** (Ja) om de uitlijningscontrole te voltooien en gaat u naar stap 9.
 - Als een andere testafdruk beter overeenkomt voor 600 dpi of 1.200 dpi, drukt u op **2** (Nee) om het nummer van de betreffende testafdruk te kiezen.
- 7 Druk voor 600 dpi op het nummer (1-8) van de testafdruk die het meest overeenkomt met nummer 0.
- 8 Druk voor 1.200 dpi op het nummer (1-8) van de testafdruk die het meest overeenkomt met nummer 0.
- 9 Druk op **Stop/Eindigen**.

Het inktvolume controleren

Op het LCD-scherm wordt een pictogram weergegeven dat het inktvolume aangeeft, maar u kunt ook op de toets **Inkt** drukken om een groot diagram weer te geven dat laat zien hoeveel inkt zich nog in elke cartridge bevindt.

- 1 Druk op **Inkt**.
- 2 Druk op ▲ of ▼ om **Inktvolume** te kiezen.
Druk op **OK**.
Op het LCD-scherm wordt het inktvolume weergegeven.
- 3 Druk op **Stop/Eindigen**.



Opmerking

U kunt het inktniveau vanaf uw computer controleren. (Zie *Afdrukken* voor Windows® of *Afdrukken en faxen* voor Macintosh in de softwarehandleiding op de cd-rom.)

Informatie over de machine

Het serienummer controleren

U kunt het serienummer van de machine nakijken op het scherm.

- 1 Druk op **Menu**.
- 2 Druk op ▲ of ▼ om **Machine-info** te kiezen.
Druk op **OK**.
- 3 Druk op ▲ of ▼ om **Serienummer** te kiezen.
Druk op **OK**.
- 4 Druk op **Stop/Eindigen**.

De machine inpakken en vervoeren

Wanneer u de machine transporteert, gebruik dan het oorspronkelijke verpakkingsmateriaal van de machine. Volg de onderstaande instructies om uw machine correct te verpakken. Schade aan de machine die wordt veroorzaakt tijdens het transport valt niet onder uw garantie.



VOORZICHTIG

Het is belangrijk dat u de machine na een afdruktaak de printkop laat 'parkeren'. Luister goed naar de machine alvorens deze los te koppelen, om te controleren of alle mechanische geluiden zijn gestopt. Indien u de machine dit parkeerproces niet laat voltooien, kan dit leiden tot afdrukproblemen en mogelijke schade aan de printkop.

- 1 Open het deksel van de inktcartridge.
- 2 Druk op de ontgrendelingshendel om de inktcartridge te ontgrendelen en verwijder alle inktcartridges. (Zie *De inktcartridges vervangen* op pagina 162.)
- 3 Breng de groene bescherming aan en sluit het kapje van de cartridge.

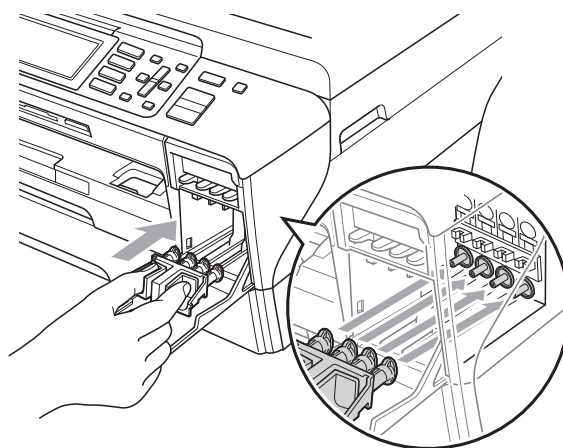

! VOORZICHTIG

Zorg ervoor dat u de plastic lipjes aan beide zijden van de groene bescherming (1) goed op hun plaats (2) klikt.

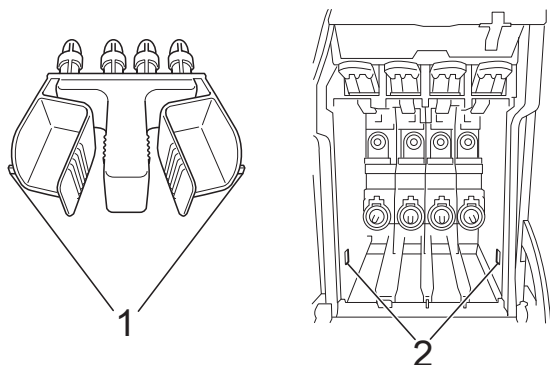

Als u de groene bescherming niet kunt vinden, mag u de inktcartridges NIET verwijderen als u de machine gaat vervoeren. Het is van essentieel belang dat tijdens het vervoeren van de machine de groene bescherming is geplaatst of de inktcartridges op hun plaats zitten. Als u het deksel niet kunt vinden en uw machine zonder de inktcartridges vervoert, kan de machine worden beschadigd en de garantie vervallen.

- 4 Haal de stekker van de machine uit het stopcontact en haal het telefoonsnoer uit de machine.
- 5 Haal het netsnoer van de machine uit het stopcontact en uit de machine.
- 6 (MFC-5890CN en MFC-5895CW) Gebruik beide handen en de vingergrepen aan beide zijden van de machine om het scannerdeksel op te tillen, totdat deze in de open stand vergrendeld is. Koppel vervolgens de interfacekabel los van de machine (indien aangesloten).

(MFC-6490CW)
Gebruik beide handen en de vingergrepen aan beide zijden van de machine om het scannerdeksel op te tillen, totdat het openstaat. Koppel vervolgens de interfacekabel los van de machine (indien aangesloten).

- 7 (MFC-5890CN en MFC-5895CW) Til het scannerdeksel (1) op om de vergrendeling op te heffen. Druk de steun van het scannerdeksel voorzichtig naar beneden (2) en sluit het scannerdeksel (3).

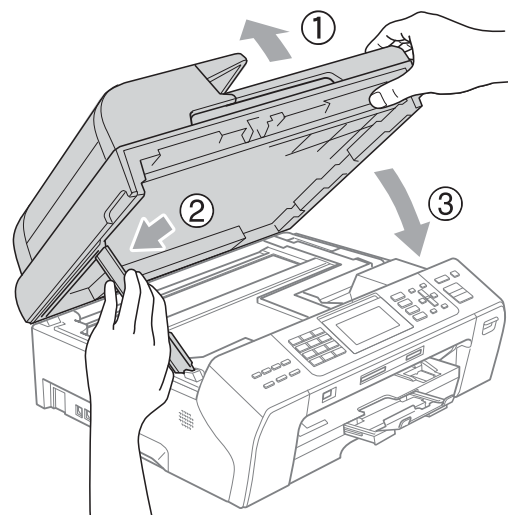

(MFC-6490CW)
Sluit het scannerdeksel voorzichtig met behulp van de handgrepen aan weerszijden terwijl u de steun van het scannerdeksel (1) naar beneden drukt.

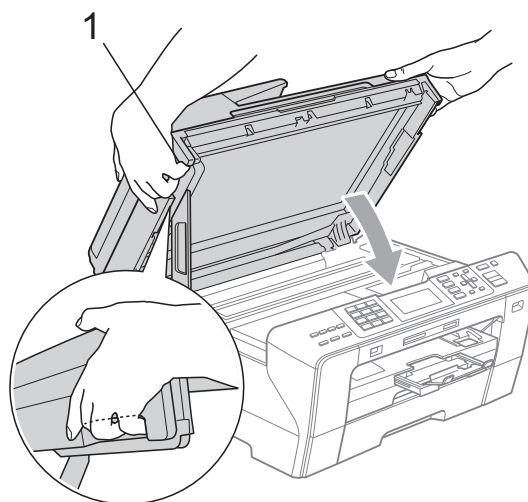

! WAARSCHUWING

Zorg dat uw vingers niet beklemd raken onder het scannerdeksel.
Gebruik bij het openen en sluiten van het scannerdeksel altijd de handgrepen aan weerszijden van het deksel.

- 8 Verpak de machine in de plastic zak.

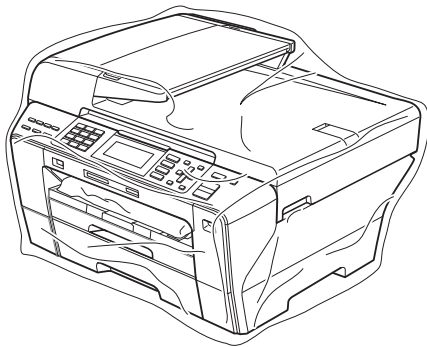

(MFC-6490CW)

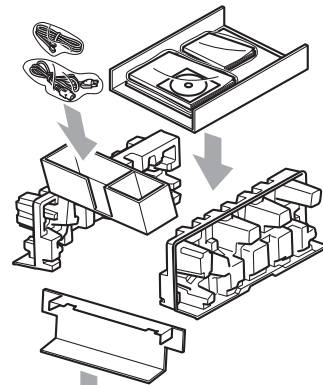

- 9 Verpak de machine en de gedrukte materialen met het originele verpakkingsmateriaal in de originele doos, zoals hieronder getoond. Plaats de gebruikte inktcartridges niet in de doos.

(MFC-5890CN en MFC-5895CW)

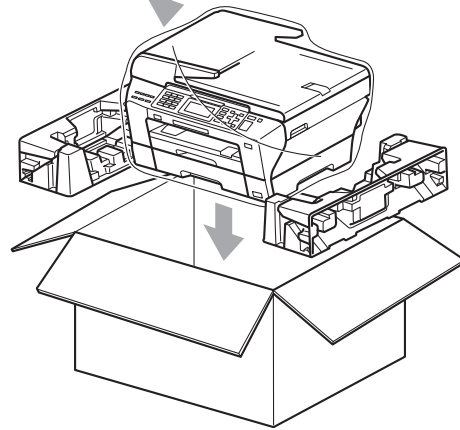
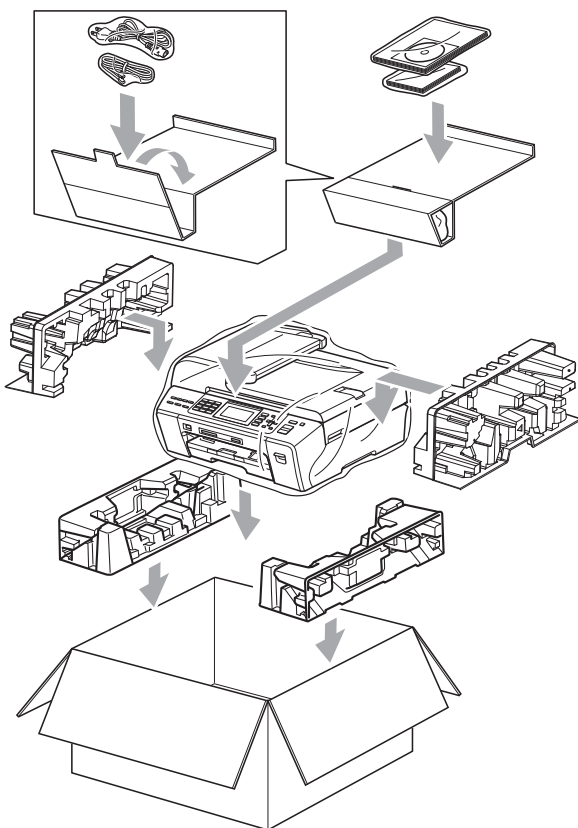

- 10 Sluit de doos en maak deze dicht met verpakkingstape.

Wanneer u de machine wegdoet

Uw machine bevat een Ni-MH (nickel metaalhybrid)-batterij voor back-up van de gegevens in het geheugen.

Als plaatselijk geldende voorschriften bepalen dat u de batterij moet verwijderen voordat u de machine wegdoet, dient u deze eruit te halen. Ruim de batterij op conform de plaatselijk geldende reglementeringen.



WAARSCHUWING

Gooi een gebruikte batterij NIET in het vuur.

Verwijder de plastic beschermhoes van de batterijdoos NIET.

De batterijdoos NIET openmaken.

Een beschadigde batterij kan corrosieve vloeistof verliezen. Als de vloeistof in aanraking komt met uw huid of ogen, deze onmiddellijk met veel water wassen en een professionele dokter raadplegen.

Zorg ervoor dat de batterij NIET in aanraking komt met wat voor geleidende materialen dan ook. Het kan kortsluiting van de batterij veroorzaken.

Isoleer de uiteinden van de aansluitdraden met plakband, voor het weggooien.

Verwijder de batterij NIET, tenzij u de machine wegdoet.

- 1 Haal eerst het telefoonsnoer en vervolgens de stekker uit het stopcontact.
- 2 Til het scannerdeksel op aan de voorkant van de machine, totdat deze in de open stand staat.
- 3 Gebruik een platte schroevendraaier om het deksel van de batterij te openen (1).

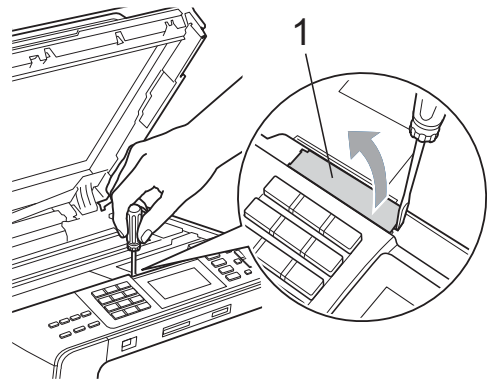

- 4 Trek de batterij eruit.

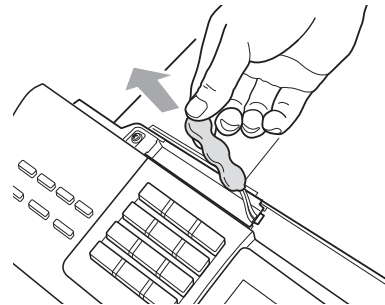

- 5 Snij de aansluitdraden (1) van de batterij door en verwijder de batterij.

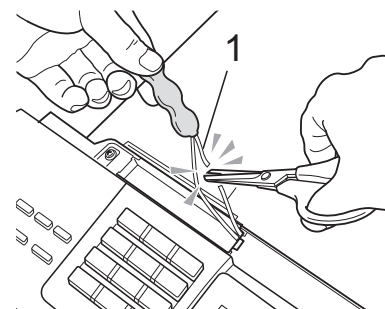

- 6 (MFC-5890CN en MFC-5895CW)
Til het scannerdeksel (1) op om de vergrendeling op te heffen. Druk de steun van het scannerdeksel voorzichtig naar beneden (2) en sluit het scannerdeksel (3).

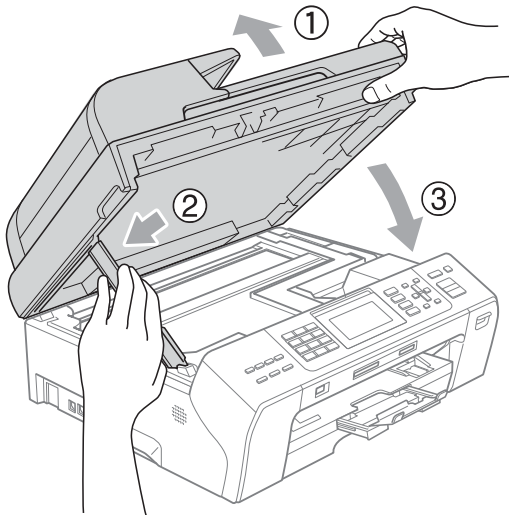

(MFC-6490CW)
Sluit het scannerdeksel voorzichtig met behulp van de handgrepen aan weerszijden terwijl u de steun van het scannerdeksel (1) naar beneden drukt.

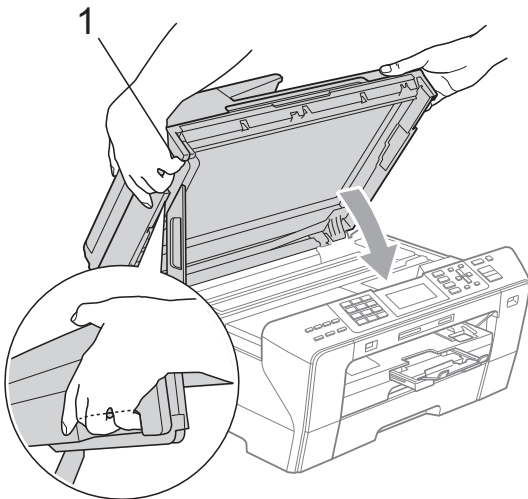

WAARSCHUWING

Zorg dat uw vingers niet beklemd raken onder het scannerdeksel.
Gebruik bij het openen en sluiten van het scannerdeksel altijd de handgrepen aan weerszijden van het deksel.

Programmeren op het scherm

Uw machine is zodanig ontworpen dat deze eenvoudig via het LCD-scherm kan worden geprogrammeerd met behulp van de menu-toetsen. Programmeren via het scherm is uiterst eenvoudig en helpt u alle functies van uw machine optimaal te benutten.

Op het scherm worden stapsgewijze aanwijzingen weergegeven om u te helpen uw machine te programmeren. U hoeft alleen de aanwijzingen op te volgen die u door de menuselecties en de programmeeropties leiden.

Menutabel

U kunt uw machine programmeren aan de hand van de menutabel die begint op pagina 176. Op deze pagina's worden de menuselecties en -opties opgesomd.

Opslag in geheugen













Zelfs bij een stroomstoring zullen de instellingen die u via de Menu-toets heeft gekozen, niet verloren gaan, omdat deze permanent worden opgeslagen. Instellingen die u in de PhotoCapture-, fax- en kopieermodus heeft opgegeven, blijven ook behouden als u *Nieuwe standaard* heeft gekozen. U zult misschien wel datum en tijd opnieuw moeten invoeren.



Opmerking

Als de stroom uitvalt, blijven berichten in het geheugen van de machine ongeveer 24 uur behouden.

Modus- en menu-toetsen gebruiken

	Het hoofdmenu openen.
   	Druk op een van deze knoppen om de tijdelijke instellingen van de betreffende modus weer te geven.
 	Door het huidige menuniveau bladeren.
	Terug naar het vorige menuniveau.
	Naar volgend menuniveau.
	<ul style="list-style-type: none"> ■ Naar volgend menuniveau. ■ Optie accepteren.
	<ul style="list-style-type: none"> ■ De huidige bewerking annuleren. ■ Terug naar het vorige menuniveau.
	<ul style="list-style-type: none"> ■ De huidige bewerking stoppen.

Menutabel

De menutabel helpt u de menuselecties en -opties te begrijpen die u in de programma's van de machine tegenkomt. De fabrieksinstellingen zijn vetgedrukt en met een sterretje weergegeven.

Menu ()

Niveau1	Niveau2	Niveau3	Opties	Omschrijvingen	Pagina
Standaardinst.	Tijdklokstand	—	Uit 0Sec. 30Sec. 1Min 2Min.* 5Min.	Hiermee kunt u de tijd instellen om terug te keren naar de faxmodus.	27
	Papiersoort (MFC-5890CN en MFC-5895CW)	—	Normaal Papier* Inkjet papier Brother BP71 Glossy anders Transparanten	Hiermee kunt u de papiersoort in de papierlade instellen.	28
	Papierformaat (MFC-5890CN en MFC-5895CW)	—	A4* A5 A3 10x15cm Letter Legal Ledger	Hiermee kunt u het papierformaat in de papierlade instellen.	28
 De fabrieksinstellingen zijn vetgedrukt en met een sterretje weergegeven.					

Niveau1	Niveau2	Niveau3	Opties	Omschrijvingen	Pagina	
Standaardinst. (Vervolg)	Lade-instell. (MFC-6490CW)	Lade 1	Papiersoort (Opties) Normaal Papier* Inkjet papier Brother BP71 Glossy anders Transparanten	Hiermee kunt u het papierformaat en de papiersoort voor papierlade 1 instellen.	28	
			Papierformaat (Opties) A4* A5 A3 10x15cm Letter Legal Ledger		28	
		Lade 2	Papiersoort (Optie) Normaal Papier	Hiermee kunt u het papierformaat voor papierlade 2 instellen.	28	
			Papierformaat (Opties) A4* A3 Letter Legal Ledger			
		Kopie:lade	Lade 1* Lade 2	Hiermee kunt u opgeven welke lade voor de kopieermodus wordt gebruikt.	29	
		Fax:lade	Lade 1 Lade 2 Auto Select*	Hiermee kunt u opgeven welke lade voor de faxmodus wordt gebruikt.	30	
		Volume	Belvolume	Uit Laag Half* Hoog	Hiermee kunt u het belvolume aanpassen.	31
			Waarsch. toon	Uit Laag* Half Hoog	Hiermee kunt u het volume van de waarschuwingstoon aanpassen.	31
 De fabrieksinstellingen zijn vetgedrukt en met een sterretje weergegeven.						

Niveau1	Niveau2	Niveau3	Opties	Omschrijvingen	Pagina	
Standaardinst. (Vervolg)	Volume (Vervolg)	Luidspreker	Uit Laag Half* Hoog	Hiermee kunt u het volume van de luidspreker aanpassen.	31	
	Aut. zomertijd	—	Aan* Uit	De zomertijd wordt automatisch ingesteld.	32	
	P.Bewaar inst.	—	Faxontv:Aan* Faxontv:Uit	Aanpassing van de toets Spaarstand om in de energiebesparende stand geen faxen te ontvangen.	27	
	LCD instell.	LCD Contrast	Licht Half* Donker	Hiermee stelt u het contrast van het LCD-scherm af.	32	
			Schermmverlicht	Licht* Half Donker	Hiermee kunt u de helderheid van de achtergrondverlichting van het LCD-scherm aanpassen.	33
			Lichtdim-timer	Uit 10Sec. 20Sec. 30Sec.*	U kunt instellen hoe lang de achtergrondverlichting van het LCD-scherm blijft branden na de laatste druk op een toets.	33
			Wallpaper	—	U kunt de achtergrond van het LCD-scherm kiezen.	33
	Slaapstand	—	1Min. 2Min. 3Min. 5Min. 10Min.* 30Min. 60Min.	Hiermee kunt u opgeven na hoeveel tijd de machine bij inactiviteit in de slaapstand wordt gezet.	32	
	A3 - kortvezelig	—	Aan* Uit	Schakel deze optie in wanneer u breedlopend A3-papier gebruikt.	30	
	Functieslot	Wachtw. inst. Slot Uit→Aan Gebruiker inst. Alle gebr. resetten	—	U kunt de toegang tot bepaalde machinefuncties beperken voor max. 20 gebruikers met beperkte rechten en alle andere niet-gemachtigde openbare gebruikers.	34	
	 De fabrieksinstellingen zijn vetgedrukt en met een sterretje weergegeven.					

Niveau1	Niveau2	Niveau3	Opties	Omschrijvingen	Pagina
Fax	Ontvangstmenu	Bel Vertraging	0 1 2* 3 4 5 6	De belvertraging bepaalt hoe vaak de telefoon overgaat voordat de machine opneemt in de stand Alleen Fax of Fax/Telefoon.	53
		F/T Beltijd	20Sec. 30Sec.* 40Sec. 70Sec.	Hiermee stelt u het dubbele belsignaal in de stand Fax/Telefoon in.	53
		Fax Waarnemen	Aan* Uit	Hiermee worden faxberichten ontvangen zonder dat u op de toets Mono Start of Kleur Start hoeft te drukken.	54
		Afstandscodes	Aan* (*51, #51) Uit	U kunt alle telefoontjes op een tweede of een extern toestel aannemen en deze codes gebruiken om de machine te activeren of deactiveren. U kunt deze codes wijzigen.	71
		Zw.-w./kleur	Zw.-w. (max. A3)* Kleur (max. A4)	Hiermee kunt u de ontvangstopies voor inkomende faxen instellen.	55
		Auto reductie	Aan* Uit	Hiermee wordt het formaat van inkomende faxen verkleind.	54
 De fabrieksinstellingen zijn vetgedrukt en met een sterretje weergegeven.					

Niveau1	Niveau2	Niveau3	Opties	Omschrijvingen	Pagina
Fax (Vervolg)	Ontvangstmenu (Vervolg)	Geheugenontv.	Uit* Fax Doorzenden Fax Opslaan PC-Fax ontv.	U kunt de machine instellen om faxberichten door te zenden, inkomende faxen in het geheugen op te slaan (zodat u ze kunt opvragen wanneer u niet bij uw machine bent) of om faxen naar uw pc te sturen. Als u Fax Doorzenden of PC Fax ontv. kiest, kunt u de beveiligingsfunctie Backup Print inschakelen.	56
	Kies rapport	Verzendrapp. (MFC-5890CN en MFC-5895CW)	Aan Aan+Beeld Uit* Uit+Beeld	Begininstellingen voor het verzendrapport en het faxjournaal.	84
		Verzendrapp. (MFC-6490CW)	Aan Aan+Beeld Uit* Uit+Beeld Uit2 Uit2+Beeld		
		Journaal tijd	Uit Na 50 faxen* Elke 6 uur Elke 12 uur Elke 24 uur Elke 2 dagen Elke 7 dagen		
	Print document	—	—	Hiermee worden inkomende faxen die in het geheugen zijn opgeslagen, afgedrukt.	56
	Afst.bediening	—	---*	Hiermee stelt u uw persoonlijke code voor Afstandsbediening in.	62
	Rest. jobs	—	—	Hiermee kunt u controleren welke taken zich in het geheugen bevinden en kunt u geselecteerde taken annuleren.	49
	Diversen	Compatibel	Hoog* Normaal Basic (voorVoIP)	Regelt de modemsnelheid om verzendproblemen te verhelpen.	148
		Beller ID	Aan* Uit	De opgeslagen gegevens van de laatste 30 bellers bekijken of afdrucken.	67
 De fabrieksinstellingen zijn vetgedrukt en met een sterretje weergegeven.					

Menu Network

Niveau1	Niveau2	Niveau3	Niveau4	Opties	Omschrijvingen
Netwerk	LAN met kabel	TCP/IP	BOOT Method	Autom.* Statisch RARP BOOTP DHCP	Selecteert de opstartmethode die het beste aan uw eisen voldoet.
			IP Address	[000-255]. [000-255]. [000-255]. [000-255]	Voer het IP-adres in.
			Subnet Mask	[000-255]. [000-255]. [000-255]. [000-255]	Voer het subnetmasker in.
			Gateway	[000-255]. [000-255]. [000-255]. [000-255]	Voer het adres van de gateway in.
			Knooppunt naam	BRNXXXXXXXXXXXXXX	Voer de naam van het knooppunt in.
			WINS Config	Autom.* Statisch	Selecteert de WINS-configuratiemodus.
			WINS Server	(Primary) 000.000.000.000 (Secondary) 000.000.000.000	Specificeert het IP-adres van de primaire of secundaire server.
			DNS Server	(Primary) 000.000.000.000 (Secondary) 000.000.000.000	Specificeert het IP-adres van de primaire of secundaire server.
			APIPA	Aan* Uit	Wijst automatisch het IP-adres toe van het link-local adresbereik.
Zie de <i>netwerkhandleiding</i> op de cd-rom.					
 De fabrieksinstellingen zijn vetgedrukt en met een sterretje weergegeven.					

Niveau1	Niveau2	Niveau3	Niveau4	Opties	Omschrijvingen
Netwerk (Vervolg)	LAN met kabel (Vervolg)	TCP/IP (Vervolg)	IPv6	Aan Uit*	Hiermee kunt u het IPv6-protocol in- of uitschakelen. Als u het IPv6-protocol wilt gebruiken, gaat u naar http://solutions.brother.com voor meer informatie.
		Ethernet	—	Automatisch* 100B-FD 100B-HD 10B-FD 10B-HD	Selecteert de Ethernet-linkmodus.
	WLAN (MFC-5895CW en MFC-6490CW)	TCP/IP	BOOT Method	Autom.* Statisch RARP BOOTP DHCP	Selecteert de opstartmethode die het beste aan uw eisen voldoet.
IP Address			[000-255]. [000-255]. [000-255]. [000-255]	Voer het IP-adres in.	
Subnet Mask			[000-255]. [000-255]. [000-255]. [000-255]	Voer het subnetmasker in.	
Gateway			[000-255]. [000-255]. [000-255]. [000-255]	Voer het adres van de gateway in.	
Knooppunt naam			BRWXXXXXXXXXXXXX	Voer de naam van het knooppunt in.	
WINS Config			Autom.* Statisch	Selecteert de WINS-configuratiemodus.	
<i>Zie de netwerkhandleiding op de cd-rom.</i>					
 De fabrieksinstellingen zijn vetgedrukt en met een sterretje weergegeven.					

Niveau1	Niveau2	Niveau3	Niveau4	Opties	Omschrijvingen		
Netwerk (Vervolg)	WLAN (MFC-5895CW en MFC-6490CW) (Vervolg)	TCP/IP (Vervolg)	WINS Server	(Primary) 000.000.000.000 (Secondary) 000.000.000.000	Specificeert het IP-adres van de primaire of secundaire server.		
			DNS Server	(Primary) 000.000.000.000 (Secondary) 000.000.000.000	Specificeert het IP-adres van de primaire of secundaire server.		
			APIPA	Aan* Uit	Wijst automatisch het IP-adres toe van het link-local adresbereik.		
			IPv6	Aan Uit*	Hiermee kunt u het IPv6-protocol in- of uitschakelen.		
		Inst. Wizard	—	—	U kunt uw printserver configureren.		
		WPS/AOSS (MFC-5895CW) SES/WPS/AOSS (MFC-6490CW)	—	—	U kunt uw draadloze netwerkinstellingen gemakkelijk configureren met één druk op de knop.		
		WPS m/pincode	—	—	U kunt uw draadloze netwerkinstellingen gemakkelijk configureren met WPS en een pincode.		
		Status WLAN	Status	—	U kunt de huidige status van het draadloze netwerk raadplegen.		
			Signaal	—	U kunt de huidige signaalsterkte van het draadloze netwerk raadplegen.		
			SSID	—	U kunt de huidige SSID raadplegen.		
			Comm. Modus	—	U kunt de huidige communicatiemodus raadplegen.		
		Zie de <i>netwerkhandleiding op de cd-rom</i> .					
			De fabrieksinstellingen zijn vetgedrukt en met een sterretje weergegeven.				

Niveau1	Niveau2	Niveau3	Niveau4	Opties	Omschrijvingen	
Netwerk (Vervolg)	E-mail/IFAX (MFC-6490CW) (Kan worden gedownload voor MFC-5890CN en MFC-5895CW)	Mail Address	Mail Address	—	Voer het e-mailadres in. (Max. 60 tekens.)	
		Server inst.	SMTP Server	SMTP Server	Naam (max 30 tekens) IP Address [000-255]. [000-255]. [000-255]. [000-255]	Voer het adres van de SMTP-server in.
			SMTP-poort	SMTP-poort	[00001-65535]	Voer het nummer van de SMTP-poort in.
			Aut. voor SMTP	Aut. voor SMTP	Geen SMTP-AUT POP voorSMTP	Hiermee kunt u de beveiligingsmethode voor melding via e-mail instellen.
			POP3 Server	POP3 Server	Naam (max 30 tekens) IP Address [000-255]. [000-255]. [000-255]. [000-255]	Voer het adres van de POP3-server in.
			POP3-poort	POP3-poort	[00001-65535]	Voer het nummer van de POP3-poort in.
			Mailbox Naam	Mailbox Naam	—	Voer de naam van het postvak (de mailbox) in. (Max. 20 tekens.)
			Mailbox Wachtw	Mailbox Wachtw	—	Voer het wachtwoord voor aanmelding bij de POP3-server in. (Max. 20 tekens.)
			APOP	APOP	Aan Uit*	Hiermee kunt u APOP in- of uitschakelen.
		Setup Mail RX	Auto Polling	Auto Polling	Aan* Uit	Hiermee wordt de POP3-server automatisch op nieuwe berichten gecontroleerd.
			Poll Frequency	Poll Frequency	10Min.	Hiermee kunt u opgeven hoe vaak de POP3-server op nieuwe berichten moet worden gecontroleerd.
			Header	Header	Alle Onderw.+Van+Aan Geen*	Hiermee kunt u de inhoud van de e-mailheader selecteren.
		Zie de <i>netwerkhandleiding op de cd-rom</i> .				
 De fabrieksinstellingen zijn vetgedrukt en met een sterretje weergegeven.						

Niveau1	Niveau2	Niveau3	Niveau4	Opties	Omschrijvingen
Netwerk (Vervolg)	E-mail/IFAX (MFC-6490CW) (Kan worden gedownload voor MFC-5890CN en MFC-5895CW) (Vervolg)	Setup Mail RX (Vervolg)	Del Error Mail	Aan* Uit	Hiermee worden foutieve e-mails automatisch verwijderd.
			Notification	Aan MDN Uit*	Opties voor de ontvangst van meldingsberichten.
		Setup Mail TX	Sender Subject	—	Het onderwerp dat aan de internetfaxgegevens is gekoppeld.
			Size Limit	Aan Uit*	Hiermee kunt u de grootte van e-maildocumenten beperken.
			Notification	Aan Uit*	Hiermee kunt u de verzending van meldingsberichten in- of uitschakelen.
		Setup Relay	Rly Broadcast	Aan Uit*	Hiermee kunt u documenten via internet aan een andere faxmachine doorgeven.
			Relay Domain	—	Hiermee kunt u de domeinnaam registreren.
			Relay Report	Aan Uit*	Hiermee wordt het relayrapport afgedrukt.

Zie de *netwerkhandleiding* op de cd-rom.



De fabrieksinstellingen zijn vetgedrukt en met een sterretje weergegeven.

Niveau1	Niveau2	Niveau3	Niveau4	Opties	Omschrijvingen
Netwerk (Vervolg)	naar FTP	Passieve modus	Uit Aan*	—	U kunt Passieve modus in- of uitschakelen afhankelijk van de configuratie van uw FTP-server en netwerkfirewall.
		Poortnummer	—	—	U kunt het poortnummer voor toegang tot de FTP-server wijzigen.
		Bestandsnaam 1	—	—	Naast de zeven vooraf ingestelde bestandsnamen kunt u twee door de gebruiker gedefinieerde bestandsnamen opslaan voor het maken van een FTP-serverprofiel.
		Bestandsnaam 2	—	—	
		Inst.profiel	Niet opgeslagen	—	Hiermee kunt u uw FTP-profiel instellen.
	Time Zone (MFC-6490CW) (Kan worden gedownload voor MFC-5890CN en MFC-5895CW)	—	UTC+XX:XX	—	Hiermee kunt u de tijdzone voor uw land instellen.
	Netwerk I/F (MFC-5895CW en MFC-6490CW)	—	LAN met kabel* WLAN	—	U kunt het type netwerkverbinding kiezen.
Factory Reset	—	—	Ja Nee	Hiermee kunt u alle bekabelde en draadloze netwerkinstellingen terugzetten naar de fabrieksinstellingen.	
<i>Zie de netwerkhandleiding op de cd-rom.</i>					
 De fabrieksinstellingen zijn vetgedrukt en met een sterretje weergegeven.					

Menu () (vervolg)

Niveau1	Niveau2	Niveau3	Opties	Omschrijvingen	Pagina
Print lijsten	Verzendrapport	—	—	Hiermee drukt u deze lijsten en rapporten af.	85
	Help	—	—		
	Kieslijst	—	Alfabetische volgorde Nummervolgorde		
	Fax Journaal	—	—		
	Gebruikersinst	—	—		
	Netwerk Conf.	—	—		
	Overz. beller-ID	—	—		
Machine-info	Serienummer	—	—	Voor het controleren van het serienummer van uw machine.	170
Stand. instel.	Ontvangstmodus	—	Alleen Fax* Fax/Telefoon Ext. TEL/ANT Handmatig	Kies de ontvangststand die het beste aan uw behoeften voldoet.	51
	Datum&Tijd	—	—	De datum en de tijd komen op het LCD-scherm en op de kopteksten van de verzonden faxen te staan.	Raadpleeg de <i>installatie-handleiding</i> .
	Stations-ID	—	Fax: Naam:	Stel de naam en het faxnummer in die op elke faxpagina moeten worden afgedrukt.	
	Toon/Puls	—	Toon* Puls	Selecteer de kiesmodus.	
	Kiestoon	—	Waarneming Geen detectie*	Schakelt kiestoonherkenning in of uit.	148
	Tel lijn inst	—	Normaal* PBX ISDN	Kies het type telefoonlijn.	67



De fabrieksinstellingen zijn vetgedrukt en met een sterretje weergegeven.

Fax ()

Niveau1	Niveau2	Niveau3	Opties	Omschrijvingen	Pagina
Faxresolutie	—	—	Standaard* Fijn Superfijn Foto	Hiermee stelt u de resolutie voor uitgaande faxen in.	47
Contrast	—	—	Automatisch* Licht Donker	Hiermee kunt u de faxen die u verzendt, lichter of donkerder maken.	47
Scanformaat glas (MFC-6490CW)	—	—	A4* A3 Letter Legal Ledger	Hiermee kunt u het scanformaat van de glasplaat instellen voor faxen.	44
Telefoonboek	Zoeken	—	Alfabetische volgorde Nummervolgorde	Hiermee kunt u een nummer kiezen met een paar toetsaanslagen (plus Start).	74
	Directkiezen inst.	—	—	Hiermee worden ééntoetsnummers opgeslagen, zodat u nummers kunt kiezen met een paar toetsaanslagen (plus Start).	76
	Snelkiezen Instellen	—	—	Hiermee worden snelkiesnummers opgeslagen, zodat u nummers kunt kiezen met een paar toetsaanslagen (plus Start).	78
	Groep instell.	—	—	Hiermee stelt u een groepsnummer voor het rondsturen van een fax in.	81
Uitgaand gesprek	Fax versturen Toev. aan tel.boek Verwijder	—	—	U kunt een nummer kiezen uit het geheugen van uitgaande oproepen en dit nummer vervolgens bellen, toevoegen als snelkiesnummer of verwijderen, of er een fax naar sturen.	75
 De fabrieksinstellingen zijn vetgedrukt en met een sterretje weergegeven.					

Niveau1	Niveau2	Niveau3	Opties	Omschrijvingen	Pagina
Overz. beller-ID	Fax versturen Toev. aan tel.boek Verwijder	—	—	U kunt een nummer kiezen uit het overzicht van beller-ID's en dit nummer vervolgens toevoegen als snelkiesnummer, verwijderen, of er een fax naar sturen.	75
Rondsturen	Nummer toevoegen Telefoonboek Compleet	—	—	U kunt hetzelfde faxbericht aan meerdere faxnummers sturen.	45
Tijdklok	—	—	Aan (00:00) Uit*	Hiermee stelt u het tijdstip (in 24-uursnotatie) in waarop de uitgestelde faxen moeten worden verzonden.	49
Verzamelen	—	—	Aan Uit*	Hiermee worden uitgestelde faxen aan hetzelfde faxnummer die op hetzelfde tijdstip moeten worden verzonden, gecombineerd in één verzending.	49
Direct Verzend	—	—	Aan Uit*	U kunt een fax verzenden zonder het geheugen te gebruiken.	48
Verzend Pollen	—	—	Stand. Beveilig Uit*	Hiermee stelt u het document op uw machine zo in dat het kan worden opgehaald door een ander faxapparaat.	88
Ontvang Pollen	—	—	Stand. Beveilig Tijdklok Uit*	Hiermee wordt uw machine ingesteld voor polling met een ander faxapparaat.	86
Internationaal	—	—	Aan Uit*	Als u problemen heeft met het internationaal verzenden van faxen, zet u deze optie op Aan.	48
Scanformaat glas (MFC-5890CN en MFC-5895CW)	—	—	A4* Letter	Hiermee past u het scangebied van de glasplaat aan het documentformaat aan.	43
Nieuwe standaard	—	—	Ja Nee	U kunt uw faxinstellingen opslaan.	50
Fabrieksinstell.	—	—	Ja Nee	U kunt alle instellingen terugzetten naar de fabrieksinstellingen.	50
 De fabrieksinstellingen zijn vetgedrukt en met een sterretje weergegeven.					

Scan ()

Niveau1	Optie1	Optie2	Optie3	Omschrijvingen	Pagina
naar e-mail	PC	—	—	U kunt een monochroom document of een document in kleur naar uw e-mailtoepassing scannen.	Zie de software-handleiding op de cd-rom.
	E-mail server (MFC-6490CW) (Kan worden gedownload voor MFC-5890CN en MFC-5895CW)	Telefoonboek	Alfabetische volgorde Nummervolgorde	Hiermee kunt u zoeken naar e-mailadressen die op de machine zijn opgeslagen.	
		Kwaliteit	150 dpi 16kl* 300 dpi 16kl 600 dpi 16kl 200x100 dpi Z&W 200 dpi Z&W	Hiermee kunt u het bestandsformaat instellen voor verzending van de gescande gegevens via e-mailserver.	
		Bestandstype	(Als u voor 'Kwal.' een kleuroptie heeft gekozen.) PDF* JPEG		
			(Als u voor 'Kwal.' een zwart-witoptie heeft gekozen.) PDF* TIFF		
		Scanformaat glas (MFC-6490CW)	A4* A3 Letter Legal Ledger	Hiermee kunt u het scanformaat van de glasplaat instellen voor scannen.	
		Nieuwe standaard	Ja Nee	U kunt uw scaninstellingen opslaan.	
	Fabrieksinstell.	Ja Nee	U kunt alle instellingen terugzetten naar de fabrieksinstellingen.		
naar beeld	—	—	—	U kunt een afbeelding in kleur naar uw grafische toepassing scannen.	
naar OCR	—	—	—	U kunt een tekstdocument converteren naar een bewerkbaar tekstbestand.	



De fabrieksinstellingen zijn vetgedrukt en met een sterretje weergegeven.







Niveau1	Optie1	Optie2	Optie3	Omschrijvingen	Pagina
naar file	—	—	—	U kunt een monochroom document of een document in kleur naar uw computer scannen.	Zie de software-handleiding op de cd-rom.
naar media (wanneer een geheugenkaart of USB-flashstation is geplaatst)	Kwaliteit	—	150 dpi 16kl* 300 dpi 16kl 600 dpi 16kl 200x100 dpi Z&W 200 dpi Z&W	U kunt de scanresolutie en het bestandsformaat kiezen en een bestandsnaam voor het document opgeven.	119
	Bestandstype	—	(Als u voor 'Kwal.' een kleuroptie heeft gekozen.) PDF* JPEG		
			(Als u voor 'Kwal.' een zwart-witoptie heeft gekozen.) PDF* TIFF		
	Scanformaat glas (MFC-6490CW)	—	A4* A3 Letter Legal Ledger	Hiermee kunt u het scanformaat van de glasplaat instellen voor scannen.	120
	Bestandsnaam	—	—	U kunt de naam van het bestand wijzigen.	120
	Nieuwe standaard	—	Ja Nee	U kunt uw scaninstellingen opslaan.	121
Fabrieksinstell.	—	Ja Nee	U kunt alle instellingen terugzetten naar de fabrieksinstellingen.	121	
 De fabrieksinstellingen zijn vetgedrukt en met een sterretje weergegeven.					

Niveau1	Optie1	Optie2	Optie3	Omschrijvingen	Pagina	
naar FTP	(Profielnaam)	—	—	Voer de naam in die u voor het profiel van de FTP-server wilt gebruiken. Deze naam wordt weergegeven op het LCD-scherm.	Zie de software-handleiding op de cd-rom.	
	Handmatig	Kwaliteit	150 dpi 16kl*	Hiermee kunt u het bestandsformaat instellen voor verzending van de gescande gegevens via media.		
			300 dpi 16kl			
			600 dpi 16kl			
		Bestandstype	200x100 dpi Z&W			(Als u voor 'Kwal.' een kleuroptie heeft gekozen.)
			200 dpi Z&W			PDF*
		Scanformaat glas (MFC-6490CW)	JPEG			(Als u voor 'Kwal.' een zwart-witoptie heeft gekozen.)
			A4*			PDF*
Bestandsnaam	A3	TIFF				
	Letter					
Nieuwe standaard	Legal					
	Ledger					
Fabrieksinstell.	—					
	Ja					
	Nee					
	Ja					
	Nee					

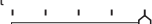
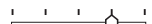
 De fabrieksinstellingen zijn vetgedrukt en met een sterretje weergegeven.

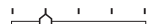
Kopie ()

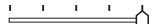
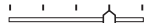
Niveau1	Niveau2	Niveau3	Opties	Omschrijvingen	Pagina
Kwaliteit	—	—	Snel Normaal* Fijn	Hiermee kunt u de kopieerresolutie voor uw type document selecteren.	91
Vergr./Verklein	100%*	—	—	—	92
	Vergroten	—	198% 10x15cm→A4 186% 10x15cm→LTR 142% A4→A3, A5→A4	U kunt het vergrotingspercentage voor uw type document selecteren.	92
	Verkleinen	—	97% LTR→A4 93% A4→LTR 83% LGL→A4 69% A3→A4 (MFC-6490CW), A4→A5 47% A4→10x15cm	U kunt het verkleiningspercentage voor uw type document selecteren.	92
	Paginavullend	—	—	De grootte wordt automatisch afgestemd op het door u ingestelde papierformaat.	92
	Custom (25-400%)	—	—	U kunt het vergrotings- of verkleiningspercentage voor uw type document selecteren.	92
Ladeselectie (MFC-6490CW)	—	—	Lade 1* Lade 2	Hiermee kunt u opgeven welke lade voor de kopieermodus wordt gebruikt.	96
Papierssoort	—	—	Normaal Papier* Inkjet papier Brother BP71 Glossy anders Transparanten	Selecteer de papierssoort die overeenkomt met het papier in de lade.	95
Papierformaat	—	—	A4* A5 A3 10x15cm Letter Legal Ledger	Selecteer het papierformaat dat overeenkomt met het papier in de lade.	96
 De fabrieksinstellingen zijn vetgedrukt en met een sterretje weergegeven.					

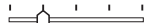
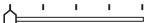
Niveau1	Niveau2	Niveau3	Opties	Omschrijvingen	Pagina
Helderheid	—	—	Licht +2  +1  0  -1  -2  Donker	Hiermee kunt de helderheid van kopieën aanpassen.	95
Contrast	—	—	+2  +1  0  -1  -2 	Hiermee kunt het contrast van kopieën aanpassen.	95
Stapel/Sorteer	—	—	Stapelen* Sorteren	U kunt meerdere kopieën stapelen of sorteren.	95
Pagina layout	—	Uit(1 op 1)* 2 op 1 (P) 2 op 1 (L) 4 op 1 (P) 4 op 1 (L) 1 > 2 (MFC-6490CW) Poster (2 x 2) Poster (3 x 3)	(MFC-6490CW) Als u A3 of Ledger kiest. (Wanneer 2 op 1 is gekozen) LGRx2 → LGRx1 LTRx2 → LGRx1 A3x2 → A3x1 A4x2 → A3x1 (Wanneer Poster (2x2) is geselecteerd) LGRx1 → LGRx4 LTRx1 → LGRx4 A4x1 → A3x4 A3x1 → A3x4	U kunt N op 1-, 1 > 2 of posterkopieën maken.	93
Scheef corr. (MFC-6490CW)	—	—	Auto* Uit	Als uw gescande kopie scheef staat, kunnen de gegevens automatisch worden gecorrigeerd.	96
Boek kop.	Aan	—	—	Hiermee worden donkere randen en scheefstand gecorrigeerd bij kopiëren via de glasplaat.	97
	Aan (voorb.)	Scheefstandcorrectie	—		
		Schaduwcorrectie	—		
	Uit*	—	—		
Watermerk kop.	Watermerk kop.	Aan Uit*	(Zie de watermerkkopie-instellingen in de volgende tabel als u Aan kiest.)	U kunt een logo of tekst als watermerk in uw document plaatsen.	97
	Huidige instelling	—			
	Afsluiten	—			
Nieuwe standaard	—	—	Ja Nee	U kunt uw kopieerinstellingen opslaan.	99
Fabrieksinstell.	—	—	Ja Nee	U kunt alle instellingen terugzetten naar de fabrieksinstellingen.	99



De fabrieksinstellingen zijn vetgedrukt en met een sterretje weergegeven.

Watermerkkopie-instellingen

Optie1	Optie2	Optie3	Optie4	Omschrijvingen	Pagina
Sjabloon	—	Tekst	VERTROUWELIJK* CONCEPT KOPIE	Hiermee kunt u een tekstsjabloon als watermerk in uw document plaatsen.	97
		Positie	A B C D E* F G H I Patroon		
		Formaat	Klein Midden* Groot		
		Hoek	-90° -45°* 0° 45° 90°		
		Transparantie	-2 -1 0* +1 +2		
		Kleur	Rood Oranje Geel Blauw Groen Paars Zwart*		
		Toepassen	—		
		 De fabrieksinstellingen zijn vetgedrukt en met een sterretje weergegeven.			













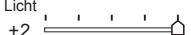
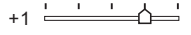

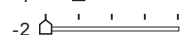
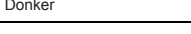
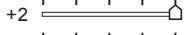

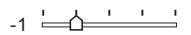
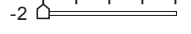
Optie1	Optie2	Optie3	Optie4	Omschrijvingen	Pagina
Media	(Selecteer een afbeelding op een medium.)	Positie	A B C D E* F G H I Patroon	Hiermee kunt u een afbeelding (logo of tekst) op een verwisselbaar medium als watermerk in uw document plaatsen.	98
		Formaat	Klein Midden* Groot		
		Hoek	-90° -45°* 0° 45° 90°		
		Transparantie	-2 -1 0* +1 +2		
		Toepassen	—		
Scan	(Geef watermerkdocument op en druk op Start .)	Transparantie	-2 -1 0* +1 +2	Hiermee kunt u een gescande afbeelding (logo of tekst) als watermerk in uw document plaatsen.	98
		Toepassen	—		
 De fabrieksinstellingen zijn vetgedrukt en met een sterretje weergegeven.					

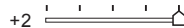
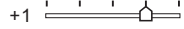
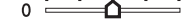
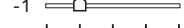
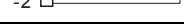
Photo Capture ()

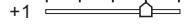
Niveau1	Niveau2	Niveau3	Opties	Omschrijvingen	Pagina
Foto's kijken	—	—	Zie de printinstellingen in de volgende tabel.	U kunt uw foto's van tevoren op het LCD-scherm bekijken.	105
Print index	—	Type lay-out	6 Images/Regel* 5 Images/Regel	U kunt een pagina met miniaturen afdrukken.	106
		Papiersoort	Normaal Papier* Inkjet papier Brother BP71 Glossy anders		
		Papierformaat	A4* Letter		
Fotos afdrukken	—	—	Zie de printinstellingen in de volgende tabel.	U kunt een afzonderlijk beeld afdrukken.	107
Foto-effecten	Auto Correct Verbeter Huid-Toon Verbeter Landschap Rood-oog Verw. Monochroom Sepia	—		U kunt uw foto's aanpassen met deze instellingen.	107
Zoek op datum	—	—	—	U kunt foto's zoeken op datum.	111
Alle fotos afdr.	—	—	Zie de printinstellingen in de volgende tabel.	U kunt alle foto's op uw geheugenkaart of USB-flashstation afdrukken.	111
Slideshow	—	—	—	De machine start een diavoorstelling met uw foto's.	112
Trimming	—	—	—	U kunt delen van een foto afknippen en het resterende beeld afdrukken.	112
 De fabrieksinstellingen zijn vetgedrukt en met een sterretje weergegeven.					

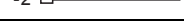
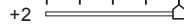
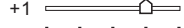
Printinstellingen

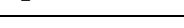
Optie1	Optie2	Optie3	Optie4	Omschrijvingen	Pagina
Printkwaliteit (Niet beschikbaar voor afdrucken met DPOF)	Normaal Foto*	—	—	Hiermee kunt u de afdrukkwaliteit instellen.	115
Papiersoort	Normaal Papier Inkjet papier Brother BP71 Glossy anders*	—	—	Hiermee kunt u de papiersoort selecteren.	115
Papierformaat	10x15cm* 13x18cm A4 A3 Letter Ledger	(Wanneer A4 of Letter is geselecteerd) 8x10cm 9x13cm 10x15cm 13x18cm 15x20cm Max. afmetingen*	—	Hiermee kunt u het papier- en afdrukformaat selecteren.	115
Helderheid (Niet beschikbaar wanneer Foto-effecten is geselecteerd)	Licht +2  +1  0  -1  -2  Donker	—	—	Hiermee kunt u de helderheid instellen.	116
Contrast (Niet beschikbaar wanneer Foto-effecten is geselecteerd)	+2  +1  0  -1  -2 	—	—	Hiermee kunt u het contrast instellen.	116
 De fabriekinstellingen zijn vetgedrukt en met een sterretje weergegeven.					

Optie1	Optie2	Optie3	Optie4	Omschrijvingen	Pagina
Kleur aanp. (Niet beschikbaar wanneer Foto-effecten is geselecteerd)	Aan Uit*	Wit Balans	+2  +1  0  -1  -2 	Hiermee kunt u de tint van witte vlakken aanpassen.	116
		Scherpte	+2  +1  0  -1  -2 	Hiermee kunt u het detail van de afbeelding verbeteren.	
		Kleurdensiteit	+2  +1  0  -1  -2 	Hiermee kunt u de totale hoeveelheid kleur in de afbeelding aanpassen.	
Bijsnijd (crop)	Aan* Uit	—	—	Hiermee kunt u de afbeelding rond de marge bijsnijden ter aanpassing aan het papierformaat of het afdrukformaat. Zet deze functie uit wanneer u hele afbeeldingen wilt afdrukken of ongewenst bijsnijden wilt vermijden.	117
Zonder rand	Aan* Uit	—	—	Hiermee wordt het afdrukgebied uitgebreid naar de zijden van het papier.	117
Datum afdr. (Niet beschikbaar voor afdrukken met DPOF)	Aan Uit*	—	—	Hiermee kunt u de datum op foto's laten afdrukken.	117
Nieuwe standaard	—	—	Ja Nee	U kunt uw printinstellingen opslaan.	118
Fabrieksinstell.	—	—	Ja Nee	U kunt alle instellingen terugzetten naar de fabrieksinstellingen.	118
 De fabrieksinstellingen zijn vetgedrukt en met een sterretje weergegeven.					

Telefoonboek (▲)

Niveau1	Niveau2	Niveau3	Opties	Omschrijvingen	Pagina
Zoeken	—	—	Alfabetische volgorde Nummervolgorde	Hiermee kunt u een nummer kiezen met een paar toetsaanslagen (plus Start).	74
Directkiezen inst.	—	—	—	Hiermee worden ééntoetsnummers opgeslagen, zodat u nummers kunt kiezen met een paar toetsaanslagen (plus Start).	76
Snelkiezen Instellen	—	—	—	Hiermee worden snelkiesnummers opgeslagen, zodat u nummers kunt kiezen met een paar toetsaanslagen (plus Start).	78
Groep instell.	—	—	—	Hiermee stelt u een groepsnummer voor het rondsturen van een fax in.	81
 De fabrieksinstellingen zijn vetgedrukt en met een sterretje weergegeven.					

Fax Voorbeeld (Fax Voorbeeld)

Niveau1	Niveau2	Niveau3	Opties	Omschrijvingen	Pagina
Fax Voorbeeld	—	—	Aan Uit*	U kunt ontvangen faxen (en te versturen faxen) op het LCD-scherm bekijken.	60
 De fabrieksinstellingen zijn vetgedrukt en met een sterretje weergegeven.					

Tekst invoeren

Tijdens het instellen van bepaalde menuselecties, zoals de Stations-ID, moet u wellicht tekst in de machine invoeren. Op de meeste kiestoetsen staan ook drie of vier letters. Op de toetsen **0**, **#** en ***** staan geen letters, omdat deze toetsen voor speciale tekens worden gebruikt.

U krijgt het gewenste teken door meermaals op de juiste kiestoets te drukken.

Druk op	eenmaal	tweemaal	driemaal	viermaal	toets
2	A	B	C	2	
3	D	E	F	3	
4	G	H	I	4	
5	J	K	L	5	
6	M	N	O	6	
7	P	Q	R	7	S
8	T	U	V	8	
9	W	X	Y	9	Z

(Alleen MFC-6490CW)

U kunt kleine letters invoeren om een e-mailadres in te stellen. Druk op **Shift+3** om tussen hoofdletters en kleine letters te schakelen.

Spaties invoegen

Als u een spatie in een faxnummer wilt invoegen, drukt u eenmaal op **►** tussen de cijfers. Als u een spatie in een naam wilt invoegen drukt u tweemaal op **►** tussen de letters.

Correcties aanbrenge

Als u een foute letter heeft ingevoerd en deze wilt corrigeren, druk dan op **◄** om de cursor onder het foute teken te zetten. Druk vervolgens op **Wis/terug**. Voer nu het juiste teken in. U kunt ook teruggaan en letters invoegen.

Letters herhalen

Als u een letter wilt invoeren die op dezelfde toets staat als de vorige letter, drukt u op **►** om de cursor naar rechts te verplaatsen en drukt u daarna opnieuw op de toets.

Speciale tekens en symbolen

Druk net zolang op *****, **#** of **0** totdat het gewenste speciale teken of symbool wordt weergegeven.

Druk op *	voor	(spatie) ! " # \$ % & ' () * + , - . / €
Druk op #	voor	: ; < = > ? @ [] ^ _
Druk op 0	voor	Ä Ë Ö Ü À Ç È É 0

Algemeen

Printertype	Inkjet	
Afdrukmethode	Mono:	Piëzo met 94 × 2 spuitmondjes
	Kleur:	Piëzo met 94 × 3 spuitmondjes
Geheugencapaciteit	64 MB	
LCD (liquid crystal display)	LCD-kleurenscherm van 84,6 mm breed	
Stroombron	AC 220 tot 240 V 50/60Hz	
Stroomverbruik	(MFC-5890CN)	
	Energiebesparende stand:	Gemiddeld 0,8 W
	Slaapstand:	Gemiddeld 4,5 W
	Stand-by:	Gemiddeld 6 W
	In bedrijf:	Gemiddeld 27 W
	(MFC-5895CW) ¹	
	Uit:	Circa 0,8 W
	Slaapstand:	Circa 3,5 W
	Gereedstand:	Circa 6 W
	Kopieermodus:	Circa 21W ²
	(MFC-6490CW)	
	Energiebesparende stand:	Gemiddeld 0,9 W
	Slaapstand:	Gemiddeld 4,5 W
	Stand-by:	Gemiddeld 6 W
	In bedrijf:	Gemiddeld 29 W

¹ Gemeten terwijl de machine is aangesloten op de USB-interface.

² Bij gebruik van de ADF, enkelzijdig afdrukken, resolutie: standaard / document: ISO/IEC 24712 afgedrukt patroon.

Afmetingen

(MFC-5890CN en MFC-5895CW)

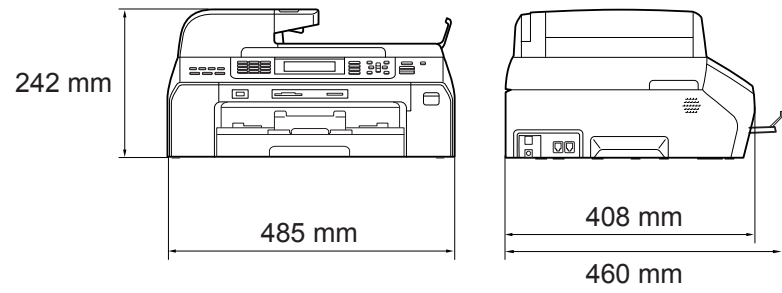

(MFC-6490CW)

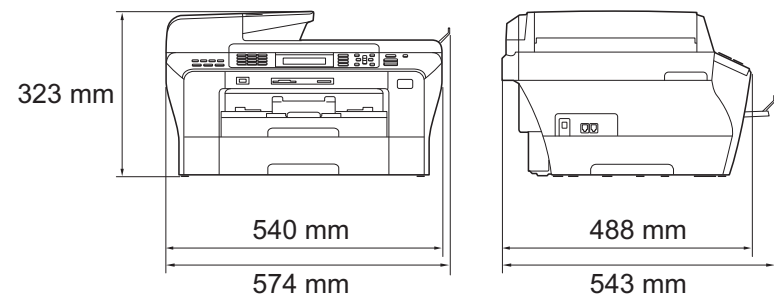

Gewicht	(MFC-5890CN en MFC-5895CW)	10,9 kg
	(MFC-6490CW)	15,6 kg
Geluidsemissie	In bedrijf:	LPAm = 50 dB of minder ¹
Geluidsemissie conform ISO 9296	(MFC-5890CN en MFC-5895CW)	
	In bedrijf:	LWAd = 64,3 dB (A) (Mono) LWAd = 61,6 dB (A) (Kleur)
	(MFC-6490CW)	
	In bedrijf:	LWAd = 64,1 dB (A) (Mono) LWAd = 55,2 dB (A) (Kleur)
	Kantoorapparatuur met LWAd boven 63,0 dB (A) is niet geschikt voor gebruik in ruimten waar mensen voornamelijk denkwerk verrichten. Dergelijke apparatuur moet in aparte ruimten worden geplaatst om geluidshinder te voorkomen.	
Temperatuur	In bedrijf:	10 - 35 °C
	Beste afdrukkwaliteit:	20 - 33 °C
Vochtigheid	In bedrijf:	20 - 80% (niet condenserend)
	Beste afdrukkwaliteit:	20 - 80% (niet condenserend)
ADF (automatische documentinvoer)	Max. 50 pagina's	
	Papier: 80 g/m ²	
Documentgrootte	(MFC-5890CN en MFC-5895CW)	
	Breedte ADF: 148 mm tot 215,9 mm	
	Lengte ADF: 148 mm tot 355,6 mm	
	Breedte glasplaat: max. 215,9 mm	
	Lengte glasplaat: max. 297 mm	
	(MFC-6490CW)	
	Breedte ADF: 148 mm tot 297 mm	
	Lengte ADF: 148 mm tot 431,8 mm	
	Breedte glasplaat: max. 297 mm	
	Lengte glasplaat: max. 431,8 mm	

¹ Dit is afhankelijk van de omstandigheden waarin wordt afgedrukt.

Afdrukmedia

D

Papierinvoer

Papierlade

■ Papiersoort:

Normaal papier, inkjetpapier (gecoat papier), glanzend papier², transparanten^{1 2} en enveloppen

■ Papierformaat:

Ledger, A3, Letter, Legal, Executive, A4, A5, A6, JIS B4, JIS B5, enveloppen (Commercial Nr.10, DL, C5, Monarch, JE4), Foto 10 × 15 cm, Foto L, Foto 2L, Indexkaart en Briefkaart³.

Breedte: 89 mm - 297 mm

Lengte: 127 mm - 431,8 mm

Zie *Gewicht, dikte en capaciteit papier* op pagina 22 voor meer informatie.

■ Maximale capaciteit papierlade: circa 150 vel 80 g/m² normaal papier

Papierlade 2 (alleen MFC-6490CW)

■ Papiersoort:

Normaal papier

■ Papierformaat:

Ledger, A3, Letter, Legal, A4, JIS B5, JIS B4, EXE

Breedte: 182 mm - 297 mm

Lengte: 257 mm - 431,8 mm

Zie *Gewicht, dikte en capaciteit papier* op pagina 22 voor meer informatie.

■ Maximale capaciteit papierlade: circa 250 vel 80 g/m² normaal papier

Papieruitvoer

Max. 50 vel normaal papier van A4-formaat (naar lade uitgevoerd met de bedrukte zijde naar boven)²

¹ Gebruik alleen transparanten die worden aanbevolen voor inkjetprinters.

² Voor glanzend papier of transparanten raden wij u aan om de bedrukte pagina's direct nadat ze zijn uitgevoerd, uit de uitvoerpapierlade te nemen teneinde vlekken te voorkomen.

³ Zie *Type en formaat papier voor elke functie* op pagina 21.

Fax

Compatibiliteit	ITU-T supergroep 3
Modemsnelheid	Automatische terugval 33.600 bps
Scanbreedte	(MFC-5890CN en MFC-5895CW) 208 mm (Letter-papier) 204 mm (A4-papier) (MFC-6490CW) 288 mm
Afdrukbreedte	291 mm
Grijstinten	256 niveaus
Resolutie	■ Horizontaal 8 dots/mm ■ Verticaal Standaard 3,85 lijnen/mm (Mono) 7,7 lijnen/mm (Kleur) Fijn 7,7 lijnen/mm (Mono/Kleur) Foto 7,7 lijnen/mm (Mono) Superfijn 15,4 lijnen/mm (Mono)
Eéntoetsnummers	6 (3 × 2)
Snelkiesnummers	80 stations × 2 nummers (MFC-5890CN en MFC-5895CW) 100 stations × 2 nummers (MFC-6490CW)
Groepen	Maximaal 6
Rondsturen ¹	216 stations (MFC-5890CN en MFC-5895CW) 256 stations (MFC-6490CW)
Automatisch opnieuw kiezen	3 keer met tussenpozen van 5 minuten
Verzenden vanuit het geheugen	Max. 480 ² /400 ³ pagina's
Ontvangst zonder papier (Geheugen ontv.)	Max. 480 ² /400 ³ pagina's

¹ Alleen zwart-wit

² 'pagina's' verwijst naar de 'Brother Standard Chart No. 1' (een standaardzakenbrief, standaardresolutie, MMR-code). Specificaties en gedrukt materiaal kunnen zonder vooraankondiging worden gewijzigd.

³ 'pagina's' verwijst naar de 'ITU-T Test Chart #1' (een standaardzakenbrief, standaardresolutie, MMR-code). Specificaties en gedrukt materiaal kunnen zonder vooraankondiging worden gewijzigd.

Kopiëren

Kleur/Monochroom

Ja/Ja

Breedte kopie

(MFC-5890CN en MFC-5895CW)

Max. 210 mm

(MFC-6490CW)

Max. 291 mm

Resolutie

Kan max. 1.200 × 1.200 dpi afdrukken

D

PhotoCapture Center™

Compatibele media ¹	CompactFlash® (alleen Type I) (Microdrive™ is niet compatibel) (Compact I/O-kaarten zoals Compact LAN-kaart en Compact Modem-kaart worden niet ondersteund.) Memory Stick™ Memory Stick PRO™ Memory Stick Duo™ met adapter Memory Stick Micro™ (M2™) met adapter SD ² SDHC ³ microSD met adapter miniSD™ met adapter xD-Picture Card™ ⁴ USB-flashstation ⁵
Resolutie	Max. 1.200 × 2.400 dpi
Bestandsextensie	
(Mediaformaat)	DPOF, EXIF, DCF
(Beeldformaat)	Foto's afdrukken: JPEG ⁶ Scannen naar media: JPEG, PDF (Kleur) TIFF, PDF (Mono)
Aantal bestanden	Max. 999 bestanden (De map op geheugenkaarten of USB-flashstations wordt ook meegeteld.)
Map	Het bestand moet op het 4e mapniveau van de geheugenkaart of het USB-flashstation zijn opgeslagen.
Zonder rand	Ledger, A3, Letter, A4, Foto (10×15 cm), Foto 2L (13×18 cm) ⁷

¹ Bij de machine worden geen geheugenkaarten, adapters of USB-flashstation geleverd.

² 16 MB tot 2 GB

³ 4 GB tot 32 GB

⁴ xD-Picture Card™ Conventional Card van 16 MB tot 512 MB
xD-Picture Card™ Type M van 256 MB tot 2 GB
xD-Picture Card™ Type M+ 1 GB en 2 GB
xD-Picture Card™ Type H van 256 MB tot 2 GB

⁵ USB 2.0-standaard
USB-massaopslag van 16 MB tot 32 GB
Ondersteunde indeling: FAT12/FAT16/FAT32

⁶ Progressief JPEG-formaat wordt niet ondersteund.

⁷ Zie *Type en formaat papier voor elke functie* op pagina 21.

PictBridge

Compatibiliteit

Ondersteunt de PictBridge-norm CIPA DC-001 van de Camera & Imaging Products Association.

Ga naar <http://www.cipa.jp/pictbridge> voor meer informatie.

Interface

USB Direct-interface

D

Scanner

Kleur/Monochroom	Ja/Ja
TWAIN-compatibel	(MFC-5890CN en MFC-6490CW) Ja (Windows® 2000 Professional/Windows® XP/ Windows® XP Professional x64 Edition/Windows Vista®) Mac OS X 10.2.4 - 10.3.x - 10.4.x - 10.5.x (MFC-5895CW) Ja (Windows® 2000 Professional/Windows® XP/ Windows® XP Professional x64 Edition/Windows Vista®/ Windows® 7) Mac OS X 10.4.11 - 10.5.x - 10.6.x ¹
WIA-compatibel	(MFC-5890CN en MFC-6490CW) Ja (Windows® XP ² /Windows Vista®) (MFC-5895CW) Ja (Windows® XP ² /Windows Vista®/Windows® 7)
ICA-compatibel (MFC-5895CW)	Ja (Mac OS X 10.6.x)
Kleurintensiteit	48-bits kleurverwerking (invoer) 24-bits kleurverwerking (uitvoer) (Werkelijke invoer: 30-bits kleur/Werkelijke uitvoer: 24-bits kleur)
Resolutie	Max. 19.200 × 19.200 dpi (geïnterpoleerd) ³ Max. 1.200 × 2.400 dpi (optisch) (glasplaat) Max. 1.200 × 600 dpi (optisch) (ADF)
Scansnelheid	(MFC-5890CN en MFC-5895CW) Mono: max. 3,44 sec. Kleur: max. 4,83 sec. (MFC-6490CW) Mono: max. 3,39 sec. Kleur: max. 4,49 sec. (A4-formaat in 100 × 100 dpi)
Scanbreedte	(MFC-5890CN en MFC-5895CW) 210 mm (MFC-6490CW) max. 291 mm
Grijstinten	256 niveaus

¹ Ga naar <http://solutions.brother.com/> voor de meest recente driverupdates voor uw Mac OS X.

² In deze gebruikershandleiding duidt Windows® XP op de volgende besturingssystemen: Windows® XP Home Edition, Windows® XP Professional en Windows® XP Professional x64 Edition.

³ Scannen met maximaal 1.200 × 1.200 dpi bij gebruik van de WIA-driver voor Windows® XP, Windows Vista® en Windows® 7 (resolutie tot max. 19.200 × 19.200 dpi kan worden geselecteerd met het scannerhulpprogramma van Brother)

Printer

Resolutie	Max. 1.200 × 6.000 dpi
Afdrukbreedte	291 mm (297 mm) ¹ (A3-formaat)
Zonder rand	Ledger, A3, Letter, A4, A6, B4, Foto (10×15 cm), Foto L (89×127 mm), Foto 2L (13×18 cm), Indexkaart, Briefkaart ²

¹ Wanneer u de optie Zonder rand op Aan zet.

² Zie *Type en formaat papier voor elke functie* op pagina 21.

Interfaces

USB ^{1 2}	Een USB 2.0-interfacekabel die niet langer is dan 2 m.
LAN-kabel ³	Ethernet UTP-kabel van categorie 5 of hoger.
Draadloos LAN-netwerk (MFC-5895CW en MFC-6490CW)	IEEE 802.11b/g (Infrastructuur-/Ad-hocmodus)

¹ Uw machine heeft een Hi-Speed USB 2.0-interfacekabel. De machine kan ook worden verbonden met een computer die een USB 1.1-interface heeft.

² USB-poorten van andere merken worden niet ondersteund voor Macintosh.

³ Zie de *netwerkhandleiding* voor gedetailleerde netwerkspecificaties.

Vereisten voor de computer (MFC-5890CN en MFC-6490CW)

ONDERSTEUNDE BESTURINGSSYSTEMEN EN SOFTWAREFUNCTIES								
Computerplatform & besturingssysteemversie		Ondersteunde pc softwarefuncties	Pc-interface	Minimale processorsnelheid	Minimum-RAM	Aanbevolen hoeveelheid RAM	Hardschijfruimte voor installatie	
							Drivers	Toepassingen
Windows®-besturingssysteem ¹	2000 Professional ⁵	Afdrukken, PC-Fax ⁴ , Scannen, Verwisselbare schijf	USB, 10/100 BaseTx (Ethernet), Draadloos 802.11b/g (alleen MFC-6490CW)	Intel® Pentium® II of equivalent	64 MB	256 MB	110 MB	340 MB
	XP Home ^{2 5}				128 MB		110 MB	340 MB
	XP Professional ^{2 5}			64-bits (Intel®64 of AMD64) ondersteunde CPU	256 MB	512 MB	110 MB	340 MB
	XP Professional x64 Edition ²				512 MB	1 GB	600 MB	530 MB
Windows Vista® ²		64-bits (Intel®64 of AMD64) ondersteunde CPU						
Macintosh-besturingssysteem ⁶	Mac OS X 10.2.4 - 10.4.3	Afdrukken, PC-Fax ⁴ , Verzenden, Scannen, Verwisselbare schijf	USB ³ , 10/100 BaseTx (Ethernet), Draadloos 802.11b/g (alleen MFC-6490CW)	PowerPC G4/G5	128 MB	256 MB	80 MB	400 MB
	Mac OS X 10.4.4 - 10.4.11			PowerPC G3 350 MHz	512 MB			
	Mac OS X 10.5.x			PowerPC G4/G5	512 MB	1 GB		
Mac OS X 10.6.x ⁷		Intel® Core™-processor	1 GB	2 GB				
				Intel® Core™-processor	1 GB	2 GB		

Toelichting:

- Microsoft® Internet Explorer® 5.5 of recenter
- Voor WIA, resolutie 1.200 × 1.200. De resolutie kan tot 19.200 × 19.200 dpi worden verhoogd via het scannerhulpprogramma van Brother.
- USB-poorten van andere merken worden niet ondersteund.
- PC-Fax ondersteunt alleen zwart-wit en ondersteunt geen Ledger-/A3-papier.
- PaperPort™ 11SE ondersteunt Microsoft® SP4 of hoger voor Windows® 2000, en SP2 of hoger voor XP.
- Presto! PageManager op de cd-rom ondersteunt Mac OS X 10.3.9 of hoger. Voor Mac OS X 10.2.4-10.3.8 kan Presto! PageManager worden gedownload van het Brother Solutions Center.
- Softwaredrivers voor Mac OS X 10.6.x zijn verkrijgbaar via <http://solutions.brother.com>.

Ga voor de nieuwste versies van drivers naar <http://solutions.brother.com/>.

Alle handelsmerken, merk- en productnamen zijn eigendom van de respectieve bedrijven.

Vereisten voor de computer (MFC-5895CW)

ONDERSTEUNDE BESTURINGSSYSTEMEN EN SOFTWAREFUNCTIES									
Computerplatform & besturingssysteemversie		Ondersteunde pc-softwarefuncties	Pc-interface	Minimale processornsnelheid	Minimum-RAM	Aanbevolen hoeveelheid RAM	Hardeschijfruimte voor installatie		
							Drivers	Toepassingen	
Windows®-besturingssysteem ¹	Windows® 2000 Professional ⁵	Afdrukken, PC-Fax ⁴ , Scannen, Verwisselbare schijf	USB, 10/100 Base-TX (Ethernet), Draadloos 802.11b/g	Intel® Pentium® II of gelijkwaardig	64 MB	256 MB	110 MB	340 MB	
	Windows® XP Home ^{2 5} Windows® XP Professional ^{2 5}				128 MB		110 MB	340 MB	
	Windows® XP Professional x64 Edition ²				64-bits (Intel®64 of AMD64) ondersteunde CPU	256 MB	512 MB	110 MB	340 MB
	Windows Vista® ²				Intel® Pentium® 4 of gelijkwaardig 64-bits (Intel®64 of AMD64) ondersteunde CPU	512 MB	1 GB	600 MB	530 MB
	Windows® 7 ²			1 GB (32 bit) 2 GB (64 bit)		1 GB (32 bit) 2 GB (64 bit)	650 MB	530 MB	
Macintosh-besturingssysteem	Windows Server® 2003 (alleen via netwerk afdrukken)	Afdrukken	10/100 Base-TX (Ethernet), Draadloos 802.11b/g	Intel® Pentium® III of gelijkwaardig	256 MB	512 MB	50 MB	N.v.t.	
	Windows Server® 2003 x64 Edition (alleen via netwerk afdrukken)								64-bits (Intel®64 of AMD64) ondersteunde CPU
	Windows Server® 2003 R2 (alleen via netwerk afdrukken)				Intel® Pentium® III of gelijkwaardig				
	Windows Server® 2003 R2 x64 Edition (alleen via netwerk afdrukken)				64-bits (Intel®64 of AMD64) ondersteunde CPU	512 MB	1 GB		
	Windows Server® 2008 (alleen via netwerk afdrukken)				Intel® Pentium® 4 of gelijkwaardig 64-bits (Intel®64 of AMD64) ondersteunde CPU		2 GB		
	Windows Server® 2008 R2 (alleen via netwerk afdrukken)				64-bits (Intel®64 of AMD64) ondersteunde CPU				
Mac OS X 10.4.11, 10.5.x	Mac OS X 10.6.x	Afdrukken, PC-Fax verzenden ⁴ , Scannen, Verwisselbare schijf	USB ³ 10/100 Base-TX (Ethernet), Draadloos 802.11b/g	PowerPC G4/G5	512 MB	1 GB	80 MB	400 MB	
				Intel® Core™-processor					Intel® Core™-processor

Toelichting:

¹ Microsoft® Internet Explorer® 5.5 of recenter.
² Voor WIA, 1.200 x 1.200 resolutie. Met de Brother-scannertoepassing verbetering mogelijk tot maximaal 19.200 x 19.200 dpi.
³ USB-poorten van andere merken worden niet ondersteund.
⁴ PC-Fax ondersteunt alleen zwart-wit en ondersteunt geen Ledger-/A3-papier.
⁵ PaperPort™ 11SE ondersteunt Microsoft® SP4 of hoger voor Windows® 2000, en SP2 of hoger voor XP.

Voor de meest recente driverupdates gaat u naar <http://solutions.brother.com/>.

Alle handelsmerken, merk- en productnamen zijn het eigendom van de respectieve bedrijven.

Verbruiksartikelen

Inkt	De machine gebruikt aparte inktcartridges in Zwart, Geel, Cyaan en Magenta die los staan van de printkopset.
Gebruiksduur van inktcartridge	<p>Vervanging inktcartridges</p> <p>De eerste keer dat u een set inktcartridges installeert, gebruikt de machine een hoeveelheid inkt om de inktleidingen te vullen voor afdrucken van hoge kwaliteit. Dit is een eenmalig proces. Met alle daaropvolgende inktcartridges kunt u het gespecificeerde aantal pagina's afdrucken.</p> <p>Ga naar www.brother.com/pageyield voor meer informatie over verbruiksartikelen.</p>
Verbruiksonderdelen vervangen	<p><Zwart, standaard> LC1100BK, <Zwart, hoog rendement> LC1100HY-BK <Cyaan, standaard> LC1100C, <Cyaan, hoog rendement> LC1100HY-C <Magenta, standaard> LC1100M, <Magenta, hoog rendement> LC1100HY-M <Geel, standaard> LC1100Y, <Geel, hoog rendement> LC1100HY-Y</p>

Wat is Innobella™?

Innobella™ is een assortiment verbruiksartikelen van Brother. De naam 'Innobella™' is een samentrekking van de woorden 'innovatie' en 'bella' (het Italiaanse woord voor 'mooi') en duidt op innovatieve Brother-technologie die u mooie en duurzame afdrukresultaten biedt.

Brother beveelt glanzend Innobella™-fotopapier (BP71-serie) aan voor het afdrucken van hoogwaardige foto's. Met Innobella™-inkt en -papier maakt u in een handomdraai prachtige afdrucken.



Netwerk (LAN)



Opmerking

Zie de *Netwerkhandleiding* op de cd-rom voor de volledige netwerkspecificaties.

LAN	U kunt uw machine op een netwerk aansluiten om via het netwerk af te drukken en te scannen, en om PC-Fax verzenden, PC-Fax ontvangen (alleen Windows®) en Remote Setup te gebruiken ¹ . De netwerkbeheerssoftware Brother BRAdmin Light ² wordt meegeleverd.
Beveiliging van het draadloze netwerk ³	SSID/ESSID, 128 (104) / 64 (40) -bits WEP, WPA/WPA2-PSK (TKIP/AES)
Configuratiehulpprogramma ³	AOSS™ Ja
	WPS Ja
	SecureEasySetup™ Ja (alleen MFC-6490CW)

¹ Zie het overzicht van computervereisten op pagina 213.

² Als u meer geavanceerde printerbeheerssoftware nodig heeft, gebruikt u de meest recente versie van het hulpprogramma Brother BRAdmin Professional, die u kunt downloaden vanaf <http://solutions.brother.com>.

³ Voor MFC-5895CW en MFC-6490CW.

Dit is een uitvoerige lijst van functies en termen die voorkomen in Brotherhandleidingen. Beschikbaarheid van deze functies is afhankelijk van het model dat u heeft aangeschaft.

ADF (automatische documentinvoer)

Het document kan in de ADF worden geplaatst, waarbij iedere pagina om beurten automatisch wordt gescand.

Afstandsbediening

De mogelijkheid om vanaf afstand toegang tot uw machine te krijgen via een telefoon met druktoetsen.

Antwoordapparaat (automatische telefoonbeantwoorder)

U kunt een extern antwoordapparaat op uw machine aansluiten.

Auto reductie

Als deze functie is geactiveerd, wordt een inkomend faxbericht verkleind afgedrukt.

Automatisch een fax verzenden

Een fax verzenden zonder de hoorn van een externe telefoon op te nemen.

Automatisch opnieuw kiezen

Een functie waarmee uw machine het laatste faxnummer na vijf minuten opnieuw kan kiezen, als de fax niet kon worden verzonden omdat de lijn bezet was.

Backup Print (reservekopie)

De machine maakt een afdruk van alle faxen die zijn ontvangen en opgeslagen in het geheugen. Dit is een veiligheidsmaatregel zodat bij een stroomstoring geen faxberichten verloren gaan.

Belvertraging

Het aantal keren dat de machine overgaat vóór het beantwoorden in de stand `Alleen Fax` en `Fax/Telefoon`.

Belvolume

Instelling van het volume voor het belsignaal van de machine.

CNG-tonen

De speciale tonen (geluidssignalen) die een faxmachine tijdens automatische transmissies uitzendt om de ontvangende machine te laten weten dat het een faxtransmissie betreft.

Code voor activeren op afstand

Toets deze code in (* 5 1) als u een faxoproep aanneemt op een extern of een tweede toestel.

Code voor deactiveren op afstand (alleen voor de stand Fax/Telefoon)

Wanneer de machine een normaal telefoontje ontvangt, wordt een dubbel belsignaal gegenereerd. U kunt het telefoontje aannemen op een tweede toestel door deze code in te toetsen (# 5 1).

Code voor toegang op afstand

Een persoonlijke code van vier tekens (---*) waarmee u vanaf een externe locatie toegang kunt krijgen tot uw machine.

Coderingsmethode

Methode voor het coderen van de informatie in een document. Alle faxmachines dienen de minimumstandaard Modified Huffman (MH) te gebruiken. Uw machine is uitgerust met betere compressiemethodes, Modified Read (MR), Modified Modified Read (MMR) en JPEG, die werken als de ontvangende machine over dezelfde mogelijkheden beschikt.

Communicatiefout (Comm. fout)

Een fout tijdens het verzenden of ontvangen van een fax, meestal veroorzaakt door ruis of statische elektriciteit op de lijn.

Compatibiliteitsgroep

De mogelijkheid van een faxapparaat om met een ander faxapparaat te communiceren. Tussen de ITU-T-groepen is compatibiliteit verzekerd.

Contrast

Instelling om te compenseren voor donkere of lichte documenten. Faxen of kopieën van donkere documenten worden lichter en omgekeerd.

Direct verzenden

Als het geheugen vol is, kunt u faxberichten onmiddellijk verzenden.

ECM (Error Correction Mode)

Deze functie controleert tijdens een faxtransmissie of er fouten optreden en verzendt de pagina's met fouten opnieuw.

Eéntoetsnummers

Nummers die onder speciale toetsen van het bedieningspaneel zijn opgeslagen, zodat u ze snel kunt kiezen. Als u **Shift** ingedrukt houdt terwijl u op de toets voor een ééntoetsnummer drukt, kunt u er een tweede nummer voor programmeren.

Extern toestel

Een antwoordapparaat of telefoontoestel dat op uw machine is aangesloten.

F/T-beltijd

De periode dat de Brother-machine blijft overgaan om u te waarschuwen dat u een gewoon telefoontje moet aannemen (wanneer de ontvangstand op Fax/Telefoon staat).

Fax doorzenden

Hiermee wordt een fax die in het geheugen is ontvangen, doorgestuurd naar een ander faxnummer dat reeds is voorgeprogrammeerd.

Fax opslaan

Hiermee kunt u ontvangen faxen in het geheugen opslaan.

Fax waarnemen

Deze functie zorgt ervoor dat uw machine toch op faxtonen reageert, als u de telefoon aanneemt en het een faxoproep blijkt te zijn.

Fax/Telefoon

In deze stand kunt u faxen en telefoontjes ontvangen. Gebruik deze stand niet als u een antwoordapparaat heeft aangesloten.

Faxjournaal

In het journaal staat informatie over de laatste 200 faxberichten die zijn ontvangen en verzonden. TX betekent verzonden. RX betekent ontvangen.

Faxtonen

De tonen die tijdens het verzenden en ontvangen van faxen door de faxmachines worden uitgezonden.

Faxvoorbeeld

Als u Faxvoorbeeld kiest, kunt u een voorbeeld van ontvangen faxen op het LCD-scherm bekijken door op de toets **Fax Voorbeeld** te drukken.

Fijn, resolutie

Dit is een resolutie van 203 × 196 dpi. Wordt gebruikt voor afdrucken met kleine lettertjes en diagrammen.

Foto, resolutie (alleen Mono)

Een resolutie die verschillende grijstinten gebruikt, zodat foto's optimaal worden gereproduceerd.

Gebruikersinstellingen

Een afgedrukt rapport met de huidige instellingen van de machine.

Geheugenontvangst

Als deze functie is geactiveerd en het papier in uw machine op is, worden ontvangen faxen in het geheugen van de machine opgeslagen.

Grijstinten

De grijstinten die voor het kopiëren, scannen en faxen van foto's worden gebruikt.

Groepsnummer

Een combinatie van ééntoets- en snelkiesnummers die zijn opgeslagen onder speciale toetsen of snelkieslocaties en die gebruikt worden voor rondsturen.

Groepsverzending

(Alleen zwart-witfaxen) Om kosten te besparen kunnen alle uitgestelde faxen naar hetzelfde nummer als één zending worden gestuurd.

Handmatig faxen verzenden

Als u de hoorn van het externe telefoontoestel opneemt, hoort u het ontvangende faxapparaat antwoorden voordat u op **Mono Start** of **Kleur Start** drukt om te beginnen met het versturen van de fax.

Helderheid

Wijziging van de helderheid maakt de hele afbeelding lichter of donkerder.

Helplijst

Een afdruk van de complete menutabel, die u kunt gebruiken om uw machine te programmeren wanneer u de gebruikershandleiding niet bij de hand heeft.

Innobella™

Innobella™ is een assortiment verbruiksartikelen van Brother. Voor resultaten van de hoogste kwaliteit wordt door Brother het gebruik van Innobella™-inkt en -papier aangeraden.

Internationale modus

In deze stand worden de faxtonen tijdelijk gewijzigd om ruis en statische elektriciteit op internationale telefoonlijnen te onderdrukken.

Journaaltijd

De vooraf geprogrammeerde regelmaat waarmee het faxjournaal automatisch wordt afgedrukt. U kunt het faxjournaal desgewenst ook op elk ander tijdstip printen, zonder deze instelling op te heffen.

Kleurverbetering

Hiermee wordt de kleur in de afbeelding aangepast. De afdrukkwaliteit wordt verhoogd door de scherpte, witbalans en kleurdichtheid te verbeteren.

LCD-scherm (liquid crystal display)

Het schermje op uw machine waarop tijdens het programmeren meldingen verschijnen. Wanneer de machine inactief is, worden op dit schermje de datum en de tijd aangegeven.

Nummerweergave

Een service geleverd door het telefoonbedrijf, waarmee u het nummer (of de naam) ziet van degene door wie u gebeld wordt. (Deze service correspondeert met de functie Beller ID op de machine.)

OCR (optical character recognition)

De meegeleverde softwaretoepassing ScanSoft™ PaperPort™ 11SE met OCR of Presto! PageManager zet een afbeelding van tekst om in tekst die u kunt bewerken.

Pauze

Hiermee kunt u een pauze van 3,5 seconden in de kiesreeks inlassen terwijl u met de kiestoetsen kiest of terwijl u ééntoets- of snelkiesnummers opslaat. Druk zo vaak op **Her kies/Pauze** als nodig is voor de door u gewenste duur van de pauze.

PhotoCapture Center™

Hiermee kunt u digitale foto's van uw digitale camera met een hoge resolutie afdrukken, voor een afdrukkwaliteit die gelijkstaat aan die van foto's.

PictBridge

Hiermee kunt u foto's van uw digitale camera rechtstreeks met een hoge resolutie afdrukken, voor een afdrukkwaliteit die gelijkstaat aan die van foto's.

Polling

Een functie waarmee een faxapparaat een ander faxapparaat belt om wachtende faxberichten op te halen.

Programmeermodus

De stand waarin u de instellingen van de machine kunt wijzigen.

Puls

Een kiesmethode voor een telefoonlijn (traditionele kiesschijf).

Resolutie

Het aantal verticale en horizontale lijnen per inch. Zie ook: Standaard, Fijn, Superfijn en Foto.

Resterende taken

U kunt controleren welke taken nog in het geheugen staan en deze taken afzonderlijk annuleren.

Rondsturen

Een en hetzelfde faxbericht naar meer locaties zenden.

Scannen

De procedure waarmee een elektronische afbeelding van een papieren document naar uw computer wordt verzonden.

Scannen naar media

U kunt monochrome documenten en documenten in kleur naar een geheugenkaart of een USB-flashstation scannen. Monochrome afbeeldingen hebben het TIFF- of PDF-bestandsformaat en afbeeldingen in kleur kunnen het PDF- of JPEG-bestandsformaat hebben.

Snelkieslijst

Een lijst van namen en nummers die zijn opgeslagen in het geheugen voor ééntoets- en snelkiesnummers. De nummers staan in numerieke volgorde in de lijst.

Snelkiesnummer

Een voorgeprogrammeerd nummer dat u snel kunt kiezen. U moet op

 (Telefoonboek) drukken, de tweecijferige code intoetsen en op **Mono Start** of **Kleur Start** drukken om het kiezen te starten.

Standaard, resolutie

203 × 97 dpi. Wordt gebruikt voor tekst van normaal formaat en biedt de snelste transmissie.

Stations-ID

De opgeslagen informatie die boven aan gefaxte pagina's verschijnt. Het bevat de naam en het faxnummer van de verzender.

Superfijn, resolutie (alleen Mono)

392 × 203 dpi. Ideaal voor kleine afdrucken en lijntekeningen.

Tijdelijke instellingen

Voor elke faxtransmissie en kopie kunt u bepaalde opties selecteren zonder de standaardinstellingen te wijzigen.

Toon

Een kiesmethode die gebruikt wordt bij toetstelefoons.

Transmissie

Het vanaf uw machine over de telefoonlijn verzenden van faxen naar een andere faxmachine.

Tweede toestel

Een telefoontoestel dat gebruikmaakt van dezelfde telefoonlijn als de faxmachine maar op een aparte wandcontactdoos is aangesloten.

Tweevoudige werking

De machine kan uitgaande faxen of taken in het geheugen scannen en tegelijkertijd een fax verzenden, een fax ontvangen of een binnenkomende fax afdrucken.

Uitgestelde fax

Hiermee wordt een fax later verzonden, op een tijdstip dat u zelf heeft ingevoerd.

Verzendrapport (controle rapport)

Dit is een lijst met een overzicht van al het uitgaande faxverkeer. In deze lijst staan gegevens zoals het nummer van de beller en de datum en tijd.

Volume van de waarschuwingston

Instelling van het volume van het waarschuwingssignaal van de machine.

Zoeken

Een elektronische lijst van ééntoetsnummers, snelkiesnummers en groepsnummers, gerangschikt in numerieke of alfabetische volgorde.

- ## A
-
- Aansluiten
 - extern antwoordapparaat 68, 69
 - extern toestel 70
 - Aansluiting op meerdere lijnen (PBX) 70
 - Aansluitingen
 - EXT
 - antwoordapparaat 68
 - extern toestel 68
 - ADF
 - (automatische documentinvoer) 23, 42
 - Afdrukken
 - afdrukgebied 18
 - drivers 211
 - fax vanuit geheugen 56
 - op klein papierformaat 17
 - problemen 140, 142
 - rapport 85
 - resolutie 211
 - specificaties 211
 - vastgelopen papier 157, 159
 - Zie de softwarehandleiding
 - op de cd-rom.
 - Afstandsbediening 62
 - faxen ophalen 65
 - opdrachten 64
 - toegangscodes 62, 63
 - Annuleren
 - fax doorzenden 64
 - taken die wachten op herhaald
 - kiezen 49
 - Antwoordapparaat, extern 51, 68
 - aansluiten 68, 69
 - ontvangststand 51
 - uitgaand bericht opnemen 69
 - Apple Macintosh
 - Zie de softwarehandleiding
 - op de cd-rom.
 - Automatisch
 - fax ontvangen 51
 - fax waarnemen 54
- ## B
-
- Bedieningspaneel, overzicht 6
 - Belvertraging instellen 53
 - Beperkte rechten, gebruikers met 36
 - Beveiliging
 - functieslot
 - beheerderswachtwoord 34
 - gebruikers met beperkte rechten 36
 - openbare gebruiker 35
- ## C
-
- ControlCenter
 - Zie de softwarehandleiding
 - op de cd-rom.
- ## D
-
- Direct afdrukken
 - vanaf een niet-PictBridge-camera 124
 - vanaf een PictBridge-camera 122
 - Document
 - laden 23, 24
 - Draadloos netwerk
 - Zie de installatiehandleiding en
 - netwerkhandleiding op de cd-rom.
 - Draadloze telefoon 71
- ## E
-
- Eéntoetsnummers
 - instellen 76
 - Enveloppen 16, 21, 22
 - Extern toestel, aansluiten 70
- ## F
-
- Fax doorzenden
 - nummer programmeren 57
 - wijzigen op afstand 64, 65
 - Fax opslaan 57
 - afdrukken vanuit geheugen 56
 - inschakelen 57
 - Fax waarnemen 54

Fax, stand-alone	
ontvangen	51
aan einde van gesprek	52
afdrukken vanuit geheugen	56
belvertraging instellen	53
F/T-beltijd instellen	53
fax doorzenden	64
fax voorbeeld	60, 62
fax waarnemen	54
gebruikte papierlade	30
op pc	58
ophalen vanaf een externe	
locatie	64, 65
problemen	140, 142
storing op de telefoonlijn	148
van een tweede toestel	70, 71
van extern toestel	70, 71
verkleinen om op papier te	
passen	54
verzenden	42, 86
annuleren in het geheugen	49
contrast	47
direct verzenden	48
faxmodus activeren	42
handmatig	50
internationaal	48
nieuwe standaardinstellingen	
opgeven	50
resolutie	47
rondsturen	45
storing op de telefoonlijn	148
terugkeren naar fabrieksinstelling	50
uitgestelde fax	49
uitgestelde groepsverzending	49
vanaf ADF	42
vanuit geheugen	
(tweevoudige werking)	48
via de glasplaat	43
Fax/Telefoon, stand	
belvertraging	53
code voor activeren op afstand	70
code voor deactiveren op	
afstand	70, 71
op tweede toestel aannemen	70, 71
Faxberichten of het faxjournaal	
overbrengen	155

Faxcodes	
code voor activeren op	
afstand	54, 70, 71
code voor deactiveren op	
afstand	70, 71
code voor toegang op afstand	62
gebruiken	71
wijzigen	62, 72
Faxen, vanaf pc	
Zie de softwarehandleiding op de cd-rom.	
Foutmeldingen op LCD-scherm	149
Alleen BK afdr.	149
Communicatie fout	150
Geen patroon	150
Geheugen vol	151
tijdens scannen van een	
document	99
Inkt bijna op	151
Kan niet afdr.	151
Kan niet detect.	152
Niet toegewezen	73, 152
Opstartprobleem	153
Papier nazien	153
Print onmogelijk	154
Reinigen onmog.	154
Scan onmogelijk	154
Functieslot	34

G

Geheugenbeveiliging	88
Grijstinten	206, 210
Groepen voor rondsturen	81

H

Handmatig	
kiezen	73
ontvangen	51
verzenden	50
Help	
LCD-meldingen	175
modus- en menu-toetsen	
gebruiken	175
menutabel	175, 176
Herkies/Pauze	74

I

ID niet beschikbaar	67
Inktcartridges	
inktstippenteller	162
inktvolume controleren	170
vervangen	162
Innobella™	215
Inpakken, machine	170

K

Kiezen

Eéntoetsnummer	73
groepen	45
handmatig	73
overzicht beller-ID	75
pauze	76
snelkiesnummers	73
toegangscodes en creditcardnummers	80
uitgaande oproep	75

Kopiëren

boek	97
contrast	95
één	90
gebruikte papierlade	29
geheugen vol	99
helderheid	95
kopieermodus activeren	90
kwaliteit	91
meerdere	90
met de glasplaat	24
nieuwe standaardinstellingen opgeven	99
pagina layout (N op 1)	93
papierformaat	96
papiersoort	95
sorteren (alleen ADF)	95
terugkeren naar standaardinstellingen	99
vergroten/verkleinen	92
via de ADF	95
watermerk	97
een papieren document gebruiken	98
een sjabloon gebruiken	97
een USB-flashstation gebruiken	98
mediakaarten gebruiken	98

L

Laden, enveloppen en briefkaarten	16
Laden, papier	9
Ladeselectie, optie	96
LCD (liquid crystal display)	175
contrast	32
helderheid	33
helplijst	85
lichtdimtimer	33

M

Macintosh

Zie de softwarehandleiding op de cd-rom.

Menutabel	175
-----------------	-----

Modus, activeren

faxmodus	42
kopieermodus	90
PhotoCapture	6
scanmodus	6

N

Netwerk

afdrukken

Zie de netwerkhandleiding op de cd-rom.

scannen

Zie de softwarehandleiding op de cd-rom.

Nummerweergave (Beller ID)	67
----------------------------------	----

O

Onderhoud, routine

inktcartridges vervangen	162
--------------------------------	-----

Ontvangststand

alleen Fax	51
Fax/Telefoon	51
handmatig	51
Telefoon/Beantw.	51

Opslag in geheugen	175
--------------------------	-----

Overzicht beller-ID	75
---------------------------	----

Overzichtrapport beller-ID	85
----------------------------------	----

P

PaperPort™ 11SE met OCR	
Zie de softwarehandleiding op de cd-rom en de Help in de toepassing PaperPort™ 11SE om toegang te krijgen tot de procedurehandleidingen.	
Papier	16, 19, 205
afdrukgebied	18
capaciteit	22
documentformaat	23
formaat	28
laden	9, 12, 16
soort	21, 28
PhotoCapture Center™	
afdrুকinstellingen	
contrast	116
helderheid	116
kleurverbetering	116
kwaliteit	114, 115
nieuwe standaardinstellingen	
opgeven	118
papiersoort en -formaat	115
terugkeren naar fabrieksinstelling	118
afdrুকken	
alle foto's	111
foto's	107
index	106
afdrুকken in DPOF-formaat	113
bijsnijden (crop)	117
CompactFlash®	102
effecten toevoegen	107
foto-effecten	
Auto Correct	108
Monochroom	110
Rode ogen verwijderen	109
Sepia	110
Verbeter Huid-toon	108
Verbeter Landschap	109
knippen (Trimming)	112
Memory Stick PRO™	102
Memory Stick™	102
scannen naar geheugenkaart	118
scannen naar USB-flashgeheugen	118
SD	102
SDHC	102
slideshow	112
specificaties	208

vanaf pc	
Zie de softwarehandleiding op de cd-rom.	
voorbeeld van foto's	105
xD-Picture Card™	102
zoeken op datum	111
zonder rand	117
PictBridge	
afdrুকken in DPOF-formaat	124
Presto! PageManager	
Zie de Help in Presto! PageManager.	
Problemen oplossen	140
als u problemen heeft met	
afdrুকken	140
afdrুকken van ontvangen faxen	142
inkomende oproepen	144
kopiëren	145
netwerk	147
ontvangen van faxen	143
PhotoCapture Center™	146
scannen	145
software	145
telefoonlijn of verbindingen	143
vastgelopen document	156
foutmeldingen op LCD-scherm	149
inktvolume controleren	170
vastgelopen document	156
vastgelopen papier	157, 159
Programmeren van de machine	175

Q

Quick-Dial	76
ééntoetsnummers	
aangepast scanprofiel	76
instellen	76
groepsnummers	
groepen voor rondsturen instellen	81
wijzigen	77, 79, 80
rondsturen	45
groepen gebruiken	45
snelkiesnummers	
gebruiken	73
instellen met tweecijferige locaties	78
instellen via overzicht van	
beller-ID's	77, 79
instellen via uitgaande	
oproepen	77, 79
wijzigen	77, 79, 80
zoeken	74

R

Rapporten	84
afdrukken	85
faxjournaal	85
journaaltijd	84
gebruikersinstellingen	85
helplijst	85
netwerkconfiguratie	85
Overzichtrapport beller-ID	85
snelkieslijst	85
verzendrapport	84, 85
Reinigen	
geleiderol	166
invoerrol voor papier	167
printkop	168
scanner	166
Remote Setup	
Zie de softwarehandleiding op de cd-rom.	
Resolutie	
afdrukken	211
faxen	206
instellen voor volgende fax	47
kopiëren	207
scannen	210
Rondsturen	45
groepen instellen voor	81

S

Scangebied	25
Scannen	
Zie de softwarehandleiding op de cd-rom.	
Serienummer	
achterhalen	Zie binnenkant frontdeksel
Slaapstand	32
Snelkiesnummers	
kiezen	73
opslaan	78
wijzigen	77, 79, 80
Speciale telefoonfuncties op enkele	
lijn	144
Stroomstoring	175

T

Tekst invoeren	201
speciale tekens	201
Telefoon/Intern-toets gebruiken	6

Telefoonbeantwoorder	68
aansluiten	69
Telefoonlijn	
aansluitingen	69
meerdere lijnen (PBX)	70
problemen	143
storing	148
type	67
Toegangscodes opslaan en kiezen	82
Transparanten	19, 20, 22, 205
Tweede toestel gebruiken	71
Tweevoudige werking	48

V

Vastgelopen	
document	156
papier	156
Veiligheidsinstructies	131, 135
Verbruiksartikelen	215
Verkleinen	
inkomende faxen	54
kopieën	92
Vervoeren, machine	170
Volume instellen	
beltoon	31
luidspreker	31
waarschuwingstoon	31

W

Windows®	
Zie de softwarehandleiding op de cd-rom.	

OPMERKING

Dit apparaat bevat een Ni-MH batterij voor memory back-up.

Raadpleeg uw leverancier over de verwijdering van de batterij op het moment dat u het apparaat bij einde levensduur afdankt.

Gooi de batterij niet weg, maar lever hem in als Klein Chemisch Afval.

Bij dit produkt zijn batterijen geleverd.

Wanneer deze leeg zijn, moet u ze niet weggooien maar inleveren als KCA.

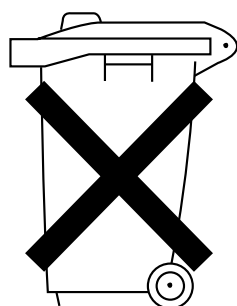

brother®

**Bezoek ons op World Wide Web
<http://www.brother.com>**

Deze machine is uitsluitend goedgekeurd voor gebruik in het land van aankoop. Plaatselijke Brother-bedrijven of hun dealers verlenen alleen service aan machines die in hun eigen land zijn aangekocht.