

brother®

# GEBRUIKERSHANDLEIDING

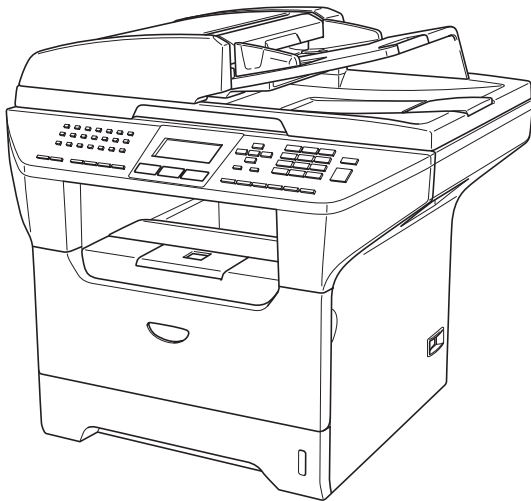

MFC-8460N  
MFC-8860DN  
MFC-8870DW



## Als u de klantenservice moet bellen

A.u.b. de volgende gegevens invullen voor toekomstige referentie:

**Modelnummer:** MFC-8460N, MFC-8860DN en  
MFC-8870DW  
(omcirkel uw modelnummer)

**Serienummer:** <sup>1</sup> \_\_\_\_\_

**Aankoopdatum:** \_\_\_\_\_

**Aankoopplaats:** \_\_\_\_\_

<sup>1</sup> Het serienummer staat op de achterkant van het toestel. Bewaar deze gebruikershandleiding samen met uw kassabon als bewijs van uw aankoop, in geval van diefstal, brand of service in geval van garantie.

**Registreer uw product online op**

**<http://www.brother.com/registration>**

Door uw product bij Brother te registreren, wordt u geregistreerd als de originele eigenaar van het product. Uw registratie bij Brother:

- kan eventueel als bevestiging van de aankoopdatum van uw product dienen, mocht u uw kassabon verliezen; en
- kan eventueel een verzekeringsclaim van u ondersteunen, in geval dat het product verloren gaat en dit gedekt is door de verzekering.

# Informatie over goedkeuring en mededeling aangaande samenstelling en publicatie

DEZE APPARATUUR IS ONTWORPEN VOOR GEBRUIK MET EEN DUBBELDRAADS  
ANALOG PSTN-SNOER, VOORZIEN VAN DE PASSENDE CONNECTOR.

## INFORMATIE OVER GOEDKEURING

---

Brother wijst erop dat dit product mogelijk niet goed functioneert in een ander land dan dat waarin het oorspronkelijk werd aangekocht, en biedt geen garantie indien dit product wordt gebruikt op openbare telecommunicatielijnen in andere landen.

## Samenstelling en publicatie

---

Deze handleiding is samengesteld en gepubliceerd onder supervisie van Brother Industries, Ltd. De nieuwste productgegevens en -specificaties zijn in deze handleiding verwerkt.

De inhoud van deze handleiding en de specificaties van dit product kunnen zonder voorafgaande kennisgeving worden gewijzigd.

Brother behoudt zich het recht voor om de specificaties en de inhoud van deze handleiding zonder voorafgaande kennisgeving te wijzigen. Brother is niet verantwoordelijk voor enige schade (met inbegrip van gevolgschade) voortvloeiend uit het gebruik van deze handleiding of de daarin beschreven producten, inclusief maar niet beperkt tot zetfouten en andere fouten in deze publicatie.

# EG Conformiteitsverklaring onder de Richtlijn R & TTE



## EC Declaration of Conformity

### Manufacturer

Brother Industries Ltd.  
15-1, Naeshiro-cho, Mizuho-ku, Nagoya 467-8561 Japan

### Plant

Brother Corporation (Asia) Ltd. Brother Buji Nan Ling Factory  
Gold Garden Ind., Nan Ling Village, Buji, Rong Gang, Shenzhen, China

Herewith declare that:

Products description : Facsimile Machine  
Type : Group 3  
Model Name : MFC-8460N, MFC-8860DN, MFC-8870DW

is in conformity with provisions of the R & TTE Directive (1999/5/EC) and we declare compliance with the following standards :

Standards applied :

Harmonized :

Safety	EN60950-1:2001
EMC	EN55022: 1998 +A1: 2000 +A2: 2003 Class B EN55024: 1998 +A1: 2001 +A2: 2003 EN61000-3-2: 2000 EN61000-3-3: 1995 +A1: 2001
Radio	EN301 489-1 V1.4.1 EN301 489-17 V1.2.1 EN300 328 V1.6.1

※ Radio applies to MFC-8870DW only.

Year in which CE marking was first affixed : 2005

Issued by : Brother Industries, Ltd.

Date : 4th October, 2005

Place : Nagoya, Japan

Signature :

Takashi Maeda  
Manager  
Quality Management Group  
Quality Management Dept.  
Information & Document Company

# EG-conformiteitsverklaring

## Producent

Brother Industries, Ltd.

15-1, Naeshiro-cho, Mizuho-ku, Nagoya 467-8561 Japan

## Fabriek

Brother Corporation (Asia) Ltd. Brother Buji Nan Ling Fabriek

Gold Garden Ind., Nan Ling Village, Buji, Rong Gang, Shenzhen, China

Verklaren hierbij dat:

Productomschrijving : Faxapparaat

Type : Groep 3

Modelnaam : MFC-8460N, MFC-8860DN, MFC-8870DW

voldoet aan de voorschriften van de richtlijn R & TTE (1999/5/EG), en wij verklaren dat het aan de volgende standaarden voldoet:

Toegepaste normen:

Geharmoniseerd:

Veiligheid EN60950-1: 2001

EMC EN55022: 1998 +A1: 2000 +A2: 2003 Klasse B

EN55024: 1998 +A1: 2001 +A2: 2003

EN61000-3-2: 2000

EN61000-3-3: 1995 +A1: 2001

Radio EN301 489-1 V1.4.1

EN301 489-17 V1.2.1

EN300 328 V1.6.1

✳ Radio is alleen van toepassing op MFC-8870DW.

Jaar waarin EG-certificatie voor het eerst werd toegekend : 2005

Uitgegeven door: : Brother Industries, Ltd.

Datum : 4 oktober 2005

Place : Nagoya, Japan

# Inhoudsopgave

## Paragraaf I Algemeen

### 1 Algemene informatie

---

Gebruik van de documentatie .....	2
Symbolen en conventies die in de documentatie gebruikt worden.....	2
De complete gebruikershandleiding gebruiken.....	3
Documentatie bekijken .....	3
Overzicht bedieningspaneel .....	6
Indicaties status-LED .....	9

### 2 Documenten en papier laden

---

Documenten laden.....	11
De ADF gebruiken .....	11
De glasplaat gebruiken.....	12
Acceptabel papier en andere media .....	12
Aanbevolen media .....	12
Omgaan met en gebruik van media .....	13
Papier en andere media laden.....	15
Papier laden .....	15
Enveloppen en andere media laden .....	16
Bedrukbaar gedeelte .....	17

### 3 Algemene instellingen

---

Wijzigen van de taal op het LCD-scherm .....	18
Mode timer.....	18
Papierinstellingen .....	18
Papiersoort .....	18
Papierformaat .....	19
De lade voor kopieermodus.....	19
De lade voor faxmodus.....	20
De lade voor afdrukstand .....	20
Instellingen volume .....	21
Belvolume .....	21
Volume van waarschuwingston .....	21
Volume luidspreker .....	21
Automatische zomer-/wintertijd.....	22
Ecologische functies .....	22
Tonerbespaarstand .....	22
Slaaptijd .....	23
De scannerlamp uitschakelen .....	23
LCD-contrast.....	23

## 4 Beveiligingsfuncties

---

Beveiliging .....	24
Instelslot .....	24
Beveiligd functieslot.....	25

## Paragraaf II Fax

### 5 Een fax verzenden

---

Faxen.....	30
Faxmodus instellen.....	30
Een enkelzijdige fax verzenden vanuit de ADF .....	30
Een dubbelzijdige fax verzenden vanuit de ADF (Aleen MFC-8860DN en MFC-8870DW).....	30
Een fax via de glasplaat verzenden.....	31
Documenten in formaat Legal verzenden via de glasplaat.....	31
Een actieve fax annuleren .....	31
Groepsverzenden .....	32
Een actieve groepsverzending annuleren .....	32
Aanvullende verzendopties.....	33
Faxen met meer instellingen verzenden.....	33
Elektronisch voorblad .....	33
Contrast .....	35
Faxresolutie wijzigen .....	35
Tweevoudige werking.....	36
Direct verzenden .....	36
Internationale modus .....	37
Uitgestelde fax.....	37
Uitgestelde groepsverzending.....	37
Het controleren en annuleren van taken in de wachtrij .....	38
Een fax handmatig verzenden.....	38
De melding geheugen vol.....	38

### 6 Een fax ontvangen

---

Ontvangststanden .....	39
De ontvangststand kiezen .....	39
Ontvangststanden gebruiken.....	40
Alleen fax.....	40
Fax/Tel.....	40
Handmatig .....	40
Extern ANTW.APP. ....	40
Instellingen ontvangststand .....	41
Belvertraging .....	41
F/T-beltijd.....	41
Fax waarnemen.....	42
De printdichtheid instellen .....	42
Aanvullende ontvangsthandelingen.....	43
Een verkleinde afdruk van een inkomend document maken.....	43
Duplex printen voor faxmodus (Alleen MFC-8860DN en MFC-8870DW) .....	43

De stempel PC-Fax Ontvangen instellen .....	44
Faxen in het geheugen ontvangen .....	44
Een fax uit het geheugen afdrukken .....	45

## 7 Telefoon en externe apparaten

---

Telefoonlijndiensten .....	46
Het Type telefoonlijn instellen .....	46
Een extern ANTW.APP. aansluiten .....	47
Aansluitingen .....	47
Een uitgaand bericht opnemen .....	48
Aansluiting op meerdere lijnen (PBX) .....	48
Externe en tweede toestellen .....	49
Werken met een tweede toestel .....	49
Uitsluitend voor de Fax/Tel-modus .....	49
Een extern of tweede toestel aansluiten .....	50
Een draadloze externe telefoon gebruiken .....	50
Codes voor afstandsbediening gebruiken .....	50

## 8 Nummers kiezen en opslaan

---

Nummers kiezen .....	52
Handmatig kiezen .....	52
Eéntoetskiezen .....	52
Snel-kiezen .....	52
Zoeken .....	53
LDAP (Lightweight Directory Access Protocol) Zoeken (Aleen MFC-8860DN en MFC-8870DW) .....	53
Faxnummer opnieuw kiezen .....	53
Nummers opslaan .....	54
Een pauze opslaan .....	54
Eéntoetsnummers opslaan .....	54
Snelkiesnummers opslaan .....	56
Eéntoetsnummers en snelkiesnummers wijzigen .....	57
Nummergroepen voor het groepsverzenden instellen .....	58
Snelkiesnummers combineren .....	59
Pauze .....	59
Toon of Puls (voor Neder Land) .....	59

## 9 Opties voor afstandsbediening

---

Fax doorzenden .....	60
Fax opslaan .....	61
PC-FAX Ontvangen .....	61
Opties voor afstandsbediening wijzigen .....	62
Opties voor afstandsbediening uitschakelen .....	62
Opvragen vanaf een ander toestel .....	63
Een toegangscode instellen .....	63
Gebruik van de toegangscode .....	63
Faxberichten opvragen .....	64
Het Nummer voor fax doorzenden wijzigen .....	64
Opdrachten op afstand .....	65



## 10 Rapporten afdrukken

---

Faxrapporten .....	66
Verzendrapport .....	66
Faxjournaal .....	66
Rapporten .....	67
Een rapport afdrukken .....	67

## 11 Pollen

---

Ontvang pollen .....	68
Beveiligd pollen .....	68
Uitgesteld pollen .....	69
Opeenvolgend pollen .....	69
Verzend Pollen .....	70
Verzend pollen instellen .....	70
Verzend Pollen met een beveiligingscode instellen .....	70

## Paragraaf III Kopie

### 12 Kopiëren

---

Kopiëren .....	72
Kopieermodus instellen .....	72
Eén kopie maken .....	72
Meerdere kopieën maken .....	72
Kopiëren onderbreken .....	72
Kopieeropties .....	73
Tekstkopieerkwaliteit wijzigen .....	73
De gekopieerde afbeelding vergroten of verkleinen .....	74
N in 1-kopieën of een poster maken .....	75
Duplex kopiëren (Alleen MFC-8860DN en MFC-8870DW) .....	77
Kopieën sorteren bij gebruik van de ADF .....	79
Contrast instellen .....	79
Lade selecteren .....	80
De melding geheugen vol .....	80

## Paragraaf IV Software

### 13 Software- en netwerkfuncties

---

Software- en netwerkfuncties .....	82
------------------------------------	----

# Paragraaf V Appendices

## A Veiligheid en wetgeving

---

Een geschikte plaats kiezen .....	84
Belangrijke informatie .....	85
Veiligheidsmaatregelen .....	85
IEC 60825-1 Specificatie .....	88
Het apparaat loskoppelen .....	88
LAN-aansluiting .....	88
Radiostoring .....	88
Naleving van de International ENERGY STAR® normen .....	89
EU-richtlijn 2002/96/EC en EN50419 .....	89
Belangrijke veiligheidsinstructies .....	89
Handelsmerken .....	91

## B Opties

---

Opties .....	92
Optionele papierlade (LT-5300) .....	93
Geheugenkaart .....	93
DIMM-types .....	93
Extra geheugen installeren .....	94

## C Problemen oplossen en routineonderhoud

---

Problemen oplossen .....	95
Oplossingen van veel voorkomende problemen .....	95
De afdrukkwaliteit verbeteren .....	101
Kiestoonherkenning instellen .....	105
Compatibiliteit .....	105
Foutmeldingen .....	106
Controleren of er in het geheugen van de machine faxen staan .....	110
Faxen naar een andere faxmachine verzenden .....	110
Faxen naar uw PC verzenden .....	110
Vastgelopen papier .....	111
Vastgelopen papier .....	112
Routineonderhoud .....	116
De buitenkant van de machine schoonmaken .....	116
De glasplaat reinigen .....	118
Het scannervenster reinigen .....	118
De corona reinigen .....	120
De drumeenheid reinigen .....	120
De tonercartridge vervangen (TN-3130/TN-3170) .....	121
De tonercartridge vervangen .....	121
De drumeenheid vervangen (DR-3100) .....	124
Vervanging van periodieke onderhoudsonderdelen .....	126
De machine inpakken en vervoeren .....	127
Informatie over de machine .....	128
De serienummers controleren .....	128
De paginatellers controleren .....	128
De resterende levensduur van onderdelen controleren .....	128

## **D Menu en functies**

---

Programmeren op het scherm .....	129
Menutabel.....	129
Opslag in het geheugen .....	129
Menutoetsen.....	129
Menutabel .....	131
Tekst invoeren .....	147

## **E Specificaties**

---

Algemeen .....	149
Afdrukmedia.....	150
Fax.....	151
Kopiëren .....	152
Scannen .....	153
Afdrukken .....	154
Interfaces .....	155
Vereisten voor de computer.....	156
Verbruiksartikelen .....	157
Ethernet bedraad netwerk (alleen MFC-8460N en MFC-8860DN).....	158
Ethernet draadloos netwerk (alleen MFC-8870DW) .....	159
Authenticatie en encryptie alleen voor draadloze gebruikers .....	160

## **F Verklarende woordenlijst**

---

Verklarende woordenlijst .....	162
--------------------------------	-----

## **G Index**

---

Index.....	166
------------	-----





## Algemeen

---

<b>Algemene informatie</b>	<b>2</b>
<b>Documenten en papier laden</b>	<b>11</b>
<b>Algemene instellingen</b>	<b>18</b>
<b>Beveiligingsfuncties</b>	<b>24</b>

## Gebruik van de documentatie

Dank u voor de aanschaf van een Brother-machine! Het lezen van de documentatie helpt u bij het optimaal benutten van uw machine.

## Symbolen en conventies die in de documentatie gebruikt worden.

De volgende symbolen en conventies worden in de documentatie gebruikt.

<b>Vet</b>	Vetgedrukte tekst identificeert toetsen op het bedieningspaneel van de machine of op het computerscherm.
<i>Cursief</i>	Cursief gedrukte tekst legt de nadruk op een belangrijk punt of verwijst u naar een verwant onderwerp.
Courier New	Het lettertype Courier New identificeert de meldingen die worden weergegeven op het LCD-scherm van de machine.



Pictogrammen met waarschuwingen vestigen uw aandacht op maatregelen die u moet treffen om mogelijk persoonlijk letsel te voorkomen.



De pictogrammen Elektrisch Gevaar waarschuwen u voor een mogelijke elektrische schok.



Pictogrammen met waarschuwingen vestigen uw aandacht op maatregelen die u moet treffen om mogelijk persoonlijk letsel te voorkomen.



De pictogrammen Heet Oppervlak waarschuwen u om de hete machinedelen niet aan te raken.



Het pictogram Onjuiste configuratie waarschuwt u voor apparaten en bewerkingen die niet compatibel zijn met de machine.



Pictogrammen met opmerkingen geven bruikbare tips.

# De complete gebruikershandleiding gebruiken

De geprinte gebruikershandleiding bevat niet alle informatie over uw machine. De geavanceerde functies van de printer, het netwerk, de scanner en PC-Fax worden uitgelegd in de complete gebruikershandleiding die u op de CD-ROM kunt vinden.

## Documentatie bekijken

### Documentatie bekijken (Windows®)

Om de documentatie te bekijken vanuit het menu **Start**, zet u de muisaanwijzer op **Brother, MFL-Pro Suite** vanuit de programmagroep, en klikt u vervolgens op **Gebruikershandleiding**.

Als u de software niet hebt geïnstalleerd, kunt u de documentatie vinden door onderstaande instructies op te volgen:

- 1 Zet uw PC aan. Plaats de Brother CD-ROM met het etiket Windows® in uw CD-ROM-station.
- 2 Als het scherm voor de taalkeuze verschijnt, klikt u op de gewenste taal.

- 3 Als het scherm met de modelnaam verschijnt, klikt u op uw modelnaam. Het hoofdmenu van de CD-ROM wordt geopend.

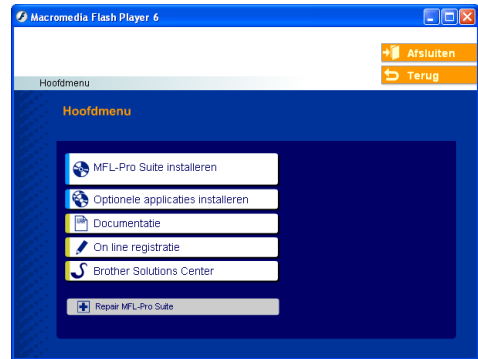

*Als dit venster niet wordt geopend, kunt u Windows® Explorer gebruiken om het programma setup.exe uit te voeren vanuit de hoofdmap van de Brother CD-ROM.*

- 4 Klik op **Documentatie**.
- 5 Klik op de documentatie die u wilt lezen:
  - **Installatiehandleiding:** Instructies voor instellen en software-installatie.
  - **Gebruikershandleiding:** Gebruikershandleiding voor stand-alone handelingen, netwerkhandleiding en softwarehandleiding.
  - **Gebruikershandleiding PaperPort:** Software voor het beheren van documenten.

## Instructies voor het scannen opzoeken

Er zijn verscheidene manieren waarop u documenten kunt scannen. U kunt de instructies als volgt vinden:

### Softwarehandleiding:

- Scannen bij gebruik van Windows® op pagina 35  
(voor Windows® 98/98SE/Me/2000 Professional en Windows® XP)
- Het ControlCenter2 gebruiken op pagina 58  
(voor Windows® 98/98SE/Me/2000 Professional en Windows® XP)
- Netwerkscannen

### PaperPort® Gebruikershandleiding:

- Instructies voor scannen direct vanuit ScanSoft® PaperPort®

## Instructies voor faxen via internet (alleen MFC-8860DN en MFC-8870DW)

U kunt de instructies vinden in de netwerkhandleiding op de CD-ROM.

## Documentatie bekijken (Macintosh®)

- 1 Zet uw Macintosh® aan. Plaats de Brother CD-ROM met het etiket Mac in uw CD-ROM-station. Het volgende venster wordt weergegeven.



- 2 Dubbelklik op het pictogram **Documentation**.
- 3 Als het scherm voor de taalkeuze verschijnt, dubbelklikt u op de gewenste taal.
- 4 Klik op de documentatie die u wilt lezen:
  - *Installatiehandleiding*: Instructies voor instellen en software-installatie.
  - *Gebruikershandleidingen*: Gebruikershandleiding voor stand-alone handelingen, netwerkhandleiding en softwarehandleiding.



## Instructies voor het scannen opzoeken

Er zijn verscheidene manieren waarop u documenten kunt scannen. U kunt de instructies als volgt vinden:

### Softwarehandleiding:

- Scannen vanaf een Macintosh® op pagina 135 (voor Mac OS® 9.1-9.2/Mac OS® X 10.2.4 of recenter)
- Het ControlCenter2 gebruiken (voor Mac OS® X 10.2.4 of recenter) op pagina 148
- Scannen via het netwerk (voor Mac OS® X 10.2.4 of recenter)

### Presto!® PageManager® Gebruikershandleiding:

- Instructies voor scannen direct vanuit Presto!® PageManager®

### Instructies voor faxen via internet (alleen MFC-8860DN en MFC-8870DW)

U kunt de instructies vinden in de netwerkhandleiding op de CD-ROM.

# Overzicht bedieningspaneel

MFC-8460N, MFC-8860DN en MFC-8870DW hebben soortgelijke besturingstoetsen.

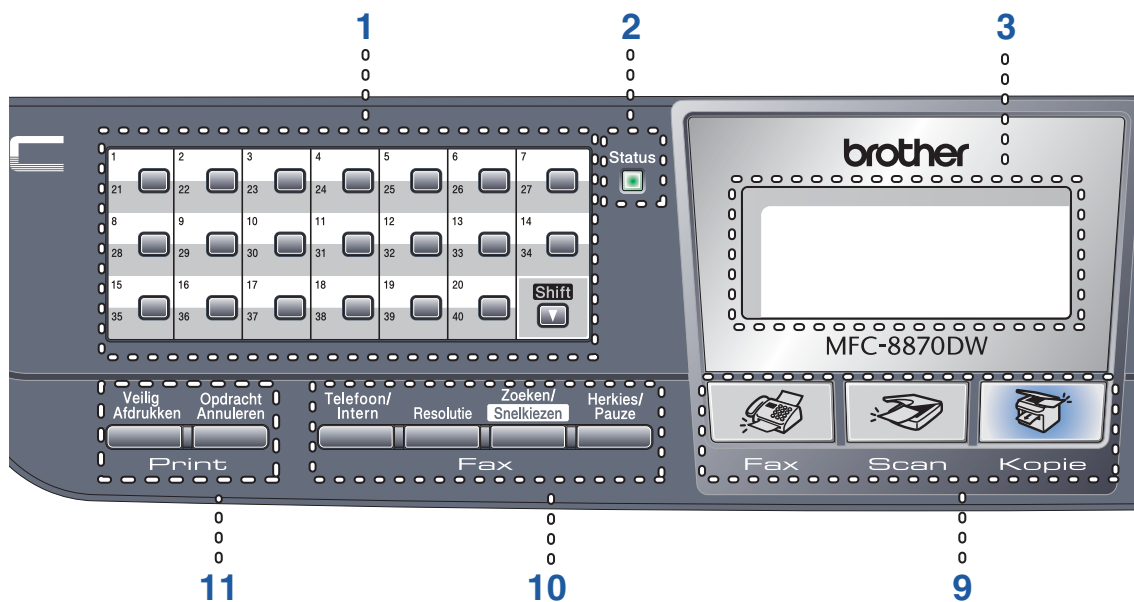

## 1 Eén-toetsnummers

Deze 20 toetsen geven direct toegang tot 40 vooraf opgeslagen nummers.

### Shift

Geeft u toegang tot ééntoetsnummers 21 tot 40, door deze ingedrukt te houden.

## 2 Status LED (light emitting diode)

De LED knippert en verandert van kleur volgens de status van de machine.

## 3 LCD-scherm (liquid crystal display)

Hierop worden meldingen weergegeven die u helpen bij het gebruik van uw machine.

## 4 Menu-toetsen:

### Menu

Het hoofdmenu openen.

### Wis/terug

Verwijdert ingevoerde gegevens of maakt het u mogelijk het menu te verlaten.

### OK

Hiermee wordt een instelling geselecteerd.

## ◀ of ▶

Hiermee wordt achter- of vooruit door de menuselecties gebladerd. Hiermee wordt het volume gewijzigd in faxmodus of stand-by.

## ▲ of ▼

Hiermee wordt door de menu's en opties gebladerd.

## 5 Kies toetsen

Wordt gebruikt om telefoon- en faxnummer in te voeren of om tekst in te voeren. Met de toets # kunt u tijdens een telefoongesprek de kiesmodus veranderen van puls naar toon.

## 6 Stop/Eindigen

Met een druk op deze toets wordt een bewerking gestopt of een menu verlaten.

## 7 Start

Met deze toets start u het faxen, het maken van een kopie of het scannen.

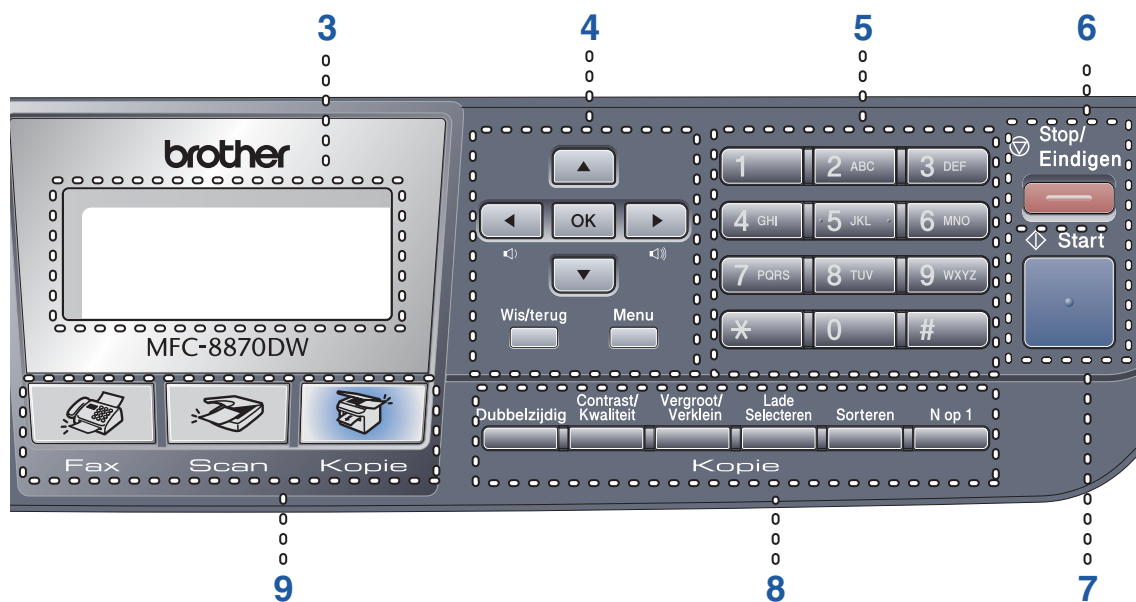

## 8 Kopie toetsen

### Dubbelzijdig (alleen MFC-8860DN en MFC-8870DW)

Hiermee kunt u kopieën afdrukken op beide zijden van het papier.

### Contrast/Kwaliteit (alleen MFC-8860DN en MFC-8870DW)

U kunt desgewenst alleen voor de volgende kopie de kwaliteit of het contrast veranderen.

#### Contrast (alleen MFC-8460N)

Hiermee kunt u alleen voor de volgende kopie het contrast veranderen.

#### Kwaliteit (alleen MFC-8460N)

Hiermee kunt u alleen voor de volgende kopie de kwaliteit veranderen.

#### Vergroot/Verklein

Verkleint of vergroot kopieën.

#### Lade Selecteren

Hiermee kunt u alleen voor de volgende kopie de gebruikte lade veranderen.

#### Sorteren

Hiermee worden verscheidene kopieën gesorteerd met behulp van de ADF.

#### N op 1

U kunt 'N' in '1' kiezen om 2 of 4 pagina's op één pagina te kopiëren.

## 9 Modustoetsen

### FAX

Hiermee wordt de faxmodus van de machine geactiveerd.

### Scan

Hiermee wordt de scanmodus van de machine geactiveerd.

(Voor meer informatie over scannen, zie *softwarehandleiding op de CD-ROM*.)

### Kopie

Hiermee wordt de kopieermodus van de machine geactiveerd.

## 10 Fax- en telefoontoetsen

### Telefoon/Intern

Hiermee kunt u een inkomend telefoontje op een extern toestel beantwoorden.

Als u op een PBX bent aangesloten, kunt u deze toets gebruiken om toegang te krijgen tot een buitenlijn, om de telefoniste terug te bellen of om een telefoontje over te zetten naar een ander toestel.

### Resolutie

Hiermee stelt u de faxresolutie in.

### Zoeken/Snelkiezen

Hiermee kunt u nummers opzoeken die zijn opgeslagen in het kiesgeheugen en de LDAP-server\* (\*alleen MFC-8860DN en MFC-8870DW).

U kunt het opgeslagen nummer op alfabetische volgorde opzoeken.

U kunt hiermee ook het opgeslagen nummer opzoeken in de snelkiesnummers door tegelijkertijd te drukken op **Shift** en **Zoeken/Snelkiezen** en het drierijferig nummer.

### Herkies/Pauze

Met een druk op deze toets wordt het laatst gekozen nummer herhaald. Deze toets wordt tevens gebruikt voor het invoegen van een pauze wanneer u snelkiesnummers programmeert.

## 11 Afdruktoetsen

### Veilig Afdrukken

U kunt in het geheugen opgeslagen gegevens afdrukken, door uw wachtwoord van 4 cijfers in te voeren.

### Opdracht Annuleren

Druk op deze toets om een printtaak te annuleren en het geheugen van de machine te wissen.

## Indicaties status-LED

De **Status-LED** (light emitting diode) knippert en verandert van kleur al naargelang de status van de machine.

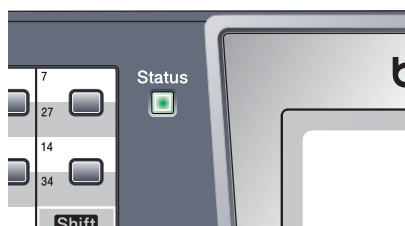

De weergegeven LED's in onderstaande tabel worden gebruikt in de illustraties van dit hoofdstuk.

LED				LED-status
				LED is uit.
				LED is aan.
				LED knippert.
	Groen	Geel	Rood	
	Groen	Geel	Rood	

LED	Machinestatus	Omschrijving
	Slaapstand	De schakelaar is uit of de machine bevindt zich in slaapstand.
	Opwarmen	De machine warmt op voor het afdrukken.
Groen		
	Klaar	De machine is klaar voor het afdrukken.
Groen		
	Gegevens ontvangen	De machine ontvangt gegevens van de computer, verwerkt gegevens in het geheugen of drukt gegevens af.
Geel		
	Gegevens in het geheugen	Er zitten nog afdrukgegevens in het geheugen van de machine.
Geel		

 Rood	Storing	Volg de hieronder beschreven stappen. 1. Zet de aan/uit-schakelaar uit. 2. Wacht enkele seconden, zet het toestel weer aan en probeer opnieuw te printen.  Wanneer u de storing niet kunt oplossen en u dezelfde storingsmelding ziet wanneer u de machine weer aan zet, moet u contact opnemen met uw Brother-dealer voor service.
 Rood	Deksel open	Het frontdeksel of het achterpaneel is open. Sluit het deksel.
	Einde levensduur toner	Vervang de tonercartridge.
	Papierstoring	Plaats papier in de lade of verwijder vastgelopen papier. Controleer de melding op het LCD-scherm.
	Scanvergrendeling	Controleer of de scanvergrendeling is ontgrendeld.
	Andere	Controleer de melding op het LCD-scherm.
Geheugen vol	Het geheugen is vol.	



**Opmerking**

Wanneer de schakelaar uit is of de machine zich in slaapstand bevindt, is de LED uit.

## Documenten laden

Alle fax-, scan- en kopieerfuncties kunnen vanaf de ADF of de glasplaat worden uitgevoerd.

### De ADF gebruiken

U kunt de ADF (automatische documentinvoer) gebruiken om vellen papier te faxen, scannen of kopiëren. De ADF voert slechts een vel tegelijk in.

Zorg dat inkt geschreven documenten helemaal droog zijn, als u deze in de ADF plaatst.

#### Enkelzijdig document

Documenten moeten een breedte hebben van 148,0 tot 215,9 mm (5,8 tot 8,5 inch), een lengte van 148,0 tot 355,6 mm (5,8 tot 14 inch), en een standaardgewicht van (80 g/m<sup>2</sup> (9 kg)).

#### Dubbelzijdig document (alleen MFC-8860DN en MFC-8870DW)

Wanneer u het dubbelzijdige document laadt, moet het document een breedte hebben van 148,0 tot 215,9 mm (5,8 tot 8,5 inch) en een lengte van 148,0 tot 297,0 mm (5,8 tot 11,7 inch).

Voor informatie over de capaciteit van de ADF, zie *Specificaties* op pagina 149.

- 1 Vouw de ADF-documentsteunklep uit (1).

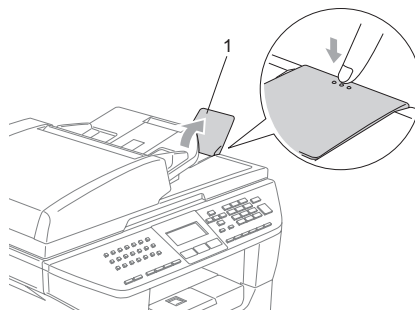

- 2 Blader de stapel goed door.
- 3 Leg uw documenten met de bedrukte kant naar boven en de bovenrand eerst in de ADF tot u voelt dat ze de invoerrol raken.
- 4 Stel de papiergeleiders in op de breedte van uw documenten.

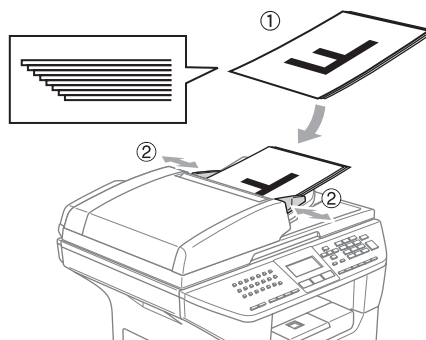

### ! VOORZICHTIG

Om te voorkomen dat u uw machine beschadigt terwijl u de ADF gebruikt, niet aan het document trekken terwijl het wordt ingevoerd.

Om documenten te scannen die geen standaardformaat hebben, zie *De glasplaat gebruiken* op pagina 12.

## De glasplaat gebruiken

U kunt de glasplaat gebruiken om de pagina's uit een boek of afzonderlijke vellen papier te faxen, te scannen of te kopiëren. De documenten mogen max. 215,9 mm breed zijn en 355,6 mm lang (8,5 inch breed en 14 inch lang).

Als u de glasplaat wilt gebruiken, moet de ADF leeg zijn.

- 1 Til het documentdeksel op.

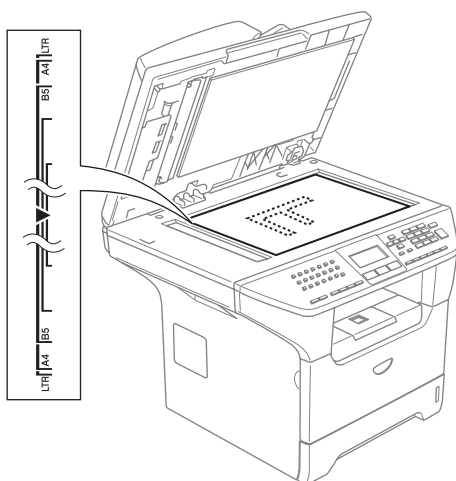

- 2 Gebruik de documentgeleiders aan de linkerkant om het document in het midden van de glasplaat te leggen, met de bedrukte zijde naar beneden.

- 3 Sluit het documentdeksel.

### ! VOORZICHTIG

Als u een boek of een lijvig document wilt scannen, laat het deksel dan niet dichtvallen en druk er niet op.

## Acceptabel papier en andere media

De afdrukkwaliteit kan variëren al naargelang het type papier dat u gebruikt.

U kunt de volgende papiersoorten gebruiken: normaal papier, transparanten, etiketten of enveloppen.

Volg voor de beste resultaten onderstaande instructies:

- Gebruik papier dat geschikt is voor kopiëren op normaal papier.
- Gebruik papier van 75 tot 90 g/m<sup>2</sup> (9 tot 10,8 kg).
- Gebruik etiketten of transparanten die geschikt zijn voor laserprinters.
- Als u transparanten gebruikt, dient u elk vel onmiddellijk te verwijderen; dit om vlekken of vastgelopen papier te voorkomen.
- Raak het afgedrukte oppervlak van het papier niet aan vlak na het printen.
- Gebruik langlopend papier met een neutrale pH-waarde en een vochtigheidspercentage van ca. 5%.

## Aanbevolen media

Om de beste afdrukkwaliteit te verkrijgen raden wij u aan het volgende papier te gebruiken:

Papiersoort	Item
Normaal papier	Xerox Premier 80 g/m <sup>2</sup>
	Xerox Business 80 g/m <sup>2</sup>
	M-real DATACOPY 80 g/m <sup>2</sup>
Gerecycleerd papier	Xerox Recycled Supreme
Transparanten	3M CG 3300
Etiketten	Avery-laseretiket L7163



## Omgaan met en gebruik van media

- Bewaar papier in de originele verpakking en zorg dat deze gesloten blijft. Bewaar het papier plat en verwijderd van vocht, direct zonlicht en warmte.
- Raak de voor- of achterkant van de transparanten niet aan, aangezien dit de afdrukkwaliteit kan verlagen.
- Gebruik alleen transparanten die worden aanbevolen voor laserprinten.
- Gebruik alleen enveloppen met een scherpe vouw.

### Onjuiste configuratie

Gebruik nooit de volgende soorten papier, aangezien zij problemen veroorzaken bij de papierinvoer: papier dat beschadigd, gecoat, gekruld, gekreukt of erg gestructureerd is, papier met een onregelmatige vorm of papier dat reeds bedrukt is door een printer.

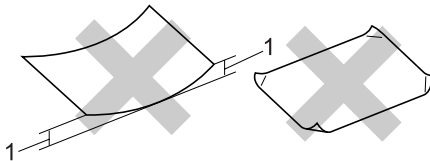

1 4 mm (0,08 in.) of langer

**Papiercapaciteit van de papierlade**

	<b>Papierformaat</b>	<b>Papiersoorten</b>	<b>Aantal vellen</b>
Papierlade (lade #1)	A4, Letter, Executive, A5, A6, B5 en B6	Normaal papier, gerecycleerd papier en bankpostpapier	max. 250 [80 g/m <sup>2</sup> (9 kg)]
		Transparanten	max. 10
Multifunctionele papierlade (MP-lade)	Breedte: 69,9 tot 215,9 mm (2,75 tot 8,5 in.) Lengte: 116,0 tot 406,4 mm (4,57 tot 16,0 in.)	Normaal papier, gerecycleerd papier, bankpostpapier, enveloppen en etiketten	max. 50 [80 g/m <sup>2</sup> (9 kg)]
		Transparanten	max. 10
Papierlade (lade #2)	A4, Letter, Executive, A5, B5 en B6	Normaal papier, gerecycleerd papier en bankpostpapier	max. 250 [80 g/m <sup>2</sup> ]

## Papier en andere media laden

Bij afdrukken op normaal papier 60 tot 105 g/m<sup>2</sup> (7,2 to 12,6 kg) of lasertransparanten, de papierlade gebruiken.

Om op andere papiersoorten af te drukken, gebruikt u de MP-lade (multifunctionele lade).

### Papier laden

- 1 Vouw de steunklep van de uitvoerpapierlade uit.
- 2 Trek de papierlade volledig uit de machine.

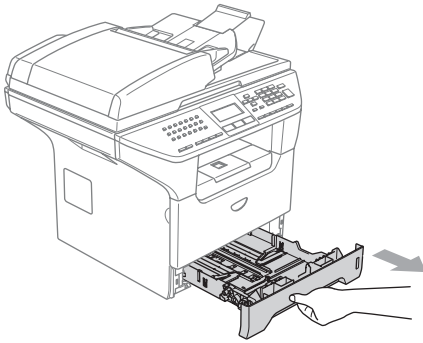

- 3 Druk op de blauwe ontgrendeling van de papiergeleiders (1) en verschuif de papiergeleiders voor het correcte papierformaat. Zorg dat de geleiders goed vastzitten.

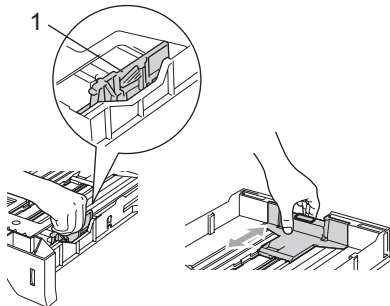

- 4 Blader de stapel papier goed door, om problemen met de papierinvoer te voorkomen.

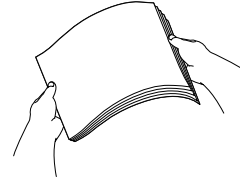

- 5 Plaats het papier in de papierlade, eerst met de bovenkant van het papier en met de afdrukszijde naar beneden. Controleer of het papier vlak in de lade ligt en of het niet boven de maximale papierhoogte komt (1).

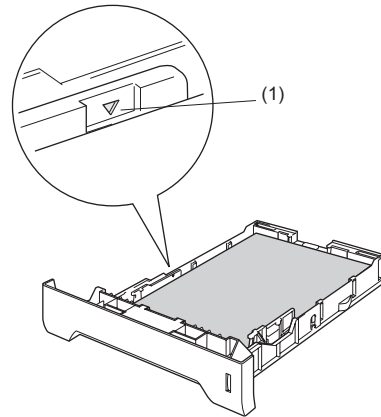

- 6 Duw de papierlade stevig terug in de machine.

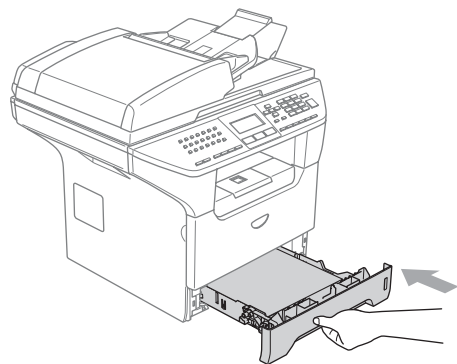

## Enveloppen en andere media laden

Gebruik de MP-lade wanneer u afdrukt op enveloppen, etiketten en dik papier.

- 1 Open de MP-lade en laat deze voorzichtig neer.

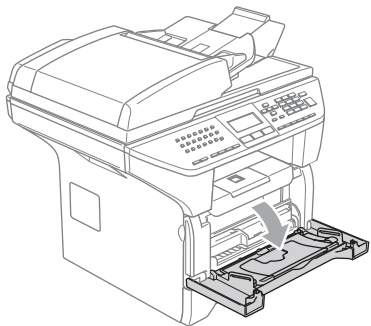

- 2 Trek de steun van de MP-lade eruit.

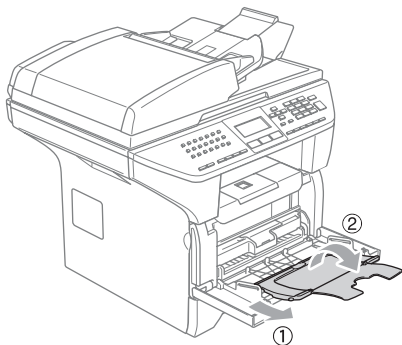

- 3 Plaats de media in de MP-lade, eerst met de bovenkant en met de afdrukzijde naar boven.

## Enveloppen laden

Druk de hoeken en zijkanten van de enveloppen zo plat mogelijk alvorens deze te plaatsen.

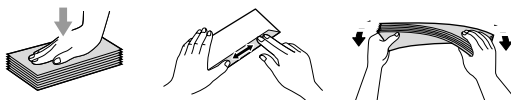

### ! VOORZICHTIG

Gebruik nooit de volgende soorten enveloppen, aangezien zij problemen veroorzaken bij de papierinvoer:

- 1 Zakachtige enveloppen.
- 2 Enveloppen met reliëf (die met een verhoogd oppervlak).
- 3 Enveloppen met sluitstukken of nietjes.
- 4 Enveloppen die aan de binnenkant zijn voorbedrukt.

Lijm	Omslag met ronde hoeken	Dubbele omslag	Driehoekige omslag

## Bedrukbaar gedeelte

### Afdrukgebied voor kopieën

Het afdrukgebied van uw machine begint ca. 3 mm (0,12 in.) vanaf de boven- en onderrand en 2,05 mm (0,08 in.) vanaf beide kanten van het papier.

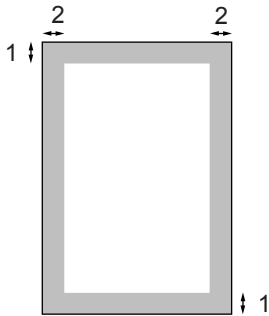

- 1 3 mm (0,12 in.)
- 2 2,05 mm (0,08 in.)



#### Opmerking

Dit afdrukgebied dat hierboven is afgebeeld, geldt voor een enkele kopie of een 1 in 1-kopie met A4-papier. Het bedrukbare gedeelte verandert al naargelang het papierformaat.

### Afdrukgebied bij afdrukken vanaf PC

Bij gebruik van de standaarddriver is het afdrukgebied kleiner dan het papierformaat, zoals hieronder wordt afgebeeld.

#### Standaard

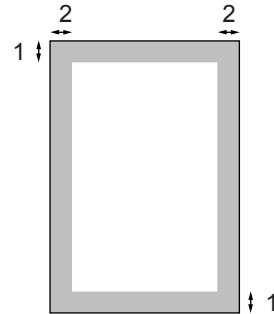

- 1 4,23 mm (0,16 in.)
- 2 6,01 mm (0,24 in.)

#### Liggend

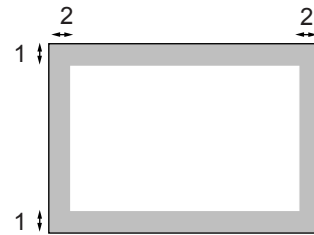

- 1 4,23 mm (0,16 in.)
- 2 5 mm (0,19 in.)



#### Opmerking

Het afdrukgebied dat hierboven is afgebeeld, geldt voor papier van A4-formaat. Het afdrukgebied verandert al naargelang het papierformaat.

## Wijzigen van de taal op het LCD-scherm

U kunt de taal op het LCD-scherm wijzigen.

- 1 Druk op **Menu, 0, 0**.
- 2 Druk op **▲** of **▼** om uw taal te selecteren.
- 3 Druk op **Stop/Eindigen**.  
Druk op **OK**.
- 4 Druk op **Stop/Eindigen**.

## Mode timer

De machine heeft drie modus-toetsen op het bedieningspaneel: **Fax**, **Scan**, en **Kopie**.

U kunt instellen hoe lang na de laatste kopie of scan de machine terugkeert naar de faxmodus. Wanneer u **Uit** selecteert, blijft de machine in de laatst gebruikte modus. Met deze instelling wordt ook de tijd bepaald waarop de machine overgaat van individuele gebruiker op openbare gebruiker, bij gebruik van het beveiligd functieslot. Zie *Gebruikers wijzigen* op pagina 28.



- 1 Druk op **Menu, 1, 1**



- 2 Druk op **▲** of **▼** om 0 Sec., 30 Sec., 1 Min, 2 Min., 5 Min. of **Uit** te selecteren. Druk op **OK**.
- 3 Druk op **Stop/Eindigen**.

## Papierinstellingen

### Papiersoort

Stel de machine in op het papier dat u gebruikt. Hierdoor verkrijgt u de beste afdrukkwaliteit.

- 1 Kies één van onderstaande opties:
  - Om de papiersoort voor de MP-bak in te stellen, drukt u op **Menu, 1, 2, 1**.
  - Om de papiersoort voor Bovenlade in te stellen, drukt u op **Menu, 1, 2, 2**.
  - Om de papiersoort voor Onderlade in te stellen, drukt u op **Menu, 1, 2, 3**, als u de optionele lade hebt geïnstalleerd.



- 2 Druk op **▲** of **▼** om Dun, Normaal, Dik, Extra dik, Transparanten of Gerecycl. papier te selecteren. Druk op **OK**.
- 3 Druk op **Stop/Eindigen**.



### Opmerking

- Transparanten is niet beschikbaar voor de optionele lade #2.
- U kunt **Transparanten** alleen kiezen, als het formaat A4, Letter of Legal als papierformaat was gekozen.

## Papierformaat

U kunt negen papierformaten voor het printen van uw kopieën gebruiken: A4, Letter, Legal, Executive, A5, A6, B5, B6 en Folio, en vier formaten voor het printen van faxen: A4, Letter, Legal of Folio.

Wanneer u het papierformaat verandert in de machine, moet u de instelling voor het Papierformaat veranderen. Op deze manier kan uw machine een binnenkomende fax op het blad instellen.

- 1 Kies één van onderstaande opties:
  - Om de papiersoort voor de MP-bak in te stellen, drukt u op **Menu, 1, 3, 1**.
  - Om de papiersoort voor Bovenlade in te stellen, drukt u op **Menu, 1, 3, 2**.
  - Om de papiersoort voor Onderlade in te stellen, drukt u op **Menu, 1, 3, 3**, als u de optionele lade hebt geïnstalleerd.



- 2 Druk op ▲ of ▼ om A4, Letter, Legal, Executive, A5, A6, B5, B6, Folio of Ieder te selecteren. Druk op **OK**.
- 3 Druk op **Stop/Eindigen**.



### Opmerking

- Legal, Folio en Ieder verschijnen alleen, wanneer u MP-lade (**Menu, 1, 3, 1**) selecteert.
- A6-formaat is niet beschikbaar voor de optionele lade#2.
- Als u Ieder selecteert voor het papierformaat van de MP-lade: u dient Alleen MP-lade te kiezen voor de instelling van Gebruik lade. U kunt de instelling Ieder voor papierformaat niet voor de MP-lade gebruiken bij het maken van N in 1-kopieën. U dient een van de andere beschikbare selecties van papierformaat voor de MP-lade te kiezen.

## De lade voor kopieermodus

U kunt de voorkeurlade die de machine gebruikt om kopieën af te drukken, wijzigen.

Wanneer u Alleen lade 1,

Alleen MP-lade of Alleen lade 2<sup>1</sup> selecteert, haalt de machine papier alleen uit die lade. Als het papier in de geselecteerde lade op is, verschijnt Geen papier op het LCD-scherm. Plaats het papier in de lege lade.

Volg onderstaande instructies om de lade-instellingen te wijzigen:

- 1 Druk op **Menu, 1, 7, 1**.



- 2 Druk op ▲ of ▼ om Alleen lade 1, Alleen lade 2<sup>1</sup>, Alleen MP-lade, MP>T1>T2<sup>1</sup> of T1>T2<sup>1</sup>MP te selecteren. Druk op **OK**.

<sup>1</sup> Alleen lade 2 of T2 verschijnt alleen als de optionele lade is geïnstalleerd.

- 3 Druk op **Stop/Eindigen**.



### Opmerking

- Bij het laden van de documenten vanuit de ADF, zoekt de machine de lade met het meest geschikte papier om papier uit die lade te halen. Als geen enkele lade geschikt papier heeft, haalt de machine papier uit de voorkeurlade.
- Bij gebruik van de glasplaat wordt uw document vanuit de voorkeurlade gekopieerd, ook al bevindt er zich geschikter papier in een andere papierlade.

## De lade voor faxmodus

U kunt de standaardlade van de machine voor het afdrucken van ontvangen faxen veranderen.

Door  $T1>T2^1MP$  te selecteren, haalt uw machine papier eerst uit lade #1 en daarna uit de MP-lade.  $MP>T1>T2^1$  haalt het papier eerst uit de MP-lade.



### Opmerking

- U kunt vier papierformaten voor het printen van uw faxen gebruiken: A4, Letter, Legal of Folio. Als er zich geen geschikt formaat in één van de laden bevindt, worden ontvangen faxen opgeslagen in het geheugen van de machine en verschijnt *Papformaat contr* op het LCD-scherm. Voor meer informatie, *Verkeerd Papformaat contr* op pagina 108.
- Als het papier in de lade op is en er zich ontvangen faxen in het geheugen van de machine bevinden, verschijnt *Geen papier* op het LCD-scherm. Plaats papier in de lege lade.

- 1 Druk op **Menu, 1, 7, 2.**

```
17.Lade gebruiken
  2.Fax
▲ Alleen lade 1
▼ Alleen MP-lade
Selecteer ▲▼& OK
```

- 2 Druk op **▲** of **▼** om Alleen lade 1, Alleen lade 2<sup>1</sup>, Alleen MP-lade,  $MP>T1>T2^1$  of  $T1>T2^1MP$  te selecteren. Druk op **OK**.

<sup>1</sup> Alleen lade 2 of T2 verschijnt alleen als de optionele lade is geïnstalleerd.

## De lade voor afdrukstand

U kunt de standaardlade die de machine gebruikt om vanaf de PC af te drukken, wijzigen.

- 1 Druk op **Menu, 1, 7, 3.**

```
17.Lade gebruiken
  3.Afdrukken
▲ Alleen lade 1
▼ Alleen MP-lade
Selecteer ▲▼& OK
```

- 2 Druk op **▲** of **▼** om Alleen lade 1, Alleen lade 2<sup>1</sup>, Alleen MP-lade,  $MP>T1>T2^1$  of  $T1>T2^1MP$  te selecteren. Druk op **OK**.

<sup>1</sup> Alleen lade 2 of T2 verschijnt alleen als de optionele lade is geïnstalleerd.



### Opmerking



- De instelling in de printerdriver heeft de voorkeur boven de instelling die op het bedieningspaneel is gemaakt.
- Als het bedieningspaneel is ingesteld op Alleen lade 1, Alleen lade 2, Alleen MP-lade of  $MP>T1>T2$  en u 'Auto Select' selecteert in de printerdriver, is het gebruik van de lade  $MP>T1>T2$ . Als het bedieningspaneel is ingesteld op  $T1>T2>MP$  en u 'Auto Select' selecteert in de printerdriver, blijft het gebruik van de lade  $T1>T2>MP$ .



# Instellingen volume

## Belvolume

U kunt kiezen uit een serie volumeniveaus voor de beltoon, van **Hoog** tot **Uit**.

In de faxmodus drukt u daarentegen op  of  om het volume in te stellen. Op het LCD-scherm wordt de huidige instelling weergegeven, en telkens wanneer u op deze toets drukt wordt het volume aan de volgende instelling aangepast. De nieuwe instelling blijft van kracht op de machine totdat u deze wijzigt.

U kunt het volume ook wijzigen via het menu, door onderstaande instructies te volgen:

- 1 Druk op **Menu, 1, 4, 1**.



- 2 Druk op **▲** of **▼** om **Uit, Laag, Half** of **Hoog** te selecteren. Druk op **OK**.
- 3 Druk op **Stop/Eindigen**.

## Volume van waarschuwingston

Wanneer de waarschuwingston aanstaat zal de machine een geluidssignaal geven, wanneer u een toets indrukt, een vergissing maakt of een fax verzendt of ontvangt. U kunt kiezen uit een serie volumeniveaus, van **Hoog** tot **Uit**.

- 1 Druk op **Menu, 1, 4, 2**.

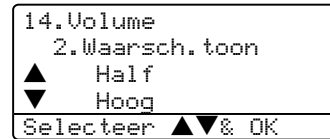

- 2 Druk op **▲** of **▼** om **Uit, Laag, Half** of **Hoog** te selecteren. Druk op **OK**.
- 3 Druk op **Stop/Eindigen**.

## Volume luidspreker

U kunt kiezen uit een serie volumeniveaus voor de luidspreker, van **Hoog** tot **Uit**.

U kunt het volume wijzigen via het menu, door onderstaande instructies te volgen:

- 1 Druk op **Menu, 1, 4, 3**.



- 2 Druk op **▲** of **▼** om **Uit, Laag, Half** of **Hoog** te selecteren. Druk op **OK**.
- 3 Druk op **Stop/Eindigen**.

## Automatische zomer-/wintertijd

U kunt de machine zo instellen dat de zomer-/wintertijd automatisch wordt gewijzigd. De machine zal automatisch in de lente een uur vooruit worden gezet en een uur terug in de herfst.

- 1 Druk op **Menu 1, 5**.

```

15.Aut. zomertijd
▲      Aan
▼      Uit
Selecteer ▲▼& OK
  
```

- 2 Druk op ▲ of ▼ om Aan, of Uit te selecteren.  
Druk op **OK**.
- 3 Druk op **Stop/Eindigen**.



### Opmerking

Voor bepaalde landen is de fabrieksinstelling "uit".

## Ecologische functies

### Tonerbespaarstand

Met deze functie kunt u toner besparen. Wanneer u de tonerbespaarstand op Aan zet, zijn de afdrukken lichter. De standaardinstelling is Uit.

- 1 Druk op **Menu, 1, 6, 1**.

```

16.Bespaarstand
  1.Toner sparen
▲      Aan
▼      Uit
Selecteer ▲▼& OK
  
```

- 2 Druk op ▲ of ▼ om Aan (of Uit) te selecteren.  
Druk op **OK**.
- 3 Druk op **Stop/Eindigen**.

## Slaaptijd

Als u de slaaptijd instelt, verbruikt u minder energie, omdat de fuser wordt uitgezet terwijl de machine inactief is.

U kunt kiezen hoelang de machine inactief moet zijn (van 00 tot 99 minuten) voor deze naar de slaapstand overgaat. De timer wordt automatisch gereset, wanneer de machine een fax of computergegevens ontvangt of een kopie maakt. De standaardinstelling is 05 minuten.

Wanneer de machine zich in slaapstand bevindt, wordt **Slaapstand** op het LCD-scherm weergegeven. Bij afdrukken of kopiëren in de slaapstand, moet u even wachten tot de fuser is opgewarmd.

- 1 Druk op **Menu 1, 6, 2**.

```
16. Bespaarstand
 2. Slaapstand

Slaapstand: 05Min
Enter & OK-toets
```

- 2 Voer in hoe lang de machine inactief moet zijn alvorens in slaapstand over te gaan (00 tot 99). Druk op **OK**.

- 3 Druk op **Stop/Eindigen**.

Om de slaapstand uit te zetten, drukt u tegelijkertijd op **Veilig Afdrukken** en **Opdracht Annuleren** in ②. Druk op ▲ of ▼ om **Uit** te selecteren. Druk op **OK**.



### Opmerking

Als u de slaapstand uitzet, is deze instelling pas de volgende keer van kracht wanneer de machine kopieën maakt, afdrukt of wordt uit- en aangezet.

## De scannerlamp uitschakelen

De scannerlamp blijft 16 uur branden, daarna wordt hij automatisch uitgeschakeld zodat hij langer meegaat en het energieverbruik verlaagt.

Om de scannerlamp handmatig uit te schakelen, drukt u tegelijkertijd op de toetsen ◀ en ▶. De scannerlamp blijft uitgeschakeld totdat u de scanfunctie weer gebruikt.



### Opmerking

De lamp gaat minder lang mee als hij vaak wordt uitgeschakeld.

## LCD-contrast

U kunt het contrast instellen zodat het LCD-scherm lichter of donkerder wordt.

- 1 Druk op **Menu, 1, 8**.

```
18. LCD Contrast

- □ □ ■ □ □ +

Selecteer ◀▶ & ok
```

- 2 Druk op ▶ om het LCD-scherm donkerder te maken. Of druk op ◀ om het LCD-scherm lichter te maken. Druk op **OK**.

- 3 Druk op **Stop/Eindigen**.

## Beveiliging

### Instelslot

Met het instelslot kunt u een wachtwoord instellen om ervoor te zorgen dat andere personen niet per ongeluk uw machine-instellingen wijzigen.

Schrijf uw wachtwoord op een geheime plaats op. Als u het vergeet, neem dan contact op met uw Brother-dealer of de klantenservice van Brother.

Met het instelslot op **Aan**, is het onmogelijk de volgende instellingen te wijzigen zonder een wachtwoord:

- Datum/tijd
- Stations-ID
- Instellingen Snelkiezen
- Timermodus
- Papiersoort
- Papierformaat
- Volume
- Automatische zomer-/wintertijd
- Ecologie
- Lade gebruiken
- LCD-contrast
- Beveiligingsinstellingen

### Het wachtwoord instellen

- 1 Druk op **Menu, 1, 9, 1**.

```
19.Beveiliging
 1.Instelslot

Nieuw w.w.:XXXX
Enter & OK-toets
```

- 2 Toets een viercijferig nummer in voor het wachtwoord. Druk op **OK**.
- 3 Voer uw wachtwoord opnieuw in, wanneer op het LCD-scherm **Nogmaals: wordt weergegeven**. Druk op **OK**.
- 4 Druk op **Stop/Eindigen**.

### Uw wachtwoord wijzigen

- 1 Druk op **Menu, 1, 9, 1**.

```
19.Beveiliging
 1.Instelslot
▲ Aan
▼ Wachtwoord
Selecteer ▲▼& OK
```

- 2 Druk op **▲** of **▼** om **Wachtwoord** te selecteren. Druk op **OK**.
- 3 Toets uw viercijferig wachtwoord in. Druk op **OK**.
- 4 Toets een viercijferig nummer in voor het nieuwe wachtwoord. Druk op **OK**.
- 5 Voer uw wachtwoord opnieuw in, wanneer op het LCD-scherm **Nogmaals: wordt weergegeven**. Druk op **OK**.
- 6 Druk op **Stop/Eindigen**.

## Instelslot aan-/uitzetten

Als u een verkeerd wachtwoord invoert terwijl u onderstaande instructies volgt, geeft het LCD-scherm `Fout wachtwoord weer`. Voer het juiste wachtwoord opnieuw in.

### Instelslot aanzetten

- 1 Druk op **Menu, 1, 9, 1**.



- 2 Druk op **▲** of **▼** om **Aan** te selecteren. Druk op **OK**.
- 3 Toets uw viercijferig wachtwoord in. Druk op **OK**.
- 4 Druk op **Stop/Eindigen**.

### Instelslot uitzetten

- 1 Druk op **Menu, 1, 9, 1**.

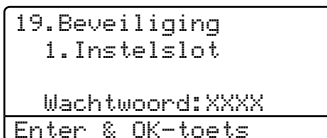

- 2 Toets uw viercijferig wachtwoord in. Druk twee keer op **OK**.
- 3 Druk op **Stop/Eindigen**.

## Beveiligd functieslot

Met Beveiligd functieslot kunt u de openbare toegang tot bepaalde machinefuncties (Fax Tx, Fax Rx, Kopiëren, Scannen en PC-printen <sup>1)</sup>) beperken

<sup>1</sup> Afdrukken via de PC omvat zowel PC-Fax Verzenden als alle printtaken.

Deze functie voorkomt ook dat gebruikers de standaardinstellingen van de machine wijzigen door de toegang tot de Menu-instellingen te beperken.

Er moet minstens één functie worden gedeactiveerd om Beveiligd functieslot aan te zetten voor de openbare gebruiker.

Toegang tot beperkte handelingen kan worden geactiveerd door het creëren van een beperkte gebruiker. Beperkte gebruikers dienen de opgeslagen naam te selecteren en een wachtwoord in te voeren om de machine te gebruiken.

Schrijf uw wachtwoord op een geheime plaats op. Als u het vergeet, neem dan contact op met uw Brother-dealer of de klantenservice van Brother.

### Opmerking

- U kunt max. 25 individuele gebruikers instellen en één openbare gebruiker.
- Wanneer u een openbare gebruiker instelt, kunt u één of meer functies van de machine beperken voor alle gebruikers zonder wachtwoord.
- Alleen beheerders kunnen beperkingen instellen en wijzigingen aanbrengen voor iedere gebruiker.
- Wanneer PC-printen gedeactiveerd is, gaat de printtaak vanaf de PC zonder notificatie verloren.
- Wanneer Beveiligd functieslot aanstaat, kunt u alleen 21.Contrast, 26.Verzend Pollen of 27.Voorblad inst. gebruiken in het faxmenu.  
Als Fax Tx is gedeactiveerd, kunt u geen enkele functie in het faxmenu gebruiken.
- Ontvang pollen wordt alleen gedeactiveerd, wanneer zowel Fax Tx als Fax Rx zijn gedeactiveerd.

## Het wachtwoord voor de beheerder instellen

Het wachtwoord dat u in deze stappen instelt, is voor de beheerder. Dit wachtwoord wordt gebruikt om beperkte gebruikers in te stellen en om Beveiligd functieslot aan of uit te zetten. Zie *Beperkte gebruikers instellen* op pagina 27 en *Beveiligd functieslot aanzetten* op pagina 27.

- 1 Druk op **Menu, 1, 9, 2**.

```
19.Beveiliging
 2.Functieslot

Nieuw w.w.:XXXX
Enter & OK-toets
```

- 2 Toets een viercijferig nummer in voor het wachtwoord. Druk op **OK**.
- 3 Voer het wachtwoord opnieuw in, wanneer op het LCD-scherm Nogmaals: wordt weergegeven. Druk op **OK**.
- 4 Druk op **Stop/Eindigen**.

## Openbare gebruiker instellen

Hiermee kunt u de Openbare gebruiker instellen. Openbare gebruikers hoeven geen wachtwoord in te voeren.



### Opmerking

U dient minstens één functie te deactiveren.

- 1 Druk op **Menu, 1, 9, 2**.

```
19.Beveiliging
 2.Functieslot
▲ Slot Uit→Aan
▼ Wachtw.inst.
Selecteer ▲▼& OK
```

- 2 Druk op **▲** of **▼** om Gebruiker inst. te selecteren. Druk op **OK**.
- 3 Toets het beheerderswachtwoord in. Druk op **OK**.

```
19.Beveiliging
  Gebruiker inst.
▲ Openbaar
▼ Gebruiker01
Selecteer ▲▼& OK
```

- 4 Druk op **▲** of **▼** om Openbaar te selecteren. Druk op **OK**.
- 5 Druk op **▲** of **▼** om Activeren of Deactiv. te selecteren voor Fax Tx. Druk op **OK**.  
Nadat u Fax Tx hebt ingesteld, herhaalt u deze stap voor Fax Rx, Kopiëren, Scannen en PC-printen <sup>1</sup>. Druk op **OK**.
- 6 Druk op **Stop/Exit**.

<sup>1</sup> U kunt PC-printen uitsluitend voor de openbare gebruiker instellen.

## Beperkte gebruikers instellen

Hiermee kunt u gebruikers met beperkingen en een wachtwoord instellen.

- 1 Druk op **Menu, 1, 9, 2**.

```

19.Beveiliging
 2.Functieslot
▲ Slot Uit→Aan
▼ Wachtw.inst.
Selecteer ▲▼& OK
  
```

- 2 Druk op ▲ of ▼ om Gebruiker inst. te selecteren. Druk op **OK**.

- 3 Toets het beheerderswachtwoord in. Druk op **OK**.

```

19.Beveilinging
 Gebruiker inst.
▲ Openbaar
▼ Gebruiker01
Selecteer ▲▼& OK
  
```

- 4 Druk op ▲ of ▼ om Gebruiker01 te selecteren. Druk op **OK**.
- 5 Toets de gebruikersnaam op het bedieningspaneel in. (Zie *Tekst invoeren* op pagina 147.) Druk op **OK**.
- 6 Toets een viercijferig wachtwoord in voor de gebruiker. Druk op **OK**.
- 7 Druk op ▲ of ▼ om *Activeren of Deactiv. for Fax Tx* te selecteren. Druk op **OK**.  
Nadat u Fax Tx hebt ingesteld, herhaalt u deze stap voor Fax Rx, Kopiëren en Scannen. Druk op **OK**.
- 8 Herhaal 4 tot en met 7 om elke extra gebruiker en elk extra wachtwoord in te voeren.
- 9 Druk op **Stop/Eindigen**.

## Beveiligd functieslot aan-/uitzetten

Als u een verkeerd wachtwoord invoert terwijl u onderstaande instructies volgt, geeft het LCD-scherm *Fout wachtwoord weer*. Voer het juiste wachtwoord opnieuw in.

### Beveiligd functieslot aanzetten

- 1 Druk op **Menu, 1, 9, 2**.

```

19.Beveilinging
 2.Functieslot
▲ Slot Uit→Aan
▼ Wachtw.inst.
Selecteer ▲▼& OK
  
```

- 2 Druk op ▲ of ▼ om Slot Uit→Aan te selecteren. Druk op **OK**.
- 3 Toets uw viercijferig beheerderswachtwoord in. Druk op **OK**.

### Beveiligd functieslot uitzetten

- 1 Druk op **Menu, 1, 9, 2**.

```

19.Beveilinging
 2.Functieslot
▲ Slot Aan→Uit
▼ WijzigGebruiker
Selecteer ▲▼& OK
  
```

- 2 Druk op ▲ of ▼ om Slot Aan→Uit te selecteren. Druk op **OK**.
- 3 Toets uw viercijferig beheerderswachtwoord in. Druk op **OK**.

## Gebruikers wijzigen

Met deze instelling kan een andere gebruiker zich op de machine aanmelden.



### Opmerking

Het tijdstip van overgang van een individuele gebruiker op de openbare gebruiker is gelijk aan de instelling van de timermodus (**Menu, 1, 1**). Zie *Mode timer* op pagina 18. U kunt een individuele gebruiker ook verlaten door te drukken op de verlichte modustoets.

- 1 Druk op **Menu, 1, 9, 2**.

```

19.Beveilinging
 2.Functieslot
▲ Slot Aan→Uit
▼ WijzigGebruiker
Selecteer ▲▼& OK

```

- 2 Druk op ▲ of ▼ om `WijzigGebruiker` te selecteren. Druk op **OK**.
- 3 Druk op ▲ of ▼ selecteer de geregistreerde naam van de gebruiker om in te loggen. Druk op **OK**.
- 4 Toets uw viercijferig beheerderswachtwoord in. Druk op **OK**.
- 5 Druk op **Stop/Eindigen**.





# Fax

---

<b>Een fax verzenden</b>	30
<b>Een fax ontvangen</b>	39
<b>Telefoon en externe apparaten</b>	46
<b>Nummers kiezen en opslaan</b>	52
<b>Opties voor afstandsbediening</b>	60
<b>Rapporten afdrukken</b>	66
<b>Pollen</b>	68

## Faxen

### Faxmodus instellen

---

Om faxmodus in te stellen, drukt u op  (**Fax**), waarna de toets blauw oplicht.

### Een enkelzijdige fax verzenden vanuit de ADF

---

De ADF gebruiken om uw faxen te verzenden, is de eenvoudigste methode. Om een actieve fax te annuleren, drukt u op **Stop/Eindigen**.

- 1 Controleer of u zich in faxmodus bevindt .
- 2 Plaats uw document *met de bedrukte zijde naar boven* in de ADF.
- 3 Kies het faxnummer met gebruik van het bedieningspaneel.
- 4 Druk op **Start**.

De machine scant en verzendt het document.

### Een dubbelzijdige fax verzenden vanuit de ADF (Alleen MFC-8860DN en MFC-8870DW)

---

U kunt het dubbelzijdige document verzenden vanuit de ADF. Om een actieve fax te annuleren, drukt u op **Stop/Eindigen**.

- 1 Controleer of u zich in faxmodus bevindt .
- 2 Uw document in de ADF plaatsen.
- 3 Druk op **Dubbelzijdig**.
- 4 Kies het faxnummer met gebruik van het bedieningspaneel.
- 5 Druk op **Start**.

De machine scant en verzendt het document.



#### Opmerking

---

Dubbelzijdige documenten van Legal-formaat kunnen niet vanaf de ADF gefaxt worden.

---

## Een fax via de glasplaat verzenden

U kunt de glasplaat gebruiken om de pagina's van een boek te faxen, of om een document pagina na pagina te faxen. U kunt documenten van max. Letter-, A4- of Legal-formaat gebruiken. Druk op **Stop/Eindigen** om een actieve fax te annuleren.

- 1 Controleer of u zich in faxmodus bevindt



- 2 Leg uw document op de glasplaat.
- 3 Kies het faxnummer. Druk op **Start**.

- 4 Nadat de machine de pagina scant, wordt u gevraagd één van onderstaande opties te kiezen:

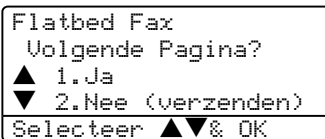

- Druk op **1** om nog een pagina te verzenden. Ga naar **5**.
- Druk op **2** or **Start** om het document te verzenden. Ga naar **6**.

- 5 Leg de volgende pagina op de glasplaat, en druk op **OK**. Herhaal **4** en **5** voor elke extra pagina.

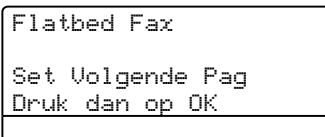

- 6 Uw machine verzendt de fax automatisch.

Bij het faxen van meerdere pagina's vanaf de glasplaat, moet Direct verzenden zijn ingesteld op **Uit**.

## Documenten in formaat Legal verzenden via de glasplaat

Bij het faxen van documenten van het formaat Legal, dient u het formaat van de glasplaat in te stellen op **Legal/Folio**, anders zal een gedeelte van uw faxen wegvallen.

- 1 Druk op (**Fax**).

- 2 Druk op **Menu, 2, 2, 0**.

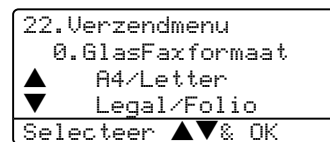

- 3 Druk op **▲** of **▼** om **Legal/Folio** te selecteren. Druk op **OK**.

- 4 Druk op **Stop/Eindigen**.

## Een actieve fax annuleren

Druk op **Stop/Eindigen** om een fax te annuleren, terwijl de machine nog bezig is met scannen of houd **Stop/Eindigen** ingedrukt terwijl u op **1** drukt, terwijl de machine bezig is met kiezen of verzenden.

## Groepsverzenden

Met groepsverzenden kunt u hetzelfde faxbericht naar meerdere faxnummers verzenden. U kunt een fax naar groepen, ééntoetsnummers, snelkiesnummers en maximaal 50 met de hand gekozen nummers tegelijkertijd sturen. Zie voor informatie *Nummers kiezen* op pagina 52.

U kunt groepsverzendingen maken naar 390 verschillende nummers. Dit is afhankelijk van hoeveel groepen, toegangscode van creditcardnummers u hebt opgeslagen, en van het aantal uitgestelde of opgeslagen faxen in het geheugen.



### Opmerking

Gebruik **Zoeken/Snelkiezen** om nummers gemakkelijk te kunnen kiezen.

- 1 Controleer of u zich in faxmodus bevindt



- 2 Uw document laden.
- 3 Toets een nummer in. Druk op **OK**. U kunt een ééntoetsnummer, een snelkiesnummer of een groepsnummer gebruiken, of u kunt het nummer op het bedieningspaneel invoeren. Zie *Nummers kiezen* op pagina 52.
- 4 Herhaal 3, totdat u alle faxnummers waarna u wilt verzenden, ingevoerd hebt.
- 5 Druk op **Start**.

Als de groepsverzending is voltooid, drukt de machine een groepsverzendingrapport af om u de resultaten te laten weten.



### Opmerking

- Het scanprofiel van het eerstgekozen ééntoetsnummer, snelkiesnummer of groepsnummer wordt op de groepsverzending toegepast.
- Als de faxresolutie van het eerst door u gekozen faxnummer *S.Fijn* is en u een groepsverzending wilt uitvoeren met inbegrip van *IFAX*. Druk op **Resolutie**, en druk vervolgens op **▲** of **▼** om *Std* of *Fijn* te selecteren als resolutie. Druk op **OK**. Volg daarna de hierboven beschreven stappen.

## Een actieve groepsverzending annuleren

- 1 Druk op **Menu, 2, 6**.  
Op het LCD-scherm wordt het faxnummer dat gekozen wordt, weergegeven.
- 2 Druk op **▲** of **▼** om het faxnummer te kiezen dat u uit de groepsverzending wilt verwijderen.  
Druk op **OK**.  
Op het LCD-scherm wordt weergegeven:

```
26.Rest. jobs
#010 FRIENDS
▲ 1.Wis instelling
▼ 2.Stop wijziging
Selecteer ▲▼& OK
```

- 3 Druk op **1** voor Wissen.
- 4 Om de groepsverzending te annuleren, drukt u op **1**.
- 5 Druk op **Stop/Eindigen**.

# Aanvullende verzendopties

## Faxen met meer instellingen verzenden

Voordat u een fax gaat verzenden, kunt u een willekeurige combinatie van deze instellingen wijzigen: contrast, resolutie, internationale modus, timer voor uitgestelde faxen, pollen, directe verzendingen of verzending van instellingen voorblad.

- 1 Controleer of u zich in faxmodus bevindt



Telkens nadat een instelling is geaccepteerd, wordt u gevraagd of u nog meer instellingen wilt invoeren:

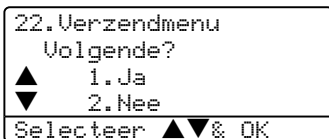

- 2 Ga op een van de volgende manieren te werk:

- Om verdere instellingen te kiezen, drukt u op **1**. Op het LCD-scherm wordt weer het *Verzendmenu*-menu weergegeven.
- Als u klaar bent met het kiezen van instellingen, drukt u op **2** en gaat u naar de volgende stap.

## Elektronisch voorblad

Deze functie werkt niet, tenzij u uw Stations-ID al geprogrammeerd hebt. (Zie de *installatiehandleiding*.)

U kunt een voorblad automatisch met iedere fax meesturen. Op uw voorblad staan uw Stations-ID, een commentaar en de naam die in de één-toetsnummers of de snel-kiesfunctie is opgeslagen.

Door *Volgende Fax:Aan* te kiezen kunt ook het aantal pagina's op het voorblad weergeven.

U kunt een van onderstaande opmerkingen kiezen of u kunt twee persoonlijke opmerkingen opslaan, met een lengte van max. 27 tekens:

- Geen opmerking
- Bellen a.u.b.
- Belangrijk
- Vertrouwelijk

## Uw eigen opmerkingen opstellen

U kunt zelf twee opmerkingen opstellen.

- 1 Controleer of u zich in faxmodus bevindt



- 2 Druk op **Menu, 2, 2, 8**.

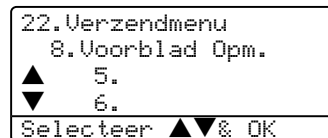

- 3 Druk op **▲** of **▼** om 5 of 6 te selecteren om uw eigen opmerking op te slaan. Druk op **OK**.
- 4 Voer uw eigen opmerking in op het bedieningspaneel. Druk op **OK**.

Gebruik de tabel op pagina 147 voor het invoeren van tekens.

## Met de volgende fax een voorblad verzenden

Als u een voorblad alleen met de volgende fax wilt verzenden, vraagt uw machine u om het aantal te verzenden pagina's in te voeren, zodat dit op het voorblad kan worden afgedrukt.

- 1 Controleer of u zich in faxmodus bevindt



- 2 Uw document laden.

- 3 Druk op **Menu, 2, 2, 7.**

```
22.Verzendmenu
 7.Voorblad inst.
▲   Volgende Fax:Aan
▼   Volgende Fax:Uit
Selecteer ▲▼& OK
```

- 4 Druk op ▲ of ▼ om Volgende Fax:Aan (of Volgende Fax:Uit) te selecteren. Druk op **OK**.
- 5 Druk op ▲ of ▼ om een opmerking te kiezen. Druk op **OK**.
- 6 Toets twee cijfers in om aan te geven hoeveel pagina's u verzendt. Druk op **OK**.

Toets bv. **0, 2** in voor 2 pagina's of **0, 0** als u dit vak leeg wilt laten. Maakt u een vergissing, druk dan op ◀ of **Wis/terug** voor back-up en voer het aantal pagina's opnieuw in.

## Met elke fax een voorblad verzenden

U kunt de machine zo instellen, dat met elke fax een voorblad wordt verzonden.

- 1 Controleer of u zich in faxmodus bevindt



- 2 Druk op **Menu, 2, 2, 7.**

```
22.Verzendmenu
 7.Voorblad inst.
▲   Volgende Fax:Aan
▼   Volgende Fax:Uit
Selecteer ▲▼& OK
```

- 3 Druk op ▲ of ▼ om Aan (of Uit) te selecteren. Druk op **OK**.
- 4 Druk op ▲ of ▼ om een opmerking te kiezen. Druk op **OK**.

## Een afgedrukt voorblad gebruiken

Als u een voorblad wilt gebruiken waarop u bijvoorbeeld zelf nog informatie kunt schrijven, kunt u een voorblad eerst afdrucken en aan uw faxbericht toevoegen.

- 1 Controleer of u zich in faxmodus bevindt



- 2 Druk op **Menu, 2, 2, 7.**

```
22.Verzendmenu
 7.Voorblad inst.
▲   Volgende Fax:Aan
▼   Volgende Fax:Uit
Selecteer ▲▼& OK
```

- 3 Druk op ▲ of ▼ om Print voorbeeld te selecteren. Druk op **OK**.
- 4 Druk op **Start**. Uw machine drukt het voorblad af.

## Contrast

Voor de meeste documenten zorgt de standaardinstelling **Auto** voor de beste resultaten. Het apparaat selecteert automatisch het geschikte contrast voor uw document.

Als uw document erg licht of donker is, kan de kwaliteit van de fax worden verbeterd door het contrast te wijzigen.

Gebruik **Donker** wanneer u een licht document verzendt.

Gebruik **Licht** wanneer u een donker document verzendt.

- 1 Controleer of u zich in faxmodus bevindt .

- 2 Uw document laden.

- 3 Druk op **Menu, 2, 2, 1**.

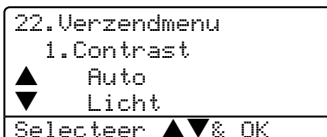

- 4 Druk op ▲ of ▼ om **Auto**, **Licht** of **Donker** te selecteren. Druk op **OK**.



### Opmerking

Ook al kiest u **Licht** of **Donker**, de machine verzendt de fax met behulp van de **Auto**-instelling in alle onderstaande gevallen:

- Wanneer u een kleurenfax verzendt.
- Wanneer u **Foto** kiest als faxresolutie.

## Faxresolutie wijzigen

De kwaliteit van een fax kan worden verbeterd door de faxresolutie te wijzigen. De resolutie kan worden gewijzigd voor de volgende fax of voor alle faxen.

### De faxresolutie voor de volgende fax wijzigen

- 1 Controleer of u zich in faxmodus bevindt .
- 2 Uw document laden.
- 3 Druk op **Resolutie** en vervolgens op ▲ of ▼ om de resolutie te selecteren. Druk op **OK**.

### De standaard faxresolutie wijzigen

- 1 Controleer of u zich in faxmodus bevindt .
- 2 Druk op **Menu, 2, 2, 2**.



- 3 Druk op ▲ of ▼ om de gewenste resolutie te selecteren. Druk op **OK**. Hieronder vindt u een lijst met de beschikbare faxresolutie-instellingen. Hoe fijner de resolutie, des te langer duurt het verzenden van de fax.
  - **Standaard**  
Geschikt voor de meeste getypte documenten.
  - **Fijn**  
Geschikt voor documenten met een klein lettertype.
  - **Superfijn**  
Geschikt voor documenten met een klein lettertype of artwork.
  - **Foto**  
Gebruiken wanneer het document verschillende grijs tinten heeft of een foto is.

## Tweevoudige werking

Uw machine ondersteunt tweevoudige werking, waardoor u een nummer kunt kiezen en kunt beginnen met het scannen van een fax naar het geheugen, terwijl u al bezig bent met het verzenden of ontvangen van een fax.

Het LCD-scherm toont het nieuwe taaknummer. Hoeveel pagina's u in het geheugen kunt inlezen, is afhankelijk van hetgeen erop is afgedrukt.



### Opmerking

Wanneer het bericht *Geheugen vol* verschijnt, terwijl u bezig bent met het scannen van documenten, drukt u op **Stop/Eindigen** om te annuleren of op **Start** om de gescande pagina's te verzenden.

## Direct verzenden

Als u een fax gaat verzenden, zal de machine de documenten eerst in het geheugen scannen alvorens deze te verzenden. Vervolgens, zodra de telefoonlijn vrij is, begint de machine met kiezen en verzenden.

Als het geheugen vol is, zal de machine het document direct verzenden (zelfs als *Direct Verzend* is ingesteld op *Uit*).

Soms wilt u een belangrijk document onmiddellijk verzenden, zonder te wachten totdat het vanuit het geheugen wordt verzonden. U kunt *Direct Verzend* op *Aan* zetten voor alle documenten of *Volgende Fax:Aan* uitsluitend voor de volgende fax.

### Direct verzenden voor alle faxen

- 1 Controleer of u zich in faxmodus bevindt .

- 2 Druk op **Menu, 2, 2, 5**.

```

22.Verzendmenu
 5.Direct Verzend
▲ Volgende Fax:Aan
▼ Volgende Fax:Uit
Selecteer ▲▼& OK
  
```

- 3 Druk op ▲ of ▼ om *Aan* te selecteren. Druk op **OK**.

### Direct verzenden alleen voor de volgende fax

- 1 Controleer of u zich in faxmodus bevindt .

- 2 Druk op **Menu, 2, 2, 5**.

```

22.Verzendmenu
 5.Direct Verzend
▲ Volgende Fax:Aan
▼ Volgende Fax:Uit
Selecteer ▲▼& OK
  
```

- 3 Druk op ▲ of ▼ om *Volgende Fax:Aan* te selecteren. Druk op **OK**.



### Opmerking

Bij direct verzenden werkt de functie voor opnieuw kiezen niet wanneer u de glasplaat gebruikt.

### Alleen voor de volgende fax niet direct verzenden

- 1 Controleer of u zich in faxmodus bevindt .

- 2 Druk op **Menu, 2, 2, 5**.

```

22.Verzendmenu
 5.Direct Verzend
▲ Volgende Fax:Aan
▼ Volgende Fax:Uit
Selecteer ▲▼& OK
  
```

- 3 Druk op ▲ of ▼ om *Volgende Fax:Uit* te selecteren. Druk op **OK**.



### Opmerking

Bij direct verzenden werkt de functie voor opnieuw kiezen niet wanneer u de glasplaat gebruikt.



## Internationale modus

Als u door een slechte verbinding problemen hebt met het internationaal verzenden van een fax, dan kan het activeren van de internationale modus misschien helpen.

Dit is een tijdelijke instelling, die alleen actief zal zijn voor uw volgende fax.

- 1 Controleer of u zich in faxmodus bevindt



- 2 Uw document laden.

- 3 Druk op **Menu, 2, 2, 9**.



- 4 Druk op ▲ of ▼ om Aan of Uit te selecteren. Druk op **OK**.

## Uitgestelde fax

U kunt max. 50 faxen in het geheugen opslaan om ze binnen 24 uur te verzenden.

- 1 Controleer of u zich in faxmodus bevindt



- 2 Uw document laden.

- 3 Druk op **Menu, 2, 2, 3**.

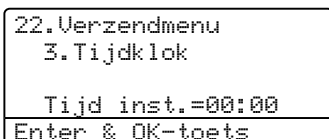

- 4 Voer in om hoe laat de fax moet worden verzonden (in 24-uursformaat). Druk op **OK**.  
(Bijvoorbeeld, voer 19:45 in voor 7:45 PM)

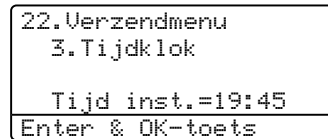

Het aantal pagina's dat u in het geheugen kunt inlezen, is afhankelijk van de gegevens die op elke pagina zijn afgedrukt.

## Uitgestelde groepsverzending

Alvorens de uitgestelde faxen te verzenden, zal uw machine u helpen met besparen door alle faxen in het geheugen op bestemming en geprogrammeerde tijd te sorteren.

Alle uitgestelde faxen die geprogrammeerd zijn om op hetzelfde tijdstip naar hetzelfde faxnummer te worden verzonden, worden als één fax verzonden om transmissietijd te besparen.

- 1 Controleer of u zich in faxmodus bevindt



- 2 Druk op **Menu, 2, 2, 4**.

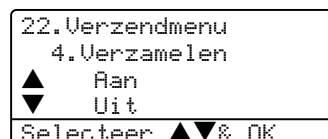

- 3 Druk op ▲ of ▼ om Aan (of Uit) te selecteren. Druk op **OK**.
- 4 Druk op **Stop/Eindigen**.

## Het controleren en annuleren van taken in de wachtrij

U kunt controleren welke taken er nog in het geheugen op verzending wachten. Als er geen taken zijn, wordt de melding *Geen opdrachten* op het LCD-scherm weergegeven. U kunt een faxtaak die in het geheugen is opgeslagen en op verzending wacht, annuleren.

- 1 Druk op **Menu**, **2**, **6**.

```

26.Rest. jobs
▲#001 12:34 BROTHER
  #002 15:00 BIC
▼#003 17:30 ABCDEFG
Selecteer ▲▼& OK
  
```

Het aantal nog te verzenden taken wordt weergegeven.

- 2 Kies één van onderstaande opties:
  - Druk op **▲** of **▼** om door de taken in de wachtrij te bladeren, druk op **OK** om een taak te selecteren, en druk vervolgens op **1** om deze te annuleren.
  - Druk op **2** om af te sluiten zonder annuleren.
- 3 Druk op **Stop/Eindigen** wanneer u klaar bent.

## Een fax handmatig verzenden

### Handmatig verzenden

Bij handmatige verzending hoort u de kiestoon, de beltonen en de faxontvangsttonen tijdens het verzenden van een fax.

- 1 Controleer of u zich in faxmodus bevindt .
- 2 Uw document laden.
- 3 Neem de hoorn van het externe toestel van de haak en wacht totdat u de kiestoon hoort.
- 4 Kies het faxnummer dat u wilt bereiken.
- 5 Druk op **Start** zodra u de faxtoon hoort.

### De melding geheugen vol

Als u tijdens het scannen van de eerste pagina van een fax de melding *Geheugen vol* ziet, moet u op **Stop/Eindigen** drukken om de fax te annuleren.

Als de melding *Geheugen vol* wordt weergegeven tijdens het scannen van een volgende pagina, kunt u ofwel op **Start** drukken om de gescande pagina's te zenden, of op **Stop/Eindigen** drukken om de handeling te annuleren.



#### Opmerking

Als de melding *Geheugen vol* wordt weergegeven tijdens het faxen en u de in het geheugen opgeslagen faxen niet wilt wissen om geheugen vrij te maken, kunt u de fax direct verzenden. (Zie *Direct verzenden* op pagina 36.)

## Ontvangststanden

U dient een ontvangststand te kiezen afhankelijk van de externe apparaten en telefoondiensten die op uw lijn aanwezig zijn.

### De ontvangststand kiezen

Standaard ontvangt uw machine automatisch alle faxen die er naartoe verzonden worden. Met behulp van onderstaande afbeelding kunt u de juiste stand kiezen.

Voor meer informatie over de ontvangststanden, zie pagina <sup>6</sup>.

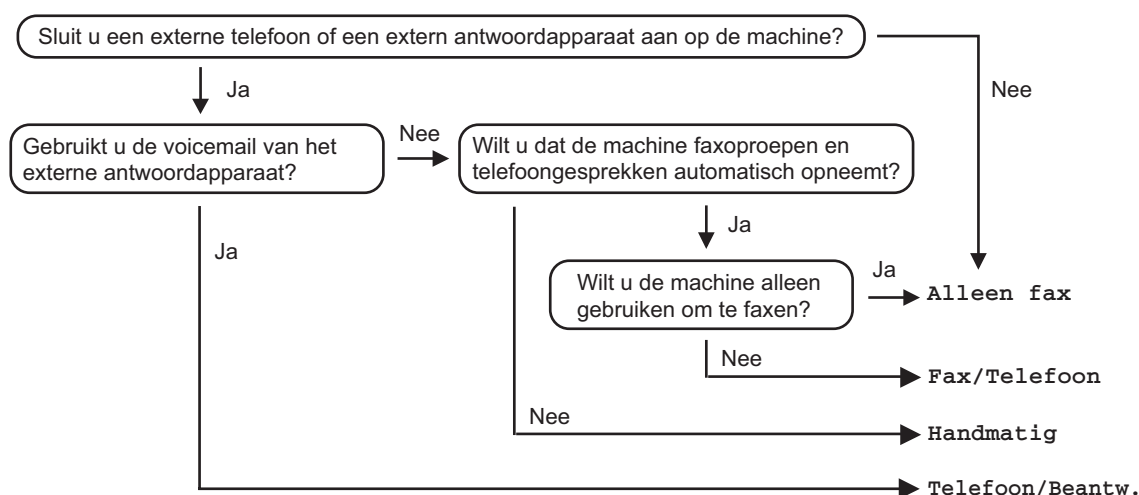

Volg onderstaande instructies om een ontvangststand in te stellen.

- 1 Druk op **Menu, 0, 1**.
- 2 Druk op **▲** of **▼** om een ontvangststand te selecteren.  
Druk op **OK**.
- 3 Druk op **Stop/Eindigen**.

Op het LCD-scherm wordt de huidige ontvangststand weergegeven.

```

01.Ontvangstmodus
▲ Alleen Fax
  Fax/Telefoon
▼ Telefoon/Beantw.
Selecteer ▲▼& OK
  
```

## Ontvangststanden gebruiken

Sommige ontvangststanden antwoorden automatisch (*Alleen Fax* en *Fax/Telefoon*). Mocht u de belvertraging willen wijzigen alvorens deze standen te gebruiken, zie pagina 41.

### Alleen fax

In de stand *Alleen fax* wordt elk telefoontje automatisch beantwoord alsof het een faxbericht betreft.

### Fax/Tel

De stand *Fax/Tel* helpt u om automatisch inkomende oproepen af te handelen, doordat wordt herkend of het faxen of voicemail betreft, en deze op één van de volgende manieren worden afgehandeld:

- Faxen worden automatisch ontvangen.
- Voicemail activeert het F/T-besignaal om aan te geven dat u de oproep moet aannemen. Het F/T-besignaal is een snel dubbel besignaal afkomstig van uw machine.

Zie ook *F/T-beltijd* op pagina 41 en *Belvertraging* op pagina 41.

### Handmatig

De handmatige stand schakelt alle automatische antwoordfuncties uit.

Om een fax te ontvangen in de handmatige stand, drukt u op **Start** wanneer u faxtonen hoort (korte herhaalde piepjes). U kunt ook de functie *Fax waarnemen* gebruiken om faxen te ontvangen door de hoorn op te nemen van een toestel op dezelfde lijn als die van de machine.

Zie ook *Fax waarnemen* op pagina 42.

## Extern ANTW.APP.

In de stand *Extern ANTW.APP* handelt een extern antwoordapparaat uw inkomende oproepen af. Inkomende oproepen kunnen op één van de volgende manieren worden afgehandeld:

- Faxen worden automatisch ontvangen.
- Bellers kunnen een bericht inspreken op het externe ANTW.APP.

Zie voor meer informatie *Een extern ANTW.APP aansluiten* op pagina 47.

# Instellingen ontvangststand

## Belvertraging

De belvertraging bepaalt het aantal keren dat de machine overgaat voordat deze antwoordt in de standen **Alleen Fax** en **Fax/Telefoon**.

Als u externe of tweede toestellen op dezelfde lijn als de machine gebruikt, dient u de belvertraging in te stellen op 4. (Zie *Werken met een tweede toestel* op pagina 49 op en *Fax waarnemen* op pagina 42.)

- 1 Controleer of u zich in faxmodus bevindt



- 2 Druk op **Menu, 2, 1, 1**.



- 3 Druk om te selecteren hoe vaak de bel moet overgaan voordat de machine opneemt. Druk op **OK**.
- 4 Druk op **Stop/Eindigen**.

## F/T-beltijd

Wanneer iemand uw machine belt, horen u en uw beller het geluid van normale telefoontonen. Het aantal keren dat de telefoon overgaat wordt bepaald door de instelling van de belvertraging.

Als de oproep een fax is, dan ontvangt uw machine deze; als het echter een normaal telefoontje is, laat de machine het F/T-belsignaal horen (een snel dubbel belsignaal) gedurende de tijd die u hebt bepaald in de instelling van de F/T-beltijd. Als u het F/T-belsignaal hoort, betekent dit dat u een normaal telefoontje op de lijn ontvangt.

Omdat het F/T-belsignaal niet van de machine afkomstig is, rinkelen de tweede en externe toestellen niet; u kunt de oproep echter nog wel op iedere telefoon beantwoorden. Zie voor meer informatie *Codes voor afstandsbediening gebruiken* op pagina 50.

- 1 Controleer of u zich in faxmodus bevindt



- 2 Druk op **Menu, 2, 1, 2**.



- 3 Druk op ▲ of ▼ om te selecteren hoe lang de machine rinkelt om u op een normaal telefoongesprek te attenderen (20, 30, 40 of 70 seconden). Druk op **OK**.
- 4 Druk op **Stop/Eindigen**.

## Fax waarnemen

Door fax waarnemen op **Aan** te zetten, kan de machine faxberichten automatisch ontvangen, als u de hoorn opneemt van een willekeurig toestel op dezelfde lijn als die van de machine.

Zodra u op het LCD-scherm van uw faxmachine de melding **Ontvangst** ziet, of zodra u via de hoorn van het andere toestel het 'tjirpende' geluid hoort, legt u de hoorn op de haak. De machine ontvangt de fax.

Als deze functie aanstaat, maar uw machine de faxoproep niet overneemt wanneer u de hoorn van een tweede of externe telefoon opneemt, drukt u op **\*51** op de externe of tweede telefoon. (Zie *Werken met een tweede toestel* op pagina 49.)



### Opmerking

Als u een modem gebruikt of faxen verzendt vanaf een computer op dezelfde telefoonlijn en de machine onderschept de faxen, dan moet u fax waarnemen op **Uit** instellen.

- 1 Controleer of u zich in faxmodus bevindt



- 2 Druk op **Menu, 2, 1, 3**.

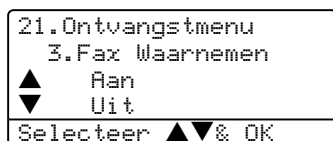

- 3 Druk op **▲** of **▼** om **Aan**, of **Uit** te selecteren.  
Druk op **OK**.
- 4 Druk op **Stop/Eindigen**.

## De printdichtheid instellen

U kunt de printdichtheid instellen en zo de afgedrukte pagina's lichter of donkerder maken.

- 1 Controleer of u zich in faxmodus bevindt



- 2 Druk op **Menu, 2, 1, 7**.



- 3 Druk op **▶** om de afdruk donkerder te maken.  
Of druk op **◀** om de afdruk lichter te maken. Druk op **OK**.
- 4 Druk op **Stop/Eindigen**.

## Aanvullende ontvangsthandelingen

### Een verkleinde afdruk van een inkomend document maken

Als u **Aan** kiest, verkleint de machine automatisch een binnenkomende fax zodat deze op een pagina van het formaat A4, Letter, Legal of Folio past.

De machine berekent het verkleiningspercentage aan de hand van het papierformaat van de fax en uw instelling voor papierformaat (**Menu, 1, 3**).

- 1 Controleer of u zich in faxmodus bevindt



- 2 Druk op **Menu, 2, 1, 5**.

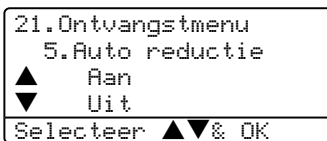

- 3 Druk op ▲ of ▼ om **Aan**, of **Uit** te selecteren.  
Druk op **OK**.
- 4 Druk op **Stop/Eindigen**.

### Duplex printen voor faxmodus (Alleen MFC-8860DN en MFC-8870DW)

Wanneer u **Duplex** op **Aan** zet voor het ontvangen van faxen, drukt de machine ontvangen faxen dubbelzijdig af.

Voor deze functie kunt papier van formaat A4, Letter, Legal of Folio gebruiken.

- 1 Controleer of u zich in faxmodus bevindt



- 2 Druk op **Menu, 2, 1, 0**.



- 3 Druk op ▲ of ▼ om **Aan** of **Uit** te selecteren. Druk op **OK**.
- 4 Druk op **Stop/Eindigen**.



#### Opmerking

Wanneer u duplex activeert, wordt de functie automatische verkleining ook ingeschakeld.

## De stempel PC-Fax Ontvangen instellen

U kunt de machine zodanig instellen dat de ontvangsttijd en –datum in het midden bovenaan iedere ontvangen faxpagina worden afgedrukt.

- 1 Controleer of u zich in faxmodus bevindt



- 2 Druk op **Menu, 2, 1, 9.**

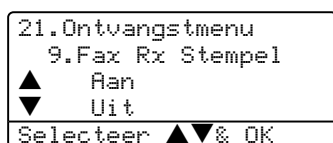

- 3 Druk op ▲ of ▼ om **Aan** of **Uit** te selecteren. Druk op **OK**.

- 4 Druk op **Stop/Eindigen**.



### Opmerking

- De ontvangsttijd en –data verschijnen niet bij gebruik van Internet Fax\*. (\*alleen MFC-8860DN en MFC-8870DW).
- Wees er zeker van dat u de huidige datum en tijd hebt ingesteld op de machine.

## Faxen in het geheugen ontvangen

Zodra de papierlade leeg is tijdens het ontvangen van een fax, verschijnt op het scherm *Geen papier*; u wordt gevraagd papier in de papierlade te plaatsen. (Zie *Papier en andere media laden* op pagina 15.) Als u geen papier in de papierlade kunt plaatsen, gebeurt het volgende:

### Als Geheugen ontv. op Aan staat:

De machine gaat door met het ontvangen van de fax en de overige pagina's worden in het geheugen opgeslagen, als er voldoende geheugen beschikbaar is. Verdere inkomende faxen worden ook in het geheugen opgeslagen totdat het geheugen vol is. Wanneer het geheugen vol is, houdt de machine automatisch op met het beantwoorden van oproepen. Om de faxen af te drukken vult u de lade met nieuw papier.

### Als Geheugen ontv. op Uit staat:

De machine gaat door met het ontvangen van de fax en de overige pagina's worden in het geheugen opgeslagen, als er voldoende geheugen beschikbaar is. De machine stopt vervolgens met het automatisch beantwoorden van oproepen totdat er nieuw papier in de papierlade is geplaatst. Om de laatste fax die u hebt ontvangen af te drukken vult u de lade met nieuw papier.

- 1 Controleer of u zich in faxmodus bevindt



- 2 Druk op **Menu, 2, 1, 6.**

- 3 Gebruik ▲ of ▼ om **Aan** of **Uit** te selecteren. Druk op **OK**.

- 4 Druk op **Stop/Eindigen**.



## Een fax uit het geheugen afdrukken

---

Als u de functie Fax opslaan gebruikt (**Menu, 2, 5, 1**), kunt u nog altijd een fax uit het geheugen afdrukken als u zich bij uw machine bevindt. Zie *Fax opslaan* op pagina 61.

- 1 Druk op **Menu, 2, 5, 3**.

25.Afstandsopties 3.Print document
Druk op Start

- 2 Druk op **Start**.

## Telefoonlijndiensten

### Het Type telefoonlijn instellen

Als u de machine aansluit op een lijn met PBX of ISDN voor het verzenden en ontvangen van faxen, moet u ook het type telefoonlijn dienovereenkomstig wijzigen aan de hand van de volgende stappen.

- 1 Druk op **Menu, 0, 6**.

```

06.Tel lijn inst
▲  Normaal
   ISDN
▼  PBX
Selecteer ▲▼& OK
  
```

- 2 Druk op ▲ of ▼ om PBX, ISDN (of Normaal) te selecteren. Druk op **OK**.
- 3 Druk op **Stop/Eindigen**.

### PBX en DOORVERBINDEN

De machine is in eerste instantie ingesteld op *Normaal*, om te worden aangesloten op een standaard openbaar telefoonnetwerk (PSTN). De meeste kantoren gebruiken echter een centraal telefoonsysteem oftewel een Private Branch Exchange (PBX). Uw machine kan op de meeste PBX-telefoonsystemen worden aangesloten. De oproepfunctie van de machine ondersteunt alleen TBR (Timed Break Recall). TBR werkt met de meeste PBX-systemen, zodat u toegang krijgt tot een buitenlijn of gesprekken naar een andere lijn kunt doorverbinden. U activeert deze functie door te drukken op **Telefoon/Intern**.



### Opmerking

U kunt een druk op de toets **Telefoon/Intern** programmeren als onderdeel van een nummer dat is opgeslagen als een ééntoets- of snelkiesnummer. Hiertoe drukt u tijdens het programmeren van een ééntoets- of snelkiesnummer (**Menu, 2, 3, 1** of **2, 3, 2**) eerst op **Telefoon/Intern** (op het scherm verschijnt "I"), waarna u het telefoonnummer intoetst. U hoeft dan niet iedere keer op **Telefoon/Intern** te drukken als een ééntoets- of snelkiesnummer gebruik maakt van een buitenlijn. (Ééntoetsnummers opslaan op pagina 49 of Snelkiesnummers opslaan op pagina 50.) Als PBX echter niet is geselecteerd in de instelling van het type telefoonlijn, kunt u geen ééntoets- of snelkiesnummer gebruiken waarin een druk op **Telefoon/Intern** is geprogrammeerd.

## Een extern ANTW.APP. aansluiten

U kunt een extern antwoordapparaat (ANTW.APP.) aansluiten op dezelfde lijn als uw machine. Wanneer het ANTW.APP. een oproep beantwoordt, "hoort" uw machine de faxtonen afkomstig van een verzendende faxmachine. Als er faxtonen klinken, neemt de machine de oproep over en wordt de fax ontvangen. Als de machine ze niet hoort, laat deze een voicemail registreren door uw ANTW.APP. en wordt op het display **Telefoon** weergegeven.

Het externe ANTW.APP. moet binnen vier belsignalen antwoorden (wij bevelen u aan twee belsignalen in te stellen). De reden hiervoor is dat uw machine de faxtonen niet kan horen, totdat het externe ANTW.APP. de oproep heeft aangenomen. De verzendende machine zendt slechts nog acht tot tien seconden langer faxtonen. Het wordt afgeraden om op uw externe ANTW.APP. de functie bespaarstand te gebruiken, als er meer dan vier belsignalen nodig zijn om die te activeren.



### Opmerking

Als u problemen hebt met het ontvangen van faxen, dient u de instelling belvertraging op uw extern ANTW.APP. te verlagen.

## Aansluitingen

Het externe ANTW.APP. moet zijn aangesloten zoals aangegeven in onderstaande afbeelding.

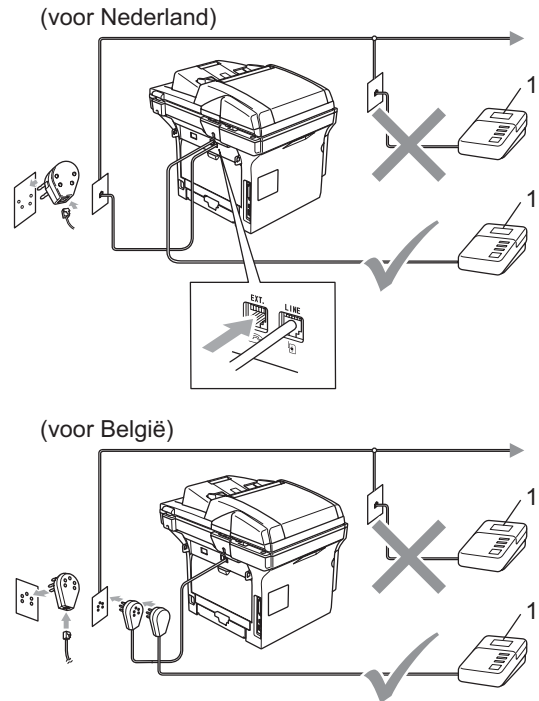

### 1 ANTW.APP.

- 1 Stel uw extern ANTW.APP. in op één of twee belsignalen. (De instelling voor de belvertraging van de machine is niet van toepassing.)
- 2 Het uitgaand bericht op uw extern ANTW.APP. opnemen.
- 3 Activeer het ANTW.APP.
- 4 Stel de ontvangstmodus in op **Telefoon/Beantw..** (Zie *De ontvangststand kiezen* op pagina 39.)

## Een uitgaand bericht opnemen

---

- 1 Neem 5 seconden stilte op aan het begin van uw bericht. Dit geeft uw machine tijd om naar faxtonen te luisteren.
- 2 Wij adviseren u het bericht te beperken tot 20 seconden.
- 3 U wordt aangeraden om aan het einde van het uitgaande bericht de faxontvangstcode te vermelden, zodat men ook handmatig faxberichten kan sturen. Bijvoorbeeld: "Spreek een bericht in na de toon, of verzend een fax door te drukken op \*51 en Start."



### Opmerking

---

Wij raden u aan om aan het begin van uw uitgaand bericht eerst een stilte van 5 seconden op te nemen, omdat de machine geen faxtonen kan horen over een luide stem. U kunt proberen om deze pauze weg te laten, maar als uw machine problemen heeft met de ontvangst, dient u het uitgaand bericht opnieuw op te nemen en deze pauze in te lassen.

---

## Aansluiting op meerdere lijnen (PBX)

---

Wij raden u aan contact op te nemen met het bedrijf dat uw PBX geïnstalleerd heeft om uw machine aan te sluiten. Als u beschikt over een systeem met meerdere lijnen, vraagt u uw installateur dan om de machine op de laatste lijn in het systeem aan te sluiten. Zo voorkomt u dat de machine wordt geactiveerd telkens wanneer er telefoongesprekken worden ontvangen door het systeem. Als alle inkomende telefoontjes door een telefonist(e) worden beantwoord, adviseren wij u om de ontvangststand in te stellen op *Handmatig*.

Wij kunnen niet garanderen niet dat uw machine onder alle omstandigheden naar behoren werkt bij aansluiting op een PBX. Neem bij problemen met het verzenden of ontvangen van faxen in eerste instantie contact op met het bedrijf dat uw centrale verzorgt.

## Externe en tweede toestellen

### Werken met een tweede toestel

---

Als u een faxoproep aanneemt op een tweede toestel, of op een extern toestel dat correct is aangesloten op de machine via de betreffende ingang op de machine, kunt u de oproep doorverbinden naar uw machine door de faxontvangstcode in te toetsen. Als u de faxontvangstcode \*51 intoetst, zal de fax op de machine worden ontvangen. (Zie *Fax waarnemen* op pagina 42.)

#### Als u een telefoontje aanneemt er is niemand aan de lijn:

U dient dan aan te nemen dat het gaat om het ontvangen van een handmatige fax.

- 1 Druk op \*51 en wacht op het tjrpende geluid of totdat het LCD-scherm van de machine *Ontvangst* weergeeft, pas dan mag u ophangen.



#### Opmerking

---

U kunt ook de functie fax waarnemen gebruiken om ervoor te zorgen dat uw machine het telefoontje op een tactische manier aanneemt. (Zie *Fax waarnemen* op pagina 42.)

---

## Uitsluitend voor de Fax/Tel-modus

---

Als de machine in de stand Fax/Tel staat, wordt het dubbele belsignaal gebruikt om aan te geven dat het een normaal telefoontje betreft.

Neem de hoorn van de externe telefoon van de haak en druk vervolgens op **Telefoon/Intern** om de telefoon aan te nemen.

Als u zich bij een tweede of extern toestel bevindt, moet u de hoorn tijdens het overgaan van de dubbele bel opnemen en tussen twee dubbele belsignalen in op **#51** drukken. Als niemand aan het toestel is of wanneer iemand u een fax wilt verzenden, stuurt u de oproep terug naar de machine door te drukken op \*51.

## Een extern of tweede toestel aansluiten

U kunt een apart toestel rechtstreeks op uw machine aansluiten, zoals in onderstaande afbeelding.

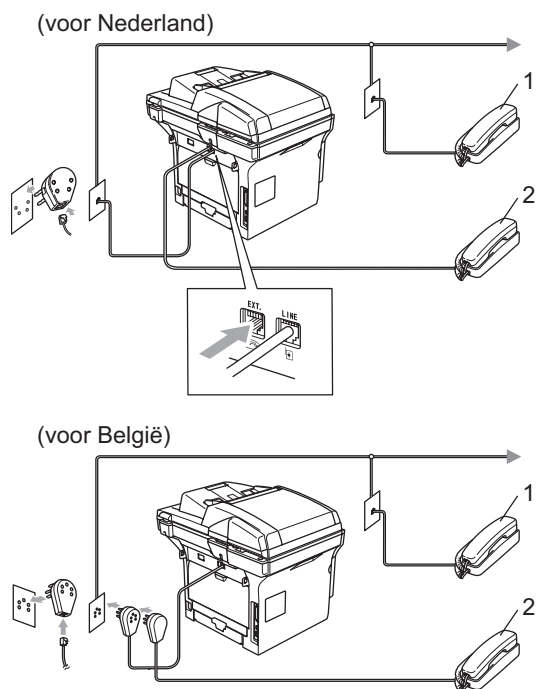

**1 Tweede toestel**

**2 Extern toestel**

Als u een ANTW.APP. of hebt aangesloten, wordt op het LCD-scherm weergegeven *Telefoon*.

## Een draadloze externe telefoon gebruiken

Als uw draadloze telefoon is aangesloten op de telefoonsnoer (zie pagina 50) en u de draadloze telefoon meestal ergens anders hebt, is het eenvoudiger telefoontjes tijdens de belvertraging te beantwoorden.

Als u de machine eerst laat aannemen, moet u naar de machine lopen en twee keer op **Telefoon/Intern** drukken om het telefoontje op de draadloze telefoon aan te nemen.

## Codes voor afstandsbediening gebruiken

### Faxontvangstcode

Als u een faxoproep aanneemt op een tweede toestel of op een extern toestel, kunt u de oproep doorverbinden naar de machine door het kiezen van de faxontvangstcode **\*51**. Wacht op de tjiropende geluiden en leg vervolgens de hoorn op de haak. Zie *Fax waarnemen* op pagina 42. Degene die u opbelt moet op zijn of haar machine op **Start** drukken om de fax te verzenden.

### Code voor het aannemen van de telefoon

Als u een normaal telefoontje ontvangt en de machine in de stand F/T staat, wordt het dubbele belsegnaal gebruikt na de aanvankelijke belvertraging. Als u het telefoontje op een tweede toestel aanneemt, kunt u het dubbele belsegnaal uitschakelen door te drukken op **#51** (zorg ervoor dat u hierop drukt *tussen* de belsegnaal in).

## De codes voor afstandsbediening wijzigen

De voorgeprogrammeerde faxontvangstcode is **\*51**. De voorgeprogrammeerde code voor het aannemen van de telefoon is **#51**. Als de verbinding telkens wordt verbroken wanneer u probeert om toegang te krijgen tot uw externe ANTW.APP., is het raadzaam om de drie codes voor afstandsbediening te wijzigen, bijvoorbeeld **###** en **555**.

- 1 Controleer of u zich in faxmodus bevindt



- 2 Druk op **Menu 2, 1, 4**.



- 3 Druk op **▲** of **▼** om **Aan** of **Uit** te selecteren. Druk op **OK**.
- 4 Als u **Aan** hebt geselecteerd in 3, voert u de nieuwe faxontvangstcode in. Druk op **OK**.
- 5 Voer de nieuwe code voor het aannemen van de telefoon in. Druk op **OK**.
- 6 Druk op **Stop/Eindigen**.

# 8

## Nummers kiezen en opslaan

### Nummers kiezen

#### Handmatig kiezen

Gebruik het bedieningspaneel om alle cijfers van het telefoonnummer in te voeren.

#### Eéntoetskiezen

Druk op het één-toetsnummer waaronder het nummer is opgeslagen dat u wilt bellen.

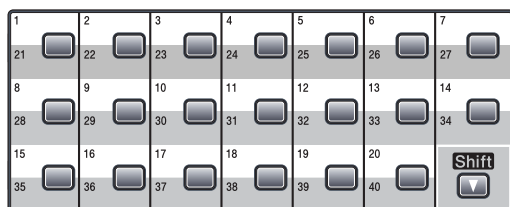

Wanneer u de één-toetsnummers 21 tot 40 wilt kiezen, houdt u **Shift** ingedrukt terwijl u op het één-toetsnummer drukt.

### Snel-kiezen

Druk tegelijkertijd op **Zoeken/Snelkiezen** en **Shift** en vervolgens op het drie-cijferige snelkiesnummer.

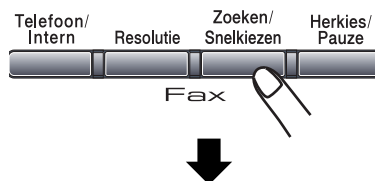
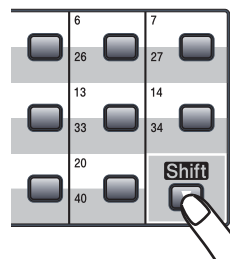

Nummer van drie cijfers



#### Opmerking

Als op het LCD-scherm Niet toegewezen wordt weergegeven wanneer u een één-toets- of een snelkiesnummer invoert, betekent dit dat er geen nummer is opgeslagen.



## Zoeken

U kunt alfabetisch zoeken naar de namen die in het geheugen voor ééntoetsnummers en snelkiesnummers zijn opgeslagen.

- 1 Druk op **Zoeken/Snelkiezen**.
- 2 Druk op de toets op het bedieningspaneel voor de eerste letter van de naam.  
(Gebruik het schema van *Tekst invoeren* op pagina 147 om u te helpen bij het invoeren van de letters.)  
Druk op **OK**.
- 3 Druk op ▲ of ▼ om te bladeren totdat u de naam vindt die u zoekt.  
Druk op **OK**.



### Opmerking

U kunt drukken op **Resolutie** om de weergegeven resolutie te wijzigen.

Druk op **Start**.  
Druk op de toets op het bedieningspaneel voor de eerste letter van de naam.

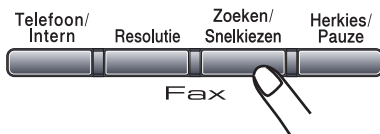

## LDAP (Lightweight Directory Access Protocol) Zoeken (Alleen MFC-8860DN en MFC-8870DW)

Als de machine is aangesloten op uw LDAP-server, kunt u vanaf uw server informatie opzoeken zoals faxnummers en e-mailadressen. (Voor meer informatie over het instellen van LDAP, zie de *netwerkhandleiding op de CD-ROM*.)

## Faxnummer opnieuw kiezen

Als u een fax automatisch wilt verzenden en het nummer in gesprek is, zal de machine het nummer iedere vijf minuten automatisch drie keer opnieuw proberen.

Als u een fax handmatig verzendt en de lijn is bezet, kunt u op **Herkies/Pauze** drukken, wachten totdat het andere faxapparaat antwoordt, en vervolgens op **Start** drukken om opnieuw te proberen. Als u het laatst gekozen nummer opnieuw wilt bellen, kunt u tijd besparen door op **Herkies/Pauze** en **Start** te drukken.

**Herkies/Pauze** Werkt alleen als u het nummer via het bedieningspaneel hebt gekozen.

## Nummers opslaan

U kunt uw machine instellen om op de volgende manieren snel te kiezen: Ééntoetsnummers, snelkiesnummers en groepsnummers voor het groepsverzenden van faxen. U kunt ook de standaardresolutie voor ieder ééntoetsnummer en snelkiesnummer specificeren. Wanneer u op een snelkiestoets drukt, geeft het LCD-scherm de opgeslagen naam of het opgeslagen nummer weer. Een scanprofiel kan ook worden opgeslagen samen met het faxnummer of het e-mailadres.

De snelkiesnummers die in het geheugen zijn opgeslagen, gaan niet verloren als de stroom uitvalt.

Een scanprofiel bestaat uit de resolutie en andere scaninstellingen die u kiest wanneer u een nummer opslaat. U wordt bijvoorbeeld gevraagd om Standaard, Fijn, S.Fijn of Foto te selecteren, als u de optie Fax/Tel geselecteerd hebt. Of u wordt gevraagd om Z/W 200 dpi, Z/W 200x100 dpi, Kleur 150 dpi, Kleur 300 dpi of Kleur 600 dpi te selecteren, als u de e-mailoptie geselecteerd hebt.

### Een pauze opslaan

Druk op **Herkies/Pauze** om een pauze van 2,8 seconden tussen de nummers in te lassen. Als u internationaal belt, kunt u zo vaak als nodig op **Herkies/Pauze** drukken om de pauze langer te maken.

### Ééntoetsnummers opslaan

Uw machine heeft 20 ééntoetsnummers waaronder u 40 fax-, telefoonnummers of e-mailadressen kunt opslaan om ze automatisch te kiezen. Om toegang te krijgen tot nummers 21 tot 40 houdt u **Shift** ingedrukt, terwijl u op het ééntoetsnummer drukt.

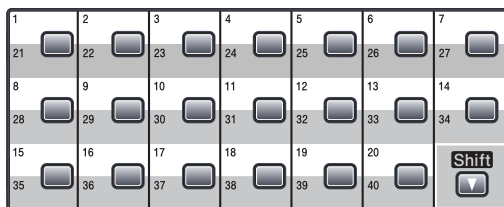

### MFC-8460N:

- 1 Druk op **Menu, 2, 3, 1**.

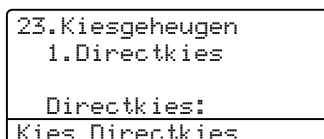

- 2 Druk op het ééntoetsnummer waaronder u een nummer wilt opslaan.
- 3 Toets het telefoon- of faxnummer in (max. 20 tekens). Druk op **OK**.
- 4 Kies één van onderstaande opties:
  - Voer de naam in met behulp van het bedieningspaneel (max. 15 tekens). Gebruik het schema Tekst invoeren op pagina 147 om de letters in te voeren. Druk op **OK**.
  - Druk op **OK** om het nummer zonder een naam op te slaan.
- 5 Als u een faxresolutie samen met het nummer wilt opslaan, kies dan één van onderstaande opties:
  - Om de faxresolutie op te slaan, drukt u op **▲** of **▼** om *Stand.*, *Fijn*, *S.Fijn* of *Foto* te selecteren. Druk op **OK**.
  - Druk twee keer op **OK**, als u de standaardresolutie niet wilt wijzigen.
- 6 Kies één van onderstaande opties:
  - Ga naar **2** om nog een ééntoetsnummer op te slaan.
  - Om het opslaan van ééntoetsnummers op te slaan, drukt u op **Stop/Eindigen**.

**Alleen MFC-8860DN en MFC-8870DW):**

- 1 Druk op **Menu**, **2**, **3**, **1**.

23.Kiesgeheugen 1.Directkies
Directkies:
Kies Directkies

- 2 Druk op het ééntoetsnummer waaronder u een nummer wilt opslaan.
- 3 Druk op **▲** of **▼** om **F/T**, **E-Mail** of **IFAX** te selecteren. Druk op **OK**.
- 4 Kies één van onderstaande opties:
- Toets het nummer in (max. 20 tekens), als u **F/T** hebt geselecteerd. Druk op **OK**.
  - Voer het e-mailadres in (max. 60 tekens), als u **E-Mail** of **IFAX** hebt geselecteerd. Gebruik het schema Tekst invoeren op pagina 147 om de letters in te voeren. Druk op **OK**.

**Opmerking**

Als u **E-Mail** geselecteerd hebt en het E-mailadres opslaat, kunt u het E-mailadres alleen gebruiken wanneer u zich in scanmodus bevindt. Als u **IFAX** geselecteerd hebt en het e-mailadres opslaat, kunt u het e-mailadres alleen gebruiken wanneer u zich in faxmodus bevindt.

- 5 Kies één van onderstaande opties:
- Voer de naam in met behulp van het bedieningspaneel (max. 15 tekens). Druk op **OK**.
  - Druk twee keer op **OK**, als u de standaardresolutie niet wilt wijzigen.

- 6 Als u een fax-/scanresolutie samen met het nummer wilt opslaan, kies dan één van onderstaande opties:
- Als u **F/T** hebt geselecteerd in 3, druk dan op **▲** of **▼** om **Stand.**, **Fijn**, **S.Fijn** of **Foto** te selecteren. Druk op **OK** en ga vervolgens naar 8.
  - Als u **E-Mail** hebt geselecteerd in 3, druk dan op **▲** of **▼** om **Z/W200dpi**, **Z/W200x100**, **Kleur150dpi**, **Kleur300dpi**, of **Kleur600dpi** te selecteren. Druk op **OK** en ga vervolgens naar 7.
  - Als u **IFAX** hebt geselecteerd in 3, druk dan op **▲** of **▼** om **Stand.**, **Fijn** of **Foto** te selecteren. Druk op **OK** en ga vervolgens naar 8.
  - Druk op **OK**, als u de standaardresolutie niet wilt wijzigen. Ga naar 8.

- 7 Kies één van onderstaande opties: Als u **Zwart & Wit** hebt geselecteerd in 6, selecteer dan het bestandsformaat (TIFF of PDF) dat wordt gebruikt voor verzendingen naar uw PC. Als u **Kleur** hebt geselecteerd in 6, selecteer dan het bestandsformaat (PDF of JPEG) dat wordt gebruikt voor verzendingen naar uw PC.

- 8 Kies één van onderstaande opties:
- Ga naar 2 om nog een ééntoetsnummer op te slaan.
  - Om het opslaan van ééntoetsnummers op te slaan, drukt u op **Stop/Eindigen**.

## Snelkiesnummers opslaan

U kunt uw veel gebruikte nummers als snelkiesnummers opslaan. Er kunnen 300 snelkiesnummers in de machine worden opgeslagen.

### MFC-8460N:

- 1 Druk op **Menu, 2, 3, 2**.

```
23.Kiesgeheugen
 2.Snelkies
Snelkiesnr? #
Enter & OK-toets
```

- 2 Voer op het bedieningspaneel een drcijferig locatie voor het snelkiesnummer in (001–300). Druk op **OK**.
- 3 Toets het telefoon- of faxnummer in (max. 20 tekens). Druk op **OK**.
- 4 Kies één van onderstaande opties:
  - Voer de naam in met behulp van het bedieningspaneel (max. 15 tekens). Gebruik het schema Tekst invoeren op pagina 147 om de letters in te voeren. Druk op **OK**.
  - Druk op **OK** om het nummer of het adres zonder een naam op te slaan.
- 5 Als u een faxresolutie samen met het nummer wilt opslaan, kies dan één van onderstaande opties:
  - Om de faxresolutie op te slaan, drukt u op **▲** of **▼** om toegangscodes en creditcard-nummers *Stand.*, *Fijn*, *S.Fijn* of *Foto* te selecteren. Druk op **OK**.
  - Druk op **OK**, als u de standaardresolutie niet wilt wijzigen.
- 6 Kies één van onderstaande opties:
  - Ga naar 2 om nog een snelkiesnummer op te slaan.
  - Om het opslaan van snelkiesnummers af te sluiten, drukt u op **Stop/Eindigen**.

### Alleen MFC-8860DN en MFC-8870DW:

- 1 Druk op **Menu, 2, 3, 2**.

```
23.Kiesgeheugen
 2.Snelkies
Snelkiesnr? #
Enter & OK-toets
```

- 2 Voer op het bedieningspaneel een drcijferig locatie voor het snelkiesnummer in (001–300). Druk op **OK**.
- 3 Druk op **▲** of **▼** om *F/T*, *E-Mail* of *IFAX* te selecteren. Druk op **OK**.
- 4 Kies één van onderstaande opties:
  - Toets het nummer in (max. 20 tekens), als u *F/T* selecteert.
  - Voer het e-mailadres in (max. 60 tekens), als u *E-Mail* of *IFAX* selecteert. Gebruik het schema Tekst invoeren op pagina 147 om de letters in te voeren. Druk op **OK**.
- 5 Kies één van onderstaande opties:
  - Voer de naam in met behulp van het bedieningspaneel (max. 15 tekens). Druk op **OK**.
  - Druk op **OK** om het nummer of het e-mailadres zonder een naam op te slaan.
- 6 Als u een fax-/scanresolutie samen met het nummer wilt opslaan, kies dan één van onderstaande opties:
  - Als u *F/T* hebt geselecteerd in 3, druk dan op **▲** of **▼** om *Stand.*, *Fijn*, *S.Fijn* of *Foto* te selecteren. Druk op **OK** en ga vervolgens naar 8.
  - Als u *E-Mail* hebt geselecteerd in 3, druk dan op **▲** of **▼** om *Z/W200dpi*, *Z/W200x100*, *Kleur150dpi*, *Kleur300dpi* of *Kleur600dpi* te selecteren. Druk op **OK** en ga vervolgens naar 7.

- Als u **IFAX** hebt geselecteerd in ③, druk dan op ▲ of ▼ om **Stand.**, **Fijn** of **Foto** te selecteren. Druk op **OK** en ga vervolgens naar ④.
- Druk op **OK**, als u de standaardresolutie niet wilt wijzigen. Ga naar ⑤.

7 Als u **Zwart & Wit** hebt geselecteerd in ⑥, selecteer dan het bestandsformaat (TIFF of PDF) dat wordt gebruikt voor verzendingen naar uw PC. Als u **Kleur** hebt geselecteerd in ⑥, selecteer dan het bestandsformaat (PDF of JPEG) dat wordt gebruikt voor verzendingen naar uw PC.

- 8 Kies één van onderstaande opties:
- Ga naar ② om nog een snelkiesnummer op te slaan.
  - Om het opslaan van snelkiesnummers af te sluiten, drukt u op **Stop/Eindigen**.



### Opmerking

Wanneer u een groepsverzending maakt en u een scanprofiel hebt opgeslagen samen met het nummer of het e-mailadres, dan wordt het scanprofiel van het eerstgekozen ééntoets-, snelkies- of groepsnummer op de verzending toegepast.

## Eéntoetsnummers en snelkiesnummers wijzigen

Als u probeert een ééntoetsnummer of een snelkiesnummer op te slaan op een locatie waar reeds een nummer staat, verschijnt de naam of het opgeslagen nummer op het LCD-scherm.

- 1 Ga op een van de volgende manieren te werk:
- Druk op **1** om het opgeslagen nummer te wijzigen.
  - Druk op **2** om af te sluiten zonder wijzigingen.

```

23.Kiesgeheugen
#005:MIKE
▲ 1.Wijzig instell
▼ 2.Stop wijziging
Selecteer ▲▼& OK
  
```

- 2 Druk op ▲ of ▼ om **F/T** te selecteren. **E-Mail** of **IFAX**. Druk op **OK**.
- 3 Druk op ◀ of ▶ om de cursor onder het teken dat u wilt wijzigen te plaatsen, en druk vervolgens op **Wis/terug** om het te verwijderen. Herhaal dit voor ieder teken dat u wilt verwijderen.
- 4 Toets een nieuw nummer of teken in. Druk op **OK**.
- 5 Volg de aanwijzingen voor **Eéntoetsnummers opslaan** en **Snelkiesnummers opslaan**. (Zie *Eéntoetsnummers opslaan* op pagina 54 en *Snelkiesnummers opslaan* op pagina 56.)

## Nummergroepen voor het groepsverzenden instellen

Als u vaak hetzelfde faxbericht naar veel faxnummers wilt verzenden, kunt u een groep opstellen.

Groepen worden opgeslagen op een ééntoetsnummer of een snelkiesnummer. Iedere groep gebruikt een ééntoetsnummer of een snelkiesnummer. U kunt het faxbericht dan verzenden naar alle nummers die in een groep opgeslagen zijn, door eenvoudigweg te drukken op een ééntoetsnummer of een snelkiesnummer in te voeren, waarna u drukt op **Start**.

Voordat u nummers aan een groep kunt toevoegen, moeten deze als ééntoets- of snelkiesnummers worden opgeslagen. U kunt maximaal 20 kleine groepen hebben, of max. 339 nummers voor één grote groep.

- 1 Druk op **Menu**, **2**, **3**, **3**.

```

23.Kiesgeheugen
 3.Groep instell.

Groep:
Druk op een direktkies
  
```

- 2 Kies een lege locatie waar u de groep op één van de volgende manieren wilt opslaan:

- Druk op een ééntoetsnummer.
- Houd **Shift** ingedrukt, terwijl u drukt op **Zoeken/Snelkiezen**, en voer vervolgens de driecijferig snelkieslocatie in. Druk op **OK**.

- 3 Toets het groepsnummer met de kiestoetsen (1 tot 20) in. Druk op **OK**. (MFC-8460N) Ga naar 5. (MFC-8860DN en MFC-8870DW) Ga naar 4.

- 4 (alleen MFC-8860DN en MFC-8870DW) Druk op ▲ of ▼ om Fax/IFAX of E-Mail te selecteren. Druk op **OK**.

- 5 Op het LCD-scherm worden de door u gekozen ééntoetsnummers weergegeven met een \* en snelkiesnummers met een # (bijvoorbeeld \*006, #009). Als u ééntoetsnummers of snelkiesnummers wilt toevoegen, volg dan onderstaande instructies:
  - Voor ééntoetsnummers, drukt u één voor één op de toetsen voor ééntoetsnummers.
  - Voor snelkiesnummers houdt u **Shift** ingedrukt terwijl u drukt op **Zoeken/Snelkiezen**, en voert u vervolgens de driecijferige snelkieslocatie in. Druk op **OK**.

- 6 Druk op **OK** wanneer u klaar bent met het toevoegen van nummers.

- 7 Ga op een van de volgende manieren te werk:
  - Voer de naam in met behulp van het bedieningspaneel (max. 15 tekens). Gebruik het schema Tekst invoeren op pagina 146 om de letters in te voeren. Druk op **OK**.
  - Druk op **OK** om het nummer of het e-mailadres zonder een naam op te slaan.

- 8 U kunt samen met het nummer een fax-/scanresolutie opslaan. Ga op een van de volgende manieren te werk:
  - Als u Fax/IFAX hebt geselecteerd in 4, druk op ▲ of ▼ om Std, Fijn, S.Fijn of Foto te selecteren. Druk op **OK** en ga vervolgens naar 10.
  - Als u E-Mail hebt geselecteerd in 4, druk op ▲ of ▼ om Z/W200dpi of Z/W200x100 te selecteren. Druk op **OK** en ga vervolgens naar 9.
  - Druk op **OK**, als u de standaardresolutie niet wilt wijzigen. Ga naar 10.



### Opmerking

Als u Fax/IFAX hebt geselecteerd in ④ en ééntoetsnummers of snelkiesnummers hebt toegevoegd die zijn opgeslagen als 'IFAX', kunt u niet S.Fijn selecteren.

- 9 Selecteer het bestandsformaat (TIFF of PDF) dat wordt gebruikt voor verzendingen naar uw PC.
- 10 Ga op een van de volgende manieren te werk:
  - Ga naar ② om nog een groep voor groepsverzending op te slaan.
  - Ga naar ① om het opslaan van groepen voor groepsverzending te beëindigen.
- 11 Druk op **Stop/Eindigen**

## Snelkiesnummers combineren

U kunt meer dan één snelkiesnummer combineren wanneer u het nummer kiest. Deze functie kan nuttig zijn, als u een toegangscode moet kiezen voor een goedkoper tarief van een interlokale serviceprovider.

U kunt bijvoorbeeld '555' opslaan op snelkiestoets 003 en '7000' op snelkiestoets 002. U kunt beide gebruiken om het nummer '555-7000' te kiezen, door onderstaande toetsen in te drukken:

Houd **Shift** ingedrukt, terwijl u drukt op **Zoeken/Snelkiezen, 003**, houd **Shift** ingedrukt, terwijl u drukt op **Zoeken/Snelkiezen, 002** en **Start**.

Er kunnen handmatig nummers worden toegevoegd door deze op het bedieningspaneel in te voeren:

Houd **Shift** ingedrukt, terwijl u drukt op **Zoeken/Snelkiezen, 003, 7001** (op het bedieningspaneel), en **Start**.

Op deze manier kiest u '555-7001'. U kunt ook een pauze toevoegen door te drukken op de toets **Herkies/Pauze**.

## Pauze

Druk op **Herkies/Pauze** om een pauze van 2,8 seconden tussen de nummers in te lassen. Als u internationaal belt, kunt u zo vaak als nodig op **Herkies/Pauze** drukken om de pauze langer te maken.

## Toon of Puls (voor Neder Land)

Wanneer u een pulsservice hebt, maar toonsignalen moet verzenden (bijvoorbeeld voor telefonisch bankieren), dient u onderstaande instructies te volgen. Wanneer u een toetstoonservice hebt, hebt u deze functie niet nodig voor het verzenden van toonsignalen.

- 1 Neem de hoorn van het externe toestel van de haak.
- 2 Druk op # op het bedieningspaneel van de machine. Alle cijfers die hierna worden gekozen, worden verzonden als toonsignalen. Wanneer u de hoorn op de haak legt, keert de machine terug naar de pulsservice.

Met Opties voor afstandsbediening kunt u faxen ontvangen, terwijl u niet in de buurt van de machine bent.

U kunt slechts één fax-optie tegelijkertijd gebruiken.

## Fax doorzenden

Met de functie Fax doorzenden kunt u de door u ontvangen faxen automatisch naar een andere machine doorzenden. Als u Reserveafdruk aan selecteert, drukt de machine de fax ook af.

- 1 Druk op **Menu**, **2**, **5**, **1**.

```

25.Afstandsopties
  1.Dorzenden/Opsln
  ▲      Uit
  ▼      Fax Doorzenden
Selecteer ▲▼& OK
  
```

- 2 Druk op ▲ of ▼ om **Fax Doorzenden** te selecteren. Druk op **OK**.

U wordt gevraagd om het faxnummer in te voeren waarnaar de faxberichten moeten worden doorgestuurd.

- 3 Toets het nummer voor doorzenden in op het bedieningspaneel (max. 20 tekens), met behulp van een ééntoetsnummer of met behulp van **Zoeken/Snelkiezen** en de driecijferige locatie.

### **Opmerking**

Als u een groep Opslaat onder een ééntoetsnummer of een snelkiesnummer, dan worden de faxen naar verscheidene faxnummers doorverzonden.

- 4 Druk op **OK**.

- 5 Druk op ▲ of ▼ om **Aan** of **Uit** te selecteren.

```

25.Afstandsopties
  Reserveafdruk
  ▲      Uit
  ▼      Aan
Selecteer ▲▼& OK
  
```

Druk op **OK**.

- 6 Druk op **Stop/Eindigen**.



### **Opmerking**

Als u Reserveafdruk aan selecteert, drukt de machine de fax ook op uw machine af zodat u een kopie hebt. Dit is een veiligheidsmaatregel, in geval van een stroomstoring voordat de fax is doorgestuurd, of in geval van problemen bij de ontvangende machine. Mocht er een stroomstoring optreden, dan kan de machine uw faxberichten max. 4 uur opslaan. Na 4 dagen worden de in het geheugen van de machine opgeslagen faxen gewist.



## Fax opslaan

Met de functie Fax opslaan kunt u de door u opgeslagen faxen in het geheugen van de machine opslaan. U kunt opgeslagen faxen opvragen vanaf een faxmachine op een andere locatie met behulp van de opdrachten op afstand, zie *Faxberichten opvragen* op pagina 64. Uw machine drukt automatisch een kopie van de opgeslagen fax af.

- 1 Druk op **Menu, 2, 5, 1**.

```
25.Afstandsopties
 1.Drzzenden/Opsln
▲  Uit
▼  Fax Doorzenden
Selecteer ▲▼& OK
```

- 2 Druk op ▲ of ▼ om Fax Opslaan te selecteren. Druk op **OK**.
- 3 Druk op **Stop/Eindigen**.

## PC-FAX Ontvangen

Met de functie PC-FAX Ontvangen kunt u de door u ontvangen faxen automatisch naar uw PC doorzenden. U kunt vervolgens uw PC gebruiken voor het weergeven en het opslaan van deze faxen. Als uw PC is uitgeschakeld wanneer de faxen ontvangen worden, slaat uw machine deze in het geheugen op totdat uw PC opnieuw wordt aangezet. Als u Reserveafdruk aan selecteert, drukt de machine de fax ook af.

Om PC-FAX Ontvangen te laten functioneren, dient u te zijn aangesloten op een PC waarop de MFL-Pro Suite software is geïnstalleerd. (Zie *hoofdstuk PC-FAX Ontvangen in de softwarehandleiding op de CD-ROM*.)

- 1 Druk op **Menu, 2, 5, 1**.

```
25.Afstandsopties
 1.Drzzenden/Opsln
▲  Uit
▼  Fax Doorzenden
Selecteer ▲▼& OK
```

- 2 Druk op ▲ of ▼ om Ontvang PC Fax te selecteren. Druk op **OK**.
- 3 Druk op ▲ of ▼ om <USB>, <Parallel> of uw computernaam te selecteren.

```
25.Afstandsopties
 1.Drzzenden/Opsln
<USB>
<Parallel>
Selecteer ▲▼& OK
```

- 4 Druk op ▲ of ▼ om Aan of Uit te selecteren. Druk op **OK**.

```
25.Afstandsopties
Reserveafdruk
▲  Uit
▼  Aan
Selecteer ▲▼& OK
```

- 5 Druk op **Stop/Eindigen**.



### Opmerking

- Als uw machine een probleem heeft en faxen in het geheugen niet kan afdrucken, kunt u deze instelling gebruiken om de faxen naar een PC over te brengen. (Zie voor meer informatie *Foutmeldingen* op pagina 106.)
- PC-Fax Ontvangen wordt niet ondersteund in het Windows NT® Workstation Versie 4.0 en Mac OS® of wanneer de machine op een netwerk is aangesloten.

## Opties voor afstandsbediening wijzigen

Als er zich nog ontvangen faxen in het geheugen van uw machine bevinden, wanneer u de functie van de afstandsbediening verandert, wordt u het volgende gevraagd:

```

25.Afstandsopties
  Wis alle faxen?
▲ 1.Ja
▼ 2.Nee
Selecteer ▲▼& OK
  
```

```

25.Afstandsopties
  Tot. print fax?
▲ 1.Ja
▼ 2.Nee
Selecteer ▲▼& OK
  
```

- Als u op **1** drukt, worden alle niet-afgedrukte faxen gewist of afgedrukt voordat de instelling wordt gewijzigd. Als er al een reservekopie is afgedrukt, wordt deze niet meer afgedrukt.
- Als u op **2** drukt, worden de faxen in het geheugen niet gewist of afgedrukt en blijft de instelling ongewijzigd.

Als er zich nog ontvangen faxen in het geheugen van de machine bevinden wanneer u van `Ontvang PC Fax` overgaat op een andere functie van de afstandsbediening (`Fax Doorzenden` of `Fax Opslaan`), wordt u het volgende gevraagd:

```

25.Afstandsopties
  Fax → PC zenden?
▲ 1.Ja
▼ 2.Nee
Selecteer ▲▼& OK
  
```

- Als u op **1** drukt, worden alle niet-afgedrukte faxen naar uw PC verzonden voordat de instelling wordt gewijzigd. Faxen in het geheugen worden naar uw PC verzonden wanneer het pictogram `PC-Fax Ontvangen` op uw PC actief is. Zie *de softwarehandleiding*.
- Als u op **2** drukt, worden de faxen in het geheugen niet gewist of naar uw PC overgebracht en blijft de instelling ongewijzigd.

## Opties voor afstandsbediening uitschakelen

Als u de opties voor afstandsbediening op `Uit` instelt en er zijn faxen in het geheugen van uw machine opgeslagen, dan geeft het LCD-scherm twee opties:

- 1 Als u op **1** drukt, worden alle niet-afgedrukte faxen afgedrukt en gewist voordat de instelling wordt uitgeschakeld. Als er al een reservekopie is afgedrukt, wordt deze niet meer afgedrukt.
- 2 Als u op **2** drukt, wordt het geheugen niet gewist en blijft de instelling ongewijzigd.

## Opvragen vanaf een ander toestel

Met de functie afstandsbediening kunt u uw opgeslagen faxen opvragen, wanneer u niet in de buurt van uw machine bent. U kunt uw machine bellen vanaf iedere willekeurige toetstelefoon of faxmachine, om vervolgens de toegangscode op afstand te gebruiken om uw berichten op te vragen.

### Een toegangscode instellen

De toegangscode op afstand biedt u toegang tot de functies voor het opvragen op afstand van uw berichten, wanneer u zich niet bij uw machine bevindt. U moet eerst uw eigen code instellen, pas dan kunt u vanaf een ander toestel toegang tot de functies van uw eigen machine krijgen. De standaardcode is een inactieve code: -- -✖.

- 1 Druk op **Menu, 2, 5, 2**.

```
25.Afstandsopties
 2.Afst.bediening

Toegangscode:---*
Enter & OK-toets
```

- 2 Voer een code van drie cijfers in met **0 – 9, ✖ of #**. Druk op **OK**.
- 3 Druk op **Stop/Eindigen**.



#### Opmerking

Gebruik niet dezelfde code als die ingesteld voor uw faxontvangstcode (**✖51**) of code voor het aannemen van de telefoon (**#51**). Zie *De codes voor afstandsbediening wijzigen* op pagina 51.

U kunt uw code op elk gewenst moment wijzigen. Als u uw code wilt deactiveren, drukt u op **Wis/terug** en **OK** in ② om de standaardinstelling -- -✖ te herstellen.

## Gebruik van de toegangscode

- 1 Kies op een toetstelefoon of op een andere faxmachine uw faxnummer.
- 2 Zodra u de toon van uw machine hoort, toetst u uw toegangscode op afstand in.
- 3 De machine geeft aan of er faxberichten zijn ontvangen:
  - *Geen tonen*  
Geen berichten ontvangen.
  - *1 lange toon*  
Faxbericht ontvangen.
- 4 De machine geeft twee korte geluidssignalen om aan te geven dat u een opdracht moet invoeren. Als u na 30 seconden nog geen opdracht hebt ingevoerd, wordt de verbinding verbroken. Als u een ongeldige opdracht invoert, hoort u drie piepjes.
- 5 Wanneer u klaar bent, drukt u op **9 0** om de machine te resetten.
- 6 Hang op.



#### Opmerking

Als uw machine op *Handmatig* is ingesteld en u de functies voor afstandsbediening wilt gebruiken, kunt u toegang tot uw machine krijgen door ca. 2 minuten te wachten na het eerste belsegnaal en vervolgens binnen 30 seconden de toegangscode op afstand in te voeren.

## Faxberichten opvragen

---

- 1 Kies het nummer van uw faxmachine.
- 2 Zodra u de toon van uw machine hoort, toetst u onmiddellijk uw toegangscode op afstand in (3 cijfers gevolgd door ✖). Als u één lange toon hoort, zijn er berichten voor u.
- 3 Zodra u twee korte piepjes hoort, toetst u met de kiestoetsen **9 6 2** in.
- 4 Wacht op een lange toon en toets vervolgens met de kiestoetsen het nummer in van de faxmachine waar de faxberichten naartoe moeten worden gestuurd, gevolgd door **##** (max. 20 cijfers).
- 5 Wacht totdat u het piepje hoort en hang op. Uw machine belt het andere apparaat en dit apparaat drukt vervolgens uw faxberichten af.



### Opmerking

---

U kunt een pauze in een faxnummer inlassen met behulp van de #-toets.

---

## Het Nummer voor fax doorzenden wijzigen

---

U kunt vanaf een andere telefoon of faxmachine met toetsen de standaardinstellingen voor het nummer voor Fax doorzenden wijzigen.

- 1 Kies het nummer van uw faxmachine.
- 2 Zodra u de toon van uw machine hoort, toetst u onmiddellijk uw toegangscode op afstand in (3 cijfers gevolgd door ✖). Als u één lange toon hoort, zijn er berichten voor u.
- 3 Zodra u twee korte piepjes hoort, toetst u met de kiestoetsen **9 5 4** in.
- 4 Wacht op een lange toon en toets vervolgens met de kiestoetsen het nieuwe nummer in van de faxmachine waar de faxberichten naartoe moeten worden gestuurd, gevolgd door **##** (max. 20 cijfers).
- 5 Wanneer u klaar bent, drukt u op **9 0** om de machine te resetten.
- 6 Wacht totdat u het piepje hoort en hang op.



### Opmerking

---

U kunt een pauze in een faxnummer inlassen met behulp van de #-toets.

---

## Opdrachten op afstand

U kunt uw machine vanaf een ander toestel bedienen met behulp van onderstaande opdrachten. Wanneer u de machine opbelt en uw toegangscode op afstand (3 cijfers gevolgd door ✖) invoert, hoort u twee korte piepjes om aan te geven dat u een opdracht moet invoeren.

Opdrachten op afstand		Wat u moet doen
95	<b>Wijzig de instellingen voor Fax doorzenden of Fax opslaan</b>	
	1 UIT	U kunt <b>UIT</b> selecteren nadat u alle berichten hebt opgehaald of gewist.
	2 Fax doorzenden	Eén lange toon betekent dat de wijziging is geaccepteerd. Als u drie korte piepjes hoort, kunt u geen wijzigingen maken omdat er niet aan een van de voorwaarden is voldaan (er is bijvoorbeeld geen nummer opgegeven waarnaar faxen moeten worden doorgestuurd. U kunt uw nummer voor het doorzenden van een fax invoeren bij 4. (Zie <i>Het Nummer voor fax doorzenden wijzigen</i> op pagina 64.) Wanneer u het nummer hebt ingevoerd, functioneert fax doorzenden.
	4 Nummer voor fax doorzenden	
	6 Fax opslaan	
96	<b>Een fax opvragen</b>	
	2 Alle faxen opvragen	Toets het nummer in van de faxmachine waarop de opgeslagen faxbericht(en) moet(en) worden ontvangen. (Zie <i>Faxberichten opvragen</i> op pagina 64.)
	3 Faxen in het geheugen wissen	Als u één lange toon hoort, zijn de faxberichten uit het geheugen gewist.
97	<b>De ontvangststatus controleren</b>	
	1 Fax	U kunt controleren of uw machine faxberichten heeft ontvangen. Als dat het geval is, hoort u één lange toon. Als er geen berichten zijn ontvangen, hoort u drie korte piepjes.
98	<b>De ontvangststand wijzigen</b>	
	1 Extern ANTW.APP.	Als u één lange toon hoort, is de wijziging geaccepteerd.
	2 Fax/Tel	
	3 Uitsluitend fax	
90	<b>Afsluiten</b>	Druk op <b>9, 0</b> om de afstandsbediening af te sluiten. Wacht op de lange toon en leg vervolgens de hoorn op de haak.

## Faxrapporten

Sommige faxrapporten (verzendrapport en faxjournaal) kunnen automatisch of handmatig afgedrukt worden.

### Verzendrapport

U kunt het verzendrapport gebruiken als bewijs dat u een fax hebt verzonden. In dit rapport staan de datum en de tijd waarop het bericht werd verzonden, en wordt tevens aangegeven of de transmissie geslaagd was (weergegeven met "OK"). Als u **Aan** of **Aan+Beeld** selecteert, wordt dit rapport afgedrukt voor elke fax die u verzendt.

Als u veel faxen naar hetzelfde nummer stuurt, hebt u waarschijnlijk meer nodig dan alleen de taaknummers om te weten welke faxen u opnieuw moet verzenden. Als u **Aan+Beeld** of **Uit+Beeld** selecteert, wordt in het rapport een deel van de eerste pagina van het faxbericht afgedrukt om u te helpen herinneren wat er in de fax stond.

Wanneer het controlerapport op **Uit** of **Uit+Beeld** staat, wordt het rapport alleen afgedrukt als er een fout is opgetreden tijdens het verzenden.

- 1 Druk op **Menu, 2, 4, 1**.

```
24.Kies rapport
  1.Verzendrapp.
▲  Uit
▼  Uit+Beeld
Selecteer ▲▼& OK
```

- 2 Druk op ▲ of ▼ om **Aan**, **Aan+Beeld**, **Uit** of **Uit+Beeld** te selecteren. Druk op **OK**.
- 3 Druk op **Stop/Eindigen**.

### Faxjournaal

U kunt de machine zodanig instellen, dat er op vaste tijden een faxjournaal (journaal) wordt afgedrukt (elke 50 faxen, elke 6, 12 of 24 uur, elke 2 of 7 dagen). De standaardinstelling is *Na 50 faxen*; dit betekent dat uw machine het journaal zal afdrukken als deze 50 taken heeft opgeslagen.

Als u het interval op **Uit** zet, kunt u het rapport afdrukken via de procedure op de volgende pagina.

- 1 Druk op **Menu, 2, 4, 2**.

```
24.Kies rapport
  2.Journaal tijd
▲  Na 50 faxen
▼  Elke 6 uur
Selecteer ▲▼& OK
```

- 2 Druk op ▲ of ▼ om een interval te selecteren.  
Druk op **OK**. Als u 7 dagen kiest, wordt u gevraagd een dag te kiezen als eerste dag van de 7-daagse periode.
- 3 Voer in 24-uursformaat het tijdstip in waarop het journaal moet worden afgedrukt.  
Druk op **OK**.  
Bijvoorbeeld: voor 19:45 voert u 7:45 PM in.

- 4 Druk op **Stop/Eindigen**.

Als u 6, 12, 24 uur of 2 of 7 dagen selecteert, zal de machine het rapport op het geselecteerde tijdstip afdrukken, waarna alle taken uit het geheugen worden gewist. Als het geheugen van de machine vol is omdat er 200 taken in zitten en de door u geselecteerde tijd nog niet verstreken is, zal de machine het journaal voortijdig afdrukken en alle taken uit het geheugen wissen.

Als u een extra rapport wilt, voordat het tijd is om dit automatisch af te drukken, kunt u dit handmatig afdrukken zonder dat de taken uit het geheugen worden gewist.

# Rapporten

De volgende rapporten zijn beschikbaar:

## 1 Verzendrapport

Voor het weergeven van het verzendrapport van uw laatste 200 faxen en het afdrukken van het laatste rapport.

## 2 Help

Hiermee kunt u een lijst afdrukken van veelgebruikte functies die u helpen bij het programmeren van uw machine.

## 3 LijstTel-Index

Hiermee kunt u een lijst van namen en nummers afdrukken die zijn opgeslagen in het geheugen voor ééntoetsnummers en snelkiesnummers. De nummers staan in numerieke of alfabetische volgorde in de lijst.

## 4 Fax Journaal

Hiermee kunt u een lijst afdrukken met informatie over de laatste 200 door u ontvangen en verzonden faxen. (TX: verzonden.) (RX: ontvangen.)

## 5 Gebruikersinst

Druk een lijst met de huidige instellingen af.

## 6 Netwerk Conf.

Een lijst met uw netwerkinstellingen wordt opgesteld.

## 7 Besteldocument

U kunt een bestelformulier voor accessoires afdrukken. Wanneer u het formulier hebt ingevuld, verzendt u het naar uw Brother-dealer.

# Een rapport afdrukken

## 1 Druk op **Menu, 5**.

```
5.Print lijsten
  1.Verzendrapport
  2.Help
  3.LijstTel-Index
Selecteer ▲▼& OK
```

## 2 Kies één van onderstaande opties:

- Druk op ▲ of ▼ om het gewenste rapport te selecteren. Druk op **OK**.
- Toets het nummer in van het rapport dat u wilt afdrukken. Druk bijvoorbeeld op **2** om de helplijst af te drukken.

## 3 Druk op **Start**.

Met de functie Pollen kunt u machine zodanig instellen dat andere mensen faxen van u kunnen ontvangen, maar dat zij voor de oproep betalen. Met deze functie kunt u ook de faxmachine van iemand anders bellen om te pollen, zodat u voor de oproep betaalt. De functie Pollen dient op beide machines te zijn ingesteld, opdat dit kan functioneren. Niet alle faxmachines ondersteunen het pollen.

## Ontvang pollen

Met Ontvang pollen kunt u een andere faxmachine bellen om een fax te ontvangen.

- 1 Controleer of u zich in faxmodus bevindt



- 2 Druk op **Menu, 2, 1, 8**.

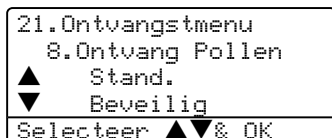

- 3 Druk op ▲ of ▼ om *Stand.* te selecteren. Druk op **OK**.
- 4 Toets het te pollen faxnummer in. Druk op **Start**.

## Beveiligd pollen

Met Beveiligd pollen kunt u de personen die de documenten die u voor pollen hebt ingesteld kunnen ontvangen, beperken. Beveiligd pollen werkt alleen met Brother-faxmachines. Als u een fax wilt ontvangen van een beveiligde Brother-machine, dient u de beveiligingscode in te voeren.

- 1 Controleer of u zich in faxmodus bevindt  

- 2 Druk op **Menu, 2, 1, 8**.
- 3 Druk op ▲ of ▼ om *Beveilig* te selecteren. Druk op **OK**.
- 4 Toets een viercijferige beveiligingscode in. Druk op **OK**. Dit is de beveiligingscode van de faxmachine die u gaat pollen.
- 5 Toets het te pollen faxnummer in.
- 6 Druk op **Start**.



## Uitgesteld pollen

Met Uitgesteld pollen kunt u de machine zodanig instellen, dat deze op een later tijdstip met Ontvang pollen begint. U kunt slechts één uitgestelde pollingtaak instellen.

- 1 Controleer of u zich in faxmodus bevindt .
- 2 Druk op **Menu, 2, 1, 8**.
- 3 Druk op ▲ of ▼ om **Tijdklok** te selecteren. Druk op **OK**.
- 4 Voer in om hoe laat u het pollen wilt starten (in 24-uursformaat). Druk op **OK**.  
Bijvoorbeeld, voor 09:45 PM voert u 21:45 in.
- 5 Toets het te pollen faxnummer in. Druk op **Start**.  
De machine begint op het door u ingevoerde tijdstip met het pollen.

## Opeenvolgend pollen

Met Opeenvolgend pollen kunt u in één bewerking documenten van diverse andere faxmachines opvragen.

- 1 Controleer of u zich in faxmodus bevindt .
- 2 Druk op **Menu, 2, 1, 8**.  

- 3 Druk op ▲ of ▼ om **Stand.**, **Beveilig** of **Tijdklok** te selecteren. Druk op **OK**.
- 4 Kies één van onderstaande opties.
  - Als u **Stand.** hebt geselecteerd, gaat u naar 5.
  - Als u **Beveilig** hebt geselecteerd, voert u een viercijferig nummer in, en drukt u op **OK**, waarna u doorgaat naar 5.
  - Als u **Tijdklok** hebt geselecteerd, voert u in hoe laat (in 24-uursformaat) u wilt beginnen met pollen en drukt u op **OK**, waarna u doorgaat naar 5.
- 5 Specificeer de faxmachines van bestemming waarna u wilt pollen, met behulp van ééntoetsnummers, snelkiesnummers, Zoeken, een groep en/of de kiestoetsen. Druk tussen elke locatie op **OK**.
- 6 Druk op **Start**.  
Elk nummer of elke groep wordt om de beurt gekozen om een document op te vragen.

Druk op **Stop/Eindigen** terwijl de machine een nummer kiest om de pollingtaak te annuleren.

Om alle opeenvolgende taken voor Ontvang pollen te annuleren, drukt u op **Menu, 2, 6**.

## Verzend Pollen

Met Verzend Pollen kunt u uw machine zodanig instellen dat deze met een document in de invoer wacht, zodat een andere faxmachine kan bellen om het op te vragen.

### Verzend pollen instellen

- 1 Controleer of u zich in faxmodus bevindt



- 2 Uw document laden.

- 3 Druk op **Menu, 2, 2, 6.**

```
22.Verzendmenu
 6.Verzend Pollen
▲ Stand.
▼ Beveilig
Selecteer ▲▼& OK
```

- 4 Druk op ▲ of ▼ om Stand. te selecteren. Druk op **OK.**

## Verzend Pollen met een beveiligingscode instellen

Met Beveiligd pollen kunt u de personen die de documenten die u voor pollen hebt ingesteld kunnen ontvangen, beperken. Beveiligd pollen werkt alleen met Brother-faxmachines. Als een andere persoon een fax van uw machine wil opvragen, dient deze de beveiligingscode in te voeren.

- 1 Controleer of u zich in faxmodus bevindt



- 2 Uw document laden.

- 3 Druk op **Menu, 2, 2, 6.**

```
22.Verzendmenu
 6.Verzend Pollen
▲ Stand.
▼ Beveilig
Selecteer ▲▼& OK
```

- 4 Druk op ▲ of ▼ om Beveilig te selecteren. Druk op **OK.**

- 5 Toets een viercijferig nummer in. Druk op **OK.**



# Kopie

---

Kopiëren

72

# 12 Kopiëren

## Kopiëren

### Kopieermodus instellen

Druk op  (**Kopie**) om naar de kopieermodus te gaan.

```
1 — Contrast: -□□■□□+
2 — Kwal.    : Tekst
3 — Vergr/k1: 100%
4 — Bak     : MP>T1
Druk ▲▼ of Start 01 5
```

- 1 **Contrast**
- 2 **Kwaliteit**
- 3 **Kopieverhouding**
- 4 **Lade gebruiken**
- 5 **Aantal exemplaren**

### Eén kopie maken

- 1 Controleer of u zich in kopieermodus bevindt .
- 2 Uw document laden.
- 3 Druk op **Start**.

### Meerdere kopieën maken

- 1 Controleer of u zich in kopieermodus bevindt .
- 2 Uw document laden.
- 3 Voer met het bedieningspaneel het aantal kopieën in (max. 99).
- 4 Druk op **Start**.



#### Opmerking

Om uw kopieën te sorteren, drukt u op **Sorteren** (Zie *Kopieën sorteren bij gebruik van de ADF* op pagina 79).

### Kopiëren onderbreken

Druk op **Stop/Eindigen** om het kopiëren te stoppen.

## Kopieeropties

Gebruik de kopieertoetsen, als u snel de kopieerinstellingen tijdelijk voor de volgende kopie wilt wijzigen. U kunt verschillende combinaties gebruiken.

(MFC-8460N)



(MFC-8860DN en MFC-8870DW)



De machine keert terug naar de standaardinstellingen na 60 seconden, of wanneer de timermodus weer overgaat op faxmodus. (Zie *Mode timer* op pagina 18.)

## Tekstkopieer kwaliteit wijzigen

U kunt kiezen uit een serie kwaliteitsinstellingen. De standaardinstelling is *Auto*.

### ■ Auto

Auto is de aanbevolen stand voor normale afdrukken. Geschikt voor documenten die zowel tekst als foto's bevatten.

### ■ Tekst

Geschikt voor documenten die uitsluitend tekst bevatten.

### ■ Foto

Geschikt voor het kopiëren van foto's.

Volg onderstaande instructies om de kwaliteitsinstelling tijdelijk te wijzigen:

- 1 Controleer of u zich in kopieermodus bevindt .
- 2 Uw document laden.
- 3 Voer met het bedieningspaneel het aantal kopieën in (max. 99).
- 4 (MFC-8460N)  
Druk op **Kwaliteit**.  
(Alleen MFC-8860DN en MFC-8870DW)  
Druk op **Contrast/Kwaliteit**.  
Druk op ▲ of ▼ om *Kwal.* te selecteren. Druk op **OK**.
- 5 Druk op ◀ of ▶ om *Auto*, *Tekst* of *Foto* te selecteren. Druk op **OK**.
- 6 Druk op **Start**.

Volg onderstaande instructies om de *standaardinstelling* te wijzigen:

- 1 Druk op **Menu, 3, 1**.



- 2 Druk op ▲ of ▼ om de kopieer kwaliteit te selecteren. Druk op **OK**.
- 3 Druk op **Stop/Eindigen**.

## Tekstkopieerresolutie wijzigen

U kunt de tekstkopieerresolutie veranderen in 1200x600dpi als u **Tekst** hebt geselecteerd in de opties **Kwaliteit** of **Contrast/Kwaliteit**, en een kopie van 100% maken met behulp van de glasplaat. Volg onderstaande instructies om de tekstkopieerresolutie te wijzigen:

1 Controleer of u zich in kopieermodus bevindt .

2 Leg uw document op de glasplaat.

3 Druk op **Menu, 3, 2**.



4 Druk op ▲ of ▼ om de tekstkopieerresolutie te selecteren. Druk op **OK**.

5 Druk op **Stop/Eindigen**.

## De gekopieerde afbeelding vergroten of verkleinen

U kunt de volgende vergrotings- of verkleiningspercentages selecteren:

Druk op <b>Vergroot/Verklein</b>  	100%*
	104% EXE→LTR
	141% A5→A4
	200%
	Auto
	Custom (25-400%)
	50%
	70% A4→A5
	78% LGL→LTR
	83% LGL→A4
	85% LTR→EXE
	91% Full Page
	94% A4→LTR
97% LTR→A4	

Met **Custom (25-400%)** kunt u een percentage tussen 25% en 400% instellen.

Auto stelt de machine zo in dat het verkleiningspercentage zo goed mogelijk wordt aangepast aan het papierformaat.

Volg onderstaande instructies om de volgende kopie te vergroten of te verkleinen:

1 Controleer of u zich in kopieermodus bevindt .

2 Uw document laden.

3 Voer met het bedieningspaneel het aantal kopieën in (max. 99).

4 Druk op **Vergroot/Verklein**.

5 Druk op **Vergroot/Verklein** of ►.

- 6 Kies één van onderstaande opties:
- Druk op ▲ of ▼ om het gewenste vergrotings- of verkleiningspercentage te selecteren. Druk op **OK**.
  - Druk op ▲ of ▼ om *Custom* te selecteren (25–400%). Druk op **OK**. Gebruik de kiestoetsen om een vergrotings- of verkleiningspercentage in te toetsen tussen 25% en 400%. (Druk bijvoorbeeld op **5 3** om 53% in te voeren.) Druk op **OK**.

- 7 Druk op **Start**.



### Opmerking

- De instelling Auto is alleen beschikbaar bij laden vanuit de ADF.
- Opties voor pagina-layout 2 op 1 P, 2 op 1 L, 4 op 1 P, 4 op 1 L of Poster zijn niet beschikbaar met Vergroten/verkleinen.

## N in 1-kopieën of een poster maken

U kunt de hoeveelheid gebruikt papier voor het kopiëren verlagen door de functie N in 1-kopie te gebruiken. U kunt zo twee of vier pagina's op één vel kopiëren en daarmee papier besparen.

U kunt ook een poster maken. Wanneer u de posteroptie gebruikt, verdeelt uw machine uw document in delen en vergroot deze delen, zodat u ze kunt samenvoegen tot een poster. Als u een poster wilt afdrukken, moet u de glasplaat gebruiken.

### Belangrijk

- Controleer of het papierformaat is ingesteld op Letter, A4, Legal of Folio.
- (P) betekent Staand en (L) betekent Liggend.

- U kunt de optie N in 1-kopie en de posteroptie alleen met het kopieformaat op 100% gebruiken.
- U kunt slechts één poster tegelijkertijd maken.

- 1 Controleer of u zich in kopieermodus bevindt .
- 2 Uw document laden.
- 3 Voer met het bedieningspaneel het aantal kopieën in (max. 99).
- 4 Druk op **N op 1**.
- 5 Druk op ▲ of ▼ om 2 Op 1 P, 2 Op 1 L, 4 Op 1 P, 4 Op 1 L, Poster (3 x 3) of Uit (1 x 1) te selecteren. Druk op **OK**.
- 6 Druk op **Start** om de pagina te scannen. Als u een poster aan het maken bent of het document in de ADF geplaatst hebt, scant de machine de pagina's en start met printen.

**Als u de glasplaat gebruikt, gaat u naar 7.**

- 7 Nadat de machine de pagina gescand heeft, drukt u op **1** om de volgende pagina te scannen.

Flatbed kopie:  
 Volgende Pagina  
 ▲ 1.Ja  
 ▼ 2.Nee  
 Selecteer ▲▼& OK

- 8 Leg de volgende pagina op de glasplaat. Druk op **OK**. Herhaal 7 en 8 voor elke pagina die u in deze indeling gebruikt.
- 9 Druk op **2** om te stoppen, wanneer alle pagina's zijn gescand.

### Bij kopiëren vanuit de ADF:

Plaats het document met de bedrukte zijde naar boven zoals hieronder aangegeven:

■ 2 in 1 P



■ 2 in 1 L

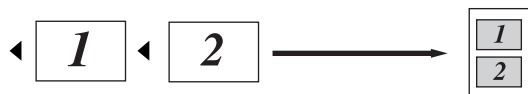

■ 4 in 1 P



■ 4 in 1 L

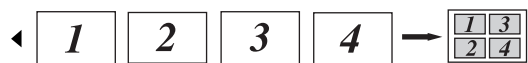

### Bij kopiëren vanaf de glasplaat:

Plaats het document met de bedrukte zijde naar beneden zoals hieronder aangegeven:

■ 2 in 1 P

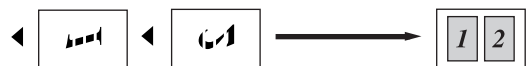

■ 2 in 1 L

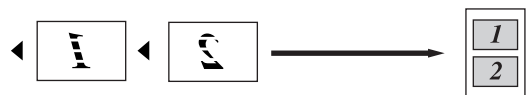

■ 4 in 1 P



■ 4 in 1 L



■ Poster (3x3)

U kunt van een foto een kopie op posterformaat maken.

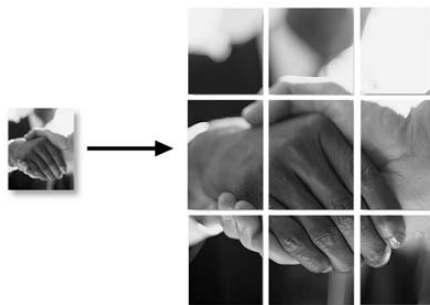



## Duplex kopiëren (Alleen MFC-8860DN en MFC-8870DW)

Voer uw document in de ADF in, als u de functie Duplex kopiëren wenst te gebruiken.

### Duplex kopiëren

#### ■ enkelzijdig → dubbelzijdig

Staand

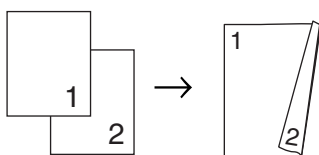

Liggend

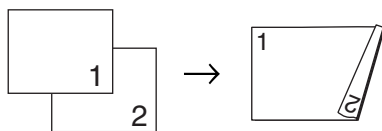

#### ■ dubbelzijdig → dubbelzijdig

Staand

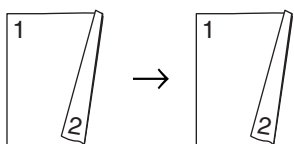

Liggend

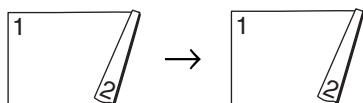

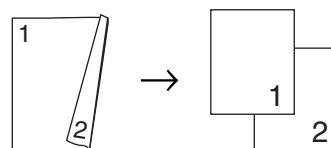

#### ■ dubbelzijdig → enkelzijdig

Staand

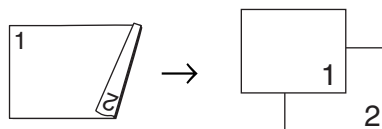

Liggend



- 1 Controleer of u zich in kopieermodus bevindt .
- 2 Uw document laden.
- 3 Voer met het bedieningspaneel het aantal kopieën in (max. 99).
- 4 Druk op **Dubbelzijdig** en **▲** of **▼** om 1zijdig→2zijdig, 2zijdig→2zijdig of 2zijdig→1zijdig, te selecteren.



Druk op **OK**.

- 5 Druk op **Start** om het document te scannen.



#### Opmerking

Duplex kopiëren met behulp van een dubbelzijdig document van Legal-formaat is niet mogelijk vanaf de ADF.

Als u de glasplaat gebruikt, gaat u naar 6.

- 6 Nadat de machine de pagina gescand heeft, drukt u op **1** om de volgende pagina te scannen.

```
Flatbed kopie:
  Volgende Pagina
  ▲1.Ja
  ▼2.Nee
  Selecteer ▲▼& OK
```

- 7 Leg de volgende pagina op de glasplaat. Druk op **OK**. Herhaal 6 en 7 voor elke pagina die u in deze indeling gebruikt.

- 8 Druk op **2** in 6 om te stoppen, wanneer alle pagina's zijn gescand.

### Geavanceerd duplex kopiëren

#### ■ Geavanceerd dubbelzijdig → enkelzijdig

Staan

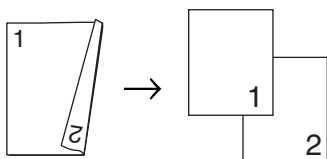

Liggend

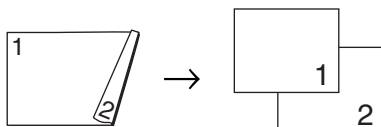

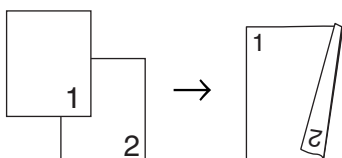

#### ■ Geavanceerd enkelzijdig → dubbelzijdig

Staan

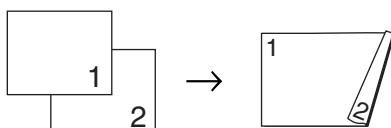

Liggend



- 1 Controleer of u zich in kopieermodus bevindt .

- 2 Uw document laden.

- 3 Voer met het bedieningspaneel het aantal kopiën in (max. 99).

- 4 Druk op **Dubbelzijdig** en **▲** of **▼** om Geavanceerd te selecteren.

```
Duplex
  ▲1zijdig→2zijdig
  2zijdig→2zijdig
  ▼2zijdig→1zijdig
  Selecteer ▲▼& OK
```

Druk op **OK**.

- 5 Druk op **▲** of **▼** om 2zijdig→1zijdig of 1zijdig→2zijdig te selecteren. Druk op **OK**.

```
Duplex Geavanc.
  ▲2zijdig→1zijdig
  ▼1zijdig→2zijdig
  Selecteer ▲▼& OK
```

- 6 Druk op **Start** om het document te scannen.



#### Opmerking

Duplex kopiëren met behulp van een dubbelzijdig document van Legal-formaat is niet mogelijk vanaf de ADF.

**Als u de glasplaat gebruikt, gaat u naar 7.**

- 7 Nadat de machine de pagina gescand heeft, drukt u op **1** om de volgende pagina te scannen.

```
Flatbed kopie:
  Volgende Pagina
  ▲1.Ja
  ▼2.Nee
  Selecteer ▲▼& OK
```

- 8 Leg de volgende pagina op de glasplaat. Druk op **OK**. Herhaal 7 en 8 voor elke pagina die u in deze indeling gebruikt.
- 9 Druk op 2 in 7 om te stoppen, wanneer alle pagina's zijn gescand.

## Kopieën sorteren bij gebruik van de ADF

U kunt meerdere kopieën sorteren. De pagina's worden gestapeld in de volgorde 1 2 3, 1 2 3, 1 2 3 enz.

- 1 Controleer of u zich in kopieermodus bevindt .
- 2 Uw document laden.
- 3 Voer met het bedieningspaneel het aantal kopieën in (max. 99).
- 4 Druk op **Sorteren**.
- 5 Druk op **Start**.

## Contrast instellen

### Contrast

Pas het contrast aan om een beeld er scherper en levendiger te laten uitzien.

Volg onderstaande instructies om de contrastinstelling *tijdelijk* te wijzigen:

- 1 Controleer of u zich in kopieermodus bevindt .
- 2 Uw document laden.
- 3 Voer met het bedieningspaneel het aantal kopieën in (max. 99).
- 4 (MFC-8460N)  
Druk op **Contrast**.  
(Alleen MFC-8860DN en MFC-8870DW) Druk op **Contrast/kwaliteit**.  
Druk op ▲ of ▼ om Contrast te selecteren. Druk op **OK**.

```

Contrast: -□□■□□+▶
Kwal.    : Tekst
Vergr/k1: 100%
Bak      : MP>T1
Selecteer ◀▶& OK
  
```

- 5 Druk op ◀ of ▶ om het contrast te verhogen/verlagen.
- 6 Druk op **Start**.

Volg onderstaande instructies om de *standaard*instelling te wijzigen:

- 1 Druk op **Menu, 3, 3**.

```

33.Contrast
      -□□■□□+
Selecteer ◀▶& OK
  
```

- 2 Druk op ◀ of ▶ om het contrast te wijzigen. Druk op **OK**.
- 3 Druk op **Stop/Eindigen**.

## Lade selecteren

U kunt desgewenst voor alleen de volgende kopie een andere papierlade kiezen.

1 Controleer of u zich in kopieermodus bevindt .

2 Uw document laden.

3 Voer met het bedieningspaneel het aantal kopieën in (max. 99).

4 Druk op **Lade Selecteren**.



5 Druk op ◀ of ▶ om de lade te selecteren. Druk op **OK**.

6 Druk op **Start**.

Druk op <b>Lade Selecteren</b>	MP>T1 of M>T1>T2
	T1>MP of T1>T2>M
	#1 (XXX) *
	#2 (XXX) *
	MP (XXX) *

\* XXX is het papierformaat dat u hebt ingesteld in **Menu, 1, 3**.



### Opmerking

T2 en lade #2 verschijnen alleen als de optionele papierlade is geïnstalleerd.

## De melding geheugen vol

Wanneer het geheugen tijdens het kopiëren vol raakt, vermeldt het LCD-scherm wat u verder moet doen.

Als de melding **Geheugen vol** wordt weergegeven tijdens het scannen van een volgende pagina, kunt u ofwel op **Start** drukken om de gescande pagina's te kopiëren, of op **Stop/Eindigen** drukken om de handeling te annuleren.

Als u meer geheugen wilt vrijmaken, kies dan één van onderstaande oplossingen:

- De faxen printen die in het geheugen zijn opgeslagen. (zie *Een fax uit het geheugen afdrukken* op pagina 45.)
- U kunt opties voor afstandsbediening uitschakelen. (Zie *Opties voor afstandsbediening uitschakelen* op pagina 62.)
- Optioneel geheugen toevoegen (zie *Geheugenkaart* op pagina 93.)



### Opmerking

Wanneer u de melding **Geheugen vol** krijgt, kunt u kopieën maken door eerst de in het geheugen opgeslagen ontvangen faxberichten af te drukken en het geheugen voor 100 % beschikbaar te maken.



# Software

---

Software- en netwerkfuncties

82

De gebruikershandleiding op de CD-ROM bevat de software- en netwerkhandleiding voor de functies die beschikbaar zijn bij aansluiting op een computer (bijvoorbeeld printen en scannen).

■ Afdrukken

(Voor Windows<sup>®</sup>, zie hoofdstuk 1 in de softwarehandleiding op de CD-ROM.)

(Voor Macintosh<sup>®</sup>, zie hoofdstuk 7 in de softwarehandleiding op de CD-ROM.)

■ Scannen

(Voor Windows<sup>®</sup>, zie hoofdstuk 2 in de softwarehandleiding op de CD-ROM.)

(Voor Macintosh<sup>®</sup>, zie hoofdstuk 8 in de softwarehandleiding op de CD-ROM.)

■ ControlCenter2

(Voor Windows<sup>®</sup>, zie hoofdstuk 3 in de softwarehandleiding op de CD-ROM.)

(Voor Macintosh<sup>®</sup>, zie hoofdstuk 9 in de softwarehandleiding op de CD-ROM.)

■ Remote Setup

(Voor Windows<sup>®</sup>, zie hoofdstuk 5 in de softwarehandleiding op de CD-ROM.)

(Voor Macintosh<sup>®</sup>, zie hoofdstuk 11 in de softwarehandleiding op de CD-ROM.)

■ Brother PC-FAX

(Voor Windows<sup>®</sup>, zie hoofdstuk 6 in de softwarehandleiding op de CD-ROM.)

(Voor Macintosh<sup>®</sup>, zie hoofdstuk 7 in de softwarehandleiding op de CD-ROM.)

■ LDAP

(Zie de netwerkhandleiding op de CD-ROM.)

■ Netwerkfaxen

(Zie de netwerkhandleiding op de CD-ROM.)

■ Netwerkprinten

(Zie hoofdstuk de netwerkhandleiding op de CD-ROM.)

■ Netwerkscannen

(Voor Windows<sup>®</sup>, zie hoofdstuk 4 in de softwarehandleiding op de CD-ROM.)

(Voor Macintosh<sup>®</sup>, zie hoofdstuk 10 in de netwerkhandleiding op de CD-ROM.)

■ Gebruikers van draadloos netwerk (alleen MFC-8870DW)

(Raadpleeg voor meer informatie over het aansluiten van uw machine op een draadloos netwerk de installatiehandleiding en netwerkhandleiding op de CD-ROM.)



**Opmerking**

Zie De complete gebruikershandleiding gebruiken op pagina 3.



# Appendices

---

<b>Veiligheid en wetgeving</b>	84
<b>Opties</b>	92
<b>Problemen oplossen en routineonderhoud</b>	95
<b>Menu en functies</b>	129
<b>Specificaties</b>	149
<b>Verklarende woordenlijst</b>	162

## Een geschikte plaats kiezen

Zet de machine op een plat, stabiel oppervlak. Kies een trillingsvrije plaats. Plaats de machine in de buurt van een telefoonaansluiting en een standaard geaard stopcontact. Kies een plaats waar de temperatuur tussen de 10°C en 32,5°C blijft.

- Zorg dat de kabels die naar de machine leiden geen gevaar voor struikelen opleveren.
- Plaats de machine niet op het tapijt.
- Plaats het apparaat niet in de buurt van verwarmingstoestellen, airconditioners, water, chemicaliën of koelkasten.
- Zorg dat de machine niet wordt blootgesteld aan direct zonlicht, overmatige warmte, vocht of stof.
- Sluit de machine niet aan op stopcontacten voorzien van wandschakelaars of automatische timers, of op dezelfde stroomkring als grote apparaten die de stroomtoevoer kunnen verstoren.
- Vermijd bronnen die storingen kunnen veroorzaken, zoals luidsprekers of de basisstations van draadloze telefoons.

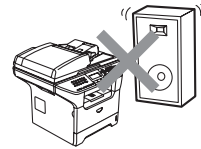
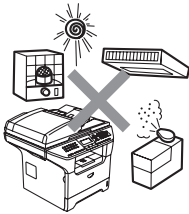



# Belangrijke informatie

## Veiligheidsmaatregelen

---

Lees deze voorschriften voordat u probeert enig onderhoud te verrichten, en bewaar ze zodat u ze later kunt naslaan. Volg bij het gebruiken van uw telefoonapparatuur belangrijke veiligheidsvoorschriften (bijvoorbeeld de volgende) altijd op, teneinde het risico van brand, stroomstoot of lichamelijk letsel te verminderen.

- Gebruik dit product niet in de buurt van water of in een vochtige omgeving.
- Gebruik dit product niet tijdens een storm. Bliksem kan mogelijk elektrische schokken veroorzaken.
- Wij adviseren het gebruik van een verlengdraad niet.
- Installeer telefoonbedrading nooit tijdens onweer. Installeer een telefoonwandcontact nooit op een vochtige plaats.
- Mochten er kabels beschadigd raken, haal dan de stekker van uw machine uit het stopcontact en neem contact op met uw Brother-leverancier.
- Zet geen voorwerpen op de machine en houd de ontluchtingsopeningen vrij.
- Gebruik geen ontvlambare stoffen in de buurt van de machine. U kunt dan namelijk brand veroorzaken of een elektrische schok krijgen.
- Dit apparaat moet worden aangesloten op een gearde AC-spanningsbron in de buurt, binnen de range die op het etiket betr. de spanning staat aangegeven. Sluit het NIET aan op een DC-spanningsbron. Wanneer u twijfels hebt, neemt u contact op met een gekwalificeerde elektricien.
- Gooi batterijen niet in het vuur. Ze kunnen exploderen. Controleer de plaatselijk gebruikelijke codes voor eventuele speciale verwijderingsvoorschriften.

## WAARSCHUWING



Voordat u de binnenkant van de machine reinigt, dient u eerst de telefoonlijn te ontkoppelen en daarna het voedings snoer uit het stopcontact te verwijderen.

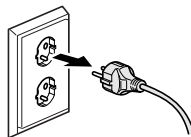

Hanteer de stekker nooit met natte handen. U kunt dan namelijk een elektrische schok krijgen.

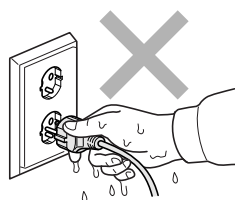

Wanneer u de machine pas hebt gebruikt, zijn sommige onderdelen in de machine erg heet. Wanneer u het frontdeksel of het achterpaneel van de machine opent, mag u **NOOIT** de onderdelen van de grijze zones in de afbeelding aanraken.

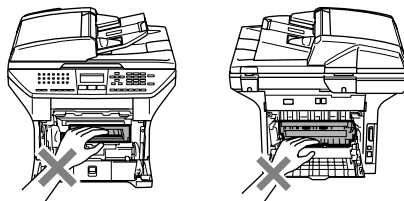

De fuser unit is gemarkeerd met een waarschuwingsetiket. Het etiket **NIET** verwijderen of beschadigen.

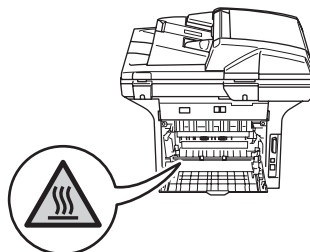

Plaats uw handen niet op de rand van de machine onder het documentdeksel zoals aangegeven in de afbeelding, teneinde letsel te voorkomen.

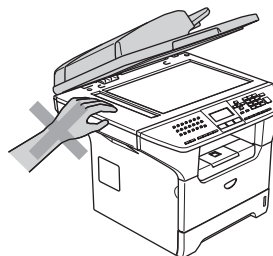



Om letsel te voorkomen, is het zaak dat u uw vingers NIET in het in de afbeeldingen aangegeven gedeelte steekt.

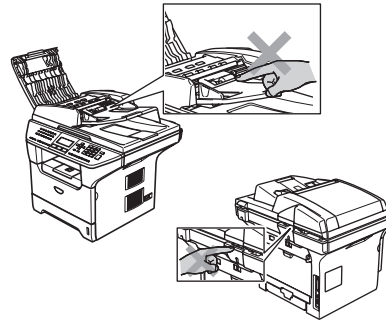

GEEN stofzuiger gebruiken voor het schoonmaken van gemorste toner. Het tonerstof zou kunnen ontbranden in de stofzuiger en eventueel een brand veroorzaken. Maak het tonerpoeder voorzichtig schoon met een droge, pluisvrije doek en gooi het weg conform de plaatselijke reglementeringen.

Gebruik de meegeleverde handgrepen, als u uw machine verplaatst. Zorg er eerst voor alle kabels los te koppelen.

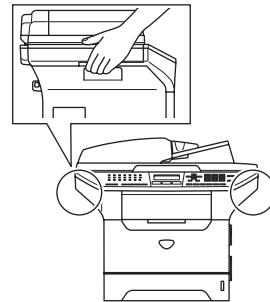

## IEC 60825-1 Specificatie

Dit apparaat is een klasse I laserproduct, zoals bepaald in IEC 60825-1. Het onderstaande etiket is bijgevoegd in de landen waar dit noodzakelijk is.

Deze machine heeft een klasse 3B laserdioden die onzichtbare laserstraling in de scannerunit straalt. De scannerunit mag in geen geval worden geopend.



### Laserdiode

Golflengte: 770 - 810 nm

Output: max. 5 mW

Lasercategorie: klasse 3B



### WAARSCHUWING

Het gebruik van sturingen, aanpassingen of toepassingen en procedures die afwijken van deze uit deze handleiding kunnen gevaarlijke blootstelling aan straling veroorzaken.

## Het apparaat loskoppelen

Installeer dit product in de nabijheid van een goed bereikbaar stopcontact. In noodgevallen moet u het netsnoer uit het stopcontact trekken om de stroom volledig uit te schakelen.

## LAN-aansluiting



### VOORZICHTIG

Sluit dit apparaat NIET aan op een LAN-verbinding die kan blootstaan aan over-spanningen.

## Radiostoring

Dit product voldoet aan EN55022 (publicatie CISPR 22)/Klasse B. Wanneer u de machine op een computer aansluit, controleert u of u over de volgende interfacekabels beschikt.

- 1 Een afgeschermd parallelle interfacekabel met getwiste aderpennen als geleiders en de markering IEEE 1284 compatibel. De kabel mag niet langer zijn dan 2,0 meter.
- 2 Een USB-kabel die niet langer is dan 2,0 meter.

## Naleving van de International ENERGY STAR® normen

Het doel van het International ENERGY STAR® programma is het bevorderen van de ontwikkeling en verspreiding van energie-efficiënte kantoorapparatuur. Als partner van ENERGY STAR®, verklaart Brother Industries, Ltd. dat dit product voldoet aan de richtlijnen van ENERGY STAR® inzake energiebesparing.



## EU-richtlijn 2002/96/EC en EN50419

Dit apparaat is gemarkeerd met het bovenstaande recycle symbool. Het betekent dat u het apparaat, aan het eind van zijn levensduur, apart moet aanleveren bij een daarvoor bestemd verzamelpunt en niet bij het gewone huishoudelijke afval mag plaatsen. Dit zal het leefmilieu voor ons allemaal ten goede komen. (Alleen voor de Europese Gemeenschap)



Alleen voor de  
Europese Gemeenschap

## Belangrijke veiligheidsinstructies

- 1 Lees alle instructies door.
- 2 Bewaar ze, zodat u ze later nog kunt naslaan.
- 3 Volg alle waarschuwingen en instructies die op het product worden aangegeven.
- 4 Haal de stekker van dit product uit het stopcontact alvorens u de binnenkant van de machine gaat reinigen. Gebruik geen vloeibare reinigingsmiddelen of aërosols. Gebruik een vochtige doek om het apparaat schoon te maken.
- 5 Zet dit product niet op een onstabiel oppervlak, stelling of tafel. Het apparaat kan dan namelijk vallen, waardoor het ernstig kan worden beschadigd.
- 6 Gleuven en openingen in de behuizing aan de achter- of onderkant zijn voor de ventilatie. Om zeker te zijn van de betrouwbare werking van het apparaat en om het te beschermen tegen oververhitting, mogen deze openingen niet afgesloten of afgedekt worden. Deze openingen mogen ook nooit afgedekt worden door het apparaat op een bed, een bank, een kleed of op een soortgelijk oppervlak te zetten. Zet het apparaat nooit in de buurt van of boven een radiator of verwarmingsapparatuur. Het apparaat mag nooit in een kast worden ingebouwd, tenzij voldoende ventilatie aanwezig is.
- 7 Dit apparaat moet worden aangesloten op een AC-spanningsbron binnen de range die op het etiket betr. de spanning staat aangegeven. Sluit het NIET aan op een DC-spanningsbron. Wanneer u twijfels hebt, neemt u contact op met een gekwalificeerde elektricien.
- 8 Dit apparaat is voorzien van een 3-draads geaard snoer. Deze stekker past alleen in een geaard stopcontact. Dit is een veiligheidsmaatregel. Kan de stekker niet in uw stopcontact worden gebruikt, raadpleeg dan uw elektricien en vraag hem uw oude stopcontact te vervangen. Het is absoluut noodzakelijk dat een geaarde stekker en een geaard stopcontact worden gebruikt.

- 9 Gebruik alleen het netsnoer dat is geleverd bij de machine.
- 10 Plaats nooit iets op het netsnoer. Zet het apparaat niet op een plaats waar mensen over het snoer kunnen lopen.
- 11 Zorg dat de opening voor ontvangen faxen van de machine niet wordt geblokkeerd. Plaats nooit een voorwerp in het pad van inkomende faxberichten.
- 12 Wacht totdat de machine de pagina's heeft uitgeworpen alvorens ze aan te raken.
- 13 Trek de stekker van dit product uit het stopcontact en neem altijd contact op met een bevoegde servicemonteur wanneer het volgende zich voordoet:
  - Wanneer het netsnoer defect of uitgerafeld is.
  - Wanneer vloeistof in het apparaat is gemorst.
  - Wanneer het apparaat is blootgesteld aan regen of water.
  - Wanneer het apparaat niet normaal functioneert, ondanks het naleven van de bedieningsinstructies. Alleen de instellingen aanpassen die zijn aangegeven in de bedieningshandleiding. Een verkeerde afstelling van andere functies kan leiden tot schade, wat vaak een uitgebreid onderzoek vereist door een erkende servicemonteur om het apparaat weer naar behoren te laten werken.
  - Als het apparaat is gevallen of als de behuizing is beschadigd.
  - Als het apparaat duidelijk anders gaat presteren, waarbij reparatie nodig blijkt.
- 14 Om uw apparaat te beveiligen tegen stroompieken en -schommelingen adviseren wij het gebruik van een overstroombeveiliging.
- 15 Om het risico van brand, stroomstoot of lichamelijk letsel te reduceren, leest u aandachtig volgende maatregelen:
  - Gebruik dit product niet in de buurt van apparaten die water gebruiken, in een natte kelder of in de buurt van een zwembad.
  - Gebruik de machine nooit bij onweer (er is kans op elektrocutie) of om een gaslek te rapporteren wanneer het apparaat in de buurt van het gaslek staat.

## Handelsmerken

---

Het Brother-logo is een wettig gedeponeed handelsmerk van Brother Industries, Ltd.

Brother is een wettig gedeponeed handelsmerk van Brother Industries, Ltd.

Multi-Function Link is een wettig gedeponeed handelsmerk van Brother International Corporation.

Windows en Microsoft zijn wettig gedeponeede handelsmerken van Microsoft in de V.S. en andere landen.

Macintosh en TrueType zijn wettig gedeponeede handelsmerken van Apple Computer, Inc.

PaperPort en OmniPage zijn wettig gedeponeede handelsmerken van ScanSoft, Inc.

Presto! PageManager is een wettig gedeponeed handelsmerk van NewSoft Technology Corporation.

BROADCOM, SecureEasySetup en het SecureEasySetup-logo zijn handelsmerken of wettig gedeponeede handelsmerken van Broadcom Corporation in de Verenigde Staten en/of andere landen.

Java en alle Java-gerelateerde handelsmerken en logo's zijn handelsmerken of wettig gedeponeede handelsmerken van Sun Microsystems, Inc. in de Verenigde Staten en andere landen.

Elk bedrijf wiens software in deze handleiding wordt vermeld, heeft een softwarelicentieovereenkomst die specifiek bedoeld is voor de betreffende programma's.

**Alle andere merknamen en productnamen die in deze gebruikershandleiding, de softwarehandleiding en de netwerkhandleiding worden gebruikt, zijn wettig gedeponeede handelsmerken van de betreffende bedrijven.**

# B

## Opties

### Opties

Deze machine heeft de volgende optionele accessoires. U kunt de mogelijkheden van de machine uitbreiden met deze accessoires.

#### Onderlade

LT-5300

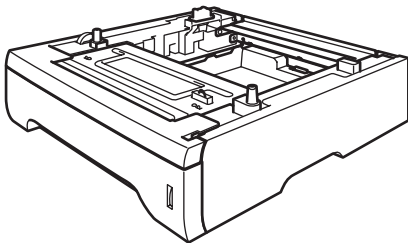

#### DIMM-geheugen

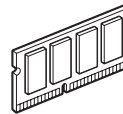



## Optionele papierlade (LT-5300)

Er kan een optionele papierlade worden geïnstalleerd, met een capaciteit van max. 250 vellen van 80 g/m<sup>2</sup> (20 lb)-papier.

Als er een optionele lade is geïnstalleerd, heeft de machine een capaciteit van max. 550 vellen normaal papier. Als u een optionele onderlade wilt kopen, bel dan uw Brother-dealer.

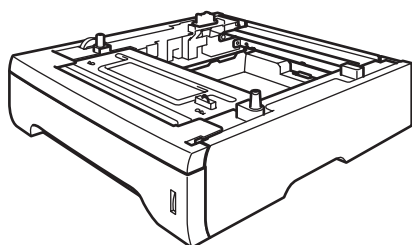

Zie voor de instelling de gebruikershandleiding die met de onderlade is meegeleverd.

## Geheugenkaart

Deze machine heeft 32 MB standaardgeheugen en een slot voor optionele geheugenuitbreiding. U kunt het geheugen uitbreiden tot max. 544 MB door Dual In-Line geheugenmodules (DIMMs) te installeren. Wanneer u het optionele geheugen toevoegt, kunt u zowel de prestaties van kopiëren als printen vergroten.

### DIMM-types

U kunt de volgende DIMMs installeren:

- 128 MB Buffalo Technology VN133-D128 / VN133-X128
- 256 MB Buffalo Technology VN133-D256
- 512 MB Buffalo Technology VN133-D512
- 64 MB TechWorks 12165-0004
- 128 MB TechWorks 12462-0001
- 256 MB TechWorks 12485-0001
- 512 MB TechWorks 12475-0001



### Opmerking

- Ga voor meer informatie naar de site van Buffalo Technology op <http://www.buffalotech.com>.
- Ga voor meer informatie naar de website van Techworks op <http://www.techworks.com>.

De DIMM-modules moeten voldoen aan deze specificaties:

Type: 144 pin en 64 bit output

CAS-wachttijd: 2

Klokfrequentie: 100 MHz of meer

Capaciteit: 64, 128, 256 of 512 MB

Hoogte: 31.75 mm (1,25 in.)

Dram-type: SDRAM 2 Bank

SDRAM kan worden gebruikt.

## **Opmerking**

- Het kan zijn dat bepaalde DIMMs niet functioneren op de machine.
- Bel voor meer informatie de dealer waar u de machine gekocht hebt of de klantenservice van Brother.

## **Extra geheugen installeren**

- 1 Zet de machine uit. Haal het telefoonsnoer uit het wandcontact.
- 2 Koppel de interfacekabel los van de machine, en haal vervolgens de stekker van de machine uit het stopcontact.
- 3 Verwijder de DIMM-afdekking en de afdekking van de interface-ingang.

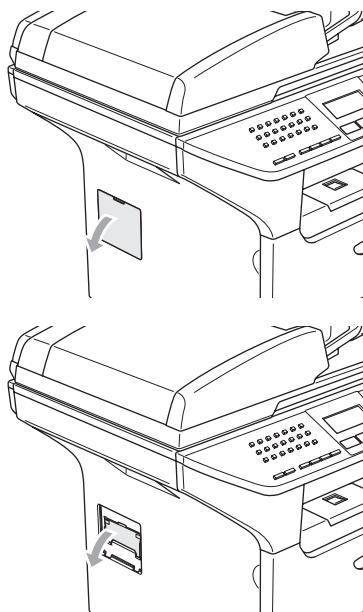

- 4 Pak de DIMM uit en houd deze vast aan de randen.

### **VOORZICHTIG**

Om te vermijden dat de machine wordt beschadigd door statische elektriciteit, mag u de geheugenchips of het kaartoppervlak **NIET** aanraken.

- 5 Houd de DIMM aan de randen vast en lijn de inkepingen in de DIMM uit met de uitsteeksels in het slot. Plaats de DIMM diagonaal (1), en draai deze dan richting interface-aansluitkaart totdat de DIMM op zijn plaats klikt (2).

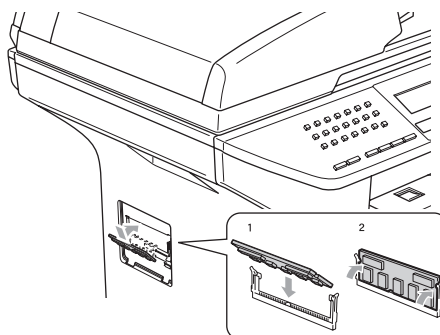

- 6 Breng de afdekking van de interface-ingang en de DIMM-afdekking weer aan.
- 7 Steek eerst de stekker van de machine weer in het stopcontact, en sluit vervolgens de interfacekabel aan.
- 8 Steek het telefoonsnoer opnieuw in het wandcontact. Zet de machine aan.

## Problemen oplossen

Als u denkt dat er een probleem is met uw machine, kijk dan in onderstaande tabel en volg de tips voor het oplossen van problemen.

De meeste problemen kunt u zelf eenvoudig oplossen. Indien u extra hulp nodig hebt, biedt het Brother Solutions Center de meest recente veelgestelde vragen en tips voor het oplossen van problemen. Ga naar <http://solutions.brother.com>.

## Oplossingen van veel voorkomende problemen

Als u denkt dat uw faxen er niet goed uitzien, raden wij u aan om eerst een kopie te maken. Als de kopie er goed uitziet, heeft het probleem waarschijnlijk niet met de machine te maken. Controleer onderstaande tabel en volg de instructies.

In het Brother Solutions Center vindt u de meest recente veelgestelde vragen en tips voor het oplossen van problemen.

Ga naar <http://solutions.brother.com>.

## Problemen met het afdrukken of ontvangen van faxen

Problemen	Suggesties
<ul style="list-style-type: none"> <li>■ Tekst te dicht op elkaar</li> <li>■ Horizontale strepen</li> <li>■ Er ontbreken delen van de bovenste en onderste zinnen</li> <li>■ Ontbrekende lijnen</li> </ul>	Meestal is dit te wijten aan een slechte telefoonlijn. Als de kopie er goed uitziet, was de verbinding waarschijnlijk niet goed en was er statische ruis op de lijn. Vraag de andere partij om de fax opnieuw te verzenden.
Slechte afdrukkwaliteit	Zie <i>De afdrukkwaliteit verbeteren</i> op pagina 101.
Verticale zwarte lijnen bij ontvangst	De primaire printcorona van uw machine kan verontreinigd zijn. Maak uw primaire corona schoon. (Zie <i>De corona reinigen</i> op pagina 120.)
	De scanner van de verzender kan verontreinigd zijn. Vraag de verzender om een kopie te maken om te zien of het probleem bij de verzendende machine ligt. Probeer een fax van een andere faxmachine te ontvangen.
	Blijft het probleem zich voordoen, belt u dan Brother of uw leverancier en maak een afspraak voor een servicebeurt.
Ontvangen faxen zien eruit als gesplitste of blanco pagina's.	Wanneer de ontvangen faxen zijn opgesplitst en afgedrukt op twee pagina's of wanneer u een bijkomende blanco pagina krijgt, is het ingestelde papierformaat misschien niet correct. (Zie <i>Papierformaat</i> op pagina 19.)
	Schakel Automatische verkleining in. (Zie <i>Een verkleinde afdruk van een inkomend document maken</i> op pagina 43.)

## Telefoonlijn of -verbindingen

Problemen	Suggesties
Kiezen functioneert niet.	Controleer of er een kiestoon hoorbaar is.
	Verander de instelling <b>Toon/Puls.</b> (Zie <i>Toon of Puls (voor Neder Land)</i> op pagina 59.) (voor Nederland)
	Controleer alle aangesloten snoeren.
	Controleer of de stekker van de machine in het stopcontact zit en de machine aanstaat.
	Als er een extern toestel is aangesloten op de machine, stuur dan handmatig een fax door de hoorn van het extern toestel op te nemen en het nummer te kiezen. Wacht tot u de faxontvangsttonen hoort en druk pas dan op <b>Start</b> .
De machine neemt niet op wanneer ze gebeld wordt.	Controleer of de machine in de juiste ontvangstmodus staat voor uw instelling. (Zie <i>Een fax ontvangen</i> op pagina 39.) Controleer of er een kiestoon hoorbaar is. Bel, indien mogelijk, uw machine om te horen wat er gebeurt. Neemt uw faxmachine niet op, controleer dan de aansluiting van het telefoonsnoer. Gaat de bel niet over wanneer u uw machine belt, vraag dan uw telefoonbedrijf om de lijn te controleren.

## Faxen verzenden

Problemen	Suggesties
Slechte verzendkwaliteit.	Probeer de resolutie te wijzigen in <b>Fijn</b> of <b>Superfijn</b> . Maak een kopie om te controleren of de scanner van uw machine goed werkt. Wanneer de kwaliteit van de kopie niet goed is, dient u de scanner te reinigen. (Zie <i>De glasplaat reinigen</i> op pagina 118.)
In het verzendrapport staat 'RESULT:ERROR'.	Er is waarschijnlijk een tijdelijke storing of ruis op de lijn. Probeer de fax opnieuw te verzenden. Als u een bericht via PC FAX verzendt en op het Verzendingsrapport wordt 'RESULT:NG' aangegeven, dan beschikt uw machine waarschijnlijk niet meer over geheugen. Om extra geheugen vrij te maken, kunt u fax opslaan uitschakelen (zie <i>Opties voor afstandsbediening uitschakelen</i> op pagina 62), faxen die in het geheugen zijn opgeslagen printen (zie <i>Een fax uit het geheugen afdrukken</i> op pagina 45) of een uitgestelde fax of polling annuleren (zie <i>Het controleren en annuleren van taken in de wachtrij</i> op pagina 38). Als het probleem nog niet is verholpen, vraag dan het telefoonbedrijf om uw telefoonlijn te controleren.  Als u vaak foutmeldingen ontvangt door eventuele storing op de telefoonlijn, kunt u proberen de instelling compatibiliteit op <b>Minimaal</b> te zetten. (Zie <i>Compatibiliteit</i> op pagina 105.)
Verticale zwarte lijnen bij het verzenden.	Als de kopie die u hebt gemaakt hetzelfde probleem vertoont, reinig dan de scanner. (Zie <i>De glasplaat reinigen</i> op pagina 118.)

## Inkomende telefoontjes behandelen

Problemen	Suggesties
De machine registreert een spraakverbinding als faxtonen.	Als de functie Fax waarnemen op <b>Aan</b> staat, is uw machine gevoeliger voor geluiden. Uw machine heeft misschien per ongeluk stemmen of muziek op de lijn geïnterpreteerd als faxtonen en reageert dan met faxontvangsttonen. Deactiveer de machine door op <b>Stop/Eindigen</b> te drukken. Probeer dit probleem te vermijden door de functie Fax waarnemen uit te schakelen. (Zie <i>Fax waarnemen</i> op pagina 42.)

## Inkomende telefoontjes behandelen (Vervolg)

Problemen	Suggesties
Een faxoproep naar de machine overzetten.	Als u vanaf een extern of tweede toestel hebt opgenomen, moet u de faxontvangstcode intoetsen (standaardinstelling is (* 51). Hang op zodra uw machine opneemt.
Speciale functies op een enkele lijn.	<p>Als u wisselgesprekken, wisselgesprekken en/of nummerweergave, voicemail, een antwoordapparaat, een alarmsysteem of andere speciale diensten samen met uw faxtoestel op een enkele telefoonlijn gebruikt, dan kan dit problemen opleveren bij het verzenden of ontvangen van faxen.</p> <p><b>Bijvoorbeeld:</b> als u zich abonneert op wisselgesprekken of bepaalde andere speciale diensten, en het signaal hiervan op de lijn binnenkomt terwijl uw machine een fax verzendt of ontvangt, kan dit signaal de faxen tijdelijk onderbreken of verstoren. De functie van Brother voor foutcorrectie kan helpen om dit probleem te corrigeren. Deze situatie heeft betrekking op de industrie van telefoonsystemen, en komt veel voor bij apparaten die informatie verzenden en ontvangen over een lijn waarop ook speciale functies worden gebruikt. Als het voor uw bedrijf van essentieel belang is dat ook de kleinste onderbrekingen worden voorkomen, wordt een afzonderlijke telefoonlijn zonder speciale functies aanbevolen.</p>

## Problemen met menu-instellingen

Problemen	Suggesties
Werken met toetsen functioneert niet.	Controleer of het bedieningspaneel op de juiste wijze op de machine is aangebracht. Installeer opnieuw het bedieningspaneel.
De machine piept wanneer u de menu's Ontvangststand instellen en Verzenden instellen probeert te openen.	Wanneer de <b>Fax</b> -toets niet oplicht, drukt u op deze toets om de faxmodus aan te zetten. Ontvangststand instellen ( <b>Menu, 2, 1</b> ) en Verzenden instellen ( <b>Menu, 2, 2</b> ) zijn alleen beschikbaar wanneer de machine in faxmodus is.

## Problemen met kopieerkwaliteit

Problemen	Suggesties
Verticale strepen op de kopieën.	Dit betekent dat de scanner of de primaire printcorona vuil is. Reinig beide onderdelen. (Zie <i>De glasplaat reinigen</i> op pagina 118 en <i>De corona reinigen</i> op pagina 120.)

## Afdrukproblemen

Problemen	Suggesties
Geen print.	<ul style="list-style-type: none"> <li>■ Controleer of de stekker van de machine in het stopcontact zit en of de machine aanstaat.</li> <li>■ Controleer of de tonercartridge en drumeenheid correct zijn geïnstalleerd. (Zie <i>De drumeenheid vervangen (DR-3100)</i> op pagina 124.)</li> <li>■ Controleer of de interfacekabel goed is aangesloten tussen de machine en uw computer. (Zie <i>de installatiehandleiding</i>.)</li> <li>■ Controleer of de correcte printerdriver is geïnstalleerd en geselecteerd.</li> <li>■ Controleer of het LCD-scherm een foutmelding weergeeft. (Zie <i>Foutmeldingen</i> op pagina 106.)</li> <li>■ De machine is online. Klik op uw PC op <b>Start</b> en vervolgens op <b>Printers en faxapparaten</b>. Klik met de rechtermuisknop op 'Brother MFC-XXXX (waarbij XXXX uw modelnaam is)'. Zorg dat 'Printer offline gebruiken' niet geselecteerd is.</li> </ul>
De machine print onverwacht of print heel slecht.	<ul style="list-style-type: none"> <li>■ Zet de machine uit en daarna opnieuw weer aan. Indien de foutmelding blijft bestaan, schakel dan de machine enkele minuten uit en probeer vervolgens opnieuw. (De machine kan max. 4 dagen uitstaan, voordat de in het geheugen opgeslagen faxberichten verloren gaan.)</li> <li>■ Controleer de instellingen in uw toepassing en controleer of deze kan samenwerken met uw machine.</li> <li>■ Als u de aansluiting op de parallelle poort gebruikt, controleer dan of de poort BRMFC is en niet LPT1.</li> </ul>
De machine print de eerste pagina's correct, maar dan ontbreekt tekst op enkele pagina's.	Uw computer herkent het signaal "buffer vol" van de machine niet. Zorg ervoor dat u de interfacekabel correct aansluit. (Zie <i>de installatiehandleiding</i> .)
De machine kan geen volle pagina's van een document printen.  Het bericht <i>Geheugen vol</i> verschijnt.	<ul style="list-style-type: none"> <li>■ Verlaag de printresolutie. (Zie het tabblad <i>Geavanceerd in de softwarehandleiding op de CD-ROM</i>.)</li> <li>■ Maak uw document minder complex en probeer opnieuw. Verlaag de grafische kwaliteit of verminder het aantal lettertypen in uw toepassing.</li> <li>■ Breid het geheugen uit. Zie <i>Extra geheugen installeren</i> op pagina 94.</li> </ul>
De kop- en voetteksten verschijnen wanneer het document op het scherm wordt weergegeven, maar ze verschijnen niet wanneer het document wordt afgedrukt.	Er is een niet-bedrukbaar gedeelte aan de boven- en onderkant van de pagina. Pas de boven- en ondermarge voor uw document aan.
De machine drukt niet op beide zijden van het papier af, ook al is de instelling van de printerdriver Duplex.	Controleer de instelling van het papierformaat in de printerdriver. U dient A4, Letter, Legal of Folio te selecteren.

## Scanproblemen

Problemen	Suggesties
Tijdens het scannen treden er TWAIN-fouten op.	Zorg dat de TWAIN-driver van Brother als primaire bron is gekozen. Klik in PaperPort® op <b>bestandsmenu, scannen</b> en kies <b>Brother TWAIN-driver</b> .

## Softwareproblemen

Problemen	Suggesties
Onmogelijk software te installeren of te printen.	Het programma <b>Repair MFL-Pro Suite</b> op de CD-ROM uitvoeren. Dit programma repareert en herinstalleert de software.
Kan '2 op 1' of '4 op 1'-afdrukken niet uitvoeren.	Controleer of de instellingen voor het papierformaat in de toepassing en in de printerdriver hetzelfde zijn.
De machine print niet vanuit Adobe Illustrator.	Probeer de printresolutie te verlagen. (Zie het tabblad <i>Geavanceerd in de softwarehandleiding op de CD-ROM.</i> )
Bij het gebruik van ATM-lettertypen ontbreken sommige tekens of worden ze vervangen door andere tekens.	Bij gebruik van Windows® 98/98SE/Me, klikt u op <b>Start</b> , en vervolgens op <b>Printerinstellingen</b> . Klik met de rechtermuisknop op <b>Brother MFC-XXXX</b> (waarbij XXXX uw modelnaam is) en klik op <b>eigenschappen</b> . Klik op <b>Spool Setting</b> op het tabblad <b>Details</b> . Kies <b>RAW</b> vanuit <b>Spool Data Format</b> .
De foutmelding 'Kan niet afdrukken naar LPT1', 'LPT1 reeds in gebruik' of 'MFC is bezig' verschijnt.	<p>Controleer of de machine aan is (aangesloten op het stopcontact en stroomschakelaar op aan) en of deze direct is aangesloten op de computer met de IEEE-1284 bidirectionele parallelle kabel. De kabel mag niet door een ander randapparaat gaan (zoals een Zip Drive, extern CD-ROM-station of Switch box).</p> <p>Controleer of er op het LCD-scherf van de machine geen foutmelding staat.</p> <p>Controleer of andere apparaatdrivers, die ook communiceren via de parallelle poort, automatisch worden geactiveerd wanneer u de computer aanzet (zoals drivers voor Zip Drives, extern CD-ROM-station, enz.) Controleer het volgende: (Load=, Run=commandoregels in het win.ini-bestand of de groepsinstellingen)</p> <p>Vraag aan de fabrikant van uw computer of de BIOS-instellingen voor de parallelle poort zijn ingesteld voor een bidirectionele machine (Parallel Port Mode – ECP).</p>

## Problemen in omgaan met het papier

Problemen	Suggesties
De machine voert geen papier in. Het LCD-scherf toont <i>Geen papier</i> of de melding <i>Vastgelopen papier</i> .	<p>Wanneer er geen papier is, plaatst u een nieuwe stapel papier in de papierlade.</p> <p>Als er papier in de lade zit, moet u nagaan of het correct is geplaatst. Wanneer het papier gekruld is, moet u het strekken. Soms moet u het papier uit de lade halen, de stapel omdraaien en weer in de lade plaatsen.</p> <p>Plaats minder papier in de lade en probeer opnieuw.</p> <p>Controleer of de MP-lade niet is geselecteerd in de printerdriver.</p> <p>Als op het LCD-scherf de melding <i>Vastgelopen papier</i> wordt weergegeven en het probleem blijft bestaan, zie <i>Vastgelopen papier</i> op pagina 112.</p>
De machine voert geen papier in vanuit de MP-lade.	<p>Blader het papier goed door en plaats het stevig terug.</p> <p>Controleer of de MP-lade is geselecteerd in de printerdriver.</p>
U wilt weten hoe enveloppen worden ingevoerd.	U kunt enveloppen invoeren via de MP-lade. Uw toepassing moet zo zijn ingesteld dat u het betreffende envelopformaat kunt printen. Dit stelt u meestal in via het menu pagina-instelling of documentinstelling van uw toepassing. Zie uw handboek voor meer informatie.
U wilt weten welk papier het best gebruikt kan worden.	U kunt normaal papier, gerecycleerd papier, enveloppen, transparanten en etiketten gebruiken die geschikt zijn voor laserprinters. (Zie voor meer informatie <i>Acceptabel papier en andere media</i> op pagina 12.)
Er is papier vastgelopen.	Zie <i>Vastgelopen papier</i> op pagina 112.

## Problemen met kopieerkwaliteit



Problemen	Suggesties
De afgedrukte pagina's zijn gekruild.	Dun of dik papier van lage kwaliteit, kan dit probleem veroorzaken. Controleer of u het juiste papiertype hebt gekozen. (Zie <i>Acceptabel papier en andere media</i> op pagina 12.)
De afgedrukte pagina's zijn vlekkerig.	U hebt de verkeerde papiersoort ingesteld voor het papier dat u gebruikt, of het gebruikte papier is te dik of te gestructureerd. (Zie <i>Acceptabel papier en andere media</i> op pagina 12 en <i>tabblad Normaal in de softwarehandleiding op de CD-ROM</i> .)
De afdrukken zijn te licht.	Als dit probleem zich voordoet tijdens het maken van kopieën of het afdrukken van ontvangen faxen, zet dan de tonerbespaarstand uit in de menu-instellingen van de machine. (Zie <i>Tonerbespaarstand</i> op pagina 22.)  Zet de tonerbespaarstand uit in het tabblad Geavanceerd van de printerdriver. (Zie het tabblad <i>Geavanceerd in de softwarehandleiding op de CD-ROM</i> .)



## Netwerkproblemen



Problemen	Suggesties
Printen via een bedraad netwerk onmogelijk.	Controleer of de machine aanstaat, online is en klaar om af te drukken. Druk de netwerkconfiguratielijst af om uw huidige netwerkinstellingen te bekijken. (Zie <i>Een rapport afdrukken</i> op pagina 67.) Sluit de LAN-kabel weer aan op de hub om te controleren of de kabels en de netwerkaansluitingen in orde zijn. Probeer, indien mogelijk, de machine aan te sluiten op een andere poort van uw hub en gebruik een andere kabel. Als de aansluitingen goed zijn, is de bovenste LED van het achterpaneel van de machine groen.  Als u een draadloze verbinding gebruikt of netwerkproblemen hebt, raadpleeg dan <i>de netwerkhandleiding op de CD-ROM</i> voor meer informatie.
De functie netwerkscannen werkt niet.	(Alleen bij gebruik van Windows®) De instelling van de firewall op uw PC kan de noodzakelijke netwerkverbinding afwijzen. Volg onderstaande instructies om de firewall te configureren. Als u een andere firewall gebruikt dan onderstaande, raadpleeg dan <i>de instructies voor die software of neem contact op met de software-producent</i> .
De functie PC-Fax Ontvangen via netwerk werkt niet.	<Windows® XP SP2> <ol style="list-style-type: none"> <li>1. Klik op de Start-knop, 'Instellingen', 'Bedieningspaneel' en vervolgens 'Windows Firewall'. Zorg ervoor dat Windows Firewall in het tabblad 'Normaal' op Aan staat.</li> <li>2. Klik op het tabblad 'Uitzonderingen' en op de knop 'Poort toevoegen'</li> <li>3. Geef een willekeurige naam in, het poortnummer (54295 voor netwerkscannen en 54926 voor PC-Fax Ontvangen via netwerk), selecteer 'UDP' en klik op 'OK'.</li> <li>4. Zorg ervoor dat de nieuwe instelling wordt toegevoegd en gecontroleerd, en klik vervolgens op 'OK'.</li> </ol> <p>Bij gebruik van Windows® XP SP1, ga dan naar het Brother Solutions Center.</p>
Uw computer kan de machine niet vinden.	<Bij gebruik van Windows® > kan de instelling van de firewall op uw PC de noodzakelijke netwerkverbinding afwijzen. Zie bovenstaande instructies voor meer informatie.  <Bij gebruik van Macintosh® > Selecteer opnieuw uw machine in de toepassing DeviceSelector in Macintosh HD/Library/Printers/Brother/Utilities of via het model van ControlCenter2.

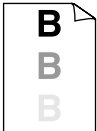



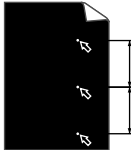
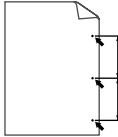

## De afdrukkwaliteit verbeteren

Voorbeelden van slechte afdrukkwaliteit	Advies
 <p><b>Flauw</b></p>	<ul style="list-style-type: none"> <li>■ Controleer de omgeving van de machine. Factoren, zoals vochtigheid, hoge temperaturen enz. kunnen deze storing veroorzaken. (Zie <i>Een geschikte plaats kiezen</i> op pagina 84.)</li> <li>■ Wanneer de hele pagina te licht is, kan de functie tonerbespaarstand aan zijn. Zet de tonerbespaarstand uit in de menu-instellingen van de machine of in de printereigenschappen van de driver. (Zie <i>Tonerbespaarstand</i> op pagina 22 of het tabblad <i>Geavanceerd in de softwarehandleiding op de CD-ROM.</i>)</li> </ul> <p>Als dit probleem zich voordoet tijdens het maken van kopieën of het afdrucken van ontvangen faxen, zet dan de tonerbespaarstand uit in de menu-instelling van de machine. (Zie <i>Tonerbespaarstand</i> op pagina 22.)</p> <ul style="list-style-type: none"> <li>■ Reinig het scannervenster en de primaire corona in de drumeenheid. (Zie <i>Het scannervenster reinigen</i> op pagina 118 en <i>De corona reinigen</i> op pagina 120.) Als de afdrukkwaliteit niet is verbeterd, een nieuwe drumeenheid plaatsen. (Zie <i>De drumeenheid vervangen (DR-3100)</i> op pagina 124.)</li> <li>■ Plaats een nieuwe tonercartridge. (Zie <i>De tonercartridge vervangen (TN-3130/TN-3170)</i> op pagina 121.)</li> </ul>
 <p><b>Grijze achtergrond</b></p>	<ul style="list-style-type: none"> <li>■ Controleer of u geschikt papier gebruikt. (Zie <i>Acceptabel papier en andere media</i> op pagina 12.)</li> <li>■ Controleer de omgeving van de machine. Factoren zoals hoge temperaturen en een hoge vochtigheid kunnen leiden tot grijze achtergronden. (Zie <i>Een geschikte plaats kiezen</i> op pagina 84.)</li> </ul> <p>Installeer een nieuwe tonercartridge. (Zie <i>De tonercartridge vervangen (TN-3130/TN-3170)</i> op pagina 121.)</p> <ul style="list-style-type: none"> <li>■ Reinig de primaire corona en de drumeenheid. (Zie <i>De corona reinigen</i> op pagina 120 en <i>De drumeenheid reinigen</i> op pagina 120.) Als de afdrukkwaliteit niet is verbeterd, een nieuwe drumeenheid plaatsen. (Zie <i>De drumeenheid vervangen (DR-3100)</i> op pagina 124.)</li> </ul>
 <p><b>Beeldschaduw</b></p>	<ul style="list-style-type: none"> <li>■ Controleer of u geschikt papier gebruikt. Gestructureerd of erg dik papier kan dit probleem veroorzaken.</li> <li>■ Controleer of u het correcte mediatype hebt gekozen in de printerdriver of in het menu voor het instellen van de papiersoort. (Zie <i>Acceptabel papier en andere media</i> op pagina 12 en <i>tabblad Normaal in de softwarehandleiding op de CD-ROM.</i>)</li> <li>■ Installeer een nieuwe drumeenheid. (Zie <i>De drumeenheid vervangen (DR-3100)</i> op pagina 124.)</li> </ul>

Voorbeelden van slechte afdrukkwaliteit	Advies
 <p data-bbox="200 450 358 475"><b>Tonervlekken</b></p>	<ul style="list-style-type: none"> <li data-bbox="477 295 1215 378">■ Controleer of u geschikt papier gebruikt. Gestructureerd papier kan dit probleem veroorzaken. (Zie <i>Acceptabel papier en andere media</i> op pagina 12.)</li> <li data-bbox="477 394 1215 537">■ Reinig de primaire corona en de drumeenheid. (Zie <i>De corona reinigen</i> op pagina 120 en <i>De drumeenheid reinigen</i> op pagina 120.) Als de afdrukkwaliteit niet is verbeterd, een nieuwe drumeenheid plaatsen. (Zie <i>De drumeenheid vervangen (DR-3100)</i> op pagina 124.)</li> </ul>
 <p data-bbox="152 705 408 730"><b>Ongelijkmatige afdruk</b></p>	<ul style="list-style-type: none"> <li data-bbox="477 552 1215 604">■ Controleer of u geschikt papier gebruikt. (Zie <i>Acceptabel papier en andere media</i> op pagina 12.)</li> <li data-bbox="477 620 1215 736">■ Selecteer <b>dik papier</b> in de printerdriver of in het menu van de machine voor het instellen van de papiersoort, of gebruik dunner papier. (Zie <i>Papiersoort</i> op pagina 18 en het tabblad <i>Normaal in de softwarehandleiding op de CD-ROM.</i>)</li> <li data-bbox="477 751 1215 834">■ Controleer de omgeving van de machine. Factoren zoals een hoge vochtigheid kunnen een lege afdruk veroorzaken. (Zie <i>Een geschikte plaats kiezen</i> op pagina 84.)</li> <li data-bbox="477 850 1215 966">■ Reinig de primaire corona van de drumeenheid. (Zie <i>De corona reinigen</i> op pagina 120.) Als de afdrukkwaliteit niet is verbeterd, een nieuwe drumeenheid plaatsen. (Zie <i>De drumeenheid vervangen (DR-3100)</i> op pagina 124.)</li> </ul>
 <p data-bbox="200 1141 358 1166"><b>Volledig zwart</b></p>	<ul style="list-style-type: none"> <li data-bbox="477 983 1215 1099">■ Reinig de primaire corona van de drumeenheid. (Zie <i>De corona reinigen</i> op pagina 120.) Als de afdrukkwaliteit niet is verbeterd, een nieuwe drumeenheid plaatsen. (Zie <i>De drumeenheid vervangen (DR-3100)</i> op pagina 124.)</li> <li data-bbox="477 1114 1215 1195">■ De drumeenheid is misschien beschadigd. Installeer een nieuwe drumeenheid. (Zie <i>De drumeenheid vervangen (DR-3100)</i> op pagina 124.)</li> </ul>
 <p data-bbox="113 1387 443 1503"><b>Witte vlekken op zwarte tekst en grafische afbeeldingen op een afstand van 94 mm (3,7 in.)</b></p>  <p data-bbox="124 1682 432 1736"><b>Zwarte vlekken op een afstand van 94 mm (3,7 in.)</b></p>	<p data-bbox="463 1209 1177 1292">Stof, stukjes papier, lijm enz. kunnen op het oppervlak van de lichtgevoelige drum (OPC) blijven kleven en zwarte of witte vlekken veroorzaken op de afgedrukte documenten.</p> <p data-bbox="463 1307 1215 1360">Maak enkele kopieën van een leeg, wit vel papier. (Zie <i>Meerdere kopieën maken</i> op pagina 72.)</p> <p data-bbox="463 1375 1177 1458">Als u nog steeds vlekken ziet op de afgedrukte documenten na het maken van meerdere kopieën, de drumeenheid reinigen (zie <i>De drumeenheid reinigen</i> op pagina 120).</p> <p data-bbox="463 1474 1215 1566">Als de afdrukkwaliteit nog niet is verbeterd, dient u een nieuwe drumeenheid te installeren. (Zie <i>De drumeenheid vervangen (DR-3100)</i> op pagina 124.)</p>

Voorbeelden van slechte afdrukkwaliteit	Advies
 <p><b>Zwarte tonerresten op de pagina</b></p>	<ul style="list-style-type: none"> <li>■ Controleer of u geschikt papier gebruikt. (Zie <i>Acceptabel papier en andere media</i> op pagina 12.)</li> <li>■ Wanneer u etiketten voor laserprinters gebruikt, kan de lijm van de vellen soms op de OPC-drum blijven kleven. Reinig de drumeenheid. (Zie <i>De drumeenheid reinigen</i> op pagina 120.)</li> <li>■ Gebruik geen papier met klemmen of nietjes. Deze beschadigen immers het drumoppervlak.</li> <li>■ Wanneer de uitgepakte drumeenheid wordt blootgesteld aan direct zonlicht of kunstlicht, kan de eenheid worden beschadigd.</li> <li>■ De drumeenheid is misschien beschadigd. Installeer een nieuwe drumeenheid. (Zie <i>De drumeenheid vervangen (DR-3100)</i> op pagina 124.)</li> </ul>
 <p><b>Witte lijnen op de pagina</b></p>	<ul style="list-style-type: none"> <li>■ Controleer of u geschikt papier gebruikt. Gestructureerd of erg dik papier kan dit probleem veroorzaken. (Zie <i>Acceptabel papier en andere media</i> op pagina 12.)</li> <li>■ Controleer of u het geschikte mediatype hebt gekozen in de printerdriver of in het menu voor het instellen van de papiersoort. (Zie <i>Acceptabel papier en andere media</i> op pagina 12 en <i>tabblad Normaal in de softwarehandleiding op de CD-ROM</i>.)</li> <li>■ Misschien verdwijnt het probleem vanzelf. Maak verschillende afdrukken om dit probleem op te lossen, vooral wanneer de machine lange tijd niet is gebruikt.</li> <li>■ Reinig het scannervenster met een zachte doek. (Zie <i>Het scannervenster reinigen</i> op pagina 118.)</li> <li>■ De drumeenheid is misschien beschadigd. Installeer een nieuwe drumeenheid. (Zie <i>De drumeenheid vervangen (DR-3100)</i> op pagina 124.)</li> </ul>
 <p><b>Lijnen op de pagina</b></p>	<ul style="list-style-type: none"> <li>■ Reinig de binnenkant van de machine en de primaire corona in de drumeenheid. (Zie <i>De corona reinigen</i> op pagina 120.)</li> <li>■ Reinig het scannervenster met een zachte doek. (Zie <i>Het scannervenster reinigen</i> op pagina 118.)</li> <li>■ De drumeenheid is misschien beschadigd. Installeer een nieuwe drumeenheid. (Zie <i>De drumeenheid vervangen (DR-3100)</i> op pagina 124.)</li> </ul>

Voorbeelden van slechte afdrukqualiteit	Advies
 <p><b>Verticale zwarte lijnen op het blad</b></p> <p>De afgedrukte pagina's hebben verticale tonervlekken/strepen.</p>	<ul style="list-style-type: none"> <li>■ Reinig de primaire corona van de drumeenheid. (Zie <i>De corona reinigen</i> op pagina 120.)</li> <li>■ Controleer of het blauwe lipje van de primaire corona zich in de oorspronkelijke stand bevindt (▲).</li> <li>■ De drumeenheid is misschien beschadigd. Installeer een nieuwe drumeenheid. (Zie <i>De drumeenheid vervangen (DR-3100)</i> op pagina 124.)</li> <li>■ De tonercartridge is misschien beschadigd. Plaats een nieuwe tonercartridge. (Zie <i>De tonercartridge vervangen (TN-3130/TN-3170)</i> op pagina 121.)</li> <li>■ Er zijn misschien vlekken op de fuser unit aanwezig. Neem contact op met Brother of met uw dealer voor service.</li> </ul>
 <p><b>Witte verticale lijnen op de pagina</b></p>	<ul style="list-style-type: none"> <li>■ Reinig het scannervenster met een zachte doek. (Zie <i>Het scannervenster reinigen</i> op pagina 118.)</li> <li>■ De tonercartridge is misschien beschadigd. Plaats een nieuwe tonercartridge. (Zie <i>De tonercartridge vervangen (TN-3130/TN-3170)</i> op pagina 121.)</li> </ul>
 <p><b>Pagina schuin</b></p>	<ul style="list-style-type: none"> <li>■ Controleer of het papier of andere afdrukmedia goed in de papierlade zitten, en of de geleiders niet te strak of te los tegen het papier liggen.</li> <li>■ Stel de papiergeleiders correct in.</li> <li>■ Als u de MP-lade gebruikt, zie <i>Papier en andere media laden</i> op pagina 15.</li> <li>■ Er zit teveel papier in de papierlade.</li> <li>■ Controleer de papiersoort en -kwaliteit. (Zie <i>Acceptabel papier en andere media</i> op pagina 12.)</li> </ul>
 <p><b>Gekruld of gegolfd</b></p>	<ul style="list-style-type: none"> <li>■ Controleer de papiersoort en -kwaliteit. Door hoge temperaturen en een hoge vochtigheid kan het papier gaan krullen.</li> <li>■ Als u de machine niet vaak gebruikt, heeft het papier misschien te lang in de papierlade gelegen. Draai de stapel papier in de papierlade om. Blader de stapel papier ook door, en draai het papier 180° om in de papierlade.</li> </ul>
 <p><b>Plooien of kreuken</b></p>	<ul style="list-style-type: none"> <li>■ Controleer of het papier correct is geladen.</li> <li>■ Controleer de papiersoort en -kwaliteit. (Zie <i>Acceptabel papier en andere media</i> op pagina 12.)</li> <li>■ Draai de stapel papier in de lade om of draai het papier 180° om in de invoerlade.</li> </ul>

## Kiestoonherkenning instellen

Wanneer u een fax automatisch verzendt, wacht uw machine standaard een bepaalde tijd, alvorens te beginnen met het kiezen van het nummer. Door de instelling van de kiestoon te wijzigen in *Detectie* kunt u uw machine laten kiezen zodra er een kiestoon wordt gevonden. Deze instelling kan wat tijd besparen bij het versturen van één fax naar een aantal verschillende nummers. Als u de instelling wijzigt en problemen krijgt met kiezen, zou u opnieuw naar de standaardinstelling *GEEN detectie* moeten terugkeren.

- 1 Druk op **Menu, 0, 5**.



- 2 Druk op **▲** of **▼** om *Detectie* of *GEEN detectie* te selecteren. Druk op **OK**.
- 3 Druk op **Stop/Eindigen**.

## Compatibiliteit

Als u problemen met het verzenden of ontvangen van een fax hebt door mogelijke storing op de telefoonlijn, raden wij u aan de synchronisatie voor compatibiliteit aan te passen om de modemsnelheid voor faxhandelingen te verlagen.

- 1 Druk op **Menu, 2, 0, 1**.



- 2 Druk op **▲** of **▼** om *Minimaal* of *Normaal* (of *Hoog*) te selecteren.
  - **Minimaal** verlaagt de modemsnelheid naar 9.600 bps. Tenzij ruis op uw telefoonlijn een vaak voorkomend probleem is, kunt u er de voorkeur aan geven het alleen te gebruiken wanneer nodig.
  - **Normaal** stelt de modemsnelheid in op 14.400 bps.
  - **Hoog** stelt de modemsnelheid in op 33.600 bps.
 Druk op **OK**.

- 3 Druk op **Stop/Eindigen**.



### Opmerking

Wanneer u de compatibiliteit verandert in *Minimaal*, is de ECM-functie niet beschikbaar.

## Foutmeldingen

Zoals met alle verfijnde kantoorproducten het geval is, kunnen er fouten optreden. In dergelijke gevallen kan uw machine het probleem doorgaans zelf identificeren en wordt een foutmelding weergegeven. De onderstaande lijst geeft een overzicht van de meest voorkomende foutmeldingen.

Foutmelding	Oorzaak	Wat te doen
Afgebroken	De andere persoon of de faxmachine van de andere persoon heeft het gesprek beëindigd.	Probeer opnieuw te verzenden of te ontvangen.
Afkoelen Ogenblik aub	De temperatuur van de drumeenheid of de tonercartridge is te hoog. De machine onderbreekt de huidige printtaak en gaat in de afkoelingsstand. Tijdens het afkoelen hoort u de koelventilator draaien. Op het LCD-scherm van de machine ziet u <i>Afkoelen</i> , en <i>Ogenblik aub</i> .	Zorg dat u de ventilator in de machine kunt horen draaien, en dat de uitlaat nergens door geblokkeerd wordt.  Als de ventilator draait, probeer dan alle voorwerpen rondom de uitlaat te verwijderen, en laat de machine vervolgens aanstaan maar raak deze enkele minuten niet aan.  Volg onderstaande suggesties op, als de ventilator niet draait.  Zet de machine uit en daarna opnieuw weer aan. Indien de foutmelding blijft bestaan, schakel dan de machine enkele minuten uit en probeer vervolgens opnieuw. (De machine kan max. 4 dagen uitstaan, voordat de in het geheugen opgeslagen faxberichten verloren gaan.)
Communicatiefout	Er is een communicatiefout opgetreden wegens slechte verbinding.	Probeer de fax opnieuw te verzenden of probeer de machine aan te sluiten op een andere telefoonlijn. Als het probleem nog niet is verholpen, belt u dan het telefoonbedrijf en vraag of ze uw telefoonlijn willen controleren.
Deksel is open	Het frontdeksel is niet volledig gesloten.	Sluit het frontdeksel van de machine.
	Het fuserdeksel is niet volledig gesloten.	Open het achterpaneel, en open vervolgens het fuserdeksel. Verwijder het vastgelopen papier, indien aanwezig, en sluit vervolgens het fuserdeksel.
	Het documentdeksel is niet volledig gesloten.	Verwijder het document op de glasplaat, en sluit vervolgens het documentdeksel.
Document nazien	Het document is niet goed geplaatst of het document dat via de ADF is gescand, was te lang.	Zie <i>Vastgelopen papier</i> op pagina 111 of <i>De ADF gebruiken</i> op pagina 11.

Foutmelding	Oorzaak	Wat te doen
Drum bijna op	De drum is aan het einde van zijn gebruiksduur.	Gebruik de drumeenheid tot u afdrukproblemen krijgt; vervang deze vervolgens door een nieuw exemplaar.  <i>Zie De drumeenheid vervangen (DR-3100) op pagina 124.</i>
	De drumteller is niet gereset.	1. Open het frontdeksel en druk op <b>Wis/terug</b> . 2. Druk op <b>1</b> om te resetten.
Duplex gedeactiv	De duplex-lade is niet correct geïnstalleerd.	Verwijder de duplex-lade en installeer deze opnieuw.
Fout in toner	Het geheel van tonercartridge en drumeenheid is niet correct geïnstalleerd, of de tonercartridge is op en de machine kan niet meer printen.	Installeer opnieuw de tonercartridge.
Fuser-fout	De temperatuur van de fuser unit bereikt een gespecificeerde temperatuur niet binnen een bepaalde tijd.	Zet de stroomschakelaar uit, wacht een paar seconden en draai er vervolgens weer aan. Laat de machine aanstaan maar raak deze 15 minuten lang niet aan. (De machine kan max. 4 dagen uitstaan, voordat de in het geheugen opgeslagen faxberichten verloren gaan. Zie <i>Controleren of er in het geheugen van de machine faxen staan</i> op pagina 110).
	De fuser unit is te heet.	
Geen antw/Bezet	Het gebelde nummer antwoordt niet of is bezet.	Controleer het nummer en probeer opnieuw.
Geen contact	U hebt geprobeerd te pollen naar een faxmachine die niet in de wachtstand voor pollen staat.	Controleer of de andere faxmachine is ingesteld op pollen.
Geen lade	De papierlade is niet volledig gesloten.	Sluit de papierlade goed.
Geen papier	De machine heeft geen papier meer of het papier is niet goed in de papierlade geplaatst.	Ga op een van de volgende manieren te werk: <ul style="list-style-type: none"> <li>■ Vul papier bij in de papierlade of MP-lade.</li> <li>■ Verwijder het papier en leg het opnieuw in de lade.</li> </ul>

Foutmelding	Oorzaak	Wat te doen
Geheugen vol	Het geheugen van de machine is vol.	<p><b>Fax bezig met verzenden of kopiëren</b></p> <p>Ga op een van de volgende manieren te werk:</p> <ul style="list-style-type: none"> <li>■ Druk op <b>Start</b> om de gescande pagina's te verzenden of te kopiëren.</li> <li>■ Druk op <b>Stop/Eindigen</b> en wacht tot de andere processen zijn afgewerkt en probeer opnieuw.</li> <li>■ Wis de gegevens in het geheugen. (Zie <i>De melding geheugen vol</i> op pagina 38 of pagina 80.)</li> </ul> <p><b>Bezig met printen</b></p> <p>Ga op een van de volgende manieren te werk:</p> <ul style="list-style-type: none"> <li>■ Verminder de printresolutie (Zie het tabblad <i>Geavanceerd in de softwarehandleiding op de CD-ROM</i>.)</li> <li>■ Wis de faxen in het geheugen. (Zie <i>De melding geheugen vol</i> op pagina 38 of pagina 80.)</li> </ul>
Laser vervangen	Het is tijd om de laserunit te vervangen.	Bel de klantenservice van Brother om de fuser unit te vervangen.
Opstartprobleem (Initialiseren) Print onmogelijk	De machine heeft een mechanisch probleem.	Zet de machine uit en vervolgens weer aan. Indien de foutmelding blijft bestaan, schakel dan de machine enkele minuten uit en probeer vervolgens opnieuw te printen, kopiëren of scannen. (De machine kan max. 4 dagen uitstaan, voordat de in het geheugen opgeslagen faxberichten verloren gaan. Zie <i>Controleren of er in het geheugen van de machine faxen staan</i> op pagina 110.)
Papformaat contr	U gebruikt een verkeerd papierformaat.	Plaats het correcte papierformaat (A4, Letter, Legal of Folio) en stel vervolgens het Papierformaat ( <b>Menu, 1, 3</b> ) en De lade voor faxmodus ( <b>Menu, 1, 7, 2</b> ) in. Zie <i>Papiersoort</i> op pagina 18 en <i>De lade voor faxmodus</i> op pagina 20.
Papier vast acht	Het papier is vastgelopen aan de achterkant van de machine.	(Zie <i>Vastgelopen papier</i> op pagina 112.)
Papier vast Mpla	Het papier is vastgelopen in de MP-lade van de machine.	(Zie <i>Vastgelopen papier</i> op pagina 112.)
Papier vast lad1 Papier vast lad2	Het papier is vastgelopen in de papierlade van de machine.	(Zie <i>Vastgelopen papier</i> op pagina 112.)
Papierstoring	Het papier is vastgelopen in de machine.	(Zie <i>Vastgelopen papier</i> op pagina 112.)



Foutmelding	Oorzaak	Wat te doen
PapierVastDuplex	Het papier is vastgelopen in de duplex-lade.	(Zie <i>Vastgelopen papier</i> op pagina 112.)
PF-kit1 vervang	Het is tijd om de kit voor papertoevoer voor lade 1 te vervangen.	Bel de klantenservice van Brother om de PF Kit 1 te vervangen.
PF-kitMP vervang	Het is tijd om de kit voor papertoevoer voor de MP-lade te vervangen.	Bel de klantenservice van Brother om de PF Kit MP te vervangen.
Scan onmogelijk	De machine heeft een mechanisch probleem.	Zet de machine uit en daarna opnieuw weer aan. Indien de foutmelding blijft bestaan, schakel dan de machine enkele minuten uit en probeer vervolgens opnieuw. (De machine kan max. 4 dagen uitstaan, voordat de in het geheugen opgeslagen faxberichten verloren gaan. Zie <i>Controleren of er in het geheugen van de machine faxen staan</i> op pagina 110.)
	Document is te lang voor duplex scannen.	Druk op <b>Stop/Eindigen</b> . Gebruik het geschikte papierformaat voor duplex scannen. Zie <i>Scannen</i> op pagina 153.
Scanner vergrend	De scannervergrendeling is gesloten.	Open de bovenklep en zet de scanner vergrendeling schuif op open. Druk op <b>Stop/Eindigen</b> .
Stof op drum	De primaire corona in de drumeenheid moet worden gereinigd.	Reinig de primaire corona van de drumeenheid. (Zie <i>De corona reinigen</i> op pagina 120.)
Teveel Laden	Er is meer dan één optionele lade geïnstalleerd.	Maximumaantal optionele laden is één. Extra lade(n) verwijderen.
Toner opgebruikt	Het geheel van tonercartridge en drumeenheid is niet correct geïnstalleerd, of de tonercartridge is op en de machine kan niet meer printen.	Ga op een van de volgende manieren te werk: <ul style="list-style-type: none"> <li>■ Installeer het geheel van tonercartridge en drumeenheid opnieuw.</li> <li>■ Vervang de tonercartridge. (Zie <i>De tonercartridge vervangen</i> (TN-3130/TN-3170) op pagina 121.)</li> </ul>
Uitvoerlade vol	De uitvoerlade is vol met papier.	Verwijder het papier uit de uitvoerlade.
Vervang PF-kit2	Het is tijd om de kit voor papertoevoer voor lade 2 te vervangen.	Bel de klantenservice van Brother om de PF Kit 2 te vervangen.
Vervang toner	Als op het LCD-scherm <i>Vervang toner</i> wordt weergegeven, kunt u nog steeds printen, ook al is de tonercartridge bijna leeg en informeert de machine u dat de toner bijna op is.	Bestel een nieuwe tonercartridge.
VervangFuserunit	Het is tijd om de fuser unit te vervangen.	Bel de klantenservice van Brother om de fuser unit te vervangen.

## Controleren of er in het geheugen van de machine faxen staan

---

Als op het LCD-scherm een foutmelding wordt weergegeven, dan kunt u controleren of er zich geen faxberichten in het geheugen van de machine bevinden.

- 1 Druk op **Menu, 9, 0, 1**.
- 2 Ga op een van de volgende manieren te werk:
  - Als op het LCD-scherm *Geen dataopslag wordt weergegeven*, bevinden er zich geen faxberichten meer in het geheugen van de machine.
  - Als op het LCD-scherm *Nummer & Start wordt weergegeven*, bevinden er zich faxberichten in het geheugen van de machine.
    - U kunt de faxen naar een andere faxmachine verzenden. Zie *Faxen naar een andere faxmachine verzenden* op pagina 110.
    - U kunt de faxen uit het geheugen van de machine naar uw PC verzenden. Zie *Faxen naar uw PC verzenden* op pagina 110.



### Opmerking

---

U kunt het rapport Faxjournaal naar een andere faxmachine verzenden door te drukken op **Menu, 9, 0, 2** in **1**.

---

## Faxen naar een andere faxmachine verzenden

---

Als u uw Stations-ID nog niet hebt ingesteld, kunt u de faxoverbrengingsstand niet gebruiken.

- 1 Voer het faxnummer in van het apparaat waarnaar de faxen moeten worden verzonden.
- 2 Druk op **Start**.

## Faxen naar uw PC verzenden

---

U kunt de faxen van het geheugen van uw machine naar uw PC overbrengen.

- 1 Druk op **Stop/Eindigen**.
- 2 Zorg dat u op uw PC hebt geïnstalleerd, en zet vervolgens **PC-Fax Ontvangen** aan op de PC. (Voor meer informatie over PC-Fax Ontvangen, zie *Brother PC-Fax-software gebruiken (voor Windows®) in de softwarehandleiding op de CD-ROM*.)
- 3 Controleer of u *Ontvang PC Fax* hebt ingesteld op de machine. (Zie *PC-FAX Ontvangen* op pagina 61.) Tijdens de instelling wordt u gevraagd of u de faxen naar uw PC wilt verzenden.
- 4 Ga op een van de volgende manieren te werk:
  - Als u alle faxen naar uw PC wilt verzenden, drukt u op **1**.
  - Om af te sluiten en de faxen in het geheugen te bewaren, drukt u op **2**.



### Opmerking

---

Als het LCD-scherm van de machine een foutmelding weergeeft nadat de faxen zijn verzonden, haalt u de stekker van de machine enkele minuten uit het contact en doet u de stekker er daarna weer in.

---

## Vastgelopen papier

Volg onderstaande stappen, als het papier is vastgelopen.

### Het document is bovenin de ADF vastgelopen

Het document kan vastlopen als het niet correct is geplaatst of ingevoerd, of als het te lang is. Volg onderstaande stappen om vastgelopen papier te verwijderen.

- 1 Verwijder al het papier dat niet is vastgelopen uit de ADF.
- 2 Open het ADF-deksel.
- 3 Trek het vastgelopen document er naar links uit.

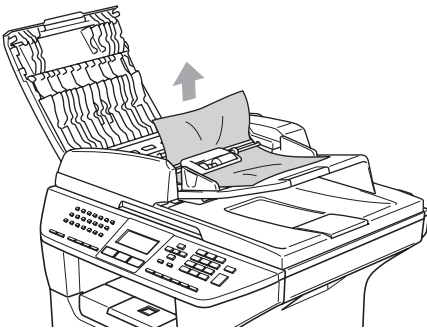

- 4 Sluit het ADF-deksel.
- 5 Druk op **Stop/Eindigen**.

### Het document is in de ADF vastgelopen

- 1 Verwijder al het papier dat niet is vastgelopen uit de ADF.
- 2 Til het documentdeksel op.

- 3 Trek het vastgelopen document er naar rechts uit.

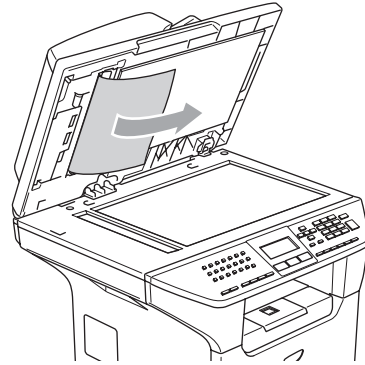

- 4 Sluit het documentdeksel.
- 5 Druk op **Stop/Eindigen**.

### Document is vastgelopen in de uitvoerlade

- 1 Verwijder al het papier dat niet is vastgelopen uit de ADF.
- 2 Trek het vastgelopen document er naar rechts uit.

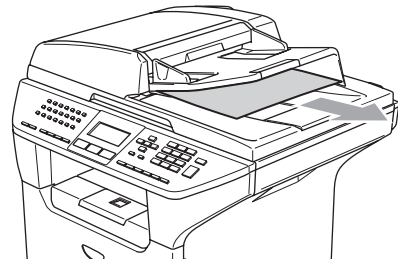

- 3 Druk op **Stop/Eindigen**.

## Het document is vastgelopen in de duplex-sleuf (alleen MFC-8860DN en MFC-8870DW)

- 1 Verwijder al het papier dat niet is vastgelopen uit de ADF.
- 2 Trek het vastgelopen document er naar rechts uit.

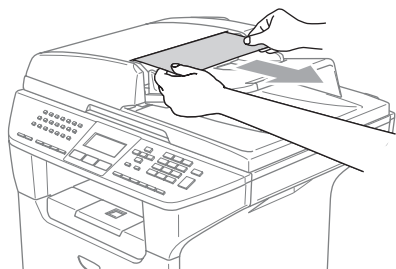

- 3 Druk op **Stop/Eindigen**.

## Vastgelopen papier

Om vastgelopen papier te verwijderen, volgt u onderstaande stappen.



**HEET**

Wanneer u de machine pas hebt gebruikt, zijn sommige onderdelen in de machine erg heet. Wanneer u het frontdeksel of het achterpaneel van de machine opent, mag u **NOOIT** de onderdelen van de grijze zones in de afbeelding aanraken.

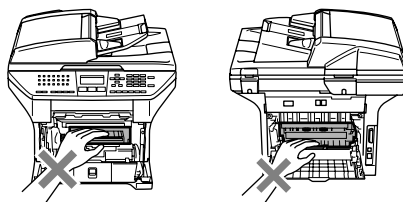

## Papier is vastgelopen binnen de machine

- 1 Trek de papierlade volledig uit de machine.
- 2 Gebruik beide handen om het vastgelopen papier langzaam eruit te trekken.

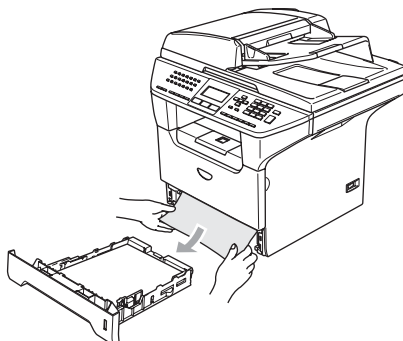

- 3 Druk op de deksel ontgrendeling om de voorkant te openen.

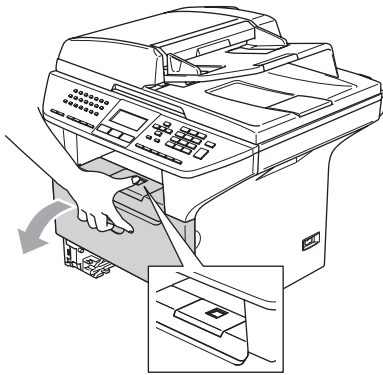

- 4 Verwijder langzaam het geheel van drumeenheid en tonercartridge. Het vastgelopen papier kan worden verwijderd samen met het geheel van tonercartridge en drumeenheid, of het kan zijn dat hierdoor het papier wordt vrijgegeven zodat u het uit de opening voor de papierlade kunt trekken.

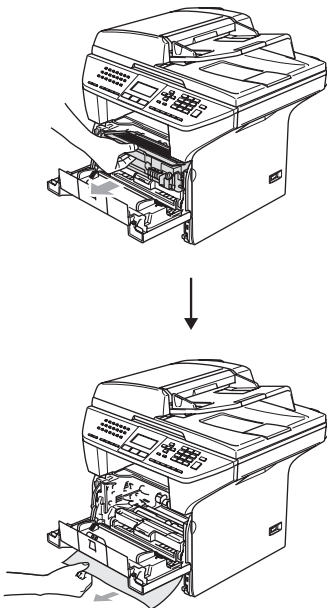

### ! VOORZICHTIG

Om te vermijden dat de machine wordt beschadigd door statische elektriciteit, mag u de in de afbeelding getoonde elektroden NIET aanraken.

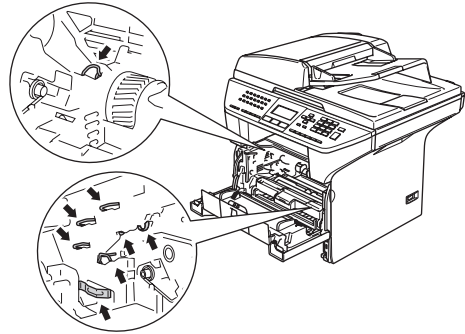

- 5 Installeer het geheel van drumeenheid en tonercartridge opnieuw in de machine.

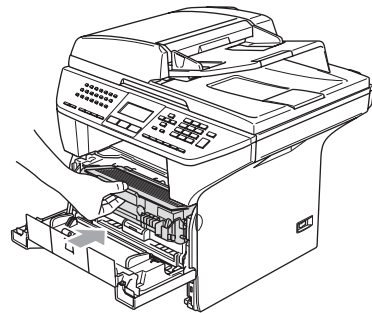

- 6 Sluit het frontdeksel.
- 7 Plaats de papierlade stevig terug in de machine.

## Het papier is vastgelopen aan de achterkant van de machine.

- 1 Druk op de deksel ontgrendeling om de voorkant te openen.

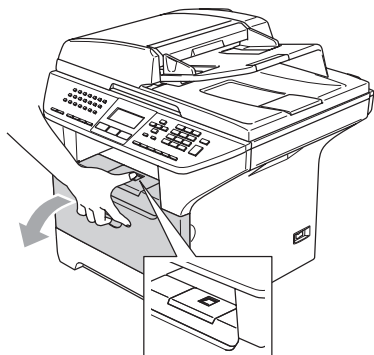

- 2 Verwijder het geheel van drumeenheid en tonercartridge.

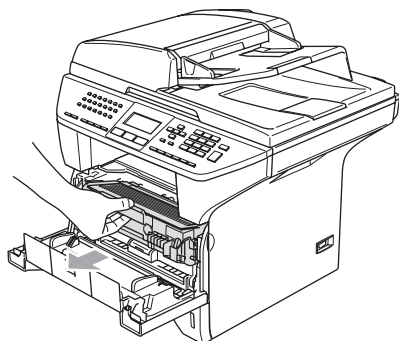

- 3 Open het achterpaneel.

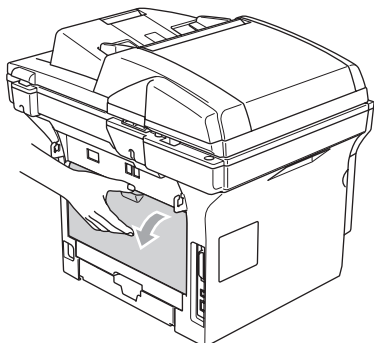

- 4 Trek de lipjes aan de linker- en rechterkant naar u toe om het fuserdeksel (1) te openen.

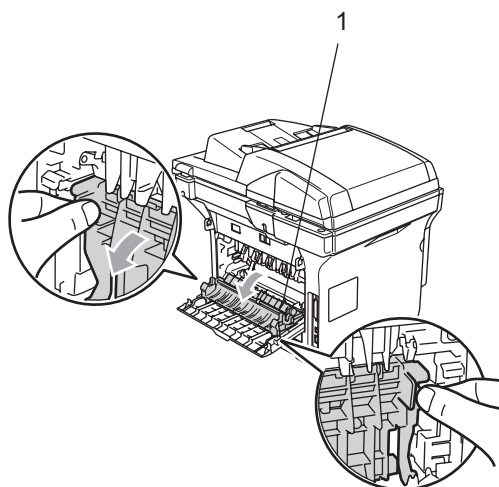

- 5 Trek het vastgelopen papier voorzichtig, met beide handen, uit de fuser unit.

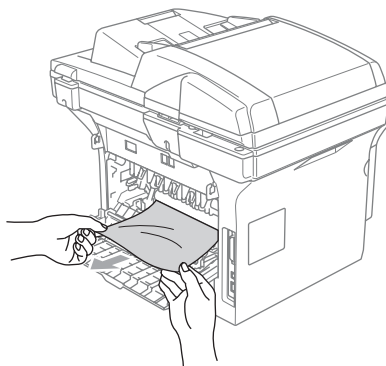

- 6 Sluit het achterpaneel.

- 7 Installeer het geheel van drumeenheid en tonercartridge opnieuw in de machine.

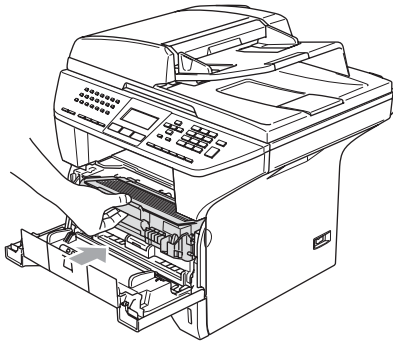

- 3 Installeer de duplex-lade opnieuw in de machine.

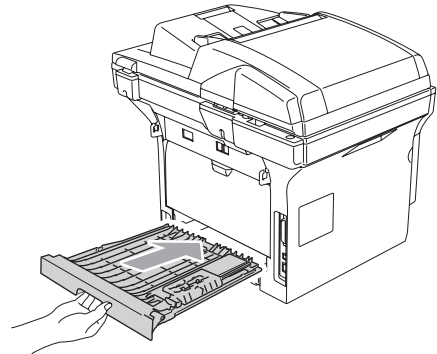

- 8 Sluit het frontdeksel.

### Papier is vastgelopen in de duplex-lade (alleen MFC-8860DN en MFC-8870DW)

- 1 Trek de duplex-lade volledig uit de machine.

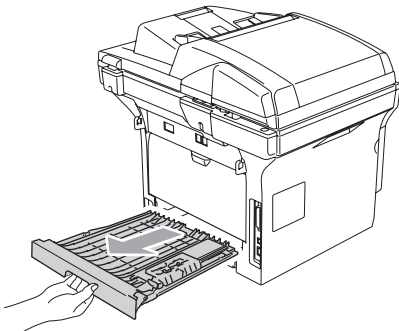

- 2 Trek het vastgelopen papier uit de machine of de duplex-lade.

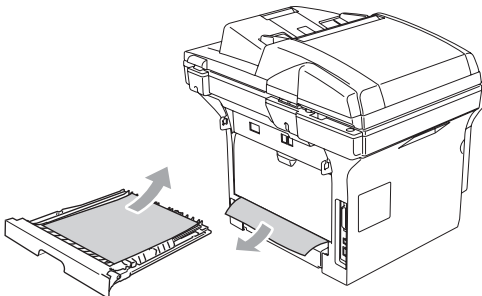

### Het papier is vastgelopen in het geheel van drumeenheid en tonercartridge.

- 1 Druk op de deksel ontgrendeling om de voorkant te openen.

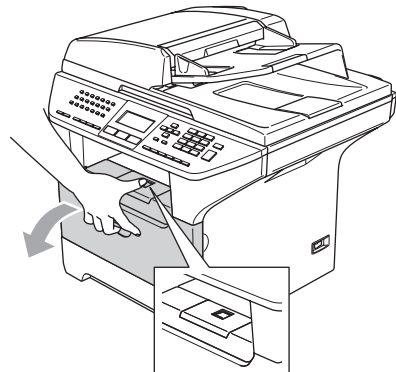

- 2 Verwijder het geheel van drumeenheid en tonercartridge.

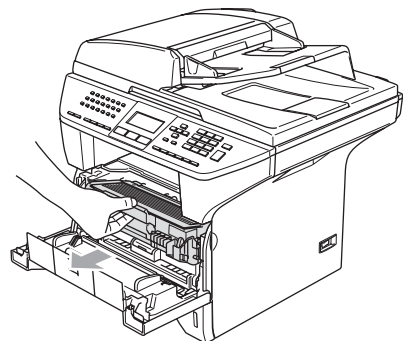

- 3 Reinig de primaire corona in de drumeenheid door het blauwe lipje een paar keer van links naar rechts en van rechts naar links te schuiven. Verwijder eventueel vastgelopen papier in de drumeenheid.

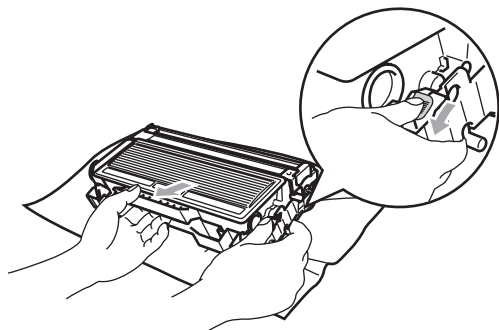

- 4 Schuif de tonercartridge terug in de drumeenheid totdat hij vergrendeld wordt. Als u de cartridge correct hebt geplaatst, gaat de vergrendeling automatisch omhoog.

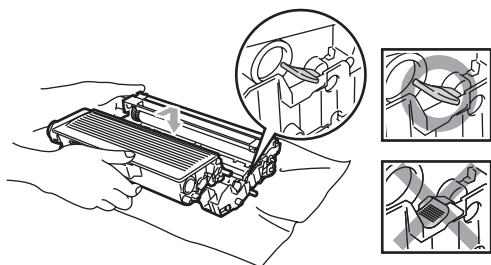

- 5 Installeer het geheel van drumeenheid en tonercartridge opnieuw in de machine.

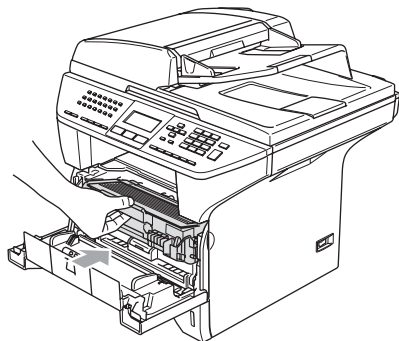

- 6 Sluit het frontdeksel.

## Routineonderhoud

### ! VOORZICHTIG

De drumeenheid bevat toner, dus u moet deze voorzichtig hanteren. Wanneer u toner morst op uw handen of kleding, dient u de vlekken onmiddellijk te verwijderen met koud water.

### De buitenkant van de machine schoonmaken

### ! VOORZICHTIG

Gebruik neutrale schoonmaakmiddelen. Reiniging met vloeistoffen die vervliegen, zoals verdunner of benzine, beschadigt de buitenkant van de machine.

Gebruik GEEN schoonmaakmiddelen die ammoniak bevatten.

Gebruik GEEN isopropylalcohol om het bedieningspaneel schoon te maken. Het paneel kan barsten.



**Maak de buitenkant van de machine als volgt schoon:**

- 1 Trek de papierlade volledig uit de machine.

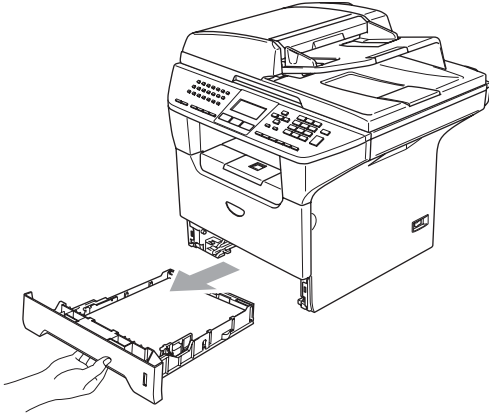

- 2 Reinig de buitenkant van de machine met een zachte doek om stof te verwijderen.

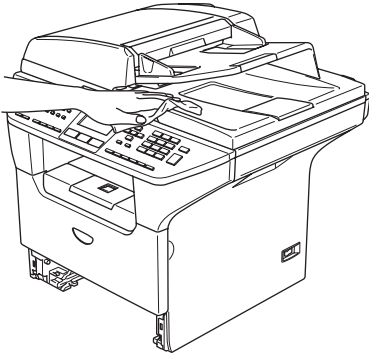

- 3 Verwijder alles wat in de papierlade is vastgelopen.

- 4 Reinig de binnenkant van de papierlade met een zachte doek om stof te verwijderen.

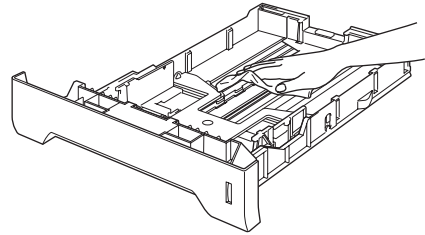

- 5 Laad het papier opnieuw en plaats de papierlade stevig terug in de machine.

## De glasplaat reinigen

- 1 Zet de machine uit.
- 2 Til het documentdeksel op (1). Reinig de glasplaat en het witte plastic oppervlak (2) en de glasplaat (3) onder het documentdeksel met schoonmaakalcohol en een zachte, pluisvrije doek.

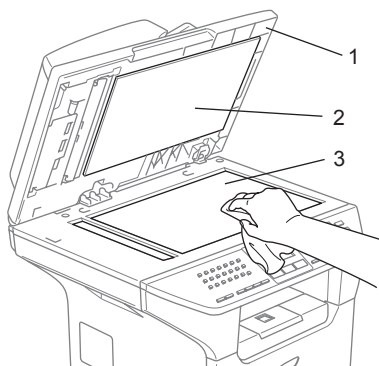

- 3 Reinig de witte plastic balk (1) en de glazen strook op de glasplaat (2) onder de balk in de ADF, met behulp van een pluisvrije doek met isopropylalcohol.

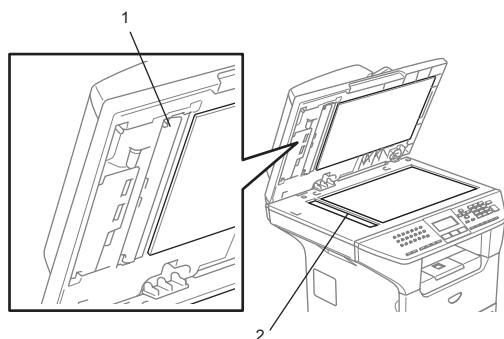

## Het scannervenster reinigen

### ! VOORZICHTIG

Gebruik GEEN isopropylalcohol om het scannervenster te reinigen.

Raak het scannervenster NIET aan met uw vingers.

- 1 Zet de machine uit.  
Haal eerst het telefoonsnoer en vervolgens de stekker uit het stopcontact.
- 2 Open het frontdeksel en verwijder het geheel van drumeenheid en tonercartridge.

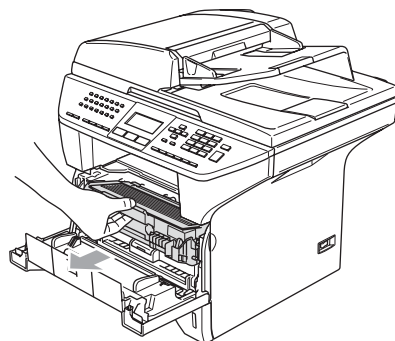



## HEET

Wanneer u de machine pas hebt gebruikt, zijn sommige onderdelen in de machine erg heet. Wanneer u het frontdeksel van de machine opent, mag u **NOOIT** de onderdelen van de grijze zones in de afbeelding aanraken.

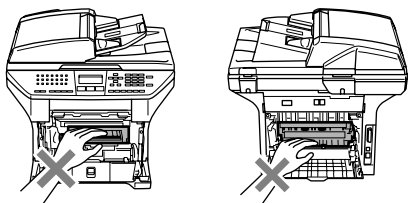

## VOORZICHTIG

Om te vermijden dat de machine wordt beschadigd door statische elektriciteit, mag u de in de afbeelding getoonde elektroden **NIET** aanraken.

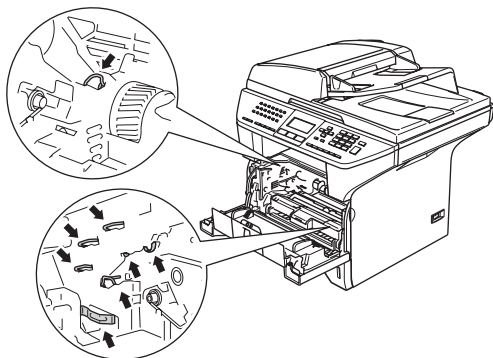

- 3 Reinig het scannervenster (1) voorzichtig met een droge, zachte, pluisvrije doek. Gebruik nooit isopropylalcohol.

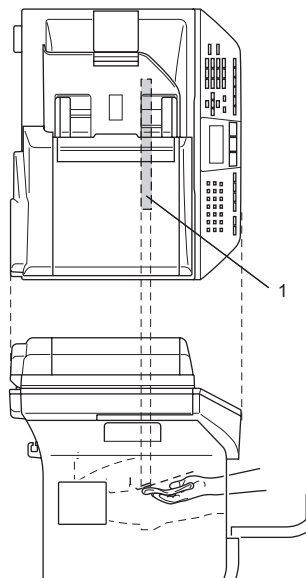

- 4 Installeer het geheel van drumeenheid en tonercartridge opnieuw in de machine.

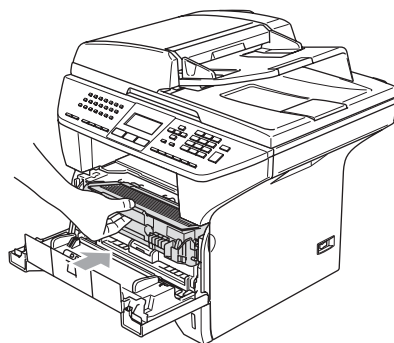

- 5 Sluit het frontdeksel.
- 6 Steek eerst de stekker opnieuw in het stopcontact, en sluit vervolgens het telefoonsnoer aan. Zet de machine aan.

## De corona reinigen

Wij raden u aan het geheel van drumeenheid en tonercartridge op een stuk papier of een doek te plaatsen, voor het geval u per ongeluk toner morst.

- 1 Open het frontdeksel en verwijder het geheel van drumeenheid en tonercartridge.

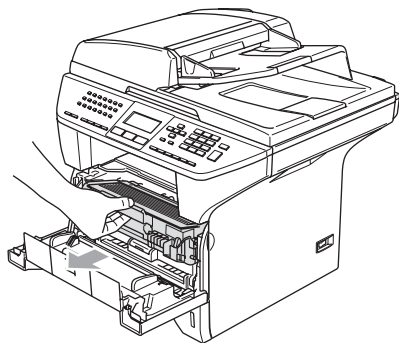

- 2 Reinig de primaire corona in de drumeenheid door het blauwe lipje een paar keer van rechts naar links en van links naar rechts te schuiven.

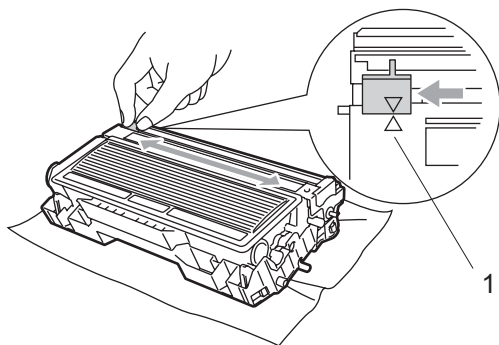

- 3 Zet het blauwe lipje in de oorspronkelijke stand en vergrendel deze (▼).

### ! VOORZICHTIG

Als u het blauwe lipje niet in de oorspronkelijke stand terugbrengt (▼), kunnen er zwarte verticale strepen voorkomen op de afgedrukte pagina's.

- 4 Installeer het geheel van drumeenheid en tonercartridge opnieuw in de machine.

- 5 Sluit het frontdeksel.

## De drumeenheid reinigen

- 1 Verwijder het geheel van drumeenheid en tonercartridge, en verwijder vervolgens de tonercartridge uit de drumeenheid.

- 2 Plaats het afdrukvoorbeeld vóór de drumeenheid en bepaal de exacte plaats van de slechte afdruk.

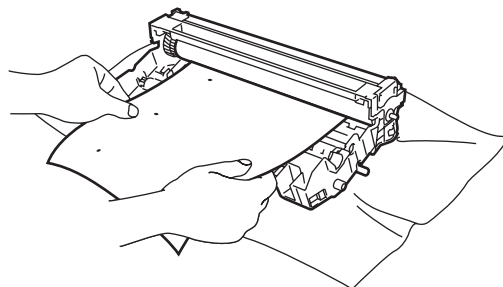

- 3 Draai het witte wielje van de drum terwijl u nauwkeurig het oppervlak van de OPC-drum (1) controleert.

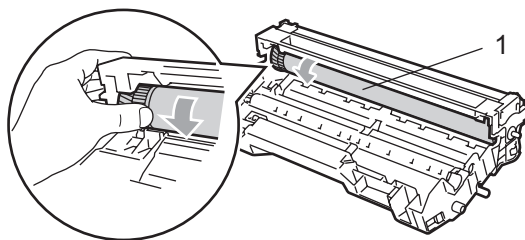

- 4 Wanneer u de substantie op het drumoppervlak hebt gevonden die overeenkomt met het afdrukvoorbeeld, het oppervlak van de OPC-drum voorzichtig afvegen met een wattaafje dat lichtelijk met isopropylalcohol is bevochtigd.

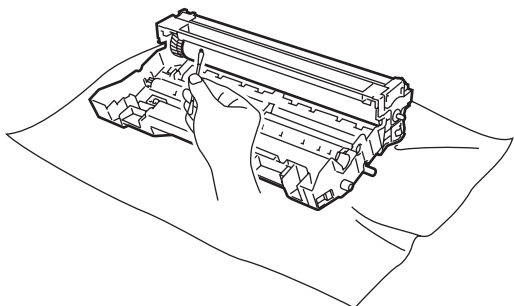

### ! VOORZICHTIG

De OPC-drum is lichtgevoelig; raak deze daarom niet met uw vingers aan.

Niet schrobben of vegen, omdat dit de drum zou kunnen beschadigen.

U mag het oppervlak van de OPC-drum NOOIT reinigen met een scherp voorwerp, zoals een balpen, omdat dit de drumeenheid permanent zou kunnen beschadigen.

## De tonercartridge vervangen (TN-3130/TN-3170)

De tonercartridge kan ca. 7.000 pagina's printen met een high yield tonercartridge. Wanneer de tonercartridge bijna leeg is, geeft het LCD-scherm *Vervang toner weer*. De machine wordt geleverd met een standaard tonercartridge die na circa 3.500 pagina's moet worden vervangen. Het werkelijke aantal pagina's hangt af van het type document dat u meestal print (bv. standaardbrief of gedetailleerde grafische afbeeldingen).

### Opmerking

Wij adviseren u een nieuwe tonercartridge klaar te houden wanneer u de waarschuwing *Vervang toner* ziet.

Gooi de gebruikte tonercartridge weg conform de plaatselijk geldende reglementeringen - niet samen met het huishoudelijke afval. U kunt ook onze milieuweBSITE [www.brothergreen.co.uk](http://www.brothergreen.co.uk) raadplegen voor informatie over recycling. Dicht de tonercartridge goed af, zodat er geen toner uit de cartridge kan worden gemorst. Voor meer informatie neemt u contact op met de lokale afvalmaatschappij.

Wij adviseren u de machine en de drumeenheid te reinigen telkens wanneer u de tonercartridge vervangt. (Zie *Het scannervenster reinigen* op pagina 118 en *De corona reinigen* op pagina 120.)

## De tonercartridge vervangen

### HEET

Wanneer u de machine pas hebt gebruikt, zijn sommige onderdelen in de machine erg heet. Wanneer u het frontdeksel of het achterpaneel van de machine opent, mag u NOOIT de onderdelen van de grijze zones in de afbeelding aanraken.

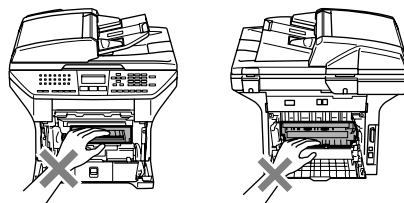

- 1 Open het frontdeksel en verwijder het geheel van drumeenheid en tonercartridge.

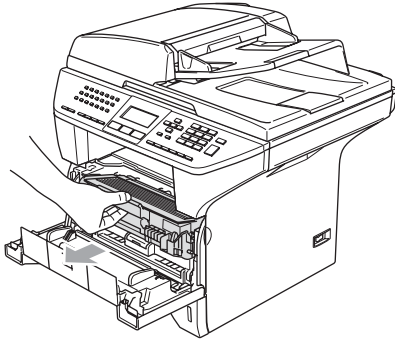

### ! VOORZICHTIG

Om te vermijden dat de machine wordt beschadigd door statische elektriciteit, mag u de in de afbeelding getoonde elektroden NIET aanraken.

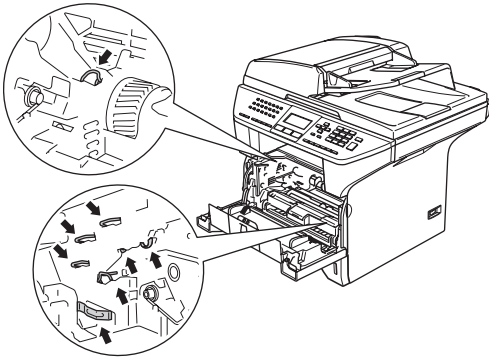

- 2 Druk de vergrendeling naar beneden en haal de tonercartridge uit de drumeenheid.

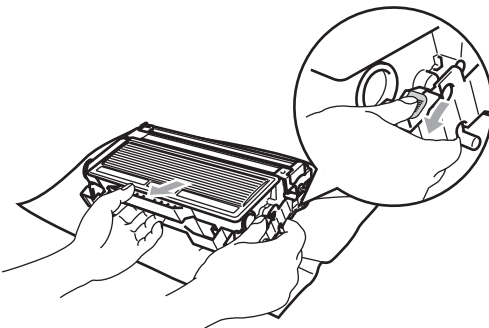

### ! WAARSCHUWING

Gooi de tonercartridge NIET in het vuur. Deze kan ontploffen en verwondingen veroorzaken.

**! VOORZICHTIG**

Zet de drumeenheid op een doek of een groot vel papier opdat er geen toner wordt gemorst.

Wees voorzichtig bij het hanteren van de tonercartridge. Wanneer u toner morst op uw handen of kleding, dient u de vlekken onmiddellijk te verwijderen met koud water.

**! VOORZICHTIG**

De Brother-printers zijn ontworpen om te werken met toner van een bepaalde specificatie en leveren optimale prestaties indien gebruikt met originele tonercartridges van Brother (**TN-3130/TN-3170**). Brother kan deze optimale prestaties niet garanderen indien toner of tonercartridges van andere specificaties worden gebruikt. Het gebruik van cartridges anders dan cartridges van Brother of het gebruik van cartridges die met inkt van andere merken zijn gevuld, wordt derhalve afgeraden op deze printer. Indien de drumeenheid of enig ander deel van deze machine wordt beschadigd als gevolg van het gebruik van toner of tonercartridges anders dan originele Brother-producten, dan worden de reparaties die nodig zijn als gevolg daarvan niet door de garantie gedekt; deze producten zijn namelijk incompatibel of ongeschikt voor deze machine.

Pak de nieuwe tonercartridge uit, net voor u deze in de machine plaatst. Wanneer een tonercartridge te lang zonder verpakking is gebleven, gaat de toner minder lang mee.

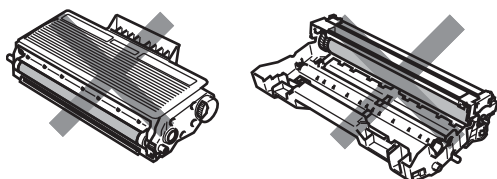

Raak de onderdelen die in de illustraties grijs zijn gekleurd NIET aan. Zo voorkomt u dat de afdrukkwaliteit verslechtert.

- 3 Pak de nieuwe tonercartridge uit. Doe de lege tonercartridge in de aluminium tas en gooi deze weg conform de geldende reglementeringen.
- 4 Schud de tonercartridge vijf tot zes keer voorzichtig heen en weer om de toner gelijkmatig te verdelen in de cartridge.

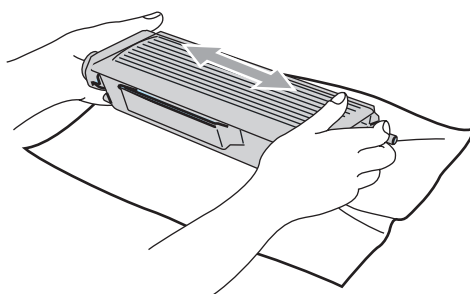

- 5 Verwijder de bescherming.

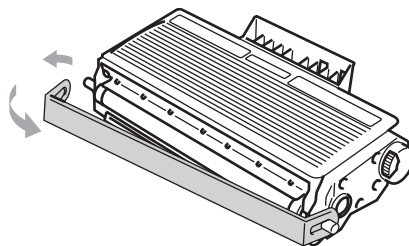

- 6 Schuif de nieuwe tonercartridge stevig in de drumeenheid totdat hij vergrendeld wordt. Als u de cartridge correct hebt geplaatst, gaat de vergrendeling automatisch omhoog.

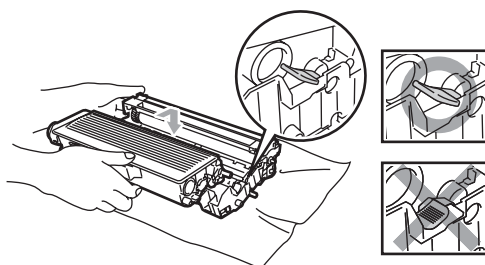

7 Reinig de primaire corona in de drumeenheid door het blauwe lipje een paar keer van links naar rechts en van rechts naar links te schuiven. Zorg ervoor dat u het blauwe lipje terug in de oorspronkelijke stand zet (▼).

8 Installeer het geheel van drumeenheid en tonercartridge opnieuw in de machine.

9 Sluit het frontdeksel.

## De drumeenheid vervangen (DR-3100)

---

De machine gebruikt een drumeenheid om afbeeldingen op papier te zetten. Wanneer het LCD-scherm de melding

*Drum bijna op* weergeeft, is de drumeenheid aan het einde van de gebruiksduur en dient u een nieuwe aan te schaffen.

Ook wanneer het LCD-scherm

*Drum bijna op* weergeeft, kunt u nog een tijdje printen zonder de drumeenheid te vervangen. Wanneer de afdrukkwaliteit echter sterk achteruitgaat (ook voordat *Drum bijna op* is weergegeven), dient u de drumeenheid te vervangen. Wanneer u de drumeenheid vervangt, dient u de machine te reinigen. (Zie *Het scannervenster reinigen* op pagina 118.)

### VOORZICHTIG

Terwijl u de drumeenheid verwijdert, dient u voorzichtig te zijn. De drumeenheid kan toner bevatten. Wanneer u toner morst op uw handen of kleding, dient u de vlekken onmiddellijk te verwijderen met koud water.

### Opmerking

---

De drumeenheid is een verbruiksartikel en moet periodiek worden vervangen. Er zijn talrijke factoren die de gebruiksduur van de drum kunnen beïnvloeden (temperatuur, vochtigheid, papiersoort, hoeveelheid toner voor het aantal pagina's per printtaak). De drum kan ca. 25.000 pagina's printen. De hoeveelheid pagina's die u werkelijk kunt printen met uw drum, kan beduidend lager liggen dan de aangegeven aantallen. We kunnen niet alle factoren controleren die de gebruiksduur van de drum bepalen. Daarom kunnen we geen minimum aantal af te drukken pagina's garanderen.

---





## HEET

Wanneer u de machine pas hebt gebruikt, zijn sommige onderdelen in de machine erg heet. Wanneer u het frontdeksel of het achterpaneel van de machine opent, mag u **NOOIT** de onderdelen van de grijze zones in de afbeelding aanraken.

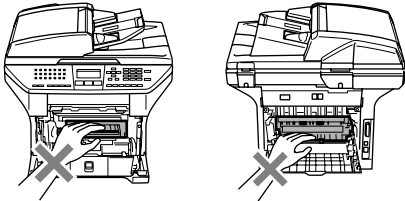

- 1 Open het frontdeksel en verwijder het geheel van drumeenheid en tonercartridge.

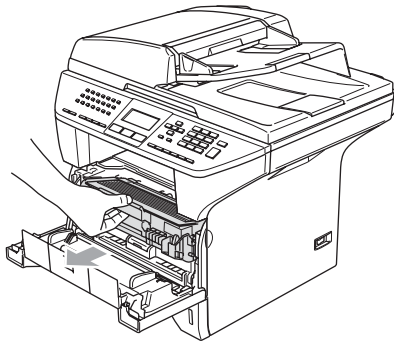

## VOORZICHTIG

Om te vermijden dat de printer wordt beschadigd door statische elektriciteit, mag u de in de afbeelding getoonde elektroden **NIET** aanraken.

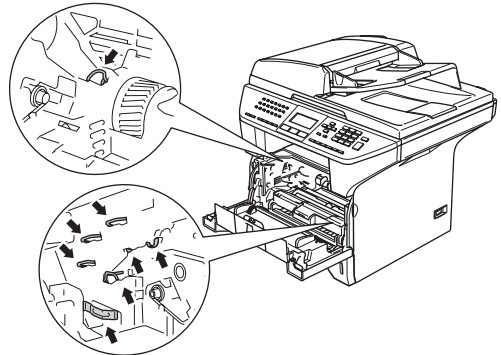

- 2 Druk de vergrendeling links naar beneden en haal de tonercartridge uit de drumeenheid.

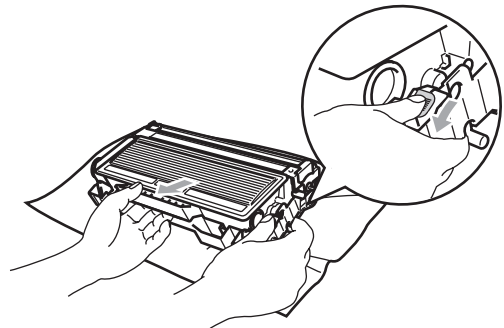

### Opmerking

Gooi de gebruikte drumeenheid weg conform de plaatselijk geldende reglementeringen – niet samen met het huishoudelijke afval. Dicht de drumeenheid goed af, zodat er geen toner uit de eenheid kan worden gemorst. Voor meer informatie neemt u contact op met de lokale afvalmaatschappij.

**! VOORZICHTIG**

Pak de drumeenheid uit, net voor u deze in de machine plaatst. Plaats de oude drumeenheid in de plastic tas.

- 3 Neem de nieuwe drumeenheid uit de verpakking.
- 4 Schuif de tonercartridge stevig in de nieuwe drumeenheid totdat hij vergrendeld wordt. Als u de cartridge correct hebt geplaatst, gaat de vergrendeling automatisch omhoog.

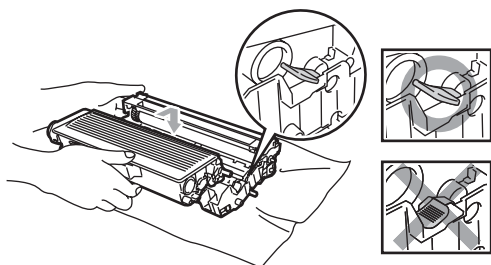

- 5 Installeer het geheel van drumeenheid en tonercartridge opnieuw in de machine. Het frontdeksel niet sluiten.

- 6 Druk op **Wis/terug**.



Om te bevestigen dat u een nieuwe drumeenheid installeert, drukt u op 1.

- 7 Wanneer op het LCD-scherm Geaccepteerd wordt weergegeven, sluit u het frontdeksel.

**! VOORZICHTIG**

Wanneer u toner morst op uw handen of kleding, dient u de vlekken onmiddellijk te verwijderen met koud water.

## Vervanging van periodieke onderhoudsonderdelen

U dient de periodieke onderhoudsonderdelen regelmatig te vervangen om de afdrukkwaliteit te handhaven. U dient de hieronder opgesomde onderdelen te vervangen na het afdrukken van ca. 100.000 pagina's. Neem contact op met de klantenservice van Brother wanneer de volgende meldingen op het LCD-scherm verschijnen.

Melding op het LCD-scherm	Omschrijving
PF-kitMP vervang	Kit voor papiertoevoer voor MP lade vervangen.
PF-kit1 vervang	Kit voor papiertoevoer voor Lade 1 vervangen.
Vervang PF-kit2	Kit voor papiertoevoer voor Lade 2 vervangen.
VervangFuserunit	Fuser unit vervangen.
Laser vervangen	Laserunit vervangen.

## De machine inpakken en vervoeren

Wanneer u de machine transporteert, gebruik dan het oorspronkelijke verpakkingsmateriaal van de machine. Als u de machine niet goed inpakt, kan uw garantie vervallen. De machine moet op een goede manier verzekerd worden voor het transport.

- 1 Zet de machine uit.
- 2 Haal de stekker van de machine uit het telefoonwandcontact.
- 3 Koppel alle kabels en het stroomsnoer los van de machine.
- 4 Zet de scannerhefboom omlaag om de scanner te vergrendelen. Deze hefboom zit links van de glasplaat.

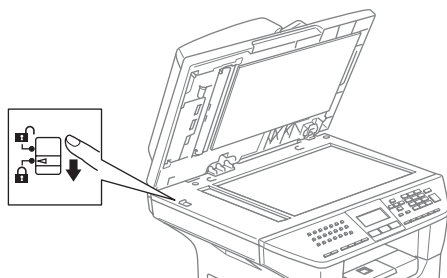

### ! VOORZICHTIG

Schade aan de machine die is veroorzaakt omdat de scanner niet was vergrendeld voor het verplaatsen en transporteren, kan de garantie doen vervallen.

- 5 Open het frontdeksel.
- 6 Verwijder het geheel van drumeenheid en tonercartridge. Laat de tonercartridge in de drumeenheid zitten.
- 7 Doe het geheel van drumeenheid en tonercartridge in de plastic tas en sluit de tas.

- 8 Sluit het frontdeksel.
- 9 Verpak de machine in de plastic tas en doe deze in de originele doos met het originele verpakkingsmateriaal.
- 10 Verpak het geheel van drumeenheid en tonercartridge, het stroomsnoer en het afdruk materiaal in de originele doos – zie illustratie.

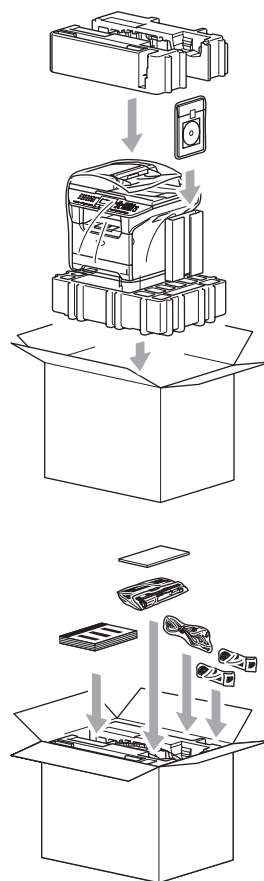

- 11 Sluit de doos en maak deze dicht met verpakkingstape.

## Informatie over de machine

### De serienummers controleren

U kunt het serienummer van de machine op het LCD-scherm bekijken.

- 1 Druk op **Menu**, **7**, **1**.

```
71.Serienummer
XXXXXXXXXX
```

- 2 Druk op **Stop/Eindigen**.

### De paginatellers controleren

U kunt de paginatellers van de machine bekijken voor kopieën, afgedrukte pagina's, rapporten, lijsten of een totaal overzicht.

- 1 Druk op **Menu**, **7**, **2**.  
Het LCD-scherm geeft het aantal pagina's voor **Totaal** en **Kopie**.

```
72.Paginateller
▲ Totaal :XXXXXX
▼ Kopie  :XXXXXX
```

- 2 Druk op **▲** of **▼** om **Print** of **Lijst/Fax**.

```
72.Paginateller
▲ Print  :XXXXXX
▼ Lijst/Fax:XXXXXX
```

- 3 Druk op **Stop/Eindigen**.

### De resterende levensduur van onderdelen controleren

U kunt de resterende levensduur van deze onderdelen op het LCD-scherm bekijken.

- 1 Druk op **Menu**, **7**, **3**.

```
73.DuurOnderdelen
1.Drumeenheid
2.Fuser
3.Laser
Selecteer ▲▼& OK
```

- 2 Druk op **▲** of **▼** om **1.Drumeenheid**, **2.Fuser**, **3.Laser**, **4.PF-kit MP**, **5.PF-kit 1 of 6.PF-kit 2** te selecteren.

```
73.DuurOnderdelen
1.Drumeenheid
Resterend:100%
Selecteer ▲▼& OK
```

- 3 Druk op **Stop/Eindigen**.

#### **Opmerking**

Het controleren van de levensduur van een onderdeel is alleen nauwkeurig, als de teller voor de levensduur van dat onderdeel gereset is bij het installeren van het nieuwe onderdeel. Het is niet nauwkeurig als de levensduur van dat onderdeel is gereset tijdens de levensduur van het gebruikte onderdeel.

## Programmeren op het scherm

Uw machine is zodanig ontworpen dat zij eenvoudig te gebruiken is. Met het LCD-scherm kunt u programmeren op het scherm met behulp van de menu-toetsen.

Wij hebben stap-voor-stap-instructies op het scherm gecreëerd om u te helpen uw machine te programmeren. Volg eenvoudigweg de aanwijzingen op die u door de menuselecties en de programmeeropties leiden.

### Menutabel

U kunt uw machine programmeren met behulp van de *Menutabel* op pagina 131. Deze pagina's tonen een lijst met de menuselecties en -opties.

Druk op **Menu** gevolgd door de menunummers, om uw machine te programmeren.

Bijvoorbeeld, om *Waarsch. toon volume op Laag* in te stellen.

- 1 Druk op **Menu**, **1**, **4**, **2**.
- 2 Druk op ▲ of ▼ om *Laag* te selecteren.
- 3 Druk op **OK**.

### Opslag in het geheugen

Uw menu-instellingen zijn permanent opgeslagen, en gaan *niet* verloren in geval van een stroomstoring. Tijdelijke instellingen (bijvoorbeeld contrast, de internationale modus) gaan wel verloren. Uw machine kan de datum en de tijd max. 4 dagen opslaan.

## Menu-toetsen

	Het menu openen
	Naar volgend menuniveau Optie accepteren
	Verschillende keren indrukken om het menu te verlaten. Terug naar vorig menuniveau.
	Door huidig menuniveau bladeren.
	Terug naar vorig of verder naar volgend menuniveau.
	Menu afsluiten.

Om het menu te openen:

- 1 Druk op **Menu**.
- 2 Kies een optie.
  - Druk op **1** voor het algemene instelmenu.
  - Druk op **2** voor het faxmenu.
  - Druk op **3** voor het kopieermenu.
  - ⋮
  - Druk op **0** voor de voorbereidende instellingen.

U kunt sneller door ieder menuniveau bladeren door te drukken op ▲ of ▼ voor de gewenste richting.
- 3 Druk op **OK** wanneer die optie op het LCD-scherm verschijnt.  
Het LCD-scherm geeft dan het volgende menuniveau weer.
- 4 Druk op ▲ of ▼ om naar de volgende menuselectie te gaan.
- 5 Druk op **OK**.  
Nadat u een optie hebt ingesteld, wordt op het LCD-scherm de melding *Geaccepteerd* weergegeven.

# Menutabel

De fabrieksinstellingen zijn vetgedrukt en met een sterretje weergegeven.

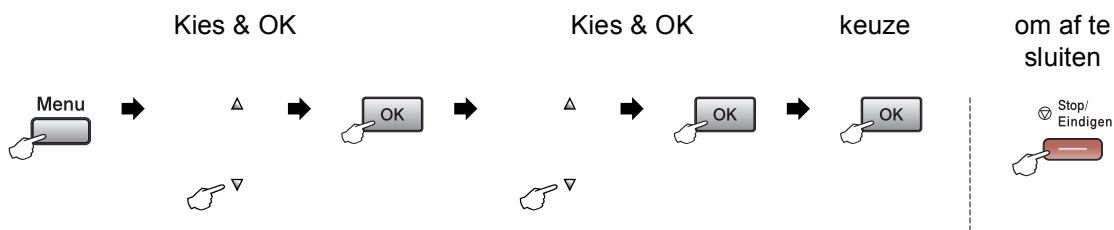

Hoofdmenu	Submenu	Menuselecties	Opties	Omschrijvingen	Pagina
1. Standaardinst.	1. Tijdklokstand	—	0 Sec. 30 Sec. 1 Min <b>2 Min.*</b> 5 Min. Uit	Hiermee kunt u de tijd instellen om terug te keren naar de faxmodus en de tijd waarop de machine overgaat van individuele gebruiker op openbare gebruiker, bij gebruik van het beveiligde functieslot.	18 25
	2. Papiersoort	1. MP-bak	Dun <b>Normaal*</b> Dik Extra dik Transparanten Gerecycl.papier	Hiermee kunt u de papiersoort in de MP-lade instellen.	18
		2. Bovenlade	Dun <b>Normaal*</b> Dik Extra dik Transparanten Gerecycl.papier	Hiermee kunt u de papiersoort in de papierlade instellen.	18
		3. Onderlade (Dit menu wordt alleen weergegeven als u de optionele lade #2 heeft)	Dun <b>Normaal*</b> Dik Extra dik Gerecycl.papier	Hiermee kunt u de papiersoort in de optionele papierlade #2 instellen.	18

Hoofdmenu	Submenu	Menuselecties	Opties	Omschrijvingen	Pagina
1. Standaardinst. (Vervolg)	3. Papierformaat	1. MP-bak	A4* Letter Legal Executive A5 A6 B5 B6 Folio Ieder	Hiermee kunt u het papierformaat in de MP-lade instellen.	19
		2. Bovenlade	A4* Letter Executive A5 A6 B5 B6	Hiermee kunt u het papierformaat in de papierlade instellen.	19
		3. Onderlade (Dit menu wordt alleen weergegeven als u de optionele lade #2 heeft)	A4* Letter Executive A5 B5 B6	Hiermee kunt u het formaat van het papier in de optionele papierlade #2 instellen.	19
	4. Volume	1. Belvolume	Uit Laag Half* Hoog	Hiermee kunt u het belvolume aanpassen.	21
		2. Waarsch. toon	Uit Laag Half* Hoog	Hiermee kunt u het volume van het geluidssignaal aanpassen.	21
		3. Luidspreker	Uit Laag Half* Hoog	Hiermee kunt u het volume van de luidspreker aanpassen.	21



Hoofdmenu	Submenu	Menuselecties	Opties	Omschrijvingen	Pagina
1.Standaardinst. (Vervolg)	5.Aut. zomertijd	—	<b>Aan*</b> Uit (Voor bepaalde landen is de fabrieksinstelling Uit.)	De zomertijd wordt automatisch ingesteld.	22
	6.Bespaarstand	1.Toner sparen	Aan <b>Uit*</b>	Verhoogt het aantal geprinte pagina's van de tonercartridge.	22
		2.Slaapstand	(0-99) <b>05 Min*</b>	Bespaart stroom.	23
	7.Lade gebruiken	1.Kopie	Alleen lade 1 Alleen lade 2 Alleen MP-lade <b>MP&gt;T1&gt;T2*</b> T1>T2>MP (T2 verschijnt alleen als u de optionele papierlade hebt geïnstalleerd.)	Selecteert welke lade wordt gebruikt voor de kopieermodus.	19
		2.Fax	Alleen lade 1 Alleen lade 2 Alleen MP-lade MP>T1>T2 <b>T1&gt;T2&gt;MP*</b> (T2 verschijnt alleen als u de optionele papierlade hebt geïnstalleerd.)	Selecteert welke lade wordt gebruikt voor de faxmodus.	20
		3.Afdrukken	Alleen lade 1 Alleen lade 2 Alleen MP-lade <b>MP&gt;T1&gt;T2*</b> T1>T2>MP (T2 verschijnt alleen als u de optionele papierlade hebt geïnstalleerd.)	Selecteert welke lade wordt gebruikt voor PC-printen.	20
	8.LCD Contrast	—	-□□□□■+ -□□□■□+ -□□■□□+* -□■□□□+ -■□□□□+	Hiermee stelt u het contrast van het LCD-scherm af.	23

Hoofdmenu	Submenu	Menuselecties	Opties	Omschrijvingen	Pagina
1. Standaardinst. (Vervolg)	9. Beveiliging	1. Instelslot	—	Zorgt ervoor dat onbevoegde gebruikers de huidige instellingen van de machine niet veranderen.	24
		2. Functieslot	—	Kan de geselecteerde bewerking beperken tot max. 25 individuele gebruikers en alle andere onbevoegde openbare gebruikers.	25
2. Fax	1. Ontvangstmenu (uitsluitend in faxmodus)	1. Bel Vertraging	02* (02-06) (voor Nederland)  02* (02-10) (voor België)	De belvertraging bepaalt hoe vaak de telefoon overgaat voordat de machine opneemt in de stand alleen fax of Fax/Tel.	41
		2. F/T Beltijd	20 Sec. 30 Sec.* 40 Sec. 70 Sec.	Instelling van het dubbele belsignaal in de stand Fax/Tel, om een normaal telefoontje te signaleren.	41
		3. Fax Waarnemen	Aan* Uit	Met deze functie kunt u faxberichten ontvangen zonder te drukken op <b>Start</b> .	42
		4. Code Op Afst.	Aan (X51, #51) Uit*	U kunt alle telefoontjes op een tweede of een extern toestel aannemen en deze codes gebruiken om de machine te activeren of deactiveren. U kunt deze codes wijzigen.	50
		5. Auto reductie	Aan* Uit	Verkleint het formaat van inkomende faxen.	43
		6. Geheugen ontv.	Aan* Uit	Hiermee worden alle inkomende faxen automatisch in het geheugen opgeslagen, als het papier op is.	44
		7. Printdichtheid	-□□□□■+ -□□□■□+ -□□■□□+* -□■□□□+ -■□□□□+	Maakt afdrukken donkerder of lichter.	42
		8. Ontvang Pollen	Stand.* Beveilig Tijd klok	Hiermee stelt u uw machine in om faxberichten van een andere faxmachine op te vragen (pollen).	68

Hoofdmenu	Submenu	Menuselecties	Opties	Omschrijvingen	Pagina
2. Fax (Vervolg)	1. Ontvangstmenu (uitsluitend in faxmodus) (Vervolg)	9. Fax Rx Stempel	Aan  Uit*	Drukt de tijd en datum van ontvangst af aan de bovenkant van de ontvangen faxen.	44
		0. Duplex (Voor MFC-8860DN en MFC-8870DW)	Aan  Uit*	Drukt ontvangen faxen dubbelzijdig af.	43
	2. Verzendenmenu (uitsluitend in faxmodus)	1. Contrast	Auto*  Licht  Donker	Hiermee kunt u de faxen die u verzendt lichter of donkerder maken.	35
		2. Faxresolutie	Stand.*  Fijn  Superfijn  Foto	Hiermee kunt u de standaardresolutie voor uitgaande faxen instellen.	35
		3. Tijd klok	—	Het tijdstip waarop de uitgestelde faxberichten moeten worden verzonden, in 24-uursformaat instellen.	37
		4. Verzamelen	Aan  Uit*	Hiermee worden de uitgestelde faxen tegelijkertijd in één transmissie naar hetzelfde faxnummer verzonden.	37
		5. Direct Verzend	Volgende Fax:Aan  Volgende Fax:Uit  Aan  Uit*	Verzendt een fax zonder het geheugen te gebruiken.	36
		6. Verzend Pollen	Stand.*  Beveilig	Hiermee stelt u een document op uw machine in, zodat een andere faxmachine dit kan opvragen.	70
		7. Voorblad inst.	Volgende Fax:Aan  Volgende Fax:Uit  Aan  Uit*  Print voorbeeld	Deze functie verzendt automatisch een voorblad dat u hebt geprogrammeerd.	33
		8. Voorblad Opm.	—	Voor het instellen van uw eigen opmerkingen op het faxvoorblad.	33

Hoofdmenu	Submenu	Menuselecties	Opties	Omschrijvingen	Pagina
2. Fax (Vervolg)	2. Verzendenmenu (uitsluitend in faxmodus) (Vervolg)	9. Internationaal	Aan  Uit*	Als u problemen hebt met het internationaal verzenden van faxen, zet deze functie dan op aan.	37
		0. GlasFaxformaat	A4/Letter* Legal/Folio	Stelt het scangebied van de glasplaat in voor het documentformaat.	31
	3. Kiesgeheugen	1. Directkies	—	Hiermee kunt u max. 40 ééntoetsnummers opslaan, zodat u kunt kiezen door slechts op één toets (en Start) te drukken.	54
		2. Snelkies	—	Hiermee kunt u max. 300 snelkiesnummers opslaan, zodat u kunt kiezen door slechts op een paar toetsen (en Start) te drukken.	56
		3. Groep instell.	—	Hiermee kunt u een groepsnummer instellen dat wordt gebruikt voor het groepsverzenden.	58
	4. Kies rapport	1. Verzenderapp.	Aan  Aan+Beeld*  Uit  Uit+Beeld	Hier stelt u in wanneer het verzenderapp en het faxjournaal worden afgedrukt.	66
		2. Journaal tijd	Uit  Na 50 faxen*  Elke 6 uur  Elke 12 uur  Elke 24 uur  Elke 2 dagen  Elke 7 dagen		66
	5. Afstandsopties	1. Drzenden/Opsln          (reserveafdruk)	Uit*  Fax Doorzenden  Fax Opslaan  Ontvang PC Fax	Hiermee kunt u de machine instellen om faxberichten door te zenden, binnenkomende faxen in het geheugen op te slaan (zodat u ze op kunt opvragen wanneer u niet bij uw machine bent) of faxen naar uw PC te sturen.  Als u Fax doorzenden of PC-Fax Ontvangen kiest, kunt u voor de zekerheid Reserveafdruk activeren.	61

Hoofdmenu	Submenu	Menuselecties	Opties	Omschrijvingen	Pagina
2. Fax (Vervolg)	5. Afstandsopties (Vervolg)	2. Afst. bediening	---✕	Voor het instellen van uw eigen code voor de afstandsbediening.	63
		3. Print document	—	Hiermee worden inkomende faxen die in het geheugen zijn opgeslagen, geprint.	45
	6. Rest. jobs	—	—	U kunt controleren welke taken er in het geheugen zitten en gekozen taken annuleren.	38
	0. Diversen	1. Compatibel	Hoog* Normaal Minimaal	Synchronisatie voor verzendproblemen aanpassen.	105
3. Kopie	1. Kwaliteit	—	Tekst Foto Auto*	U kunt de kopieerresolutie voor uw type document selecteren.	73
	2. FB- tkstkwalit	—	1200×600dpi 600dpi*	U kunt overgaan op een hogere kopieerresolutie wanneer u een tekstkopie van 100% maakt met behulp van de glasplaat.	73
	3. Contrast	—	-□□□□■+ -□□□■□+ -□□■□□+* -□■□□□+ -■□□□□+	Hiermee kunt het contrast voor de kopieën aanpassen.	79
4. Printer	1. Emulatie	—	Auto (EPSON)* Auto (IBM) HP LaserJet BR-Script 3 Epson FX-850 IBM Proprinter	Selecteert de emulatiemodus.	Raadpleeg de software handleiding op de CD-ROM.
	2. Printopties	1. Intern font	—	Print een lijst met de interne lettertypen van de machine.	
		2. Configuratie	—	Print een lijst met de printerinstellingen van de machine.	
	3. Reset printer	—	1. Reset 2. Stop wijziging	Stelt de PCL-instelling opnieuw in op de standaardinstellingen.	

Hoofdmenu	Submenu	Menuselecties	Opties	Omschrijvingen	Pagina
5. Print lijsten	1. Verzendrapport	1. Bekijk op LCD 2. Print rapport	—	U kunt het verzendrapport van uw laatste 200 faxen bekijken en het laatste rapport afdrukken.	67
	2. Help	—	—	Drukt de helplijst af, zodat u in een oogopslag kunt zien hoe u de machine kunt programmeren.	67
	3. LijstTel-Index	1. Numeriek 2. Alfabetisch	—	Een lijst van namen en nummers die zijn opgeslagen in het geheugen voor ééntoetsnummers en snelkiesnummers. De nummers staan in numerieke of alfabetische volgorde in de lijst.	67
	4. Fax Journaal	—	—	In het journaal staat informatie over de laatste 200 faxberichten die u hebt ontvangen en verzonden. (TX betekent Verzonden) (RX betekent Ontvangen.)	67
	5. Gebruikersinst	—	—	Drukt een lijst met uw instellingen af.	67
	6. Netwerk Conf.	—	—	Drukt een lijst met uw netwerkinstellingen af.	67
	7. Besteldocument	—	—	U kunt een bestelformulier voor accessoires afdrukken. Wanneer u het formulier hebt ingevuld, verzendt u het naar uw Brother-dealer.	67

Hoofdmenu	Submenu	Menuselecties	Opties	Omschrijvingen	Pagina
6. LAN (MFC-8460N en MFC-8860DN)	1. TCP/IP	1. BOOT Method	Automatisch* Statisch Rarp BOOTP DHCP	Selecteert de opstartmethode die het beste aan uw eisen voldoet.	Raadpleeg de netwerkhandleiding op de CD-ROM.
		2. IP Address	[000-255]. [000-255]. [000-255]. [000-255]	Voer het IP-adres in.	
		3. Subnet Mask	[000-255]. [000-255]. [000-255]. [000-255]	Voer het subnetmasker in.	
		4. Gateway	[000-255]. [000-255]. [000-255]. [000-255]	Voer het adres van de gateway in.	
		5. Knooppunt naam	BRN_XXXXXX	Voer de naam van het knooppunt in.	
		6. WINS Config	Autom.* Statisch	Selecteert de WINS-configuratiemodus.	
		7. WINS Server	(Primary) 000.000.000.000 (Secondary) 000.000.000.000	Specificeert het IP-adres van de primaire of secundaire WINS-server.	
		8. DNS Server	(Primary) 000.000.000.000 (Secondary) 000.000.000.000	Specificeert het IP-adres van de primaire of secundaire DNS-server.	
		9. APIPA	Aan* Uit	Wijst automatisch het IP-adres toe van het link-local adresbereik.	
		0. IPv6	Aan Uit*		
	2. Ethernet	1. BOOT Method	Automatisch* Statisch Rarp BOOTP DHCP	Selecteert de opstartmethode die het beste aan uw eisen voldoet.	

Raadpleeg de netwerkhandleiding op de CD-ROM.

Hoofd menu	Submenu	Menuselecties		Opties	Omschrijvingen	Pagina
6. LAN (volvolg)	3. IFAX instellen (voor MFC-8860DN)	1. Setup Internet	1. Mail Address		Voer het mailadres in.	Raadpleeg de netwerkhandleiding op de CD-ROM.
			2. SMTP Server	[000-255]. [000-255]. [000-255]. [000-255]	Voer het adres van de SMTP-server in.	
			3. POP3 Server	[000-255]. [000-255]. [000-255]. [000-255]	Voer het adres van de POP3-server in.	
			4. Mailbox Naam		Voer de naam van de mailbox in.	
			5. Mailbox Wachtw		Voer het wachtwoord in voor het aanmelden op de POP3-server.	
		2. Setup Mail RX	1. Auto Polling	Aan* Uit	Controleert automatisch de POP3-server op nieuwe berichten.	
			2. Poll Frequency	10Min	Stelt in hoe vaak de POP3-server op nieuwe berichten wordt gecontroleerd.	
			3. Header	Alle Onderw.+Van+Aan Geen*	Selecteert welke mailheader moet worden afgedrukt.	
			4. Del Error Mail	Aan* Uit	Verwijdert automatisch foutberichten.	
			5. Notification	Aan MDN Uit*	Ontvangt waarschuwingsberichten.	
		3. Setup Mail TX	1. Sender Subject		Geeft het onderwerp weer dat bij de internetfaxgegevens is gevoegd.	
			2. Size Limit	Aan Uit*	Beperkt de grootte van e-maildocumenten.	
			3. Notification	Aan Uit*	Verzendt waarschuwingsberichten.	
		4. Setup Relay	1. Rly Broadcast	Aan Uit*	Zendt een document door naar een ander faxtoestel.	
			2. Relay Domain	RelayXX:	Registreert de domeinnaam.	
			3. Relay Report	Aan Uit*	Drukt het verzendrapport af.	



Hoofd menu	Submenu	Menuselecties		Opties	Omschrijvingen	Pagina
6. LAN (volvolg)	4. Scan n. e-mail (MFC-8860DN)	1. Kleur		PDF* JPEG	Selecteert het bestandsformaat om de gescande gegevens te verzenden.	
		2. z/w		PDF* TIFF		
	3. Scan naar FTP (MFC-8460N)	1. Kleur		PDF* JPEG		
		2. z/w		PDF* TIFF		
	5. Scan naar FTP (MFC-8860DN)					
	6. Fax naar Server (MFC-8860DN)				Aan Uit*	U kunt een voor/achtervoegsel van adressen in de machine opslaan en een document verzenden vanaf een systeem van faxservers.
	7. Time Zone (MFC-8860DN)				VTC+XX:XX	Stelt de tijdzone voor uw land in.
0. Factory Reset	1. Reset			1. Ja 2. Nee	Alle netwerkinstellingen weer op de fabrieksinstellingen instellen.	
	2. Stop wijziging					
6. LAN (MFC-8870DW)	1. BEDRAAD	1. TCP/IP	1. BOOT Method	Automatisch* Statisch Rarp BOOTP DHCP	Selecteert de opstartmethode die het beste aan uw eisen voldoet.	
			2. IP Address	[000-255]. [000-255]. [000-255]. [000-255]	Voer het IP-adres in.	
			3. Subnet Mask	[000-255]. [000-255]. [000-255]. [000-255]	Voer het subnetmasker in.	
			4. Gateway	[000-255]. [000-255]. [000-255]. [000-255]	Voer het adres van de gateway in.	
			5. Knooppunt naam	BRN_XXXXXX	Voer de naam van het knooppunt in.	
			6. WINS Config	Autom.* Statisch	Selecteert de WINS-configuratiemodus.	

Raadpleeg de netwerkhandleiding op de CD-ROM.

Hoofd menu	Submenu	Menuselecties		Opties	Omschrijvingen	Pagina
6. LAN (MFC-8870DW) (Vervolg)	1. BEDRAAD (Vervolg)	1. TCP/IP (Vervolg)	7. WINS Server	(Primary) 000.000.000.000 (Secondary) 000.000.000.000	Specificeert het IP-adres van de primaire of secundaire WINS-server.	
			8. DNS Server	(Primary) 000.000.000.000 (Secondary) 000.000.000.000	Specificeert het IP-adres van de primaire of secundaire DNS-server.	
			9. APIPA	Aan* Uit	Wijst automatisch het IP-adres toe van het link-local adresbereik.	
			0. IPv6	Aan Uit*	Het IPv6-protocol activeren/deactiveren. Ga naar <a href="http://solutions.brother.com">http://solutions.brother.com</a> voor meer informatie, als u het lpv6-protocol wilt gebruiken.	
		2. Ethernet		<b>Automatisch*</b> 100B-FD 100B-HD 10B-FD 10B-HD	Selecteert de Ethernet-linkmodus.	
		3. Standaard inst	1. Reset 2. Stop wijziging	1. Ja 2. Nee	De instelling voor bedraad netwerk weer op standaardinstelling herstellen.	
	4. Bedraad activ.		Aan* Uit			
	2. WLAN	1. TCP/IP	1. BOOT Method	<b>Automatisch*</b> Statisch Rarp BOOTP DHCP	Selecteert de opstartmethode die het beste aan uw eisen voldoet.	
			2. IP Address	[000-255]. [000-255]. [000-255]. [000-255]	Voer het IP-adres in.	
			3. Subnet Mask	[000-255]. [000-255]. [000-255]. [000-255]	Voer het subnetmasker in.	
			4. Gateway	[000-255]. [000-255]. [000-255]. [000-255]	Voer het adres van de gateway in.	

Raadpleeg de netwerkhandleiding op de CD-ROM.

Hoofd menu	Submenu	Menuselecties		Opties	Omschrijvingen	Pagina
6. LAN (MFC-8870DW) (Vervolg)	2. WLAN (Vervolg)	1. TCP/IP (Vervolg)	5. Knooppunt naam	BRN_XXXXXX	Voer de naam van het knooppunt in.	
			6. WINS Config	Autom.* Statisch	Selecteert de WINS-configuratiemodus.	
			7. WINS Server	(Primary) 000.000.000.000 (Secondary) 000.000.000.000	Specificeert het IP-adres van de primaire of secundaire WINS-server.	
			8. DNS Server	(Primary) 000.000.000.000 (Secondary) 000.000.000.000	Specificeert het IP-adres van de primaire of secundaire DNS-server.	
			9. APIPA	Aan* Uit	Wijst automatisch het IP-adres toe van het link-local adresbereik.	
			0. IPv6	Aan Uit*	Het IPv6-protocol activeren/deactiveren. Ga naar <a href="http://solutions.brother.com">http://solutions.brother.com</a> voor meer informatie, als u het Ipv6-protocol wilt gebruiken.	
		2. Instell. WLAN	1. Inst. Wizard		U kunt uw printserver configureren.	
			2. SecurEasySetup		U kunt het draadloze netwerk eenvoudig configureren.	
		3. Status WLAN	1. Status	Actief (802.11b)* Actief (802.11g) Uitgeschakeld Zoekend naarSSID	U kunt de status van het huidige draadloze netwerk zien.	
			2. Signaal	Sterk* Medium Zwak Geen	U kunt de signaalsterkte van het huidige draadloze netwerk zien.	
			3. SSID		U kunt de huidige SSID zien.	
			4. Comm. Modus	Ad-hoc* Infrastructure	U kunt de huidige communicatiemodus zien.	
			5. Modus Beveil.	WEP* WPA-PSK LEAP	U kunt de status van de huidige veiligheidsinstellingen van het draadloze netwerk zien.	

Raadpleeg de netwerkhandleiding op de CD-ROM.

Hoofd menu	Submenu	Menuselecties		Opties	Omschrijvingen	Pagina	
6. LAN (MFC-8870DW) (Vervolg)	2. WLAN (Vervolg)	4. Standaard inst	1. Reset	1. Ja 2. Nee	De instelling voor draadloos netwerk weer op standaardinstelling herstellen.		
			2. Stop wijziging				
		5. WLAN Activeren		Aan Uit*	De draadloze LAN handmatig activeren of deactiveren.		
	3. IFAX instellen	1. Setup Internet	1. Mail Address				Voer het mailadres in.
			2. SMTP Server	[000-255]. [000-255]. [000-255]. [000-255]			Voer het adres van de SMTP-server in.
			3. POP3 Server	[000-255]. [000-255]. [000-255]. [000-255]			Voer het adres van de POP3-server in.
			4. Mailbox Naam				Voer de naam van de mailbox in.
			5. Mailbox Wachtw				Voer het wachtwoord in voor het aanmelden op de POP3-server.
		2. Setup Mail RX	1. Auto Polling	Aan* Uit			Controleert automatisch de POP3-server op nieuwe berichten.
			2. Poll Frequency	10Min			Stelt in hoe vaak de POP3-server op nieuwe berichten wordt gecontroleerd.
			3. Header	Alle Onderw.+Van+Aan Geen*			Selecteert welke mailheader moet worden afgedrukt.
			4. Del Error Mail	Aan* Uit			Verwijdert automatisch foutberichten.
			5. Notification	Aan MDN Uit*			Ontvangt waarschuwingsberichten.
			3. Setup Mail TX	1. Sender Subject			
		2. Size Limit		Aan Uit*			Beperkt de grootte van e-maildocumenten.
		3. Notification		Aan Uit*			Verzendt waarschuwingsberichten.

Raadpleeg de netwerkhandleiding op de CD-ROM.

Hoofd menu	Submenu	Menuselecties		Opties	Omschrijvingen	Pagina	
6. LAN (MFC-8870DW) (Volvoeg)	3. IFAX instellen (Volvoeg)	4. Setup Relay	1. Rly Broadcast	Aan Uit*	Zendt een document door naar een ander faxtoestel.	Raadpleeg de netwerkhandleiding op de CD-ROM.	
			2. Relay Domain	RelayXX:	Registreert de domeinnaam.		
			3. Relay Report	Aan Uit*	Drukt het verzendrapport af.		
	4. Scan n. e-mail	1. Kleur		PDF* JPEG	Selecteert het bestandsformaat om de gescande gegevens te verzenden.		
			2. Z/W	PDF* TIFF			
	5. Scan naar FTP	1. Kleur		PDF* JPEG			
			2. Z/W	PDF* TIFF			
	6. Fax naar Server			Aan Uit*			U kunt een voor/achtervoegsel van adressen in de machine opslaan en een document verzenden vanaf een systeem van faxservers.
	7. Time Zone			VTC+XX:XX			Stelt de tijdzone voor uw land in.
	0. Factory Reset	1. Reset			1. Ja 2. Nee		Alle netwerkinstellingen weer op de fabrieksinstellingen instellen.
		2. Stop wijziging					

Hoofdmenu	Submenu	Menuselecties	Opties	Omschrijvingen	Pagina
7. Machine-info	1. Serienummer	—	—	Voor het controleren van het serienummer van uw machine.	128
	2. Paginateller	—	<b>Totaal*</b> Kopie Print Lijst/Fax	Voor het controleren van het totaal aantal pagina's dat de machine tijdens haar gebruiksduur heeft afgedrukt.	128
	3. DuurOnderdelen	1. Drumeenheid 2. Fuser 3. Laser 4. PF-kit MP 5. PF-kit 1 6. PF-kit 2	—	Controleert hoe lang een machine-onderdeel nog meegaat (in %).	128
0. Stand. instel.	1. Ontvangstmodus	—	<b>Alleen Fax*</b> Fax/Telefoon Telefoon/Beantw. Handmatig	Selecteert de ontvangststand die het beste in uw behoeften voorziet.	39
	2. Datum/Tijd	—	—	De datum en de tijd komen op het LCD-scherm en op de kopteksten van de verzonden faxen te staan.	Raadpleeg de installatie handleiding.
	3. Stations-ID	—	Fax: Tel: Naam:	Stelt de naam en het faxnummer in die op elke faxpagina moeten worden afgedrukt.	
	4. Toon/Puls (voor Nederland)	—	<b>Toon*</b> Puls	Selecteert de kiesmodus.	59
	4. Kiestoon (voor België) 5. Kiestoon (voor Nederland)	—	Detectie <b>GEEN detectie*</b>	U kunt de tijd voor het waarnemen van een kiestoon verkorten.	105
	5. Tel lijn inst (voor België) 6. Tel lijn inst (voor Nederland)	—	<b>Normaal*</b> ISDN PBX	Selecteer het type telefoonlijn.	46
	0. Taalkeuze (voor België)	—	Nederlands Engels Frans	Hiermee kunt u de taal op het LCD-scherm aan uw land aanpassen.	Raadpleeg de installatie handleiding.

## Tekst invoeren

Bij het instellen van bepaalde menuopties, zoals de Stations-ID, moet tekst in teksttekens worden ingevoerd. Boven de cijfertoetsen staan letters. De toetsen: **0**, **#** en **✕** hebben *geen* letters erboven, omdat deze toetsen voor speciale tekens gebruikt worden.

Druk zo vaak op de desbetreffende cijfertoets dat toegang wordt verkregen tot onderstaande tekens:

(Voor het instellen van een e-mailadres)

Druk op toets	1 X	2 X	3 X	4 X	5 X	6 X	7 X	8 X
<b>2</b>	a	b	c	A	B	C	2	a
<b>3</b>	d	e	f	D	E	F	3	d
<b>4</b>	g	h	i	G	H	I	4	g
<b>5</b>	j	k	l	J	K	L	5	j
<b>6</b>	m	n	o	M	N	O	6	m
<b>7</b>	p	q	r	s	P	Q	R	S
<b>8</b>	t	u	v	T	U	V	8	t
<b>9</b>	w	x	y	z	W	X	Y	Z

(Voor het instellen van andere menuselecties)

Druk op toets	1 X	2 X	3 X	4 X
<b>2</b>	A	B	C	2
<b>3</b>	D	E	F	3
<b>4</b>	G	H	I	4
<b>5</b>	J	K	L	5
<b>6</b>	M	N	O	6
<b>7</b>	P	Q	R	S
<b>8</b>	T	U	V	8
<b>9</b>	W	X	Y	Z

### Spaties invoeren

Als u een spatie in een faxnummer wilt invoegen, drukt u één keer op ► tussen de cijfers. Om een spatie in een naam in te voegen, twee keer drukken op ► tussen de tekens.

### Corrigeren

Als u een letter fout ingevoerd hebt en deze wilt corrigeren, druk dan op ◀ om de cursor onder het fout ingevoerde teken te zetten, en druk op **Wis/terug**.

## Letters herhalen

Om een teken in te voeren dat op dezelfde toets als het vorige teken staat, drukt u op ► om de cursor naar rechts te bewegen, en drukt u daarna opnieuw op de toets.

## Speciale tekens en symbolen

Druk op ✖, # of 0, en druk vervolgens op ◀ of ▶ om de cursor onder het gewenste symbool of teken te zetten. Druk op **OK** om het te selecteren.

Druk op ✖ voor (spatie) ! " # \$ % & ' ( ) ✖ + , - . / €<sup>1</sup>

Druk op # voor : ; < = > ? @ [ ] ^ \_

Druk op 0 voor À É 0

<sup>1</sup> € is niet beschikbaar voor I-Fax-instellingen.



## Algemeen

<b>Geheugencapaciteit</b>	32 MB
<b>ADF (automatische documentinvoer)</b>	Max. 50 pagina's (gespreid) Aanbevolen omgeving: Temperatuur: 20 tot 30°C (68°F tot 86°F) Vochtigheid: 50% - 70%
<b>Papierlade</b>	Papier: Xerox Premier 80 g/m <sup>2</sup> of Xerox Business 80 g/m <sup>2</sup> 250 vel [80 g/m <sup>2</sup> (9 kg)]
<b>Printertype</b>	Laser
<b>Afdrukmethode</b>	Elektrofotografie door halfgeleiderlaser
<b>LCD-scherm (liquid crystal display)</b>	22 tekens × 5 regels
<b>Stroombron</b>	220 - 240 V 50/60 Hz
<b>Stroomverbruik</b>	Kopiëren: gemiddeld 660 W Slaapstand: gemiddeld 17 W Stand-by: gemiddeld 85 W

### Afmetingen

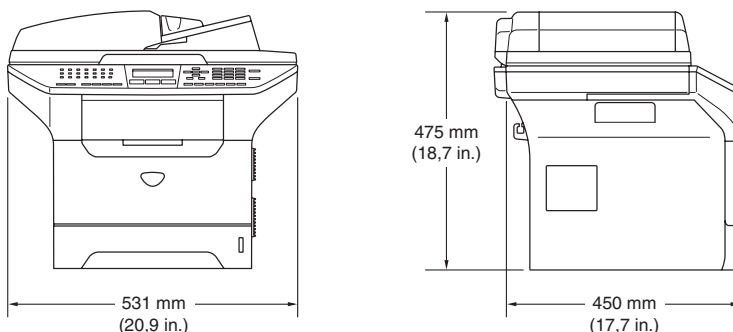

<b>Gewicht</b>	Zonder drum/toner unit: (MFC-8460N) 16,5 kg (36,4 lb) (MFC-8860DN en MFC-8870DW) 16,7 kg (36, 9 lb)
<b>Geluidsniveau</b>	Geluidsvermogen In bedrijf (kopiëren): LWAd = 7,0 Bels Stand-by: LWAd = 4,6 Bels Geluidsdruk In bedrijf (kopiëren): LpAm = 55 dBA Stand-by: LpAm = 30 dBA
<b>Temperatuur</b>	In bedrijf: 10 tot 32,5°C (50°F tot 90,5°F) Opslag: 0 tot 40°C (32°F tot 104°F)
<b>Vochtigheid</b>	In bedrijf: 20 tot 80% (niet condenserend) Opslag: 10 tot 90% (niet condenserend)

# Afdrukmedia

## Papierinvoer

## Papierlade

- **Papiersort:**  
normaal papier, bankpostpapier, gerecycleerd papier of transparanten
- **Papierformaat:**  
A4, Letter, Executive, A5, A6, B5 en B6
- **Papiergewicht:**  
60 tot 105 g/m<sup>2</sup> (7,2 tot 12,6 kg)
- **Maximale capaciteit papierlade:** max. 250 vel 80 g/m<sup>2</sup> (9 kg) normaal papier of max. 10 transparanten

## Multifunctionele papierlade (MP-lade)

- **Papiersort:**  
normaal papier, gerecycleerd papier, transparanten, enveloppen, bankpostpapier of etiketten
- **Papierformaat:**  
Breedte: 69,9 tot 215,9 mm (2,75 tot 8,5 in.)  
Lengte: 116 tot 406,4 mm (4,57 tot 16 in.)
- **Papiergewicht:**  
60 tot 161 g/m<sup>2</sup> (7,2 tot 19,35 kg)
- **Maximale capaciteit papierlade:** max. 50 vel 80 g/m<sup>2</sup> (9 kg) normaal papier

## Papieruitvoer

Max. 150 vel (met de bedrukte zijde naar beneden op de uitvoerlade uitgeworpen)

# Fax

<b>Compatibiliteit</b>	ITU-T groep 3
<b>Coderingssysteem</b>	MH/MR/MMR/JBIG
<b>Duplex faxen (ontvangen)</b>	Ja (alleen MFC-8860DN en MFC-8870DW)
<b>Modemsnelheid</b>	Automatic Fallback: 33.600 bps
<b>Enkelzijdige documentgrootte</b>	Breedte ADF: 148,0 tot 215,9 mm (5,8 tot 8,5 in.) Hoogte ADF: 148,0 tot 355,6 mm (5,8 tot 14 in.) Breedte glasplaat: max. 215,9 mm (8,5 in.) Hoogte glasplaat: max. 355,6 mm (14 in.)
<b>Dubbelzijdige documentgrootte (Alleen MFC-8860DN en MFC-8870DW)</b>	Breedte ADF: 148,0 tot 215,9 mm (5,8 tot 8,5 in.) Hoogte ADF: 148,0 tot 297,0 mm (5,8 tot 11,7 in.)
<b>Scanbreedte</b>	max. 208 mm (8,2 in.)
<b>Afdrukbreedte</b>	max. 208 mm (8,2 in.)
<b>Grijs waarden</b>	256 niveaus
<b>Pollingtypen</b>	Standaard, beveiligd, timer, opeenvolgend
<b>Contrastregeling</b>	Automatisch/licht/donker (handmatige instelling)
<b>Resolutie</b>	<ul style="list-style-type: none"> <li>■ Horizontaal 203 dot/inch (8 dot/mm)</li> <li>■ Verticaal Standaard: 3,85 regel/mm (98 regel/in.) Fijn: 7,7 regel/mm (196 regel/in.) Foto: 7,7 regel/mm (196 regel/in.) Superfijn: 15,4 regel/mm (392 regel/in.)</li> </ul>
<b>Eéntoetskiezen</b>	40 (20 × 2)
<b>Snelkiezen</b>	300 stations
<b>Groepsverzenden</b>	390 stations
<b>Automatisch opnieuw kiezen</b>	3 keer met 5 minuten tussenpauze
<b>Autom. beantwoorden</b>	2, 3, 4, 5 of 6 maal bellen (voor Nederland) 2, 3, 4, 5, 6, 7, 8, 9 of 10 maal bellen (voor België)
<b>Bron van communicatie</b>	Openbaar telefoonnetwerk.
<b>Verzenden vanuit het geheugen</b>	Max. 600 <sup>1</sup> /500 <sup>2</sup> pagina's
<b>Ontvangst zonder papier</b>	Max. 600 <sup>1</sup> /500 <sup>2</sup> pagina's

<sup>1</sup> 'Pagina's' verwijst naar de 'Brother standaardkaart No. 1' (een standaard zakenbrief, standaardresolutie, JBIG-code). Specificaties en gedrukt materiaal kunnen zonder vooraankondiging worden gewijzigd.

<sup>2</sup> 'Pagina's' verwijst naar de 'ITU-T testkaart #1' (een standaard zakenbrief, standaardresolutie, JBIG-code). Specificaties en gedrukt materiaal kunnen zonder vooraankondiging worden gewijzigd.

# Kopiëren

<b>Kleur/monochroom</b>	Monochroom
<b>Duplex kopiëren</b>	Ja (alleen MFC-8860DN en MFC-8870DW)
<b>Enkelzijdige documentgrootte</b>	Breedte ADF: 148,0 tot 215,9 mm (5,8 tot 8,5 in.) Hoogte ADF: 148,0 tot 355,6 mm (5,8 tot 14 in.) Breedte glasplaat: max. 215,9 mm (8,5 in.) Hoogte glasplaat: max. 355,6 mm (14 in.)
<b>Dubbelzijdige documentgrootte (Alleen MFC-8860DN en MFC-8870DW)</b>	Breedte ADF: 148,0 tot 215,9 mm (5,8 tot 8,5 in.) Hoogte ADF: 148,0 tot 297,0 mm (5,8 tot 11,7 in.)
<b>Meerdere kopieën</b>	Sets van maximaal 99 pagina's
<b>Verkleinen/vergroten</b>	25% tot 400% (in stappen van 1%)
<b>Resolutie</b>	Max. 1200 × 600 dpi <sup>1</sup>
<b>Tijd voor eerste afdruk</b>	Ca. 10,5 seconden.

<sup>1</sup> Bij het maken van een kopie vanaf de glasplaat in de modus voor tekstkwaliteit met een percentage van 100%.

## Scannen

<b>Kleur/monochroom</b>	Ja
<b>Duplex scannen</b>	Ja (alleen voor MFC-8860DN en MFC-8870DW)
<b>TWAIN-compatibel</b>	Ja (Windows® 98/98SE/Me/2000 Professional/XP/Windows NT® Workstation Version 4.0) Mac OS® 9.1 - 9.2/Mac OS® X 10.2.4 of recenter
<b>WIA-compatibel</b>	Ja (Windows® XP)
<b>Kleurintensiteit</b>	24 bits-kleur
<b>Resolutie</b>	Max. 19.200 × 19.200 dpi (geïnterpoleerd) <sup>1</sup> Max. 600 × 2.400 dpi (optisch) <sup>2</sup>
<b>Enkelzijdige documentgrootte</b>	Breedte ADF: 148,0 tot 215,9 mm (5,8 tot 8,5 in.) Hoogte ADF: 148,0 tot 355,6 mm (5,8 tot 14 in.) Breedte glasplaat: max. 215,9 mm (8,5 in.) Hoogte glasplaat: max. 355,6 mm (14 in.)
<b>Dubbelzijdige documentgrootte (Alleen MFC-8860DN en MFC-8870DW)</b>	Breedte ADF: 148,0 tot 215,9 mm (5,8 tot 8,5 in.) Hoogte ADF: 148,0 tot 297,0 mm (5,8 tot 11,7 in.)
<b>Scanbreedte</b>	max. 212 mm (8,35 in.)
<b>Grijswaarden</b>	256 niveaus

<sup>1</sup> Max. 1.200 × 1.200 dpi scannen met de WIA-driver in Windows® XP (resolutie max. 19.200 × 19.200 dpi kan met het scannerhulpprogramma van Brother worden geselecteerd)

<sup>2</sup> Bij gebruik van de glasplaat

# Afdrukken

<b>Emulatie</b>	PCL6 BR-Script (PostScript) niveau 3 IBM® ProPrinter XL Epson® FX-850™
<b>Printerdriver</b>	Brother GDI (Graphic Device Interface) ondersteuning printerdriver voor Windows® 98/98SE/Me/2000 Professional/XP/Windows NT® Workstation Version 4.0 Brother Laser Driver voor Mac OS® 9.1 - 9.2/Mac OS® X 10.2.4 of recenter
<b>Resolutie</b>	1.200 dpi <sup>1</sup> , HQ1200 (2.400 × 600 dpi), 600 dpi, 300 dpi
<b>Afdruksnelheid</b>	Max. 28 pagina's/minuut (A4-formaat) <sup>2</sup>
<b>Duplex printen</b>	Max. 13 pagina's/minuut (alleen MFC-8860DN en MFC-8870DW)
<b>Eerste afdruk</b>	Minder dan 8,5 seconden

<sup>1</sup> Als u de hoogwaardige instelling van 1.200 dpi gebruikt (1200 × 1200 dpi), dan is de afdruksnelheid lager.

<sup>2</sup> Vanaf standaard papierlade en optionele papierlade.

## Interfaces

<b>Parallel</b>	Een bidirectionele afgeschermd parallelle kabel die voldoet aan IEEE 1284 en niet langer is dan 2,0 m .
<b>USB</b>	Een USB 2.0-interfacekabel die niet langer is dan 2,0 m . <sup>1</sup>
<b>LAN-kabel</b>	Ethernet UTP-kabel van categorie 5 of hoger.
<b>Draadloze LAN (Alleen MFC-8870DW)</b>	Uw machine ondersteunt IEEE 802.11b/g-draadloze communicatie met uw draadloze LAN met behulp van de infrastructuurmodus of een draadloze peer-to-peer verbinding in Ad-hoc-modus.

<sup>1</sup> Uw machine heeft een High-Speed USB 2.0-interface. De machine kan ook worden aangesloten op een computer met een USB 1.1-interface.

# Vereisten voor de computer

Minimum systeemvereisten en ondersteunde PC-softwarefuncties										
Computerplatform & versie hoofdbesturingssysteem		Ondersteunde PC-softwarefuncties	PC-interface	Minimumsnelheid processor	Minimum hoeveelheid RAM	Aanbevolen hoeveelheid RAM	Beschikbare ruimte op de harde schijf			
							voor drivers	voor programma's		
Windows®-hoofdbesturings systeem	98, 98SE	Afdrukken, PC Fax <sup>3</sup> , Scannen <sup>4</sup>	Parallel, USB, Ethernet	Intel® Pentium® II of gelijkwaardig	32 MB	128 MB	90 MB	130 MB		
	Me		Parallel, USB, Ethernet							
	NT® Workstation 4.0		Parallel, Ethernet						64 MB	256 MB
	2000 Professional		Parallel, USB, Ethernet		128 MB	256 MB			150 MB	220 MB
	XP Home <sup>1</sup>		Parallel, USB, Ethernet							
	XP Professional <sup>1</sup>		Parallel, USB, Ethernet							
XP Professional x64 bit Edition <sup>1</sup>	Parallel, USB, Ethernet	AMD Opteron™ AMD Athlon™ 64 Intel® Xeon™ met Intel® EM64T Intel® Pentium® 4 met Intel® EM64T	256 MB	512 MB	150 MB	220 MB				
Apple® Macintosh®-hoofdbesturings systeem	OS® 9.1 - 9.2	Afdrukken, PC-Fax Verzenden, Scannen <sup>2</sup>	USB, Ethernet	Alle basismodellen voldoen aan de minimumvereisten	64 MB	80 MB	200 MB			
	OS® X 10.2.4 of recenter	Afdrukken, PC-Fax Verzenden, Scannen <sup>2</sup>	USB, Ethernet					128 MB	160 MB	

<sup>1</sup> Voor WIA, 1200x1200 resolutie. Brother Scanner Toepassing maakt verbetering mogelijk tot max. 19200 x 19200 dpi

<sup>2</sup> Speciale "Scannen naar"-toetsfuncties alleen in de Mac OS® X 10.2.4 of recenter.

<sup>3</sup> Network PC-Fax Ontvangen niet ondersteund in Windows NT® Workstation 4.0.

<sup>4</sup> Netwerkscannen niet ondersteund in Windows NT® Workstation 4.0 en Mac OS® 9.1-9.2 (Scannen naar e-mailserver <alleen MFC-8860DN/MFC-8870DW> en Scannen naar FTP worden ondersteund).



## Verbruiksartikelen

**Levensduur tonercartridge** **TN-3130**: standaard tonercartridge: Ca. 3.500 pagina's <sup>1</sup>

**TN-3170**: high-yield tonercartridge: Ca. 7.000 pagina's <sup>1</sup>

**Levensduur drum** **DR-3100**: Ca. 25.000 pagina's

<sup>1</sup> Bij afdruk op formaat letter of A4 met 5% dekingsgraad

# Ethernet bedraad netwerk (alleen MFC-8460N en MFC-8860DN)

<b>Model</b>	NC-6400h
<b>LAN</b>	U kunt de machine op een netwerk aansluiten voor netwerkprinten, netwerkscannen, PC-Fax en Remote Setup. <sup>1</sup>
<b>Ondersteuning van</b>	Windows <sup>®</sup> 98/98SE/Me/2000/XP/Windows NT <sup>®</sup> Workstation Version 4.0  Mac OS <sup>®</sup> 9.1 - 9.2/Mac OS <sup>®</sup> X 10.2.4 of recenter <sup>2</sup>
<b>Protocollen</b>	IPv4: TCP/IP  ARP, RARP, BOOTP, DHCP, APIPA (Auto IP), ICMP, WINS/NetBIOS, DNS, mDNS, LPR/LPD, Port/Port9100, NetBIOS Print, IPP, FTP-server, Telnet, SNMP, HTTP, TFTP, SMTP Client, POP3, LDAP (alleen MFC-8860DN)  IPv6: TCP/IP  ICMPv6, NDP, DNS, mDNS, LPR/LPD, Port/Port9100, IPP, FTP-server, Telnet, SNMP, HTTP, TFTP, SMTP Client, POP3, LDAP (alleen MFC-8860DN)
<b>Type netwerk</b>	Ethernet 10/100 BASE-TX Auto Negotiation (bedrade LAN)
<b>Management-hulpprogramma's</b>	BRAdmin Professional voor Windows <sup>®</sup> 98/98SE/Me/2000/XP  BRAdmin Light voor Mac OS <sup>®</sup> X 10.2.4 of recenter.  Web BRAdmin voor Windows <sup>®</sup> 2000 Professional / Server / Advanced Server, XP Professional (IIS) <sup>3</sup>  Client-computers met een webbrowser die Java <sup>™</sup> <sup>3</sup> ondersteunt

<sup>1</sup> PC-Fax Verzenden voor Mac<sup>®</sup>

<sup>2</sup> Mac OS<sup>®</sup> 9.1 - 9.2 (Brother Laser Driver via TCP/IP)  
Mac OS<sup>®</sup> X 10.2.4 of recenter (mDNS)

Speciale 'Scan'-sleutel en direct netwerkscannen ondersteund in Mac OS<sup>®</sup> X 10.2.4 of recenter.

<sup>3</sup> Web BRAdmin kan worden opgehaald bij <http://solutions.brother.com>

# Ethernet draadloos netwerk (alleen MFC-8870DW)

<b>Model</b>	NC-7200w
<b>LAN</b>	U kunt de machine op een netwerk aansluiten voor netwerkprinten, netwerkscannen, PC-Fax en Remote Setup. <sup>1</sup>
<b>Ondersteuning van</b>	Windows <sup>®</sup> 98/98SE/Me/2000/XP/Windows NT <sup>®</sup> Workstation Version 4.0
	Mac OS <sup>®</sup> 9.1 - 9.2/Mac OS <sup>®</sup> X 10.2.4 of recenter <sup>2</sup>
<b>Protocollen</b>	IPv4: TCP/IP ARP, RARP, BOOTP, DHCP, APIPA (Auto IP), ICMP, WINS/NetBIOS, DNS, mDNS, LPR/LPD, Custom Raw Port/Port9100, NetBIOS Print, IPP, FTP-server, Telnet, SNMP, HTTP, TFTP, SMTP Client, POP3, LDAP
	IPv6: TCP/IP ICMPv6, NDP, DNS, mDNS, LPR/LPD, Custom Raw Port/Port9100, IPP, FTP-server, Telnet, SNMP, HTTP, TFTP, SMTP Client, POP3, LDAP
<b>Type netwerk</b>	IEEE 802.11 b/g (draadloze LAN) <sup>4</sup>
<b>Management-hulpprogramma's</b>	BRAdmin Professional voor Windows <sup>®</sup> 98/98SE/Me/2000/XP BRAdmin Light voor Mac OS <sup>®</sup> X 10.2.4 of recenter. Web BRAdmin voor Windows <sup>®</sup> 2000 Professional / Server / Advanced Server, XP Professional (IIS) <sup>3</sup> Client-computers met een webbrowswer die Java <sup>™</sup> <sup>3</sup> ondersteunt

<sup>1</sup> PC-Fax Verzenden voor Mac<sup>®</sup>

<sup>2</sup> Mac OS<sup>®</sup> 9.1 - 9.2 (Brother Laser Driver via TCP/IP)  
Mac OS<sup>®</sup> X 10.2.4 of recenter (mDNS)  
Speciale 'Scan'-sleutel en direct netwerkscannen ondersteund in Mac OS<sup>®</sup> X 10.2.4 of recenter.

<sup>3</sup> Draadloze LAN is niet beschikbaar voor Mac OS<sup>®</sup> 9.1 - 9.2.

<sup>4</sup> Web BRAdmin kan worden opgehaald bij <http://solutions.brother.com>

# Authenticatie en encryptie alleen voor draadloze gebruikers

---

## Authenticatiemethode

De Brother-machine ondersteunt de volgende methode:

- Open systeem

Draadloze apparaten hebben toegang tot het netwerk zonder enige authenticatie.

- Gemeenschappelijke sleutel

Een geheime, vooraf bepaalde sleutel wordt gedeeld door alle apparaten die toegang hebben tot het draadloze netwerk. De Brother-machine gebruikt de WEP-sleutels als vooraf bepaalde sleutel.

- WPA-PSK

Hiermee wordt een Wi-Fi Protected Access Pre-Shared key (WPA-PSK) geactiveerd, die de koppeling van de draadloze Brother-machine aan toegangspunten mogelijk maakt met behulp van TKIP-encryptie (WPA-Personal).

- LEAP

Cisco LEAP (Light Extensible Authentication Protocol) is ontwikkeld door Cisco Systems, Inc. en maakt de koppeling van het draadloze Brother-product aan toegangspunten mogelijk met behulp van CKIP- en CMIC-encrypties.

## Encryptiemethodes

Encryptie wordt gebruikt om gegevens te beveiligen die via het draadloze netwerk verzonden worden. De Brother-machine ondersteunt de volgende encryptiemethodes:

- WEP

Door WEP (Wired Equivalent Privacy) te gebruiken, worden de gegevens verzonden en ontvangen met een beveiligingssleutel.

- TKIP

TKIP (Temporal Key Integrity Protocol) voorziet in een sleutel per pakket, een mix van controle van de gegevensintegriteit en een mechanisme voor het opnieuw instellen van de sleutel.

- AES

AES (Advanced Encryption Standard) is een Wi-Fi®-geautoriseerde, sterke encryptiestandaard.

- CKIP

Het originele Key Integrity Protocol voor LEAP door Cisco Systems, Inc.

## Netwerksleutel

Er zijn bepaalde regels voor iedere beveiligingsmethode:

### ■ Open systeem/gedeelde sleutel met WEP

Deze sleutel is een 64-bits of 128-bitswaarde, die moet worden ingevoerd in een ASCII- of hexadecimaal formaat.

- 64 (40) bit ASCII:

gebruikt 5 karakters.

bv. "WSLAN" (met onderscheid tussen hoofdletters en kleine letters).

- 64 (40) bit hexadecimaal:

gebruikt 10 tekens van hexadecimale gegevens.

bv. "71f2234aba"

- 128 (104) bit ASCII:

gebruikt 13 karakters.

bv. "Wirelesscomms" (met onderscheid tussen hoofdletters en kleine letters)

- 128 (104) bit hexadecimaal:

gebruikt 26 tekens van hexadecimale gegevens.

bv. "71f2234ab56cd709e5412aa2ba"

### ■ WPA-PSK en TKIP/AES

Gebruikt een vooraf gedeelde sleutel (Pre-Shared Key, PSK) waarvan de lengte meer dan 7 en minder dan 64 karakters is.

**ADF (automatische documentinvoer)**

Het document kan in de ADF worden geplaatst, waarbij iedere pagina om beurten automatisch wordt gescand.

**Afstandsbediening**

De mogelijkheid om via een toetstelefoon toegang krijgen tot uw machine.

**ANTW.APP. (antwoordapparaat)**

U kunt een extern ANTW.APP. op uw machine aansluiten.

**Autom. verkleinen**

Als deze functie is geactiveerd, wordt een inkomend faxbericht verkleind afgedrukt.

**Automatisch een fax verzenden**

Een fax verzenden zonder de hoorn van de externe telefoon op te nemen of te drukken op **Luidspreker**.

**Automatisch opnieuw kiezen**

Een functie waarmee uw machine het laatste faxnummer na vijf minuten opnieuw kan kiezen, als de fax niet kon worden verzonden omdat de lijn bezet was.

**Belvertraging**

Het aantal keren dat in de stand *Alleen Fax, Fax/Telefoon de bel* overgaat voordat de machine de oproep beantwoordt.

**Belvolume**

Instelling van het volume van het belsignaal van de machine.

**Coderingsmethode**

Methode voor het coderen van de informatie in een document. Alle faxmachines dienen de minimum standaard Modified Huffman (MH) te gebruiken. Uw machine is uitgerust met betere compressiemethodes, Modified Read (MR), Modified Modified Read (MMR) en JBIG, die werken als de ontvangende machine over dezelfde mogelijkheden beschikt.

**Communicatiefout (of comm. fout)**

Een fout tijdens het verzenden of ontvangen van een fax, meestal veroorzaakt door ruis of statische elektriciteit op de lijn.

**Compatibiliteitsgroep**

De mogelijkheid van een faxapparaat om met een ander faxapparaat te communiceren. Tussen de ITU-T-groepen is compatibiliteit verzekerd.

**Contrast**

Instelling om te compenseren voor donkere of lichte documenten. Faxen of kopieën van donkere documenten worden lichter en omgekeerd.

**Direct verzenden**

Als het geheugen vol is, kunt u faxen onmiddellijk verzenden.

**ECM (Foutencorrectie)**

Deze functie controleert tijdens een faxtransmissie of er fouten optreden en verzendt de pagina's met fouten opnieuw.

**Eéntoetsnummer**

Toetsen op het bedieningspaneel van de machine waarin u telefoonnummers kunt opslaan voor het snelkiezen. U kunt een tweede nummer op iedere toets programmeren door de toets **Shift** samen met het ééntoetsnummer ingedrukt te houden.

**Extern toestel**

Een ANTW.APP. (antwoordapparaat) of telefoon die op uw machine is aangesloten.

**F/T-beltijd**

Het aantal keren dat de Brother-machine overgaat om u te waarschuwen dat u een normaal telefoongesprek moet beantwoorden (wanneer de ontvangstmodus op Fax/Tel staat).

**Fax doorzenden**

Met deze functie wordt een ontvangen fax, die in het geheugen is opgeslagen, doorgestuurd naar een ander vooraf geprogrammeerd nummer.

**Fax opslaan**

U kunt faxen in het geheugen opslaan.

**Fax waarnemen**

Deze functie zorgt ervoor dat uw machine toch op faxtonen reageert, als u de telefoon aanneemt en het een faxoproep blijkt te zijn.

**Fax/Tel**

In deze stand kunt u faxen en telefoontjes ontvangen. Gebruik deze stand niet, als u een antwoordapparaat (ANTW.APP.) hebt aangesloten.

**Faxjournaal**

In het journaal staat informatie over de laatste 200 faxberichten die zijn ontvangen en verzonden. TX betekent verzonden. RX betekent ontvangen.

**Faxontvangstcode**

Toets deze code in (✕5 1) als u een faxoproep aanneemt vanaf een extern of een tweede toestel.

**Faxtonen**

De speciale tonen (geluidssignalen) die een faxmachine tijdens automatische transmissies uitzendt om de ontvangende machine te laten weten dat het een faxtransmissie betreft.

**Faxtonen**

In deze stand kunt u faxen en telefoontjes ontvangen. Gebruik deze stand niet, als u een antwoordapparaat (ANTW.APP.) hebt aangesloten.

**Fijne resolutie**

Dit is een resolutie van 203 × 196 dpi. Wordt gebruikt voor afdrukken met kleine lettertjes en diagrammen.

**Gebruikersinstellingen**

Een afgedrukt rapport met de huidige instellingen van de machine.

**Grijswaardenschaal**

De grijstinten die voor het kopiëren en faxen van foto's worden gebruikt.

**Groepsnummer**

Een combinatie van ééntoets- en snelkiesnummers die zijn opgeslagen onder een ééntoetsnummer of een snelkieslocatie en die gebruikt worden voor het groepsverzenden.

**Groepsverzenden**

De mogelijkheid om één en hetzelfde faxbericht naar meer locaties zenden.

**Handmatig faxen verzenden**

Een fax verzenden door de hoorn van het externe toestel op te nemen of op **Telefoon/Intern** te drukken, zodra u de faxontvangsttonen van de andere faxmachine hoort voordat u op **Start** drukt om het verzenden te beginnen.

**Helplijst**

Een afdruk van de complete menutabel, die u kunt gebruiken om uw machine te programmeren wanneer u de gebruikershandleiding niet bij de hand hebt.

**Identificatie van de Oproeper**

Een service geleverd door het telefoonbedrijf, waarmee u het nummer (of de naam) ziet van degene door wie u gebeld wordt.

### **Internationale modus**

In deze stand worden de faxtonen tijdelijk gewijzigd om ruis en statische elektriciteit op internationale telefoonlijnen te onderdrukken.

### **Journalperiode**

De vooraf geprogrammeerde regelmaat waarmee de faxjournalen automatisch worden geprint. U kunt het faxjournaal desgewenst ook op elk ander tijdstip printen, zonder deze instelling op te heffen.

### **LCD-scherm (liquid crystal display)**

Dit is het schermje op uw machine waarop tijdens het programmeren op het scherm meldingen verschijnen. Wanneer de machine inactief is, worden op dit schermje de datum en de tijd aangegeven.

### **OCR (optical character recognition)**

De meegeleverde software ScanSoft® OmniPage® zet een afbeelding van tekst om in tekst met een bewerkbaar formaat.

### **Ontvangst zonder papier**

Als deze functie is geactiveerd en het papier in uw machine op is, worden ontvangen faxen in het geheugen van de machine opgeslagen.

### **Pauze**

Hiermee kunt u een pauze van 3,5 seconden in een ééntoetsnummers en snelkiesnummers invoeren. Druk zo vaak op **Herkies/Pauze** als het aantal pauzes dat u wilt inlassen.

### **Pollen**

Het proces waarbij een faxmachine een andere faxmachine opbelt en daar faxberichten opvraagt.

### **Programmeermodus**

De programmeermodus waarmee u de instellingen van uw machine kunt wijzigen.

### **Puls (voor Nederland)**

Een kiesmethode met traditionele kiesschijf voor een telefoonlijn.

### **Reserveafdruk**

Uw machine drukt een afschrift af van alle ontvangen faxen die in het geheugen werden opgeslagen. Dit is voor alle zekerheid, zodat u geen berichten verliest tijdens een stroomstoring.

### **Resolutie**

Het aantal verticale en horizontale lijnen per inch. Zie ook: Standaard, Fijn, Superfijn en Foto.

### **Resterende taken**

U kunt controleren welke taken nog in het geheugen staan en deze taken afzonderlijk annuleren.

### **Scannen**

De procedure waarmee een elektronische afbeelding van een papieren document naar uw computer wordt verzonden.

### **Snelkieslijst**

Een lijst van namen en nummers die zijn opgeslagen in het geheugen voor ééntoets- en snelkiesnummers. De nummers staan in numerieke volgorde in de lijst.

### **Snelkiezen**

Een voorgeprogrammeerd nummer dat u snel kunt kiezen. U dient **Shift** ingedrukt te houden, terwijl u drukt op **Zoeken/Snelkiezen**, en voer vervolgens de driesijferige snelkieslocatie in en druk op **Start** om het kiezen te starten.

### **Stations-ID**

De opgeslagen informatie die bovenaan gefaxte pagina's verschijnt. Het bevat de naam en het faxnummer van de verzender.

### **Taak annuleren**

Annuleert een geprogrammeerde taak, zoals uitgestelde fax of polling.



**Tijdelijke instellingen**

Voor elke faxtransmissie en kopie kunt u bepaalde opties selecteren zonder de standaardinstellingen te wijzigen.

**Toegangscade op afstand**

Uw eigen viercijferige code (– – –\*) waarmee u uw machine kunt bellen en vanaf een ander toestel toegang tot uw machine kunt krijgen.

**Toon**

Een kiesmethode die gebruikt wordt bij toetstelefoons.

**Transmissie**

Het vanaf uw machine over de telefoonlijn verzenden van faxen naar een andere faxmachine.

**Tweede toestel**

Een telefoontoestel met hetzelfde nummer als de fax, maar dat op een afzonderlijk contact is aangesloten.

**Tweevoudige werking**

Uw machine kan uitgaande faxen of geprogrammeerde taken in het geheugen scannen, terwijl ze een fax aan het verzenden is of een binnenkomende fax aan het ontvangen of printen is.

**Uitgestelde fax**

Een fax die op een gespecificeerd later tijdstip van die dag wordt verzonden.

**Verzamelzending**

Een functie die kosten bespaart, en waarbij alle uitgestelde faxen naar hetzelfde faxnummer in één transmissie worden verzonden.

**Verzendrapport**

Dit is een lijst voor iedere transmissie met gegevens zoals datum, tijd en nummer.

**Volume waarschuwingstoon**

Instelling van het volume van het geluidssignaal dat u telkens hoort wanneer u een toets indrukt of een vergissing maakt.

**Zoeken**

Een elektronische lijst van één-toetsnummers, snelkiesnummers en groepsnummers. De nummers staan in alfabetische volgorde in de lijst.

## A

Aansluiten	
extern toestel .....	49
Aansluiting op meerdere lijnen (PBX) .....	48
ADF (automatische documentinvoer) .....	11, 30
ADF-deksel .....	111
Afdrukken	
drivers .....	154
fax uit geheugen .....	45
kwaliteit .....	101
problemen .....	95
rapport .....	67
resolutie .....	154
specificaties .....	154
vastgelopen papier .....	112
Afstandsbediening .....	63
faxen opvragen .....	64
opdrachten .....	65
toegangscodes .....	63
Annuleren	
Fax doorzenden .....	65
faxtaken in het geheugen .....	38
Pager .....	65
taken die wachten op herhaald kiezen .....	38
ANTW.APP. (antwoordapparaat), extern .....	39
aansluiten .....	47
uitgaand bericht opnemen .....	48
Antwoordapparaat (ANTW.APP.) aansluiten .....	47
Automatisch	
faxberichten ontvangen	
Fax waarnemen .....	42
faxnummer opnieuw kiezen .....	53
faxontvangst .....	40

## B

Belvertraging, instellen .....	41
Beveiligd functieslot .....	25
Beveiliging	
Functieslot .....	25
Instelslot .....	24

## D

De machine vervoeren .....	127
Draadloze telefoon .....	50
Drumeenheid (resterende levensduur)	
controleren .....	128
reinigen .....	120
vervangen .....	124

## E

Eéntoets	
instellen .....	54
met behulp van .....	52
wijzigen .....	57
Extern toestel, aansluiten .....	49

## F

Fax doorzenden	
een nummer programmeren .....	60
wijzigen op afstand .....	64, 65
Fax opslaan .....	61
afdrukken uit geheugen .....	45
inschakelen .....	62
uitzetten .....	62
Fax, stand-alone	
ontvangen .....	39
aan het einde van een gesprek .....	40
Belvertraging, instellen .....	41
compatibiliteit .....	105
duplex printen .....	43
Fax doorzenden .....	65
Fax waarnemen .....	42
ontvangst pollen .....	68
opvragen vanaf een ander toestel .....	64
Stempel faxontvangst .....	44
van een tweede toestel .....	49, 50
verkleinen om op het papier te passen .....	43
verzenden .....	18, 30
annuleren uit het geheugen .....	38
compatibiliteit .....	105
contrast .....	35
Direct verzenden .....	36

faxmodus instellen .....	36
Groepsverzenden .....	32
handmatig .....	38
internationaal .....	37
resolutie .....	35
uitgestelde fax .....	37
uitgestelde groepsverzending .....	37
vanuit geheugen (tweevoudige werking) .....	36
verzend pollen .....	70
via de glasplaat .....	31
via de glasplaat .....	31

<b>Fax/Tel-modus</b>	
Belvertraging .....	41
Code voor het aannemen van de telefoon .....	49, 50
Fax waarnemen .....	42
faxen ontvangen .....	49
Faxontvangstcode .....	49, 50

<b>Faxcodes</b>	
Code voor het aannemen van de telefoon .....	49, 50
Faxontvangstcode .....	49, 50
Toegangscode op afstand .....	63
wijzigen .....	51, 63

<b>Faxen verzenden</b>	
via de glasplaat .....	31

<b>Foutmeldingen op het LCD-scherm</b>	
Comm. Fout .....	106
Geen papierinvoer .....	107
Geheugen vol .....	108
Init. onmogelijk .....	108
Niet opgeslagen .....	52
Printen onmogelijk .....	108
Scannen onmogelijk .....	108

## G

---

<b>Gebruik lade, instelling</b>	
afdrukken .....	20
faxen .....	20
kopiëren .....	19
Grijswaarden' .....	153
Grijswaardenschaal .....	151
Groepen voor groepsverzenden .....	58
<b>Groepsverzenden</b>	
groepen instellen voor .....	58

## H

---

<b>Handmatig</b>	
kiezen .....	52
ontvangen .....	39
verzenden .....	38

<b>HELP</b>	
Meldingen op het LCD-scherm .....	129
menutoetsen gebruiken .....	129
Menutabel .....	129
Herkies/Pauze .....	53

## I

---

<b>instelling</b>	
afdrukken .....	20
fax .....	20
kopiëren .....	19
Instelslot .....	24

## K

---

<b>Kiezen</b>	
een pauze .....	54
Eéntoets .....	52
faxnummer automatisch opnieuw kiezen .....	53
Groepen (groepsverzenden) .....	32
handmatig .....	52
Snelkiezen .....	52
toegangscodes en creditcard-nummers .....	59

<b>Kopiëren</b>	
één kopie .....	72
kopieermodus instellen .....	72
meerdere exemplaren .....	72
Sorteren (alleen ADF) .....	79
tijdelijke instellingen .....	73
Toets Kwaliteit .....	73
toetsen .....	73
Vergroten/verkleinen .....	74
via de ADF .....	72

## L

---

lade gebruiken .....	19, 20
<b>LCD-scherm (liquid crystal display)</b> .....	129
contrast .....	23
Helplijst .....	67

## M

Modus, instellen	
Fax .....	30, 36
Kopiëren .....	72
Scannen .....	7

## O

Onderhoud, routine .....	116
de resterende levensduur van onderdelen controleren .....	128
Opslag in geheugen .....	129
Overzicht bedieningspaneel .....	2

## P

Pager	
uw pagernummer programmeren .....	60
Papier .....	12
documentgrootte .....	11
Formaat .....	19
Type .....	18
Problemen oplossen .....	95
als u problemen hebt	
afdrukken .....	95
inkomende telefoontjes .....	96
omgaan met papier .....	99
problemen met de printers .....	98
telefoonlijn .....	105
vastgelopen papier .....	111, 112

## R

Rapporten .....	66, 68
afdrukken .....	67
Faxjournaal .....	67
Journaalperiode .....	66
Gebruikersinstellingen .....	67
Helplijst .....	67
Netwerkconfiguratie .....	67
Snelkieslijst .....	67
Verzendrapport .....	66
Reinigen	
corona .....	120
drumeenheid .....	120
glasplaat .....	118
scannervenster .....	118

Resolutie	
afdrukken .....	154
fax (Standaard, Fijn, Superfijn, Foto) .....	151
instellen voor de volgende fax .....	35
kopiëren .....	152
scannen .....	153

## S

Security	
Secure Function Lock	
Public user .....	26
Slaaptijd .....	23
Snelkiezen .....	54
Eéntoetskiezen	
instellen .....	54
met behulp van .....	52
Speciaal scanprofiel .....	54
Groepskiezen	
groepen voor groepsverzenden	
instellen .....	58
instellen .....	56
met behulp van .....	52
Snelkiezen	
instellen .....	56
met behulp van .....	52
Speciaal scanprofiel .....	56
wijzigen .....	57
Zoeken .....	53
Stroomstoring .....	129
Synchronisatie .....	105

## T

Tabel voor menuselectie .....	129
Tekst, invoeren .....	147
Telefoonlijn	
aansluitingen .....	47
meerdere lijnen (PBX) .....	48
problemen .....	96
Tijdelijke kopieerinstellingen .....	73
Toets Kwaliteit (kopiëren) .....	73
Toner cartridge	
vervangen .....	121
Tweede toestel, gebruiken .....	49, 50
Tweevoudige werking .....	36

## U

---

Uitgestelde .....	37
Uitgestelde groepsverzending .....	37
Uw machine programmeren .....	129

## V

---

Vastgelopen papier/document	
document .....	111
papier .....	111
Veiligheidsinstructies .....	89
Verkleinen	
binnenkomende faxen .....	43
kopieën .....	74
Volume, instellen	
Beltoo .....	21
luidspreker .....	21
waarschuwingston .....	21
Voorblad	
afgedrukt formulier .....	34
alleen voor de volgende fax .....	34
eigen opmerkingen .....	33
voor elke fax .....	34

# OPMERKING

Dit apparaat bevat een Ni-MH batterij voor memory back-up.

Raadpleeg uw leverancier over de verwijdering van de batterij op het moment dat u het apparaat bij einde levensduur afdankt.

Gooi de batterij niet weg, maar lever hem in als Klein Chemisch Afval.

Bij dit product zijn batterijen geleverd.  
Wanneer deze leeg zijn, moet u ze niet  
weggooien maar inleveren als KCA.

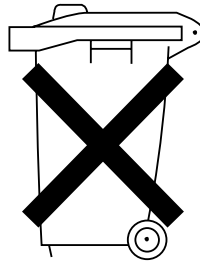

**brother**<sup>®</sup>

Deze machine is enkel goedgekeurd voor gebruik in het land van aankoop. Plaatselijke Brother-bedrijven of hun dealers verlenen alleen service aan machines die in hun eigen landen zijn aangekocht.