

	<b>Starter Guide</b>	En
	<b>Guide de démarrage</b>	Fr
	<b>Handbuch für Starter</b>	De
	<b>Guida all'avvio</b>	It
	<b>Guía de inicio</b>	Es
	<b>Manual Inicial</b>	Pt
	<b>Οδηγός πρώτων βημάτων</b>	El
	<b>Startvejledning</b>	Da
	<b>Beknopte handleiding</b>	Nl
	<b>Startveiledning</b>	No
	<b>Starthandbok</b>	Sv
	<b>Aloitusopas</b>	Fi
	<b>Руководство по началу работы</b>	Ru
	<b>Початок роботи</b>	Uk
	<b>Darba sākšanas rokasgrāmata</b>	Lv
<i>MF4890dw</i>	<b>Pradinė instrukcija</b>	Lt
<i>MF4870dn</i>	<b>Alustusjuhend</b>	Et
	<b>Przewodnik wprowadzający</b>	Pl
<i>MF4780w</i>	<b>Základní příručka</b>	Cs
<i>MF4750</i>	<b>Úvodná príručka</b>	Sk
<i>MF4730</i>	<b>Začetna navodila</b>	Sl
	<b>Upute za početak korištenja</b>	Hr
	<b>Telepítési kézikönyv</b>	Hu
	<b>Ghid de punere rapidă în funcțiune</b>	Ro
	<b>Кратко ръководство</b>	Bg
	<b>Başlangıç Kılavuzu</b>	Tr
	<b>دليل بدء التشغيل</b>	Ar
	<b>راهنمای آغاز به کار</b>	Fa

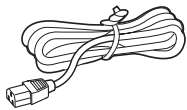

MF4890dw/MF4780w

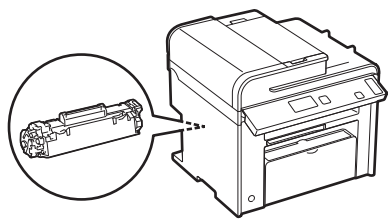

MF4890dw/MF4870dn/  
MF4780w/MF4750

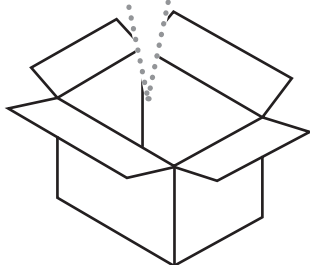

● MF4890dw/MF4870dn

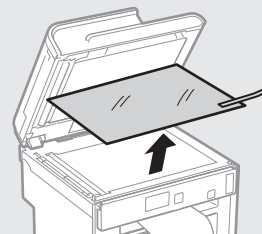
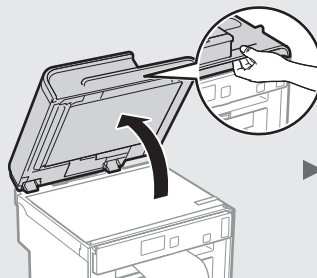
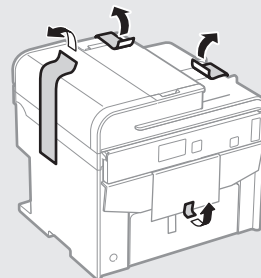
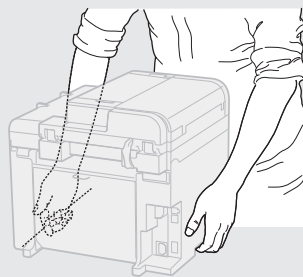

● MF4780w/MF4750/MF4730

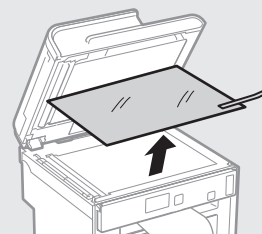
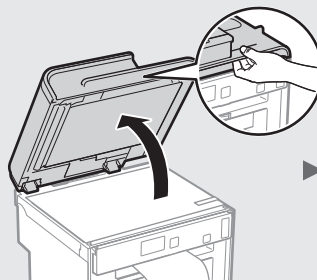
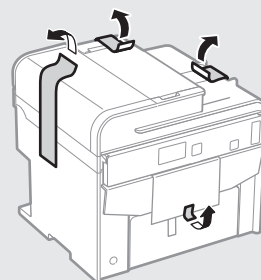
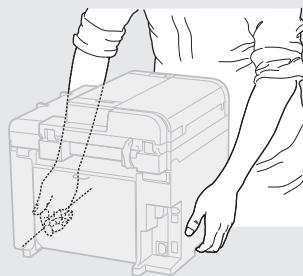

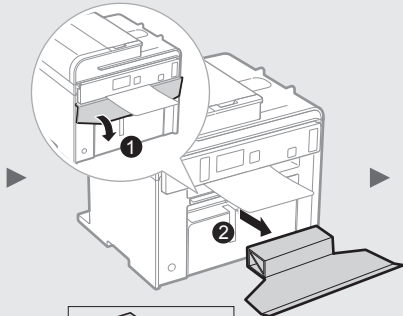

X 1

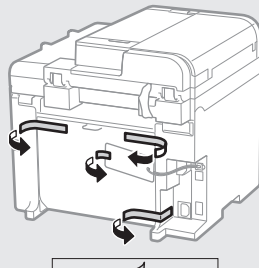

X 4

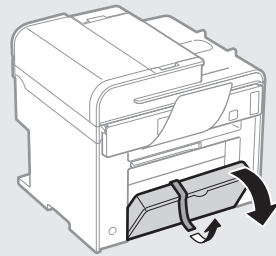

X 1

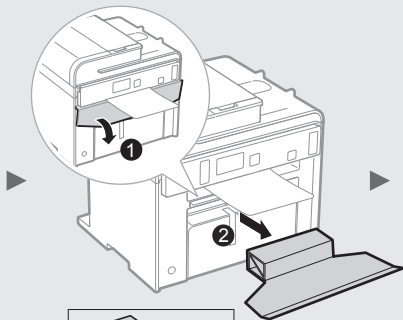
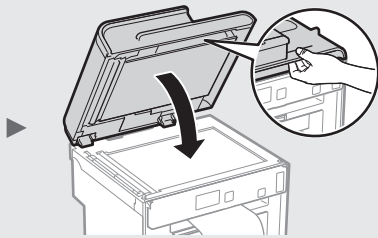

X 1

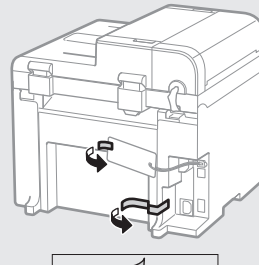

X 2

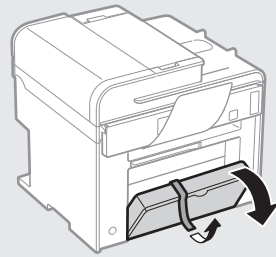

X 1

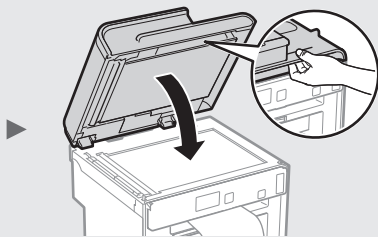

● MF4890dw

★ =100 mm

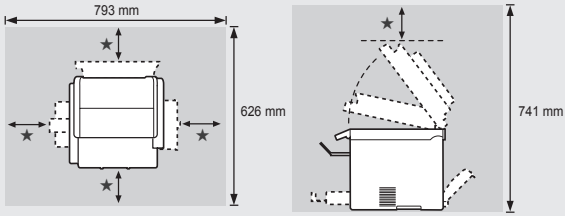

● MF4870dn

★ =100 mm

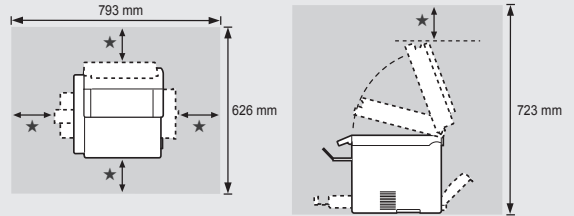

● MF4780w/MF4750/MF4730

★ =100 mm

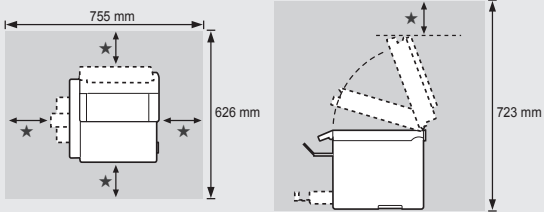

Installing the Handset (Option)

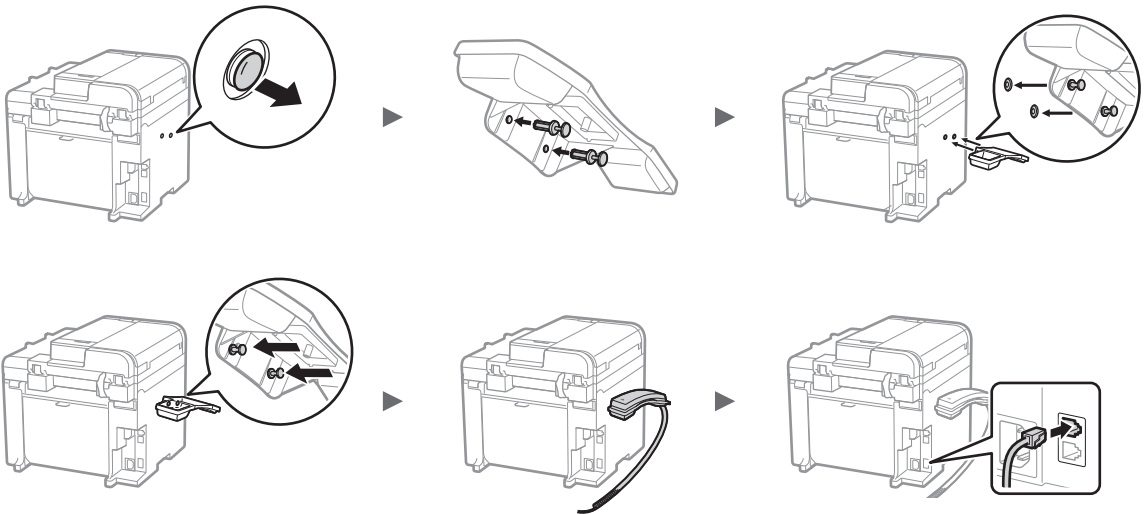

● MF4890dw

● MF4870dn/MF4780w/  
MF4750

● MF4890dw

● MF4870dn/MF4780w/  
MF4750

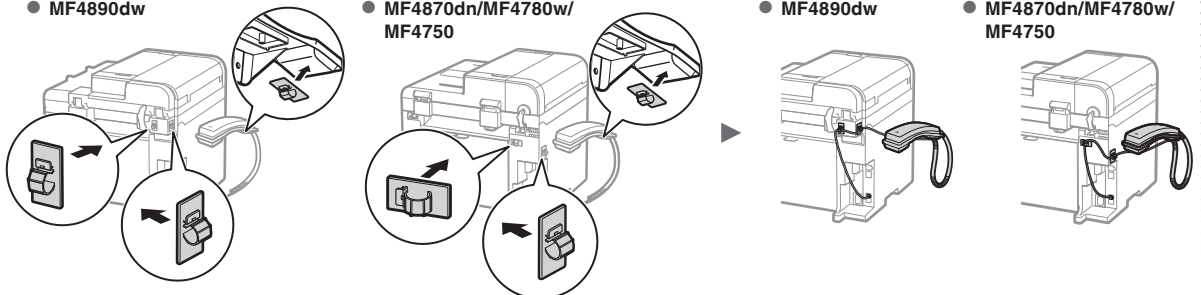

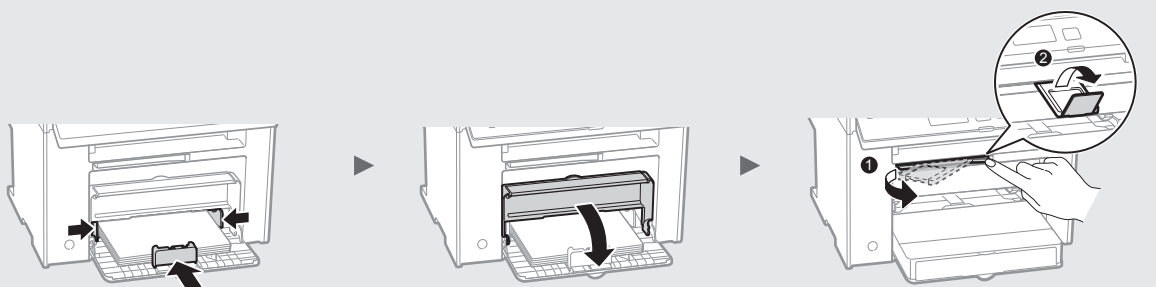
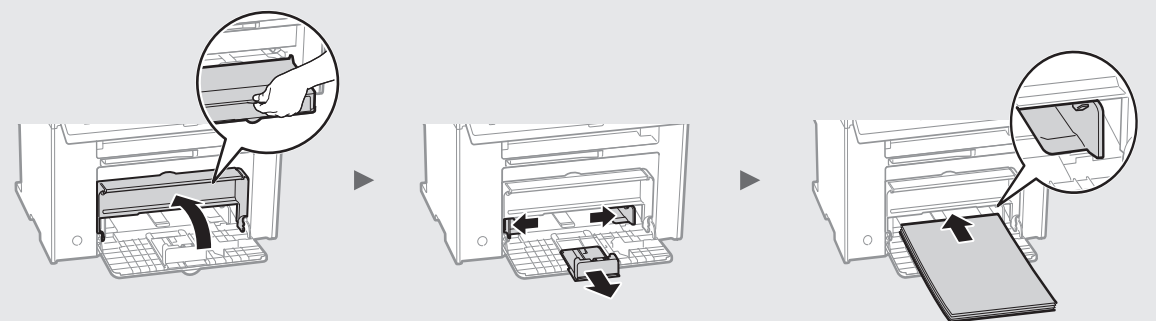
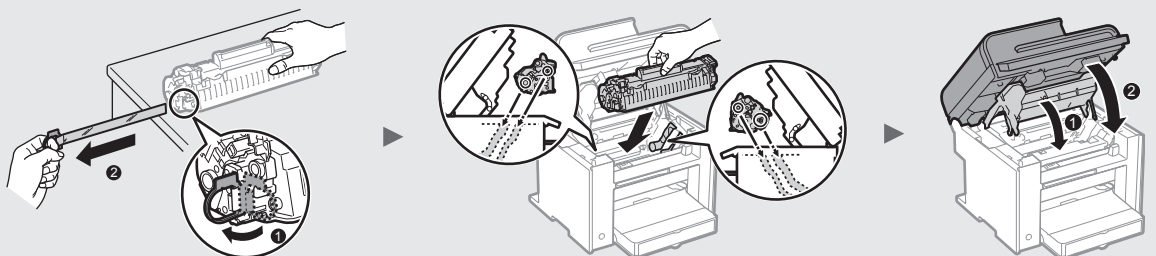
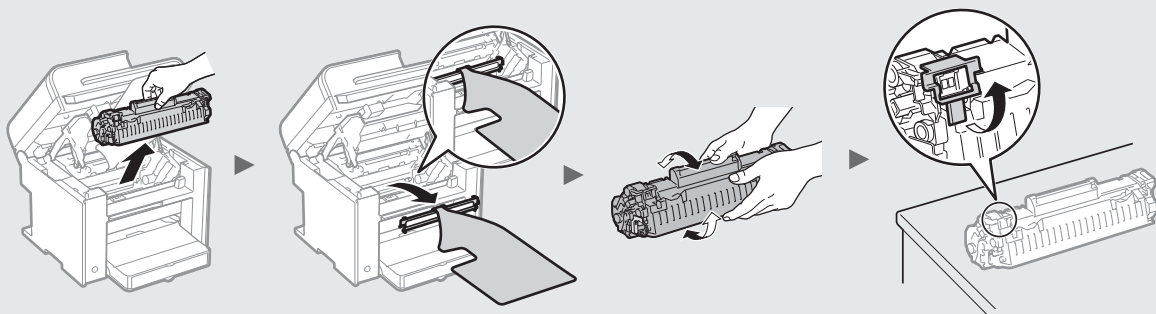
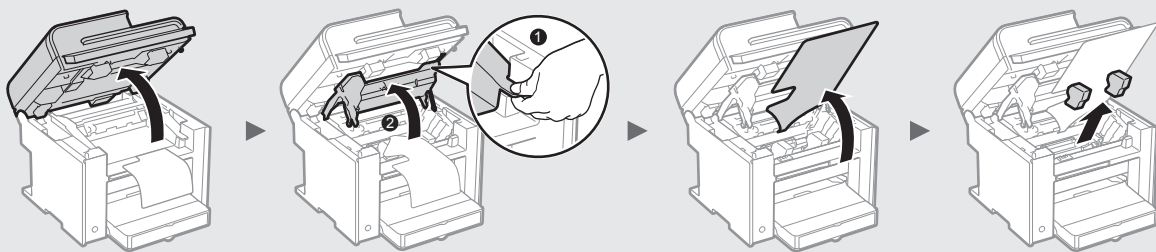

## Contents

About the Supplied Manuals .....	10
Navigating the Menu and Text Input Method.....	10
Connecting the Power Cord and Turning ON the Power.....	11
Specifying the Initial Settings .....	11
Choosing the Method to Connect the Machine to the Computer.....	12
Connecting via a Wired LAN (MF4890dw/MF4870dn/MF4780w Only).....	12
Connecting via a USB Cable.....	12
Setting a Paper Size and Type .....	13
Specifying Initial Fax Settings and Connecting a Telephone Cable (MF4890dw/MF4870dn/MF4780w/MF4750 Only) .....	13
Perform Useful Tasks .....	14
Clearing Paper Jams.....	15
Replacing Toner Cartridge .....	16

## Table des matières

A propos des manuels fournis.....	20
Navigation dans le menu et méthode de saisie du texte .....	20
Branchement du cordon d'alimentation et mise sous tension .....	21
Configuration des réglages initiaux.....	21
Choix de la méthode de connexion de la machine à l'ordinateur.....	22
Connexion via un réseau filaire (MF4890dw/MF4870dn/MF4780w uniquement).....	22
Connexion via un câble USB .....	22
Réglage du format et du type de papier .....	23
Configuration des réglages de fax initiaux et connexion d'un câble téléphonique (MF4890dw/ MF4870dn/MF4780w/MF4750 uniquement) .....	23
Procédures utiles .....	24
Résolution des bourrages papier .....	25
Remplacement de la cartouche d'encre.....	26

## Inhalt

Informationen zu den mitgelieferten Anleitungen.....	30
Navigieren durch das Menü und Texteingabemethode .....	30
Anschließen des Netzkabels und Einschalten des Geräts über den Netzschalter .....	31
Festlegen der anfänglichen Einstellungen .....	31
Auswählen der Methode zum Herstellen einer Verbindung zwischen Gerät und Computer ...	32
Verbindung über ein LAN (nur MF4890dw/MF4870dn/MF4780w) .....	32
Verbindung über ein USB-Kabel .....	32
Einstellen von Papierformat und Papiertyp.....	33
Festlegen der anfänglichen Fax Einstellungen und Anschließen eines Telefonkabels (nur MF4890dw/ MF4870dn/MF4780w/MF4750) .....	33
Ausführen nützlicher Aufgaben.....	34
Beseitigen von Papierstaus.....	35
Austauschen der Tonerpatrone .....	36

## Περιεχόμενα

Πληροφορίες για τα παρεχόμενα εγχειρίδια .....	70
Περιήγηση στο μενού και τη μέθοδο εισαγωγής κειμένου .....	70
Σύνδεση του καλωδίου ρεύματος και ΕΝΕΡΓΟΠΟΙΗΣΗ της ισχύος .....	71
Καθορισμός αρχικών ρυθμίσεων.....	71
Επιλογή του τρόπου σύνδεσης της συσκευής στον υπολογιστή.....	72
Σύνδεση μέσω ενσύρματου LAN (Μόνο MF4890dw/MF4870dn/MF4780w) .....	72
Σύνδεση μέσω ενός καλωδίου USB.....	72
Καθορισμός μεγέθους και τύπου χαρτιού.....	73
Καθορισμός των αρχικών ρυθμίσεων του φαξ και σύνδεση του καλωδίου τηλεφώνου (Μόνο MF4890dw/MF4870dn/MF4780w/MF4750) .....	73
Εκτέλεση χρήσιμων εργασιών .....	74
Αφαίρεση μπλοκαρισμένων χαρτιών .....	75
Αντικατάσταση κασέτας γραφίτη.....	76

## Indhold

Om de medfølgende vejledninger .....	80
Navigation i menuen og tekstindlæsningsmetode .....	80
Tilslutning af netledningen og AKTIVERING af maskinen .....	81
Angivelse af startindstillingerne .....	81
Valg af metode til at slutte maskinen til computeren.....	82
Forbindelse med kablet LAN (Kun MF4890dw/MF4870dn/MF4780w) .....	82
Opretelse af forbindelse med et USB-kabel.....	82
Indstilling af papirformat og -type .....	83
Angivelse af startindstillinger for fax og tilslutning af en telefonledning (Kun MF4890dw/MF4870dn/MF4780w/MF4750) .....	83
Udfør nyttige opgaver.....	84
Udbedring af papirstop .....	85
Udskiftning af tonerpatronen.....	86

## Inhoudsopgave

Informatie over de meegeleverde handleidingen .....	90
Navigeren in het menu en tekstinvoermethode.....	90
Het netsnoer aansluiten en het apparaat INSCHAKELEN .....	91
De begininstellingen opgeven.....	91
Kiezen hoe het apparaat met de computer wordt verbonden .....	92
Aansluiten via een bekabeld LAN (alleen MF4890dw/MF4870dn/MF4780w) .....	92
Verbinden via een USB-kabel .....	92
Papierformaat en type papier instellen .....	93
De eerste faxinstellingen opgeven en de telefoonkabel aansluiten (alleen MF4890dw/MF4870dn/MF4780w/MF4750).....	93
Nuttige taken uitvoeren .....	94
Papierstoringen verhelpen .....	95
Toner cartridge vervangen .....	96

## Содержание

Сведения о входящих в комплект руководствах.....	130
Поиск в меню и способ ввода текста .....	130
Подсоединение кабеля питания и включения аппарата .....	131
Указание начальных параметров .....	131
Выбор метода подключения аппарата к компьютеру.....	132
Подключение по проводной сети LAN (только для моделей MF4890dw/ MF4870dn/MF4780w) .....	132
Подключение с помощью кабеля USB .....	132
Установка формата и типа бумаги .....	133
Выбор начальных параметров факса и подсоединение телефонного кабеля (только для моделей MF4890dw/ MF4870dn/MF4780w/MF4750) .....	133
Использование полезных функций .....	134
Устранение замятия бумаги.....	135
Замена картриджа с тонером.....	136

## Зміст

Посібники з комплекту поставки.....	140
Переміщення між пунктами меню та спосіб введення тексту .....	140
Підключення шнура живлення та увімкнення живлення .....	141
Встановлення початкових параметрів .....	141
Вибір способу підключення апарата до комп'ютера .....	142
Підключення через дровтову LAN (лише моделі MF4890dw/MF4870dn/MF4780w) .....	142
Підключення через кабель USB .....	142
Установлення формату та типу паперу.....	143
Зазначення початкових налаштувань факсу та підключення телефонного кабелю (лише для моделей MF4890dw/MF4870dn/MF4780w/ MF4750) .....	143
Корисні функції .....	144
Усунення змінання паперу .....	145
Заміна картриджа з тонером .....	146

## Saturs

Par komplektācijā iekļautajām rokasgrāmatām.....	150
Navīģēšana izvēlnē un teksta ievades metode .....	150
Strāvas vada pievienošana un iekārtas IESLĒGŠANA .....	151
Sākotnējo iestatījumu norādīšana.....	151
Savienojuma veida starp iekārtu un datoru izvēle.....	152
Savienojuma izveide, izmantojot vadu LAN (tikai MF4890dw/MF4870dn/MF4780w) .....	152
Savienojuma izveide, izmantojot USB kabeli .....	152
Papīra formāta un tipa iestatīšana.....	153
Sākotnējo faksa iestatījumu norādīšana un tālrūpa kabeļa pievienošana (tikai MF4890dw/MF4870dn/MF4780w/MF4750) .....	153
Noderīgu uzdevumu veikšana.....	154
Iestrēgušu lapu izņemšana.....	155
Tonera kasetnes nomaīņa.....	156

## Sommario

Informazioni sui manuali in dotazione .....	40
Esplorazione del menu e metodo d'immissione del testo .....	40
Collegamento del cavo di alimentazione e accensione .....	41
Selezione delle impostazioni iniziali .....	41
Selezione del metodo di connessione della macchina al computer .....	42
Connessione tramite LAN via cavo (solo MF4890dw/MF4870dn/MF4780w) .....	42
Connessione tramite cavo USB .....	42
Impostazione del formato e del tipo di carta...43	
Selezione delle impostazioni iniziali del fax e connessione di un cavo telefonico (MF4890dw/MF4870dn/MF4780w/MF4750 Only) .....	43
Attività utili .....	44
Rimozione degli inceppamenti di carta .....	45
Sostituzione della cartuccia del toner .....	46

## Contenido

Acerca de los manuales suministrados.....	50
Navegación por el menú y método de introducción de texto.....	50
Conexión del cable de alimentación y encendido del interruptor de alimentación .....	51
Especificación de la configuración inicial.....	51
Selección del método para conectar la máquina al ordenador .....	52
Conexión mediante una red LAN cableada (solamente MF4890dw/MF4870dn/MF4780w) .....	52
Conexión con un cable USB .....	52
Ajuste del tamaño y el tipo del papel.....	53
Especificación de la configuración inicial de fax y conexión del cable del teléfono (solamente MF4890dw/MF4870dn/MF4780w/MF4750) .....	53
Tareas útiles.....	54
Eliminación de atascos de papel .....	55
Reemplazo del cartucho de tóner .....	56

## Índice

Acerca dos manuais fornecidos.....	60
Navegar no menu e método de introdução de texto .....	60
Ligar o cabo de alimentação e a ALIMENTAÇÃO .....	61
Especificar as definições iniciais.....	61
Selecionar o método de ligação do máquina ao computador .....	62
Ligar através de LAN com fios (apenas MF4890dw/MF4870dn/MF4780w) .....	62
Ligar através de um cabo USB .....	62
Definir um tipo e tamanho de papel .....	63
Especificar as definições iniciais de fax e ligar um cabo telefónico (apenas MF4890dw/MF4870dn/MF4780w/MF4750) .....	63
Executar tarefas úteis .....	64
Retirar papel encravado.....	65
Substituir uma cartridge de toner .....	66

## Innhold

Om de medfølgende håndbøkene .....	100
Navigere i menyen og tekstinnkrivingsmetode .....	100
Koble til strømledningen og slå PÅ maskinen.....	101
Angi oppstartsinnstillingene .....	101
Velg metode for å koble maskinen til datamaskinen .....	102
Tilkobling via kablet LAN (bare for MF4890dw/MF4870dn/MF4780w) .....	102
Koble til via en USB-kabel.....	102
Angi papirformat og -type.....	103
Angi oppstartsinnstillinger for faks og koble til en telefonkabel (bare for MF4890dw/MF4870dn/MF4780w/MF4750) ..	103
Utføre nyttige oppgaver.....	104
Fjerne fastkjørt papir .....	105
Bytte tonerkassett .....	106

## Innehåll

Om de medföljande handböckerna.....	110
Navigering i menyen och textinmatningsmetod.....	110
Ansluta nätkabeln och slå PÅ strömmen.....	111
Ange de inledande inställningarna.....	111
Välj metod för att ansluta enheten till datorn .....	112
Anslutning via ett trådbundet nätverk (endast MF4890dw/MF4870dn/MF4780w) .....	112
Ansluta via en USB-kabel .....	112
Ange pappersformat och -typ.....	113
Använda praktiska funktioner.....	114
Ta bort papper som fastnat .....	115
Byta tonerpatron .....	116

## Sisällys

Tietoja laitteen mukana toimitettavista oppaista .....	120
Valikossa siirtyminen ja tekstinsyöttötapa ....	120
Virtajohdon liittäminen ja virran KYTKEMINEN .....	121
Perusasetusten määrittäminen .....	121
Laitteen ja tietokoneen välisen kytkentätavan valitseminen .....	122
Kytkeminen langallisen lähiverkon kautta (vain MF4890dw/MF4870dn/MF4780w) .....	122
Kytkeminen USB-kaapelilla.....	122
Paperikoon ja -tyypin määrittäminen .....	123
Perusfaksiasetusten määrittäminen ja puhelinjohdon kytkeminen (vain MF4890dw/MF4870dn/MF4780w/MF4750) .....	123
Päätoimintojen käyttäminen.....	124
Paperitukosten poistaminen.....	125
Väriainekasetin vaihtaminen .....	126

## Turiny

Apie pateikiamas instrukcijas.....	160
Meniu naršymas ir teksto įvesties būdas.....	160
Maitinimo laido prijungimas ir aparato JUNGIMAS .....	161
Pradinių parametrų nustatymas .....	161
Aparato prijungimo prie kompiuterio būdo pasirinkimas.....	162
Prijungimas naudojant laidinį LAN (tik MF4890dw/MF4870dn/MF4780w) .....	162
Prijungimas naudojant USB kabelį .....	162
Popieriaus formato ir tipo nustatymas .....	163
Pradinių fakso parametrų nustatymas ir telefono kabelio prijungimas (tik MF4890dw/MF4870dn/MF4780w/MF4750) .....	163
Naudingų užduočių vykdymas .....	164
Ištrigusio popieriaus išėmimas .....	165
Dažomųjų mittelį kasetės keitimas .....	166

## Sisukord

Komplekti kuuluvad juhendid .....	170
Menüüs liikumine ja tekstisisestusviis .....	170
Toitejuhtme ühendamine ja toite SISSELÜGITAMINE .....	171
Algsätete määramine .....	171
Seadme arvutiga ühendamise viisi valimine.....	172
Ühendamine kaabelühendusega kohtvõrgu kaudu (ainult MF4890dw/MF4870dn/MF4780w) .....	172
Ühendamine USB-kaabli abil .....	172
Paberiformaadi ja -tüübi määramine .....	173
Faksi algsätete määramine ja telefonikaabli ühendamine (ainult MF4890dw/MF4870dn/MF4780w/MF4750) .....	173
Kasulike toimingute tegemine .....	174
Paberiummistuste kõrvaldamine .....	175
Toonerikasseti vahetamine .....	176

## Spis treści

Informacje o dostarczonych podręcznikach .....	180
Poruszanie się po menu i sposób wpisywania tekstu .....	180
Podłączenie przewodu zasilania i WŁĄCZANIE urządzenia.....	181
Konfigurowanie ustawień początkowych.....	181
Wybór metody podłączenia urządzenia do komputera.....	182
Podłączenie za pomocą sieci przewodowej LAN (wyłącznie modele MF4890dw/MF4870dn/MF4780w) .....	182
Podłączenie za pomocą kabla USB .....	182
Ustawianie formatu i rodzaju papieru .....	183
Konfigurowanie ustawień początkowych faksu i podłączenie kabla telefonicznego (wyłącznie modele MF4890dw/MF4870dn/MF4780w/MF4750) .....	183
Wykonywanie przydatnych zadań .....	184
Usuwanie zaciętego papieru.....	185
Wymiana zasobnika z tonerem .....	186

## Obsah

Dodané příručky .....	190
Navigace v nabídce a metoda zadávání textu.....	190
Připojení napájecího kabelu a ZAPNUTÍ přístroje.....	191
Zadání počátečního nastavení .....	191
Volba způsobu připojení přístroje k počítači.....	192
Připojení přes kabelovou síť LAN (pouze model MF4890dw/MF4870dn/MF4780w) .....	192
Připojení pomocí kabelu USB .....	192
Nastavení velikosti a typu papíru.....	193
Určení počátečního nastavení faxu a připojení telefonního kabelu (pouze model MF4890dw/MF4870dn/MF4780w/MF4750) ..	193
Provádění užitečných úkolů .....	194
Odstraňování zachyceného papíru.....	195
Výměna tonerové kazety.....	196

## Obsah

Informácie o dodaných príručkách.....	200
Navigácia v ponuke a spôsob zadávania textu.....	200
Pripojenie napájacieho kábla a ZAPNUTIE zariadenia .....	201
Zadanie počiatočného nastavenia .....	201
Výber spôsobu pripojenia zariadenia k počítaču .....	202
Pripojenie prostredníctvom káblovej siete LAN (iba modely MF4890dw/MF4870dn/MF4780w) .....	202
Pripojenie pomocou kábla USB .....	202
Nastavenie formátu a typu papiera.....	203
Zadanie počiatočného nastavenia faxu a pripojenie telefónneho kábla (iba modely MF4890dw/MF4870dn/MF4780w/MF4750) ..	203
Výkonávanie užitočných úloh.....	204
Odstraňovanie zachyteného papiera .....	205
Výmena kazety s tonerom.....	206

## Obsah

O priloženih navodilih.....	210
Krmarjenje po meniju in način vnosa besedila.....	210
Priključitev napajalnega kabla in VKLOP.....	211
Določanje začetnih nastavitv.....	211
Izbor načina povezave naprave z računalnikom.....	212
Povezava po žičnem lokalnem omrežju (samo MF4890dw/MF4870dn/MF4780w).....	212
Vzpostavljanje povezave prek kabla USB .....	212
Nastavitev velikosti in vrste papirja.....	213
Določanje začetnih nastavitv faksa in priključitev telefonskega kabla (samo MF4890dw/MF4870dn/MF4780w/MF4750) .....	213
Izvajanje uporabnih opravil .....	214
Odpravljanje zastojev papirja .....	215
Zamenjava kartuše s tonerjem.....	216

## Съдържание

Информация за предоставените ръководства .....	250
Придвижване в менюто и метод на въвеждане на текст .....	250
Свързване на захранващия кабел и ВКЛЮЧВАНЕ на захранването.....	251
Указване на първоначалните настройки ..	251
Избор на метод за свързване на машината към компютър .....	252
Свързване чрез LAN кабел (само за MF4890dw/MF4870dn/MF4780w) .....	252
Свързване чрез USB кабел.....	252
Задаване на формата и типа на хартията.....	253
Указване на първоначалните настройки на факса и свързване на телефонен кабел (само за MF4890dw/MF4870dn/MF4780w/MF4750) ..	253
Изпълнение на полезни задачи.....	254
Отстраняване на заседналата хартия.....	255
Подмяна на тонер касета .....	256

## İçindekiler

Makineyle Birlikte Gelen Kilavuzlar Hakkında.....	260
Menüde Gezinme ve Metin Giriş Yöntemi .....	260
Güç Kablosunu Bağlama ve Makineyi AÇIK Konuma Getirme.....	261
Başlangıç Ayarlarını Belirleme.....	261
Makineyi Bilgisayara Bağlama Yöntemini Seçme.....	262
Kablolu LAN aracılığıyla bağlama (Yalnızca MF4890dw/MF4870dn/MF4780w) .....	262
USB Kablosu ile Bağlama .....	262
Kağıt Boyutu ve Türü Ayarlama .....	263
Başlangıç Faks Ayarlarını Belirleme ve Telefon Kablosunu Bağlama (Yalnızca MF4890dw/MF4870dn/MF4780w/MF4750) ..	263
Kullanışlı Görevler Gerçekleştirme .....	264
Kağıt Sıkışmalarını Giderme.....	265
Toner Kartuşunu Değiştirme .....	266

## العربية

التنقل عبر القائمة وطريقة إدخال النص.....	270
حول الأداة المرفقة.....	270
توصيل سلك الطاقة والتشغيل.....	271
تحديد الإعدادات الأولية.....	271
اختيار طريقة اتصال الجهاز بالكمبيوتر.....	272
اتصال من خلال شبكة LAN سلكية (مفقط MF4780w/MF4870dn/MF4890dw) .....	272
التوصيل عبر كابل USB.....	272
ضبط مقياس ونوع الورق.....	273
تحديد إعدادات الفاكس الأولية وتوصيل كابل هاتف (مفقط MF4750/MF4780w/MF4870dn/MF4890dw) .....	273
تنفيذ مهام مفيدة.....	274
التخلص من انحشار الورق.....	275
استبدال خرطوشة الحبر.....	276



## Sadržaj

O priloženim priručnicima .....	220
Kretanje po izborniku i način unosa teksta .....	220
Povezivanje kabela za napajanje i uključivanje napajanja .....	221
Određivanje početnih postavki .....	221
Odabir načina povezivanja uređaja s računalom .....	222
Povezivanje pomoću kablanske LAN veze (samo MF4890dw/MF4870dn/MF4780w) .....	222
Povezivanje putem USB kabela .....	222
Postavljanje vrste i veličine papira .....	223
Određivanje početnih postavki faksa i povezivanje telefonskog kabela (samo modeli MF4890dw/MF4870dn/MF4780w/MF4750) ..	223
Provođenje korisnih zadataka .....	224
Otklanjanje zaglavljeno papira .....	225
Zamjena spremnika za toner .....	226

## Tartalom

A mellékelt kézikönyvek .....	230
Navigálás a menüben és a szövegbeviteli mód megadása .....	230
A tápkábel csatlakoztatása és a készülék BEKAPCSOLÁSA .....	231
A kezdeti beállítások megadása .....	231
A készülék számítógéphez csatlakozási módjának kiválasztása .....	232
Csatlakozás vezetékes helyi hálózaton keresztül (csak MF4890dw/MF4870dn/MF4780w típus esetén) ..	232
Csatlakozás USB-kábellel .....	232
A papírméret és a papírtípus beállítása .....	233
Kezdeti faxbeállítások megadása és a telefonkábel csatlakoztatása (csak MF4890dw/MF4870dn/MF4780w/MF4750 típus esetén) .....	233
Hasznos feladatok végrehajtása .....	234
A papírelakadások megszüntetése .....	235
A festékkazetta cseréje .....	236

## Cuprins

Despre manualele furnizate .....	240
Navigarea prin meniu și metoda de introducere a textului .....	240
Conectarea cablului de alimentare și PORNIREA alimentării .....	241
Specificarea setărilor inițiale .....	241
Alegerea metodei de conectare a aparatului la computer .....	242
Conectarea printr-o rețea LAN cu fir (numai pentru MF4890dw/MF4870dn/MF4780w) .....	242
Conectarea printr-un cablu USB .....	242
Setarea dimensiunii și a tipului de hârtie .....	243
Specificarea setărilor inițiale de fax și conectarea unui cablu telefonic (numai pentru MF4890dw/MF4870dn/MF4780w/MF4750) .....	243
Efectuați activități utile .....	244
Soluționarea blocajelor de hârtie .....	245
Înlocuirea cartușului de toner .....	246

## فارسی

280 .....	مرور کردن منو و روش وارد کردن متن
280 .....	دریاباره دفترچه های راهنمای عرضه شده
281 .....	وصل کردن کابل برق و روشن کردن دستگاه
281 .....	تعیین تنظیمات اولیه
282 .....	انتخاب روش برای اتصال دستگاه به رایانه
282 .....	اتصال از طریق یک LAN سیم دار (نقطه MF4780w/MF4870dn/MF4890dw)
282 .....	اتصال از طریق کابل USB
283 .....	تنظیم اندازه و نوع کاغذ
283 .....	تعیین تنظیمات اولیه فاکس و اتصال کابل تلفن (نقطه MF4750/MF4780w/MF4870dn/MF4890dw)
284 .....	انجام کارهای مفید
285 .....	برطرف کردن گیر کاغذ
286 .....	تعویض کارتریج های تونر

### ① Starter Guide (This manual):

Read this manual first. This manual describes the installation of the machine, the settings, and a caution. Be sure to read this manual before using the machine.

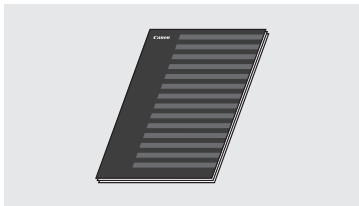

### ② Wireless LAN Setting Guide (MF4890dw/MF4780w Only):

Read this manual with Starter Guide. This manual describes Wireless LAN setup procedures and causes and countermeasures for troubles you might face during the setup. Be sure to read this manual before using the machine.

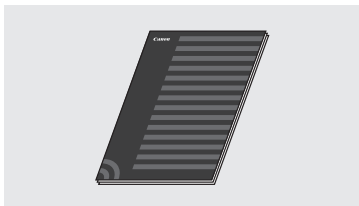

### ③ MF Driver Installation Guide (User Software CD-ROM):

Read this manual next. This manual describes software installation.

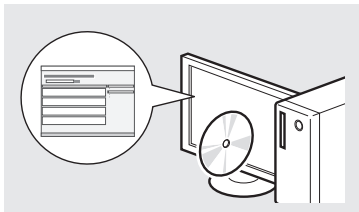

### ④ e-Manual (Multi-lingual User Manual CD):

Read the desired chapter to suit your needs. The e-Manual is categorized by subject to find desired information easily.

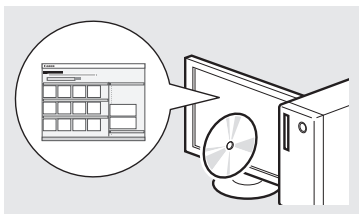

#### ● MF4890dw/MF4870dn/MF4780w/MF4750

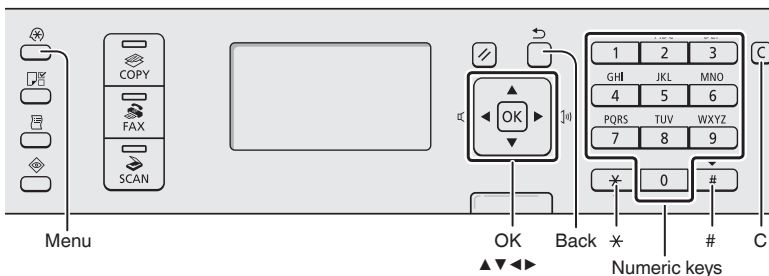

#### ● MF4730

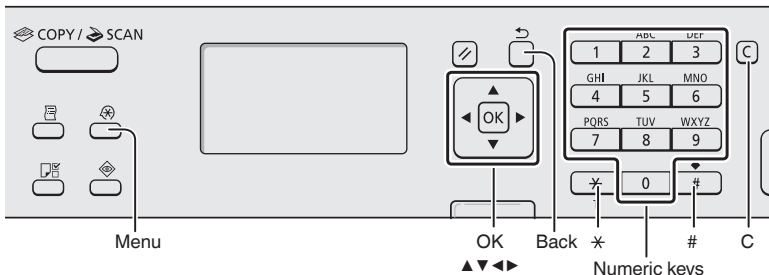

## Navigating the Menu

### Item selection or moving the cursor among the menu items

Select an item with [▲] or [▼]. Proceed to the next hierarchy with [OK] or [▶]. Return to the previous hierarchy with [◀] (Back) or [◀].

### Setting confirmation

Press [OK]. However, when <Apply> appears on the display, select <Apply>, and then press [OK].

## Text Input Method

### Changing entry mode

Press [▼] to highlight <Entry Mode>, and then press [OK]. You can also press [ \* ] (Tone) to change the entry mode.

### Entering text, symbols, and numbers

Enter with the numeric keys or [ # ] (SYMBOLS). For details on the switchable mode or the available text, see the next page.

### Moving the cursor (Entering a space)

Move with [◀] or [▶]. Move the cursor to the end of the text and press [▶] to enter a space.

### Deleting characters

Delete with [ C ] (Clear). Pressing and holding [ C ] (Clear) key deletes all characters.

## Viewing the e-Manual from the CD-ROM

- 1 Insert the Multi-lingual User Manual CD in your computer.
- 2 Select your language.
- 3 Click [Display Manuals].

※ Depending on the operating system you are using, a security protection message appears.

## Entering text, symbols, and numbers

	Entry mode: <aA>	Entry mode: <12>
1	@ . - _ /	1
2	ABCabc	2
3	DEFdef	3
4	GHghi	4
5	JKLjkl	5
6	MNOmno	6
7	PQRSpqrs	7
8	TUVtuv	8
9	WXYZwxyz	9
0	(Not available)	0
#	@ ./ - _ ! ? & \$ % # ( ) [ ] { } < > * + = , ; : ' ^ ' \	(Not available)

## Changing entry mode

Entry mode	Available text
<aA>	Alphabet (capital and small letters) and symbols
<12>	Numbers

## Connecting the Power Cord and Turning ON the Power

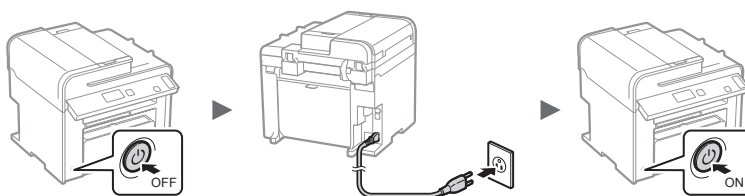

Do not connect the USB cable at this time. Connect it when installing software.

## Specifying the Initial Settings

Follow the instructions on the screen, set the language and time. For details on navigating the menu and how to input the numbers, see “Navigating the Menu and Text Input Method” (➔ P.10).

### ● MF4890dw/MF4780w



**Connect to the computer via a wireless LAN immediately**

Start from step 4 of “Setting Wireless LAN” in the Wireless LAN Setting Guide

See wireless LAN Setting Guide to perform settings. **OK**

---

**Connect to the computer via a wireless LAN later**

Refer to the Wireless LAN Setting Guide.

**Connect to the computer via a wired LAN**

Proceed to “Connecting via a Wired LAN (MF4890dw/MF4870dn/MF4780w Only)” (P.12).

**Connect to the computer via a USB cable**

Proceed to “Connecting via a USB Cable” (P.12).

**Do not connect to PC**

Finish the setup.

### ● MF4870dn/MF4750/MF4730



## Choosing the Method to Connect the Machine to the Computer

### ● Connecting via a Wired LAN

(MF4890dw/MF4870dn/MF4780w Only)

➤ See “Connecting via a Wired LAN”

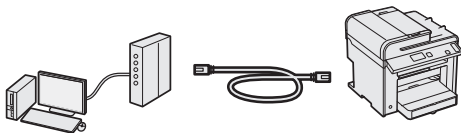

You can connect the machine to the computer through a wired router. Use the LAN cables to connect the machine to the wired router (access point).

- ※ Make sure that there is an available port in the router to connect the machine and the computer.
- ※ Have a LAN Cable of Category 5 twisted-pair cable or higher ready.

### ● Connecting via a USB cable

➤ See “Connecting via a USB Cable”

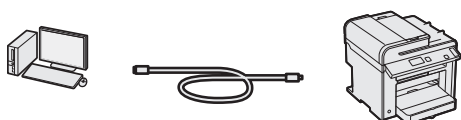

You can connect the machine to the computer using a USB cable.

### ● Connection via a Wireless LAN (MF4890dw/MF4780w Only)

➤ See the Wireless LAN Setting Guide.

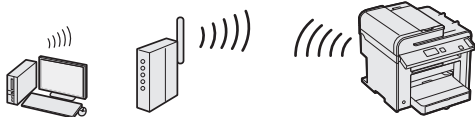

You can connect the machine to the computer through a wireless router\*. Since it is connected to wireless, no LAN cables are needed.

\* A wireless router (or access point), which supports IEEE802.11b/g/n, is required.

### If you do not sure whether your router is wireless or wired:

See the instruction manual provided with your network device, or contact the manufacturer.

## Connecting via a Wired LAN

(MF4890dw/MF4870dn/MF4780w Only)

### 1 Connect the LAN cable.

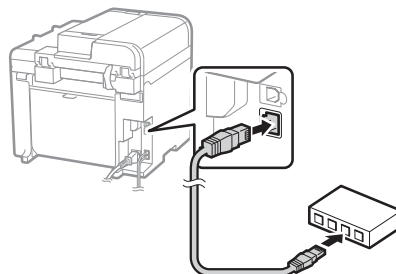

The IP address will be automatically configured in 2 minutes. If you want to set the IP address manually, see the following items.

➤ e-Manual “Network Settings” ▶ “Basic Network Settings” ▶ “Setting the IP Address”

### 2 Install the driver and software using the User Software CD-ROM.

➤ Proceed to “Setting a Paper Size and Type” (P.13).

## Connecting via a USB Cable

Connect the USB cable after installing the MF Drivers and the MF Toolbox.

### 1 Install the driver and software using the User Software CD-ROM .

### 2 Connect the USB cable.

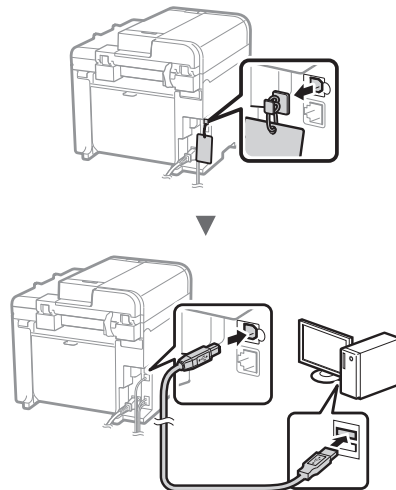

➤ Proceed to “Setting a Paper Size and Type” (P.13).

**For details on the installation procedures:**

- ➔ See the MF Driver Installation Guide

## Specifying Initial Fax Settings and Connecting a Telephone Cable (MF4890dw/MF4870dn/MF4780w/MF4750 Only)

### 1 Specify the initial fax settings.

Follow the "Fax Setup Guide" to specify a fax number, a unit name, and a receive mode. For more details on the receive mode, see the e-Manual.

- ➔ e-Manual "Fax" ▶ "Using the Fax Functions" ▶ "Receiving Faxes" ▶ "RX Mode"

#### How to use a username

When you send a document, the sender information that you registered is printed on the recipient's paper.

## Setting a Paper Size and Type

Follow the instructions on the screen, set the paper size and type.

- MF4890dw/MF4870dn/ MF4780w/MF4750
- MF4730

### 2 Connect a telephone cable.

When <Connect phone line.> appears on the display, connect the telephone cable by referring to the illustration.

#### When installing the optional handset:

For more details, see the supplied manual with the handset.

### 3 Exit the Fax Setup Guide, and then restart the machine.

Turn OFF the machine and wait for at least 10 seconds before turning it ON again. The telephone line types are not detected automatically. See the e-Manual and set a telephone line manually.

- ➔ e-Manual "Fax" ▶ "Using the Fax Functions" ▶ "Changing Fax Settings (Settings that Can Be Specified Using the [Menu] Button)" ▶ "Configuring Send Settings" ▶ "Select Line Type"

You can use various functions in this machine. Following functions are the overview of the main functions that you can use routinely.

## Copy

### Enlarged/Reduced Copies

You can enlarge or reduce standard size documents to copy on standard size paper or specify the copy ratio in percentage.

### 2-Sided Copying\*

You can copy 1-sided documents on both sides of paper.

### Collating

You can sort copies into sets arranged in page order.

### Reduced Layout

You can reduce multiple documents to copy them onto one sheet.

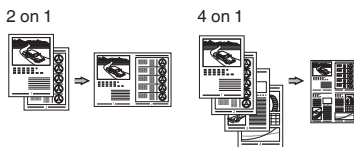

### Copying ID Card

You can make a copy of a 2-sided card onto one side of paper.

## Fax\*\*

### Sending a Document Directly from a Computer (PC Fax)

In addition to the normal sending and receiving faxes, you can use the PC fax.

### Sending

You can register fax destinations in the address book. You can specify the destinations using various methods, enabling you to send documents quickly and easily.

- Destination search
- One-touch keys
- Coded dialing
- Destination Group
- Specifying from the sending history
- Sequential broadcast
- Delayed sending

## Receiving

### Receiving in the memory

You can store the received documents in the memory. You can print the stored documents at any time, and if you do not need them, you can delete them.



### Remote Receiving

If an external telephone is connected, you can switch to the fax receiving mode immediately by dialing the ID number for fax receiving using the dial buttons of the telephone during a phone call.

### Polling Receiving

You can retrieve pre-loaded documents from a sender's fax machine when you want to receive the fax.

## Print

### Enlarged/Reduced Printing

### 2-Sided Printing\*

### Reduced Layout

You can reduce multiple documents to print them onto one sheet.

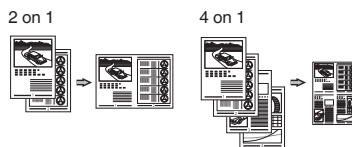

### Booklet Printing\*

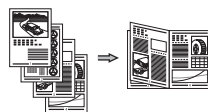

### Poster Printing

### Watermark Printing

### Displaying a Preview before Printing

### Selecting a "Profile"

## Scan

### Saving the Documents Using the Operation Panel of the Machine

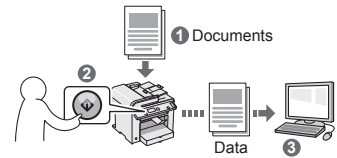

### Saving the Documents Using Operations from a Computer

#### Scanning with the MF Toolbox

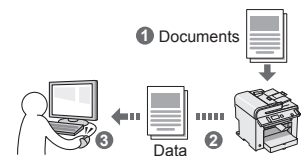

#### Scanning from an Application

#### Scanning with the WIA Driver\*\*\*

## Network Settings\*\*\*\*

This machine comes equipped with a network interface that you can construct a network environment easily. You can print a document, use the PC fax, and use the network scan from all computers which are connected with the machine. The machine supports to increase work efficiency as a shared machine in the office.

## Remote UI\*\*\*\*

You can understand the condition of the machine from the computers on the network. You can access the machine and manage jobs or specify various settings via network.

\* MF4890dw/MF4870dn Only

\*\* MF4890dw/MF4870dn/MF4780w/MF4750 Only

\*\*\* Windows XP/Vista/7 Only

\*\*\*\* MF4890dw/MF4870dn/MF4780w Only

## Clearing Paper Jams

If the following screen appears, a paper jam has occurred in the feeder or inside the machine. Follow the procedure displayed on the screen to remove the jammed document or paper. This manual indicates only areas where paper jams occur. For details on each function, see the e-Manual.

 Paper jam.  
Press [▶] to display steps. ▶

### Feeder

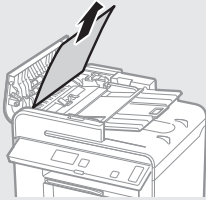

● MF4890dw

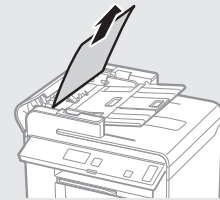
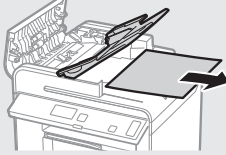

● MF4870dn/MF4780w/MF4750/MF4730

### Inside the machine

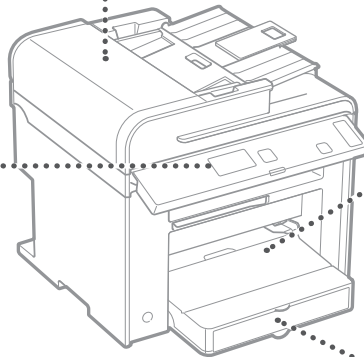
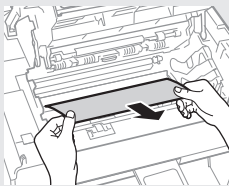
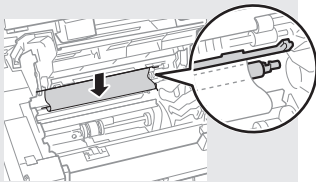
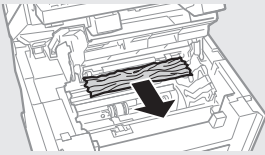
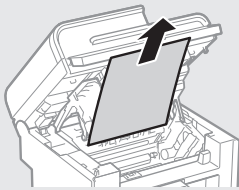

### Multi-purpose tray

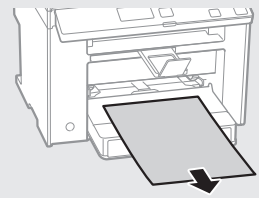

### Paper Cassette

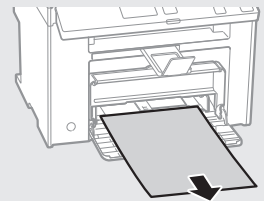

### Back cover (MF4890dw/MF4870dn only)

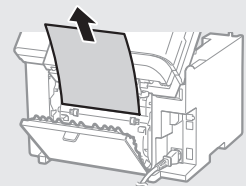

## Replacing Toner Cartridge

Toner cartridges are consumables. When the toner becomes nearly empty or has run out completely in the middle of a job run, a message appears on the screen, or the following problems may occur. Take the appropriate action accordingly.

### When a Message Appears

When the toner becomes nearly empty in the middle of a job run, a message appears on the screen.

Message	When the message is displayed on the screen	Description and Solutions
<Prepare toner cartridge.>	When the toner cartridge needs a replacement soon.	Shake the toner cartridge to evenly distribute the toner inside the cartridge. ⊕ e-Manual "Before Replacing the Toner Cartridge" We recommend that the toner cartridge be replaced before printing high-volume documents. ⊕ e-Manual "Replacing the Toner Cartridge"
<Toner is nearly out.>	When the toner cartridge has reached the end of its life.	Shake the toner cartridge to evenly distribute the toner inside the cartridge. ⊕ e-Manual "Before Replacing the Toner Cartridge" If this message does not disappear, replace the toner cartridge. ⊕ e-Manual "Replacing the Toner Cartridge" If this message is displayed, the incoming fax will be stored in the memory without being printed. Also, reports may not be printed, even if they are set to be printed automatically. If <Continue Print. When Toner Is Nearly Out> in <RX Print Settings> is set to <On>, however, printing will be continued, but white streaks or smudges may appear on printouts. ⊕ e-Manual "Printing the Report Automatically" ⊕ e-Manual "Continue Print. When Toner Is Nearly Out"

### When white streaks appear on the output, or the output is partially faded:

When white streaks appear on the output or the output is partially faded, the toner cartridge has almost reached the end of its life, even if no message appears on the screen. When the print quality becomes unacceptable, see the following to fix the problem.

### When White Streaks Appear on the Output or the Output Is Partially Faded

When the toner nearly runs out, white streaks appear on the output, or the output is partially faded.

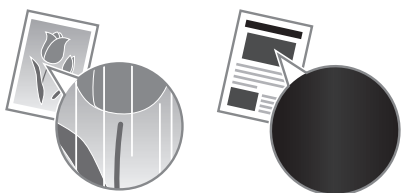

No message appears on the screen, if the toner nearly runs out. Replace the toner cartridge when white streaks appear on the output, or the output is partially faded.

### When this problem occurs:

Follow the steps in the procedure below before replacing the toner cartridge. The machine continues printing until the toner runs out completely.

⊕ e-Manual "Before Replacing the Toner Cartridge"

### When the print quality is still unacceptable:

If the problem persists after you have followed the steps in the procedure below, replace the toner cartridge.

⊕ e-Manual "Replacing the Toner Cartridge"



# Memo

## Symbols Used in This Manual

### WARNING

Indicates a warning concerning operations that may lead to death or injury to persons if not performed correctly. To use the machine safely, always pay attention to these warnings.

### CAUTION

Indicates a caution concerning operations that may lead to injury to persons if not performed correctly. To use the machine safely, always pay attention to these cautions.

## Keys and Buttons Used in This Manual

The following symbols and key names are a few examples of how keys to be pressed are expressed in this manual.

- Operation panel keys: [Key icon] + (Key name)  
Example: [  ] (Stop)
- Display: <Specify destination.>
- Buttons and items on the computer display: [Preferences]

## Illustrations and Displays Used in This Manual

Illustrations and displays used in this manual are which of MF4890dw unless specified.

### WARNING

To avoid the risk of personal injury or damage to the equipment and for legal information, read the Legal Notice and Important Safety Information in Multi-lingual User Manual CD that is included with the product.

## Important Safety Instructions

Please read the "Important Safety Instructions" in this manual and in the e-Manual thoroughly before operating the machine.

As these instructions are intended to prevent injury to the user and other persons or to prevent destruction of property, always pay attention to these instructions and operational requirements.

Please note that you are responsible for all damages caused by failure to follow the directions provided herein, using the device for any purpose for which it was not intended, or repairs or alterations made by anyone other than a Canon-approved technician.

## Installation

### WARNING

- Do not install the machine near flammable substances such as alcohol-based products or paint thinners. If these substances come in contact to the electrical parts inside the machine could ignite these substances and cause a fire or increase your risk of electric shock.
- Do not place necklaces and other metal objects or containers filled with liquid on the machine. If foreign substances come into contact with electrical parts inside the machine, this may result in a fire or electrical shock.  
If any of these substances falls into the machine, turn off the power to the machine immediately and contact your local Canon dealer.

- Do not use near any medical equipment. Radio wave emitted from this machine may interfere with medical equipments, which may result in serious accidents.

### CAUTION

- Do not install the machine in the following locations. Doing so may result in personal injury, fire or electrical shock.
  - Unstable location
  - A location subject to excessive vibrations
  - A location where block the ventilation slots (too close to walls, bed, shaggy rug, and other similar objects)
  - A damp or dusty location
  - A location exposed to direct sunlight or an outside place
  - A location subject to high temperatures
  - A location near open flames
  - A location with poor ventilation system
- Although ozone is generated from the machine during operation, it does not have any affect on the human body. However, if you intend to use the machine for long periods of time, ensure that the installation location is well ventilated.
- Do not connect unapproved cables to this machine. Doing so may result in a fire or an electric shock.

## Power Supply

### WARNING

- Do not use power cords other than the one provided, as this can result in a fire or electrical shock.
- Do not modify or bend the power cord and do not pull on it with great force. Do not place heavy objects on the power cord. Damaging the power cord may result in a fire or an electric shock.
- Do not plug or unplug the power plug with wet hands, as this can result in electrical shock.
- Do not use extension cords or multi-plug power strips with this machine. Doing so may result in a fire or electric shock.
- Do not bundle up or tie up the power cord in a knot, as this can result in a fire or electrical shock.
- Insert the power plug completely into the AC power outlet. Failure to do so can result in a fire or electrical shock.
- Remove the power plug completely from the power outlet during a thunder storm. Failure to do may result in a fire, electric shock, or malfunction.

### CAUTION

- Use only a power supply that meets the voltage requirements listed herein. Failure to do so may result in a fire or electric shock.
- Do not obstruct the power outlet where this machine is connected, so that you can unplug the power cord easily in an emergency.

## Handling

### WARNING

- Do not disassemble or modify the machine. There are high-temperature and high-voltage components inside the machine which may result in a fire or electrical shock.
- Do not allow children to touch or play with the power cord and cables or internal or electrical parts. Doing so may result in serious personal injury.
- Please contact an authorized Canon dealer if the machine makes an unusual noise, emits an unusual smell, or emits smoke or excessive heat. Continued use may result in a fire or electric shock.
- Do not use flammable sprays near the machine. If flammable substances come into contact with electrical parts inside the machine, this may result in a fire or electric shock.

**⚠ CAUTION**

- For your safety, please unplug the power cord if the machine will not be used for a long period of time.
- Use caution when opening and closing covers to avoid injury to your hands.
- Keep hands and clothing away from the rollers in the output area. If the rollers catch your hands or clothing, this may result in personal injury.
- The inside of the machine and the output slot is very hot during and immediately after use. Avoid contact with these areas to prevent burns. Also, printed paper may be hot immediately after being output, so use caution when handling it. Failure to do so may result in burns.

**Maintenance and Inspections****⚠ WARNING**

- Turn off the machine and unplug the power cord from the outlet before cleaning. Failure to do so may result in a fire or an electric shock.
- Unplug the power plug from the power outlet periodically and clean the area around the base of the power plug's metal pins and the power outlet with a dry cloth to remove dust and grime. When damp, accumulated dust may cause short circuiting or fires.
- Use a damp, well wrung-out cloth to clean the machine. Dampen cleaning cloths with water only. Do not use alcohol, benzenes, paint thinners, or other flammable substances. If these substances come into contact with electrical parts inside the machine, this may result in a fire or electric shock.
- Check the power cord and plug regularly for damage. Check the machine for rust, dents, scratches, cracks, or excessive heat generation. Use of poorly-maintained equipment may result in a fire or electric shock.

**Consumables****⚠ WARNING**

- Do not dispose of used toner cartridges in open flames. This may cause an ignition, and result in burns or fire.
- If you accidentally spill or scatter toner, carefully wipe up the loose toner with a damp, soft cloth and avoid inhaling any toner dust. Never use a vacuum cleaner to clean up loose toner. Doing so may cause a malfunction in the vacuum cleaner or result in a dust explosion due to static discharge.

**⚠ CAUTION**

- Keep the toner cartridges and other consumables out of the reach of small children. If toner is ingested, consult a physician or poison control center immediately.
- Do not attempt to disassemble the toner cartridge. The toner may scatter and get into your eyes or mouth. If toner gets into your eyes or mouth, wash them immediately with cold water and consult a physician.
- If toner spills from the toner cartridge, avoid inhaling it or allowing it to come into contact with your skin. If the toner comes into contact with your skin, wash immediately with soap. If you inhale the toner or your skin becomes irritated due to contact with the toner, consult a physician or poison control center immediately.

**Others****⚠ WARNING**

- If you are using a cardiac pacemaker:  
This machine generates a low level magnetic field. If you feel any abnormalities in your body while using this machine, please move away from the machine and consult your physician immediately.

**Legal Limitations on Usage of Your Product and the Use of Images**

Using your product to scan, print or otherwise reproduce certain documents, and the use of such images as scanned, printed or otherwise reproduced by your product, may be prohibited by law and may result in criminal and/or civil liability. A non-exhaustive list of these documents is set forth below. This list is intended to be a guide only. If you are uncertain about the legality of using your product to scan, print or otherwise reproduce any particular document, and/or of the use of the images scanned, printed or otherwise reproduced, you should consult in advance with your legal advisor for guidance.

- Paper Money
- Traveler's Checks
- Money Orders
- Food Stamps
- Certificates of Deposit
- Passports
- Postage Stamps (canceled or uncanceled)
- Immigration Papers
- Identifying Badges or Insignias
- Internal Revenue Stamps (canceled or uncanceled)
- Selective Service or Draft Papers
- Bonds or Other Certificates of Indebtedness
- Checks or Drafts Issued by Governmental Agencies
- Stock Certificates
- Motor Vehicle Licenses and Certificates of Title
- Copyrighted Works/Works of Art without Permission of Copyright Owner

Considerable effort has been made to make sure that the manuals for the machine are free of inaccuracies and omissions. However, as we are constantly improving our products if you need an exact specification, please contact Canon.

**① Guide de démarrage (ce manuel) :**

Commencez par lire ce manuel. Il explique comment installer et configurer la machine, et indique les précautions à suivre. Veillez à bien lire ce manuel avant d'utiliser la machine.

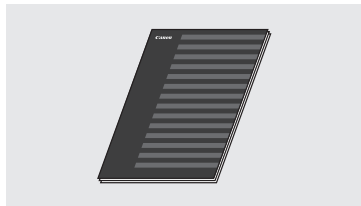

**② Guide des paramètres du réseau sans fil (MF4890dw/MF4780w uniquement) :**

Lisez ce manuel avec le Guide de démarrage. Il décrit la procédure de réglage du réseau sans fil, et indique les raisons et les mesures à prendre en cas de problème lors de la configuration. Veillez à bien lire ce manuel avant d'utiliser la machine.

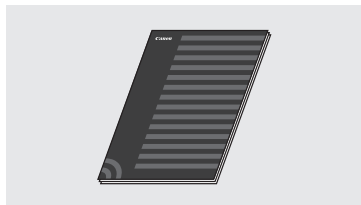

**③ Guide d'installation du pilote MF (User Software CD-ROM) :**

Vous devez ensuite lire ce manuel. Il explique comment installer le logiciel.

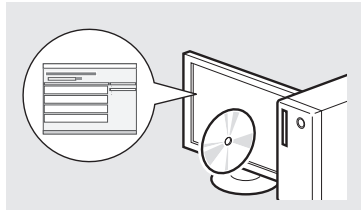

**④ Manuel électronique (Multi-lingual User Manual CD) :**

Lisez le chapitre de votre choix. Le manuel électronique est divisé en rubriques afin de faciliter la recherche d'informations.

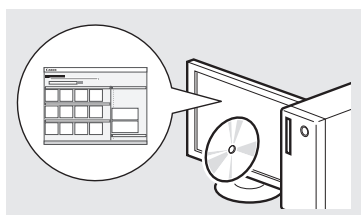

● MF4890dw/MF4870dn/MF4780w/MF4750

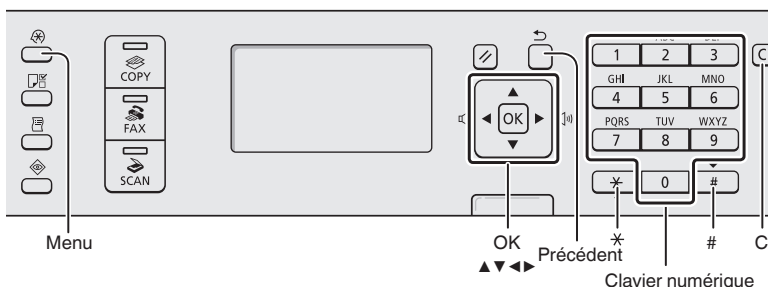

● MF4730

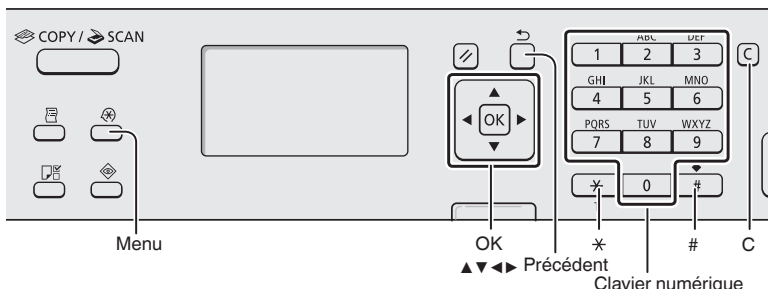

**Navigation dans le menu**

**Sélection des options ou déplacement du curseur dans les options de menu**

Sélectionnez une option en appuyant sur [▲] ou [▼]. Accédez au niveau suivant en appuyant sur [OK] ou [▶]. Revenez au niveau suivant en appuyant sur [◻] (Précédent) ou [◀].

**Validation des réglages**

Appuyez sur [OK]. Toutefois, lorsque <Appliquer> s'affiche, sélectionnez <Appliquer>, puis appuyez sur [OK].

**Méthode de saisie du texte**

**Modification du mode de saisie**

Appuyez sur [▼] pour sélectionner <Mode de saisie>, puis appuyez sur [OK]. Vous pouvez également appuyer sur [☒] (Tonalité) pour modifier le mode de saisie.

**Saisie de texte, de symboles et de chiffres**

Utilisez le clavier numérique ou [☒] (SYMBLES). Pour en savoir plus sur le changement de mode ou le texte disponible, reportez-vous à la page suivante.

**Déplacement du curseur (ajout d'un espace)**

Déplacez le curseur en appuyant sur [◀] ou [▶]. Déplacez le curseur à la fin du texte, puis appuyez sur [▶] pour ajouter un espace.

**Suppression de caractères**

Supprimez un caractère en appuyant sur [☒] (Effacer). Maintenez la touche [☒] (Effacer) enfoncée pour effacer tous les caractères.

**Affichage du manuel électronique depuis le CD-ROM**

- 1 Insérez le CD-ROM "Multi-lingual User Manual CD" dans le lecteur de l'ordinateur.
- 2 Sélectionnez votre langue.
- 3 Cliquez sur [Afficher les manuels].

※ En fonction de votre système d'exploitation, un message d'avertissement de sécurité apparaît parfois.

## Saisie de texte, de symboles et de chiffres

	Mode de saisie : <A>	Mode de saisie : <a>	Mode de saisie : <12>
1	@ . - _ /		1
2	AAÂBÇÇ	aaâbbcç	2
3	DEEEÉÉF	deeeeéf	3
4	GHÏÏ	ghïï	4
5	JKL	jkl	5
6	MNOÔ	mnoô	6
7	PQRS	pqrs	7
8	TUÛÛÛV	tuûûûv	8
9	WXYZ	wxyz	9
0	(Non disponible)		0
#	@ ./ - _ ! ? & \$ % # ( ) [ ] { } < > * + = , ; : ' ^ \ \		(Non disponible)

## Modification du mode de saisie

Mode de saisie	Texte disponible
<A>	Majuscules et symboles
<a>	Minuscules et symboles
<12>	Chiffres

## Branchement du cordon d'alimentation et mise sous tension

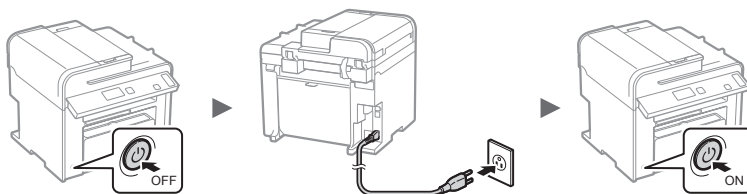

⚠ Ne connectez pas le câble USB pour l'instant. Connectez-le au moment de l'installation du logiciel.

## Configuration des réglages initiaux

Suivez les instructions à l'écran, et définissez la langue et l'heure. Pour en savoir plus sur la navigation dans le menu et la saisie des chiffres, reportez-vous à la section "Navigation dans le menu et méthode de saisie du texte" (P.20).

### ● MF4890dw/MF4780w



**Connecter immédiatement l'ordinateur via un réseau sans fil**

Oui

➤ Passer à l'étape 4 de la section "Configuration du réseau sans fil" du Guide des paramètres du réseau sans fil

Non

**Connecter ultérieurement l'ordinateur via un réseau sans fil**

➤ Consulter le Guide des paramètres du réseau sans fil.

**Connecter l'ordinateur via un réseau filaire**

➤ Passez à "Connexion via un réseau filaire (MF4890dw/MF4870dn/MF4780w uniquement)" (P.22).

**Connecter l'ordinateur via un câble USB**

➤ Passez à "Connexion via un câble USB" (P.22)

**Ne pas connecter l'ordinateur**

➤ Mettre fin à la configuration.

### ● MF4870dn/MF4750/MF4730



## Choix de la méthode de connexion de la machine à l'ordinateur

Fr

- Connexion via un réseau filaire  
(MF4890dw/MF4870dn/MF4780w uniquement)

➔ Voir la section "Connexion via un réseau filaire"

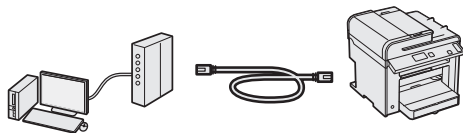

Vous pouvez connecter la machine à l'ordinateur par le biais d'un routeur filaire. Utilisez les câbles réseau pour raccorder la machine au routeur (point d'accès).

※ Assurez-vous que le routeur dispose d'un port disponible pour connecter la machine et l'ordinateur.

※ Procurez-vous un câble à paire torsadée de catégorie 5 minimum.

- Connexion via un câble USB

➔ Voir "Connexion via un câble USB"

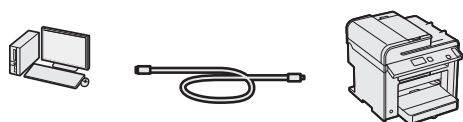

Vous pouvez connecter la machine à l'ordinateur à l'aide d'un câble USB.

- Connexion via un réseau sans fil  
(MF4890dw/MF4780w uniquement)

➔ Consulter le Guide des paramètres du réseau sans fil.

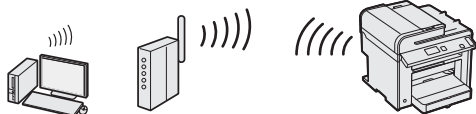

Vous pouvez connecter la machine à l'ordinateur par le biais d'un routeur sans fil\*. Etant donné qu'il est connecté au réseau sans fil, aucun câble réseau n'est nécessaire.

\* Un routeur sans fil (ou point d'accès), conforme à la norme IEEE802.11b/g/n, est nécessaire.

### En cas de doute sur le type de routeur (sans fil ou filaire) :

Consultez le mode d'emploi du périphérique réseau ou contactez son fabricant.

## Connexion via un réseau filaire (MF4890dw/MF4870dn/MF4780w uniquement)

- 1 Connectez le câble réseau (LAN).

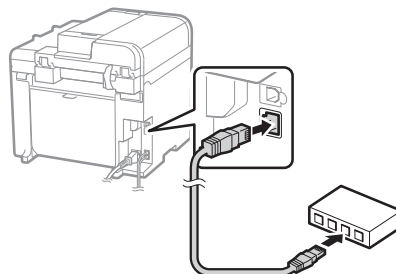

L'adresse IP est automatiquement configurée dans un délai de 2 minutes. Si vous souhaitez configurer l'adresse IP manuellement, reportez-vous aux sections suivantes.

➔ Manuel électronique "Réglages réseau" ▶ "Réglages réseau de base" ▶ "Définition de l'adresse IP"

- 2 Installez le pilote et le logiciel à l'aide du CD-ROM "User Software CD-ROM".

➔ passez à "Réglage du format et du type de papier" (P.23).

## Connexion via un câble USB

Connectez le câble USB après avoir installé les pilotes MF et la MF Toolbox.

- 1 Installez le pilote et le logiciel à l'aide du CD-ROM "User Software CD-ROM".

- 2 Connectez le câble USB.

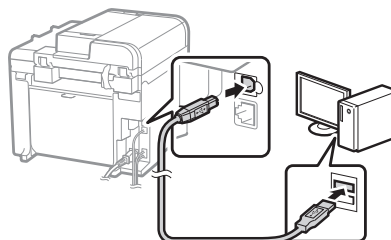
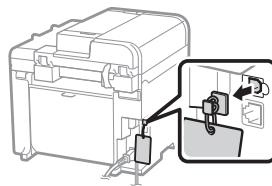

➔ passez à "Réglage du format et du type de papier" (P.23).

**Pour plus de détails sur les procédures d'installation :**

➔ Voir le Guide d'installation du pilote MF

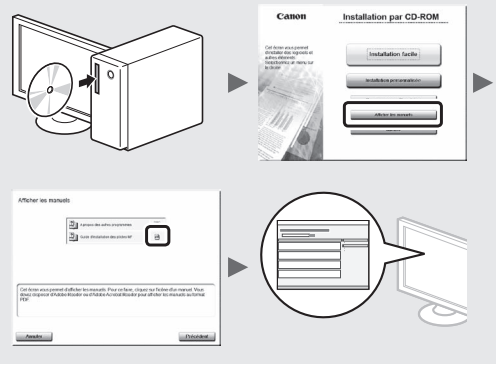

**Configuration des réglages de fax initiaux et connexion d'un câble téléphonique (MF4890dw/MF4870dn/MF4780w/MF4750 uniquement)**

**1 Définissez les réglages initiaux du fax.**

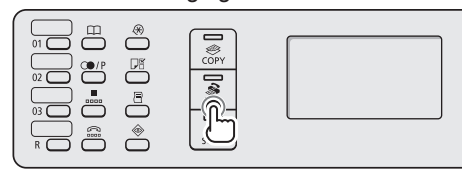

Configurer le fax ?

**Maintenant**

Plus tard

Connecter ligne tél.

Suivre instructions à l'écran suivant : Connecter ligne à A.

\*Suivant : app OK

Procédez comme indiqué dans le "Guide de configuration du fax" pour définir le numéro de fax, le nom de la machine et le mode de réception. Pour en savoir plus sur le mode de réception, consultez le manuel électronique.

➔ Manuel électronique "Fax" ▶ "Utilisation des fonctions de fax" ▶ "Réception de fax" ▶ "Mode RX"

**Comment utiliser un nom d'utilisateur**

Lorsque vous envoyez un document, les informations concernant l'expéditeur que vous avez mémorisées sont imprimées sur la page reçue par le destinataire.

**Réglage du format et du type de papier**

Suivez les instructions à l'écran pour définir le format et le type de papier.

- MF4890dw/MF4870dn/ MF4780w/MF4750
- MF4730



Réglages du papier

Bac MF

**1** Casette 1

Application des réglages...

Merci de patienter.

**2 Raccordez le câble téléphonique.**

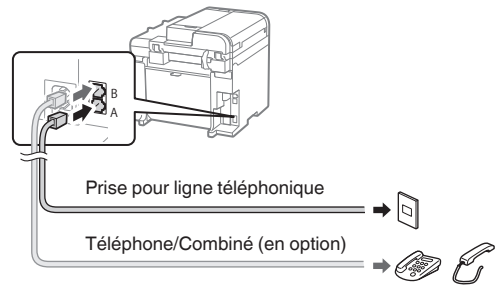

Lorsque le message <Connecter ligne tél.> s'affiche, connectez le câble téléphonique en vous référant à l'illustration.

**Lors de l'installation du combiné en option :**

Pour en savoir plus, reportez-vous au manuel fourni avec le combiné.

**3 Quittez le Guide de configuration du fax, puis redémarrez la machine.**

Terminer guide d'installation fax ?

**Oui** **Non**

Réglage terminé. Mettre machine hors puis sous tension.

**OK**

Mettez la machine hors tension et attendez au moins 10 secondes avant de la remettre sous tension. Les types de lignes téléphoniques ne sont pas détectés automatiquement. Reportez-vous au Manuel électronique pour configurer manuellement la ligne téléphonique.

➔ Manuel électronique "Fax" ▶ "Utilisation des fonctions de fax" ▶ "Modification des réglages de fax (Eléments pouvant être spécifiés avec le bouton [Menu])" ▶ "Configuration des réglages d'envoi" ▶ "Choix du type de ligne"

Cette machine vous permet d'effectuer différentes opérations. Vous trouverez ci-dessous une description des fonctions les plus courantes.

### Copie

#### Agrandissement/Réduction de copie

Vous pouvez agrandir ou réduire les documents de taille standard afin de les copier sur du papier de format standard, ou définir un taux de reproduction en pourcentage.

#### Copie recto-verso\*

Vous pouvez copier des documents recto-verso sur les deux faces d'une feuille de papier.

#### Tri séquentiel

Vous pouvez trier les copies en jeux organisés dans l'ordre des pages.

#### Disposition réduite

Il est possible de réduire plusieurs documents pour les copier sur une seule feuille de papier.



#### Copie carte d'identité

Vous pouvez copier une carte recto-verso sur une même face d'une feuille.

### Fax\*\*

#### Envoi d'un document directement depuis un ordinateur (Fax PC)

En plus de l'envoi et de la réception classiques de fax, vous pouvez utiliser la fonction d'envoi de fax depuis un ordinateur.

#### Envoi

Vous pouvez mémoriser les destinataires de fax dans le carnet d'adresses. Vous pouvez spécifier les destinataires de différentes façons, afin de faciliter et d'accélérer l'envoi de documents.

- Recherche de destinataires
- Boutons de composition 1 touche
- Composition codée
- Groupe de destinataires
- Historique d'envoi
- Multidiffusion
- Envoi retardé

### Réception

#### ● Réception en mémoire

Vous pouvez stocker les documents reçus en mémoire. Vous pourrez ensuite les imprimer à tout moment ou les supprimer s'ils ne vous sont d'aucune utilité.



#### ● Réception distante

Si un téléphone externe est connecté, vous pouvez passer immédiatement en mode de réception de fax pendant un appel téléphonique, en entrant le numéro d'ID de réception de fax à l'aide des touches de numérotation du téléphone.

#### ● Réception sondée

Vous pouvez récupérer à partir du télécopieur d'un expéditeur des documents préchargés lorsque vous souhaitez recevoir le fax.

### Impression

#### Agrandissement/Réduction d'impression

#### Impression recto-verso\*

#### Disposition réduite

Il est possible de réduire plusieurs documents pour les imprimer sur une seule feuille de papier.

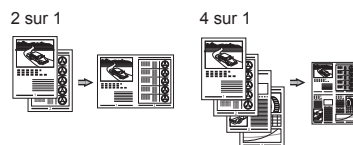

#### Impression d'une brochure\*

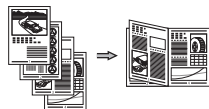

#### Impression d'un poster

#### Impression d'un filigrane

#### Affichage d'un aperçu avant impression

#### Impression

#### Sélection d'un "profil"

### Numérisation

#### Enregistrement des documents à l'aide du panneau de commandes de la machine

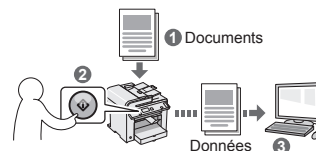

#### Enregistrement des documents à l'aide des fonctions de l'ordinateur

#### ● Numérisation avec MF Toolbox



#### ● Numérisation depuis une application

#### ● Numérisation avec le pilote WIA\*\*\*

### Réglages réseau\*\*\*\*

Cette machine est équipée d'une interface réseau afin de vous permettre d'émuler facilement un environnement réseau. Vous pouvez imprimer un document ou utiliser les fonctions de fax et de numérisation réseau depuis l'ensemble des ordinateurs connectés à la machine. Ce partage des tâches permet d'améliorer l'efficacité de la machine.

### Interface distante\*\*\*\*

Vous pouvez surveiller le statut de la machine, mais aussi gérer les tâches et configurer divers réglages, depuis les ordinateurs connectés au réseau.

\* MF4890dw/MF4870dn uniquement  
MF4870dn/MF4780w uniquement

\*\* MF4890dw/MF4870dn/MF4780w/MF4750 uniquement

\*\*\* Windows XP/Vista/7 uniquement

\*\*\*\* MF4890dw/



## Résolution des brouillages papier

Lorsque le message ci-contre apparaît, cela signifie qu'un brouillage papier s'est produit dans le chargeur ou la machine. Suivez les indications affichées à l'écran afin de retirer le papier ou le document coincé. Seules les zones où un brouillage papier risque de se produire sont indiquées dans ce manuel. Pour en savoir plus sur chacune des fonctions, reportez-vous au manuel électronique.

### Brouillage papier.

Appuyer sur [▶] pour afficher la procédure. ▶

Fr

#### Chargeur

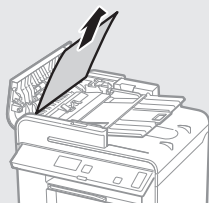

● MF4890dw



● MF4870dn/MF4780w/MF4750/MF4730

#### Intérieur de la machine

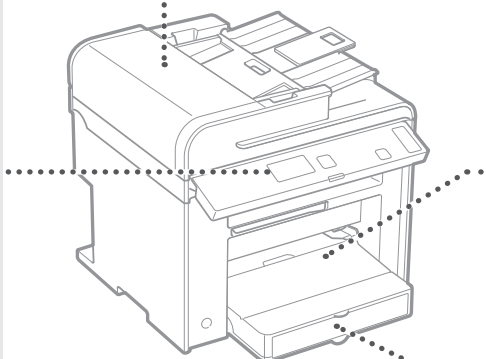
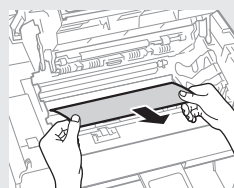
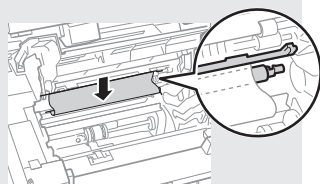
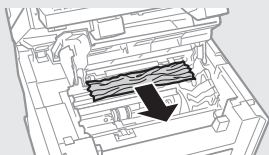
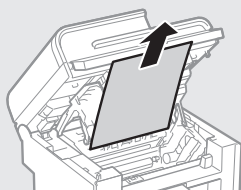

#### Bac multifonctions

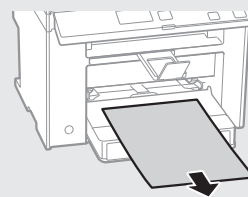

#### Cassette à papier

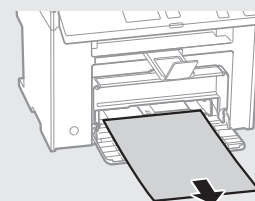

#### Capot arrière (MF4890dw/MF4870dn uniquement)

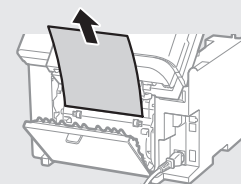

## Remplacement de la cartouche d'encre

Les cartouches d'encre sont des consommables. Lorsque l'encre est presque ou entièrement épuisée au cours d'une tâche, un message s'affiche à l'écran ou les problèmes suivants surviennent. Prenez les mesures appropriées.

### Lorsqu'un message apparaît

Lorsque l'encre est pratiquement épuisée au milieu de l'exécution d'une tâche, un message apparaît à l'écran.

Message	Moment où le message s'affiche à l'écran	Description et solutions
<Préparer cartouche de toner.>	Lorsque la cartouche d'encre est presque vide et doit être remplacée.	Secouez légèrement la cartouche d'encre pour répartir à l'intérieur l'encre de façon homogène. ➤ Manuel électronique "Avant de remplacer la cartouche d'encre" Nous recommandons de remplacer la cartouche d'encre avant d'effectuer une grande quantité d'impressions. ➤ Manuel électronique "Remplacement de la cartouche d'encre"
<Toner presque vide.>	Lorsque la cartouche d'encre est épuisée.	Secouez légèrement la cartouche d'encre pour répartir à l'intérieur l'encre de façon homogène. ➤ Manuel électronique "Avant de remplacer la cartouche d'encre" Si le message ne disparaît pas, changez la cartouche d'encre. ➤ Manuel électronique "Remplacement de la cartouche d'encre" Si le message s'affiche, le fax entrant est stocké en mémoire sans être imprimé. De plus, il se peut que les rapports ne s'impriment pas, même s'ils sont configurés sur impression automatique. Toutefois, si l'option <Continuer l'impr. si toner presque vide> sous <Réglages impression RX> est réglée sur <Oui>, l'impression peut continuer, mais des traînées blanches ou des taches peuvent apparaître sur l'impression. ➤ Manuel électronique "Impression automatique du rapport" ➤ Manuel électronique "Continuer l'impr. si toner presque vide"

### Si des traînées blanches ou des zones trop pâles apparaissent sur l'impression :

Si des traînées blanches ou des zones trop pâles apparaissent sur l'impression, la cartouche d'encre est alors pratiquement épuisée même si aucun message ne s'affiche à l'écran. Lorsque la qualité d'impression devient inacceptable, reportez-vous aux points suivants pour résoudre le problème.

### Si des traînées blanches ou des zones trop pâles apparaissent sur l'impression

Lorsque l'encre est presque épuisée, des traînées blanches ou des zones pâles apparaissent sur l'impression.

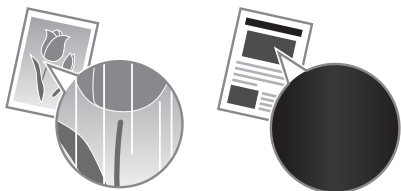

Aucun message n'apparaît sur l'afficheur, même si l'encre est presque épuisée. Remplacez la cartouche d'encre si des traînées blanches ou des zones trop pâles apparaissent sur l'impression.

### Lorsque ce problème survient :

Suivez la procédure suivante avant de changer la cartouche d'encre. La machine continue à imprimer, jusqu'à ce que l'encre soit totalement épuisée.

- Manuel électronique "Avant de remplacer la cartouche d'encre"

### Si la qualité d'impression reste inacceptable :

Si le problème persiste après application de la procédure citée, changez la cartouche d'encre.

- Manuel électronique "Remplacement de la cartouche d'encre"

# Memo

## Symboles employés dans ce manuel

### AVERTISSEMENT

Avertissement concernant les opérations susceptibles de représenter un danger de mort ou de provoquer des blessures si les instructions ne sont pas respectées. Ces recommandations sont à respecter rigoureusement.

### ATTENTION

Point important concernant les opérations susceptibles de provoquer des blessures si les instructions ne sont pas respectées. Ces recommandations sont à respecter rigoureusement.

## Touches et boutons utilisés dans ce manuel

Vous trouverez ci-dessous les conventions de notation des symboles et des noms de touches.

- Touches du panneau de commandes : [icône de touche] + (nom de touche) Exemple : [⏏] (Stop)
- Afficheur : <Spécifier destinataire>
- Boutons et options à l'écran de l'ordinateur : [Préférences]

## Illustrations et copies d'écran utilisées dans ce manuel

Les illustrations et copies d'écran de ce manuel correspondent au modèle MF4890dw, sauf mention contraire.

### AVERTISSEMENT

Pour éviter tout risque de blessure corporelle ou de dommage matériel de l'équipement ainsi que pour des raisons légales, lisez les Avertissements juridiques et les Consignes de sécurité importantes dans le CD-ROM "Multi-lingual User Manual CD" fourni avec ce produit.

## Consignes de sécurité importantes

Lisez attentivement les "Consignes de sécurité importantes" de ce manuel et du manuel électronique avant d'utiliser la machine.

Comme ces instructions permettent d'éviter les blessures de l'utilisateur et d'autres personnes, ou la destruction du matériel, lisez-les toujours très soigneusement, ainsi que les détails sur la configuration requise.

Notez que vous serez tenu responsable de tout dommage causé par le non-respect des présentes consignes, l'utilisation de cet équipement à des fins pour lesquelles il n'était pas prévu, ou des réparations ou des modifications effectuées par des techniciens non homologués Canon.

## Installation

### AVERTISSEMENT

- N'installez jamais la machine à proximité de substances inflammables, comme des produits à base d'alcool ou des diluants. Si de telles substances entrent en contact avec les composants électriques internes de la machine, cela peut provoquer un incendie ou augmenter les risques d'électrocution.
- Ne laissez aucun collier et autre objet métallique, ou récipient contenant un liquide, à proximité de la machine. Si des objets étrangers entrent en contact avec les composants électriques internes de la machine, cela peut provoquer un incendie ou une électrocution.  
En cas de chute de l'un de ces objets dans la machine, mettez immédiatement la machine hors tension et contactez votre revendeur agréé Canon.
- N'utilisez pas la machine près d'équipement électrique médical. Les ondes radio émises par la machine risquent de provoquer des interférences avec l'équipement en question et entraîner des accidents graves.

### ATTENTION

- N'installez pas la machine dans les lieux suivants, car cela peut provoquer des blessures, des incendies ou des électrocutions.
  - Surface instable
  - Emplacement soumis à de fortes vibrations
  - Endroit où les fentes de ventilation pourraient être obturées (à proximité de murs, de lits, de tapis et autres objets similaires)
  - Lieu humide ou poussiéreux
  - Lieu exposé à la lumière directe du soleil ou en extérieur
  - Lieu exposé à des températures élevées
  - Lieu à proximité d'une flamme nue
  - Endroit insuffisamment ventilé
- Bien que cette machine produise de l'ozone lors de son fonctionnement, cela n'a aucun effet sur la santé humaine. Cependant, si vous prévoyez d'utiliser cette machine pendant une durée prolongée, assurez-vous que la pièce dans laquelle elle est installée est bien aérée.
- Ne connectez pas des câbles non homologués à cette machine. Vous risquez de provoquer un incendie ou une électrocution.

## Alimentation électrique

### AVERTISSEMENT

- Utilisez uniquement le cordon d'alimentation fourni, pour éviter tout risque d'incendie ou d'électrocution.
- N'altérez pas le cordon d'alimentation, ne le tordez pas et ne le tirez pas avec une force excessive. Ne posez pas d'objets lourds dessus. Tout dommage du cordon électrique peut entraîner un incendie ou une électrocution.
- Ne branchez pas, ni ne débranchez le cordon d'alimentation avec les mains mouillées, car vous risquez de vous électrocuter.
- N'utilisez jamais de rallonge ou de multiprise avec cette machine. Vous risquez de provoquer un incendie ou une électrocution.
- N'enroulez pas le cordon d'alimentation ou ne le retenez pas par un nœud, cela peut provoquer un incendie ou une électrocution.
- Insérez complètement la fiche d'alimentation dans la prise secteur. Le non-respect de cette consigne peut entraîner un risque d'incendie ou d'électrocution.
- En cas d'orage, débranchez la fiche d'alimentation de la prise secteur. Le non-respect de cette consigne peut entraîner un incendie, une électrocution ou un dysfonctionnement.

### ATTENTION

- Utilisez uniquement une alimentation électrique conforme aux exigences de tension indiquées dans le présent document. Le non-respect de cette consigne peut entraîner un incendie ou une électrocution.
- Laissez un espace suffisant autour de la prise électrique sur laquelle la machine est connectée de façon à pouvoir la débrancher facilement en cas d'urgence.

## Manipulation

### ⚠ AVERTISSEMENT

- Ne démontez ou ne modifiez jamais la machine. Elle comporte des composants haute tension et haute température qui risquent de provoquer un incendie ou une électrocution.
- Tenez les enfants à l'écart du cordon d'alimentation, des câbles, des mécanismes internes ou des composants électriques de cette machine. Le non-respect de cette consigne peut provoquer des blessures graves.
- Si la machine émet des bruits anormaux, de la fumée, de la chaleur ou une odeur inhabituelle, contactez votre revendeur agréé Canon. Si vous continuez à utiliser la machine, cela peut entraîner un risque d'incendie ou d'électrocution.
- Ne vaporisez pas de produits inflammables près de la machine. Si de telles substances entrent en contact avec les composants électriques internes de la machine, cela peut provoquer un incendie ou une électrocution.

### ⚠ ATTENTION

- Pour des raisons de sécurité, veillez à débrancher le cordon d'alimentation de la machine si celle-ci doit rester inutilisée pendant une période prolongée.
- Ouvrez et fermez les capots avec précaution afin d'éviter de vous blesser aux mains.
- Éloignez les mains ou vos vêtements du rouleau dans la zone de sortie. Le rouleau pourrait happer vos mains ou vêtements et provoquer des blessures graves.
- Les composants internes de la machine et la fente de sortie sont extrêmement chauds pendant et immédiatement après le fonctionnement de la machine. Éviter de toucher ces zones pour ne pas vous brûler. Le papier imprimé pouvant également être chaud à sa sortie de l'imprimante, manipulez-le avec précaution. Le non-respect de ces consignes peut entraîner des brûlures.

## Entretien et vérifications

### ⚠ AVERTISSEMENT

- Avant tout nettoyage, mettez la machine hors tension et débranchez le cordon d'alimentation du secteur. Le non-respect de ces consignes peut entraîner un incendie ou une électrocution.
- Débranchez régulièrement le cordon d'alimentation de la prise secteur, et nettoyez le pourtour des broches métalliques du cordon d'alimentation et la prise elle-même avec un chiffon sec pour retirer la poussière et la saleté. Avec l'humidité, les dépôts de poussière peuvent provoquer des courts-circuits ou des incendies.
- Nettoyez la machine avec un chiffon humide bien essoré. N'utilisez aucune substance inflammable telle que de l'alcool, du benzène ou du diluant à peinture. Si de telles substances entrent en contact avec les composants électriques internes de la machine, cela peut provoquer un incendie ou une électrocution.
- Vérifiez régulièrement que le cordon d'alimentation et sa fiche ne sont pas endommagés. Assurez-vous que la machine ne comporte pas des traces de rouille ou de coups, des rayures, des craquelures, ou ne génère pas de chaleur excessive. Un équipement insuffisamment entretenu peut entraîner un incendie ou une électrocution.

## Consommables

### ⚠ AVERTISSEMENT

- Ne jetez pas les cartouches d'encre usagées au feu. L'encre risque de s'enflammer, et de provoquer des brûlures ou un incendie.
- Si vous renversez accidentellement du toner, essuyez soigneusement les particules d'encre avec un chiffon doux et humide, et évitez d'inhaler la poussière de toner. N'utilisez jamais un aspirateur pour nettoyer les résidus de toner. Cela peut provoquer un dysfonctionnement de l'aspirateur ou une explosion de poussières due à une décharge électrostatique.

### ⚠ ATTENTION

- Conservez les cartouches d'encre et autres produits consommables hors de la portée des jeunes enfants. En cas d'ingestion d'encre, consultez immédiatement un médecin ou un centre anti-poison.
- N'essayez pas de démonter la cartouche d'encre. Vous risquez de recevoir des éclaboussures d'encre dans les yeux ou la bouche. En cas de contact de l'encre avec les yeux ou la bouche, rincez immédiatement à l'eau froide et consultez un médecin.
- Si de l'encre s'échappe de la cartouche d'encre, faites attention à ne pas l'inhaler et prenez soin d'éviter tout contact direct avec la peau. Si de l'encre entre en contact avec la peau, lavez immédiatement la zone affectée avec du savon. En cas d'inhalation d'encre ou d'irritation due à un contact avec la peau, consultez immédiatement un médecin ou un centre anti-poison.

## Autres

### ⚠ AVERTISSEMENT

- Si vous portez un stimulateur cardiaque : cette machine émet un faible champ magnétique. Si vous constatez une anomalie, éloignez-vous de la machine et consultez immédiatement votre médecin.

## Informations légales

### Limitations légales d'utilisation de votre produit et des images

L'utilisation de votre produit pour scanner, imprimer ou reproduire de toute autre manière certains documents, et l'utilisation des images ainsi scannées, imprimées ou reproduites par votre produit peuvent être interdites par la loi, et constituer un délit de responsabilité pénale et/ou civile. Nous donnons ci-après une liste non exhaustive de tels documents. Elle est donnée uniquement à titre indicatif. Si vous n'êtes pas certain de pouvoir utiliser votre imprimante pour scanner, imprimer ou reproduire de toute autre manière un document particulier et/ou de pouvoir utiliser les images scannées, imprimées ou reproduites, vous devez demander l'avis préalable d'un conseiller juridique.

- Billets de banque
- Chèques de voyage
- Mandats
- Coupons alimentaires
- Certificats de dépôt
- Passeports
- Timbres poste (oblitérés ou non)
- Papiers d'immigration
- Badges d'identification ou insignes
- Timbres fiscaux (oblitérés ou non)
- Papiers de service militaire ou ordre d'incorporation
- Obligations ou autres certificats d'endettement
- Chèques ou ordres issus par les agences gouvernementales
- Certificats d'actions
- Permis de conduire et certificat de titre d'un véhicule
- Œuvre protégée par les droits d'auteur/Œuvres d'art sans l'autorisation du détenteur des droits d'auteur

Des efforts considérables ont été mis en oeuvre pour s'assurer que les manuels relatifs à la machine ne contiennent ni imprécision, ni omission. Néanmoins, comme nous améliorons constamment nos produits, n'hésitez pas à contacter Canon pour obtenir des spécifications précises.

## Informationen zu den mitgelieferten Anleitungen

### ① Handbuch für Starter (diese Anleitung):

Lesen Sie zuerst diese Anleitung. In dieser Anleitung werden die Installation des Geräts, die Einstellungen sowie Vorsichtshinweise beschrieben. Lesen Sie diese Anleitung, bevor Sie das Gerät in Betrieb nehmen.



### ② Handbuch der WLAN-Einstellungen (nur MF4890dw/MF4780w):

Lesen Sie diese Anleitung mit dem Handbuch für Starter. In dieser Anleitung werden die Einrichtung eines WLANs und die Gründe und Gegenmaßnahmen für ggf. während der Einrichtung auftretende Probleme beschrieben. Lesen Sie diese Anleitung, bevor Sie das Gerät in Betrieb nehmen.



### ③ Installationshandbuch zum MF-Treiber (User Software CD-ROM):

Lesen Sie als nächstes diese Anleitung. In dieser Anleitung wird die Installation der Software beschrieben.

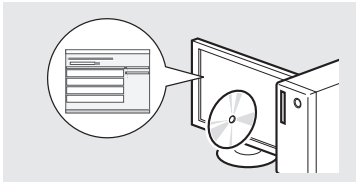

### ④ e-Anleitung (Multi-lingual User Manual CD):

Lesen Sie nach Bedarf die gewünschten Kapitel. Die e-Anleitung ist nach Themen geordnet, sodass Sie die benötigten Informationen einfach finden können.

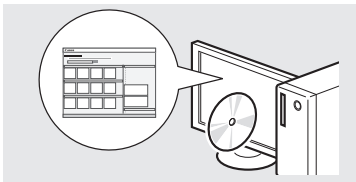

## Navigieren durch das Menü und Texteingabemethode

- MF4890dw/MF4870dn/MF4780w/MF4750

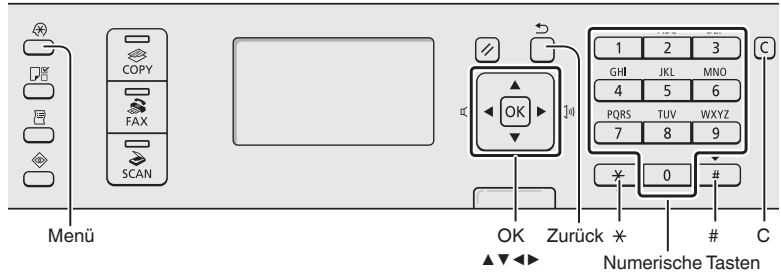

MF4730

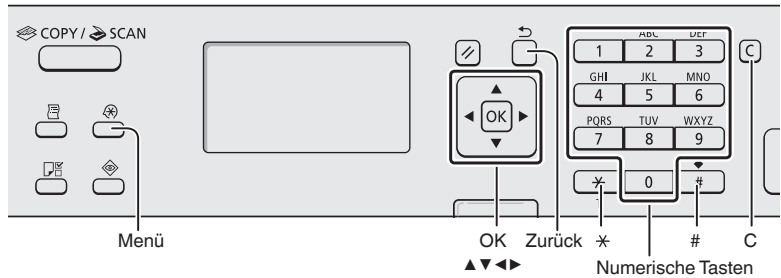

### Navigieren durch das Menü

#### Auswählen von Elementen oder Versetzen des Cursors in den Menüelementen

Wählen Sie mit [▲] oder [▼] ein Element aus. Wechseln Sie mit [OK] oder [▶] zur nächsten Hierarchiestufe. Kehren Sie mit [◀] (Zurück) oder [◀] zur vorherigen Hierarchiestufe zurück.

#### Bestätigen einer Einstellung

Drücken Sie [OK]. Wenn auf dem Display <Anwenden> angezeigt wird, wählen Sie <Anwenden> aus, und drücken Sie dann [OK].

### Texteingabemethode

#### Ändern des Eingabemodus

Drücken Sie [▼], um den <Eingabemodus> hervorzuheben, und drücken Sie dann [OK]. Sie können auch durch Drücken von [ \* ] (Ton) den Eingabemodus ändern.

#### Anzeigen der e-Anleitung von der CD-ROM

- 1 Legen Sie die Multi-lingual User Manual CD in den Computer ein.
- 2 Wählen Sie Ihre Sprache aus.
- 3 Klicken Sie auf [Handbücher anzeigen].

※ Abhängig von dem von Ihnen verwendeten Betriebssystem wird eine Sicherheitswarnung angezeigt.

### Eingeben von Text, Symbolen und Zahlen

Nehmen Sie die Eingabe mit den numerischen Tasten oder mit [ # ] (SYMBOLS) vor. Nähere Informationen zum umschaltbaren Modus oder dem verfügbaren Text finden Sie auf der nächsten Seite.

#### Versetzen des Cursors (Eingeben eines Leerzeichens)

Versetzen Sie den Cursor mit [◀] oder [▶]. Bewegen Sie den Cursor an das Textende, und drücken Sie [▶], um ein Leerzeichen einzugeben.

#### Löschen von Zeichen

Löschen Sie Zeichen mit [ C ] (Löschen). Durch Gedrückthalten der Taste [ C ] (Löschen) werden alle Zeichen gelöscht.

## Eingeben von Text, Symbolen und Zahlen

	Eingabe modus: <A>	Eingabe modus: <a>	Eingabe modus: <12>
1	@ . - _ /		1
2	AÄBC	aäbc	2
3	DEF	def	3
4	GHI	ghi	4
5	JKL	jkl	5
6	MNOÖ	mnoö	6
7	PQRSß	pqrs	7
8	TUÜV	tuüv	8
9	WXYZ	wxyz	9
0	(nicht verfügbar)		0
#	@ . / - _ ! ? & \$ % # ( ) [ ] { } < > * + = , ; : ' ^ \		(nicht verfügbar)

## Ändern des Eingabemodus

Eingabemodus	Verfügbare Text
<A>	Großbuchstaben und Symbole
<a>	Kleinbuchstaben und Symbole
<12>	Zahlen

## Anschließen des Netzkabels und Einschalten des Geräts über den Netzschalter

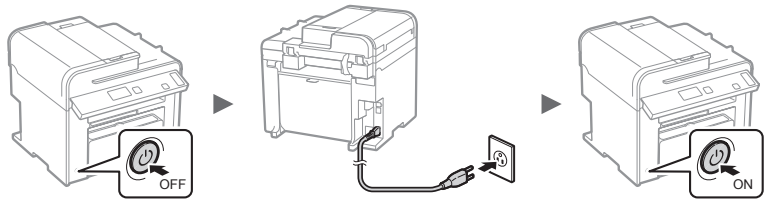

☛ Schließen Sie in diesem Fall nicht das USB-Kabel an. Stecken Sie es bei der Softwareinstallation ein.

## Festlegen der anfänglichen Einstellungen

Folgen Sie den Anweisungen auf dem Bildschirm, um Sprache und Uhrzeit einzustellen. Nähere Informationen zum Navigieren durch das Menü und zur Eingabe von Zahlen finden Sie unter "Navigieren durch das Menü und Texteingabemethode" (➔ S.30).

### ● MF4890dw/MF4780w

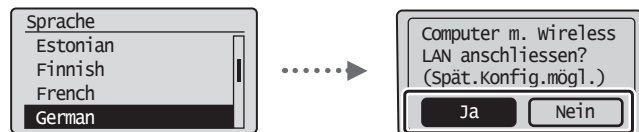

#### Stellen Sie unmittelbar eine WLAN-Verbindung zum Computer her.

JA

☛ Beginnen Sie mit Schritt 4 im "Einrichten von WLAN" im Handbuch zu den WLAN-Einstellungen.

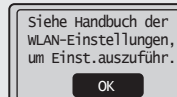

#### Stellen Sie später eine WLAN-Verbindung zum Computer her.

☛ Lesen Sie Weiteres im Handbuch der WLAN-Einstellungen nach.

Nein

#### Verbindung über ein LAN zum Computer herstellen

☛ Fahren Sie mit "Verbindung über ein LAN (nur MF4890dw/MF4870dn/MF4780w)" (S.32).

#### Für den Anschluss an den Computer über ein USB-Kabel

☛ Fahren Sie mit "Verbindung über ein USB-Kabel" (S.32).

#### Keine Verbindung zu einem PC herstellen

☛ Schließen Sie die Einrichtung ab.

### ● MF4870dn/MF4750/MF4730

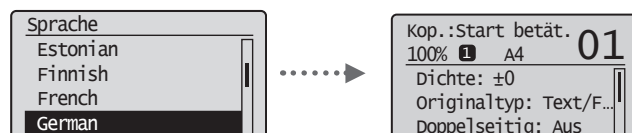

## Auswählen der Methode zum Herstellen einer Verbindung zwischen Gerät und Computer

De

- Verbindung über ein LAN  
(nur MF4890dw/MF4870dn/MF4780w)

☛ Siehe "Verbindung über ein LAN"

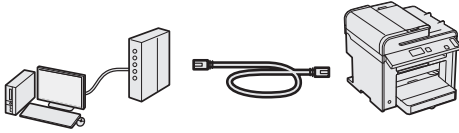

Sie können das Gerät über einen drahtgebundenen Router mit einem Computer verbinden. Verwenden Sie zum Herstellen einer solchen Verbindung die LAN-Kabel.

- ※ Stellen Sie sicher, dass am Router ein Anschluss für die Verbindung zwischen Gerät und Computer zur Verfügung steht.
- ※ Verwenden Sie ein verdritteltes Doppelkabel der Kategorie 5 oder höher als LAN-Kabel.

- Verbindung über ein USB-Kabel

☛ Siehe "Verbindung über ein USB-Kabel"



Sie können das Gerät über ein USB-Kabel mit einem Computer verbinden.

- Verbindung über ein WLAN (nur MF4890dw/MF4780w)

☛ Nähere Informationen finden Sie im Handbuch zu den WLAN-Einstellungen.



Sie können das Gerät über einen WLAN-Router\* mit einem Computer verbinden. Da diese Verbindung drahtlos ist, sind keine LAN-Kabel erforderlich.

\* Es wird ein WLAN-Router (oder Zugangspunkt) benötigt, der IEEE802.11b/g/n unterstützt.

### Falls Sie unsicher sind, ob Ihr Router drahtlos oder drahtgebunden ist:

Sehen Sie im Handbuch des Netzwerkgeräts nach, oder wenden Sie sich an den Hersteller des Geräts.

## Verbindung über ein LAN

(nur MF4890dw/MF4870dn/MF4780w)

- 1 Schließen Sie das LAN-Kabel an.

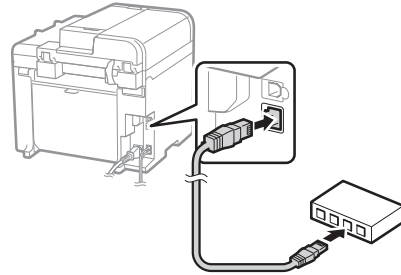

Die IP-Adresse wird automatisch in 2 Minuten konfiguriert. Sollten Sie die IP-Adresse manuell eingeben wollen, lesen Sie im folgenden Abschnitt nach:

- ☛ e-Anleitung "Netzwerkeinstellungen" ▶ "Grundlegende Netzwerkeinstellungen" ▶ "Festlegen der IP-Adresse"

- 2 Installieren Sie den Treiber und die Software mithilfe der User Software CD-ROM.

- ☛ Fahren Sie mit "Einstellen von Papierformat und Papiertyp" (P.32).

## Verbindung über ein USB-Kabel

Schließen Sie nach der Installation der MF-Treiber und von MF Toolbox das USB-Kabel an.

- 1 Installieren Sie den Treiber und die Software mithilfe der User Software CD-ROM.

- 2 Schließen Sie das USB-Kabel an.

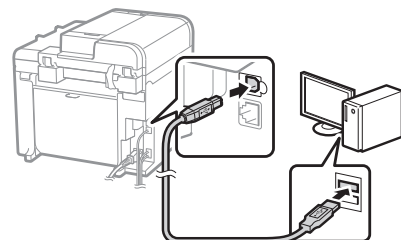
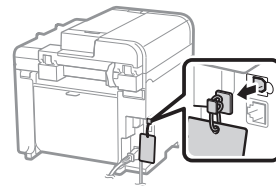

- ☛ Fahren Sie mit "Einstellen von Papierformat und Papiertyp" (S.33).



## Nähere Informationen zu den Installationsprozessen:

➔ Siehe Installationshandbuch zum MF-Treiber

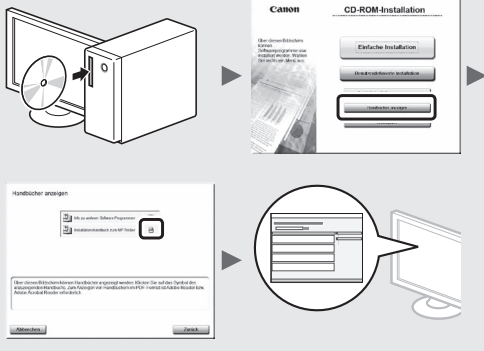

## Einstellen von Papierformat und Papiertyp

Folgen Sie den Anweisungen auf dem Bildschirm, um das Papierformat und den Papiertyp einzustellen.

● MF4890dw/MF4870dn/  
MF4780w/MF4750

● MF4730



Einstellungen Papier  
MP-Fach  
1 kassette 1

Einstellungen anwenden...  
Einen Moment warten.

## Festlegen der anfänglichen Fax Einstellungen und Anschließen eines Telefonkabels (nur MF4890dw/MF4870dn/MF4780w/MF4750)

1 Geben Sie die anfänglichen Fax Einstellungen an.

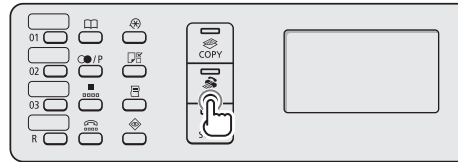

Fax Setup durchführen?  
Jetzt einrichten  
Später einrichten

Telefonleitung anschl.  
Anweis. der nächsten Anzeige folgen: Leit. an A anschließen.  
\*weiter: OK betätigt.

Folgen Sie den Anweisungen im "Fax Setup Handbuch", um eine Faxnummer, einen Gerätenamen und einen Empfangsmodus einzugeben. Nähere Informationen zum Empfangsmodus finden Sie in der e-Anleitung.

➔ e-Anleitung "Fax" ▶ "Verwenden der Faxfunktionen" ▶ "Empfangen von Faxen" ▶ "Empfangsmodus"

### Verwendung eines Anwendernamens

Wenn Sie ein Dokument senden, werden die von Ihnen gespeicherten Absenderinformationen auf dem Papier des Empfängers ausgedruckt.

2 Schließen Sie ein Telefonkabel an.

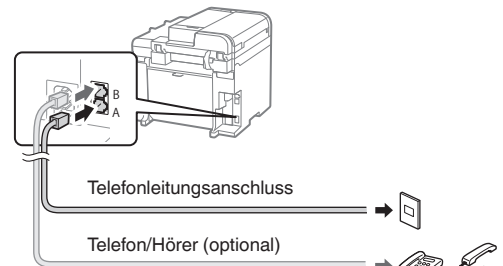

Wenn auf dem Bildschirm <Telefonleitung anschl.> angezeigt wird, schließen Sie das Telefonkabel entsprechend der Abbildung an.

### Wenn der optionale Hörer installiert wird:

Nähere Informationen finden Sie in der mit dem Hörer mitgelieferten Anleitung.

3 Beenden Sie den Fax Setup Handbuch, und starten Sie dann das Gerät neu.

Fax Setup Handbuch beenden?  
Ja Nein

Einstellung abgeschlossen. System AUS u. EINSchalten.  
OK

Schalten Sie das Gerät aus, und warten Sie mindestens 10 Sekunden, bevor Sie es wieder einschalten. Der Telefonleitungstyp wird nicht automatisch erkannt. Lesen Sie in der e-Anleitung nach, und legen Sie die Telefonleitung manuell fest.

➔ e-Anleitung "Fax" ▶ "Verwenden der Faxfunktionen" ▶ "Ändern der Fax Einstellungen (Einstellungen, die über die Schaltfläche [Menü] angegeben werden können)" ▶ "Konfigurieren von Sendeeinstellungen" ▶ "Leitungstyp wählen"

De

## Ausführen nützlicher Aufgaben

Sie können mit diesem Gerät verschiedene Funktionen verwenden. Folgende Funktionen stellen die Übersicht der Hauptfunktionen dar, die Sie routinemäßig verwenden können.

De

### Kopieren

#### Vergrößern und Verkleinern von Kopien

Sie können Dokumente mit Standardformat für die Kopie auf Papier mit Standardformat vergrößern oder verkleinern oder den Zoomfaktor in Prozent angeben.

#### Doppelseitiges Kopieren\*

Sie können ein einseitiges Dokument auf beide Seiten eines Papiers kopieren.

#### Sortieren

Sie können Kopien automatisch in Sätzen in Seitenreihenfolge sortieren.

#### Verkleinertes Layout

Sie können mehrere Dokumente verkleinern, um sie auf ein Blatt zu kopieren.

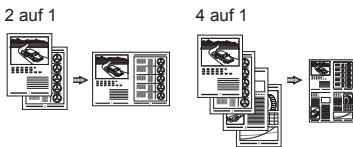

#### Kopieren einer ID-Karte

Sie können eine doppelseitige Karte auf ein einseitiges Papier kopieren.

### Fax\*\*

#### Senden eines Dokuments direkt von einem Computer (PC-Fax)

Zusätzlich zum normalen Senden und Empfangen von Faxdokumenten können Sie das PC-Fax verwenden.

#### Senden

Sie können Faxempfänger im Adressbuch speichern. Sie können die Empfänger über verschiedene Methoden angeben, sodass Sie schnell und einfach Dokumente senden können.

- Empfängersuche
- Zielwahltasten
- Kodierte Wahl
- Empfängergruppe
- Angeben aus dem Sendelog
- Rundsendung
- Verzögertes Senden

### Empfangen

● **Empfangen im Speicher**  
Sie können die empfangenen Dokumente im Speicher speichern. Sie können die gespeicherten Dokumente jederzeit drucken oder löschen, wenn Sie sie nicht benötigen.



● **Remote-Empfang**  
Wenn ein externes Telefon angeschlossen ist, können Sie während des Telefonanrufs sofort in den Faxempfangsmodus wechseln, indem Sie die ID-Nummer für den Faxempfang über die Wähltasten des Telefons wählen.

● **Abruf-Empfang**  
Sie können zuvor eingelegte Dokumente von einem sendenden Faxgerät abrufen, wenn Sie ein Fax empfangen möchten.

### Drucken

#### Vergrößern und Verkleinern des Drucks

#### Doppelseitiger Druck\*

#### Verkleinertes Layout

Sie können mehrere Dokumente verkleinern, um sie auf ein Blatt zu drucken.



#### Broschürendruck\*

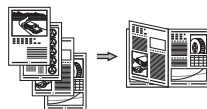

#### Posterdruck

#### Wasserzeichendruck

#### Anzeigen einer Druckvorschau

#### Drucken

#### Auswählen eines "Profils"

### Scannen

#### Speichern der Dokumente über das Bedienfeld des Geräts

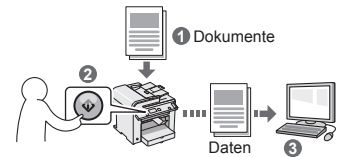

#### Speichern der Dokumente über Befehle am Computer

● Scannen mit MF Toolbox

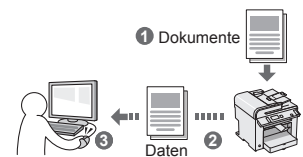

- Scannen über eine Anwendung
- Scannen über den WIA-Treiber\*\*\*

### Netzwerkeinstellungen\*\*\*\*

Dieses Gerät verfügt über eine Netzwerkschnittstelle, über die Sie ganz einfach eine Netzwerkumgebung einrichten können. Sie können von allen Computern aus, die mit dem Gerät verbunden sind, ein Dokument drucken, das PC-Fax sowie den Netzwerkscan verwenden. Das Gerät hilft beim effizienteren Arbeiten, da es in einem Büro als gemeinsam genutztes Gerät dienen kann.

### Remote UI\*\*\*\*

Sie können den Status des Geräts über die Computer im Netzwerk abrufen, auf das Gerät zugreifen und Aufträge verwalten oder verschiedene Einstellungen über das Netzwerk vornehmen.

\* Nur MF4890dw/MF4870dn

\*\* Nur MF4890dw/MF4870dn/MF4780w/MF4750

\*\*\* Nur Windows XP/Vista/7

\*\*\*\* Nur MF4890dw/MF4870dn/MF4780w

## Beseitigen von Papierstaus

Wird folgender Bildschirm angezeigt, ist in der Zufuhr oder im Geräteinneren ein Papierstau aufgetreten. Entfernen Sie das gestaute Dokument oder Papier der Anleitung auf dem Bildschirm entsprechend. In diesen Anweisungen wird nur auf Bereiche hingewiesen, in denen ein Papierstau auftreten kann. Nähere Informationen zu den einzelnen Funktionen finden Sie in der e-Anleitung.

**Papierstau.**

[▶] betätigen,  
um Schritte  
anzuzeigen. ▶

De

### Zufuhr

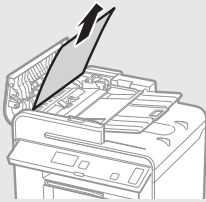

● MF4890dw



● MF4870dn/MF4780w/MF4750/MF4730

### Geräteinneres

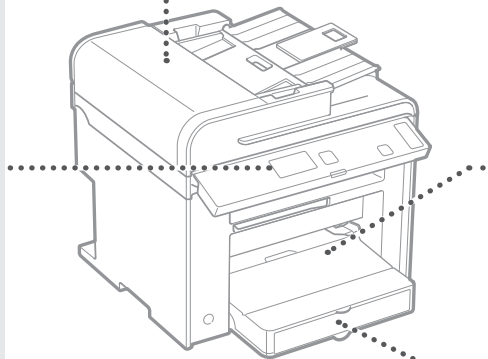
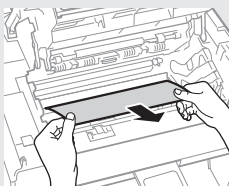
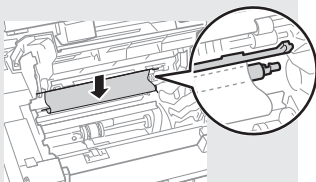
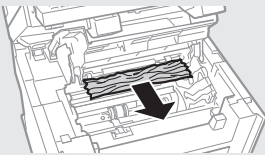
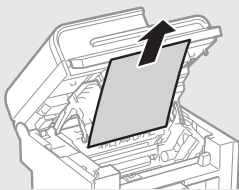

### Mehrzweckfach

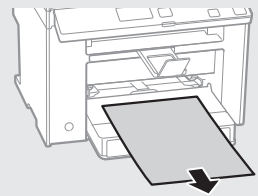

### Papierkassette

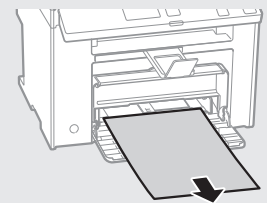

### Rückabdeckung (nur MF4890dw/MF4870dn)

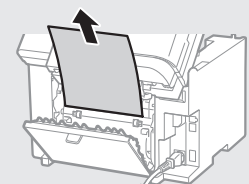

## Austauschen der Tonerpatrone

Tonerpatronen sind Verbrauchsmaterialien. Wenn der Toner während der Ausführung eines Auftrags fast oder völlig verbraucht ist, wird auf dem Bildschirm eine Meldung angezeigt, oder es treten möglicherweise die folgenden Probleme auf. Führen Sie die entsprechende Maßnahme durch.

### Wenn eine Meldung angezeigt wird

Wenn der Toner während der Ausführung eines Auftrags fast verbraucht ist, wird auf dem Bildschirm eine Meldung angezeigt.

Meldung	Wenn die Meldung auf dem Bildschirm angezeigt wird	Beschreibung und Abhilfe
<Tonerpatrone vorbereiten.>	Wenn die Tonerpatrone bald ausgetauscht werden muss.	Schütteln Sie die Tonerpatrone, um den Toner in der Patrone gleichmäßig zu verteilen. ➔ e-Anleitung "Vor dem Austauschen der Tonerpatrone" Wir empfehlen, die Tonerpatrone auszutauschen, bevor Sie ein Dokument mit großem Volumen drucken. ➔ e-Anleitung "Austauschen der Tonerpatrone"
<Toner beinahe leer.>	Die Tonerpatrone hat das Ende ihrer maximalen Nutzungsdauer erreicht.	Schütteln Sie die Tonerpatrone, um den Toner in der Patrone gleichmäßig zu verteilen. ➔ e-Anleitung "Vor dem Austauschen der Tonerpatrone" Wenn diese Meldung weiterhin angezeigt wird, tauschen Sie die Tonerpatrone aus. ➔ e-Anleitung "Austauschen der Tonerpatrone" Bei Anzeige dieser Meldung wird das eingehende Fax gespeichert, ohne gedruckt zu werden. Außerdem werden Berichte möglicherweise nicht gedruckt, auch wenn festgelegt wurde, dass Berichte automatisch gedruckt werden sollen. Wenn <Weiterdrucken bei niedrigem Toner> in den <Einstellungen EM Druck> auf <Ein> gesetzt ist, wird der Druckvorgang fortgesetzt, es können jedoch weiße Streifen oder Verschmierungen auf den Ausdrucken zu sehen sein. ➔ e-Anleitung "Automatisches Drucken des Berichts" ➔ e-Anleitung "Weiterdrucken bei niedrigem Tonerstand"

### Wenn auf der Ausgabe weiße Streifen zu sehen sind oder die Ausgabe teilweise blass ist:

Wenn auf der Ausgabe weiße Streifen zu sehen sind oder einige Teile blass sind, hat die Tonerpatrone das Ende ihrer maximalen Nutzungsdauer beinahe erreicht, auch wenn keine Meldungen auf dem Bildschirm angezeigt werden. Bei unakzeptabler Druckqualität lesen Sie Folgendes, um das Problem zu beheben.

### Wenn auf der Ausgabe weiße Streifen zu sehen sind oder die Ausgabe teilweise blass ist

Wenn der Toner fast verbraucht ist, sind auf der Ausgabe weiße Streifen zu sehen, oder die Ausgabe ist teilweise blass.

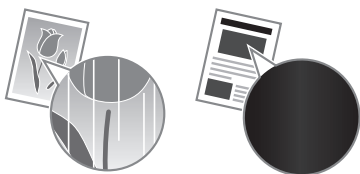

Auf dem Bildschirm wird keine Meldung angezeigt, wenn der Toner fast verbraucht ist. Tauschen Sie die Tonerpatrone aus, wenn auf der Ausgabe weiße Streifen zu sehen sind oder die Ausgabe teilweise blass ist.

### Wenn dieses Problem auftritt:

Führen Sie die Schritte in der unten aufgeführten Vorgehensweise aus, bevor Sie die Tonerpatrone austauschen. Das Gerät fährt mit dem Druckvorgang fort, bis der Toner völlig verbraucht ist.

➔ e-Anleitung "Vor dem Austauschen der Tonerpatrone"

### Wenn die Druckqualität immer noch unakzeptabel ist:

Wenn das Problem auch nach Ausführen der Schritte in der unten aufgeführten Vorgehensweise weiterhin besteht, tauschen Sie die Tonerpatrone aus.

➔ e-Anleitung "Austauschen der Tonerpatrone"

## In diesem Handbuch verwendete Symbole

### ⚠️ WARNUNG

Wenn Sie eine so gekennzeichnete Warnung nicht beachten, können ernsthafte Verletzungen oder Tod die Folge sein. Bitte beachten Sie diese Warnungen unbedingt, um den sicheren Betrieb zu gewährleisten.

### ⚠️ VORSICHT

So wird eine Vorsichtsmaßnahme bezüglich Vorgängen gekennzeichnet, die zu Personenschäden führen können, wenn sie nicht korrekt ausgeführt werden. Bitte beachten Sie diese Maßnahmen unbedingt, um den sicheren Betrieb zu gewährleisten.

## In dieser Anleitung verwendete Tasten und Schaltflächen

Folgende Symbole und Tastenbezeichnungen verdeutlichen, wie das Drücken von Tasten in dieser Anleitung beschrieben wird.

- Tasten des Bedienfelds: [Tastensymbol] + (Tastenbezeichnung)  
Beispiel: [⏹] (Stopp)
- Display: <Empfänger definieren.>
- Schaltflächen und Elemente in der Computeranzeige:  
[Voreinstellungen]

## In dieser Anleitung verwendete Abbildungen und Anzeigen

Die in dieser Anleitung verwendeten Abbildungen und Anzeigen entsprechen dem Modell MF4890dw (sofern nicht anders angegeben).

### ⚠️ WARNUNG

Um das Risiko von Verletzungen oder Schäden am Gerät zu verhindern und um sich über die rechtlichen Gegebenheiten zu informieren, lesen Sie die rechtlichen Hinweise und die wichtigen Sicherheitsvorschriften im mehrsprachigen Benutzerhandbuch auf der CD, das mit dem Produkt mitgeliefert wird.

## Wichtige Sicherheitsvorschriften

Lesen Sie den Abschnitt "Wichtige Sicherheitsvorschriften" in dieser Anleitung und der e-Anleitung aufmerksam durch, bevor Sie das Gerät verwenden.

Da diese Vorschriften dazu gedacht sind, Verletzungen des Benutzers oder anderer Personen sowie Sachbeschädigungen zu vermeiden, sollten diese Anweisungen und Betriebsanforderungen grundsätzlich beachtet werden.

Beachten Sie, dass Sie für alle Schäden verantwortlich sind, die durch die Nichteinhaltung der hier beschriebenen Anweisungen, durch die Verwendung des Geräts zu einem nicht vorgesehenen Zweck oder durch Reparaturen oder Veränderungen am Gerät entstehen, die nicht von einem anerkannten Canon-Techniker durchgeführt wurden.

## Installation

### ⚠️ WARNUNG

- Installieren Sie das Gerät nicht in der Nähe von entzündlichen Stoffen wie alkoholbasierten Produkten oder Farbverdünnern. Sollten diese in Kontakt mit den elektrischen Teilen im Geräteinneren kommen, können diese Substanzen einen Brand verursachen oder das Risiko eines elektrischen Schlags erhöhen.
- Platzieren Sie keine Halsketten und anderen Metallgegenstände oder Behälter mit Wasser oder anderen Flüssigkeiten auf dem Gerät. Wenn fremde Substanzen in Kontakt mit den elektrischen Teilen im Geräteinneren kommen, kann dies zu einem Brand oder elektrischen Schlag führen.  
Sollte eine dieser Substanzen in das Gerät gelangen, schalten Sie das Gerät sofort aus, und wenden Sie sich an einen örtlichen Canon-Fachhändler.
- Verwenden Sie das Gerät nicht in der Nähe medizinischer Geräte. Die von diesem Gerät abgegebenen Funkwellen können medizinische Geräte beeinträchtigen. Dies kann zu schweren Unfällen führen.

### ⚠️ VORSICHT

- Installieren Sie das Gerät nicht an folgenden Standorten, da dies sonst zu Verletzungen, einem Brand oder elektrischen Schlag führen kann.
  - Instabiler Ort
  - Ort, an dem starke Vibrationen herrschen
  - Ort, an dem die Ventilationsöffnungen blockiert werden (zu nah an Wänden, einem Bett, einem Fransenteppich und anderen ähnlichen Gegenständen)
  - Feuchte oder staubige Orte
  - Ort, der direktem Sonnenlicht ausgesetzt ist oder im Freien
  - Orte, die hohen Temperaturen ausgesetzt sind
  - Orte in der Nähe von offenen Flammen
  - Ort mit eingeschränkter Belüftung
- Beim Betrieb dieses Geräts entsteht zwar Ozon, die Menge ist allerdings so gering, dass keine Auswirkungen auf den menschlichen Körper zu befürchten sind. Falls Sie das Gerät dennoch für einen längeren Zeitraum verwenden möchten, sollten Sie sicherstellen, dass der Installationsort gut belüftet wird.
- Schließen Sie keine nicht zugelassenen Kabel an das Gerät an, da dies sonst zu einem Brand oder elektrischen Schlag führen kann.

## Stromversorgung

### ⚠️ WARNUNG

- Verwenden Sie nur das mitgelieferte Netzkabel und keine anderen Kabel, da es andernfalls zu einem Brand oder elektrischen Schlag kommen kann.
- Modifizieren oder verbiegen Sie das Netzkabel nicht und ziehen Sie nicht fest daran. Stellen Sie keine schweren Gegenstände auf das Netzkabel. Eine Beschädigung des Netzkabels kann zu einem Brand oder elektrischen Schlag führen.
- Der Netzstecker darf nicht mit feuchten Händen angeschlossen oder abgezogen werden, da dies sonst zu einem elektrischen Schlag führen kann.
- Verwenden Sie keine Verlängerungskabel oder Mehrfachstecker mit diesem Gerät, da dies sonst zu einem Brand oder elektrischen Schlag führen kann.
- Das Netzkabel darf nicht gebunden oder verknotet werden, da dies zu einem Brand oder elektrischen Schlag führen kann.
- Stecken Sie den Netzstecker fest in die Netzsteckdose. Andernfalls kann es zu einem Brand oder elektrischen Schlag kommen.
- Entfernen Sie das Netzkabel während eines Gewitters vollständig aus der Netzsteckdose. Andernfalls kann es zu einem Brand, elektrischen Schlag oder Fehlfunktionen am Gerät kommen.

## ⚠ VORSICHT

- Verwenden Sie nur eine Stromversorgung, die die hier aufgeführten Spannungsanforderungen erfüllt. Andernfalls kann es zu einem Brand oder einem elektrischen Schlag kommen.
- Behindern Sie den Netzstecker nicht an der Stelle, an der er an die Maschine angeschlossen ist, sodass Sie das Netzkabel im Notfall leicht abziehen können.

## Handhabung

### ⚠ WARNUNG

- Zerlegen oder modifizieren Sie das Gerät nicht. Im Geräteinneren befinden sich Teile, die unter hoher Temperatur und Hochspannung stehen, was zu einem Brand oder elektrischen Schlag führen kann.
- Lassen Sie nicht zu, dass Kinder das Netzkabel oder andere Kabel, interne oder elektrische Teile berühren oder damit spielen, da dies zu schweren Verletzungen führen kann.
- Wenn das Gerät ungewöhnliche Geräusche oder Gerüche abgibt, sich Rauch oder extreme Hitze entwickelt, wenden Sie sich an einen Canon-Fachhändler. Die Weiterverwendung kann zu einem Brand oder elektrischen Schlag führen.
- Verwenden Sie keine entzündlichen Sprays in der Nähe des Geräts. Wenn entzündliche Substanzen in Kontakt mit den elektrischen Teilen im Geräteinneren kommen, kann dies zu einem Brand oder elektrischen Schlag führen.

### ⚠ VORSICHT

- Ziehen Sie zu Ihrer eigenen Sicherheit das Netzkabel, falls das Gerät für einen längeren Zeitraum nicht verwendet wird.
- Seien Sie beim Öffnen und Schließen der Abdeckungen vorsichtig, um Verletzungen an den Händen zu vermeiden.
- Halten Sie Hände und Kleidung von den Walzen im Ausgabebereich fern. Sollten die Walzen Ihre Hände oder Kleidung erfassen, kann dies zu Verletzungen führen.
- Das Geräteinnere und der Ausgabeschlitz werden während und unmittelbar nach dem Gebrauch sehr heiß. Vermeiden Sie Kontakt mit diesen Bereichen, um Verbrennungen zu verhindern. Auch bedrucktes Papier kann unmittelbar nach der Ausgabe heiß sein. Seien Sie daher bei der Handhabung vorsichtig. Andernfalls kann es zu Verbrennungen kommen.
- Laserstrahlung kann für den menschlichen Organismus schädlich sein. Da der Laserstrahl in der Lasereinheit durch eine Abdeckung vollständig verschlossen ist, kann die Laserstrahlung während des normalen Gerätebetriebs nicht nach außen dringen. Lesen Sie die folgenden Anmerkungen und Sicherheitsvorschriften.
  - Öffnen Sie nur die Abdeckungen, die Sie laut diesem Handbuch öffnen dürfen.
  - Entfernen Sie nicht den an der Lasereinheit im Inneren des Geräts angebrachten Warnaufkleber.

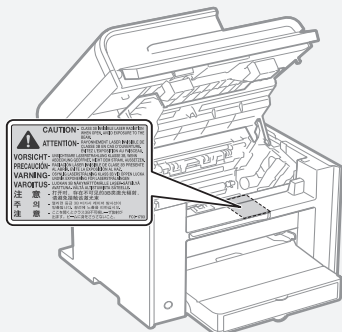

- Wenn der Laserstrahl aus dem Gerät austritt, kann eine Bestrahlung der Augen schwere Sehschäden zur Folge haben.
- Wenn Sie dieses Gerät nicht gemäß der in diesem Handbuch beschriebenen Vorgehensweisen für die Steuerung, Justage und den Betrieb verwenden, kann dies zu einer gefährlichen Strahlenexposition führen.

- Dieses Gerät ist als Laserprodukt der Klasse 1 gemäß IEC60825-1:2007 eingestuft.

Informationen zur Laserdiode

- Wellenlänge: 780-800 nm
- Maximale Leistung: 6 mW

## Wartung und Inspektion

### ⚠ WARNUNG

- Schalten Sie das Gerät vor dem Reinigen aus, und trennen Sie das Netzkabel von der Netzsteckdose ab. Andernfalls kann es zu einem Brand oder elektrischen Schlag kommen.
- Ziehen Sie den Netzstecker regelmäßig aus der Netzsteckdose heraus, und reinigen Sie mit einem trockenen Tuch die Bereiche um die Metallstifte des Netzsteckers und die Netzsteckdose herum, um Staub und Schmutz zu entfernen. Bei Feuchtigkeit kann gesammelter Staub zu einem Kurzschluss oder Brand führen.
- Wischen Sie das Gerät mit einem feuchten, gut ausgewringenen Tuch ab. Befeuchten Sie das Tuch nur mit Wasser. Verwenden Sie weder Alkohol, Benzole, Farbverdünner oder andere entzündliche Substanzen. Wenn entzündliche Substanzen in Kontakt mit den elektrischen Teilen im Geräteinneren kommen, kann dies zu einem Brand oder elektrischen Schlag führen.
- Überprüfen Sie das Netzkabel und die Netzsteckdose regelmäßig auf Schäden. Überprüfen Sie das Gerät auf Rost, Beulen, Kratzer, Brüche oder eine übermäßige Wärmeentwicklung. Die Verwendung schlecht gewarteter Teile kann zu einem Brand oder elektrischen Schlag führen.

## Verbrauchsmaterial

### ⚠ WARNUNG

- Entsorgen Sie gebrauchte Tonerpatronen nicht durch Verbrennen. Dies kann dazu führen, dass sich der Toner entzündet, was Verbrennungen oder einen Brand zur Folge haben kann.
- Wenn Toner versehentlich verschüttet wird, sammeln Sie die Tonerpartikel vorsichtig auf, oder wischen Sie sie mit einem weichen, feuchten Tuch auf. Achten Sie dabei darauf, dass Sie den Tonerstaub nicht einatmen. Verwenden Sie niemals Staubsauger ohne Staubexplosionsschutz zum Entfernen von verschüttetem Toner. Dies kann zu einer Fehlfunktion des Staubsaugers oder zu einer Staubexplosion durch statische Aufladung führen.

### ⚠ VORSICHT

- Bewahren Sie Tonerpatronen und andere Verbrauchsmaterialien außerhalb der Reichweite von kleinen Kindern auf. Wenn Toner verschluckt wurde, wenden Sie sich unverzüglich an Ihren Arzt oder eine Vergiftungszentrale.
- Versuchen Sie nicht, die Tonerpatrone zu zerlegen. Der Toner kann sonst verstreuen und in Ihre Augen oder Ihren Mund gelangen. Wenn Toner in Augen oder Mund gelangt, waschen Sie die betroffenen Stellen sofort mit kaltem Wasser, und konsultieren Sie einen Arzt.
- Wenn Toner aus der Tonerpatrone läuft, achten Sie darauf, dass Toner nicht eingeatmet wird oder in Kontakt mit Ihrer Haut kommt. Wenn Toner auf Ihre Haut gelangt, waschen Sie die betroffene Stelle sofort mit Seife. Wenn es zu Hautreizungen kommt oder wenn Sie Toner eingeatmet haben, wenden Sie sich unverzüglich an einen Arzt oder eine Vergiftungszentrale.

## Sonstiges

### ⚠ WARNUNG

- Für Personen mit Herzschrittmacher:  
Dieses Gerät erzeugt ein geringes magnetisches Feld. Wenn Sie bei der Verwendung dieses Geräts Anomalitäten in Ihrem Körper bemerken, entfernen Sie sich von dem Gerät, und konsultieren Sie unverzüglich einen Arzt.

## Modellbezeichnungen

MF4890dw (F164002)  
 MF4870dn (F164002)  
 MF4780w (F164102)  
 MF4750 (F164102)  
 MF4730 (F164100)

## Andere Warnhinweise

Das Gerät ist nicht für die Benutzung im unmittelbaren Gesichtsfeld am Bildschirmarbeitsplatz vorgesehen.

Um störende Reflexionen am Bildschirmarbeitsplatz zu vermeiden, darf dieses Produkt nicht im unmittelbaren Gesichtsfeld platziert werden.

## Information zur Lasersicherheit

Laserstrahlung kann für den menschlichen Organismus gefährlich sein. Aus diesem Grund ist die Laserstrahlung innerhalb dieses Geräts hermetisch durch Schutzgehäuse und äußere Abdeckungen abgeschirmt. Aus diesem Gerät kann bei normaler Bedienung durch den Anwender keine Strahlung austreten.

Dieses Gerät ist gemäß den Normen IEC 60825-1: 2007, EN60825-1: 2007 als Laserprodukt der Klasse 1 klassifiziert.

## 220 bis 240 V-Modell

Der unten abgebildete Aufkleber ist an der Laserscaneinheit des Geräts angebracht.



Dieses Gerät ist gemäß IEC 60825-1: 2007, EN60825-1: 2007 klassifiziert und entspricht den folgenden Klassen.

CLASS 1 LASER PRODUCT  
 LASER KLASSE 1  
 APPAREIL À LASER DE CLASSE 1  
 APPARECCHIO LASER DI CLASSE 1  
 PRODUCTO LÁSER DE CLASE 1  
 APARELHO A LASER DE CLASSE 1  
 LUOKAN 1 LASER-TUOTE  
 LASERPRODUKT KLASS 1

## Rechtliche Beschränkungen zur Verwendung Ihres Produkts und der Verwendung sowie dem Ausdrucken von gescannten Bildern

Die Verwendung Ihres Produkts zum Drucken, Scannen oder anderem Reproduzieren bestimmter Dokumente sowie das Ausdrucken und die Verwendung dieser mit Ihrem Produkt gescannten, gedruckten oder anders reproduzierten Bilder können rechtlich unzulässig sein und strafrechtliche und/oder zivilrechtliche Verfolgung nach sich ziehen. Unten auf dieser Seite finden Sie eine Liste mit Beispielen für solche fraglichen Dokumente, die keinen Anspruch auf Vollständigkeit erhebt. Diese Liste versteht sich nur als Richtlinie. Wenn Sie nicht sicher sind, ob Sie ein Dokument rechtlich unbedenklich mit Hilfe Ihres Produkts einscannen, drucken oder anders reproduzieren dürfen, sollten Sie sich vorher den Rat einer zuständigen Stelle einholen.

- Papiergeld
- Reiseschecks
- Zahlungsanweisungen
- Essensmarken
- Spargbücher
- Pässe
- Briefmarken (neu oder entwertet)
- Einwanderungspapiere
- Dienstmarken oder -ausweise
- Steuermarken (gültig oder ungültig)
- Musterungs- oder Einberufungsbescheide
- Wertpapiere und Schuldverschreibungen
- Schecks oder Urkunden
- Aktien
- Führerscheine und Fahrzeugpapiere
- Urheberrechtlich geschützte Werke/Kunstwerke ohne Genehmigung des Urheberrechtinhabers

Bei der Erstellung dieser Handbücher und Anleitungen wurden größte Anstrengungen unternommen, um Ungenauigkeiten und Auslassungen zu vermeiden. Da es jedoch aufgrund von ständigen Produktverbesserungen zu Abweichungen kommen kann, kontaktieren Sie Canon, falls Sie genaue Spezifikationen benötigen.

## Informazioni sui manuali in dotazione

### ① Guida all'avvio (questo manuale):

Per prima cosa leggere il presente manuale. Illustra l'installazione della macchina, le impostazioni e una nota di attenzione. Leggere questo manuale prima di utilizzare la macchina.



### ② Guida alla configurazione LAN wireless (solo MF4890dw/MF4780w):

Leggere il presente manuale con la Guida all'avvio. Il manuale descrive le procedure di configurazione della LAN wireless e le cause, nonché le soluzioni a eventuali problemi durante la configurazione. Leggere questo manuale prima di utilizzare la macchina.



### ③ Guida di installazione del driver MF (User Software CD-ROM):

Quindi, leggere il presente manuale. Descrive l'installazione del software.

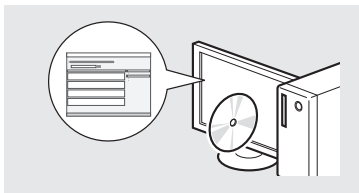

### ④ Manuale in formato elettronico (Multi-lingual User Manual CD):

Leggere la sezione di interesse. Il manuale in formato elettronico è organizzato per argomenti per trovare facilmente le informazioni desiderate.

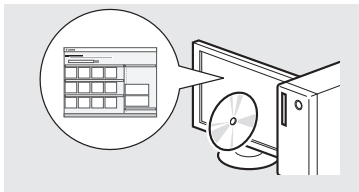

## Esplorazione del menu e metodo d'immissione del testo

### ● MF4890dw/MF4870dn/MF4780w/MF4750

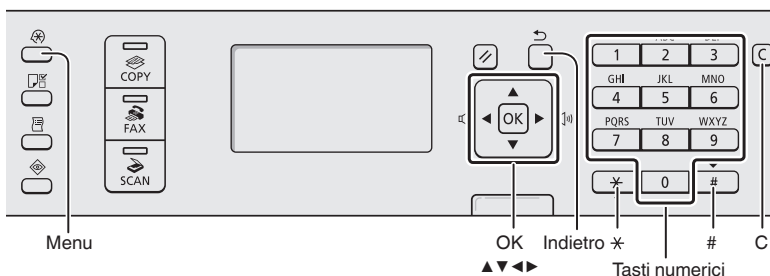

### ● MF4730

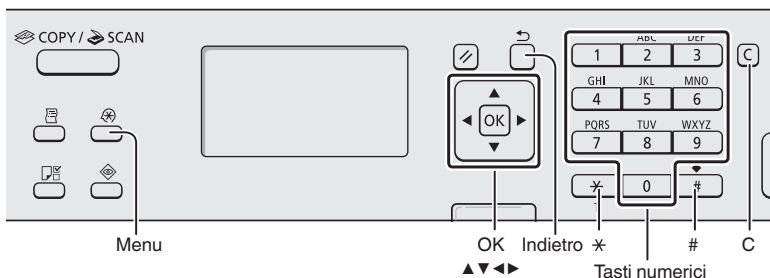

## Esplorazione del menu

### Selezione degli elementi o spostamento del cursore tra le voci di menu

Selezionare una voce utilizzando [▲] oppure [▼]. Passare alla gerarchia successiva utilizzando [OK] oppure [▶]. Tornare alla gerarchia precedente con [◀] (Indietro) oppure [◀].

### Conferma impostazione

Premere [OK]. Tuttavia, quando sul display compare <Applica>, selezionare <Applica>, quindi premere [OK].

## Metodo d'immissione del testo

### Cambio del modo d'immissione

Premere [▼] per evidenziare <Modo immissione>, quindi premere [OK]. Inoltre, è possibile premere [ \* ] (Tone) per modificare il modo di immissione.

### Immissione di testo, simboli e numeri

Immettere utilizzando i tasti numerici oppure [ # ] (Simboli). Per conoscere i dettagli relativi alla modalità commutabile o al testo disponibile, vedere la pagina seguente.

### Spostamento del cursore (immissione di uno spazio)

Spostarsi utilizzando [◀] oppure [▶]. Spostare il cursore alla fine del testo e premere [▶] per inserire uno spazio.

### Eliminazione dei caratteri

Eliminare utilizzando [ C ] (Cancella). Tenendo premuto il pulsante [ C ] (Cancella) tutti i caratteri vengono eliminati.

## Visualizzazione del Manuale in formato elettronico dal CD-ROM

- 1 Inserire il Multi-lingual User Manual CD nel lettore del computer.
- 2 Selezionare la lingua.
- 3 Fare clic su [Visualizzazione manuali].

※ In base al sistema operativo in uso, compare un messaggio di protezione.



## Collegamento del cavo di alimentazione e accensione

### Immissione di testo, simboli e numeri

	Modo di immissione: <A>	Modo di immissione: <a>	Modo di immissione: <12>
1	@ . - _ /		1
2	AÄBC	aäbc	2
3	DEËF	deëf	3
4	GHÏI	ghïi	4
5	JKL	jkl	5
6	MNOÖ	mnoö	6
7	PQRS	pqrs	7
8	TUÜV	tuüv	8
9	WXYZ	wxyz	9
0	(Non disponibile)		0
#	@ . / - _ ! ? & \$ % # ( ) [ ] { } < > * + = " , ; : ' ^ \ \		(Non disponibile)

### Cambio del modo d'immissione

Modo di immissione	Testo disponibile
<A>	Lettere e simboli in maiuscolo
<a>	Lettere e simboli in minuscolo
<12>	Numeri

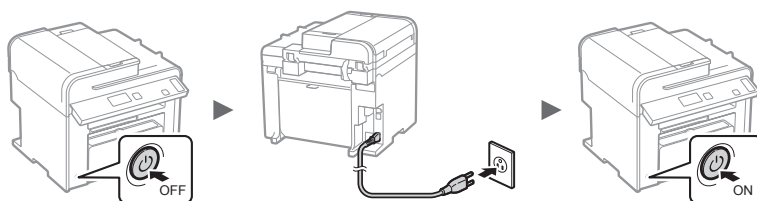

⚠ Non collegare il cavo USB in questa fase. Collegarlo quando si installa il software.

## Selezione delle impostazioni iniziali

Attendersi alle istruzioni visualizzate, impostare la lingua e l'ora. Per i dettagli sull'esplorazione del menu e sull'inserimento dei numeri, vedere "Esplorazione del menu e metodo d'immissione del testo" "Esplorazione del menu e metodo d'immissione del testo" (P.40).

### ● MF4890dw/MF4780w

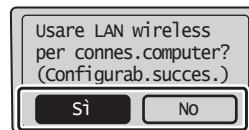
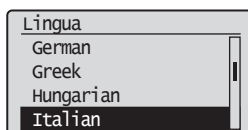

**Sì**

#### Consente di collegarsi immediatamente al computer tramite LAN wireless

➤ Partire dal punto 4 di "Configurazione della LAN wireless" nella Guida alla configurazione LAN wireless.

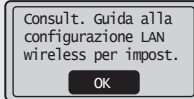

#### Consente di collegarsi al computer tramite LAN wireless in un secondo momento

➤ Fare riferimento alla Guida alla configurazione LAN wireless.

#### Connessione al computer tramite LAN via cavo

➤ Passare al punto "Connessione tramite LAN via cavo (solo MF4890dw/MF4870dn/MF4780w)" (Pag.42).

**No**

#### Connessione al computer tramite cavo USB

➤ Passare al punto "Connessione tramite cavo USB" (Pag.42).

#### Non collegarsi al PC

➤ Terminare la configurazione.

### ● MF4870dn/MF4750/MF4730

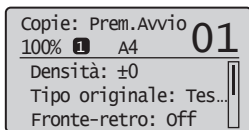
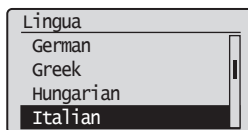

## Selezione del metodo di connessione della macchina al computer

### ● Connessione tramite LAN via cavo

(solo MF4890dw/MF4870dn/MF4780w)

⊕ Vedere "Connessione tramite LAN via cavo"

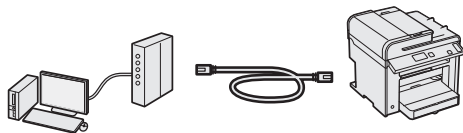

È possibile collegare la macchina al computer tramite un router via cavo. Utilizzare i cavi LAN per collegare la macchina al router cablato (o Access Point).

※ Assicurarsi che sia disponibile una porta sul router per collegare la macchina e il computer.

※ Tenere a portata di mano un cavo LAN incrociato categoria 5 o superiore.

### ● Connessione tramite cavo USB

⊕ Vedere "Connessione tramite cavo USB"

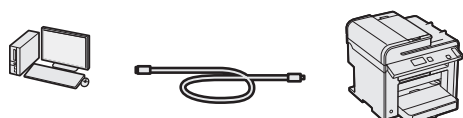

È possibile collegare la macchina al computer tramite cavo USB.

### ● Connessione tramite LAN wireless (solo MF4890dw/MF4780w)

⊕ Vedere la Guida alla configurazione LAN wireless.

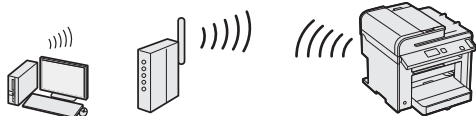

È possibile collegare la macchina al computer tramite un router wireless\*. Data la connessione al wireless, non sono necessari cavi LAN.

\* È necessario un router wireless (o Access Point), che rispetti gli standard IEEE802.11b/g/n.

**Se non si è sicuri se il router sia wireless o cablato:** Consultare il manuale di istruzioni fornito con il dispositivo di rete, oppure contattare il produttore.

## Connessione tramite LAN via cavo (solo MF4890dw/MF4870dn/MF4780w)

### 1 Collegare il cavo LAN.

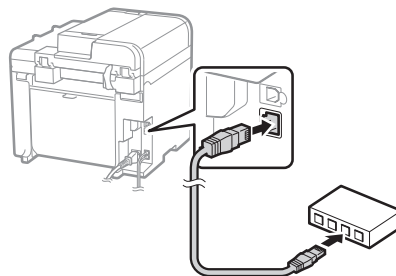

L'indirizzo IP verrà configurato automaticamente in 2 minuti. Per impostare l'indirizzo IP manualmente, vedere le sezioni seguenti.

⊕ Manuale in formato elettronico "Impostazioni di rete"  
▶ "Impostazioni di rete di base" ▶ "Impostazione dell'indirizzo IP"

### 2 Installare il driver e il software utilizzando il User Software CD-ROM.

⊕ Impostare su "Impostazione del formato e del tipo di carta" (P.43).

## Connessione tramite cavo USB

Collegare il cavo USB dopo aver installato i Driver MF e MF Toolbox.

### 1 Installare il driver e il software utilizzando il User Software CD-ROM.

### 2 Per collegare il cavo USB.

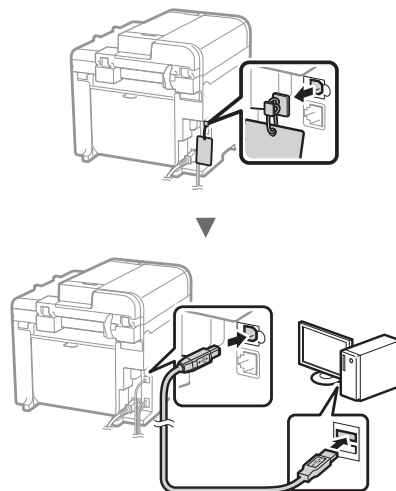

⊕ Impostare su "Impostazione del formato e del tipo di carta" (P.43)

## Per i dettagli relativi alle procedure di installazione:

- ➔ Vedere la Guida di installazione del driver MF

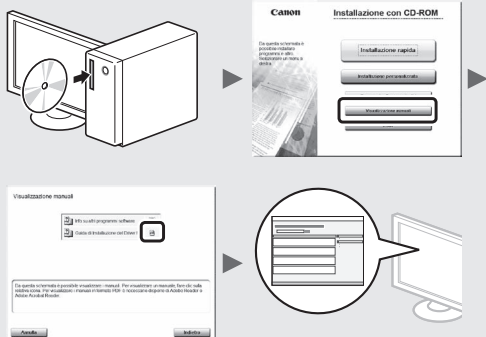

## Impostazione del formato e del tipo di carta

Seguire le istruzioni visualizzate, impostare il formato e il tipo di carta.

- MF4890dw/MF4870dn/MF4780w/MF4750

- MF4730

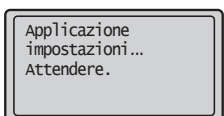
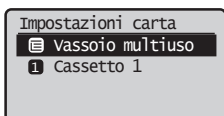

## Selezione delle impostazioni iniziali del fax e connessione di un cavo telefonico (MF4890dw/MF4870dn/MF4780w/MF4750 Only)

### 1 Specificare le impostazioni iniziali del fax.

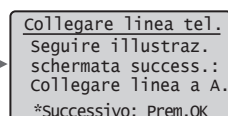
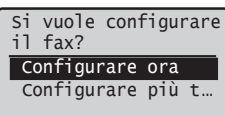
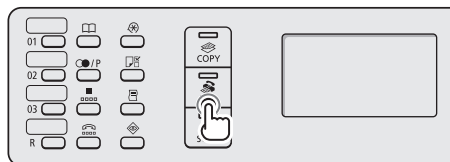

Attenersi alla "Guida configurazione fax" per specificare un numero di fax, un nome unità e una modalità di ricezione. Per maggiori dettagli relativi alla modalità di ricezione, vedere il manuale in formato elettronico.

- ➔ Manuale in formato elettronico "Fax" ▶ "Utilizzo delle funzioni fax" ▶ "Ricezione fax" ▶ "Modo RX"

#### Come utilizzare un nome utente

Quando si invia un documento, le informazioni sul mittente registrate vengono stampate sul foglio del destinatario.

### 2 Collegare un cavo del telefono.

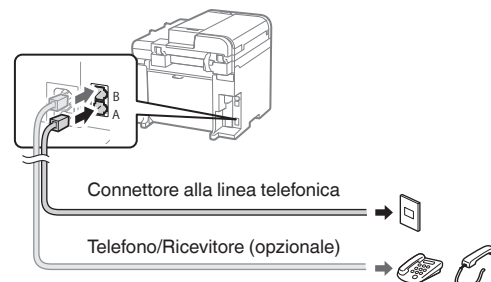

Quando sul display compare <Collegare linea tel.>, collegare il cavo del telefono come illustrato.

#### Quando si installa il ricevitore opzionale:

Per maggiori dettagli, vedere il manuale fornito con il ricevitore

### 3 Uscire dalla Guida configurazione fax, quindi riavviare la macchina.

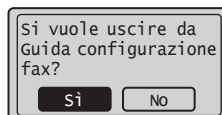

Spegnere la macchina e attendere almeno 10 secondi prima di riaccenderla. I tipi di linea telefonica non vengono rilevati automaticamente. Vedere il manuale in formato elettronico e impostare una linea telefonica manualmente.

- ➔ Manuale in formato elettronico "Fax" ▶ "Utilizzo delle funzioni fax" ▶ "Modifica delle impostazioni fax (impostazioni selezionabili utilizzando il pulsante [Menu])" ▶ "Configurazione delle impostazioni di invio" ▶ "Selezione tipo linea"

È possibile utilizzare diverse funzioni di questa macchina. Quella che segue è una panoramica delle funzioni principali che è possibile utilizzare abitualmente.

### Copia

#### Copia ingrandite/ridotte

È possibile aumentare o diminuire la dimensione di documenti di formato standard per copiarli su fogli di formato standard, oppure specificare il rapporto di copia espresso in percentuale.

#### Copia fronte/retro\*

È possibile copiare documenti di un lato su entrambi i lati del foglio.

#### Fascicolazione

È possibile ordinare le copie in fascicoli disposti per ordine di pagina.

#### Layout ridotto

È possibile ridurre le dimensioni di più documenti per copiarli su un unico foglio.

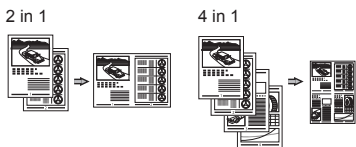

#### Copia di un documento di identità

È possibile eseguire una copia di un documento fronte/retro su un unico lato di un foglio.

### Fax\*\*

#### Invio di un documento direttamente da un computer (invio fax da PC)

Oltre alle normali funzioni di invio e ricezione di fax, è possibile utilizzare la funzione invio fax da PC.

#### Invio

È possibile registrare le destinazioni fax nella rubrica, utilizzando vari metodi, in modo da poter inviare i documenti rapidamente e facilmente.

- Ricerca destinazione
- Tasti di selezione veloce
- Selezione codificata
- Gruppo di destinazioni
- Selezione dalla cronologia di invio
- Trasmissione sequenziale
- Invio ritardato

### Ricezione

#### Ricezione nella memoria

È possibile salvare i documenti ricevuti nella memoria. È possibile stampare i documenti memorizzati in qualsiasi momento, oppure eliminarli se non sono necessari.

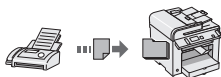

#### Ricezione remota

Se è collegato un telefono esterno è possibile passare immediatamente alla modalità di ricezione fax nel mezzo della telefonata premendo i pulsanti di composizione di un telefono e componendo l'ID di selezione per la ricezione dei fax.

#### Ricezione richiesta

È possibile recuperare documenti precaricati dal fax di un mittente quando si desidera ricevere il fax.

### Stampa

#### Stampa ingrandita/ridotta

#### Stampa fronte/retro\*

#### Layout ridotto

È possibile ridurre le dimensioni di più documenti per stamparli su un unico foglio.



#### Stampa opuscolo\*

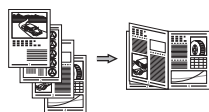

#### Stampa poster

#### Stampa filigrana

#### Visualizzazione dell'anteprima

#### di stampa

#### Selezione di un "Profilo"

### Scansione

#### Salvataggio dei documenti utilizzando il pannello di controllo della macchina

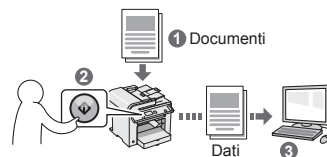

#### Salvataggio dei documenti utilizzando le operazioni da computer

##### • Scansione con MF Toolbox

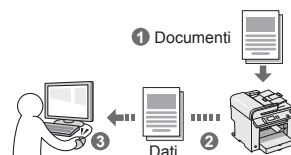

##### • Scansione da un'applicazione

##### • Scansione tramite il driver WIA\*\*\*

### Impostazioni di rete\*\*\*\*

La macchina è dotata di un'interfaccia di rete che consente di creare un ambiente di rete in modo semplice. È possibile stampare un documento, utilizzare l'invio fax da PC e la scansione di rete da tutti i computer connessi alla macchina. La macchina è un supporto per aumentare l'efficienza del lavoro d'ufficio come macchina condivisa.

### IU Remota\*\*\*\*

È possibile conoscere la condizione della macchina dai computer della rete. È possibile accedere alla macchina e gestire i lavori, nonché specificare varie impostazioni tramite rete.

\* Solo MF4890dw/MF4870dn

\*\* Solo MF4890dw/MF4870dn/MF4780w/MF4750

\*\*\* Solo Windows XP/Vista/7

\*\*\*\* Solo MF4890dw/MF4870dn/MF4780w

## Rimozione degli inceppamenti di carta

Se compare la schermata seguente, si è verificato un inceppamento della carta nell'alimentatore o all'interno della macchina. Attenersi alla procedura visualizzata sullo schermo per rimuovere i documenti o la carta inceppata. Il presente manuale indica solo le aree dove si verificano gli inceppamenti. Per maggiori dettagli relativi alle singole funzioni, vedere il manuale in formato elettronico.

**Inceppamento carta.**  
Premere [▶] per visualizzare le fasi. ▶

It

### Alimentatore

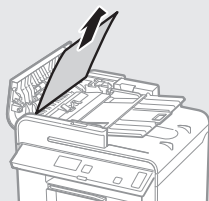

● MF4890dw

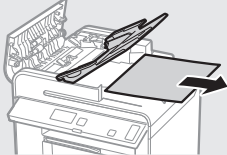

● MF4870dn/MF4780w/MF4750/MF4730

### All'interno della macchina

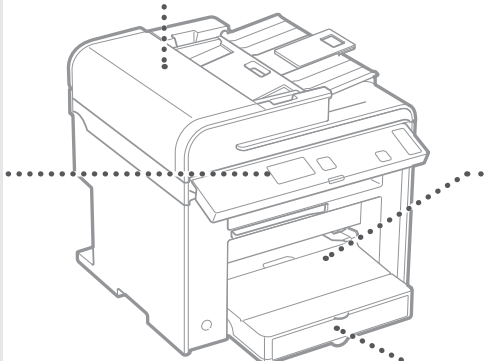
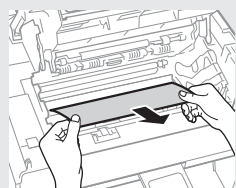
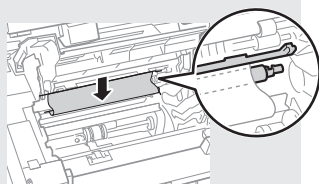
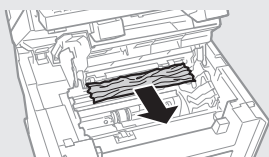
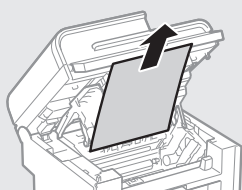

### Vassoio multuso

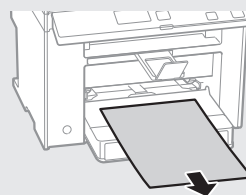

### Cassetto della carta

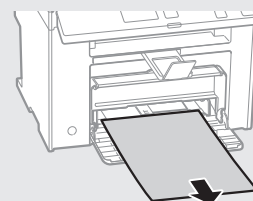

### Coperchio posteriore (solo MF4890dw/MF4870dn)

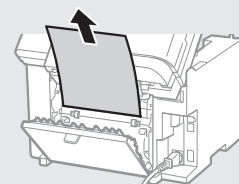

## Sostituzione della cartuccia del toner

Le cartucce di toner sono prodotti di consumo. Quando il toner si esaurisce parzialmente o del tutto mentre la macchina sta elaborando un lavoro, compare un messaggio sullo schermo o si verifica il sintomo descritto di seguito. Attuare la soluzione appropriata.

### Quando compare un messaggio

Quando il toner sta per finire durante un lavoro, viene visualizzato un messaggio.

Messaggio	Quando viene visualizzato il messaggio	Descrizione e soluzioni
<Preparare cartuccia toner.>	Quando la cartuccia del toner deve essere sostituita subito.	Scuotere la cartuccia del toner per distribuire il toner all'interno della cartuccia in maniera uniforme. ➤ Manuale in formato elettronico "Prima di sostituire la cartuccia del toner" È consigliabile sostituire la cartuccia del toner prima di stampare una grande quantità di documenti. ➤ Manuale in formato elettronico "Sostituzione della cartuccia del toner"
<Toner quasi esaur.>	Quando la cartuccia del toner ha raggiunto il termine della sua vita utile.	Scuotere la cartuccia del toner per distribuire il toner all'interno della cartuccia in maniera uniforme. ➤ Manuale in formato elettronico "Prima di sostituire la cartuccia del toner" Se il messaggio non scompare, sostituire la cartuccia del toner. ➤ Manuale in formato elettronico "Sostituzione della cartuccia del toner" Se viene visualizzato questo messaggio, il fax in arrivo viene archiviato nella memoria senza essere stampato. Inoltre è possibile che non vengano stampati neanche i rapporti, anche se è stata impostata la loro stampa automatica. Tuttavia, se <Contin. stampa quando toner quasi esaur.> in <Impostazioni stampa RX> è impostato su <On>, la stampa continuerà, ma le stampe potrebbero presentare strisce bianche o macchie. ➤ Manuale in formato elettronico "Stampa automatica del rapporto" ➤ Manuale in formato elettronico "Contin. stampa quando toner quasi esaur."

### Quando sulla stampa compaiono delle strisce bianche o la stampa è parzialmente sbiadita:

Quando sulla stampa compaiono delle strisce bianche o la stampa è parzialmente sbiadita, la cartuccia del toner è quasi esaurita, anche se sullo schermo non compare alcun messaggio. Se la qualità di stampa non è più accettabile, fare riferimento alle sezioni seguenti per risolvere il problema.

### Quando sulla stampa compaiono delle strisce bianche o la stampa è parzialmente sbiadita

Se il toner è quasi esaurito, sulla stampa compaiono delle strisce bianche o la stessa è parzialmente sbiadita.

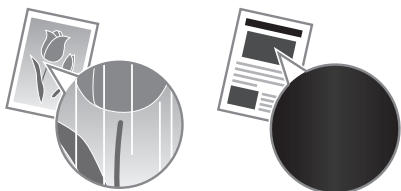

Sullo schermo non compare alcun messaggio, anche se il toner è quasi esaurito. Sostituire la cartuccia del toner quando sulla stampa compaiono strisce bianche o la stessa risulta in parte sbiadita.

#### Se si verifica questo problema:

Attenersi alle istruzioni della procedura seguente prima di sostituire la cartuccia del toner. La macchina continua a stampare finché il toner non finisce completamente.

- Manuale in formato elettronico "Prima di sostituire la cartuccia del toner"

#### Se la qualità di una stampa è ancora non accettabile:

Se il problema persiste anche dopo aver seguito le istruzioni della procedura seguente, sostituire la cartuccia del toner.

- Manuale in formato elettronico "Sostituzione della cartuccia del toner"

# Memo

It

## Simboli utilizzati nel manuale

### AVVERTENZA

Indica operazioni che potrebbero provocare gravi incidenti, anche mortali, se non eseguite correttamente. Per utilizzare la macchina in condizioni di sicurezza, prestare pertanto attenzione a queste avvertenze.

### ATTENZIONE

Indica operazioni che potrebbero provocare lesioni a persone se non eseguite correttamente. Per utilizzare la macchina in condizioni di sicurezza, prestare pertanto attenzione a queste avvertenze.

## Tasti e pulsanti utilizzati in questo manuale

I seguenti simboli e nomi di tasti sono alcuni esempi di come vengono indicati in questo manuale i tasti da premere.

- Tasti del pannello di controllo: [Icona tasto] + (Nome tasto)  
Esempio: [  ] (Stop)
- Display: <Specificare destinaz.>
- Pulsanti e voci del display del computer: [Preferenze]

## Illustrazioni e schermate utilizzate nel manuale

Le illustrazioni e le schermate utilizzate nel manuale si riferiscono al modello MF4890dw, se non diversamente specificato.

### AVVERTENZA

Per evitare il rischio di infortuni o di danni alla macchina, nonché per informazioni di carattere legale, leggere le sezioni Avvertenze legali e Importanti informazioni di sicurezza nel manuale dell'utente multilingue su CD in dotazione con il prodotto.

## Istruzioni importanti per la sicurezza

Leggere attentamente "Importanti istruzioni di sicurezza" in questo manuale e nel manuale in formato elettronico prima di utilizzare la macchina.

Prestare sempre attenzione alle istruzioni qui riportate e ai requisiti operativi al fine di evitare infortuni all'utente o ad altri o danni alle cose.

Si prega di notare che l'utente è responsabile per tutti i danni causati dal mancato rispetto delle indicazioni fornite, dall'uso del dispositivo per fini diversi da quelli a cui è destinato o da riparazioni o alterazioni effettuate da tecnici non approvati da Canon.

## Installazione

### AVVERTENZA

- Non installare la macchina vicino a sostanze infiammabili quali prodotti a base di alcol o solventi per vernici. Se queste sostanze venissero a contatto con le parti elettriche interne della macchina, potrebbero infiammarsi e causare un incendio o aumentare il rischio di una scossa elettrica.
- Non posizionare sulla macchina collane e altri oggetti metallici o contenitori pieni di liquidi. Il contatto tra sostanze estranee e le parti elettriche interne della macchina potrebbe causare incendio o scosse elettriche.  
Se una di queste sostanze cade all'interno della macchina, spegnetela immediatamente e contattate il rivenditore Canon di zona.
- Non utilizzare questo prodotto nelle vicinanze di apparecchiature mediche elettriche. Le onde radio emesse da questa macchina potrebbero interferire con tali apparecchiature, con il rischio di gravi incidenti.

### ATTENZIONE

- Non installare la macchina nei seguenti luoghi per evitare infortuni, un incendio o scosse elettriche.
  - Un luogo instabile;
  - un luogo soggetto a vibrazioni eccessive;
  - un luogo che ostruisca le aperture di ventilazione (troppo vicino a muri, letti, tappeti pelosi e simili);
  - un luogo polveroso o umido;
  - un luogo esposto alla luce diretta del sole o all'aperto;
  - un luogo soggetto a temperature elevate;
  - un luogo vicino a fiamme libere;
  - un luogo con scarso sistema di areazione.
- Sebbene la macchina generi ozono durante il funzionamento, ciò non ha effetti sul corpo umano. Tuttavia, se si utilizza la macchina per lunghi periodi di tempo, assicurarsi che il luogo di installazione sia ben ventilato.
- Non collegare alla macchina cavi non approvati per evitare il rischio di incendio o di scosse elettriche.

## Alimentazione

### AVVERTENZA

- Non utilizzare cavi di alimentazione diversi da quello in dotazione per evitare il rischio di incendio o di scosse elettriche.
- Non fare modifiche o non piegare il cavo di alimentazione, nè tirarlo eccessivamente. Non appoggiare oggetti pesanti sul cavo di alimentazione. Il danneggiamento del cavo potrebbe provocare un incendio o scosse elettriche.
- Non collegare o scollegare il cavo di alimentazione con le mani bagnate, in quanto ciò potrebbe causare scosse elettriche.
- Non utilizzare prolunghe o prese multiple con questa macchina per evitare il rischio di incendio o di scosse elettriche.
- Non avvolgere o annodare il cavo di alimentazione, in quanto ciò potrebbe causare incendio o scosse elettriche.
- Inserire il cavo di alimentazione completamente nella presa elettrica. Se non ci si attiene a questa indicazione potrebbe esserci il rischio di un incendio o di una scossa elettrica.
- Durante un temporale, rimuovere completamente il cavo di alimentazione dalla presa elettrica per evitare il rischio di incendio o di scosse elettriche.

### ATTENZIONE

- Utilizzare solo cavi di alimentazione che rispettano i requisiti di tensione qui elencati per evitare il rischio di incendio o di scosse elettriche.
- Non ostruire la presa di corrente a cui è collegata la macchina, in modo da poter scollegare facilmente il cavo di alimentazione in caso di emergenza.



## Gestione

### ⚠️ AVVERTENZA

- Non smontare o fare modifiche alla macchina. All'interno della macchina ci sono componenti ad alta temperatura e ad alta tensione che potrebbero causare un incendio o scosse elettriche.
- Non permettere a bambini di toccare o di giocare con il cavo di alimentazione, con i fili o con le parti elettriche o interne per evitare il rischio di gravi infortuni.
- Se la macchina produce rumori insoliti, emette uno strano odore, fumo o calore eccessivo, contattare il rivenditore Canon di zona. Un uso prolungato potrebbe causare un incendio o scosse elettriche.
- Non utilizzare spray infiammabili nelle vicinanze della macchina. Il contatto tra sostanze infiammabili e le parti elettriche interne della macchina potrebbe causare incendio o scosse elettriche.

### ⚠️ ATTENZIONE

- Per questioni di sicurezza, scollegare il cavo di alimentazione se la macchina non viene utilizzata per un lungo periodo di tempo.
- Prestare molta attenzione quando si aprono o chiudono i coperchi per evitare il rischio di infortuni alle mani.
- Tenere le mani e i vestiti lontani dai rulli dell'area di uscita. Se le mani o i vestiti rimanessero intrappolati nei rulli, ciò potrebbe causare infortuni.
- L'interno della macchina e lo slot di uscita sono molto caldi durante e immediatamente dopo l'uso. Evitare il contatto con queste aree per evitare ustioni. Inoltre, subito dopo l'emissione la carta stampata potrebbe essere calda, pertanto prestare attenzione quando la si maneggia, per evitare il rischio di ustioni.

## Manutenzione e controlli

### ⚠️ AVVERTENZA

- Prima di pulire la macchina, spegnerla e scollegare il cavo di alimentazione per evitare il rischio di incendio o di scosse elettriche.
- Scollegare periodicamente il cavo di alimentazione dalla presa di corrente e pulire l'area circostante la base dei denti metallici della spina di alimentazione e la presa di corrente con un panno asciutto, al fine di rimuovere tutta la polvere e la sporcizia. Se umida, la polvere accumulata potrebbe causare un corto circuito o un incendio.
- Pulire la macchina con un panno inumidito ma ben strizzato. Inumidire i panni per la pulizia solo con acqua. Non utilizzare alcol, benzene, solventi per vernici o altre sostanze infiammabili. Il contatto di queste sostanze con le parti elettriche interne della macchina potrebbe causare incendio o scosse elettriche.
- Controllare periodicamente che il cavo di alimentazione e la presa non siano danneggiati. Controllare che la macchina non presenti ruggine, ammaccature, graffi, rotture o che non generi eccessivo calore. L'uso di macchine con scarsa manutenzione potrebbe causare un incendio o scosse elettriche.

## Consumabili

### ⚠️ AVVERTENZA

- Non gettare le cartucce del toner esaurite nelle fiamme libere. Ciò potrebbe causare combustione e provocare ustioni o un incendio.
- Se capita di versare o spargere del toner involontariamente, raccogliere con attenzione le particelle di toner insieme oppure asportarle con un panno morbido, operando in modo da evitarne l'inalazione. Per pulire il toner versato, non usare mai un aspirapolvere che non disponga di una sicurezza contro le esplosioni di polveri. Diversamente si potrebbe causare un malfunzionamento dell'aspirapolvere o addirittura un'esplosione della polvere, causata dalla scarica statica.

### ⚠️ ATTENZIONE

- Tenere le cartucce del toner e gli altri materiali consumabili fuori dalla portata dei bambini. Se il toner viene ingerito, rivolgersi immediatamente a un medico o a un centro antiveleni.
- Non provare a smontare la cartuccia di toner. Il toner potrebbe disperdersi ed entrare a contatto con occhi e bocca. Se del toner finisce negli occhi o nella bocca, lavare immediatamente con acqua fredda e consultare un medico.
- Se la cartuccia perde toner, non inalare il toner né farlo venire a contatto diretto con la pelle. Se il toner entra a contatto con la pelle, lavare immediatamente con sapone. Se si è inalato del toner o se la pelle si irrita, rivolgersi immediatamente a un medico o a un centro antiveleni.

## Altro

### ⚠️ AVVERTENZA

- Se si utilizza un pacemaker cardiaco: Questa macchina genera un campo magnetico di basso livello. Se si avvertono delle anomalie nel corpo, allontanarsi dalla macchina e consultare immediatamente il medico.

## Informazioni legali

### Limitazioni legali sull'uso del prodotto e delle immagini

L'uso del prodotto per effettuare scansioni, stampe o riproduzioni in altro modo di determinati documenti, nonché l'uso di tali immagini in quanto scansionate, stampate o altrimenti riprodotte dal prodotto, potrebbe essere vietato dalla legge e potrebbe risultare in una violazione civile e/o penale. Un elenco non completo di questi documenti è riportato di seguito. Tale elenco è da considerarsi solo come guida. Se non si è certi della legalità dell'uso del prodotto per effettuare scansioni, stampe o altrimenti riprodurre un qualsiasi particolare documento, e/o l'uso di immagini scansionate, stampate o altrimenti riprodotte, consultare in anticipo un legale per consiglio.

- Banconote
- Traveler's Check
- Vaglia postali
- Buoni pasto
- Certificati di deposito
- Passaporti
- Francobolli postali (annullati o non annullati)
- Carte d'immigrazione
- Badge identificativi e insegne
- Marche da bollo (annullate o non annullate)
- Documenti del servizio militare
- Obbligazioni o altri certificati di debito
- Assegni o cambiali emesse da agenzie governative
- Certificati azionari
- Licenze di motoveicoli e certificati di titolo
- Opere protette da copyright / opere d'arte senza autorizzazione del proprietario del copyright

Sono stati compiuti tutti gli sforzi possibili per assicurarsi che i manuali della macchina siano privi di errori e omissioni. Tuttavia siamo sempre impegnati nel costante miglioramento dei nostri prodotti, pertanto per qualsiasi esigenza specifica è possibile contattare Canon.

## Acerca de los manuales suministrados

### ① Guía de inicio (este manual):

Lea el manual primero. Este manual describe la instalación de la máquina, los ajustes y las precauciones. Asegúrese de leer este manual antes de utilizar la máquina.



### ② Guía de configuración de LAN inalámbrica (MF4890dw/MF4780w solamente):

Lea este manual con Guía de inicio. Este manual describe los procedimientos de instalación de redes LAN inalámbricas, así como las causas y las medidas de prevención de problemas que puedan presentarse durante la instalación. Asegúrese de leer este manual antes de utilizar la máquina.



### ③ Guía de instalación del controlador MF (User Software CD-ROM):

Lea el manual a continuación. Este manual describe la instalación del software.

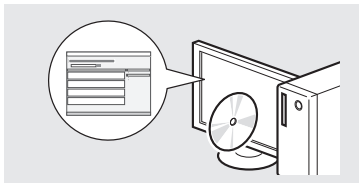

### ④ e-Manual (Multi-lingual User Manual CD):

Lea el capítulo que mejor se ajuste a sus necesidades. Este e-Manual está categorizado por temas para facilitar la búsqueda rápida de la información deseada.

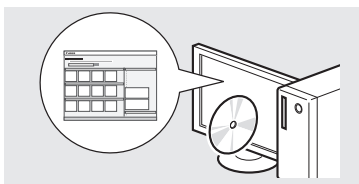

## Navegación por el menú y método de introducción de texto

### ● MF4890dw/MF4870dn/MF4780w/MF4750

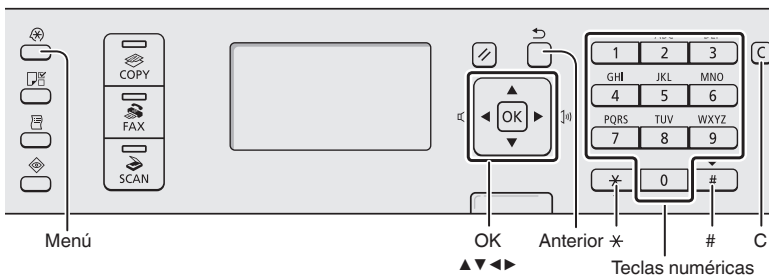

### ● MF4730

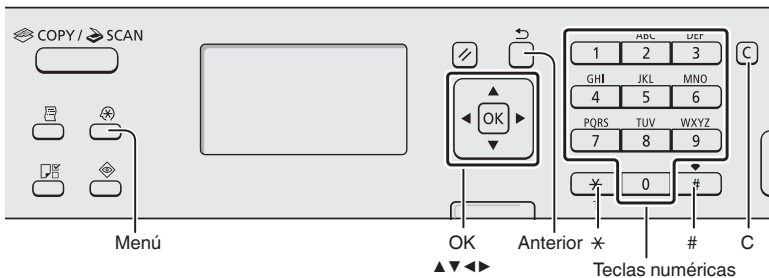

## Navegar por el menú

### Selección de elementos o desplazamiento del cursor por los elementos del menú

Seleccione un elemento con [▲] o [▼]. Pase a la siguiente jerarquía con [OK] o [▶]. Regrese a la jerarquía anterior con [◀] (Anterior) o [◀].

### Confirmación de configuración

Pulse [OK]. Sin embargo, cuando aparezca <Aplicar> en la pantalla, seleccione <Aplicar> y, luego, pulse [OK].

## Método de introducción de texto

### Cambio del modo de entrada

Pulse [▼] para resaltar el <Modo de entrada> y, luego, pulse [OK]. También podrá pulsar [ \* ] (Tono) para cambiar el modo de entrada.

### Introducción de texto, símbolos y números

Use las teclas numéricas o [ # ] (Símbolos).

Para obtener información detallada sobre los modos intercambiables o el texto disponible, consulte la siguiente página.

### Desplazamiento del cursor (introducción de un espacio)

Desplácese con [◀] o [▶]. Desplace el cursor al final del texto y pulse [▶] para entrar a un espacio.

### Eliminar caracteres

Para eliminar, pulse [ C ] (Borrar). Mantenga pulsada la tecla [ C ] (Borrar) para borrar todos los caracteres.

## Visualización del e-Manual desde el CD-ROM

- 1 Inserte el Multi-lingual User Manual CD en el ordenador.
- 2 Seleccione su idioma.
- 3 Haga clic en [Mostrar manuales].

※ Aparecerá un mensaje de protección de seguridad en función del sistema operativo que esté utilizando.

## Introducción de texto, símbolos y números

	Modo de entrada: <A>	Modo de entrada: <a>	Modo de entrada: <12>
1	@ . - _ /		1
2	ABC	abc	2
3	DEF	def	3
4	GHI	ghi	4
5	JKL	jkl	5
6	MNO	mno	6
7	PQRS	pqrs	7
8	TUV	tuv	8
9	WXYZ	wxyz	9
0	(No disponible)		0
#	@ . / - _ ! ? & \$ % # ( ) [ ] { } < > * + = " , ; : ' ^ ` \ \		(No disponible)

## Cambio del modo de entrada

Modo de entrada	Texto disponible
<A>	Letras en mayúsculas y símbolos
<a>	Letras en minúsculas y símbolos
<12>	Números

## Conexión del cable de alimentación y encendido del interruptor de alimentación

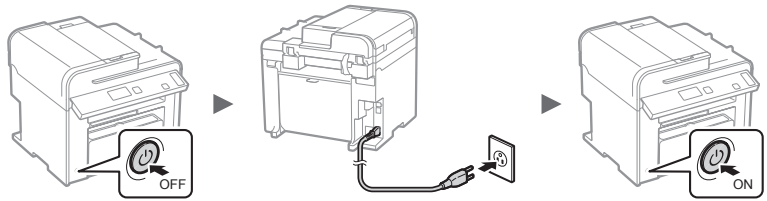

⚠ No conecte el cable USB en este momento, conéctelo cuando esté instalando el software.

## Especificación de la configuración inicial

Siga las instrucciones en pantalla, configure el idioma y la hora. Para obtener información detallada sobre la navegación por el menú o la introducción de números, consulte "Navegación por el menú y método de introducción de texto" (P.50).

- MF4890dw/MF4780w



### Conexión inmediata al ordenador mediante la red LAN inalámbrica

**Sí**

➤ En la Guía de configuración de LAN inalámbrica, comience en el paso 4 de "Opciones de LAN inalámbrica".

vea la Guía de conf. de LAN inalámbrica para config. opc.

**OK**

### Conexión futura al ordenador mediante la red LAN inalámbrica

➤ Consulte la Guía de configuración de LAN inalámbrica.

### Conexión con el ordenador mediante una red LAN cableada

➤ Proceda con "Conexión mediante una red LAN cableada (solamente MF4890dw/MF4870dn/MF4780w)" (P.52).

### Conéctese a un ordenador con un cable USB.

➤ Proceda con "Conexión con un cable USB" (P.52).

### No se conecte al ordenador.

➤ Finalice la configuración.

**No**

- MF4870dn/MF4750/MF4730



## Selección del método para conectar la máquina al ordenador

- Conexión mediante una red LAN cableada (solamente MF4890dw/MF4870dn/MF4780w)

➔ Consulte "Conexión mediante una red LAN cableada"

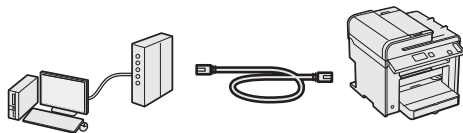

Puede conectar la máquina a un ordenador mediante un enrutador cableado. Use los cables LAN para conectar la máquina al enrutador (o punto de acceso).

- ※ Asegúrese de contar con un puerto disponible en el enrutador a fin de conectar la máquina y el ordenador.
- ※ Debe contar con un cable de par trenzado Categoría 5 o superior para la red LAN.

- Conexión con un cable USB

➔ Consulte "Conexión con un cable USB".

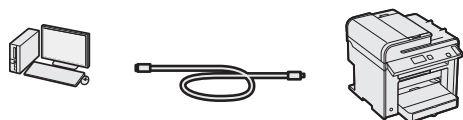

Puede conectar la máquina al ordenador con un cable USB.

- Conexión mediante una red LAN inalámbrica (solamente MF4890dw/MF4780w)

➔ Consulte la Guía de instalación de redes LAN inalámbricas.

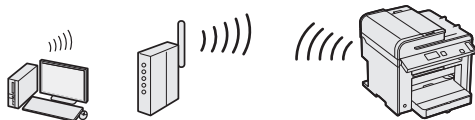

Ahora puede conectar la máquina a un ordenador mediante un enrutador inalámbrico\*. Como la conexión es inalámbrica, no se requieren cables LAN.

\* Se requiere un enrutador inalámbrico (o punto de acceso) que admita IEEE802.11b/g/n.

### Para determinar si su enrutador es inalámbrico o no:

Consulte el manual de instrucciones suministrado con el dispositivo de red que está utilizando, o bien, póngase en contacto con el fabricante.

## Conexión mediante una red LAN cableada (solamente MF4890dw/MF4870dn/MF4780w)

- 1 Conecte el cable LAN.

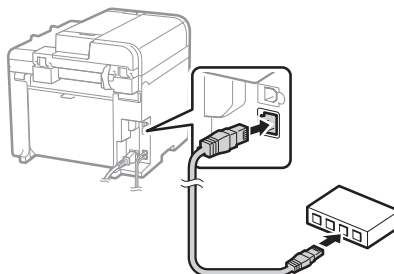

La dirección IP se configura automáticamente en dos minutos. Si desea configurar la dirección IP manualmente, consulte lo siguiente.

➔ En e-Manual, "Opciones de red" ▶ "Configuración de red básica" ▶ "Configuración de la dirección IP".

- 2 Instale el controlador y el software con el User Software CD-ROM.

➔ Pase a "Ajuste del tamaño y el tipo del papel" (P.53).

## Conexión con un cable USB

Una vez instalados los controladores MF Drivers y MF Toolbox, conecte el cable USB.

- 1 Instale el controlador y el software con el User Software CD-ROM.

- 2 Conecte el cable USB.

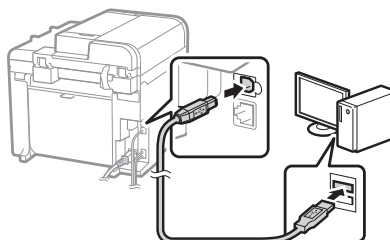
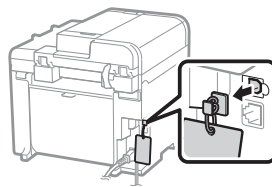

➔ Pase a "Ajuste del tamaño y el tipo del papel" (P.53).

**Para obtener información detallada sobre los procedimientos de instalación:**

➔ Consulte la Guía de instalación del controlador MF.

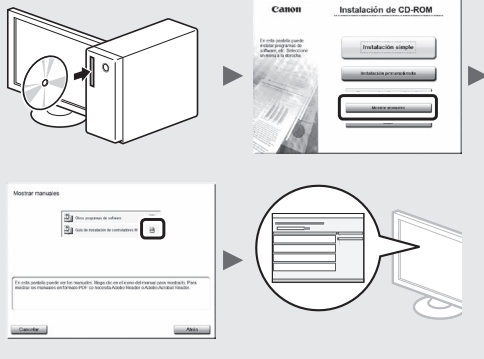

**Especificación de la configuración inicial de fax y conexión del cable del teléfono (solamente MF4890dw/MF4870dn/MF4780w/MF4750)**

**1 Especifique la configuración inicial de fax.**

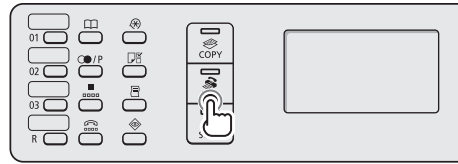

¿Configurar el fax?  
**Configurar ahora**  
 Configurar más adelante...

**Conecte línea telef.**  
 Siga instrucciones de sgte. Pantalla: conecte línea a A.  
 \*Siguiente: Pulse OK

Siga la "Guía de instalación de fax" para especificar el número de fax, el nombre de la unidad y el modo de recepción. Para obtener información detallada sobre el modo de recepción, consulte el e-Manual.

➔ En el e-Manual, diríjase a "Fax" ▶ "Uso de las funciones de fax" ▶ "Recepción de faxes" ▶ "Modo RX".

**Cómo utilizar un nombre de usuario**

Al enviar un documento, la información del remitente registrada se imprimirá en el papel del destinatario.

**Ajuste del tamaño y el tipo del papel**

Siga las instrucciones en pantalla para establecer el tamaño y el tipo de papel.

● MF4890dw/MF4870dn/MF4780w/MF4750

● MF4730



Opciones de papel  
 Bandeja MU  
 1 Casete 1

Aplicando opciones  
 Espere un momento.

**2 Conecte un cable de teléfono.**

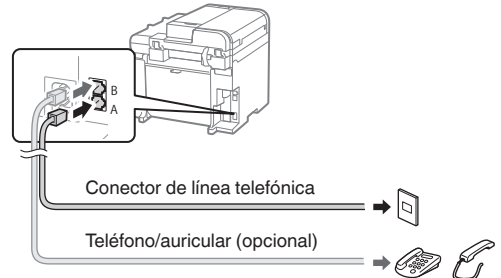

Cuando aparezca en pantalla <Conecte línea telef.>, conecte el cable de teléfono como se indica en la ilustración.

**Cuando instale el auricular opcional:**

Para obtener más información, consulte el manual suministrado con el auricular.

**3 Cierre la Guía de instalación de fax y reinicie la máquina.**

¿Finalizar la Guía de configuración de fax?  
**Sí** **No**

Configurac. acabada. Apague y encienda aliment. principal.  
**Aceptar**

Apague la máquina y espere 10 segundos como mínimo antes de volver a encenderla. Los tipos de líneas telefónicas no se detectan automáticamente. Consulte el e-Manual y configure manualmente la línea telefónica.

➔ En el e-Manual, diríjase a "Fax" ▶ "Uso de las funciones de fax" ▶ "Cambio de las opciones de fax (opciones que pueden especificarse con el botón [Menú])" ▶ "Configuración de opciones de envío" ▶ "Seleccionar tipo línea".

Es

Puede usar diferentes funciones de la máquina. A continuación se describen las principales funciones que podrá usar rutinariamente.

### Copiar

#### Ampliación/reducción de copias

Podrá ampliar o reducir los documentos de tamaño estándar para copiar en papel de tamaño estándar, o puede especificar una escala de copia en porcentajes.

#### Copia a doble cara\*

Puede copiar documentos de una cara en ambas caras del papel.

#### Intercalado

Podrá clasificar las copias en juegos ordenados por páginas.

#### Diseño de página reducido

Podrá reducir varios documentos para copiarlos en una sola hoja.



#### Copia de tarjetas de identidad

Es posible realizar la copia de una tarjeta de dos caras en una sola cara del papel.

### Fax\*\*

#### Envío de documentos directamente desde el ordenador (PC Fax)

Además del envío y la recepción habituales de faxes, puede usar PC fax.

#### Envío

Puede registrar destinos de fax en la libreta de direcciones. Y puede especificar destinos con diferentes métodos, lo que le permitirá enviar documentos rápida y fácilmente.

- Búsqueda de destinos
- Teclas de marcación abreviada
- Marcación codificada
- Grupo de destino
- Especificación desde el historial de envío
- Difusión secuencial
- Envío diferido

### Recibir

● Recepción en la memoria  
Pueden almacenarse en la memoria los documentos recibidos. Puede imprimir los documentos almacenados en cualquier momento y, si no los necesita, puede eliminarlos.



● Recepción remota  
Si se conecta un teléfono externo, podrá cambiar al modo de recepción de fax inmediatamente marcando el número de ID para la recepción de fax; para ello, use los botones de marcación del teléfono durante una llamada telefónica.

● Recepción mediante transmisión secuencial  
Podrá recuperar documentos precargados desde la máquina de fax de un remitente cuando quiera recibir el fax.

### Imprimir

#### Impresión ampliada/reducida

#### Impresión a doble cara\*

#### Diseño de página reducido

Podrá reducir varios documentos para imprimirlos en una sola hoja.

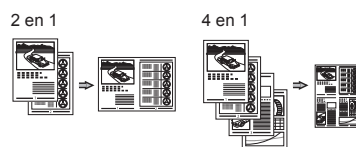

#### Impresión de cuadernillo\*

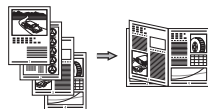

#### Impresión de póster

#### Impresión de marca de agua

#### Vista previa antes de la impresión

#### Selección de un "Perfil"

### Lectura

#### Almacenamiento de documentos desde el panel de control de la máquina

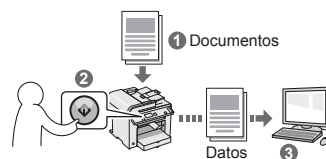

#### Almacenamiento de documentos con las operaciones del ordenador

##### ● Lectura con MF Toolbox

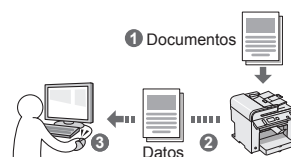

##### ● Lectura desde una aplicación

##### ● Lectura con el controlador WIA\*\*\*

### Opciones de red\*\*\*\*

Esta máquina viene equipada con una interfaz de red que le permitirá construir con facilidad un entorno de red. Podrá usar las funciones de impresión, PC fax y escaneo en todos los ordenadores que estén conectados con la máquina. La máquina admite el incremento de trabajo eficazmente como equipo compartido de una oficina.

### IU Remota\*\*\*\*

Podrá comprender el estado de la máquina desde los ordenadores de la red. Podrá acceder a la máquina y administrar trabajos o especificar diversos ajustes desde la red.

\* MF4890dw/MF4870dn solamente  
MF4780w solamente

\*\* MF4890dw/MF4870dn/MF4780w/MF4750 solamente

\*\*\* Windows XP/Vista/7 solamente

\*\*\*\* MF4890dw/MF4870dn/

## Eliminación de atascos de papel

Si aparece la siguiente pantalla, es posible que se haya producido un atasco de papel en el alimentador o en alguna parte de la máquina. Siga las instrucciones en pantalla para retirar el documento o el papel atascado. Este manual indica solamente las áreas en las que se producen los atascos de papel. Para obtener información detallada sobre cada función, consulte el e-Manual.

**Atasco de papel.**  
Pulse [▶] para mostrar pasos. ▶

Es

### Alimentador

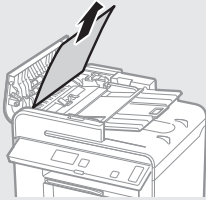

● MF4890dw

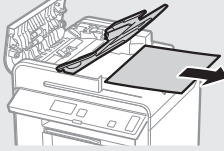

● MF4870dn/MF4780w/MF4750/MF4730

### Dentro de la máquina

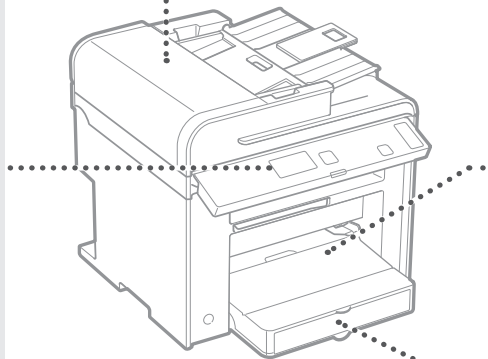
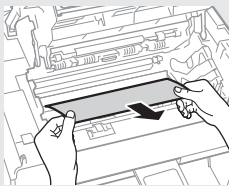
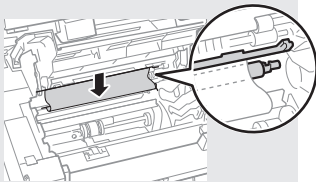
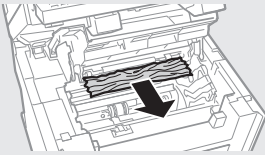
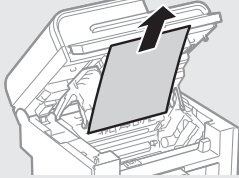

### Bandeja multiuso

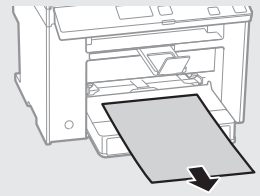

### Bandeja de papel

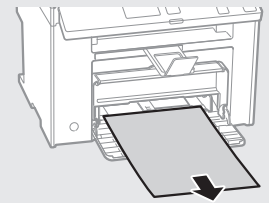

### Contratapa (MF4890dw/MF4870dn solamente)

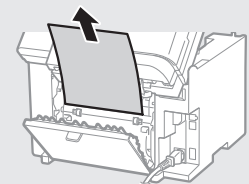

## Reemplazo del cartucho de tóner

Los cartuchos de tóner son productos consumibles. Cuando el tóner esté a punto de agotarse o se haya agotado completamente en medio de la ejecución de un trabajo, aparecerá un mensaje en la pantalla o podrían producirse los siguientes problemas. Lleve a cabo la acción adecuada pertinente.

### Cuando aparece un mensaje

Cuando el tóner esté a punto de agotarse durante la ejecución de un trabajo, aparecerá un mensaje en la pantalla.

Mensaje	Cuando se muestre el mensaje en la pantalla	Descripción y soluciones
<Prepare el cartucho de tóner.>	Cuando sea necesario sustituir pronto un cartucho de tóner.	Agite el cartucho de tóner a fin de distribuir el tóner uniformemente en el interior del mismo. ➔ En el e-Manual, consulte "Antes de sustituir el cartucho de tóner". Le recomendamos que reemplace el cartucho de tóner antes de imprimir documentos de gran volumen. ➔ En el e-Manual, consulte "Sustitución de los cartuchos de tóner".
<Tóner casi agotado.>	Cuando el cartucho de tóner haya alcanzado el fin de su vida útil.	Agite el cartucho de tóner a fin de distribuir el tóner uniformemente en el interior del mismo. ➔ En el e-Manual, consulte "Antes de sustituir el cartucho de tóner". Si el mensaje no desaparece, sustituya el cartucho de tóner. ➔ En el e-Manual, consulte "Sustitución de los cartuchos de tóner". Si aparece este mensaje, el fax entrante se almacenará en la memoria sin imprimirse. Asimismo, los informes podrían no imprimirse, aunque estén configurados para que se impriman automáticamente. Si la opción <Seguir imprimiendo con poco tóner> en las <Opciones de impresión RX> está <On>, la impresión continuará, pero podrían aparecer rayas blancas o manchas en las impresiones. ➔ En el e-Manual, consulte "Impresión de un informe de manera automática". ➔ En el e-Manual, consulte "Seguir imprimiendo con poco tóner".

### Cuando aparezcan rayas blancas en la impresión o la impresión esté parcialmente descolorida:

Cuando aparezcan rayas blancas en la impresión o la impresión esté parcialmente descolorida, el cartucho de tóner estará a punto de agotarse, aunque no aparezcan mensajes en la pantalla. Cuando la calidad de impresión sea inaceptable, consulte lo siguiente para resolver el problema.

### Si aparecen rayas blancas en la impresión o la impresión está parcialmente descolorida

Cuando el tóner esté casi agotado, aparezcan rayas blancas en la impresión o la impresión esté parcialmente descolorida.

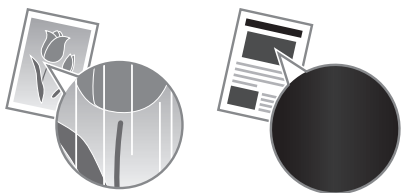

Si queda poco tóner, no aparecerá ningún mensaje en la pantalla. Sustituya el cartucho de tóner cuando aparezcan rayas blancas en la impresión o algunas partes de la impresión estén parcialmente descoloridas.

### Cuando se produzca este problema:

Lleve a cabo los pasos del siguiente procedimiento antes de sustituir el cartucho de tóner. La máquina seguirá imprimiendo hasta que el tóner se agote totalmente.

➔ En el e-Manual, consulte "Antes de sustituir el cartucho de tóner".

### Si la calidad de impresión sigue siendo inaceptable:

Si el problema persiste tras haber llevado a cabo los pasos del siguiente procedimiento, sustituya el cartucho de tóner.

➔ En el e-Manual, consulte "Sustitución de los cartuchos de tóner".



# Memo

Es

## Símbolos utilizados en este manual

### ADVERTENCIA

Indica una advertencia relativa a operaciones que pueden ocasionar la muerte o lesiones personales si no se ejecutan correctamente. Para utilizar el equipo de forma segura, preste atención siempre a estas advertencias.

### ATENCIÓN

Indica una precaución relativa a operaciones que pueden ocasionar lesiones personales si no se ejecutan correctamente. Para utilizar el equipo de forma segura, preste atención siempre a estas precauciones.

## Teclas y botones utilizados en este manual

Los siguientes nombres de teclas y símbolos son algunos ejemplos de cómo se expresa en este manual cómo deben pulsarse las teclas.

- Teclas del panel de control: [Icono de la tecla] + (Nombre de la tecla) Ejemplo: [  ] (Detener)
- Aparece en pantalla: <Especifique destino.>
- Botones y elementos en la pantalla del ordenador: [Preferencias]

## Ilustraciones y pantallas utilizadas en este manual

Las ilustraciones y las pantallas que se utilizan en este manual pertenecen a MF4890dw a menos que se especifique lo contrario.

### ADVERTENCIA

Para prevenir los riesgos de sufrir lesiones físicas o dañar el equipo, así como para obtener información legal, lea el Aviso legal y la Información importante de seguridad, que se incluyen en el CD multilingüe del Manual de usuario con este producto.

## Instrucciones de seguridad importantes

Lea atentamente las "Instrucciones de seguridad importantes" de este manual y el e-Manual antes de poner en funcionamiento la máquina.

Estas instrucciones pretenden prevenir lesiones al usuario y a otras personas, así como daños al equipo; por lo tanto, preste siempre atención a estas instrucciones y requisitos operativos.

Nótese que será responsable de todos los daños provocados como consecuencia del incumplimiento de las instrucciones proporcionadas en este documento, como consecuencia del uso de este dispositivo con cualquier propósito para el que este no esté destinado o como consecuencia de las reparaciones o alteraciones realizadas por cualquier persona que no sea un técnico aprobado por Canon.

## Instalación

### ADVERTENCIA

- No instale la máquina cerca de sustancias inflamables, como productos a base de alcohol o disolventes. Si estas sustancias entran en contacto con las partes eléctricas dentro de la máquina, es posible que las sustancias se enciendan y provoquen un incendio o que se incremente el riesgo de descargas eléctricas.

- No coloque sobre la máquina collares ni otros objetos metálicos, ni recipientes con líquido. Si alguna sustancia extraña entrara en contacto con los componentes eléctricos del interior de la máquina, podría producirse un incendio o una descarga eléctrica. Si alguna sustancia cae dentro de la máquina, apáguela inmediatamente y póngase en contacto con su distribuidor local de Canon.
- No utilice equipos médicos cerca de la máquina. Es posible que las ondas de radio emitidas por la máquina interfieran con estos equipos médicos, lo que puede provocar accidentes graves.

### ATENCIÓN

- No instale la máquina en los siguientes lugares. Si lo hace, puede sufrir lesiones físicas o pueden producirse incendios y descargas eléctricas.
  - Lugares inestables
  - Lugares que sufren vibraciones excesivas
  - Lugares en los que queden bloqueadas las ranuras de ventilación (demasiado cerca de la pared, en la cama, sobre una alfombra mollida u otros objetos similares)
  - Lugares húmedos o polvorientos
  - Lugares al aire libre o en los que la máquina quede expuesta a la luz solar directa
  - Lugares sometidos a altas temperaturas
  - Lugares próximos a llamas abiertas
  - Lugares con sistemas de ventilación insuficientes
- Si bien el ozono se genera en la máquina mientras está en funcionamiento, no ejerce ningún tipo de impacto sobre el cuerpo humano. No obstante, si usa la máquina por períodos prolongados, verifique que el lugar de instalación esté bien ventilado.
- No conecte la máquina con cables no aprobados. Si lo hace, corre el riesgo de que se produzcan incendios y descargas eléctricas.

## Suministro eléctrico

### ADVERTENCIA

- No utilice cables de alimentación distintos al proporcionado, ya que podría provocar un incendio o una descarga eléctrica.
- No modifique ni doble el cable de alimentación, tampoco tire de él con fuerza. No coloque objetos pesados sobre el cable de alimentación. Los cables de alimentación dañados pueden provocar incendios y descargas eléctricas.
- No conecte ni desconecte el enchufe con las manos mojadas ya que puede sufrir descargas eléctricas.
- No use cables alargadores ni regletas múltiples con la máquina. Si lo hace, corre el riesgo de que se produzcan incendios y descargas eléctricas.
- No enrolle ni ate el cable de alimentación, ya que podría provocar un incendio o una descarga eléctrica.
- Inserte el enchufe completamente en la toma de corriente de CA. De lo contrario, podría provocar un incendio o una descarga eléctrica.
- Retire por completo el enchufe de la toma de corriente durante tormentas eléctricas. De lo contrario, es posible que se produzcan incendios y descargas eléctricas, o que la máquina comience a funcionar defectuosamente.

### ATENCIÓN

- Use solamente el suministro eléctrico que cumpla con los requisitos de tensión indicados en este documento. De lo contrario, corre el riesgo de que se produzcan incendios y descargas eléctricas.
- No obstruya la toma de corriente mientras la máquina está enchufada, de manera que pueda desconectarse el cable de alimentación con facilidad en casos de emergencia.

## Manipulación

### ⚠️ ADVERTENCIA

- No desmonte ni modifique la máquina. En el interior de la máquina hay componentes con alta temperatura y alta tensión que podrían causar un incendio o una descarga eléctrica.
- No permita que los niños toquen el cable de alimentación, los cables ni los componentes eléctricos, ni permita que jueguen con ellos. De lo contrario, es posible que sufran lesiones físicas.
- Póngase en contacto con un distribuidor autorizado local de Canon si la máquina hace ruidos inusuales, emite olores raros, desprende humo o levanta una temperatura excesiva. El uso continuado puede provocar un incendio o una descarga eléctrica.
- No utilice aerosoles inflamables cerca de la máquina. Si alguna sustancia inflamable entrara en contacto con los componentes eléctricos del interior de la máquina, podría producirse un incendio o una descarga eléctrica.

### ⚠️ ATENCIÓN

- Para su seguridad, desconecte el cable de alimentación si no usará la máquina por un largo período.
- Sea precavido cuando abra y cierre las cubiertas a fin de prevenir lesiones en las manos.
- Mantenga las manos y la ropa alejadas de los rodillos del área de salida. Puede sufrir lesiones físicas si se agarra las manos o la ropa con los rodillos.
- Durante el uso, o inmediatamente después, el interior de la máquina y la ranura de salida levantan mucha temperatura. Evite el contacto con estas áreas para prevenir quemaduras. Asimismo, el papel impreso también puede estar caliente inmediatamente después de la impresión, sea cuidadoso cuando lo manipule. De lo contrario, es posible que sufra quemaduras.

## Mantenimiento e inspecciones

### ⚠️ ADVERTENCIA

- Antes de realizar la limpieza de la máquina, apague la máquina y desconecte el cable de alimentación. De lo contrario, es posible que se produzcan incendios y descargas eléctricas.
- Desconecte el enchufe de la toma de corriente periódicamente y limpie el área que rodea la base de los conectores metálicos del enchufe y la toma de corriente con un paño seco para retirar todo el polvo y la suciedad. En condiciones húmedas, la acumulación de polvo puede provocar cortocircuitos e incendios.
- Use un paño bien escurrido humedecido con agua para limpiar la máquina. Use solamente agua para humedecer el paño. No use alcohol, benceno, disolvente u otras sustancias inflamables. Si alguna sustancia entrara en contacto con los componentes eléctricos del interior de la máquina, podría producirse un incendio o una descarga eléctrica.
- Verifique periódicamente que no estén dañados el cable de alimentación y el enchufe. Inspeccione la máquina para verificar que no presente oxidación, indentaduras, rayas ni grietas, ni que esté generando calor en exceso. El uso de equipos con tareas de mantenimiento insuficientes puede tener como resultado incendios y descargas eléctricas.

## Consumibles

### ⚠️ ADVERTENCIA

- No tire los cartuchos de tóner usados al fuego. El tóner podría prenderse y provocar quemaduras o un incendio.
- Si accidentalmente se derrama o dispersa tóner, reúna cuidadosamente las partículas de tóner o límpielas con un paño suave y húmedo de manera que se evite la inhalación. Para limpiar el tóner derramado, no utilice nunca una aspiradora que no disponga de medidas de protección contra explosiones de polvo. Al hacerlo, podría provocar un mal funcionamiento en la aspiradora, o tener como resultado una explosión de polvo debido a las descargas estáticas.

### ⚠️ ATENCIÓN

- Mantenga los cartuchos de tóner y otros consumibles fuera del alcance de los niños. Si alguien ingiere tóner, acuda de inmediato al médico o a un centro de control de intoxicaciones.
- No intente desmontar el cartucho de tóner. El tóner podría esparcirse y entrarle en los ojos o en la boca. Si el tóner le entra en los ojos o en la boca, lávese inmediatamente con agua fría y acuda al médico.
- Si el cartucho de tóner tiene una fuga de tóner, procure no inhalarlo ni deje que entre en contacto directo con su piel. Si el tóner entra en contacto con la piel, lávese de inmediato con jabón. Si inhala tóner o se le irrita la piel, acuda de inmediato al médico o a un centro de control de intoxicaciones.

## Otros

### ⚠️ ADVERTENCIA

- Si utiliza un marcapasos cardíaco: Esta máquina genera un campo magnético de bajo nivel. Si siente anomalías en su cuerpo mientras usa la máquina, aléjese y acuda inmediatamente a un médico.

## Avisos legales

### Limitaciones legales sobre el uso de su producto y sobre el empleo de imágenes

El uso del producto para escanear, imprimir o reproducir de otro modo ciertos documentos y el empleo de tales imágenes escaneadas, impresas o reproducidas de otro modo con su producto, puede estar prohibido por la ley y podría infringir las leyes del código penal y/o civil. A continuación se ha preparado una amplia lista de estos documentos. Esta lista es meramente una guía. Si no está seguro sobre la legalidad del empleo del producto para escanear, imprimir o reproducir de otro modo cualquier documento en particular y/o sobre el empleo de las imágenes escaneadas, impresas o de otro modo reproducidas, deberá consultar de antemano a un asesor legal para que le oriente.

- Billetes de curso legal
- Cheques de viajes
- Giros postales
- Cupones de alimentos
- Certificados de depósitos
- Pasaportes
- Sellos postales (matasellados o no)
- Documentos de inmigración
- Chapas o insignias de identificación
- Sellos de ingresos fiscales (matasellados o no)
- Documentos de servicio selectivo
- Bonos u otros certificados de endeudamiento
- Cheques o letras de cambio emitidos por agencias gubernamentales
- Certificados de acciones
- Licencias de vehículos motorizados y certificados de titularidad
- Obras protegidas por los derechos de la propiedad intelectual/ Obras de arte sin permiso del propietario de los derechos de autor

Canon ha hecho esfuerzos considerables para asegurarse de que los manuales de la máquina estén libres de imprecisiones y omisiones. Sin embargo, nuestros productos se hallan en un proceso continuo de mejora, por lo que, si necesita una especificación exacta, puede ponerse en contacto con Canon.

## Acerca dos manuais fornecidos

### ① Manual Inicial (este manual):

Leia este manual primeiro. Este manual descreve a instalação da máquina, as definições e inclui uma chamada de atenção. Leia este manual antes de utilizar a máquina.

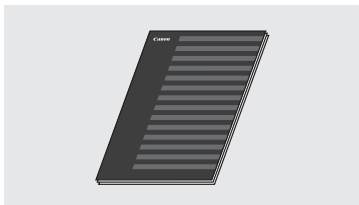

### ② Guia de configuração da LAN sem fios (apenas MF4890dw/MF4780w):

Leia este manual juntamente com o Manual Inicial. Este manual descreve os procedimentos de configuração da LAN sem fios e as causas e soluções de problemas que poderá encontrar durante a configuração. Leia este manual antes de utilizar a máquina.



### ③ MF Driver Installation Guide (User Software CD (CD de software do utilizador)):

Leia este manual a seguir. Este manual descreve a instalação do software.



### ④ Manual Electrónico (Multi-lingual User Manual CD (CD do Manual de Utilizador Multilingue)):

Leia o capítulo correspondente às suas necessidades. O Manual Electrónico está organizado por tópicos, para que possa encontrar facilmente a informação pretendida.

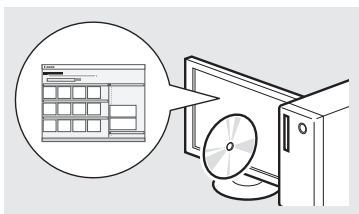

## Navegar no menu e método de introdução de texto

### ● MF4890dw/MF4870dn/MF4780w/MF4750

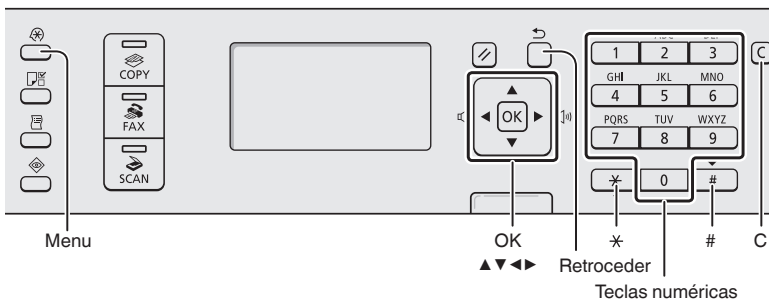

### ● MF4730

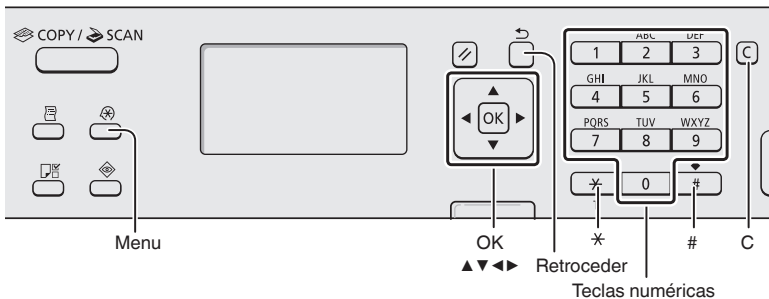

## Navegar no menu

### Seleção de itens ou movimentação do cursor entre os vários itens de menu

Selecione um item com [▲] ou [▼]. Avance para o item seguinte na hierarquia com [OK] ou [▶]. Regresse ao item anterior na hierarquia com [◀] (Retroceder) ou [◀].

### Confirmação da definição

Prima [OK]. No entanto, quando aparecer no ecrã a mensagem <Aplicar>, selecione <Aplicar> e depois prima [OK].

## Método de introdução de texto

### Mudar o modo de introdução

Prima [▼] para realçar <Modo Introd.> e prima [OK]. Também pode premir [ \* ] (Sinal) para mudar o modo de introdução.

### Introduzir texto, símbolos e números

Introduza com as teclas numéricas ou com [ # ] (SÍMBOLOS). Para obter mais detalhes sobre o modo de mudança ou o texto disponível, consulte a página seguinte.

### Mover o cursor (Introduzir um espaço)

Mova o cursor com [◀] ou [▶]. Para introduzir um espaço, mova o cursor para o fim do texto e prima [▶].

### Apagar caracteres

Apague caracteres com [ C ] (Limpar). Se mantiver a tecla [ C ] (Limpar) premida, são apagados todos os caracteres.

### Visualizar o Manual Electrónico a partir do CD

- 1 Introduza o Multi-lingual User Manual CD (CD do Manual de Utilizador Multilingue) no computador.
- 2 Selecione o idioma pretendido.
- 3 Clique em [Display Manuals] (Visualizar manuais).

※ Dependendo do sistema operativo que estiver a utilizar, poderá aparecer uma mensagem de protecção de segurança.

## Ligar o cabo de alimentação e a ALIMENTAÇÃO

### Introduzir texto, símbolos e números

	Modo de introdução: <A>	Modo de introdução: <a>	Modo de introdução: <12>
1	@._/		1
2	ÁÀÃÄBCÇ	abc	2
3	DEÉÊÉF	def	3
4	GHİİ	ghi	4
5	JKL	jkl	5
6	MNOÓÓÔ	mno	6
7	PQRS	pqrs	7
8	TUÚV	tuv	8
9	WXYZ	wxyz	9
0	(não disponível)		0
#	-.*#!";:~^_`=!'?\$@%&+\(){} <>	(não disponível)	
*	(Mudar o modo de introdução) [A]–[a]–[12]		

### Mudar o modo de introdução

Modo de introdução	Texto disponível
<A>	Letras maiúsculas e símbolos
<a>	Letras minúsculas e símbolos
<12>	Números

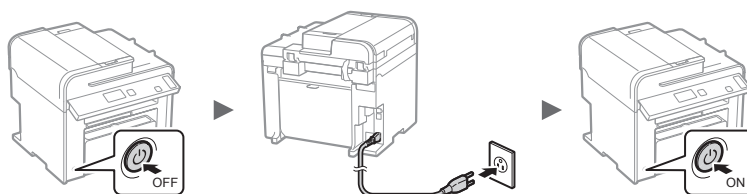

ⓘ Não ligue o cabo USB neste momento. Ligue-o apenas quando instalar o software.

## Especificar as definições iniciais

Siga as instruções apresentadas no ecrã e defina o idioma e a hora. Para obter mais detalhes sobre como navegar no menu e como introduzir os números, consulte “Navegar no menu e método de introdução de texto” (➔ P. 60).

- MF4890dw/MF4780w



**Ligar ao computador de imediato através de LAN sem fios**

**Sim**

➔ Comece no passo 4 de “Configurar a LAN sem fios” no Guia de configuração da LAN sem fios

**Consulte o Guia de config. da LAN sem fios p/efectuar def.**

**OK**

---

**Ligar ao computador mais tarde através de LAN sem fios**

➔ Consulte o Guia de configuração da LAN sem fios.

**Ligar ao computador através de LAN com fios**

➔ Avance para “Ligar através de LAN com fios (apenas MF4890dw/MF4870dn/MF4780w)” (P. 62).

**Ligar ao computador através de um cabo USB**

➔ Avance para “Ligar através de um cabo USB” (P. 62).

**Não ligar ao computador**

➔ Conclua a configuração.

**Não**

- MF4870dn/MF4750/MF4730



## Seleccionar o método de ligação da máquina ao computador

- Ligar através de LAN com fios (apenas MF4890dw/MF4870dn/MF4780w)

➔ Consulte "Ligar através de LAN com fios"

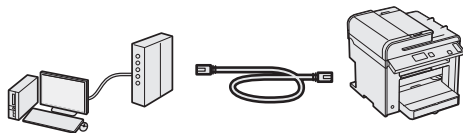

Pode ligar a máquina ao computador através de um router com fios. Utilize os cabos LAN para ligar a máquina ao router (ponto de acesso) com fios.

- ※ Certifique-se de que o router tem uma porta disponível para ligar a máquina e o computador.
- ※ Prepare um cabo LAN entrançado de categoria 5 ou superior.

- Ligar através de um cabo USB

➔ Consulte "Ligar através de um cabo USB"

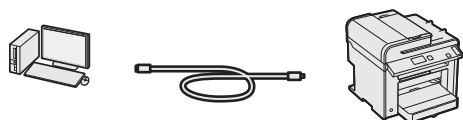

Pode ligar a máquina ao computador utilizando um cabo USB.

- Ligar através de LAN sem fios (apenas MF4890dw/MF4780w)

➔ Consulte o Guia de configuração da LAN sem fios.

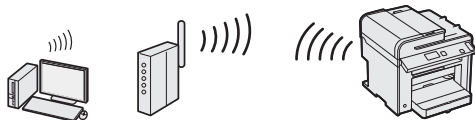

Pode ligar a máquina ao computador através de um router sem fios\*. Uma vez que a ligação é feita num ambiente sem fios, não são necessários cabos LAN.

\* É necessário um router (ou ponto de acesso) sem fios compatível com IEEE802.11b/g/n.

### Se não souber ao certo se tem um router sem fios ou com fios:

Consulte o manual de instruções fornecido com o dispositivo de rede ou contacte o fabricante.

## Ligar através de LAN com fios (apenas MF4890dw/MF4870dn/MF4780w)

- 1 Ligue o cabo LAN.

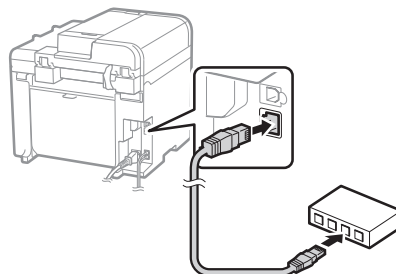

O endereço IP será configurado automaticamente no espaço de 2 minutos. Se pretender definir o endereço IP manualmente, consulte os seguintes itens.

- ➔ Manual Electrónico "Definições de rede" ► "Definições de rede básicas" ► "Definir o endereço IP"

- 2 Instale o controlador e o software utilizando o User Software CD (CD de software do utilizador).

- ➔ Avance para "Definir um tipo e tamanho de papel" (P.63).

## Ligar através de um cabo USB

Ligue o cabo USB depois de instalar os controladores MF e o MF Toolbox.

- 1 Instale o controlador e o software utilizando o User Software CD (CD de software do utilizador).

- 2 Ligue o cabo USB.

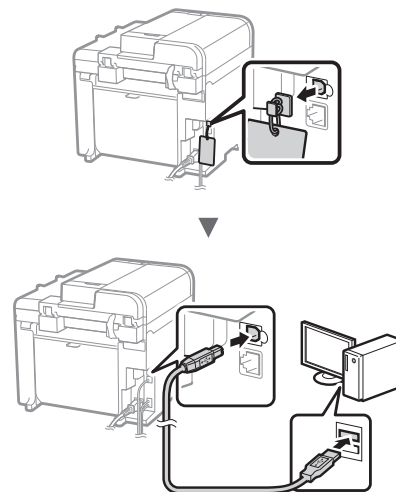

- ➔ Avance para "Definir um tipo e tamanho de papel" (P.63).

**Para obter mais detalhes sobre os procedimentos de instalação:**

➔ Consulte o MF Driver Installation Guide

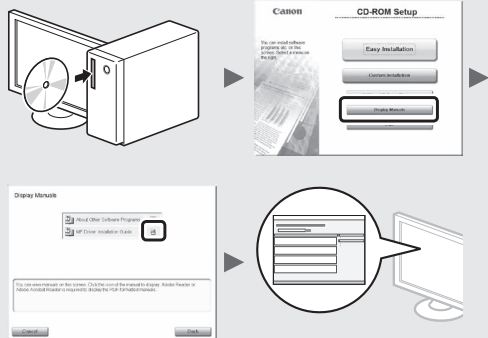

**Especificar as definições iniciais de fax e ligar um cabo telefónico**

(apenas MF4890dw/MF4870dn/MF4780w/MF4750)

**1 Especifique as definições iniciais de fax.**

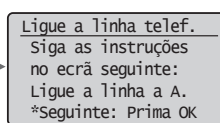
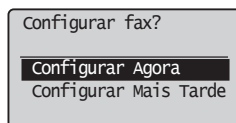
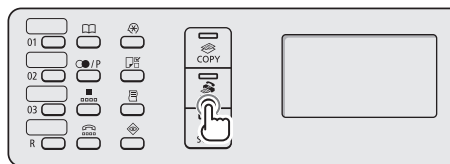

Siga as instruções do "Manual de Configuração de Fax" para especificar um número de fax, o nome de uma unidade e um modo de recepção. Para mais detalhes sobre o modo de recepção, consulte o Manual Electrónico.

➔ Manual Electrónico "Fax" ▶ "Utilizar as funções de fax" ▶ "Receber faxes" ▶ "Modo RX"

**Como usar um nome de utilizador**

Quando envia um documento, as informações do remetente registadas são impressas no papel do destinatário.

**Definir um tipo e tamanho de papel**

Siga as instruções apresentadas no ecrã e defina o tamanho e o tipo de papel.

- MF4890dw/MF4870dn/ MF4780w/MF4750
- MF4730

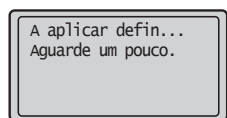
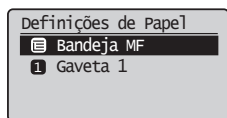

**2 Ligue um cabo telefónico.**

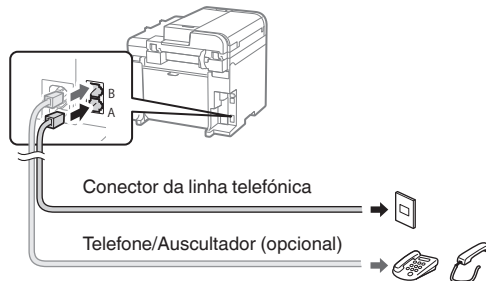

Quando aparecer no visor a mensagem <Ligue a linha telef.>, ligue o cabo telefónico conforme é exemplificado na imagem.

**Quando instalar o auscultador opcional:**

Para mais detalhes, consulte o manual fornecido com o auscultador.

**3 Saia do Manual de Configuração de Fax e reinicie a máquina.**

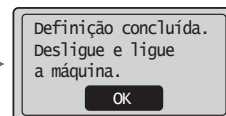
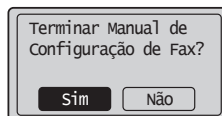

Desligue a máquina e aguarde pelo menos 10 segundos até voltar a ligá-la. Os tipos de linha telefónica não são detectados automaticamente. Consulte o Manual Electrónico e defina uma linha telefónica manualmente.

➔ Manual Electrónico "Fax" ▶ "Utilizar as funções de fax" ▶ "Alterar definições de fax (Definições que podem ser especificadas utilizando o botão [Menu])" ▶ "Configurar as definições de envio" ▶ "Seleccionar o tipo de linha"

Pt

Pode utilizar várias funções nesta máquina. As funções que se seguem correspondem a uma descrição geral das funções principais que podem ser utilizadas como rotina.

### Copiar

#### Cópias ampliadas/reduzidas

Pode ampliar ou reduzir documentos de tamanho padrão para copiar em papel de tamanho padrão ou especificar o rácio de cópia sob a forma de percentagem.

#### Cópia de frente e verso\*

Pode copiar documentos de 1 face em ambos os lados do papel.

#### Ordenar

Pode ordenar cópias em conjuntos organizados por número de página.

#### Esquema reduzido

Pode reduzir vários documentos para os copiar para uma única folha.

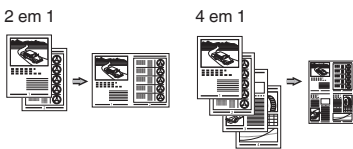

#### Copiar um documento de identificação

Pode copiar a frente e o verso de um cartão para um lado de uma folha de papel.

### Fax\*\*

#### Enviar um documento directamente a partir de um computador (Fax a partir do PC)

Além de enviar e receber normalmente faxes, pode utilizar o fax a partir do computador.

#### Enviar

Pode registar destinos de fax no livro de endereços. Pode especificar os destinos utilizando vários métodos, o que lhe permitirá enviar documentos rápida e facilmente.

- Procura de destinos
- Teclas de marcação com um toque
- Marcação codificada
- Grupo de destino
- Especificar a partir do histórico de envio
- Envio sequencial
- Transmissão diferida

### Receber

● Receber na memória  
Pode guardar os documentos recebidos na memória. Pode imprimir os documentos guardados a qualquer altura e pode apagar os documentos quando já não precisar deles.



● Recepção Remota  
Se tiver sido ligado um telefone externo, pode mudar para o modo de recepção de fax imediatamente marcando o número da ID de recepção de faxes utilizando os botões de marcação do telefone durante uma chamada telefónica.

● Recepção por chamada  
Pode obter documentos pré-colocados a partir da máquina de fax de um remetente quando pretender receber o fax.

### Imprimir

#### Impressão ampliada/reduzida

#### Impressão de frente e verso\*

#### Esquema reduzido

Pode reduzir vários documentos para os imprimir numa só folha.

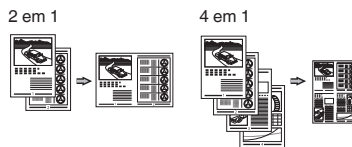

#### Impressão de folheto\*

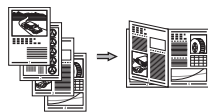

#### Impressão de poster

#### Impressão de marca de água

#### Apresentar uma pré-visualização antes de imprimir

#### Seleccionar um "Perfil"

### Digitalizar

#### Guardar os documentos utilizando o painel de controlo da máquina

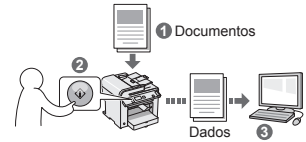

#### Guardar os documentos utilizando operações de um computador

● Digitalizar com o MF Toolbox

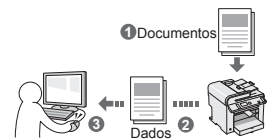

- Digitalizar a partir de uma aplicação
- Digitalizar com o controlador WIA\*\*\*

### Definições de rede\*\*\*\*

Esta máquina vem equipada com uma interface de rede que lhe permite construir facilmente um ambiente de rede. Pode imprimir um documento, utilizar o fax a partir do computador e utilizar a digitalização de rede a partir de todos os computadores que estão ligados à máquina. A máquina suporta a possibilidade de aumentar a eficiência de trabalho como máquina partilhada no escritório.

### UI Remota\*\*\*\*

Pode ficar a saber em que condição se encontra a máquina a partir dos computadores ligados à rede. Pode aceder à máquina e gerir trabalhos ou especificar várias definições através da rede.

\* Apenas MF4890dw/MF4870dn

\*\* Apenas MF4890dw/MF4870dn/MF4780w/MF4750

\*\*\* Apenas Windows XP/Vista/7

\*\*\*\* Apenas MF4890dw/MF4870dn/MF4780w



## Retirar papel encravado

Se aparecer o ecrã que se segue, isso significa que existe papel encravado no alimentador ou no interior da máquina. Siga o procedimento apresentado no ecrã para retirar o documento ou papel encravado. Este manual indica apenas as áreas onde ocorrem encravamentos de papel. Para mais detalhes sobre cada função, consulte o Manual Electrónico.

⌘ Papel encravado.

Prima [▶] p/  
mostrar passos. ▶

Pt

### Alimentador

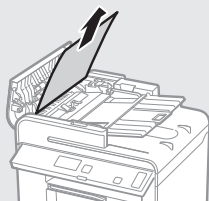

● MF4890dw

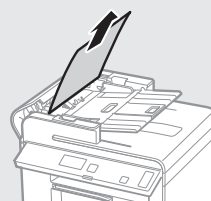

● MF4870dn/MF4780w/MF4750/MF4730

### Interior da máquina

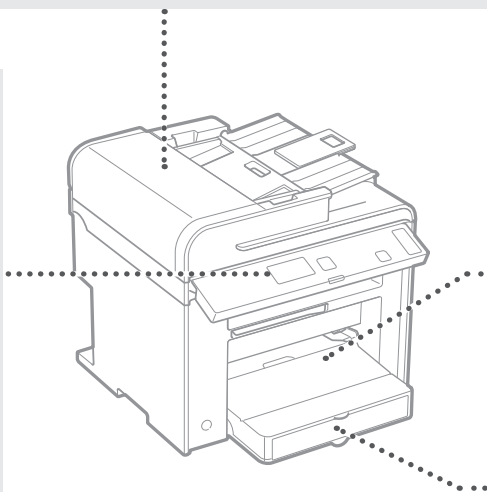
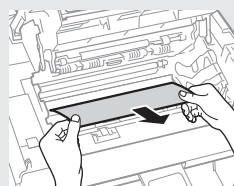
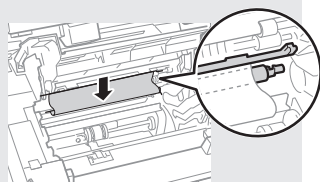
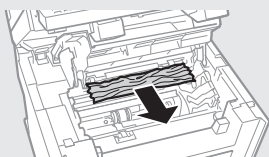
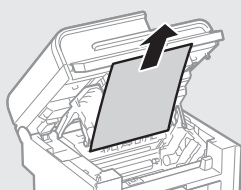

### Bandeja multifuncional

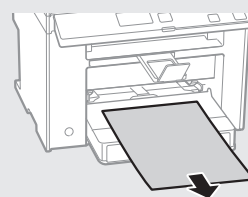

### Gaveta de papel

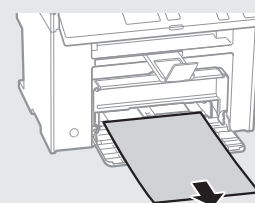

### Tampa de trás (apenas MF4890dw/MF4870dn)

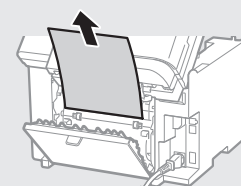

## Substituir uma cartridge de toner

As cartridges de toner são consumíveis. Se o toner ficar quase gasto ou acabar totalmente a meio de um trabalho, aparece uma mensagem no ecrã ou poderão ocorrer os problemas que se seguem. Tome a medida adequada, consoante o problema.

### Se aparecer uma mensagem

Se o toner ficar quase gasto a meio de um trabalho, aparece uma mensagem no ecrã.

Mensagem	Quando é que a mensagem aparece no ecrã	Descrição e soluções
<Prepare cartridge de toner.>	Quando é necessário substituir a cartridge de toner em breve.	Agite a cartridge de toner para distribuir uniformemente o toner dentro da cartridge. ➔ Manual Electrónico “Antes de substituir a cartridge de toner” Recomendamos a substituição da cartridge de toner antes de imprimir um grande volume de documentos. ➔ Manual Electrónico “Substituir a cartridge de toner”
<Toner quase esgotado.>	A cartridge de toner atingiu o fim da sua vida útil.	Agite a cartridge de toner para distribuir uniformemente o toner dentro da cartridge. ➔ Manual Electrónico “Antes de substituir a cartridge de toner” Se esta mensagem persistir, substitua a cartridge de toner. ➔ Manual Electrónico “Substituir a cartridge de toner” Se esta mensagem for apresentada, o fax será guardado na memória sem ser impresso. Além disso, os relatórios podem não ser impressos, mesmo que estejam definidos para impressão automática. Se <Continuar Impressão Quase sem Toner> em <Def. de Impressão RX> estiver definido como <Ligado>, a impressão continuará, mas podem aparecer riscas brancas ou manchas nas impressões. ➔ Manual Electrónico “Imprimir o relatório automaticamente” ➔ Manual Electrónico “Continuar Impressão Quase sem Toner”

### Quando aparecem riscas brancas na impressão ou a impressão fica parcialmente esbatida:

Quando aparecem riscas brancas na impressão ou a impressão fica parcialmente esbatida, isso significa que a cartridge de toner chegou quase ao fim, mesmo que não apareça qualquer mensagem no ecrã. Se a qualidade de impressão se tornar inaceitável, consulte a secção que se segue para corrigir o problema.

### Quando aparecem riscas brancas na impressão ou a impressão fica parcialmente esbatida

Quando o toner estiver quase a acabar, aparecem riscas brancas na impressão ou a impressão fica parcialmente esbatida.

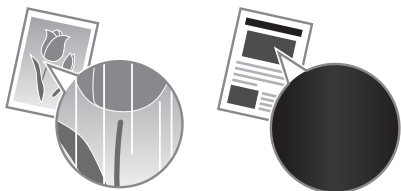

Não é apresentada qualquer mensagem no ecrã quando o toner estiver quase a acabar. Substitua a cartridge de toner quando aparecerem riscas brancas na impressão ou quando a impressão ficar parcialmente esbatida.

### Quando acontece este problema:

Siga os passos indicados no procedimento abaixo antes de substituir a cartridge de toner. A máquina continua a imprimir até o toner acabar totalmente.

- ➔ Manual Electrónico “Antes de substituir a cartridge de toner”

### Se a qualidade de impressão permanecer inaceitável:

Se o problema persistir depois de executar os passos indicados no procedimento abaixo, substitua a cartridge de toner.

- ➔ Manual Electrónico “Substituir a cartridge de toner”

# Notas

Pt

## Símbolos utilizados neste manual

### AVISO

Indica um aviso relativo a operações que, se não forem efectuadas correctamente, podem provocar a morte ou ferimentos. Para utilizar a máquina em segurança, preste sempre atenção a estes avisos.

### ATENÇÃO

Indica um aviso relativo a operações que, se não forem efectuadas correctamente, podem provocar ferimentos. Para utilizar a máquina em segurança, preste sempre atenção a estes avisos.

## Teclas e botões utilizados neste manual

Os símbolos e nomes de teclas que se seguem são alguns exemplos de como são representadas neste manual as teclas a pressionar.

- Teclas do painel de controlo: [Ícone da tecla] + (Nome da tecla)  
Exemplo: [  ] (Parar)
- Visor: <Especifique destino.>
- Botões e itens no ecrã do computador: [Preferences]  
(Preferências)

## Ilustrações e ecrãs apresentados neste manual

As ilustrações e os ecrãs apresentados neste manual são os do modelo MF4890dw, excepto especificação em contrário.

### AVISO

Para evitar o risco de ferimentos pessoais ou danos no equipamento e para obter informações legais, leia o Aviso legal e as Instruções de segurança importantes no Multi-lingual User Manual CD (CD do Manual de Utilizador Multilíngue) fornecido com o produto.

## Instruções de segurança importantes

Leia atentamente as “Instruções de segurança importantes” incluídas neste manual e no Manual Electrónico antes de utilizar a máquina.

Como estas instruções se destinam a evitar ferimentos no utilizador e outras pessoas ou a evitar a destruição de bens, preste a devida atenção a estas instruções e requisitos operacionais.

Tenha em atenção que o utilizador é responsável por todos os danos causados pelo incumprimento das instruções disponibilizadas neste manual, pela utilização do dispositivo para qualquer finalidade não prevista ou por reparações ou alterações efectuadas por qualquer pessoa que não seja um técnico aprovado pela Canon.

## Instalação

### AVISO

- Não instale a máquina perto de substâncias inflamáveis, tais como produtos à base de álcool ou diluentes de tinta. Se essas substâncias entrarem em contacto com os componentes eléctricos no interior da máquina, podem entrar em ignição e provocar um incêndio ou aumentar o risco de choque eléctrico.
- Não coloque colares e outros objectos metálicos ou recipientes com líquido sobre a máquina. Se substâncias estranhas entrarem em contacto com os componentes eléctricos no interior da máquina, tal pode resultar num incêndio ou choque eléctrico. Se qualquer uma dessas substância cair para dentro da máquina, desligue a alimentação da máquina de imediato e contacte o agente local da Canon.
- Não utilize a máquina perto de qualquer equipamento médico. As ondas de rádio emitidas pela máquina podem interferir com os equipamentos médicos, o que pode originar acidentes graves.

### ATENÇÃO

- Não instale a máquina nos locais seguintes. Tal poderá originar ferimentos pessoais, incêndio ou choque eléctrico.
  - Num local instável
  - Num local sujeito a vibrações excessivas
  - Num local em que as ranhuras de ventilação fiquem tapadas (demasiado perto de paredes, tapete com muito pêlo e outros objectos semelhantes)
  - Num local com humidade ou pó
  - Num local exposto a luz solar directa ou um local exterior
  - Num local sujeito a temperaturas elevadas
  - Num local perto de chamas abertas
  - Num local com um fraco sistema de ventilação
- Embora a máquina gere ozono durante o funcionamento, isso não tem qualquer efeito no corpo humano. No entanto, se pretender utilizar a máquina durante longos períodos de tempo, certifique-se de que o local de instalação tem boa ventilação.
- Não ligue cabos não aprovados à máquina. Tal poderá originar um incêndio ou choque eléctrico.

## Fonte de alimentação

### AVISO

- Não utilize cabos de alimentação para além do cabo fornecido, pois isso pode causar um incêndio ou choque eléctrico.
- Não modifique nem dobre o cabo de alimentação e não puxe o cabo com demasiada força. Não coloque objectos pesados sobre o cabo de alimentação. Um cabo de alimentação danificado poderá originar um incêndio ou choque eléctrico.
- Não insira nem retire a ficha com as mãos molhadas, pois pode sofrer um choque eléctrico.
- Não utilize cabos de extensão nem extensões de várias tomadas com a máquina. Tal poderá originar um incêndio ou choque eléctrico.
- Não junte nem ate o cabo de alimentação num nó, pois pode causar um incêndio ou choque eléctrico.
- Insira completamente a ficha na tomada de CA. A inobservância destes passos pode causar um incêndio ou choque eléctrico.
- Retire totalmente a ficha da tomada eléctrica durante períodos de trovoada. A inobservância destes passos pode causar um incêndio, choque eléctrico ou avaria.

### ATENÇÃO

- Utilize apenas uma fonte de alimentação que cumpra os requisitos de tensão indicados neste manual. A inobservância destes passos pode causar um incêndio ou choque eléctrico.
- Não tape a tomada à qual a máquina é ligada, para ser possível desligar facilmente o cabo de alimentação em caso de emergência.

## Manuseamento

### AVISO

- Não desmonte nem modifique a máquina. Existem componentes extremamente quentes ou de alta tensão no interior da máquina que podem provocar um incêndio ou choque eléctrico.
- Não deixe que as crianças mexam em ou brinquem com o cabo de alimentação, os cabos ou os componentes internos ou eléctricos. Tal poderá originar ferimentos pessoais graves.
- Contacte um agente autorizado da Canon se a máquina emitir um ruído invulgar, um odor estranho ou fumo ou calor excessivo. A utilização continuada da máquina poderá originar um incêndio ou choque eléctrico.
- Não utilize vaporizadores inflamáveis perto da máquina. Se substâncias inflamáveis entrarem em contacto com os componentes eléctricos no interior da máquina, pode ocorrer um incêndio ou choque eléctrico.

**⚠ ATENÇÃO**

- Por motivos de segurança, desligue o cabo de alimentação se não pretender utilizar a máquina durante um período de tempo prolongado.
- Tenha cuidado ao abrir e fechar as tampas, para evitar ferimentos nas mãos.
- Mantenha as mãos e o vestuário afastados dos rolos na área de saída. Se os rolos prenderem as mãos ou o vestuário, tal pode causar ferimentos pessoais.
- O interior da máquina e a ranhura de saída ficam muito quentes durante e imediatamente após a utilização. Evite o contacto com essas áreas para não sofrer queimaduras. Além disso, o papel impresso poderá ficar quente imediatamente após a saída, por isso o utilizador deve ter cuidado ao manusear o papel. Caso contrário, o utilizador pode sofrer queimaduras.

**Manutenção e inspeções****⚠ AVISO**

- Desligue a máquina e desligue o cabo de alimentação da tomada antes de limpar a máquina. A inobservância destes passos pode causar um incêndio ou choque eléctrico.
- Desligue a ficha da tomada regularmente e limpe a área à volta da base dos pinos metálicos da ficha e a tomada com um pano seco, para remover o pó e a sujidade. Quando fica húmido, o pó acumulado pode causar um curto-circuito ou incêndio.
- Utilize um pano húmido e bem torcido para limpar a máquina. Humedeça os panos de limpeza apenas com água. Não utilize álcool, benzinas, diluentes de tinta ou outras substâncias inflamáveis. Se essas substâncias entrarem em contacto com os componentes eléctricos no interior da máquina, pode ocorrer um incêndio ou choque eléctrico.
- Verifique regularmente se existem danos no cabo de alimentação e na ficha. Verifique se a máquina apresenta ferrugem, amolgadelas, riscos e fissuras, ou se emite calor excessivo. A utilização do equipamento em más condições de manutenção poderá originar um incêndio ou choque eléctrico.

**Consumíveis****⚠ AVISO**

- Para eliminar as cartridges de toner usadas, não as queime em chamas vivas. As cartridges podem entrar em ignição e causar queimaduras ou um incêndio.
- Se derramar ou espalhar o toner acidentalmente, limpe cuidadosamente o toner solto com um pano macio e húmido, e evite inalar partículas de toner. Nunca utilize um aspirador para limpar toner solto. Se o fizer, pode provocar uma avaria no aspirador ou uma explosão de pó causada por descarga de electricidade estática.

**⚠ ATENÇÃO**

- Mantenha as cartridges do toner e outros consumíveis fora do alcance das crianças. Em caso de ingestão de toner, consulte imediatamente um médico ou um centro de controlo de venenos.
- Não tente desmontar a cartridge de toner. O toner pode espalhar-se e entrar para os olhos ou para a boca. Se o toner entrar em contacto com os olhos ou com a boca, lave-os imediatamente com água fria e consulte um médico.
- Se o toner verter da cartridge, evite inalar o toner ou permitir que entre em contacto com a pele. Se o toner entrar em contacto com a pele, lave-a imediatamente com sabão. Se inalar o toner ou se a pele ficar irritada devido a contacto com o toner, consulte imediatamente um médico ou um centro de controlo de venenos.

**Outros****⚠ AVISO**

- Se utilizar um pacemaker cardíaco: Esta máquina gera um campo magnético de baixo nível. Se sentir qualquer anomalia no corpo durante a utilização da máquina, afaste-se da mesma e consulte imediatamente um médico.

**Limitações legais relativas à utilização do produto e utilização de imagens**

A utilização da máquina para fazer leituras, imprimir ou de outro modo reproduzir determinados documentos, e a utilização das imagens lidas, impressas ou de outro modo reproduzidas pela máquina, pode ser proibida por lei e resultar em responsabilidades criminais e/ou civis. Uma lista não exaustiva destes documentos está definida a seguir. Esta lista serve apenas como guia. Se não estiver certo quanto à legalidade da utilização da máquina para fazer leituras, imprimir ou de outro modo reproduzir um determinado documento, e/ou quanto à legalidade da utilização das imagens lidas, impressas ou de outro modo reproduzidas, consulte previamente o seu advogado.

- Papel moeda
- Cheques de viagem
- Vales postais
- Senhas de refeição
- Certificados de depósito
- Passaportes
- Selos postais (válidos ou não)
- Documentos de imigração
- Emblemas e insígnias de identificação
- Selos fiscais (válidos ou não)
- Documentos para o serviço militar
- Obrigações ou outros certificados de endividamento
- Cheques ou letras emitidas por entidades governamentais
- Certificados de acções
- Cartas de condução e títulos de registo de propriedade
- Trabalhos/Obras de arte sujeitos a direitos de autor sem a autorização do titular dos direitos de autor

Foi efectuado um esforço considerável para garantir que os manuais da máquina estão isentos de imprecisões e omissões. No entanto, e visto que estamos constantemente a melhorar os nossos produtos, contacte a Canon se necessitar de uma especificação exacta.

## Πληροφορίες για τα παρεχόμενα εγχειρίδια

### ① Οδηγός πρώτων βημάτων (Το παρόν εγχειρίδιο):

Διαβάστε πρώτα το παρόν εγχειρίδιο. Αυτό το εγχειρίδιο περιγράφει την εγκατάσταση της συσκευής, τις ρυθμίσεις και μια προφύλαξη. Διαβάστε αυτό το εγχειρίδιο πριν χρησιμοποιήσετε τη συσκευή.

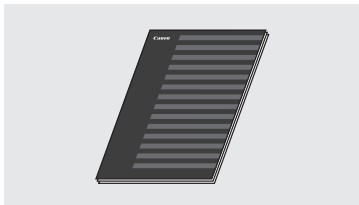

### ② Οδηγός ρύθμισης ασύρματου LAN (μόνο για MF4890dw/MF4780w):

Διαβάστε το παρόν εγχειρίδιο μαζί με τον Οδηγό πρώτων βημάτων. Το παρόν εγχειρίδιο περιγράφει τις διαδικασίες ρύθμισης Ασύρματου LAN, καθώς και τις αιτίες και τα αντίμετρα για προβλήματα που ενδέχεται να αντιμετωπίσετε κατά τη ρύθμιση. Διαβάστε αυτό το εγχειρίδιο πριν χρησιμοποιήσετε τη συσκευή.

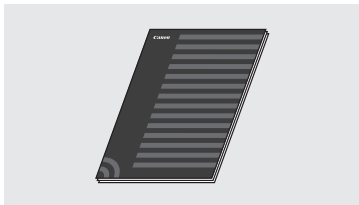

### ③ MF Driver Installation Guide (User Software CD (CD λογισμικού χρήστη)):

Διαβάστε αυτό το εγχειρίδιο στη συνέχεια. Αυτό το εγχειρίδιο περιγράφει την εγκατάσταση του λογισμικού.



### ④ Ηλεκτρονικό εγχειρίδιο Multi-lingual User Manual CD (CD Πολύγλωσσου εγχειριδίου χρήστη)

Διαβάστε το κεφάλαιο που εξυπηρετεί τις ανάγκες σας. Το Ηλεκτρονικό εγχειρίδιο χωρίζεται σε ενότητες ανά θέμα, έτσι ώστε να βρίσκετε εύκολα τις πληροφορίες που θέλετε.

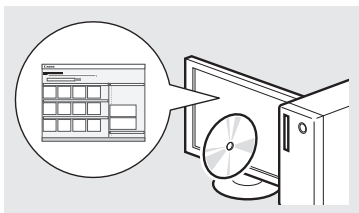

## Περιήγηση στο μενού και τη μέθοδο εισαγωγής κειμένου

### ● MF4890dw/MF4870dn/MF4780w/MF4750

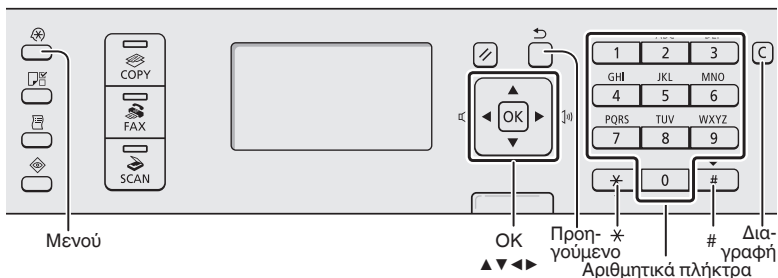

### ● MF4730

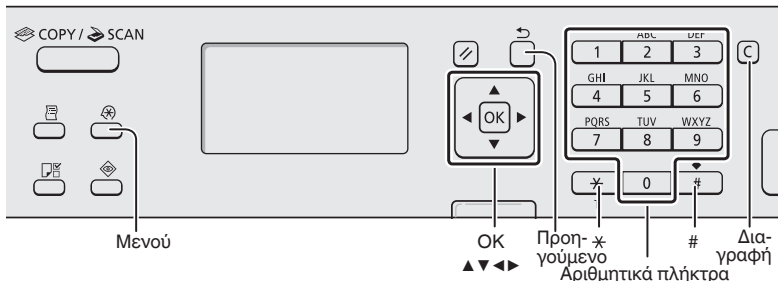

## Περιήγηση στο μενού

### Επιλογή στοιχείου ή μετακίνηση του δρομέα ανάμεσα στα στοιχεία μενού

Επισημάνετε ένα στοιχείο με το πλήκτρο [▲] ή [▼]. Συνεχίστε στην επόμενη ιεραρχία πατώντας [OK] ή [▶]. Επιστρέψτε στην προηγούμενη ιεραρχία πατώντας [◀] (Προηγούμενο) ή [◀].

### Επιβεβαίωση ρύθμισης

Πατήστε το πλήκτρο [OK]. Ωστόσο, όταν εμφανιστεί το στοιχείο <Εφαρμογή> στην οθόνη, επιλέξτε <Εφαρμογή>, και έπειτα πατήστε [OK].

## Μέθοδος εισαγωγής κειμένου

### Αλλαγή κατάστασης εισαγωγής

Πατήστε το [▼] για να επισημάνετε την επιλογή <Κατάσταση Εισαγωγής> και, στη συνέχεια, πατήστε [OK]. Μπορείτε επίσης να πατήσετε το πλήκτρο [ \* ] (Τόνος) για να αλλάξετε τη λειτουργία εισαγωγής.

### Εισαγωγή κειμένου, συμβόλων και αριθμών

Καταχωρήστε με τα αριθμητικά πλήκτρα ή με [ # ] (ΣΥΜΒΟΛΑ). Για λεπτομέρειες σχετικά με τη λειτουργία με δυνατότητα αλλαγής ή το διαθέσιμο κείμενο, δείτε την επόμενη σελίδα.

### Μετακίνηση του δρομέα (εισαγωγή διαστήματος)

Μετακινηθείτε με το πλήκτρο [◀] ή [▶]. Για να εισαγάγετε διάστημα, μετακινήστε το δρομέα στο τέλος του κειμένου και πιέστε το [▶].

### Διαγραφή χαρακτήρων

Διαγράψτε με το πλήκτρο [C] (Διαγραφή). Εάν πατήσετε παρατεταμένα το πλήκτρο [C] (Διαγραφή), θα διαγραφούν όλοι οι χαρακτήρες.

## Προβολή του εγχειριδίου Ηλεκτρονικό εγχειρίδιο από το CD-ROM

- 1 Τοποθετήστε το Multi-lingual User Manual CD (CD Πολύγλωσσου εγχειριδίου χρήστη) στον υπολογιστή σας.
- 2 Επιλέξτε τη γλώσσα σας.
- 3 Κάντε κλικ στο [Display Manuals] (Προβολή εγχειριδίων).

※ Ανάλογα με το λειτουργικό σύστημα που χρησιμοποιείτε, εμφανίζεται ένα μήνυμα προστασίας.

## Σύνδεση του καλωδίου ρεύματος και ΕΝΕΡΓΟΠΟΙΗΣΗ της ισχύος

### Εισαγωγή κειμένου, συμβόλων και αριθμών

	Κατάσταση εισαγωγής: <A>	Κατάσταση εισαγωγής: <a>	Κατάσταση εισαγωγής: <12>
1	@.-_ /		1
2	ABC	abc	2
3	DEF	def	3
4	GHI	ghi	4
5	JKL	jkl	5
6	MNO	mno	6
7	PQRS	pqrs	7
8	TUV	tuv	8
9	WXYZ	wxyz	9
0	(Μη διαθέσιμο)		0
#	-.*#!";:~^`_ = / ? \$ % & + \ ( ) [ ] { } < >	(Μη διαθέσιμο)	
*	(Αλλαγή κατάστασης εισαγωγής) [A]→[a]→[12]		

### Αλλαγή κατάστασης εισαγωγής

Κατάσταση εισαγωγής	Διαθέσιμο κείμενο
<A>	Κεφαλαία γράμματα και σύμβολα
<a>	Πεζά γράμματα και σύμβολα
<12>	Αριθμοί

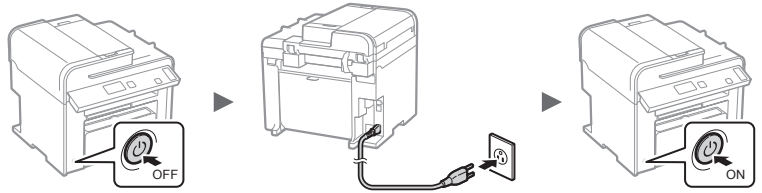

ⓘ Μην συνδέσετε το καλώδιο USB τη δεδομένη στιγμή. Συνδέστε το κατά την εγκατάσταση λογισμικού.

## Καθορισμός αρχικών ρυθμίσεων

Ακολουθήστε τις οδηγίες στην οθόνη, ορίστε τη γλώσσα και την ώρα. Για λεπτομέρειες σχετικά με την περιήγηση στο μενού και τον τρόπο εισαγωγής αριθμών, ανατρέξτε στην ενότητα «Περιήγηση στο μενού και τη μέθοδο εισαγωγής κειμένου» (➔ Σελ. 70).

### ● MF4890dw/MF4780w

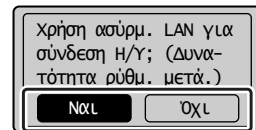
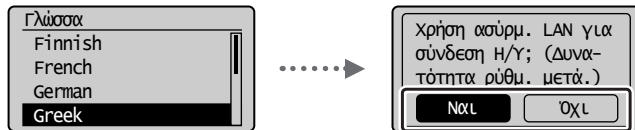

**Σύνδεση στον υπολογιστή μέσω ασύρματου LAN αμέσως**

Ναι

➔ Ξεκινήστε από το βήμα 4 της ενότητας «Ρύθμιση ασύρματου LAN» στο Οδηγός ρύθμισης ασύρματου LAN

**Σύνδεση στον υπολογιστή μέσω ασύρματου LAN αργότερα**

➔ Ανατρέξτε στο Οδηγός ρύθμισης ασύρματου LAN.

**Σύνδεση στον υπολογιστή μέσω ενσύρματου LAN**

Όχι

➔ Προχωρήστε στην ενότητα «Σύνδεση μέσω ενσύρματου LAN (Μόνο MF4890dw/MF4870dn/MF4780w)» (Σελ. 72).

**Σύνδεση στον υπολογιστή μέσω καλωδίου USB**

➔ Προχωρήστε στην ενότητα «Σύνδεση μέσω ενός καλωδίου USB» (Σελ. 72).

**Να μην γίνει σύνδεση στον υπολογιστή**

➔ Τερματίστε τη διαμόρφωση.

Για τις ρυθμίσεις, βλ. οδηγός ρύθμισης ασύρματου LAN.

OK

### ● MF4870dn/MF4750/MF4730

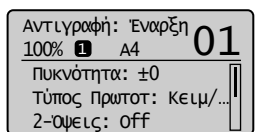

## Επιλογή του τρόπου σύνδεσης της συσκευής στον υπολογιστή

### ● Σύνδεση μέσω ενσύρματου LAN

(Μόνο MF4890dw/MF4870dn/MF4780w)

- ⊕ Δείτε την ενότητα «Σύνδεση μέσω ενσύρματου LAN»

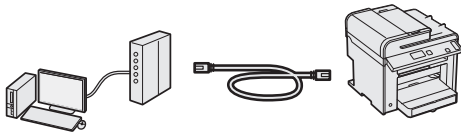

Μπορείτε να συνδέσετε τη συσκευή στον υπολογιστή μέσω ενσύρματου δρομολογητή. Χρησιμοποιήστε τα καλώδια LAN για να συνδέσετε τη συσκευή στον ενσύρματο δρομολογητή (σημείο πρόσβασης).

- ※ Βεβαιωθείτε ότι υπάρχει διαθέσιμη θύρα στο δρομολογητή για να συνδέσετε τη συσκευή στον υπολογιστή.
- ※ Φροντίστε ώστε να έχετε στη διάθεσή σας ένα καλώδιο LAN συστρεμμένου ζεύγους κατηγορίας 5 ή ανώτερης κατηγορίας.

### ● Σύνδεση μέσω καλωδίου USB

- ⊕ Δείτε την ενότητα «Σύνδεση μέσω καλωδίου USB»

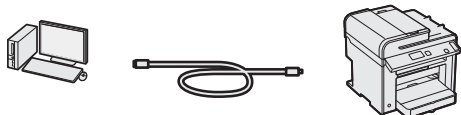

Μπορείτε να συνδέσετε τη συσκευή στον υπολογιστή χρησιμοποιώντας ένα καλώδιο USB.

### ● Σύνδεση μέσω ασύρματου LAN (Μόνο MF4890dw/MF4780w)

- ⊕ Ανατρέξτε στον Οδηγό ρύθμισης ασύρματου LAN.

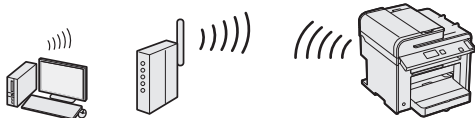

Μπορείτε να συνδέσετε τη συσκευή στον υπολογιστή μέσω ασύρματου δρομολογητή\*. Καθώς συνδέεται σε ασύρματο δίκτυο, δεν χρειάζονται καλώδια LAN.

\* Απαιτείται ασύρματος δρομολογητής (ή σημείο πρόσβασης), που υποστηρίζει IEEE802.11b/g/n.

### Σε περίπτωση που δεν είστε σίγουροι εάν ο δρομολογητής είναι ασύρματος ή ενσύρματος:

Διαβάστε το εγχειρίδιο οδηγιών που παρέχεται με τη συσκευή δικτύου ή επικοινωνήστε με τον κατασκευαστή.

## Σύνδεση μέσω ενσύρματου LAN

(Μόνο MF4890dw/MF4870dn/MF4780w)

### 1 Συνδέστε το καλώδιο LAN.

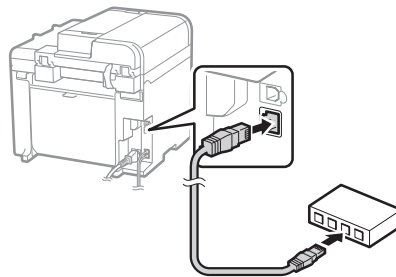

Η διεύθυνση IP θα ρυθμιστεί αυτόματα σε 2 λεπτά. Εάν θέλετε να ορίσετε τη διεύθυνση IP χειροκίνητα, δείτε τα ακόλουθα στοιχεία.

- ⊕ Ηλεκτρονικό εγχειρίδιο «Ρυθμίσεις δικτύου» ▶ «Βασικές ρυθμίσεις δικτύου» ▶ «Ρύθμιση της διεύθυνσης IP»

### 2 Εγκατάσταση του προγράμματος οδήγησης και του λογισμικού με το User Software CD (CD λογισμικού χρήστη).

- ⊕ Προχωρήστε στην ενότητα «Καθορισμός μεγέθους και τύπου χαρτιού» (Σελ. 73).

## Σύνδεση μέσω ενός καλωδίου USB

Συνδέστε το καλώδιο USB αφού πρώτα έχετε εγκαταστήσετε τα προγράμματα οδήγησης MF και το MF Toolbox.

### 1 Εγκατάσταση του προγράμματος οδήγησης και του λογισμικού με το User Software CD (CD λογισμικού χρήστη).

### 2 Συνδέστε το καλώδιο USB.

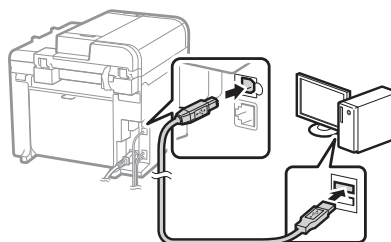
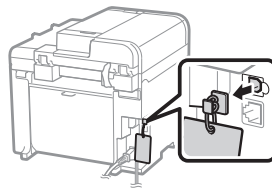

- ⊕ Προχωρήστε στην ενότητα «Καθορισμός μεγέθους και τύπου χαρτιού» (Σελ. 73).



## Για λεπτομέρειες σχετικά με τις διαδικασίες εγκατάστασης:

➔ Δείτε τον οδηγό MF Driver Installation Guide

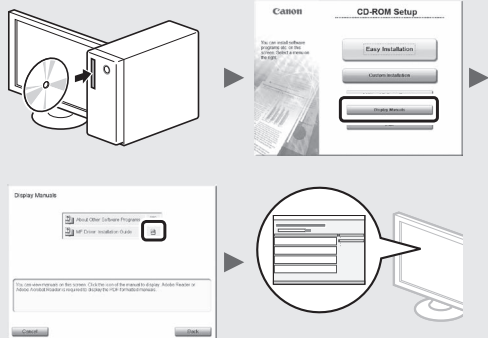

## Καθορισμός μεγέθους και τύπου χαρτιού

Ακολουθήστε τις οδηγίες στην οθόνη, ορίστε το μέγεθος χαρτιού και τον τύπο.

● MF4890dw/MF4870dn/  
MF4780w/MF4750

● MF4730

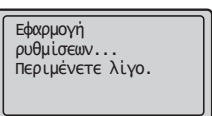
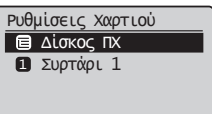

## Καθορισμός των αρχικών ρυθμίσεων του φαξ και σύνδεση του καλώδιου τηλεφώνου (Μόνο MF4890dw/MF4870dn/MF4780w/MF4750)

### 1 Καθορίστε τις αρχικές ρυθμίσεις φαξ.

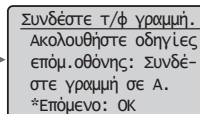
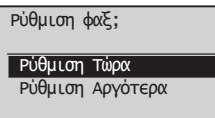
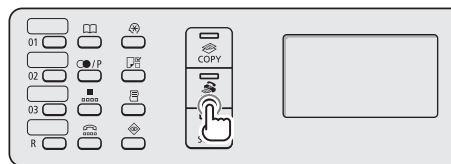

Ακολουθήστε το «Οδηγός Ρύθμισης Φαξ» για να καθορίσετε έναν αριθμό φαξ, ένα όνομα μονάδας και μια κατάσταση λήψης. Για λεπτομέρειες σχετικά με τη λειτουργία λήψης, ανατρέξτε στο Ηλεκτρονικό εγχειρίδιο.

➔ Ηλεκτρονικό εγχειρίδιο «Φαξ» ▶ «Χρήση των Λειτουργιών Φαξ» ▶ «Λήψη φαξ» ▶ «Κατάσταση λήψης»

#### Χρήση του ονόματος χρήστη

Όταν αποστέλλετε ένα έγγραφο, τα στοιχεία του αποστολέα που έχετε καταχωρήσει εκτυπώνονται στο χαρτί του παραλήπτη.

### 2 Συνδέστε το καλώδιο τηλεφώνου.

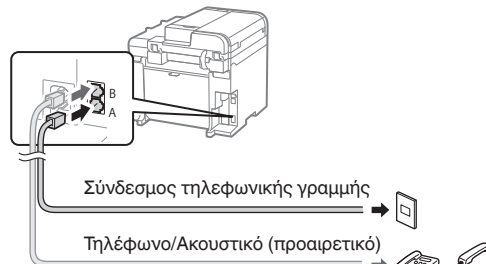

Όταν εμφανίζεται στην οθόνη το <Συνδέστε τ/φ γραμμή.>, συνδέστε το καλώδιο τηλεφώνου ανατρέχοντας στην εικόνα.

#### Κατά την τοποθέτηση του προαιρετικού ακουστικού:

Για περισσότερες λεπτομέρειες, ανατρέξτε στο παρεχόμενο εγχειρίδιο με το ακουστικό.

### 3 Πραγματοποιήστε έξοδο από το «Οδηγός Ρύθμισης Φαξ» και, έπειτα, επανεκκινήστε τη συσκευή.

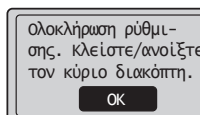
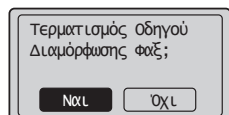

Απενεργοποιήστε τη συσκευή και περιμένετε τουλάχιστον 10 δευτερόλεπτα πριν την ενεργοποιήσετε ξανά. Οι τύποι τηλεφωνικών γραμμών δεν εντοπίζονται αυτόματα. Ανατρέξτε στο Ηλεκτρονικό εγχειρίδιο και ορίστε μία γραμμή τηλεφώνου χειροκίνητα.

➔ Ηλεκτρονικό εγχειρίδιο «Φαξ» ▶ «Χρήση των Λειτουργιών Φαξ» ▶ «Αλλαγή των Ρυθμίσεων Φαξ (Ρυθμίσεις που καθορίζονται με το πλήκτρο [Menu] (Μενού))» ▶ «Διαμόρφωση ρυθμίσεων αποστολής» ▶ «Επιλογή Τύπου Γραμμής»

Μπορείτε να χρησιμοποιήσετε διάφορες λειτουργίες σε αυτή τη συσκευή. Οι παρακάτω λειτουργίες είναι η προεπισκόπηση των κύριων λειτουργιών που μπορείτε να χρησιμοποιείτε καθημερινά.

### Αντιγραφή

#### Αντίγραφα με μεγέθυνση/σμίκρυνση

Μπορείτε να μεγεθύνετε ή να σμικρύνετε τα έγγραφα τυπικού μεγέθους για αντιγραφή σε χαρτί τυπικού μεγέθους ή να καθορίσετε την κλίμακα αντιγραφής σε ποσοστό.

#### Αντιγραφή 2-Όψεων\*

Μπορείτε να αντιγράψετε έγγραφα 1 όψης και στις δύο πλευρές του χαρτιού.

#### Σελιδοποίηση

Μπορείτε να ταξινομήσετε τα αντίγραφα σε σει με αρίθμηση σελίδων.

#### Διάταξη σμίκρυνσης

Μπορείτε να σμικρύνετε πολλά έγγραφα προκειμένου να τα αντιγράψετε σε ένα φύλλο.

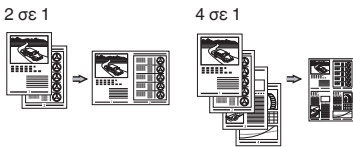

#### Αντιγραφή ταυτότητας

Μπορείτε να πραγματοποιήσετε αντιγραφή ταυτότητας 2 όψεων στη μία πλευρά ενός χαρτιού.

#### Φαξ\*\*

#### Αποστολή εγγράφου απευθείας από υπολογιστή (Φαξ από υπολογιστή)

Εκτός από την κανονική αποστολή και λήψη φαξ, μπορείτε να χρησιμοποιήσετε το φαξ από υπολογιστή.

#### Αποστολή

Μπορείτε να καταχωρήσετε προορισμούς φαξ στο βιβλίο διευθύνσεων. Μπορείτε να καθορίσετε τους προορισμούς με διάφορες μεθόδους, αποστέλλοντας έγγραφα γρήγορα και εύκολα.

- Αναζήτηση προορισμού
- Πλήκτρα μνήμης
- Κωδικό μνήμης
- Ομάδα προορισμού
- Καθορισμός από το ιστορικό αποστολών
- Διαδοχική αποστολή
- Μεταχρονολογημένη αποστολή

### Λήψη

● **Λήψη στη μνήμη**  
Μπορείτε να αποθηκεύσετε τα έγγραφα που έχουν ληφθεί στη μνήμη. Μπορείτε να εκτυπώσετε τα αποθηκευμένα έγγραφα οποιαδήποτε στιγμή και, εάν δεν τα χρειάζεστε, μπορείτε να τα διαγράψετε.



● **Απομακρ/νη λήψη**  
Στη διάρκεια μιας τηλεφωνικής κλήσης και αν έχει συνδεθεί εξωτερικό τηλέφωνο, μπορεί να μεταβείτε στην κατάσταση λήψης φαξ αμέσως, πληκτρολογώντας τον αριθμό αναγνωριστικό για τη λήψη φαξ με τα πλήκτρα κλήσης του τηλεφώνου.

● **Λήψη σταθμοσκόπησης**  
Μπορείτε να ανακτήσετε έγγραφα για τα οποία έχει γίνει προφόρτωση από τη συσκευή φαξ του αποστολέα, όταν θέλετε να λάβετε το φαξ.

### Εκτύπωση

#### Εκτύπωση με μεγέθυνση/σμίκρυνση

#### Εκτύπωση 2-Όψεων\*

**Διάταξη σμίκρυνσης**  
Μπορείτε να σμικρύνετε πολλά έγγραφα προκειμένου να τα εκτυπώσετε σε ένα φύλλο.

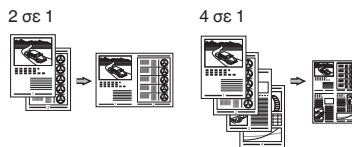

#### Εκτύπωση εγχειριδίου\*

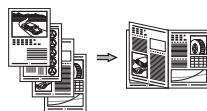

#### Εκτύπωση αφίσας

#### Εκτύπωση υδατογραφήματος

#### Εμφάνιση προεπισκόπησης πριν από την

#### εκτύπωση

#### Επιλογή «Προφίλ»

### Σάρωση

#### Αποθήκευση των εγγράφων χρησιμοποιώντας τον πίνακα λειτουργίας της συσκευής



#### Αποθήκευση των εγγράφων χρησιμοποιώντας λειτουργίες από υπολογιστή

- Σάρωση με το MF Toolbox

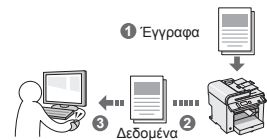

- Σάρωση από εφαρμογή
- Σάρωση με χρήση του προγράμματος οδήγησης WIA\*\*\*

### Ρυθμίσεις δικτύου\*\*\*\*

Αυτή η συσκευή διαθέτει περιβάλλον εργασίας δικτύου με το οποίο μπορείτε να δημιουργήσετε εύκολα ένα περιβάλλον δικτύου. Μπορείτε να εκτυπώσετε ένα έγγραφο, να χρησιμοποιήσετε το φαξ με υπολογιστή και να χρησιμοποιήσετε τη σάρωση δικτύου από όλους τους υπολογιστές που είναι συνδεδεμένοι στη συσκευή. Η συσκευή υποστηρίζει την αύξηση της απόδοσης εργασίας ως κοινόχρηστη συσκευή στο γραφείο.

### Remote UI (Απομακρυσμένο περιβάλλον εργασίας)\*\*\*\*

Μπορείτε να κατανοήσετε την κατάσταση της συσκευής από τους υπολογιστές στο δίκτυο. Μπορείτε να αποκτήσετε πρόσβαση στη συσκευή και να διαχειρίζεστε εργασίες ή να καθορίζετε διάφορες ρυθμίσεις μέσω δικτύου.

\* Μόνο MF4890dw/MF4870dn

\*\* Μόνο MF4890dw/MF4870dn/MF4780w/MF4750

\*\*\* Μόνο Windows XP/Vista/7

\*\*\*\* Μόνο MF4890dw/MF4870dn/MF4780w

## Αφαίρεση μπλοκαρισμένων χαρτιών

Εάν εμφανιστεί η ακόλουθη οθόνη, έχει μπλοκάρει χαρτί στον τροφοδότη ή στο εσωτερικό της συσκευής. Ακολουθήστε τη διαδικασία που εμφανίζεται στην οθόνη για να αφαιρέσετε το έγγραφο ή το χαρτί που έχει μπλοκάρει. Το παρόν εγχειρίδιο υποδεικνύει μόνο περιοχές όπου έχει μπλοκάρει χαρτί. Για λεπτομέρειες σχετικά με την κάθε λειτουργία, ανατρέξτε στο Ηλεκτρονικό εγχειρίδιο.

⚠ **Εμπλοκή χαρτιού.**

Πατήστε [▶] για εμφάνιση βημάτων. ▶

### Τροφοδότης

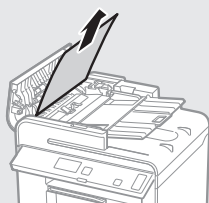

● MF4890dw



● MF4870dn/MF4780w/MF4750/MF4730

### Στο εσωτερικό του μηχανήματος

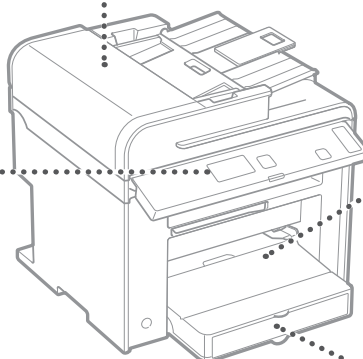
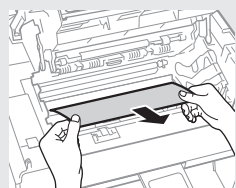
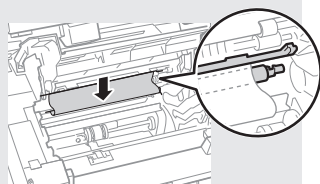
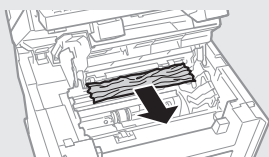
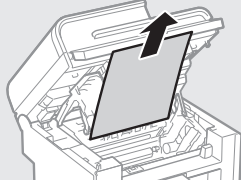

### Δίσκος πολλαπλών χρήσεων

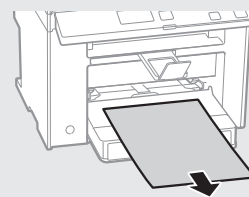

### Κασέτα χαρτιού

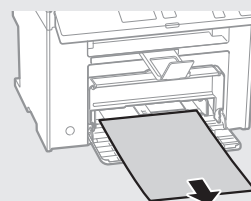

### Πίσω κάλυμμα (Μόνο MF4890dw/MF4870dn)

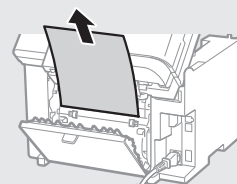

ΕΙ

## Αντικατάσταση κασέτας γραφίτη

Οι κασέτες γραφίτη είναι αναλώσιμα προϊόντα. Όταν ο γραφίτης έχει σχεδόν εξαντληθεί ή έχει εξαντληθεί πλήρως κατά την εκτέλεση μίας εργασίας, εμφανίζεται ένα μήνυμα στην οθόνη ή ενδέχεται να προκύψουν τα ακόλουθα προβλήματα. Προβείτε αντίστοιχα στην κατάλληλη ενέργεια.

### Όταν εμφανίζεται ένα μήνυμα

Όταν ο γραφίτης έχει σχεδόν εξαντληθεί κατά την εκτέλεση μίας εργασίας, εμφανίζεται ένα μήνυμα στην οθόνη.

Μήνυμα	Όταν στην οθόνη εμφανίζεται το μήνυμα	Περιγραφή και λύσεις
<Ετοιμάστε κασέτα γραφίτη.>	Η κασέτα γραφίτη πρέπει να αντικατασταθεί σύντομα.	Ανακινήστε την κασέτα γραφίτη για να διανεμηθεί ομοιόμορφα ο γραφίτης μέσα στην κασέτα. ⊕ Ηλεκτρονικό εγχειρίδιο «Πριν την αντικατάσταση της κασέτας γραφίτη» Συνιστάται η αντικατάσταση της κασέτας γραφίτη πριν την εκτύπωση εγγράφων μεγάλου όγκου. ⊕ Ηλεκτρονικό εγχειρίδιο «Αντικατάσταση της κασέτας γραφίτη»
<Ο γραφίτης σχεδόν τελειώσε.>	Όταν η κασέτα γραφίτη έχει προσεγγίσει το τέλος της διάρκειας ζωής της.	Ανακινήστε την κασέτα γραφίτη για να διανεμηθεί ομοιόμορφα ο γραφίτης μέσα στην κασέτα. ⊕ Ηλεκτρονικό εγχειρίδιο «Πριν την αντικατάσταση της κασέτας γραφίτη» Αν δεν κλείσει αυτό το μήνυμα, αντικαταστήστε την κασέτα γραφίτη. ⊕ Ηλεκτρονικό εγχειρίδιο «Αντικατάσταση της κασέτας γραφίτη» Αν εμφανιστεί αυτό το μήνυμα, το εισερχόμενο φαξ θα αποθηκευτεί στη μνήμη χωρίς να εκτυπωθεί. Επίσης, ενδέχεται να μην εκτυπωθούν αναφορές, ακόμη και αν έχει οριστεί η αυτόματη εκτύπωση. Εάν το στοιχείο <Συνέχεια Εκτ. σε Χαμηλή Στάθμη Γραφίτη> στις <Ρυθμίσεις Εκτύπωσης ΛΨ> έχει οριστεί σε <Ον>, ωστόσο, η εκτύπωση συνεχίζεται, αλλά μπορεί να εμφανιστούν λευκές λωρίδες ή μουτζούρες στις εκτυπώσεις. ⊕ Ηλεκτρονικό εγχειρίδιο «Αυτόματη εκτύπωση της αναφοράς» ⊕ Ηλεκτρονικό εγχειρίδιο «Συνέχεια Εκτύπωσης σε Χαμηλή Στάθμη Γραφίτη»

### Όταν λευκές ραβδώσεις εμφανίζονται στις εκτυπώσεις ή οι εκτυπώσεις είναι μερικώς ξεθωριασμένες:

Όταν εμφανίζονται λευκές λωρίδες στις εκτυπώσεις ή οι εκτυπώσεις είναι ξεθωριασμένες, η κασέτα γραφίτη έχει φτάσει σχεδόν στο τέλος της ζωής της, ακόμη και αν δεν εμφανίζονται μηνύματα στην οθόνη. Όταν η ποιότητα εκτύπωσης δεν είναι η κατάλληλη, δείτε την παρακάτω ενότητα για να διορθώσετε το πρόβλημα.

### Όταν εμφανίζονται λευκές λωρίδες στις εκτυπώσεις ή οι εκτυπώσεις είναι ξεθωριασμένες

Όταν ο γραφίτης έχει σχεδόν εξαντληθεί, λευκές ραβδώσεις εμφανίζονται στις εκτυπώσεις ή οι εκτυπώσεις είναι μερικώς ξεθωριασμένες.

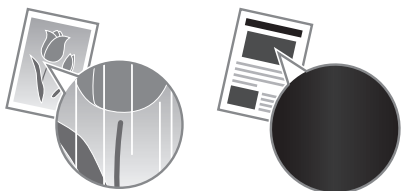

Δεν εμφανίζεται μήνυμα στην οθόνη ακόμα και ο γραφίτης έχει σχεδόν εξαντληθεί. Αντικαταστήστε το γραφίτη όταν λευκές ραβδώσεις εμφανίζονται στις εκτυπώσεις ή οι εκτυπώσεις είναι μερικώς ξεθωριασμένες.

### Όταν εμφανιστεί αυτό το πρόβλημα:

Ακολουθήστε τα βήματα της παρακάτω διαδικασίας πριν αντικαταστήσετε την κασέτα γραφίτη. Η συσκευή συνεχίζει να εκτυπώνει έως ότου εξαντληθεί τελείως ο γραφίτης.

- ⊕ Ηλεκτρονικό εγχειρίδιο «Πριν την αντικατάσταση της κασέτας γραφίτη»

### Όταν η ποιότητα εκτύπωσης παραμένει ακατάλληλη:

Αν το πρόβλημα παραμένει και μετά την παρακάτω διαδικασία, αντικαταστήστε την κασέτα γραφίτη.

- ⊕ Ηλεκτρονικό εγχειρίδιο «Αντικατάσταση της κασέτας γραφίτη»

# Σημειώσεις

## Σύμβολα που χρησιμοποιούνται στο παρόν εγχειρίδιο

### ⚠ ΠΡΟΕΙΔΟΠΟΙΗΣΗ

Υποδεικνύει προειδοποίηση για λειτουργίες που μπορεί να προκαλέσουν το θάνατο ή τον τραυματισμό ατόμων, εάν δεν πραγματοποιηθούν σωστά. Για να χρησιμοποιήσετε τη συσκευή με ασφάλεια, να λαμβάνετε πάντοτε υπόψη σας αυτές τις προειδοποιήσεις.

### ⚠ ΠΡΟΣΟΧΗ

Υποδηλώνει προφύλαξη για λειτουργίες που μπορεί να οδηγήσουν σε θάνατο ή τραυματισμό ατόμων, εάν δεν εκτελεστούν σωστά. Για να χρησιμοποιήσετε τη συσκευή με ασφάλεια, να λαμβάνετε πάντοτε υπόψη σας αυτές τις προφυλάξεις.

## Πλήκτρα και κουμπιά που χρησιμοποιούνται στο παρόν εγχειρίδιο

Τα παρακάτω ονόματα συμβόλων και πλήκτρων αποτελούν ένα μικρό παράδειγμα του πώς αναφέρονται σε αυτό το εγχειρίδιο τα πλήκτρα που πρέπει να πατήσετε.

- Πλήκτρα πίνακα λειτουργίας: [Εικονίδιο πλήκτρου] + (Όνομα πλήκτρου)  
Παράδειγμα: [☑] (Στοπ)
- Οθόνη: <Ορίστε προορισμό.>
- Κουμπιά και στοιχεία στην οθόνη υπολογιστή: [Preferences] (Προτιμήσεις)

## Εικόνες και οθόνες που χρησιμοποιούνται στο παρόν εγχειρίδιο

Οι εικόνες και οι οθόνες που χρησιμοποιούνται στο παρόν εγχειρίδιο είναι από το MF4890dw, εκτός αν ορίζεται διαφορετικά.

### ⚠ ΠΡΟΕΙΔΟΠΟΙΗΣΗ

Για να αποφύγετε τον κίνδυνο προσωπικού τραυματισμού ή βλάβης στον εξοπλισμό και για νομικές πληροφορίες, διαβάστε τη Νομική γνωστοποίηση και τις Σημαντικές πληροφορίες ασφαλείας στο Multi-lingual User Manual CD (CD Πολύγλωσσου εγχειριδίου χρήστη) που περιλαμβάνεται με το προϊόν.

## Σημαντικές οδηγίες ασφαλείας

Διαβάστε προσεκτικά τις «Σημαντικές οδηγίες ασφαλείας» του παρόντος εγχειριδίου και του εγχειριδίου Ηλεκτρονικό εγχειρίδιο προτού λειτουργήσετε τη συσκευή.

Δεδομένου ότι οι οδηγίες αυτές έχουν ως αντικείμενο την αποτροπή τραυματισμού του χρήστη ή άλλων ατόμων και την αποφυγή πρόκλησης υλικής ζημιάς, πρέπει πάντα να δίνετε προσοχή σε αυτές τις οδηγίες και τις απαιτήσεις λειτουργίας.

Σημειώστε ότι είστε υπεύθυνοι για τυχόν φθορές που οφείλονται στη μη τήρηση των παρεχόμενων οδηγιών, τη χρήση της συσκευής με τρόπο που δεν προβλέπεται ή σε επιδιορθώσεις ή τροποποιήσεις που έχουν πραγματοποιηθεί από τεχνικό μη εγκεκριμένο από την Canon.

## Εγκατάσταση

### ⚠ ΠΡΟΕΙΔΟΠΟΙΗΣΗ

- Μην τοποθετείται τη συσκευή κοντά σε εύφλεκτες ουσίες, όπως προϊόντα με βάση την αλκοόλη ή διαλυτικά βερνικιών. Εάν αυτές οι ουσίες έρθουν σε επαφή με τα ηλεκτρικά μέρη στο εσωτερικό της συσκευής μπορεί να προκληθεί ανάφλεξη αυτών των ουσιών οδηγώντας σε πυρκαγιά ή ηλεκτροπληξία.
- Μην τοποθετείτε περιδέραια και άλλα μεταλλικά αντικείμενα ή δοχεία με υγρά πάνω στη συσκευή. Εάν τα ηλεκτρικά μέρη στο εσωτερικό της συσκευής έρθουν σε επαφή με ξένα αντικείμενα, μπορεί να προκληθεί πυρκαγιά ή ηλεκτροπληξία. Εάν οποιοδήποτε από αυτά τα αντικείμενα πέσουν στο εσωτερικό της συσκευής, απενεργοποιήστε τη συσκευή αμέσως και επικοινωνήστε με τον τοπικό εξουσιοδοτημένο αντιπρόσωπο της Canon.
- Να μην χρησιμοποιείται κοντά σε ιατρικό εξοπλισμό. Τα ραδιοκύματα που εκπέμπει η συσκευή ενδέχεται να επηρεάσει τον ιατρικό εξοπλισμό προκαλώντας σοβαρά ατυχήματα.

### ⚠ ΠΡΟΣΟΧΗ

- Μην τοποθετείται τη συσκευή στα ακόλουθα μέρη. Εάν δεν το κάνετε αυτό, μπορεί να προκληθεί τραυματισμός, πυρκαγιά ή ηλεκτροπληξία.
  - Ασταθές μέρος
  - Σε μέρος που υπόκειται σε υπερβολικούς κραδασμούς
  - Σε μέρος που εμποδίζονται οι οπές αερισμού (πολύ κοντά σε τοίχο, κρεβάτι, χαλί και παρόμοια αντικείμενα)
  - Σε μέρος με υγρασία ή σκόνη
  - Σε μέρος που εκτίθεται σε άμεση ηλιακή φωτιά ή σε εξωτερικό μέρος
  - Σε μέρος που εκτίθεται σε υψηλές θερμοκρασίες
  - Κοντά σε γυμνές φλόγες
  - Σε μέρος με κακό σύστημα αερισμού
- Παρόλο που η συσκευή εκπέμπει όζον κατά τη διάρκεια της λειτουργίας της, δεν έχει επιπτώσεις στην υγεία του ανθρώπου. Ωστόσο, εάν πρόκειται να χρησιμοποιήσετε τη συσκευή για μεγάλα χρονικά διαστήματα, βεβαιωθείτε ότι το μέρος όπου την έχετε τοποθετήσει αερίζεται καλά.
- Μην συνδέετε μη εγκεκριμένα καλώδια σε αυτή τη συσκευή. Εάν κάνετε κάτι τέτοιο, μπορεί να προκληθεί πυρκαγιά ή ηλεκτροπληξία.

## Παροχή ρεύματος

### ⚠ ΠΡΟΕΙΔΟΠΟΙΗΣΗ

- Μη χρησιμοποιείτε καλώδια ρεύματος πέραν του παρεχόμενου καλωδίου ρεύματος, καθώς μπορεί να προκληθεί πυρκαγιά ή ηλεκτροπληξία.
- Μην τροποποιείτε ούτε λυγίζετε το καλώδιο ρεύματος και μην το τραβάτε ασκώντας μεγάλη δύναμη. Μην τοποθετείτε βαριά αντικείμενα πάνω στο καλώδιο ρεύματος. Εάν το καλώδιο ρεύματος υποστεί φθορές, ενδέχεται να προκληθεί πυρκαγιά ή ηλεκτροπληξία.
- Μη συνδέετε ή αποσυνδέετε το φις του καλωδίου ρεύματος με υγρά χέρια, καθώς μπορεί να προκληθεί ηλεκτροπληξία.
- Μη χρησιμοποιείτε καλώδια επέκτασης ή πολύπριζα με αυτή τη συσκευή. Εάν κάνετε κάτι τέτοιο, μπορεί να προκληθεί πυρκαγιά ή ηλεκτροπληξία.
- Μην τυλίγετε ή δένετε το καλώδιο ρεύματος σε κόμπο, καθώς μπορεί να προκληθεί πυρκαγιά ή ηλεκτροπληξία.
- Εισαγάγετε εντελώς το φις του καλωδίου ρεύματος μέσα στην πρίζα εναλασσόμενου ρεύματος. Αν δεν το κάνετε αυτό, μπορεί να προκληθεί πυρκαγιά ή ηλεκτροπληξία.
- Αφαιρέστε εντελώς το φις του καλωδίου ρεύματος από την πρίζα κατά τη διάρκεια καταιγίδας. Σε αντίθετη περίπτωση, μπορεί να προκληθεί πυρκαγιά, ηλεκτροπληξία ή δυσλειτουργία.

### ⚠ ΠΡΟΣΟΧΗ

- Να χρησιμοποιείτε πάντα τροφοδοτικό που να πληροί τις απαιτήσεις τάσης που αναφέρονται στο παρόν. Σε αντίθετη περίπτωση, μπορεί να προκληθεί πυρκαγιά ή ηλεκτροπληξία.
- Μην τοποθετείτε εμπόδια μπροστά στην πρίζα στην οποία είναι συνδεδεμένη η συσκευή, ώστε να μπορείτε να την αποσυνδέετε εύκολα σε περίπτωση έκτακτης ανάγκης.

## Χειρισμός

### ⚠ ΠΡΟΕΙΔΟΠΟΙΗΣΗ

- Μην αποσυναρμολογήσετε ή τροποποιήσετε τη συσκευή. Στο εσωτερικό της συσκευής υπάρχουν εξαρτήματα υψηλής θερμοκρασίας και τάσης που μπορεί να προκαλέσουν πυρκαγιά ή ηλεκτροπληξία.
- Μην αφήνετε τα παιδιά να αγγίζουν ή να παίζουν με το καλώδιο ρεύματος, τα καλώδια, τα εσωτερικά ή τα ηλεκτρικά μέρη. Σε αντίθετη περίπτωση, μπορεί να προκληθεί σοβαρός τραυματισμός.
- Επικοινωνήστε με έναν εξουσιοδοτημένο αντιπρόσωπο της Canon, εάν η συσκευή κάνει περιεργο θόρυβο, βγάζει ασυνήθιστες οσμές, καπνό ή υπερβολική θερμότητα. Τυχόν συνέχιση της χρήσης μπορεί να προκαλέσει πυρκαγιά ή ηλεκτροπληξία.
- Μην χρησιμοποιείτε εύφλεκτα σπρέι κοντά στη συσκευή. Εάν τα ηλεκτρικά μέρη στο εσωτερικό της συσκευής έρθουν σε επαφή με εύφλεκτες ουσίες, μπορεί να προκληθεί πυρκαγιά ή ηλεκτροπληξία.

**▲ ΠΡΟΣΟΧΗ**

- Για τη δική σας ασφάλεια, βγάλτε από την πρίζα το καλώδιο ρεύματος, εάν δεν πρόκειται να χρησιμοποιήσετε τη συσκευή για μεγάλο χρονικό διάστημα.
- Να ανοίγετε και να κλείνετε με προσοχή τα καλύμματα προς αποφυγή τραυματισμών των χεριών σας.
- Κρατάτε και τα ρούχα σας μακριά από τους κυλίνδρους στην περιοχή εξόδου. Εάν οι κύλινδροι πιάσουν τα χέρια σας ή τα ρούχα σας, μπορεί να τραυματιστείτε.
- Το εσωτερικό τμήμα της συσκευής και η υποδοχή εξόδου εκπέμπουν μεγάλη θερμότητα κατά τη διάρκεια και αμέσως μετά τη χρήση. Μην έρχεστε σε επαφή με αυτές τις περιοχές προς αποφυγή εγκαυμάτων. Επίσης, το εκτυπωμένο χαρτί μπορεί να είναι ζεστό αμέσως μετά την εκτύπωσή του. Χειριστείτε το με προσοχή. Αν δεν το κάνετε αυτό, μπορεί να προκληθούν εγκαυματα.

**Συντήρηση και επιθεωρήσεις**

**▲ ΠΡΟΕΙΔΟΠΟΙΗΣΗ**

- Απενεργοποιήστε τη συσκευή και βγάλτε το καλώδιο ρεύματος από την πρίζα προτού καθαρίσετε τη συσκευή. Σε αντίθετη περίπτωση, μπορεί να προκληθεί πυρκαγιά ή ηλεκτροπληξία.
- Να αποσυνδέετε το φινι του καλωδίου ρεύματος από την πρίζα ρεύματος σε τακτικά χρονικά διαστήματα και να καθαρίζετε την περιοχή γύρω από τη βάση των μεταλλικών ακίδων του φινι του καλωδίου ρεύματος και την πρίζα ρεύματος με ένα στεγνό πανί, προκειμένου να αφαιρεθεί όλη η σκόνη και η βρωμιά. Εάν είναι υγρό, η συγκεντρωμένη σκόνη μπορεί να προκαλέσει βραχυκύκλωμα ή πυρκαγιά
- Χρησιμοποιήστε ένα υγρό, καλά στυμμένο πανί για να καθαρίσετε τη συσκευή. Να μουσκεύετε το πανί μόνο σε νερό. Μη χρησιμοποιείτε οινόπνευμα, βενζίνη, διαλυτικό μπινακιών ή άλλες εύφλεκτες ουσίες. Εάν τα ηλεκτρικά μέρη στο εσωτερικό της συσκευής έρθουν σε επαφή με αυτές τις ουσίες, μπορεί να προκληθεί πυρκαγιά ή ηλεκτροπληξία.
- Ελέγχετε τακτικά το καλώδιο ρεύματος και το φινι του για φθορές. Ελέγξτε τη συσκευή για σκουριά, βαθουλώματα, γρατζουνιές, ρωγμές ή υπερβολική εκπομπή θερμότητας. Τυχόν συνέχιση της χρήσης εξοπλισμού με φθορές μπορεί να προκαλέσει πυρκαγιά ή ηλεκτροπληξία.

**Αναλώσιμα**

**▲ ΠΡΟΕΙΔΟΠΟΙΗΣΗ**

- Μην απορρίπτετε τις χρησιμοποιημένες κασέτες γραφίτη σε γυμνές φλόγες. Σε αντίθετη περίπτωση μπορεί να προκληθεί ανάφλεξη οδηγώντας σε εγκαυματα ή πυρκαγιά.
- Εάν χύσετε ή διασκορπίσετε κατά λάθος γραφίτη, σκουπίστε τον με ένα υγρό, απαλό πανί και αποφύγετε να εισπνεύσετε τη σκόνη γραφίτη. Ποτέ μη χρησιμοποιείτε ηλεκτρική σκούπα για να καθαρίσετε το γραφίτη που έχει διασκορπιστεί. Εάν κάνετε κάτι τέτοιο, ενδέχεται να προκληθεί δυσλειτουργία στην ηλεκτρική σκούπα ή να προκληθεί έκρηξη σκόνης λόγω αποφόρτισης στατικού ηλεκτρισμού.

**▲ ΠΡΟΣΟΧΗ**

- Κρατάτε τις κασέτες γραφίτη και τα άλλα αναλώσιμα σε σημεία στα οποία δεν έχουν πρόσβαση παιδιά μικρής ηλικίας. Εάν γίνει κατάποση του γραφίτη, συμβουλευτείτε αμέσως γιατρό ή το κέντρο δηλητηριάσεων.
- Μην προσπαθήσετε να αποσυναρμολογήσετε την κασέτα γραφίτη. Ο γραφίτης μπορεί να διασκορπιστεί και να εισχωρήσει στα μάτια ή στο στόμα σας. Εάν μπει γραφίτης στα μάτια ή το στόμα σας, πλύντε τα αμέσως με κρύο νερό και συμβουλευτείτε έναν γιατρό.
- Εάν ο γραφίτης χύνετε από την κασέτα γραφίτη, αποφύγετε να τον εισπνεύσετε ή να έρθει σε επαφή με το δέρμα σας. Αν ο γραφίτης έρθει σε επαφή με το δέρμα σας, ξεπλύντε τον αμέσως με σαπούνι. Εάν εισπνεύσετε το γραφίτη ή ερεθιστεί το δέρμα σας λόγω επαφής με το γραφίτη, συμβουλευτείτε αμέσως γιατρό ή το κέντρο δηλητηριάσεων.

**Άλλα**

**▲ ΠΡΟΕΙΔΟΠΟΙΗΣΗ**

- Εάν χρησιμοποιείτε καρδιακό βηματοδότη: Η συσκευή δημιουργεί ένα μαγνητικό πεδίο χαμηλής έντασης. Εάν νιώσετε κάποια αδιαθεσία κατά τη διάρκεια της χρήσης της συσκευής, απομακρυνθείτε από τη συσκευή και συμβουλευτείτε αμέσως έναν γιατρό.

**Νομικοί περιορισμοί για τη χρήση του προϊόντος και των εικόνων**

Η χρήση του προϊόντος για σάρωση, εκτύπωση ή με διαφορετικό τρόπο αναπαραγωγή συγκεκριμένων εγγράφων, καθώς και η χρήση τέτοιων εικόνων ως προϊόντα σάρωσης, εκτύπωσης ή με διαφορετικό τρόπο αναπαραγωγής από το προϊόν, απαγορεύεται από το νόμο και μπορεί να επιφέρει αστικές και ποινικές κυρώσεις. Ακολουθεί ενδεικτική λίστα με τα συγκεκριμένα έγγραφα. Αυτή η λίστα είναι μόνο ένας οδηγός. Αν δεν είστε σίγουροι για τη νομιμότητα της χρήσης του προϊόντος για σάρωση, εκτύπωση ή με διαφορετικό τρόπο αναπαραγωγή οποιουδήποτε εγγράφου ή/και για τη χρήση τέτοιων εικόνων ως προϊόντα σάρωσης, εκτύπωσης ή με διαφορετικό τρόπο αναπαραγωγής από το προϊόν, πρέπει να συμβουλευτείτε εκ των προτέρων έναν νομικό σύμβουλο.

- Χαρτονομίσματα
- Ταξιδιωτικές επιταγές
- Εντολές πληρωμής
- Κουπόνια τροφίμων
- Πιστοποιητικά καταθέσεων
- Διαβατήρια
- Γραμματόσημα (ακυρωμένα ή μη ακυρωμένα)
- Έγγραφα σχετικά με την είσοδο και παραμονή αλλοδαπών
- Διακριτικά στοιχεία ή σήματα
- Χαρτόσημα (ακυρωμένα ή μη ακυρωμένα)
- Έγγραφα κατάταξης
- Ομόλογα ή ομολογίες χρέους
- Επιταγές ή εντολές πληρωμής που εκδίδονται από κρατικές υπηρεσίες
- Αποδεικτικά κυριότητας μετοχών
- Άδειες για οχήματα και πιστοποιητικά τίτλων
- Έργα με κατοχυρωμένα δικαιώματα/Έργα τέχνης χωρίς την άδεια του κατόχου των πνευματικών δικαιωμάτων

Έχει γίνει σημαντική προσπάθεια ώστε τα εγχειρίδια του προϊόντος να μην περιέχουν ανακριβείς και παραλείψεις. Ωστόσο, καθώς βελτιώνουμε συνεχώς τα προϊόντα μας, εάν χρειάζεστε μια συγκεκριμένη προδιαγραφή, παρακαλούμε επικοινωνήστε με την Canon.

## Om de medfølgende vejledninger

### ① Startvejledning (Denne vejledning):

Læs denne vejledning først. Denne manual beskriver installation af maskinen, indstillingerne og en forsigtighedsregel. Sørg for at læse denne vejledning, inden maskinen tages i brug.

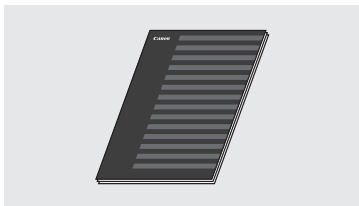

### ② Guide til indstilling af trådløst LAN (kun MF4890dw/MF4780w):

Læs denne manual sammen med Startvejledning. I denne manual beskrives procedureerne for opsætning af trådløst LAN og årsagerne og løsninger til de problemer, der måske viser sig under opsætningen. Sørg for at læse denne vejledning, inden maskinen tages i brug.



### ③ MF Driver Installation Guide (User Software CD (Cd med brugersoftware)):

Læs derefter denne vejledning. Denne manual beskriver softwareinstallation.



### ④ e-Manual (Multi-lingual User Manual CD (Cd med flersproget brugervejledning)):

Læs det kapitel, der passer til dine behov. e-Manual er inddelt i kategorier for hvert emne, så det er nemt at finde de ønskede oplysninger.

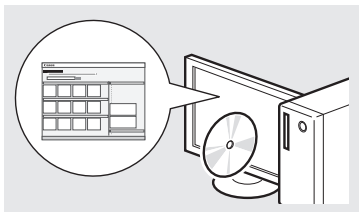

## Navigation i menuen og tekstindlæsningsmetode

### ● MF4890dw/MF4870dn/MF4780w/MF4750

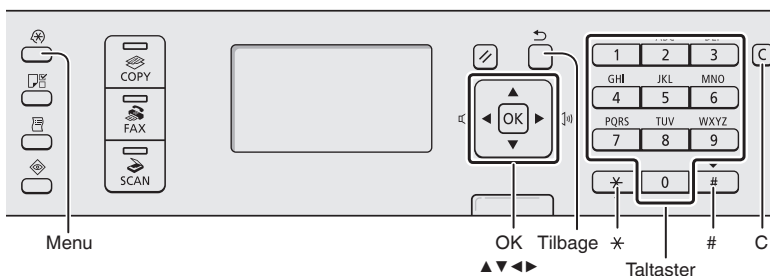

### ● MF4730

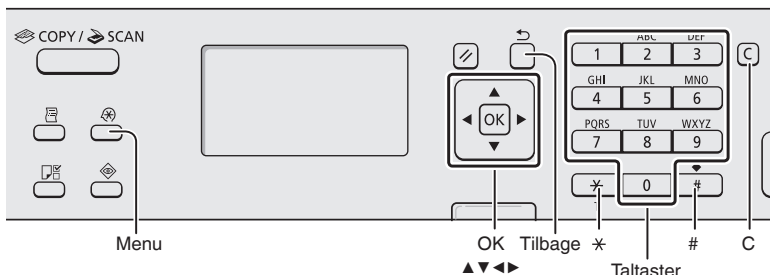

## Navigation i menuen

### Valg af emne eller flytning af markøren mellem menuemnerne

Vælg et emne med [**▲**] eller [**▼**]. Fortsæt til næste hierarki med [**OK**] eller [**▶**]. Vend tilbage til det forrige hierarki med [**◀**] (Tilbage) eller [**◀**].

### Bekræftelse af indstillinger

Tryk på [**OK**]. Men hvis <Anvend> vises på displayet, skal du vælge <Anvend> og derefter trykke på [**OK**].

## Indtastning af tekst

### Ændring af indtastningstilstand

Tryk på [**▼**] for at vælge <Indtastningsstatus>, og tryk derefter på [**OK**]. Du kan også trykke på [**\***] (Tone) for at ændre indtastningstilstand.

### Indtastning af tekst, symboler og tal

Indtast med taltaster eller [**#**] (SYMBOLER). Du kan finde flere oplysninger om den omskiftelige tilstand eller den tilgængelige tekst på næste side.

### Flytning af markøren (Indtastning af et mellemrum)

Flyt med [**◀**] eller [**▶**]. Flyt markøren til slutningen af teksten, og tryk på [**▶**] for at indtaste et mellemrum.

### Sletning af tegn

Slet med [**C**] (Ryd). Hvis du trykker på tasten [**C**] (Ryd) og holder den nede, slettes alle tegn.

## Visning af e-Manual fra cd'en

- 1 Isæt Multi-lingual User Manual CD (Cd med flersproget brugervejledning) i din computer.
- 2 Vælg sprog.
- 3 Klik på [Display Manuals] (Vis vejledning).

※ Afhængigt af det operativsystem du bruger, vises en meddelelse om sikkerhedsbeskyttelse.



## Tilslutning af netledningen og AKTIVERING af maskinen

### Indtastning af tekst, symboler og tal

	Indtastnings-tilstand: <A>	Indtastnings-tilstand: <a>	Indtastnings-tilstand: <12>
1		@.-/_	1
2	ABC	abc	2
3	DEF	def	3
4	GHI	ghi	4
5	JKL	jkl	5
6	MNO	mno	6
7	PQRS	pqrs	7
8	TUV	tuv	8
9	WXYZ	wxyz	9
0	ÆØÅ	æøå	0
#	-.*#!";:~^_`=/?\$@%&+()\[\]<>	(Ikke tilgængelig)	
*	(Ændring af indtastningstilstand) [A]→[a]→[12]		

### Ændring af indtastningstilstand

Indtastningstilstand	Tilgængelig tekst
<A>	Store bogstaver fra alfabetet og symboler
<a>	Små bogstaver fra alfabetet og symboler
<12>	Tal

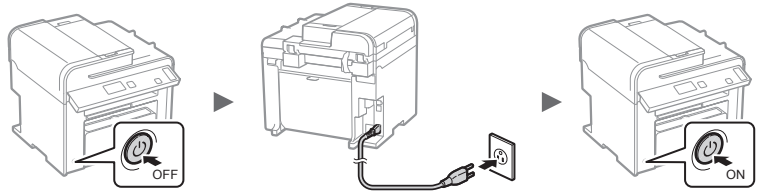

Tilslut ikke USB-kablet endnu. Tilslut det, når du installerer softwaren.

## Angivelse af startindstillingerne

Følg instruktionerne på skærmen, indstil sprog og klokkeslæt. Du kan finde flere oplysninger om navigation i menuen, og hvordan tallene angives i "Navigation i menuen og tekstindlæsningsmetode" ( s. 80).

### MF4890dw/MF4780w

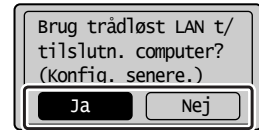

**Slut til computeren via et trådløst LAN nu**

**Ja**

Start fra trin 4 i "Indstilling af trådløst LAN" i Guide til indstilling af trådløst LAN

Se Guide til indst. af trådløst LAN for at udføre indst.

**OK**

---

**Slut til computeren via et trådløst LAN senere**

Se Guide til indstilling af trådløst LAN.

**Slut til computeren via et kablet LAN**

Fortsæt til "Forbindelse med kablet LAN (Kun MF4890dw/MF4870dn/MF4780w)" (s. 82).

**Slut til en computer via et USB-kabel**

Fortsæt til "Oprettelse af forbindelse med et USB-kabel" (s. 82).

**Slut ikke til pc**

Afslut installationen.

### MF4870dn/MF4750/MF4730

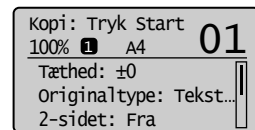
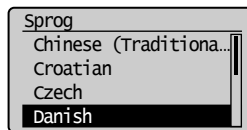

Da

## Valg af metode til at slutte maskinen til computeren

### ● Forbindelse med kablet LAN

(Kun MF4890dw/MF4870dn/MF4780w)

➔ Se "Forbindelse med kablet LAN"

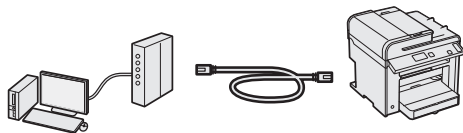

Du kan slutte maskinen til computeren via en kablet router. Brug LAN-kablerne til at slutte maskinen til den kablede router (adgangspunkt).

※ Sørg for, at der er en ledig port til i routeren til tilslutning af maskinen og computeren.

※ Sørg for at have et snoet kabel i klasse 5 eller højere som LAN-kabel klar.

### ● Forbindelse via USB-kabel

➔ Se "Oprettelse af forbindelse med et USB-kabel"

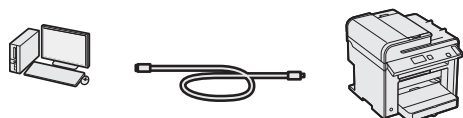

Du kan slutte maskinen til computeren med et USB-kabel.

### ● Forbindelse med trådløst LAN (Kun MF4890dw/MF4780w)

➔ Se Guide til indstilling af trådløst LAN.



Du kan slutte maskinen til computeren via en trådløs router\*. Da forbindelsen er trådløs, skal der ikke bruges LAN-kabler.

\* Der kræves en trådløs router (eller adgangspunkt), som understøtter IEEE802.11b/g/n.

### Hvis du ikke ved, om din router er kablet eller trådløs:

Se den vejledning, der fulgte med netværksenheten, eller kontakt producenten.

## Forbindelse med kablet LAN

(Kun MF4890dw/MF4870dn/MF4780w)

### 1 Tilslut LAN-kablet.

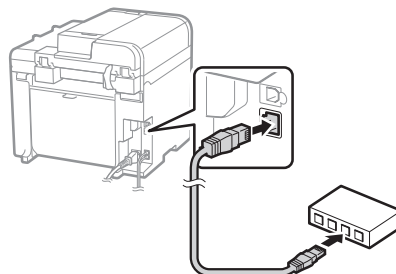

IP-adressen vil automatisk blive konfigureret om to minutter. Hvis du vil indstille IP-adressen manuelt, skal du se følgende punkter.

➔ e-Manual "Netværksindstillinger" ▶ "Grundlæggende netværksindstillinger" ▶ "Indstilling af IP-adressen"

### 2 Installer driveren og softwaren med User Software CD (Cd med brugersoftware).

➔ Fortsæt til "Indstilling af papirformat og -type" (s. 83).

## Oprettelse af forbindelse med et USB-kabel

Tilslut USB-kablet efter, du har installeret MF-driverne og MF Toolbox.

### 1 Installer driveren og softwaren med User Software CD (Cd med brugersoftware).

### 2 Tilslut USB-kablet.

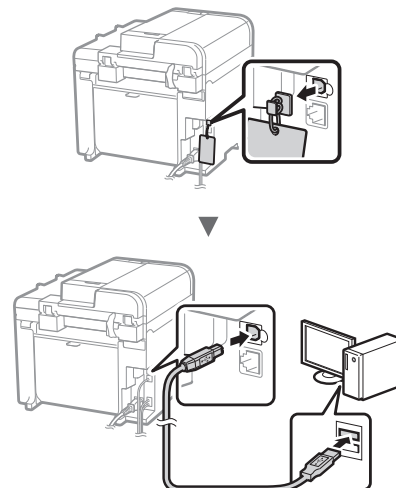

➔ Fortsæt til "Indstilling af papirformat og -type" (s. 83).

## Flere oplysninger om installationsprocedurerne:

➔ Se MF Driver Installation Guide

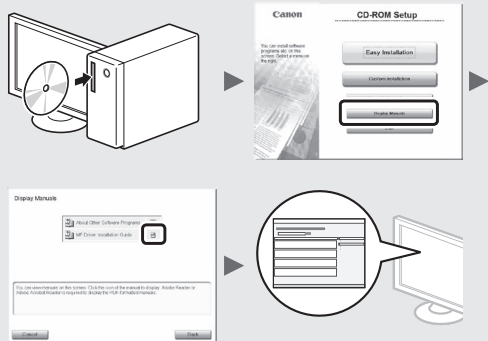

## Angivelse af startindstillinger for fax og tilslutning af en telefonledning

(Kun MF4890dw/MF4870dn/MF4780w/MF4750)

### 1 Angiv startfaxindstillingerne.

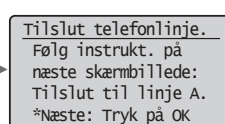
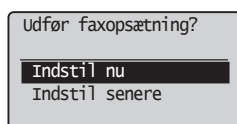
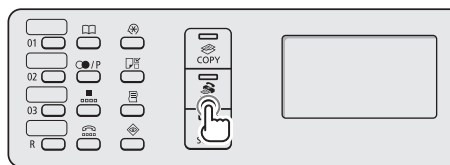

Da

Følg "Opstartsguide for fax" for at angive et faxnummer, et enhedsnavn og en modtagestatus. Du kan finde flere oplysninger om modtagestatus i e-Manual.

➔ e-Manual "Fax" ▶ "Brug af faxfunktionerne" ▶ "Modtagelse af faxer" ▶ "RX-tilstand"

### Sådan bruger du et brugernavn

Når du sender et dokument, udskrives de afsenderoplysninger, du registrerede, på modtagerens papir.

## Indstilling af papirformat og -type

Følg instruktionerne på skærmen, indstil papirformat og papirtype.

● MF4890dw/MF4870dn/  
MF4780w/MF4750

● MF4730

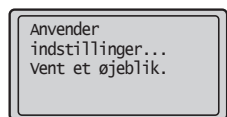
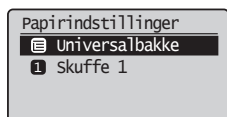
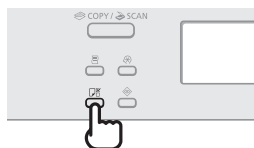
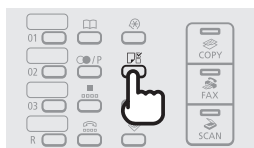

### 2 Tilslut en telefonledning.

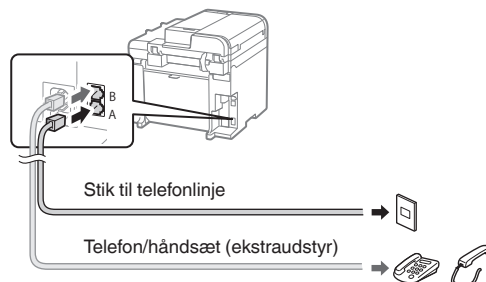

Når <Tilslut telefonlinje.> vises på displayet, skal du tilslutte telefonledningen som på illustrationen.

### Når du installerer håndsettet (ekstraudstyr):

Du kan finde flere oplysninger i den vejledning, der følger med håndsettet.

### 3 Afslut Opstartsguide for fax, og genstart maskinen.

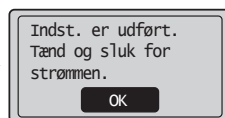
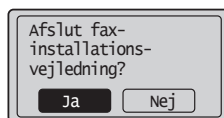

Sluk maskinen, og vent mindst 10 sekunder, før du tænder den igen. Telefonlinjetyperne registreres ikke automatisk. Se i e-Manual, og indstil en telefonlinje manuelt.

➔ e-Manual "Fax" ▶ "Brug af faxfunktionerne" ▶ "Ændring af faxindstillingerne (indstillinger, der skal angives vha. knappen [Menu])" ▶ "Konfiguration af afsendelsesindstillinger" ▶ "Vælg linjetype"

Du kan bruge forskellige funktioner i denne maskine. Følgende funktioner er oversigten over de vigtigste funktioner, som du rutinemæssigt kan bruge.

### Kopier

#### Opkopiering/nedkopiering

Du kan opkopiere og nedkopiere dokumenter i standardformat, så de kopieres på papir i standardformat, eller angive kopiforholdet i procent.

#### 2-sidet kopiering\*

Du kan kopiere 1-sidede dokumenter på begge sider af papiret.

#### Sætsortering

Du kan sortere kopier i sæt i siderækkefølge.

#### Nedkopieret layout

Du kan nedkopiere flere dokumenter, hvis du vil kopiere dem på et ark.

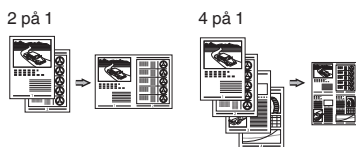

#### Kopiering af ID-kort

Du kan lave en kopi af et 2-sidet kort på den ene side af et ark papir.

### Fax\*\*

#### Afsendelse af et dokument direkte fra en computer (pc-fax)

Ud over normal afsendelse og modtagelse af faxer kan du bruge pc-faxen.

#### Afsendelse

Du kan registrere faxdestinationer i adressebogen. Du kan angive destinationerne med forskellige metoder, så du kan sende dokumenter hurtigt og nemt.

- Destinationssøgning
- Taster til tastopkald
- Kodet opkald
- Destinationsgruppe
- Angivelse fra afsendelsehistorikken
- Rundsending
- Tidsforskudt afsendelse

### Modtagelse

● Modtagelse i hukommelsen  
Du kan gemme de modtagne dokumenter i hukommelsen. Du kan udskrive de gemte dokumenter når som helst, eller du kan slette dem, hvis du ikke skal bruge dem.



● Fjernmodtager  
Hvis der er tilsluttet en ekstern telefon, kan du midt i telefonsamtalen skifte til faxmodtagelsestilstand med det samme ved at kalde op til id-nummeret for faxmodtagelse vha. opkaldstasterne på telefonen.

● Polling-modtagelse  
Du kan hente dokumenter, der allerede er fremført fra en afsenders faxmaskine, når du vil modtage faxen.

### Udskriv

#### Opkopiering/nedkopiering under udskrivning

#### 2-sidet udskrift\*

#### Nedkopieret layout

Du kan nedkopiere flere dokumenter, hvis du vil udskrive dem på et ark.

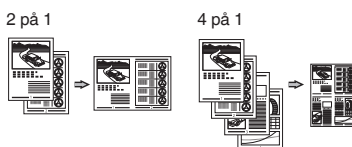

#### Folderudskrivning\*

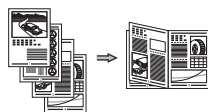

#### Udskrivning af plakat

#### Vandmærkeudskrivning

#### Visning af udskrift før udskrivning

#### Valg af "Profil"

### Scan

#### Lagring af dokumenterne med maskinens kontrolpanel

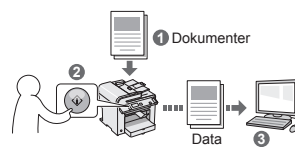

#### Lagring af dokumenterne med betjening fra en computer

##### ● Scanning med MF Toolbox

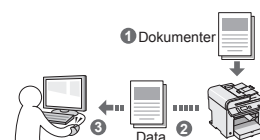

- Scanning fra et program
- Scanning med WIA-driveren\*\*\*

### Netværksindstillinger\*\*\*\*

Denne maskine leveres med en netværksgrænseflade, så du nemt kan konstruere et netværksmiljø. Du kan udskrive et dokument, bruge pc-faxen og bruge netværksscanning fra alle computere, der er tilsluttet maskinen. Maskinen øger arbejdets effektivitet som delt maskine på kontoret.

### Brugerinterface til fjernbetjening\*\*\*\*

Du kan se maskinens tilstand fra computerne på netværket. Du kan få adgang til maskinen og styre job og angive forskellige indstillinger via netværket.

\* Kun MF4890dw/MF4870dn

\*\* Kun MF4890dw/MF4870dn/MF4780w/MF4750

\*\*\* Kun Windows XP/Vista/7

\*\*\*\* Kun MF4890dw/MF4870dn/MF4780w

## Udbedring af papirstop

Når følgende skærbillede vises, er der papirstop i fremføreren eller inden i maskinen. Følg fremgangsmåden på skærbilledet, fjern det fastklemte dokument eller papir. Denne vejledning angiver kun de områder, hvor papirstop forekommer. Du kan finde flere oplysninger om hver enkelt funktion i e-Manual.

⌘ Papirstop.  
Tryk på [▶] for  
at vise trin. ▶

### Fremfører

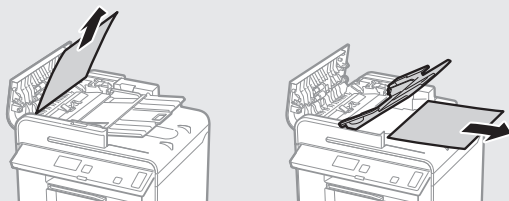

● MF4890dw

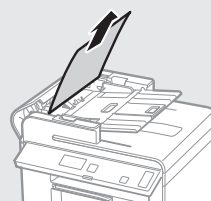

● MF4870dn/MF4780w/MF4750/MF4730

### Inde i maskinen

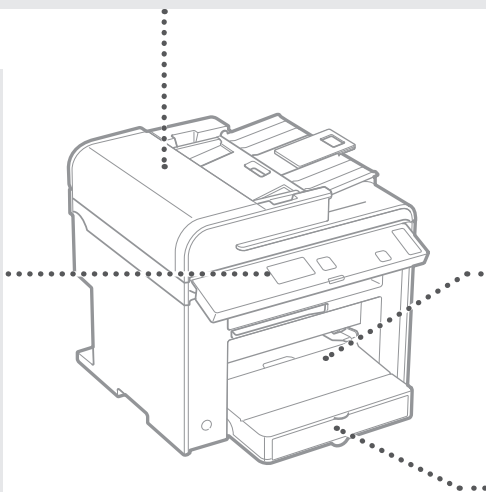
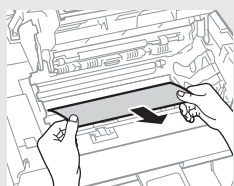
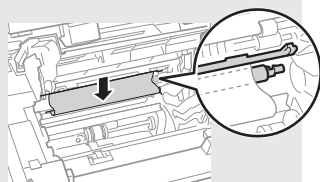
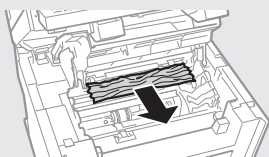
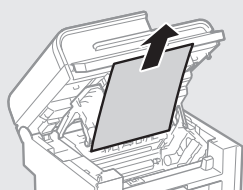

### Universalbakke

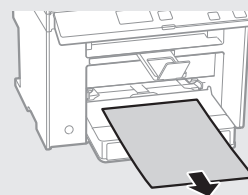

### Papirkassette

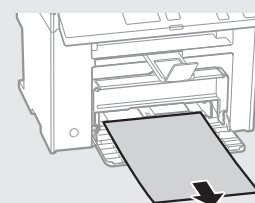

### Bagdæksel (Kun MF4890dw/MF4870dn)

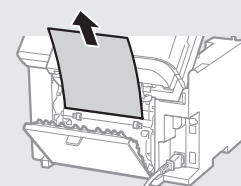

Da

## Udskiftning af tonerpatronen

Tonerpatroner er forbrugsmaterialer. Når tonerbeholdningen er meget lav, eller den helt er sluppet op under en jobkørsel, vises en meddelelse på skærmen, eller også kan følgende problemer forekomme. Foretag den relevante handling i forhold til dette.

### Når der vises en meddelelse

Når tonerbeholdningen bliver meget lav midt under en jobkørsel, vises en meddelelse på skærmen.

Meddelelse	Når meddelelsen vises på skærmen	Beskrivelse og løsninger
<Klargør tonerpatron.>	Når tonerpatronen snart skal udskiftes.	Ryst tonerpatronen for at fordele toneren jævnt i patronen. ⊕ e-Manual "Før udskiftningen af tonerpatronen" Vi anbefaler, at tonerpatronen bliver udskiftet, før der udskrives store mængder dokumenter. ⊕ e-Manual "Udskiftning af tonerpatronen"
<Toner er næsten tom.>	Når tonerpatronen er opbrugt.	Ryst tonerpatronen for at fordele toneren jævnt i patronen. ⊕ e-Manual "Før udskiftningen af tonerpatronen" Hvis denne meddelelse ikke forsvinder, skal du udskifte tonerpatronen. ⊕ e-Manual "Udskiftning af tonerpatronen" Hvis denne meddelelse vises, lagres den indgående fax i hukommelsen uden at blive udskrevet. Derudover udskrives rapporter ikke, også selvom den er indstillet til at blive udskrevet automatisk. Hvis <Fortsæt print, når toner er lav> i <Printindst. for modt.> er indstillet til <Til>, fortsætter udskrivningen, men der er måske hvide striber eller udtværing på udskrifterne. ⊕ e-Manual "Automatisk udskrivning af rapporten" ⊕ e-Manual "Fortsæt print, når toner er lav"

### Når der forekommer hvide striber på de udskrevne sider, eller siderne er delvist falmede:

Når der forekommer hvide striber på de udskrevne sider, eller de er delvist falmede, har tonerpatronen næsten nået slutningen af sin levetid, og det gælder også, selvom der ikke vises en meddelelse på skærmen. Når udskriftskvaliteten ikke længere er acceptabel, kan du se følgende for at få rettet problemet.

### Når der forekommer hvide striber på de udskrevne sider, eller de er delvist falmede

Når tonerbeholdningen er meget lav, forekommer der hvide striber på de udskrevne sider, eller de er delvist falmede.

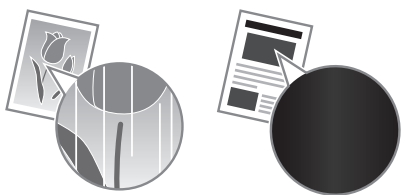

Der vises ingen meddelelse på skærmen, hvis tonerbeholdningen er meget lav. Udskift tonerpatronen, når der forekommer hvide striber på de udskrevne sider, eller de er delvist falmede.

### Når dette problem forekommer:

Følg trinnene i proceduren herunder, før tonerpatronen udskiftes. Maskinen bliver ved med at udskrive, indtil der overhovedet ikke er mere toner.

⊕ e-Manual "Før udskiftningen af tonerpatronen"

### Når udskriftskvaliteten stadig er uacceptabel:

Hvis problemet fortsætter, efter at du har fulgt trinnene i proceduren herunder, skal du udskifte tonerpatronen.

⊕ e-Manual "Udskiftning af tonerpatronen"

# Note

Da

## Symboler, der anvendes i denne vejledning

### ⚠ ADVARSEL

Angiver en advarsel vedrørende betjening, der kan resultere i personers død eller kvæstelse, hvis de ikke udføres korrekt. Vær altid opmærksom på disse advarsler, når du betjener maskinen.

### ⚠ FORSIGTIG

Dette symbol advarer om, at der er forholdsregler, du skal iagttage i forbindelse med en given handling. Hvis handlingen ikke udføres korrekt, kan det resultere i personskade. Vær altid opmærksom på disse advarsler, når du betjener maskinen.

## Taster og knapper i denne vejledning

Følgende symboler og navne på taster er eksempler på, hvordan denne vejledning beskriver kontrolpanelets taster.

- Taster på kontrolpanel: [Tastikon] + (Tastnavn)  
Eksempel: [  ] (Stop)
- Skærm: <Angiv modtager.>
- Knapper og punkter på computerskærmen: [Preferences] (Indstillinger)

## Illustrationer og skærme i denne vejledning

Illustrationer og skærme i denne vejledning er fra MF4890dw, medmindre andet er angivet.

### ⚠ ADVARSEL

Læs den juridiske meddelelse og de vigtige sikkerhedsoplysninger på den Multi-lingual User Manual CD (Cd med flersproget brugervejledning), der fulgte med produktet, for at undgå personskade eller beskadigelse af udstyret samt for at få juridiske oplysninger.

## Vigtige sikkerhedsanvisninger

Læs "Vigtige sikkerhedsanvisninger" i denne vejledning og i e-Manual grundigt, inden du bruger maskinen.

Da disse anvisninger har til hensigt at forhindre skader på brugeren og andre personer eller ødelæggelse af ejendele, skal du altid være opmærksom på disse anvisninger og krav i forbindelse med betjeningen.

Bemærk, at du er ansvarlig for alle skader, der er opstået ved ikke at følge disse anvisninger, ved brug af maskinen til andre formål end hensigten, eller som følge af reparationer eller ændringer, der ikke er foretaget en godkendt Canon-tekniker.

## Installation

### ⚠ ADVARSEL

- Installer ikke maskinen i nærheden af brændbare væsker såsom alkoholbaserede produkter eller fortynder. Hvis disse væsker kommer i kontakt med elektriske dele, kan maskinen antænde dem og starte en brand eller øge risikoen for elektrisk stød.
- Placer ikke halskæder eller andre metalgenstande eller beholdere fyldt med væsker på maskinen. Hvis fremmedlegemer kommer i kontakt med elektriske dele inden i maskinen, kan det medføre brand eller elektrisk stød.  
Hvis der kommer fremmedlegemer i maskinen, skal du straks slukke for strømmen til maskinen og kontakte din lokale Canon-forhandler.
- Må ikke bruges i nærheden af medicinsk udstyr. De radiobølger, som maskinen udsender, kan påvirke det medicinske udstyr, hvilket kan føre til alvorlige ulykker.

### ⚠ FORSIGTIG

- Installer ikke maskinen følgende steder, da dette kan resultere i personskade, brand eller elektrisk stød.
  - Ustabile overflader
  - Steder, der udsættes for voldsomme rystelser
  - Steder, hvor der blokeres for ventilationsåbningerne (for tæt på vægge, senge, tæpper og andre lignende genstande)
  - Et fugtigt eller støvet sted
  - Et sted, der udsættes for direkte sollys eller udendørs.
  - Et sted, der udsættes for høje temperaturer
  - I nærheden af åben ild
  - Et sted med dårlig udluftning
- Selvom maskinen genererer ozon under betjeningen, har det ingen effekt på menneskekroppen. Men hvis du skal bruge maskinen over længere perioder, skal du sørge for god udluftning.
- Brug ikke ikke-godkendte kabler til maskinen. Dette kan resultere i elektrisk stød.

## Strømforsyning

### ⚠ ADVARSEL

- Anvend ikke andre elledninger end den medleverede, da det kan medføre brand eller elektrisk stød.
- Elledningen må ikke bøjes eller modificeres, og du må ikke trække kraftigt i den. Placer ikke tunge genstande på elledningen. Hvis elledningen ødelægges, kan det medføre brand eller elektrisk stød.
- Du må ikke isætte eller trække strømstikket ud med våde hænder, da det kan medføre elektrisk stød.
- Brug ikke forlængerledninger eller multistik med denne maskine. Dette kan medføre brand eller elektrisk stød.
- Du må ikke bundte elledningen eller binde den i en knude, da det kan medføre brand eller elektrisk stød.
- Sæt elledningen helt ind i stikkontakten. Ellers risikerer du brand eller elektrisk stød.
- Fjern strømstikket fra stikkontakten under tordenvejr. Ellers risikerer du brand, elektrisk stød eller fejl på maskinen.

### ⚠ FORSIGTIG

- Brug kun en strømforsyning, som lever op til de krav, der er angivet i denne vejledning. Ellers risikerer du brand eller elektrisk stød.
- Bloker ikke den stikkontakt, maskinen er tilsluttet, så du hurtigt kan trække stikket ud i nødstilfælde.

## Håndtering

### ⚠ ADVARSEL

- Prøv ikke at skille maskinen ad eller foretage ændringer på den. Der er komponenter med høje temperaturer og høj spænding inden i maskinen, hvilket kan medføre brand eller elektrisk stød.
- Børn må ikke røre ved eller lege med elledningen, kablerne og de indvendige eller elektriske dele. Dette kan medføre alvorlig personskade.
- Kontakt en autoriseret Canon-forhandler, hvis maskinen laver en usædvanlig lyd, udsender røg, varme eller usædvanlig lugt. Fortsat brug kan medføre brand eller elektrisk stød.
- Anvend ikke brændbare sprays i nærheden af maskinen. Hvis brændbare væsker kommer i kontakt med elektriske dele inden i maskinen, kan det medføre brand eller elektrisk stød.



**⚠ FORSIGTIG**

- For din egen sikkerheds skyld skal du trække strømstikket ud, hvis maskinen ikke skal bruges i længere tid.
- Vær forsigtig, når du åbner og lukker dæksler, så du ikke kommer til skade med hænderne.
- Hold hænder og tøj væk fra valserne i udskrivningsområdet. Du kan komme til skade, hvis en valse får fat i hænder eller tøj.
- Maskinens inderside og udgangsbakken er varm under og lige efter brug. Undgå kontakt med disse områder for at undgå forbrændinger. Udskrevet papir kan også være varmt lige efter udskrivning, så vær forsigtig, når du fjerner det. Ellers kan det medføre forbrændinger.

**Vedligeholdelse og eftersyn****⚠ ADVARSEL**

- Sluk for maskinen, og tag strømstikket ud, inden maskinen rengøres. Ellers risikerer du brand eller elektrisk stød.
- Træk strømstikket ud af stikkontakten, og rengør området omkring strømstikkets metalstifter og stikkontakten med en tør klud, for at fjerne alt støv og snavs. Fugtigt, ophobet støv kan forårsage kortslutning eller brand.
- Brug en fugtig, hårdt opvredet klud til at rengøre maskinen. Brug kun vand. Brug ikke alkohol, benzen, fortynder eller andre brændbare væsker. Hvis disse væsker kommer i kontakt med elektriske dele inde i maskinen, kan det medføre brand eller elektrisk stød.
- Tjek jævnligt strømledningen og -stikket for skader. Tjek maskinen for rust, buler, ridser, revner eller overdreven varmeproduktion. Brug af udstyr, der er dårligt vedligeholdt, kan medføre brand eller elektrisk stød.

**Forbrugsmaterialer****⚠ ADVARSEL**

- Brugte tonerpatroner må ikke bortskaffes i åben ild. Dette kan antænde toneren og føre til forbrændinger eller brand.
- Hvis du ved et uheld kommer til at spilde eller sprøjte med toner, skal du tørre den løse toner op med en fugtig, blød klud og undgå at indånde tonerstøv. Brug aldrig en støvsuger til at opsamle løs toner. Dette kan forårsage fejlfunktion i støvsugeren eller resultere i en støvekspllosion på grund af den statiske ladning.

**⚠ FORSIGTIG**

- Tonerpatroner og andre forbrugsmaterialer opbevares utilgængeligt for små børn. Hvis du indtager toner, skal du øjeblikkeligt søge læge.
- Skil ikke tonerpatronen ad. Toneren kan drysse og komme ind i øjnene eller munden. Hvis du får toner i øjnene eller munden, skal du straks vaske dig med koldt vand og kontakte en læge.
- Hvis patronen lækker toner, skal du undgå at indånde det og undgå, at det kommer i kontakt med huden. Hvis du får toner på huden, skal du straks vaske dig med sæbe. Hvis du indånder toner, eller huden bliver irriteret efter kontakt med toner, skal du straks kontakte en læge.

**Øvrigt****⚠ ADVARSEL**

- Hvis du har pacemaker:  
Denne maskinen genererer et svagt magnetfelt. Hvis du føler dig utilpas, skal du gå væk fra maskinen, og straks kontakte din læge.

**Juridiske begrænsninger i anvendelsen af produktet og billeder**

Det kan være forbudt ved lov at anvende produktet til at scanne, udskrive eller på anden måde reproducere visse dokumenter samt anvende billeder, der er scannet, udskrevet eller på anden måde gengivet ved hjælp af produktet. Dette kan medføre strafferetligt eller civilretligt erstatningsansvar. En liste over disse dokumenter vises nedenfor. Listen er ikke udtømmende. Listen er udelukkende vejledende. Hvis du er usikker på lovligheden af at anvende produktet til at scanne, udskrive eller på anden måde gengive et bestemt dokument og/eller anvendelsen af de scannede udskrevne eller på anden måde gengivne billeder, skal du søge juridisk bistand eller vejledning.

- Pengesedler
- Rejsechecks
- Postanvisninger
- Fødevareremærker
- Kvitteringer for deponering
- Pas
- Frimærker (gyldige eller ugyldige)
- Immigrationspapirer
- Identifikationsskilte eller distinktioner
- Udenlandske skattebeviser og -papirer (gyldige eller ugyldige)
- Visse militærtjeneste- eller sessionspapirer
- Obligationer eller andre gældsbeviser
- Checks eller anvisninger udstedt af offentlige kontorer
- Aktiebrev
- Registreringsattester til køretøjer og adkomstdokumenter
- Ophavsretligt beskyttet materiale uden tilladelse fra ejeren af ophavsretten

Der er lagt store anstrengelser i at sikre, at vejledningerne til maskinen er fri for nøjagtigheder og udeladelser. Vi forbedrer dog løbende vore produkter, så hvis du har behov for nøjagtige specifikationer, bedes du kontakte Canon.

## Informatie over de meegeleverde handleidingen

### ① Beknopte handleiding (deze handleiding):

Lees deze handleiding eerst. In deze handleiding worden de installatie van het apparaat, de instellingen en waarschuwingen beschreven. Lees deze handleiding voordat u het apparaat gaat gebruiken.

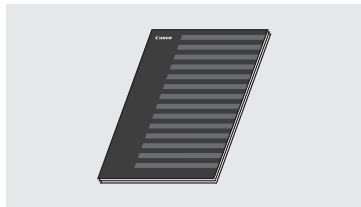

### ② Handleiding voor draadloze LAN-instelling (alleen MF4890dw/MF4780w):

Lees deze handleiding samen met de Beknopte handleiding. In deze handleiding worden de procedures voor het instellen van het draadloze LAN beschreven en wordt besproken wat de oorzaak is van problemen die zich bij het uitvoeren van deze procedures kunnen voordoen. Tevens wordt aangegeven hoe u deze problemen kunt aanpakken. Lees deze handleiding voordat u het apparaat gaat gebruiken.

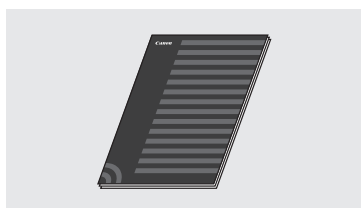

### ③ Installatiehandleiding MF-stuurprogramma (User Software CD (cd met gebruikerssoftware)):

Lees nu deze handleiding. In deze handleiding wordt de installatie van de software beschreven.



### ④ e-Handleiding (Multi-lingual User Manual CD (cd met meertalige gebruikershandleiding)):

Lees de hoofdstukken die voor u van toepassing zijn. De e-Handleiding is ingedeeld op onderwerp zodat u de gewenste informatie eenvoudig kunt vinden.

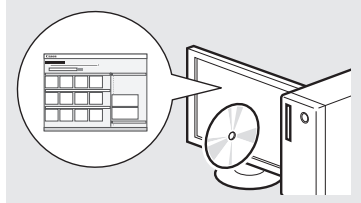

## Navigeren in het menu en tekstinvoermethode

### ● MF4890dw/MF4870dn/MF4780w/MF4750

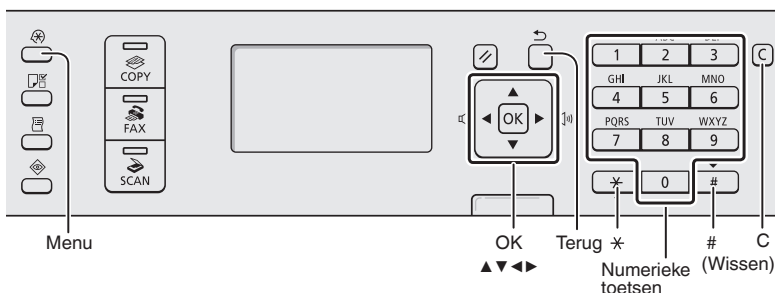

### ● MF4730

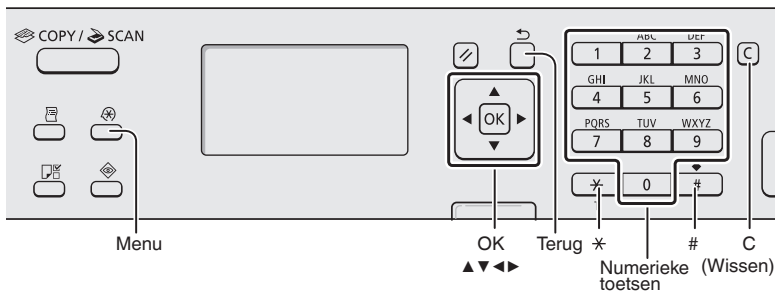

## Navigeren in het menu

### Items selecteren of de cursor verplaatsen door de menu-items

Markeer een item met [**▲**] of [**▼**]. Ga naar de volgende structuur met [**OK**] of [**▶**]. Ga naar de vorige structuur met [**◀**] (Terug) of [**◀**].

### Instellingen bevestigen

Druk op [**OK**]. Als <Toepassen> echter wordt weergegeven op het display, selecteert u <Toepassen> en drukt u op [**OK**].

## Tekstinvoermethode

### Invoermodus wijzigen

Druk op [**▼**] om <Invoermodus> te selecteren en druk vervolgens op [**OK**]. U kunt ook op [**\***] (Toon) drukken om de invoermodus te wijzigen.

### Tekst, symbolen en nummers invoeren

Gebruik de numerieke toetsen of [**#**] (SYMBOLEN) voor invoer. Zie de volgende pagina voor meer informatie over de beschikbare modus of tekst.

### De cursor verplaatsen (een spatie invoeren)

Verplaats de cursor met [**◀**] of [**▶**]. Verplaats de cursor naar het einde van de tekst en druk op [**▶**] om een spatie in te voeren.

### Tekens verwijderen

Verwijder tekens met [**◻**] (Wissen). Als u de toets [**◻**] (Wissen) indrukt en ingedrukt houdt, worden alle tekens verwijderd.

## De e-Handleiding openen vanaf de cd-rom

- 1 Plaats de Multi-lingual User Manual CD (cd met meertalige gebruikershandleiding) in uw computer.
- 2 Selecteer de gewenste taal.
- 3 Klik op [Display Manuals] (Handleidingen weergeven).

※ Afhankelijk van het besturingssysteem dat u gebruikt, wordt er een beveiligingswaarschuwing weergegeven.

## Het netsnoer aansluiten en het apparaat INSCHAKELEN

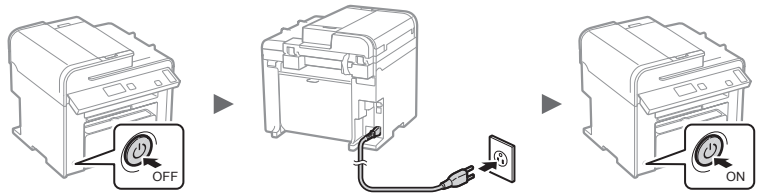

Sluit de USB-kabel nog niet aan. Sluit deze aan wanneer u de software installeert.

## Tekst, symbolen en nummers invoeren

	Invoermodus: <A>	Invoermodus: [a]	Invoermodus: [12]
1		@.-_ /	1
2	ABC	abc	2
3	DEF	def	3
4	GHI	ghi	4
5	JKL	jkl	5
6	MNO	mno	6
7	PQRS	pqrs	7
8	TUV	tuv	8
9	WXYZ	wxyz	9
0	(niet beschikbaar)		0
#	-.*#!";:~^_`=!'?\$@%&+\()\[\]{}<>		(niet beschikbaar)
*	(Invoermodus wijzigen) [A]→[a]→[12]		

## Invoermodus wijzigen

Invoermodus	Beschikbare tekst
<A>	Hoofdletters en symbolen
<a>	Kleine letters en symbolen
<12>	Cijfers

## De begininstellingen opgeven

Volg de instructies op het scherm; stel de taal en tijd in. Zie "Navigeren in het menu en tekstinvoermethode" (P. 90) voor meer informatie over het navigeren in het menu en het invoeren van cijfers.

### MF4890dw/MF4780w

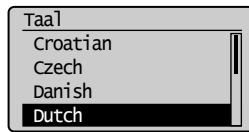

**Direct met de computer verbinden via een draadloos LAN**

**Ja**

Begin bij stap 4 van "Draadloos LAN instellen" in de Handleiding voor draadloze LAN-instelling.

**Later met de computer verbinden via een draadloos LAN**

Raadpleeg Handl. v/ draadloos LAN-inst. om uit te voeren.

**Nee**

Later met de computer verbinden via een draadloos LAN

Raadpleeg de Handleiding voor draadloze LAN-instelling.

**Aansluiten op de computer via een bekabeld LAN**

Ga verder met "Aansluiten via een bekabeld LAN (alleen MF4890dw/MF4870dn/MF4780w)" (P. 92).

**Verbinden met de computer via een USB-kabel**

Ga verder met "Verbinden via een USB-kabel" (P. 92).

**Niet verbinden met pc**

Voltooi het instelproces.

### MF4870dn/MF4750/MF4730

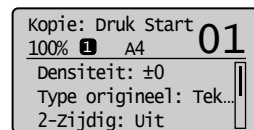
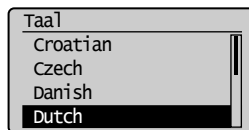

## Kiezen hoe het apparaat met de computer wordt verbonden

- Aansluiten via een bekabeld LAN  
(alleen MF4890dw/MF4870dn/MF4780w)  
⊕ Zie "Aansluiten via een bekabeld LAN"

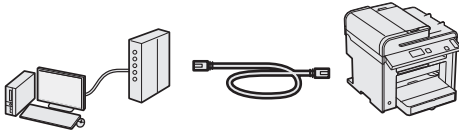

U kunt het apparaat met de computer verbinden via een bekabelde router. Sluit het apparaat met de LAN-kabels op de bekabelde router (toegangspunt) aan.

- ※ Controleer of er een poort in de router beschikbaar is om het apparaat en de computer aan te sluiten.
- ※ Houd een UTP-kabel (Cat. 5 of hoger) bij de hand.

- Verbinden via een USB-kabel  
⊕ Zie "Verbinden via een USB-kabel"

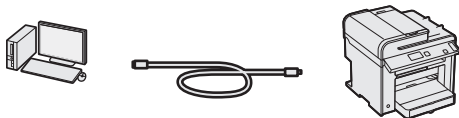

U kunt het apparaat met de computer verbinden via een USB-kabel.

- Verbinden via een draadloos LAN (alleen MF4890dw/MF4780w)

- ⊕ Raadpleeg de Handleiding voor draadloze LAN-instelling.

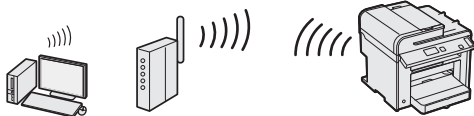

U kunt het apparaat met de computer verbinden via een draadloze router\*. Aangezien het om een draadloze verbinding gaat, hebt u geen LAN-kabels nodig.

\* Hiervoor is een draadloze router (of toegangspunt) met ondersteuning voor IEEE802.11b/g/n vereist.

### Doe het volgende als u niet zeker weet of u een draadloze of bekabelde router gebruikt:

Raadpleeg de instructiehandleiding bij het gebruikte netwerkapparaat of neem contact op met de fabrikant.

## Aansluiten via een bekabeld LAN (alleen MF4890dw/MF4870dn/MF4780w)

- 1 Sluit de LAN-kabel aan.

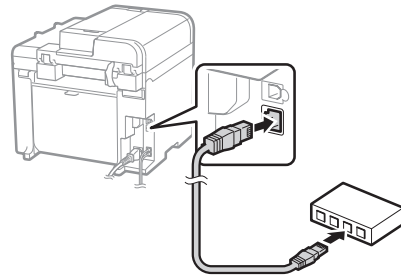

Het IP-adres wordt na 2 minuten automatisch geconfigureerd. Zie de volgende items als u het IP-adres handmatig wilt instellen.

- ⊕ e-Handleiding "Netwerkinstellingen" ▶ "Basisnetwerkinstellingen" ▶ "Het IP-adres instellen"

- 2 Installeer het stuurprogramma en de software met de User Software CD (cd met gebruikerssoftware).

- ⊕ Ga verder met "Papierformaat en type papier instellen" (P. 93).

## Verbinden via een USB-kabel

Sluit de USB-kabel aan nadat u de MF-stuurprogramma's en MF Toolbox hebt geïnstalleerd.

- 1 Installeer het stuurprogramma en de software met de User Software CD (cd met gebruikerssoftware).

- 2 Sluit de USB-kabel aan.

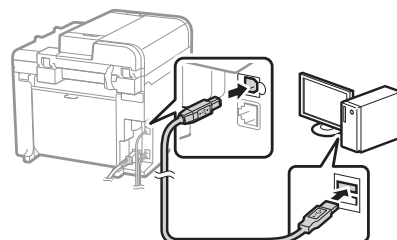
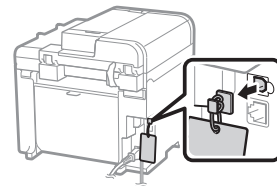

- ⊕ Ga verder met "Papierformaat en type papier instellen" (P. 93).

## Voor meer informatie over de installatieprocedures:

- ➔ Raadpleeg de Installatiehandleiding MF-stuurprogramma

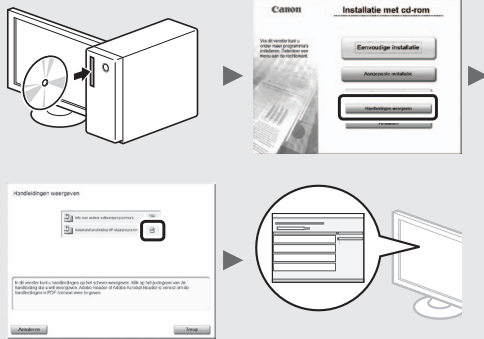

## De eerste faxinstellingen opgeven en de telefoonkabel aansluiten

(alleen MF4890dw/MF4870dn/MF4780w/MF4750)

- 1 Geef de begininstellingen voor faxgebruik op.

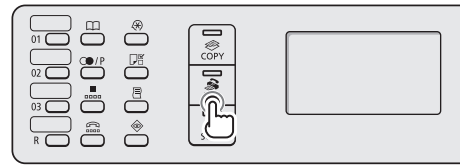

Faxinstallatie uitvoeren?  
**Nu installeren**  
 Later installeren

Sluit tel.lijn aan.  
 volg instructies op volgende scherm:  
 Sluit lijn A aan.  
 \*Volgende: Druk OK

Volg de "Faxinstallatiegids" om een faxnummer, apparaatnaam en ontvangstmodus op te geven. Zie de e-Handleiding voor meer informatie over de ontvangstmodus.

- ➔ e-Handleiding "Fax" ► "Gebruik van de faxfuncties" ► "Ontvangen van faxberichten" ► "RX-modus"

### Procedure voor het gebruiken van een gebruikersnaam

Wanneer u een document verzendt, wordt de afzenderinformatie die u hebt opgeslagen afgedrukt op het papier van de ontvanger.

## Papierformaat en type papier instellen

Volg de instructies op het scherm; stel het papierformaat en de papiersoort in.

- MF4890dw/MF4870dn/ MF4780w/MF4750
- MF4730

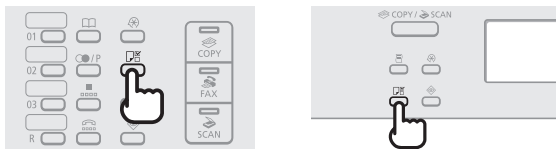

Papierinstellingen  
**Papier tafel**  
 1 Lade 1

Bezig m toepassingen aan het instellen...  
 Even wachten a.u.b.

- 2 Sluit het telefoonsnoer aan.

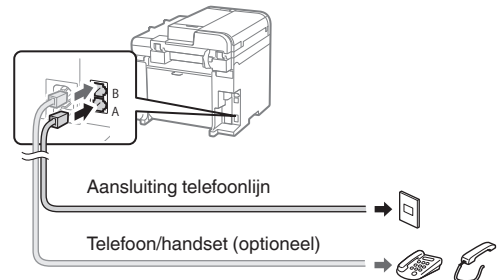

Als <Sluit tel.lijn aan.> wordt weergegeven op het display, sluit u de telefoonkabel aan op de manier die in de afbeelding wordt aangegeven.

### De optionele handset installeren:

Raadpleeg de handleiding die bij de handset is geleverd voor meer informatie.

- 3 Sluit de Fax installatiegids en start het apparaat opnieuw.

Afsluiten Fax Setup Guide?  
**Ja** **Nee**

Instelling gereed.  
 Zet hoofdschakelaar UIT en AAN.  
**OK**

SCHAKEL het apparaat UIT en wacht minimaal 10 seconden voordat u het weer INSCHAKELT. Het type van de telefoonlijn wordt niet automatisch vastgesteld. Raadpleeg de e-Handleiding en stel handmatig een telefoonlijn in.

- ➔ e-Handleiding "Fax" ► "Gebruik van de faxfuncties" ► "De faxinstellingen wijzigen (Instellingen die kunnen worden opgegeven met de knop [Menu])" ► "Verzendinstellingen configureren" ► "Selecteer type lijn"

U kunt diverse functies gebruiken op dit apparaat. In het volgende overzicht worden de hoofdfuncties weergegeven die u kunt gebruiken.

### Kopiëren

#### Vergrote/verkleinde kopieën

U kunt documenten van standaardformaat vergroten of verkleinen om te kopiëren op papier van standaardformaat of u kunt de kopieerverhouding opgeven als percentage.

#### Dubbelzijdig kopiëren\*

U kunt enkelzijdige documenten afdrucken op beide zijden van het papier.

#### Sorteren

U kunt kopieën sorteren in sets en op paginavolgorde.

#### Verkleinde indeling

U kunt meerdere documenten verkleinen zodat ze op één vel kunnen worden gekopieerd.

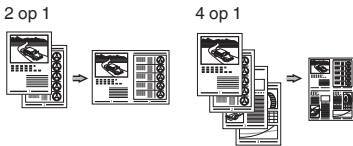

#### Identiteitskaart kopiëren

U kunt een dubbelzijdige kaart op één zijde van een vel papier kopiëren.

### Faxen\*\*

#### Een document rechtstreeks vanaf een computer verzenden (faxen vanaf de pc)

Naast het normaal verzenden en ontvangen van faxen, kunt u de functie voor faxen vanaf de pc gebruiken.

#### Verzenden

U kunt faxbestemmingen in het adresboek opslaan. U kunt de bestemmingen op verschillende manieren opgeven, zodat u snel en eenvoudig documenten kunt verzenden.

- Bestemming zoeken
- Snelkeuzetoetsen
- Verkort kiezen
- Bestemmingsgroep
- Opgeven vanuit de verzendhistorie
- Groepsverzending
- Uitgesteld verzenden

### Ontvangen

• In het geheugen ontvangen  
U kunt de ontvangen documenten in het geheugen opslaan. U kunt de opgeslagen documenten op elk gewenst moment afdrucken en (als u ze niet nodig hebt) verwijderen.



• Ontvangen op afstand  
Als een externe telefoon wordt aangesloten, kunt u tijdens een telefoonoproep direct overschakelen naar de faxontvangstmodus door het id-nummer in te voeren voor het ontvangen van faxen met de kiesknoppen van de telefoon.

• Ontvangen na polling  
U kunt vooraf geladen documenten van het faxapparaat van een afzender ophalen wanneer u de fax wilt ontvangen.

### Afdrukken

#### Vergroot/verkleind afdrukken

#### Dubbelzijdig afdrukken\*

#### Verkleinde indeling

U kunt meerdere documenten verkleinen zodat ze op één vel kunnen worden afgedrukt.

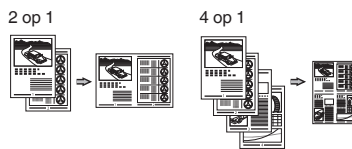

#### Brochure afdrukken\*

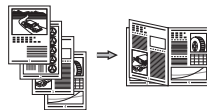

#### Poster afdrukken

#### Afdrukken met watermerk

#### Een voorbeeld weergeven vóór het afdrukken

#### Een "profiel" selecteren

### Scannen

#### De documenten opslaan via het bedieningspaneel van het apparaat

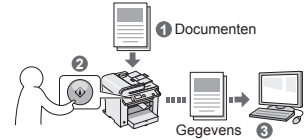

#### Documenten opslaan met bewerkingen op een computer

• Scannen met MF Toolbox



- Scannen vanuit een toepassing
- Scannen met het WIA-stuurprogramma\*\*\*

### Netwerkinstellingen\*\*\*\*

Het apparaat is voorzien van een netwerkinterface waarmee u eenvoudig een netwerkomgeving kunt maken. U kunt documenten afdrucken, de functie voor faxen vanaf pc gebruiken en de netwerkscan gebruiken vanaf alle computers die zijn aangesloten op het apparaat. Het apparaat ondersteunt netwerkfuncties zodat u de efficiëntie kunt vergroten door het apparaat te delen in het kantoor.

### UI op afstand\*\*\*\*

U kunt de status van het apparaat controleren vanaf de computers op het netwerk. U hebt toegang tot het apparaat en kunt taken beheren of verschillende instellingen opgeven via het netwerk.

\* Alleen MF4890dw/MF4870dn

\*\* Alleen MF4890dw/MF4870dn/MF4780w/MF4750

\*\*\* Alleen Windows XP/Vista/7

\*\*\*\* Alleen MF4890dw/MF4870dn/MF4780w

## Papierstoringen verhelpen

Als het volgende scherm wordt weergegeven, is er papier vastgelopen in de documentinvoer of in het apparaat. Volg de procedure op het scherm om het vastgelopen document of papier te verwijderen. In deze handleiding wordt alleen aangegeven op welke plaatsen papier kan vastlopen. Raadpleeg de e-Handleiding voor meer informatie over elke functie.

⚠ Vastgelopen papier.  
Druk op [▶] om de stappen weer te geven. ▶

### Documentinvoer

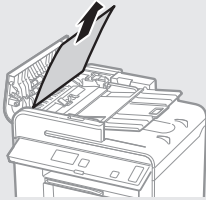

● MF4890dw

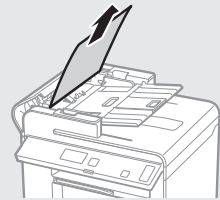
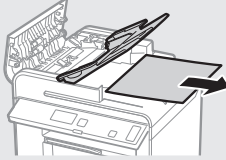

● MF4870dn/MF4780w/MF4750/MF4730

### Het binnenwerk van de machine

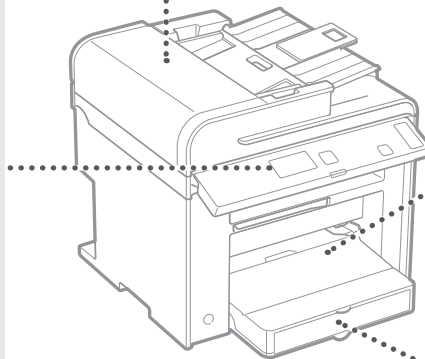
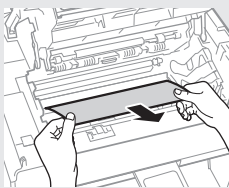
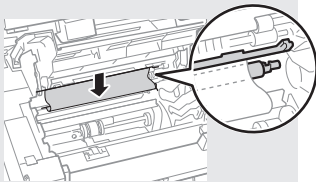
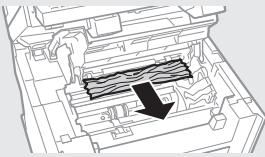
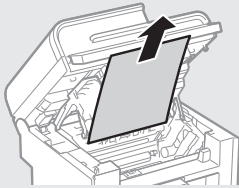

### Handinvoer

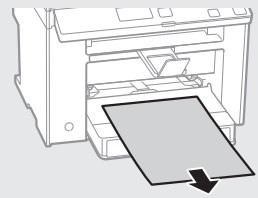

### Papiercassette

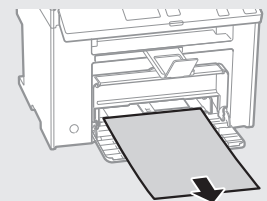

### Klep aan de achterzijde (alleen MF4890dw/MF4870dn)

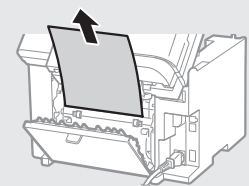

## Toner cartridge vervangen

Toner cartridges zijn verbruiksproducten. Wanneer de toner bijna of volledig op raakt tijdens een taakbewerking van deze machine, verschijnt er een bericht op het scherm, of kunnen zich de volgende problemen voordoen. Onderneem de juiste actie hierop.

### Wanneer een bericht wordt weergegeven

Wanneer de toner bijna of volledig op raakt tijdens een taakbewerking van deze machine, verschijnt er een bericht op het scherm.

Bericht	Wanneer het bericht op het scherm wordt weergegeven	Beschrijving en oplossingen
<Maak toner cartridge gereed.>	Wanneer de toner cartridge op korte termijn moet worden vervangen.	Schud de toner cartridge om de toner in de cartridge gelijkmatig te verdelen. ⊕ e-Handleiding "Voordat u de toner cartridge vervangt" We raden u aan om de toner cartridge te vervangen voordat u een groot aantal document gaat afdrukken. ⊕ e-Handleiding "De toner cartridge vervangen"
<Toner is bijna op.>	Als de toner cartridge aan vervanging toe is.	Schud de toner cartridge om de toner in de cartridge gelijkmatig te verdelen. ⊕ e-Handleiding "Voordat u de toner cartridge vervangt" Als dit bericht niet verdwijnt, vervangt u de toner cartridge. ⊕ e-Handleiding "De toner cartridge vervangen" Als dit bericht wordt weergegeven, wordt de inkomende fax in het geheugen opgeslagen zonder te worden afgedrukt. Bovendien worden rapporten mogelijk niet afgedrukt, zelfs als automatisch afdrukken is ingesteld voor rapporten. Als <Doorgaan met afdr. als toner bijna op is> in <RX afdrুকinstellingen> is ingesteld op <Aan>, wordt het afdrukken echter voortgezet, maar kunnen er witte strepen of vlekken op de afdrukken voorkomen. ⊕ e-Handleiding "Het rapport automatisch afdrukken" ⊕ e-Handleiding "Doorgaan met afdr. als toner bijna op is"

### Wanneer er witte strepen op de afdrukken verschijnen of de afdrukken gedeeltelijk vaag zijn:

Wanneer er witte strepen op de afdrukken voorkomen of als de afdrukken gedeeltelijk vaag zijn, is de toner cartridge bijna op, zelfs als er geen bericht op het scherm verschijnt. Raadpleeg de volgende documentatie wanneer de afdrুকwaliteit onacceptabel wordt om het probleem op te lossen.

### Wanneer er witte strepen verschijnen op de afdrukken of als de afdrukken gedeeltelijk vaag zijn

Wanneer de toner bijna op is, verschijnen er witte strepen op de afdrukken of zijn de afdrukken gedeeltelijk vaag.

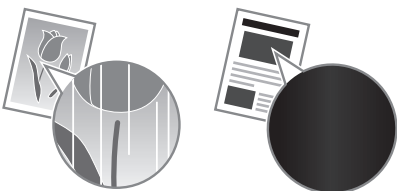

Er verschijnt geen bericht op het scherm als de toner bijna op is. Vervang de toner wanneer er witte strepen op de afdrukken verschijnen of de afdrukken gedeeltelijk vaag zijn.

#### Wanneer dit probleem zich voordoet:

Volg de stappen in onderstaande procedure voordat u de toner cartridge vervangt. De machine gaat door met afdrukken totdat de toner volledig op is.

⊕ e-Handleiding "Voordat u de toner cartridge vervangt"

#### Wanneer de afdrুকwaliteit nog steeds onaanvaardbaar is:

Als het probleem zich blijft voordoen nadat u de stappen in onderstaande procedure hebt gevolgd, moet u de toner cartridge vervangen.

⊕ e-Handleiding "De toner cartridge vervangen"



# Aantekeningen

NI

## Symbolen in deze handleiding

### ⚠ WAARSCHUWING

Geeft een waarschuwing aan voor handelingen die lichamenlijk letsel tot gevolg kunnen hebben als de handelingen niet juist worden uitgevoerd. Let altijd goed op deze waarschuwingen zodat u het apparaat veilig gebruikt.

### ⚠ VOORZICHTIG

Dit symbool vraagt om extra aandacht voor handelingen die, indien niet correct uitgevoerd, lichamenlijk letsel tot gevolg kunnen hebben. Let altijd goed op deze waarschuwingen zodat u het apparaat veilig gebruikt.

## Toetsen en knoppen in deze handleiding

Het indrukken van toetsen en knoppen wordt als volgt aangegeven in deze handleiding.

- Toetsen op het bedieningspaneel: [Toetspictogram] + (Toetsnaam)  
Voorbeeld: [⏹] (Stop)
- Display: <Geef bestemming aan.>
- Knoppen en items op het computerscherm: [Preferences] (Voorkeuren)

## Illustraties en schermen in deze handleiding

De illustraties en schermen die in deze handleiding worden gebruikt, zijn afkomstig van MF4890dw, tenzij anders aangegeven.

### ⚠ WAARSCHUWING

Lees de juridische kennisgeving en belangrijke veiligheidsinformatie op de bijgeleverde Multi-lingual User Manual CD (cd met meertalige gebruikershandleiding) voor juridische informatie en om persoonlijk letsel en beschadiging van de apparatuur te voorkomen.

## Belangrijke veiligheidsinstructies

Lees de "Belangrijke veiligheidsinstructies" in deze handleiding en in de e-Handleiding zorgvuldig door voordat u het apparaat gebruikt. Deze instructies zijn bedoeld om lichamenlijk letsel en materiële schade te voorkomen. Houd dus altijd rekening met deze instructies en met de bedieningsvereisten.

U bent verantwoordelijk voor alle schade die voortvloeit uit veronachtzaming van de aanwijzingen in deze handleiding, oneigenlijk gebruik van het apparaat of wijzigingen of reparaties die niet door een erkend Canon-onderhoudsmonteur zijn uitgevoerd.

## Installatie

### ⚠ WAARSCHUWING

- Plaats het apparaat niet in de buurt van ontvlambare stoffen zoals spiritus of producten op alcoholbasis. Als deze stoffen in aanraking komen met elektrische onderdelen in het apparaat, kunnen ze vlam vatten en brand veroorzaken of uw risico op elektrische schokken vergroten.
- Plaats geen kettingen of andere metalen voorwerpen of met vloeistof gevulde houders op het apparaat. Als vreemde voorwerpen in aanraking komen met elektrische onderdelen in het apparaat, kan dit leiden tot brand of elektrische schokken.  
Als een van deze voorwerpen in het apparaat valt, moet u het apparaat direct uitschakelen en contact opnemen met uw Canon-dealer.
- Gebruik het apparaat niet in de buurt van medische apparatuur. Door dit product gegenereerde radiogolven kunnen medische apparatuur verstoren, wat tot ernstige ongelukken kan leiden.

### ⚠ VOORZICHTIG

- Plaats het apparaat niet op de volgende locaties. Als u dit wel doet, loopt u het risico van persoonlijk letsel, brand of elektrische schokken.
  - Een wankel oppervlak
  - Een plek die onderhevig is aan uitzonderlijke trillingen
  - Een plek waar de ventilatieopeningen worden geblokkeerd (te dicht bij muren of op een bed, een hoogpolige tapijt of soortgelijke plaatsen)
  - Een vochtige of stoffige locatie
  - Een locatie die is blootgesteld aan direct zonlicht of een plek buitenshuis
  - Een locatie die wordt blootgesteld aan hoge temperaturen
  - Een locatie in de buurt van open vuur
  - Een slecht geventileerde locatie
- De machine genereert tijdens gebruik ozon, maar dit is niet schadelijk voor de gezondheid. Zorg echter voor een goed geventileerde installatieplek als u het apparaat lang achtereen gaat gebruiken.
- Sluit alleen goedgekeurde kabels op dit apparaat aan. Als u zich niet aan dit voorschrift houdt, loopt u het risico van brand of elektrische schokken.

## Elektrische aansluiting

### ⚠ WAARSCHUWING

- Gebruik uitsluitend het netsnoer dat bij de machine is geleverd, om brand of een elektrische schok te voorkomen.
- Pas het netsnoer niet aan, knik het niet en trek er niet te hard aan. Plaats geen zware voorwerpen op het netsnoer. Als u netsnoer wordt beschadigd, loopt u het risico van brand of elektrische schokken.
- Zorg dat u droge handen hebt wanneer u het netsnoer aansluit of loskoppelt. Als uw handen vochtig zijn, loopt u het risico van een elektrische schok.
- Gebruik geen verlengsnoeren of stekkerdozen bij dit apparaat. Als u zich niet aan dit voorschrift houdt, loopt u het risico van brand of elektrische schokken.
- Rol het netsnoer tijdens het gebruik niet op en zorg ervoor dat er geen knopen in komen. Dit kan namelijk brand of een elektrische schok veroorzaken.
- Steek de stekker van het netsnoer volledig in het stopcontact. Als u dat niet doet, kan dit brand of een elektrische schok tot gevolg hebben.
- Haal bij onweer de stekker uit het stopcontact. Als u dit niet doet, loopt u het risico van brand, elektrische schokken of storingen.

### ⚠ VOORZICHTIG

- Gebruik alleen een voeding die voldoet aan de spanningsvereisten zoals vermeld in deze handleiding. Als u dat niet doet, kan dit brand of een elektrische schok tot gevolg hebben.
- Zorg dat het stopcontact waarop dit apparaat is aangesloten, vrij toegankelijk is, zodat u de stekker in noodgevallen snel uit het stopcontact kunt verwijderen.

## Gebruik

### ⚠ WAARSCHUWING

- Het is niet toegestaan de machine te demonteren of aan te passen. Het binnenwerk van de machine bevat onderdelen die zeer warm zijn of onder hoge spanning staan, wat brand of een elektrische schok tot gevolg kan hebben.
- Zorg dat kinderen het netsnoer, de kabels of interne of elektrische onderdelen van de machine niet aanraken. Dit kan resulteren in lichamenlijk letsel.
- Neem contact op met een erkend Canon-dealer als de machine vreemde geluiden maakt, rook of een vreemde geur verspreidt of extreem heet wordt. Als u de machine onder die omstandigheden blijft gebruiken, kan dit brand of een elektrische schok tot gevolg hebben.
- Gebruik geen spuitbussen met ontvlambare stoffen in de buurt van de machine. Als deze stoffen in aanraking komen met elektrische onderdelen in de machine, kan dit brand of een elektrische schok tot gevolg hebben.

**⚠️ VOORZICHTIG**

- Verwijder de stekker uit het stopcontact als de machine langere tijd niet wordt gebruikt.
- Wees voorzichtig bij het openen en sluiten van kleppen en deksels, zodat u uw handen niet bezeert.
- Houd uw handen en kleding uit de buurt van de rollen in het uitvoergebied. Als uw handen of kleding tussen de rollen bekneld raken, kunt u verwond raken.
- Tijdens en onmiddellijk na gebruik zijn het binnenwerk van de machine en de uitvoersleuf extreem heet. Raak deze gebieden niet aan, om brandwonden te voorkomen. Bedrukt papier kan direct na uitvoer ook heet zijn; ga hiermee dus voorzichtig om. Als u dat niet doet, bestaat de kans op brandwonden.

**Onderhoud en inspecties****⚠️ WAARSCHUWING**

- Schakel de machine uit en verwijder de stekker uit het stopcontact voordat u begint met schoonmaken. Als u dat niet doet, kan dit brand of een elektrische schok tot gevolg hebben.
- Haal regelmatig de stekker van het netsnoer uit het stopcontact en maak vervolgens de metalen pennen van de stekker en het stopcontact schoon met een droge doek om stof en vuil te verwijderen. Als opgehoopt stof vochtig wordt, loopt u het risico van kortsluiting en brand.
- Reinig de machine met een vochtige, goed uitgewrongen doek. Bevochtig reinigingsdoeken alleen met water. Gebruik geen alcohol, benzeen, spiritus of andere ontvlambare stoffen. Als deze stoffen in aanraking komen met elektrische onderdelen in de machine, kan dit brand of een elektrische schok tot gevolg hebben.
- Controleer regelmatig of het netsnoer en de stekker niet beschadigd zijn. Controleer de machine op roest, deuken, krassen, scheuren of overmatige warmteontwikkeling. Bij gebruik van slecht onderhouden apparatuur loopt u het risico van brand of elektrische schokken.

**Verbruiksartikelen****⚠️ WAARSCHUWING**

- Gooi lege tonercartridges niet in open vuur. Ze kunnen vlam vatten, met als gevolg brand of brandwonden.
- Als u per ongeluk toner morst, veeg het tonerpoeder dan op met een zachte, vochtige doek zonder het in te ademen. Gebruik nooit een stofzuiger om gemorste toner op te ruimen. Anders kan de stofzuiger kapot gaan of er kan een stofexplosie ontstaan door de statische ontlading.

**⚠️ VOORZICHTIG**

- Zorg ervoor dat tonercartridges en andere verbruiksartikelen buiten het bereik van kinderen worden gehouden. Raadpleeg bij inslikken van tonerpoeder onmiddellijk een arts of antigifcentrum.
- Haal tonercartridges nooit uit elkaar. De toner kan dan in contact komen met uw ogen en mond. Als de toner in uw ogen of mond komt, moet u deze direct spoelen met koud water en een arts raadplegen.
- Als er toner uit de tonercartridge lekt, zorg dan dat u het tonerpoeder niet inademt en dat het niet op uw huid terecht komt. Als de toner in aanraking komt met uw huid, moet u de toner onmiddellijk afspoelen met zeep. Als u toner inademt of als uw huid geïrriteerd raakt na blootstelling aan toner, moet u onmiddellijk een arts of antigifcentrum raadplegen.

**Overige****⚠️ WAARSCHUWING**

- Als u een pacemaker hebt:  
Deze machine genereert een zwak magnetisch veld. Als u zich tijdens gebruik van deze machine niet goed voelt, houd dan afstand van de machine en neem direct contact op met uw arts.

**Wettelijke beperkingen met betrekking tot het gebruik van dit product en het gebruik van afbeeldingen**

Het gebruik van dit product voor het scannen, afdrukken of op andere wijze reproduceren kan voor bepaalde documenten en afbeeldingen bij wet verboden zijn en kan leiden tot aansprakelijkheidstelling of strafrechtelijke vervolging. Hieronder wordt een beknopte lijst met dit soort documenten weergegeven. Deze lijst is alleen als voorbeeld bedoeld. Als u twijfelt of het bij wet verboden is een bepaald document met dit product te scannen, af te drukken of op andere wijze te reproduceren en/of een gescande, afgedrukte of op andere wijze gereproduceerde afbeelding te gebruiken, dient u vooraf een juridisch adviseur te raadplegen.

- Papiergeld
- Travellercheques
- Postwissels
- Voedselbonnen
- Depositocertificaten
- Paspoorten
- Postzegels (gestempeld of ongestempeld)
- Immigratiedocumenten
- Identificatiebadges of -insignes
- Accijnszegels (gestempeld of ongestempeld)
- Bepaalde militaire dienst- of oproeppapieren
- Schuldbekentenissen of andere bewijzen van schuldplichtigheid
- Door overheidsinstellingen uitgegeven cheques of wissels
- Aandeelbewijzen
- Autopapieren en eigendomsbewijzen
- Auteursrechtelijk beschermde werken/kunstwerken zonder toestemming van de eigenaar van het auteursrecht

Bij het samenstellen van deze handleidingen is de grootst mogelijke zorgvuldigheid nagestreefd om de handleidingen vrij van onnauwkeurigheden en weglatingen te maken. Omdat wij onze producten echter voortdurend verbeteren, kunt u voor de exacte specificaties het beste contact opnemen met Canon.

## Om de medfølgende håndbøkene

### ① Startveiledning (denne håndboken):

Les denne håndboken først. Denne håndboken beskriver installering av maskinen, innstillingene og en advarsel. Les denne håndboken før du bruker maskinen.

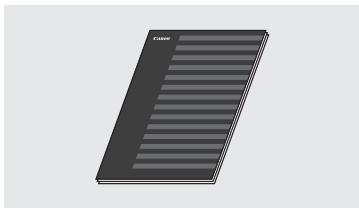

### ② Innstillingsveiledning for trådløst LAN (bare MF4890dw/MF4780w):

Les denne håndboken sammen med Startveiledning. Denne håndboken beskriver oppsettsprosedyrene for trådløst LAN og årsaker til og løsninger for problemer som kan oppstå under oppsettet. Les denne håndboken før du bruker maskinen.



### ③ MF Driver Installation Guide (User Software CD (Brukerprogramvare-CD)):

Les denne håndboken etterpå. Denne håndboken beskriver programvareinstallasjon.



### ④ Elektronisk håndbok (Multi-lingual User Manual CD (Flerspråklig brukerhåndbok-CD)):

Les kapitlet som passer best til behovene du har. Innholdet i Elektronisk håndbok er kategorisert etter emne slik at det er enkelt å finne riktig informasjon.

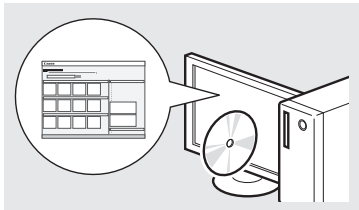

## Navigere i menyen og tekstinnskrivingsmetode

### ● MF4890dw/MF4870dn/MF4780w/MF4750

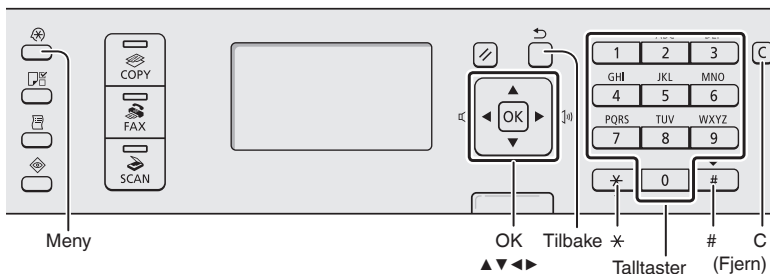

### ● MF4730

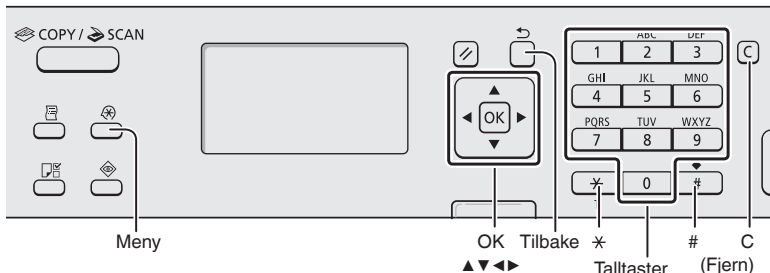

## Navigere i menyen

### Velge alternativer eller flytte markøren mellom menyalternativene

Velg et alternativ med [▲] eller [▼]. Fortsett til neste hierarki med [OK] eller [▶]. Gå tilbake til forrige hierarki med [◀] (Tilbake) eller [◀].

### Bekreft innstilling

Trykk på [OK]. Hvis <Bruk> vises på displayet, velger du imidlertid <Bruk>, og deretter trykker du på [OK].

## Tekstinnskrivingsmetode

### Endre inntastingsmodus

Trykk på [▼] for å utheve <Inntastingsmodus>, og trykk deretter på [OK]. Du kan også trykke på [☒] (Tone) for å endre innskrivingsmodusen.

### Skrive inn tekst, symboler og tall

Skriv inn med talltaster eller [ # ] (SYMBOLER). Se neste side hvis du vil ha detaljer om bytte av modus eller tilgjengelig tekst.

### Flytte markøren (legge inn et mellomrom)

Flytt med [◀] eller [▶]. Flytt markøren bakerst, og trykk på [▶] for å legge til et mellomrom.

### Slette tegn

Slett med [ C ] (Fjern). Hvis du trykker på og holder nede [ C ] (Fjern), slettes alle tegnene.

### Vise Elektronisk håndbok fra CDen

- 1 Sett inn Multi-lingual User Manual CD (Flerspråklig brukerhåndbok-CD) i datamaskinen.
- 2 Velg språket.
- 3 Klikk på [Display Manuals] (Vis håndbøker).

※ Avhengig av hvilket operativsystem du bruker, kan det vises en sikkerhetsbeskyttelsesmelding.

## Koble til strømledningen og slå PÅ maskinen

### Skrive inn tekst, symboler og tall

	Inntastingsmodus: <A>	Inntastingsmodus: <a>	Inntastingsmodus: <12>
1		@. - /	1
2	ABC	abc	2
3	DEF	def	3
4	GHI	ghi	4
5	JKL	jkl	5
6	MNO	mno	6
7	PQRS	pqrs	7
8	TUV	tuv	8
9	WXYZ	wxyz	9
0	ÆØÅ	æøå	0
#	-. * # ! , ; : ^ _ = / ' ? \$ % @ % & + \ ( ) [ ] { } < >	(Ikke tilgjengelig)	
*	(Endre inntastingsmodus) [A] → [a] → [12]		

### Endre inntastingsmodus

Inntastingsmodus	Tilgjengelig tekst
<A>	Store bokstaver og symboler
<a>	Små bokstaver og symboler
<12>	Tall

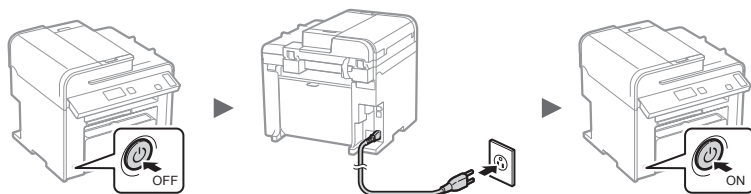

ⓘ Du må ikke koble til USB-kabelen nå. Koble til denne når du installerer programvaren.

## Angi oppstartsinnstillingene

Følg instruksjonene på skjermen, og angi språket og klokkeslettet. Hvis du vil ha mer informasjon om navigering i menyen og hvordan du skriver inn tall, kan du se "Navigere i menyen og tekstinnkrivingsmetode" (➔ s. 100).

No

### ● MF4890dw/MF4780w

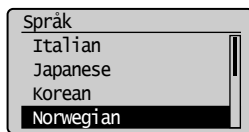

**Koble til datamaskinen via trådløst LAN umiddelbart**

**Ja**

➔ Start fra trinn 4 under "Angi trådløst LAN" i Innstillingsveiledning for trådløst LAN.

**Koble til datamaskinen via trådløst LAN senere**

➔ Se Innstillingsveiledning for trådløst LAN.

**Koble til datamaskinen via kablet LAN**

**NEI**

➔ Fortsett til "Tilkobling via kablet LAN (bare for MF4890dw/MF4870dn/MF4780w)" (s. 102).

**Koble til datamaskinen via en USB-kabel**

➔ Fortsett til "Koble til via en USB-kabel" (s. 102).

**Ikke koble til PC**

➔ Avslutt oppsettet.

Se Innst.veiledning for trådløst LAN for å utføre innst. **OK**

### ● MF4870dn/MF4750/MF4730

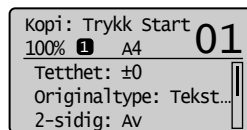
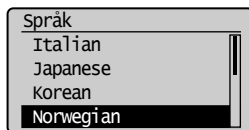

## Velge metode for å koble maskinen til datamaskinen

### ● Tilkobling via kablet LAN

(bare for MF4890dw/MF4870dn/MF4780w)

➔ Se "Tilkobling via kablet LAN"

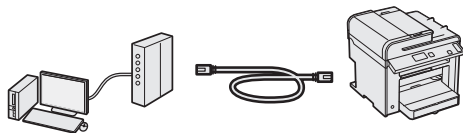

Du kan koble maskinen til datamaskinen via en kablet ruter. Bruk LAN-kablene til å koble maskinen til den kablede ruter (tilgangspunktet).

※ Sørg for at det er en ledig port i ruter for å koble til maskinen og datamaskinen.

※ Ha en LAN-kabel i kategori 5, tvunnet parkabel, klar.

### ● Koble til via en USB-kabel

➔ Se "Koble til via en USB-kabel"

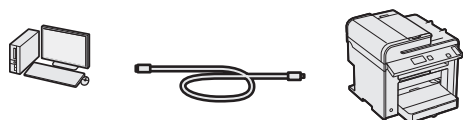

Du kan koble maskinen til datamaskinen via en USB-kabel.

### ● Tilkobling via trådløst LAN (bare for MF4890dw/MF4780w)

➔ Se Innstillingsveiledning for trådløst LAN.

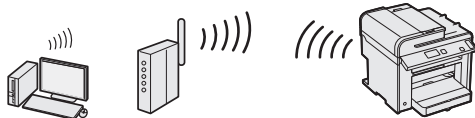

Du kan koble maskinen til datamaskinen via en trådløs ruter.\* Siden den er tilkoblet trådløst, trenger du ingen LAN-kabler.

\* En trådløs ruter (eller et tilgangspunkt) som støtter IEEE802.11b/g/n, kreves.

### Hvis du ikke er sikker på om ruter er trådløs eller kablet:

Se instruksjonshåndboken for nettverksenheten, eller kontakt produsenten.

## Tilkobling via kablet LAN

(bare for MF4890dw/MF4870dn/MF4780w)

### 1 Koble til LAN-kabelen.

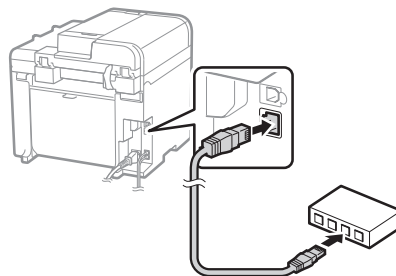

IP-adressen konfigureres automatisk om 2 minutter. Hvis du vil angi IP-adressen manuelt, kan du se følgende punkter.

➔ Elektronisk håndbok "Nettverksinnstillinger" ▶  
"Grunnleggende nettverksinnstillinger" ▶  
"Angi IP-adressen"

### 2 Installer driveren og programvaren fra User Software CD (Brukerprogramvare-CD).

➔ Fortsett til "Angi papirformat og -type" (s. 103).

## Koble til via en USB-kabel

Koble til USB-kabelen etter du har installert MF-driverne og MF Toolbox.

### 1 Installer driveren og programvaren fra User Software CD (Brukerprogramvare-CD).

### 2 Koble til USB-kabelen.

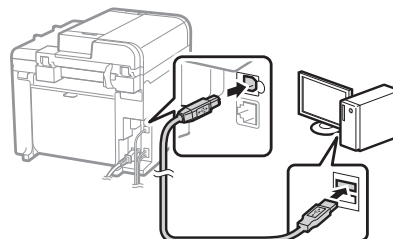
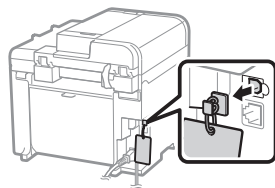

➔ Fortsett til "Angi papirformat og -type" (s. 103).

## For detaljer om installasjonsprosedyrene:

➔ Se MF Driver Installation Guide

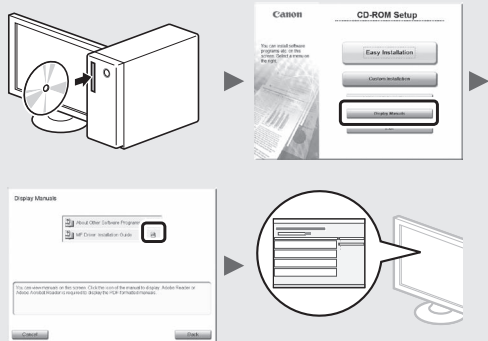

## Angi papirformat og -type

Følg instruksjonene på skjermen, og angi papirformat og -type.

● MF4890dw/MF4870dn/  
MF4780w/MF4750

● MF4730

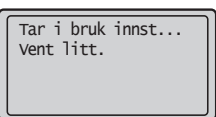
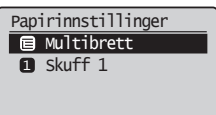

## Angi oppstartsinnstillinger for faks og koble til en telefonkabel

(bare for MF4890dw/MF4870dn/MF4780w/MF4750)

### 1 Angi oppstartsinnstillingene for faks.

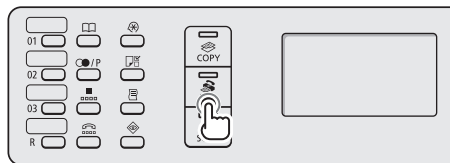

Utføre faksoppsett?

Sett opp nå  
Sett opp senere

Koble telefonkabelen.  
Følg illustrasjonene  
i neste display:  
koble kabelen til A.  
\*Neste: Trykk OK

Følg "Faks oppsettguide" for å angi et faksnummer, et enhetsnavn og en mottaksmodus. Hvis du vil ha mer informasjon om mottaksmodusen, kan du se Elektronisk håndbok.

➔ Elektronisk håndbok "Faks" ► "Bruke faksfunksjonene" ► "Motta fakser" ► "Mottaksmodus"

#### Slik bruker du et brukernavn

Når du sender et dokument, skrives avsenderinformasjonen du har registrert, ut på papiret hos mottakeren.

### 2 Koble til en telefonledning.

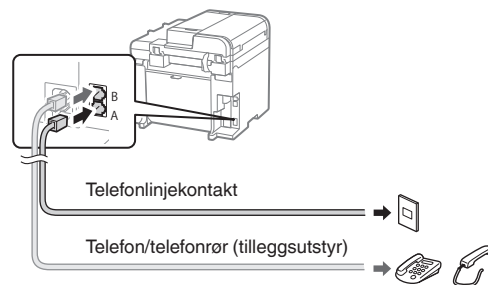

Når <Koble telefonkabelen.> vises på displayet, kobler du til telefonledningen som vist på illustrasjonen.

#### Når telefonrøret (tilleggsutstyr) monteres:

Se håndboken som fulgte med telefonrøret, for å få mer informasjon.

### 3 Avslutt Faks oppsettguide, og start deretter maskinen på nytt.

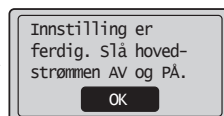
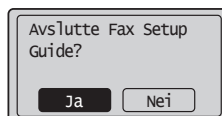

Slå av maskinen, og vent i minst 10 sekunder før du slår den på igjen. Telefonlinjetypene påvises ikke automatisk. Se Elektronisk håndbok, og angi en telefonlinje manuelt.

➔ Elektronisk håndbok "Faks" ► "Bruke faksfunksjonene" ► "Endre faksinnstillinger (innstillinger som kan spesifiseres med [Meny]-tasten)" ► "Konfigurere innstillinger for sending" ► "Velg linjetype"

No

## Utføre nyttige oppgaver

Du kan bruke forskjellige funksjoner på denne maskinen. Følgende oversikt viser hovedfunksjoner som ofte brukes.

### Kopiering

#### Forstørrede/forminskede kopier

Du kan forstørre eller forminske dokumenter i standardformat for å kopiere på papir i standardformat, eller du kan angi en kopiprosent.

#### 2-sidig kopiering\*

Du kan kopiere 1-sidige dokumenter på begge sider av arket.

#### Sortering

Du kan sortere kopier i sett som er ordnet i siderekkefølge.

#### Redusert layout

Du kan forminske flere dokumenter for å kopiere dem på ett ark.

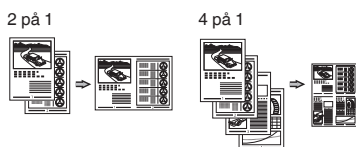

#### Kopiere ID-kort

Du kan lage en kopi av et 2-sidig kort på samme side av et ark.

### Faksing\*\*

#### Sende et dokument direkte fra en datamaskin (PC-faks)

I tillegg til sending og mottak av faks på vanlig måte kan du bruke PC-faks.

#### Sender

Du kan registrere faksnettverkere i adresseboken. Du kan angi mottakerne ved hjelp av ulike metoder slik at du raskt og enkelt kan sende dokumenter.

- Mottakersøk
- 1-trykkstaster
- Kortnummer
- Mottakergruppe
- Angi fra sendelogen
- Seriesending
- Utsatt sending

#### Motta

- Motta i minnet

Du kan lagre mottatte dokumenter i minnet. Du kan skrive ut lagrede dokumenter når som helst, og du kan slette dem hvis du ikke trenger dem.



- Eksternt mottak

Hvis en eksternt telefon er koblet til, kan du bytte til faksnettverksmodus umiddelbart under en telefonsamtale ved å ringe ID-nummeret for faksnettverk ved hjelp av ringetastene på telefonen.

- Avspøringsnettverk

Du kan hente dokumenter som er lagt inn på forhånd fra en avsenders faksnettverksmaskin når du ønsker å motta faksen.

### Skriv ut

#### Forstørret/forminsket utskrift

#### 2-sidig utskrift\*

#### Redusert layout

Du kan forminske flere dokumenter for å skrive dem ut på ett ark.

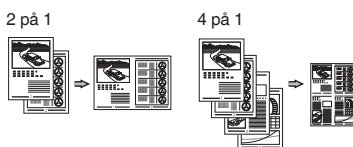

#### Hefteutskrift\*

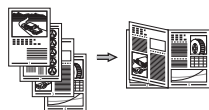

#### Plakatutskrift

#### Vannmerkeutskrift

#### Vise en forhåndsvisning før utskrift

#### Velge en profil

### Skanning

#### Lagre dokumentene ved hjelp av betjeningspanelet på maskinen

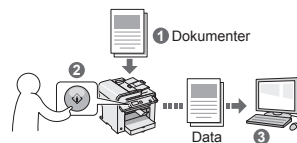

#### Lagre dokumentene ved hjelp av operasjoner fra en datamaskin

- Skanne med MF Toolbox

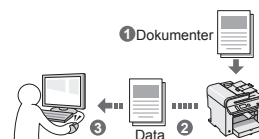

- Skanne fra et program
- Skanne med WIA-driveren\*\*\*

### Nettverksinnstillinger\*\*\*\*

Denne maskinen er utstyrt med et nettverksgrensesnitt som du enkelt kan konstruere et nettverksmiljø med. Du kan skrive ut et dokument, bruke PC-faks og bruke nettverkskanning fra alle datamaskiner som er koblet til maskinen. Maskinen fremmer økt arbeidseffektivitet som delt maskin på et kontor.

### Fjernkontroll\*\*\*\*

Du kan få informasjon om maskinens tilstand fra datamaskinene i nettverket. Du kan få tilgang til maskinen og behandle jobber eller angi ulike innstillinger via nettverket.

\* Bare for MF4890dw/MF4870dn

\*\* Bare for MF4890dw/MF4870dn/MF4780w/MF4750

\*\*\* Bare for Windows XP/Vista/7

\*\*\*\* Bare for MF4890dw/MF4870dn/MF4780w



## Fjerne fastkjørt papir

Hvis følgende skjermbilde vises, har papir kjørt seg fast i materen eller inne i maskinen. Følg fremgangsmåten som vises på skjermbildet for å fjerne dokumentet eller papiret som har satt seg fast. Denne håndboken indikerer bare områder der papirstopp oppstår. Hvis du vil ha mer informasjon om hver enkelt funksjon, kan du se Elektronisk håndbok.

⚠ Papirstopp.  
Trykk [▶] for å  
vise trinnene. ▶

### Mater

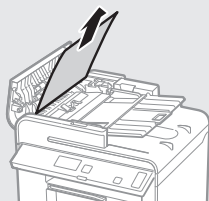

● MF4890dw

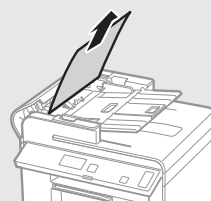
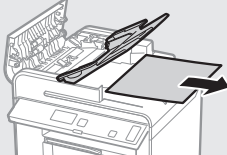

● MF4870dn/MF4780w/MF4750/MF4730

No

### Innvendig i maskinen

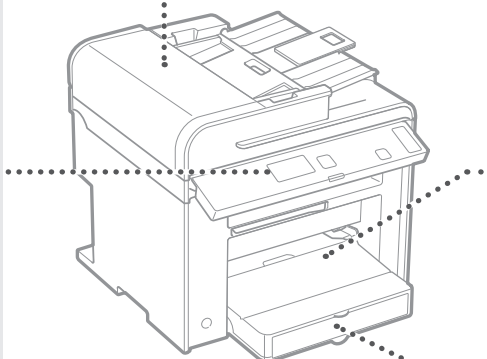
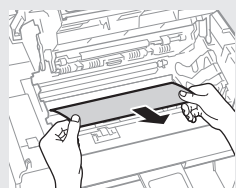
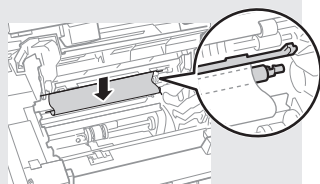
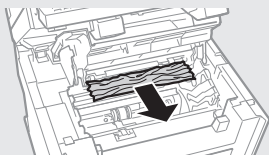
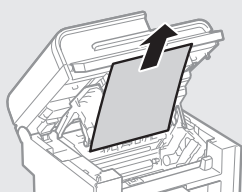

### Multibrett

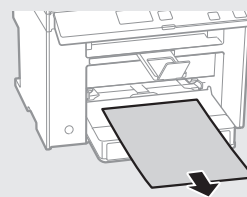

### Papirkassett

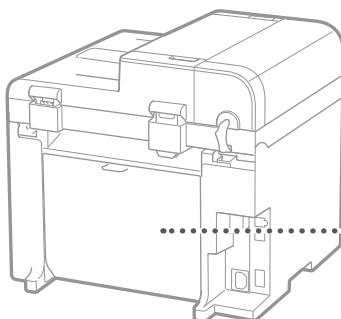
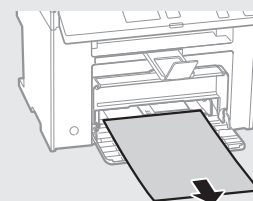

### Bakdeksel (Bare for MF4890dw/MF4870dn)

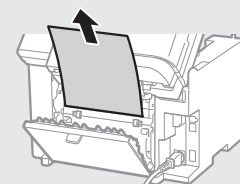

## Bytte tonerkasset

Tonerkassetter er forbruksvarer. Når toneren er nesten tom eller helt tom mens en jobb utføres, vises en melding på skjermen eller følgende problemer kan oppstå. Du må utføre riktig handling.

### Når en melding vises

Når det blir nesten tomt for toner midt i en jobb, vises en melding på skjermen.

Melding	Når meldingen er vist på skjermen	Beskrivelse og løsninger
<Gjør klar tonerkasset>	Når tonerkassetten snart må skiftes ut.	Rist tonerkassetten for å jevnt fordele toneren inni kassetten. ⊕ Elektronisk håndbok "Før du bytter tonerkassetten" Vi anbefaler at tonerkassetten skiftes ut før du skal skrive ut store dokumenter. ⊕ Elektronisk håndbok "Bytte tonerkassetten"
<Toner er nesten tom.>	Når tonerkassetten er oppbrukt.	Rist tonerkassetten for å jevnt fordele toneren inni kassetten. ⊕ Elektronisk håndbok "Før du bytter tonerkassetten" Hvis denne meldingen ikke forsvinner, må du bytte tonerkassetten. ⊕ Elektronisk håndbok "Bytte tonerkassetten" Hvis denne meldingen vises, lagres den innkommende faksen i minnet uten å skrives ut. Rapporter skrives kanskje heller ikke ut selv om de er innstilt til automatisk utskrift. Hvis <Fortsett utskrift når lite toner> i <Mottaksutskrift innstillinger> er angitt til <På>, vil utskriften imidlertid fortsette, men det kan vises hvite striper eller flekker på utskriften. ⊕ Elektronisk håndbok "Skrive ut rapporten automatisk" ⊕ Elektronisk håndbok "Fortsett utskrift når lite toner"

### Når hvite linjer vises på utskriften, eller utskriften er noe falmet:

Når hvite linjer vises på utskriften eller utskriften blir noe falmet, er tonerkassetten nesten tom selv om det ikke vises noen meldinger på skjermen. Når utskriftskvaliteten blir uakseptabel, se følgende for å fikse problemet.

### Når hvite linjer vises på utskriften eller utskriften blir noe falmet

Når toneren er nesten tom, vises hvite linjer på utskriften, eller utskriften er noe falmet.

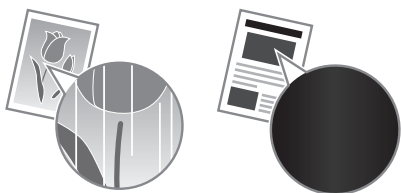

Det vises ingen melding på skjermen, selv om det blir nesten tomt for toner. Skift ut tonerkassetten når hvite linjer vises på utskriften, eller når utskriften er noe falmet.

### Når dette problemet oppstår:

Følg trinnene i fremgangsmåten nedenfor før du bytter tonerkassetten. Maskinen fortsetter å skrive ut selv om det blir helt tomt for toner.

- ⊕ Elektronisk håndbok "Før du bytter tonerkassetten"

### Når utskriftskvaliteten fremdeles ikke er akseptabel:

Hvis problemet vedstår selv etter at du har fulgt trinnene i prosedyren under, må du skifte ut tonerkassetten.

- ⊕ Elektronisk håndbok "Bytte tonerkassetten"

# Notat

No

## Symboler som brukes i denne håndboken

### ⚠ ADVARSEL

Viser en advarsel i forbindelse med operasjoner som kan føre til dødsfall eller personskade hvis de ikke utføres riktig. Ta alltid hensyn til disse advarslene for å bruke maskinen på en trygg måte.

### ⚠ FORSIKTIG

Viser en advarsel om operasjoner som kan føre til personskade hvis de ikke utføres riktig. Ta alltid hensyn til disse sikkerhetsangivelsene for å bruke maskinen på en trygg måte.

## Taster og knapper som brukes i håndboken

Symbol- og tastenavnene nedenfor er noen få eksempler på hvordan taster du skal trykke på, angis i håndboken.

- Taster på betjeningspanelet: [Tasteikon] + (Tastnavn)  
Eksempel: [⊕] (Stopp)
- Display: <Angi mottaker.>
- Knapper og elementer på datamaskinens display: [Preferences] (Innstillinger)

## Illustrasjoner og displayer som brukes i håndboken

Illustrasjoner og displayer som brukes i denne håndboken, er fra MF4890dw med mindre noe annet er angitt.

### ⚠ ADVARSEL

For å unngå personskade eller skade på utstyret, og for juridisk informasjon, les de juridiske merknadene og den viktige sikkerhetsinformasjonen på Multi-lingual User Manual CD (Flerspråklig brukerhåndbok-CD) som følger med produktet.

## Viktige sikkerhetsinstruksjoner

Les "Viktige sikkerhetsinstruksjoner" i denne i denne håndboken og i Elektronisk håndbok grundig for du betjener maskinen.

Følg alltid disse instruksjonene. De er laget for å hindre personskade og skade på eiendom.

Legg merke til at du er ansvarlig for alle skader som kan oppstå hvis du ikke følger retningslinjene her, hvis du bruker enheten til et formål den ikke er tiltenkt, eller som en følge av reparasjoner eller endringer som ikke er utført av en tekniker godkjent av Canon.

## Installasjon

### ⚠ ADVARSEL

- Ikke plasser maskinen i nærheten av brannfarlige stoffer, som for eksempel alkoholbaserte produkter og malingstynnere. Hvis slike stoffer kommer i kontakt med de elektriske delene i maskinen, kan stoffene ta fyr og føre til brann eller øke faren for elektrisk støt.
- Du må ikke plassere halssmykker og andre metallobjekter eller beholdere fylt med væske på maskinen. Hvis fremmedlegemer kommer i kontakt med elektriske deler i maskinen, kan dette føre til brann eller elektrisk støt.  
Hvis noen av disse legemene/stoffene faller ned i maskinen, må du slå av strømmen umiddelbart og kontakte den lokale Canon-forhandleren.
- Maskinen må ikke brukes i nærheten av medisinsk utstyr.  
Radiobølger sendt ut fra maskinen kan forstyrre medisinsk utstyr, noe som kan føre til alvorlige ulykker.

### ⚠ FORSIKTIG

- Ikke plasser maskinen på følgende steder. Dette kan føre til personskade, brann eller elektrisk støt.
  - Ustabilt sted
  - Et sted som er utsatt for store vibrasjoner
  - Et sted der ventilasjonsåpningene er blokkert (for nært vegger, en seng, et teppe og andre lignende objekter)
  - Et fuktig eller støvete sted
  - Et sted utsatt for direkte sollys eller utendørs
  - Et sted som er utsatt for høye temperaturer
  - Et sted nær åpen ild
  - Et sted med dårlig ventilasjonssystem
- Selv om maskinen genererer ozon under drift, har ikke dette noen innvirkning på menneskekroppen. Hvis du har tenkt å bruke maskinen over lengre tid, må du imidlertid sørge for at installasjonsstedet er godt ventileret.
- Du må ikke koble kabler som ikke er godkjent, til maskinen. Dette kan føre til brann eller elektrisk støt.

## Strømforsyning

### ⚠ ADVARSEL

- Ikke bruk andre strømledninger enn den som følger med maskinen, da det kan føre til brann eller elektrisk støt.
- Du må ikke endre eller bøye strømledningen og heller ikke dra i den med makt. Du må ikke sette tunge objekter på strømledningen. Skade på strømledningen kan føre til brann eller elektrisk støt.
- Ikke sett inn eller trekk ut strømstøpslet med våte hender, da det kan føre til elektrisk støt.
- Ikke bruk skjoteledninger eller strømfordelere med flere kontakter sammen med maskinen. Dette kan føre til brann eller elektrisk støt.
- Ikke kveil opp eller bind strømledningen i en knute, da det kan føre til brann eller elektrisk støt.
- Sett strømstøpslet helt inn i strømuttaket. Hvis du ikke gjør dette, kan det oppstå brann eller elektriske støt.
- Koble strømstøpslet helt fra stikkkontakten under tordenvær. Hvis du ikke gjør dette, kan det oppstå brann, elektrisk støt eller feil på maskinen.

### ⚠ FORSIKTIG

- Bruk bare en strømforsyning som oppfyller kravene til spenning som er gjengitt her. Hvis du ikke gjør dette, kan det oppstå brann eller elektrisk støt.
- Du må ha fri tilgang til stikkkontakten der maskinen er koblet til, slik at du kan koble fra strømledningen enkelt i et nødstilfelle.

## Håndtering

### ⚠ ADVARSEL

- Du må ikke demontere eller endre maskinen. Det finnes komponenter med høy temperatur og spenning inne i maskinen, som kan føre til brann eller elektrisk støt.
- Du må ikke la barn komme i kontakt med eller leke med strømledningen, kabler, interne deler eller elektriske deler. Dette kan føre til alvorlig personskade.
- Du må kontakte en autorisert Canon-forhandler hvis maskinen lager rare lyder, avgir en underlig lukt eller røyk eller sterk varme. Fortsatt bruk kan føre til brann eller elektrisk støt.
- Du må ikke bruke brennbare sprayer i nærheten av maskinen. Hvis brennbare stoffer kommer i kontakt med elektriske deler inne i maskinen, kan det føre til brann eller elektrisk støt.

## **⚠ FORSIKTIG**

- For din egen sikkerhet må du koble fra strømledningen hvis maskinen ikke skal brukes over et lengre tidsrom.
- Vær forsiktig når du åpner og lukker deksler for å unngå å skade hendene.
- Hold hender og klær unna valsene i utmatingsområdet. Hvis valsene får tak i hender eller klær, kan det oppstå personskade.
- Det innvendige i maskinen og utskriftsluken er svært varm under og umiddelbart etter bruk. Unngå kontakt med disse områdene for å hindre brannskader. Utskrevet papir kan også være varmt umiddelbart etter utskrift, så vær forsiktig når du tar i det. Hvis du ikke er forsiktig, kan du få brannskader.

## **Vedlikehold og inspeksjoner**

### **⚠ ADVARSEL**

- Slå av maskinen, og koble strømledningen fra stikkkontakten før rengjøring. Hvis du ikke gjør dette, kan det oppstå brann eller elektrisk støt.
- Koble strømpluggen fra strømuttaket regelmessig, og rengjør området rundt basen til metallpinnene på pluggen og strømuttaket med en tørr klut for å fjerne smuss og støv. Når oppsamlet støv blir fuktig, kan det forårsake kortslutning eller brann.
- Bruk en fuktig og godt vridd klut til å rengjøre maskinen. Bruk utelukkende vann til å fukte rengjøringskluter. Du må ikke bruke alkohol, benzen, malingsstynner eller andre brennbare stoffer. Hvis slike stoffer kommer i kontakt med elektriske deler inne i maskinen, kan det føre til brann eller elektrisk støt.
- Se regelmessig etter om strømledningen og støpslet er skadet. Kontroller at maskinen er fri for rust, bulker, striper og sprekker, og at den ikke genererer for mye varme. Bruk av dårlig vedlikeholdt utstyr kan føre til brann eller elektrisk støt.

## **Forbruksmaterieil**

### **⚠ ADVARSEL**

- Du må ikke kaste brukte tonerkassetter i åpen ild. Toneren kan ta fyr, noe som kan føre til brannskader eller brann.
- Hvis du ved et uhell søler eller strør ut toner, må du forsiktig tørke opp den løse toneren med en fuktig, myk klut og unngå innånding av tonerstøv. Du må aldri bruke en støvsuger til å rengjøre løs toner. Å gjøre dette kan føre til feil på støvsugeren, eller føre til utslipp av støv på grunn av statisk utladning.

### **⚠ FORSIKTIG**

- Oppbevar tonerkassetten og andre forbruksvarer utilgjengelig for små barn. Hvis toner svelges, må du kontakte lege eller umiddelbart.
- Du må ikke forsøke å demontere tonerkassetten. Toneren kan spre seg, og du kan få toner i øynene eller munnen. Hvis du får toner i øynene eller munnen, må du vaske med kaldt vann umiddelbart og kontakte lege.
- Hvis det søles ut toner fra tonerkassetten, må du ikke puste den inn eller la den komme i kontakt med huden. Vask huden umiddelbart med såpe hvis du får toner på den. Hvis du puster inn toneren, eller hvis huden blir irritert på grunn av kontakt med toneren, må du kontakte lege umiddelbart.

## **Annet**

### **⚠ ADVARSEL**

- Hvis du bruker pacemaker:  
Denne maskinen genererer et felt med lav magnetisme. Hvis du kjenner noe som er unormalt i kroppen mens du bruker denne maskinen, må du gå bort fra maskinen og kontakte lege umiddelbart.

## **Juridiske merknader**

### **Juridiske begrensninger for bruk av produktet og bruk av bilder**

Bruk av produktet til å skanne, skrive ut eller på annen måte reproducere visse dokumenter og bruken av slike bilder som er skannet, skrevet ut eller på annen måte reproduisert med produktet, kan være forbudt ved lov og kan resultere i straffansvar og/eller sivilrettslig ansvar. En ikke-utfyllende liste over disse dokumentene er angitt nedenfor. Denne listen er bare veiledende. Hvis du er usikker på om det er lov å bruke produktet til å skanne, skrive ut eller på annen måte reproducere et bestemt dokument og/eller bruke bilder som er skannet, skrevet ut eller på annen måte reproduisert, bør du på forhånd undersøke dette med en juridisk rådgiver.

- pengesedler
- reisesjekker
- postanvisninger
- matkuponer
- innskuddsbevis
- pass
- frimerker (brukte eller ubrukte)
- immigrasjonspapirer
- identifikasjonsskilt eller insigniermerker
- interne skattesedler (stemplede eller ustemplede)
- papirer som gjelder verneplikt eller innkalling til militærtjeneste
- brev eller andre gjeldsbevis
- sjekker eller anvisninger som statlige kontorer har utstedt
- aksjebrev
- førerkort til motorkjøretøy og bevis på eiendomsrett
- produkter/kunst som er beskyttet med opphavsrett, uten tillatelse fra den som eier opphavsretten

Vi har gjort vårt ytterste for å sikre at håndboken for maskinen ikke inneholder feil og utelatelser. Produktene våre blir imidlertid kontinuerlig forbedret, og hvis du trenger nøyaktige spesifikasjoner, kan du ta kontakt med Canon.

## Om de medföljande handböckerna

### ① Starthandbok (den här handboken):

Läs den här handboken först. I den här handboken beskrivs installationen av enheten, inställningarna och en uppmaning till försiktighet. Var noga med att läsa den här handboken innan du använder enheten.

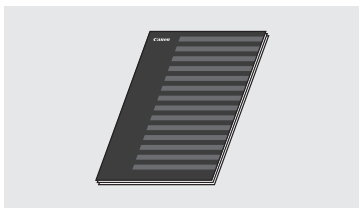

### ② Handbok för inställning av trådlöst nätverk (endast MF4890dw/MF4780w):

Läs handboken tillsammans med Starthandboken. Den här handboken beskriver procedureerna för inställning av ett trådlöst nätverk och orsaker och lösningar på problem som du kan stöta på under inställningen. Var noga med att läsa den här handboken innan du använder enheten.



### ③ MF Driver Installation Guide (Cd-skivan User Software CD (Användarprogramvara)):

Läs denna handbok härnäst. I den här handboken beskrivs installationen av programvaran.



### ④ e-handbok (Cd-skivan Multi-lingual User Manual CD (Användarhandbok på flera språk)):

Läs de kapitel som du behöver läsa. e-handboken är indelad i olika ämnesområden så att du enkelt kan hitta information.

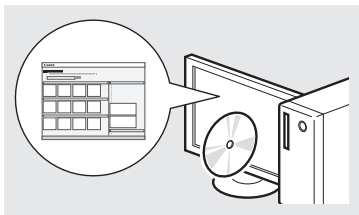

## Navigering i menyn och textinmatningsmetod

### ● MF4890dw/MF4870dn/MF4780w/MF4750

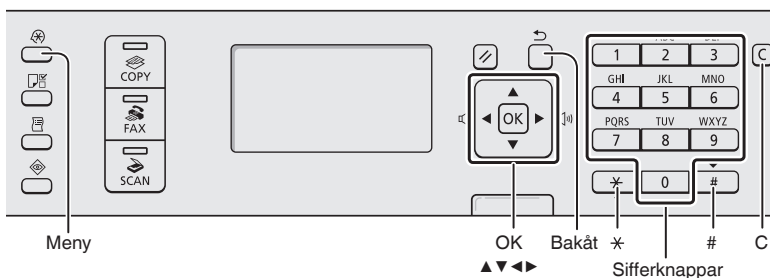

### ● MF4730

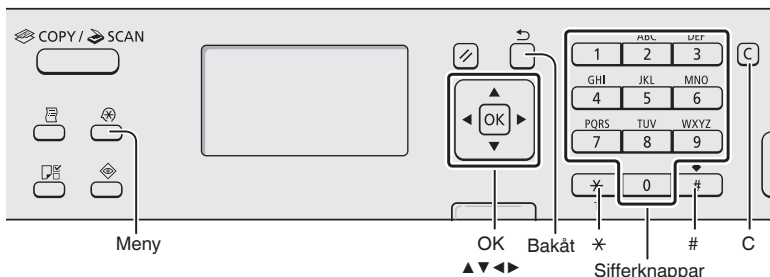

## Navigera i menyn

### Välj alternativ eller flytta markören mellan menyalternativen

Markera ett alternativ med [▲] eller [▼]. Fortsätt till nästa hierarki med [OK] eller [▶]. Fortsätt till föregående hierarki med [◀] eller [□].

### Bekräfta inställning

Tryck på [OK]. När <Använd> visas på skärmen väljer du först <Använd> och klickar sedan på [OK].

## Skriva text

### Byta inmatningsläge

Tryck på [▼] för att markera <Inmatningsläge> och tryck sedan på [OK]. Du kan också trycka på [☒] (Ton) när du vill byta inmatningsläge.

### Mata in text, symboler och siffror

Ange med sifferknapparna eller [☒] (SYMBOLER).

Mer information om det växlingsbara läget och tillgängliga tecken finns på nästa sida.

### Flytta markören (infoga mellanslag)

Flytta med [◀] eller [▶]. Flytta markören till slutet av texten och tryck på [▶] om du vill infoga ett mellanslag.

### Ta bort tecken

Ta bort med [☒] (Rensa). Om du trycker in och håller ned tangenten [☒] (Rensa) tas alla tecken bort.

### Visa e-handboken från cd-skivan

- 1 Sätt in cd-skivan Multi-lingual User Manual CD (Användarhandbok på flera språk) i datorn.
- 2 Välj språk.
- 3 Klicka på [Display Manuals] (Visa handböcker).

※ Beroende på vilket operativsystem du använder visas eventuellt ett säkerhetsmeddelande.

## Ansluta nätkabeln och slå PÅ strömmen

### Mata in text, symboler och siffror

	Inmatnings- läge: <A>	Inmatnings- läge: <a>	Inmatnings- läge: <12>
1		@.-_ /	1
2	ABC	abc	2
3	DEF	def	3
4	GHI	ghi	4
5	JKL	jkl	5
6	MNO	mno	6
7	PQRS	pqrs	7
8	TUV	tuv	8
9	WXYZ	wxyz	9
0	ÅÄÖ	åäö	0
#	-.*#!";:~^_=/!?'\$@ %&+()\[\]{}<>		(Ej tillgänglig)
*	(Byta inmatningsläge) [A]→[a]→[12]		

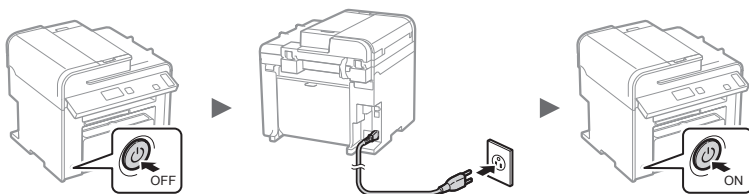

Anslut inte USB-kabeln nu. Anslut den när du installerar programvaran.

## Ange de inledande inställningarna

Följ anvisningarna på skärmen och ställ in språk och tid. Information om hur du navigerar i menyn och matar in siffror finns i "Navigering i menyn och textinmatningsmetod" (➔ s. 110).

### Byta inmatningsläge

Inmatningsläge	Tillgängliga tecken
<A>	Versala bokstäver och symboler
<a>	Gemena bokstäver och symboler
<12>	Siffror

#### ● MF4890dw/MF4780w

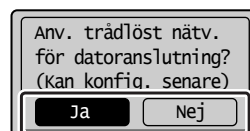

**Anslut datorn omedelbart via ett trådlöst nätverk**

**Ja**

➔ Starta från steg 4 i "Ställa in trådlöst nätverk" i handboken för inställning av trådlöst nätverk

**Se handbok för inst. av trådlöst nätv. f. att ange inställn.**

**Anslut datorn via ett trådlöst nätverk senare**

➔ Läs Handbok för inställning av trådlöst nätverk.

**Anslut datorn via ett trådbundet nätverk**

**Nej**

➔ Gå till "Anslutning via ett trådbundet nätverk (endast MF4890dw/MF4870dn/MF4780w)" (s. 112).

**Anslut till datorn via en USB-kabel**

➔ Gå till "Ansluta via en USB-kabel" (s. 112).

**Anslut inte till dator**

➔ Avsluta inställningen.

#### ● MF4870dn/MF4750/MF4730

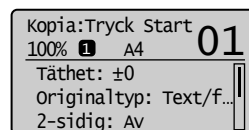

## Välj metod för att ansluta enheten till datorn

- Anslutning via ett trådbundet nätverk (endast MF4890dw/MF4870dn/MF4780w)

➔ Se "Anslutning via ett trådbundet nätverk"

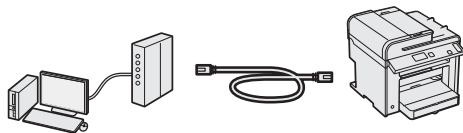

Du kan ansluta enheten till datorn via en trådbunden router. Använd nätverkskablarna för att ansluta enheten till den trådbundna routern (åtkomstpunkten).

- ※ Kontrollera att det finns en tillgänglig port i routern för anslutning av enheten och datorn.
- ※ Ha en nätverkskabel av kategori 5 (partvinnad) eller högre beredd.

- Ansluta via en USB-kabel

➔ Se "Ansluta via en USB-kabel"

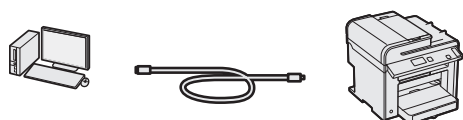

Du kan ansluta enheten till datorn med en USB-kabel.

- Anslutning via ett trådlöst nätverk (endast MF4890dw/MF4780w)

➔ Mer information finns i Handbok för inställning av trådlöst nätverk.

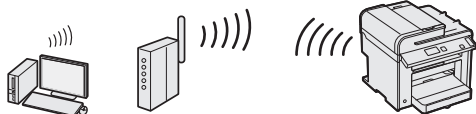

Du kan ansluta enheten till datorn via en trådlös router\*. Eftersom den är ansluten till en trådlös enhet behövs inga nätverkskablar.

\* Det krävs en trådlös router (eller åtkomstpunkt) som stöder IEEE802.11b/g/n.

### Om du inte vet om routern är trådlös eller trådbunden:

Läs användarhandboken som levererats med nätverksenheten eller kontakta tillverkaren.

## Anslutning via ett trådbundet nätverk (endast MF4890dw/MF4870dn/MF4780w)

### 1 Anslut nätverkskabeln.

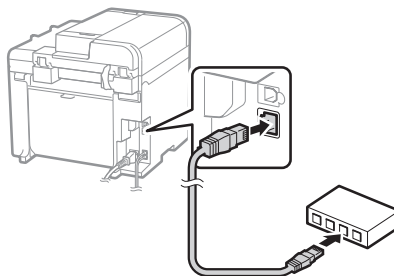

IP-adressen konfigureras automatiskt efter två minuter. Information om hur du anger IP-adressen manuellt finns nedan.

➔ e-handbok "Nätverksinställningar" ► "Grundläggande nätverksinställningar" ► "Ställa in IP-adress"

### 2 Installera drivrutinen och programvaran med Cd-skivan User Software CD (Användarprogramvara).

➔ Gå till "Ange pappersformat och -typ" (s. 113).

## Ansluta via en USB-kabel

Anslut USB-kabeln efter att ha installerat MF-drivrutinerna och MF Toolbox.

### 1 Installera drivrutinen och programvaran med Cd-skivan User Software CD (Användarprogramvara).

### 2 Anslut USB-kabeln här.

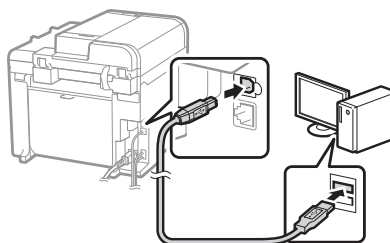
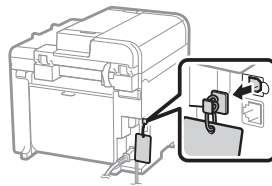

➔ Gå till "Ange pappersformat och -typ" (s. 113).



## Information om installationsprocedurerna:

➔ Se MF Driver Installation Guide

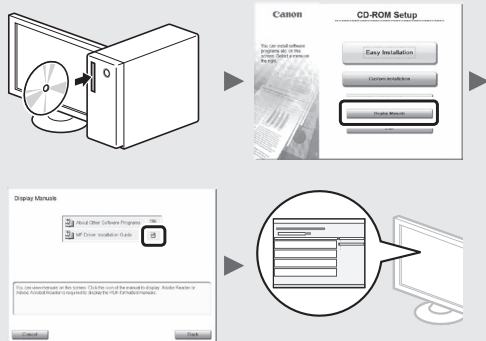

## Ange inledande faxinställningar och ansluta en telefonsladd

(endast MF4890dw/MF4870dn/MF4780w/MF4750)

### 1 Ange de inledande faxinställningarna.

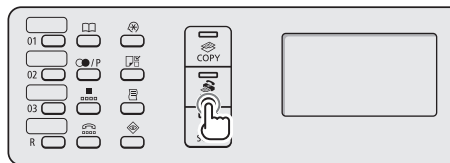

Ställa in fax?

Ställ in nu  
Ställ in senare

Anslut telefonlinjen.

Följ instruktionerna på nästa display:  
Anslut linje till A.  
\*Nästa: Tryck på OK

Följ anvisningarna i "Vägledning för faxinstallation" när du ska ange ett faxnummer, ett enhetsnamn och ett mottagningsläge. Mer information om mottagningsläget finns i e-handboken.

➔ e-handbok "Fax" ► "Använda faxfunktionerna" ► "Ta emot fax" ► "Mottagningsläge"

### Så här används användarnamnet

När du sänder ett dokument visas avsändarinformationen du registrerat på mottagarens papper.

## Ange pappersformat och -typ

Följ anvisningarna på skärmen och ställ in pappersformat och papperstyp.

● MF4890dw/MF4870dn/  
MF4780w/MF4750

● MF4730



Pappersinställningar

Universalfax

1 Låda 1

Verkställer  
inställningarna...  
vänta ett ögonblick.

### 2 Anslut en telefonkabel.

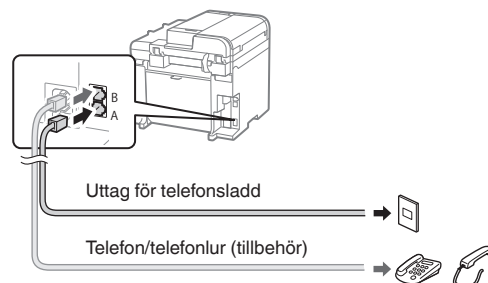

När <Anslut telefonlinjen.> visas på skärmen ansluter du telefonsladden som på bilden.

### När tillvalsuren installeras:

Mer information finns i handboken som medföljer telefonluren.

### 3 Avsluta Vägledning för faxinstallation och starta om enheten.

vill du avsluta  
installationsguiden  
för fax?

Ja Nej

Inställning är klar.  
Stäng av och sätt på  
huvudströmen.

OK

Slå av enheten och vänta i minst 10 sekunder innan du slår på den igen. Telefonlinjetyperna identifieras inte automatiskt. Läs enhetens e-handbok och ställ in en telefonlinje manuellt.

➔ e-handbok "Fax" ► "Använda faxfunktionerna" ► "Ändra inställningarna för fax (inställningar som anges med knappen [Meny])" ► "Konfigurera inställningar för sändning" ► "Välj linjetyp"

Du kan använda olika funktioner i den här enheten. Med följande funktioner ges en översikt över de huvudfunktioner som används regelbundet.

### Kopiering

#### Förstora/förminskade kopior

Du kan förstora eller förminska dokument med standardformat för kopiering på papper med standardformat eller ändra kopieringsproportionerna i procent.

#### Dubbelsidig kopiering\*

Du kan kopiera enkelsidiga dokument på båda sidorna av ett papper.

#### Sortering

Du kan sortera kopior i sidordning.

#### Förminskad layout

Du kan förminska flera dokument så att de kan kopieras på ett ark.

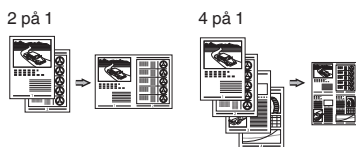

#### Kopiera ID-kort

Du kan kopiera ett dubbelsidigt kort på ena sidan av ett papper.

### Fax\*\*

#### Sända ett dokument direkt från en dator (PC-fax)

Utöver det vanliga sättet att sända och ta emot fax, kan du använda PC-fax.

#### Sändning

Du kan registrera faxmottagare i adressboken. Du kan ange mottagarna på flera olika sätt, så att du kan sända dokument snabbt och enkelt.

- Söka efter mottagare
- Snabbvalsknappar
- Använd kortnummer
- Mottagargrupp
- Ange från sändningshistoriken
- Manuell grupsändning
- Tidsbestämd sändning

### Mottagning

- Ta emot i minnet

Du kan lagra de mottagna dokumenten i minnet. Du kan skriva ut de lagrade dokumenten när som helst och om du inte behöver dem kan du ta bort dem.



- Fjärrmottagning

Om en extern telefon har anslutits kan du växla till faxmottagningsläge direkt genom att slå ID-numret för faxmottagning med knapparna på telefonen under ett telefonsamtal.

- Polling-mottagning

Du kan ta emot förkladdade dokument från en avsändares faxenhet när du vill ta emot faxet.

### Utskrift

#### Förstorad/förminskad utskrift

#### Dubbelsidig utskrift\*

#### Förminskad layout

Du kan förminska flera dokument så att de kan skrivas ut på ett ark.

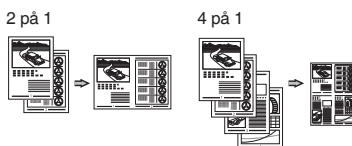

#### Häftesutskrift\*

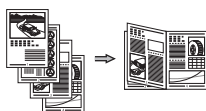

#### Affisch

#### Utskrift av vattenstämpel

#### Visa en förhandsgranskning före utskrift

#### Välja en "profil"

### Skanning

#### Spara dokument med enhetens kontrollpanel

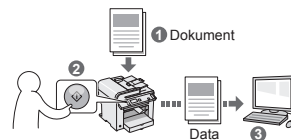

#### Spara dokument via en dator

- Skanna med MF Toolbox

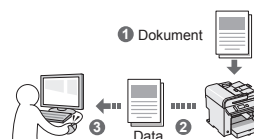

- Skanna från ett program
- Skanna med WIA-drivrutinen\*\*\*

### Nätverksinställningar\*\*\*\*

Enheten är utrustad med ett nätverksgränssnitt som du kan använda för att enkelt skapa en nätverksmiljö. Du kan skriva ut dokument, använda PC-fax och använda nätverksscanning från alla datorer som är anslutna till enheten. Enheten ökar arbetseffektiviteten som en delad enhet på kontoret.

### Fjärrgränssnitt\*\*\*\*

Du kan ta reda på enhetens status via datorerna i nätverket. Du kan komma åt enheten och hantera jobb eller ange olika inställningar via nätverket.

\* Endast MF4890dw/MF4870dn

\*\* Endast MF4890dw/MF4870dn/MF4780w/MF4750

\*\*\* Endast Windows XP / Vista / 7

\*\*\*\* Endast MF4890dw/MF4870dn/MF4780w

## Ta bort papper som fastnat

När följande skärm visas har ett pappersstopp uppstått i mataren eller inuti enheten. Följ anvisningarna som visas på skärmen för att ta bort papperet eller dokumentet som har fastnat. Den här handboken anger endast områden där papper kan fastna. Mer information om varje funktion finns i e-handboken.

⌘ Pappersstopp.  
Tryck på [▶] för visning av steg. ▶

### Matare

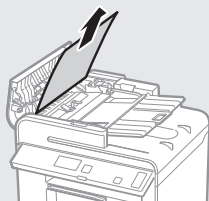

● MF4890dw

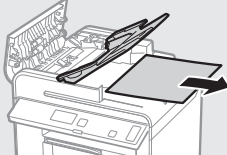

● MF4870dn/MF4780w/MF4750/MF4730

### Insidan av enheten

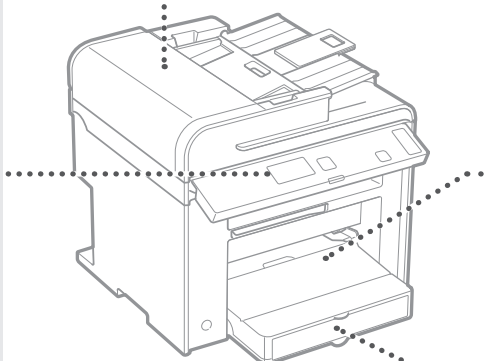
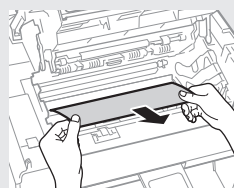
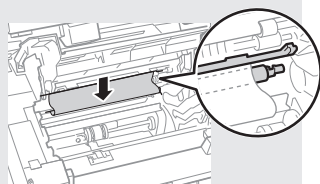
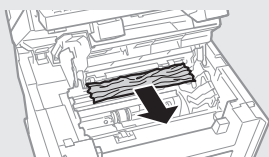
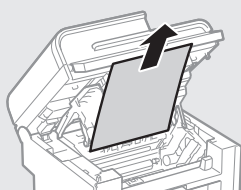

### Universalfack

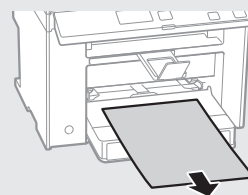

### Papperskassett

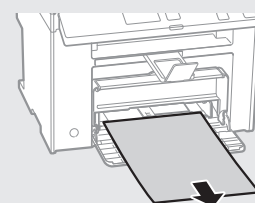

### Bakre lucka (endast MF4890dw/MF4870dn)

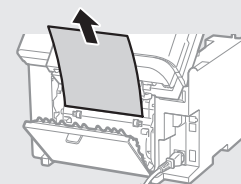

Sv

## Byta tonerpatron

Tonerpatroner är förbrukningsartiklar. Följande meddelande visas på skärmen eller följande problem kan uppstå om tonern börjar ta slut eller tar slut i mitten av ett jobb. Vidta lämplig åtgärd.

### När ett meddelande visas

Ett meddelande visas på skärmen när tonern börjar ta slut under ett jobb.

Meddelande	När meddelandet visas på skärmen	Beskrivning och lösningar
<Förbered tonerpatron.>	När tonerpatronen snart måste bytas.	Skaka tonerpatronen så att tonern fördelas jämnt inuti patronen. ➔ e-handbok "Innan du byter ut tonerpatronen" Vi rekommenderar att tonerpatronen byts ut innan du skriver ut stora dokument. ➔ e-handbok "Byta tonerpatron"
<Toner är nästan slut.>	När tonerpatronen är slut.	Skaka tonerpatronen så att tonern fördelas jämnt inuti patronen. ➔ e-handbok "Innan du byter ut tonerpatronen" Om det här meddelandet inte försvinner byter du tonerpatronen. ➔ e-handbok "Byta tonerpatron" Om det här meddelandet visas kommer inkommande fax att lagras i minnet utan att skrivas ut. Rapporter kanske inte skrivs ut även om de är inställda på att skrivas ut automatiskt. Om <Forts. skriva ut när toner nästan slut> i <Inst. mot. utskriften> har värdet <På> fortsätter utskriften men det kan uppstå vita streck eller ränder på de utskrivna dokumenten. ➔ e-handbok "Skriva ut rapporten automatiskt" ➔ e-handbok "Forts. skriva ut när toner nästan slut"

### När vita ränder syns på utskrifterna eller om vissa partier skrivs ut svagare:

Om det förekommer vita ränder på utskrifterna eller om vissa partier skrivs ut svagare har tonerpatronen nästan nått slutet av sin livslängd, även om det inte visas något meddelande på skärmen. Åtgärda problemet genom att läsa följande när utskriftskvaliteten blir oacceptabel.

### När vita ränder syns på utskrifterna eller vissa partier är svagare

När tonern börjar ta slut syns vita ränder på utskrifterna eller vissa partier skrivs ut svagare.

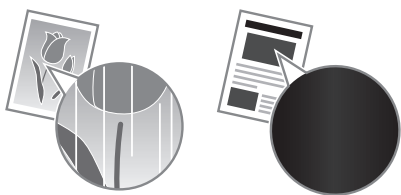

Ett meddelande visas inte på skärmen när tonern håller på att ta slut. Byt ut tonerpatronen när vita ränder syns på utskrifterna eller vissa partier skrivs ut svagare.

### När problemet inträffar:

Följ stegen i proceduren nedan innan du byter ut tonerpatronen. Enheten fortsätter att skriva ut tills tonern tar slut helt.

➔ e-handbok "Innan du byter ut tonerpatronen"

### När utskriftskvaliteten fortfarande är oacceptabel:

Byt ut tonerpatronen om problemet kvarstår efter det att du följt stegen i proceduren ovan.

➔ e-handbok "Byta tonerpatron"

# Anteckningar

Sv

## Symboler som används i den här handboken

### ⚠ VARNING!

Indikerar en varning som rör åtgärder som kan leda till dödsfall eller personskada om de inte utförs på rätt sätt. Följ alltid sådana varningar så att enheten används på ett säkert sätt.

### ⚠ VAR FÖRSIKTIG!

Anger ett försiktighetsmeddelande för åtgärder som kan leda till personskada om de inte utförs korrekt. Följ alltid sådana meddelanden så att enheten används på ett säkert sätt.

## Tangenter och knappar som används i den här handboken

Följande symboler och knappnamn är några exempel på hur knappar visas i den här handboken.

- Knappar på kontrollpanelen: [Knappikon] + (knappnamn)  
Exempel: [⏹] (Stopp)
- Skärm: <Ange mottagare.>
- Knappar och alternativ på datorns skärm: [Preferences] (Inställningar)

## Bilder och skärmar som används i den här handboken

Bilder och skärmar av MF4890dw används i den här handboken om inget annat anges.

### ⚠ VARNING!

Om du vill undvika risken för personskada eller skada på utrustningen och om du vill ha juridisk information läser du Juridisk information och Viktig säkerhetsinformation på CD-skivan Multi-lingual User Manual CD (Användarhandbok på flera språk) som medföljer produkten.

## Viktiga säkerhetsanvisningar

Läs "Viktiga säkerhetsanvisningar" i den här handboken och i e-handboken noggrant innan du använder enheten.

Var alltid uppmärksam på dessa anvisningar och driftkraven eftersom anvisningarna är avsedda att förhindra person- och egendomsskador.

Observera att du ansvarar för alla skador som uppstår på grund av att du inte följer anvisningarna som anges här, att du använder enheten för ändamål som den inte är ämnad för eller att reparationer eller ändringar utförs av någon som inte är Canon-godkänd tekniker.

## Installation

### ⚠ VARNING!

- Placera inte enheten i närheten av lättantändliga ämnen som alkoholbaserade produkter eller lösningsmedel. Om dessa ämnen kommer i kontakt med elektriska komponenter inuti enheten kan de antända dessa ämnen och ge upphov till eldsvåda eller öka risken för elstöt.
- Placera inte halsband eller andra metallobjekt eller innehållare fyllda med vätska på enheten. Om främmande föremål kommer i kontakt med elektriska komponenter inuti enheten kan detta leda till eldsvåda eller elstöt.  
Om något av dessa ämnen faller ned i enheten stänger du omedelbart av strömmen till enheten och kontaktar närmaste Canon-återförsäljare.
- Använd inte enheten i närheten av medicinsk utrustning. Radiovågor som enheten avger kan störa medicinsk utrustning, vilket kan leda till allvarliga olyckor.

### ⚠ VAR FÖRSIKTIG!

- Placera inte maskinen på följande platser. Detta kan leda till personskador, eldsvåda eller elstöt.
  - Ostadigt underlag
  - Plats som utsätts för kraftiga vibrationer
  - Plats där ventilationsöppningarna täpps till (för nära väggar, säng, lurvig matta eller andra liknande objekt)
  - Fuktiga eller dammiga platser
  - Plats som utsätts för direkt solljus eller utomhus
  - Platser som utsätts för höga temperaturer
  - I närheten av öppna lågor
  - Plats med dåligt ventilationssystem
- Även om ozon genereras när enheten är under drift påverkar detta inte kroppen. Om du emellertid tänker använda enheten under långa perioder bör du se till att installationsplatsen är välventilerad.
- Anslut inte ej godkända kablar till enheten. Detta kan leda till eldsvåda eller elstöt.

## Strömkälla

### ⚠ VARNING!

- Anslut inte andra nätkablar än den som medföljer, det kan leda till brand eller elstöt.
- Ändra och böj inte strömsladden och dra inte i den för hårt. Placera inte tunga föremål på strömsladden. Skador på strömsladden kan leda till eldsvåda eller elstöt.
- Sätt inte i eller dra ut nätkabeln med våta händer, det kan leda till elstöt.
- Använd inte förlängningsladdar eller grenuttag med den här enheten. Detta kan leda till eldsvåda eller elstöt.
- Linda inte ihop eller slå knut på nätkabeln, det kan leda till brand eller elstöt.
- Sätt i kontakten ordentligt i eluttaget. Om du inte gör det kan det leda till eldsvåda eller elstöt.
- Dra ut kontakter ur vägguttaget när det åskar. Om du inte gör det kan det leda till eldsvåda, elstöt eller funktionsstörningar.

### ⚠ VAR FÖRSIKTIG!

- Använd bara en nätanslutning som uppfyller de angivna spänningsskruven. Om du inte gör det kan det leda till eldsvåda eller elstöt.
- Blockera inte strömuttaget där enheten har anslutits, så att du lätt kan dra ut strömsladden vid nödfall.

## Hantering

### ⚠ VARNING!

- Montera inte isär och ändra inte på enheten. Enheten innehåller komponenter som uppnår hög temperatur eller är strömförande, och som kan orsaka eldsvåda eller elstöt.
- Låt inte barn röra vid eller leka med nätkabeln, andra kablar eller inre eller strömförande komponenter. Detta kan leda till allvarliga personskador.
- Kontakta en behörig Canon-återförsäljare om enheten låter onormalt, ger upphov till onormal lukt eller rök eller blir onormalt het. Fortsatt användning kan leda till eldsvåda eller elstöt.
- Använd inte lättantändliga sprejer nära enheten. Lättantändliga ämnen som kommer i kontakt med strömförande delar i enheten kan ge upphov till eldsvåda eller elstöt.

### **⚠ VAR FÖRSIKTIG!**

- För din egen säkerhet bör du dra ut strömsladden om enheten inte ska användas under en längre period.
- Var försiktig när du öppnar och stänger luckor så att du undviker skador på händerna.
- Se till att dina händer eller kläder inte fastnar i valsen i utmatningsområdet. Om valsarna klämmer dina händer eller kläder kan det leda till personskador.
- Insidan av enheten och utmatningsöppningen är het under och omedelbart efter användning. Undvik kontakt med dessa områden för att förhindra brännskador. Dessutom kan utskrivna sidor vara heta omedelbart efter utskrift och du bör vara försiktig när du hanterar dem. Det kan annars ge upphov till brännskador.

## Underhåll och inspektion

### **⚠ VARNING!**

- Stäng av enheten och dra ut strömsladden ur vägguttaget innan du rengör enheten. Om du inte gör det kan det leda till eldsvåda eller elstötar.
- Dra regelbundet ut nätkabeln från eluttaget för att torka bort damm och smuts från ytan runt kabelns metallkontakt och eluttaget med en torr trasa. Fuktigt, samlat damm kan orsaka kortslutning eller eldsvåda.
- Använd en fuktad, urvriden trasa för att rengöra enheten. Fukta trasan med enbart vatten. Använd inte alkohol, bensen, lösningsmedel eller andra lättantändliga ämnen. Om dessa ämnen kommer i kontakt med strömförande delar i enheten kan detta ge upphov till eldsvåda eller elstötar.
- Kontrollera att nätkabeln och kontakten inte är skadade. Kontrollera att enheten inte är rostig, har urgröppningar, repor och sprickor eller blir onormalt het. Fortsatt användning av dåligt underhållen enhet kan leda till eldsvåda eller elstötar.

## Förbrukningsartiklar

### **⚠ VARNING!**

- Lägg inte använda tonerpatroner i öppen eld. Detta kan leda till antändning och resultera i brännskador eller eldsvåda.
- Om du spiller toner av misstag ska du försiktigt torka upp tonerpartiklarna med en mjuk och fuktad trasa på ett sätt som förhindrar att tonern andas in. Använd inte dammsugare när du städar upp utspilld toner. Dammsugaren kan gå sönder och du kan utsättas för en dammexplosion orsakad av statisk urladdning.

### **⚠ VAR FÖRSIKTIG!**

- Förvara tonerpatroner och andra förbrukningsmaterial utom räckhåll för små barn. Om du sväljer tonerpulver måste du omedelbart kontakta läkare eller giftcentral.
- Försök aldrig att ta isär tonerpatronen. Tonern kan spridas så att du får toner i ögonen eller munnen. Om du får toner i ögonen eller munnen tvättar du dig genast med kallt vatten och kontaktar en läkare.
- Om toner läcker från tonerpatronen måste du se till att du inte andas in toner eller att det kommer i kontakt med din hud. Om toner kommer i kontakt med hud ska du omedelbart tvätta den med tvål. Om du andas in toner eller om huden blir irriterad på grund av kontakt med toner, ska du omedelbart kontakta läkare eller giftcentral.

## Övrigt

### **⚠ VARNING!**

- Om du använder hjärtstimulerande pacemaker:  
Den här enheten ger upphov till ett lågmagnetiskt fält. Om du känner obehag när du använder enheten ska du gå bort från den och omedelbart kontakta en läkare.

## Juridisk information

### Juridiska begränsningar angående användning av produkten och bilder

Att använda produkten för att läsa av, skriva ut eller på annat sätt reproducera vissa dokument, och sedan använda dessa inlästa, utskrivna eller på annat sätt reproducerade material, kan vara förbjudet enligt lag och leda till civilrättsligt ansvar. Exempel på avsedda dokument framgår av listan nedan. Listan tjänar endast som vägledning. Om du är osäker på de juridiska aspekterna av att använda produkten för att läsa av, skriva ut eller på annat sätt reproducera delar av dokument, och/eller hur du använder bilder som lästs av, skrivits ut eller på annat sätt reproducerats, bör du i förväg kontakta din juridiska rådgivare för vägledning.

- Papperspengar
- Resecheckar
- Postanvisningar
- Matkuponger
- Deponeringskvitton
- Pass
- Frimärken (stämplade eller ostämplade)
- Immigrationshandlingar
- ID-märken eller -tecken
- Skattsedlar (makulerade eller ej)
- Inkallelsehandlingar
- Skuldsedlar och liknande
- Checkar eller handlingar som utfärdats av myndigheter
- Aktiebevis
- Fordonsbevis och andra ägandebevis
- Upphovsrättskyddade verk/konstverk utan tillstånd från upphovsrättsinnehavaren

Ett omfattande arbete har lagts ned för att handböckerna inte ska innehålla några felaktigheter och att inget väsentligt utelämnats. Eftersom vi ständigt arbetar med att förbättra våra produkter kan du behöva kontakta Canon för exakta specifikationer.

## Tietoja laitteen mukana toimitettavista oppaista

### ① Aloitusopas (tämä opas):

Lue tämä opas ensin. Tämä opas sisältää laitteen asennus- ja asetusohjeet sekä varoituksia. Muista lukea tämä käyttöohje ennen laitteen käyttöä.

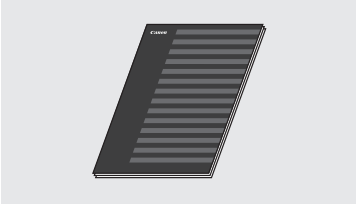

### ② Langattoman lähiverkon asetusopas (vain MF4890dw/MF4780w):

Lue tämä opas yhdessä Aloitusopas-ohjeen kanssa. Tässä oppaassa kuvataan langattoman lähiverkon asetuksen toimet sekä asetuksen aikana mahdollisesti esiintyvien ongelmien syyt ja ratkaisut. Muista lukea tämä käyttöohje ennen laitteen käyttöä.

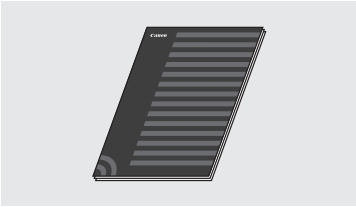

### ③ MF Driver Installation Guide (User Software CD (Ohjelmisto-CD) -levy):

Lue tämä käyttöohje seuraavaksi. Tämä opas sisältää ohjelmiston asennusohjeet.



### ④ eOpas (Multi-lingual User Manual CD (Monikielinen käyttöopas -CD) -levy):

Lue tarpeisiisi soveltuva kappale. eOpas-ohjeen sisältö on jaettu aihepiireittäin, jotta tarvittava tieto löytyisi helposti.

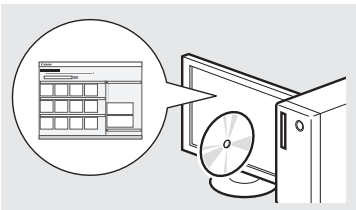

## Valikossa siirtyminen ja tekstinsyöttötapa

### ● MF4890dw/MF4870dn/MF4780w/MF4750

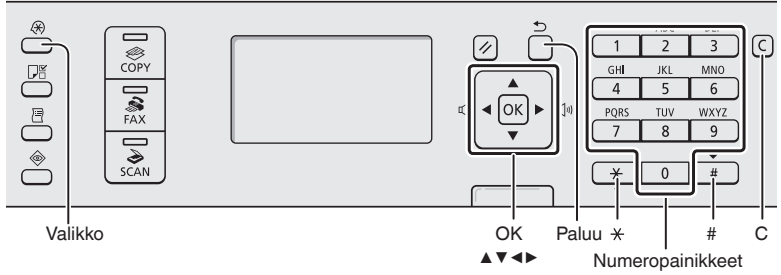

### ● MF4730

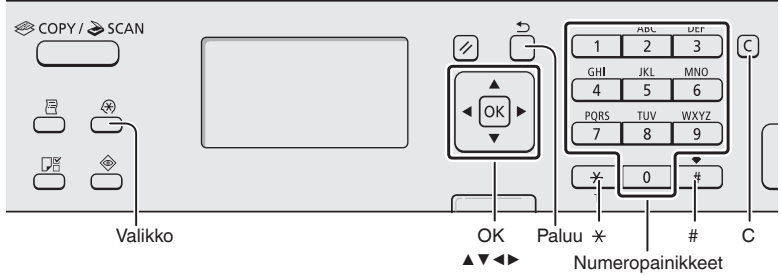

## Valikossa siirtyminen

### Kohteen valitseminen tai kohdistimen siirtäminen valikkokohteissa

Valitse kohde painikkeella [▲] tai [▼]. Siirry seuraavalle tasolle valitsemalla [OK] tai [▶]. Palaa edelliselle tasolle valitsemalla [◀] (Paluu) tai [◀].

### Asetuksen vahvistaminen

Paina [OK] -painiketta. Jos <Käytä> näkyy näytössä, valitse kuitenkin <Käytä> ja paina sitten [OK].

## Tekstin syöttötapa

### Syöttötilan muuttaminen

Valitse <Syöttötila> painamalla [▼]-painiketta ja valitse sitten [OK]. Voit vaihtaa syöttötilaa myös painikkeella [ \* ] (Ääni).

### Tekstin, symbolien ja numeroiden kirjoittaminen

Kirjoita numeropainikkeilla tai [ # ] (SYMBOLIT) -painikkeella. Lisätietoja vaihdettavissa olevasta tilasta ja käytettävissä olevista merkeistä on seuraavalla sivulla.

### Kohdistimen siirtäminen (välilyönnin lisääminen)

Siirrä [◀]- tai [▶]-painikkeella. Siirrä kohdistin merkkien loppuun ja lisää välilyönti painamalla [▶]-painiketta.

### Merkkien poistaminen

Poista [ C ] (Tyhjennä) -painikkeella. [ C ] (Tyhjennä) -painikkeen pitäminen alhaalla poistaa kaikki merkit.

### eOpas-ohjeen avaaminen CD-levyltä

- 1 Aseta Multi-lingual User Manual CD (Monikielinen käyttöopas -CD) -levy tietokoneeseen.
- 2 Valitse haluamasi kieli.
- 3 Valitse [Display Manuals] (Näytä oppaat).

※ Käyttämästäsi käyttöjärjestelmästä riippuen esiin saattaa tulla suojausilmoitus.



## Virtajohdon liittäminen ja virran KYTKEMINEN

### Tekstin, symbolien ja numeroiden kirjoittaminen

	Syöttötila: <A>	Syöttötila: <a>	Syöttötila: <12>
1	@.-_/'		1
2	ABC	abc	2
3	DEF	def	3
4	GHI	ghi	4
5	JKL	jkl	5
6	MNO	mno	6
7	PQRS	pqrs	7
8	TUV	tuv	8
9	WXYZ	wxyz	9
0	ÄÄÖ	ääö	0
#	-.*#!";,:^_ =/!'?\$@ %&+\()\[\]{}<>	(Ei käytettävissä)	
*	(Syöttötilan muuttaminen) [A]→[a]→[12]		

### Syöttötilan muuttaminen

Syöttötila	Käytettävissä oleva teksti
<A>	Isot kirjaimet ja symbolit
<a>	Pienet kirjaimet ja symbolit
<12>	Numerot

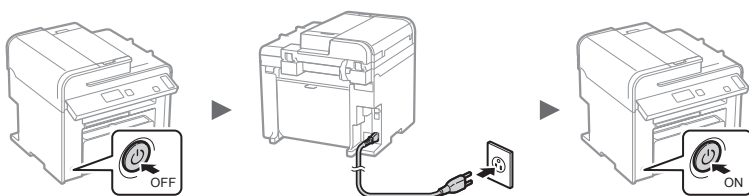

⚠ Älä liitä USB-kaapelia tässä vaiheessa. Liitä se vasta ohjelmiston asennuksen yhteydessä.

## Perusasetusten määrittäminen

Aseta kieli ja aika noudattamalla näytön ohjeita. Tietoja valikossa siirtymisestä ja numeroiden syöttämisestä on kohdassa "Valikossa siirtyminen ja tekstinsyöttötapat" (s. 120).

- MF4890dw/MF4780w



**Kytke tietokoneeseen langattoman lähiverkon kautta heti**

**Kyllä**

- Aloita vaiheesta 4 Langattoman lähiverkon asetusoppaan kohdassa "Langattoman lähiverkon asettaminen".

**Kytke tietokoneeseen langattoman lähiverkon kautta myöhemmin**

- Katso tietoja Langattoman lähiverkon asetusoppaasta.

**Kytke tietokoneeseen langallisen lähiverkon kautta**

**Ei**

- Siirry kohtaan "Kytkeminen langallisen lähiverkon kautta" (vain MF4890dw/MF4870dn/MF4780w)" (s. 122).

**Kytke tietokoneeseen USB-kaapelilla**

- Siirry kohtaan "Kytkeminen USB-kaapelilla" (s. 122).

**Älä kytke tietokoneeseen**

- Lopeta asetus.

katso asetusohjeet langattoman lähiverkon asetusoppaasta.

**OK**

- MF4870dn/MF4750/MF4730



## Laitteen ja tietokoneen välisen kytkentätavan valitseminen

- Kytkeminen langallisen lähiverkon kautta (vain MF4890dw/MF4870dn/MF4780w)

☉ Katso "Kytkeminen langallisen lähiverkon kautta"

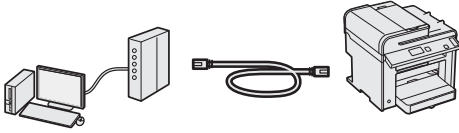

Voit kytkeä laitteen tietokoneeseen langallisen reitittimen kautta. Kytke laite langalliseen reitittimeen (liityntäpisteeseen) verkkokaapeliin avulla.

- ※ Varmista, että reitittimessä on vapaa portti laitteen ja tietokoneen kytkemistä varten.
- ※ Ota esille verkkokaapeli, joka on vähintään CAT-5-luokan kierretty parikaapeli.

- Kytkeminen USB-kaapelilla

☉ Katso "Kytkeminen USB-kaapelilla"

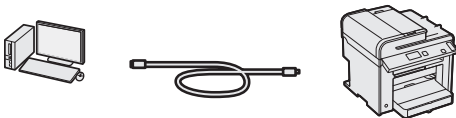

Voit kytkeä laitteen tietokoneeseen USB-kaapelin avulla.

- Kytkeminen langattoman lähiverkon kautta (vain MF4890dw/MF4780w)

☉ Katso Langattoman lähiverkon asetusopas.

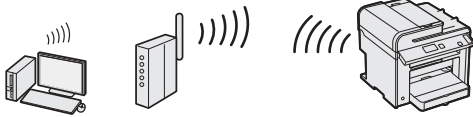

Voit kytkeä laitteen tietokoneeseen langattoman reitittimen kautta\*. Koska yhteys on langaton, verkkokaapeleita ei tarvita.

\* Langaton reititin (tai liityntäpiste), joka tukee IEEE802.11b/g/n-standardia, vaaditaan.

**Jos et ole varma, onko reititin langaton vai langallinen:**

Katso tietoja verkkolaitteen mukana toimitetusta käyttöohjeesta tai ota yhteyttä valmistajaan.

## Kytkeminen langallisen lähiverkon kautta (vain MF4890dw/MF4870dn/MF4780w)

- 1 Tähän kytketään verkkojohto.

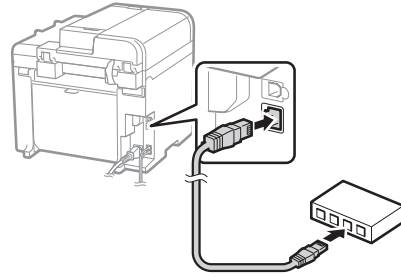

IP-osoite määritetään automaattisesti 2 minuutissa. Jos haluat määrittää IP-osoitteen manuaalisesti, katso lisätietoja seuraavista kohdista.

☉ eOpas "Verkkoasetukset" ▶ "Verkon perusasetukset" ▶ "IP-osoitteen asettaminen"

- 2 Asenna ajuri ja ohjelmisto User Software CD (Ohjelmisto-CD) -levyltä.

☉ Siirry kohtaan "Paperikoon ja -tyypin määrittäminen" (s. 123).

## Kytkeminen USB-kaapelilla

Kytke USB-kaapeli, kun olet asentanut MF-ajurit ja MF Toolbox -sovelluksen.

- 1 Asenna ajuri ja ohjelmisto User Software CD (Ohjelmisto-CD) -levyltä.

- 2 Tähän kytketään USB-kaapeli.

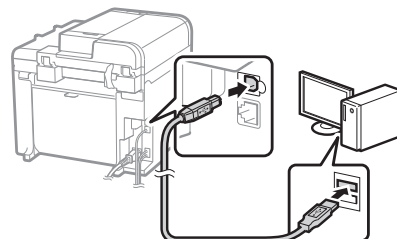
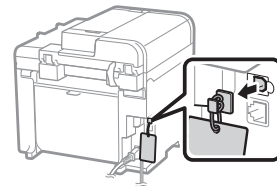

☉ Siirry kohtaan "Paperikoon ja -tyypin määrittäminen" (s. 123).

## Lisätietoja asennustoimista:

- ☉ Katso MF Driver Installation Guide

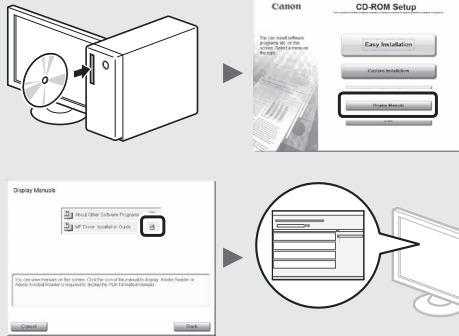

## Paperikoon ja -tyypin määrittäminen

Aseta paperikoko ja -tyyppi noudattamalla näytön ohjeita.

- MF4890dw/MF4870dn/  
MF4780w/MF4750

- MF4730

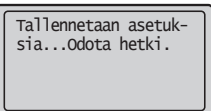
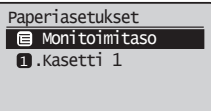

## Perusfaksiasetusten määrittäminen ja puhelinjohdon kytkeminen (vain MF4890dw/MF4870dn/MF4780w/MF4750)

### 1 Määritä faksin perusasetukset.

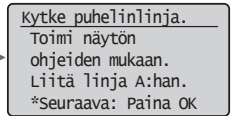
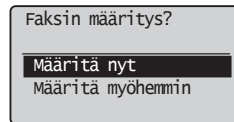
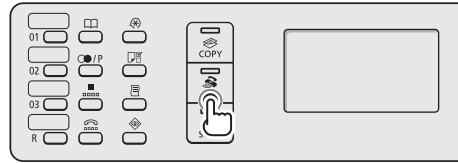

Määritä faksinumero, laitteen nimi ja vastaanottotapa "Faksin määrittämisopas"-ohjeen mukaisesti. Lisätietoja vastaanottotavasta on eOpas-ohjeessa.

- ☉ eOpas "Faksi" ▶ "Faksitoimintojen käyttäminen" ▶ "Faksien vastaanottaminen" ▶ "Vastaanottotapa"

### Käyttäjänimen käyttäminen

Tallentamasi lähettäjän tiedot tulostuvat lähettämääsi asiakirjaan vastaanottajan päässä.

### 2 Liitä puhelinlinjan johto.

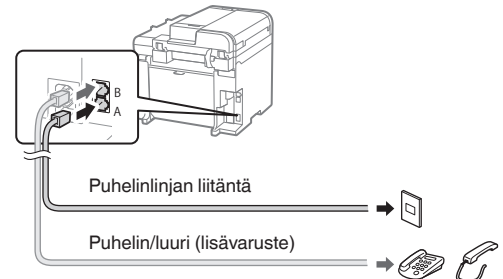

Kun <Kytke puhelinlinja.> näkyy näytössä, liitä puhelinkaapeli kuvan mukaisesti.

### Jos asennat lisävarusteena saatavan luurin:

Katso lisätietoja luurin mukana toimitetusta käyttöoppaasta.

### 3 Poistu Faksin määrittämisopas -ohjeesta ja käynnistä sitten laite uudelleen.

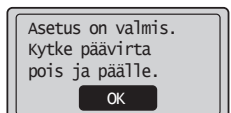
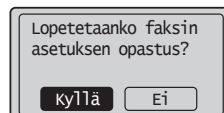

Katkaise laitteen virta ja odota vähintään 10 sekuntia, ennen kuin kytket virran uudelleen. Puhelinlinjan tyyppiä ei tunnisteta automaattisesti. Katso eOpas-ohje ja aseta puhelinlinja manuaalisesti.

- ☉ eOpas "Faksi" ▶ "Faksitoimintojen käyttäminen" ▶ "Faksiasetusten muuttaminen (asetukset, jotka voidaan määrittää [Valikko]-painikkeella)" ▶ "Lähetysasetusten määrittäminen" ▶ "Valitse linjan tyyppi"

## Päätoimintojen käyttäminen

Voit käyttää tämän laitteen eri toimintoja. Seuraavassa on yleiskuvaus päätoiminnoista, joita voit käyttää rutiininomaisesti.

### Kopioiminen

#### Suurennetut/pienennetyt kopiot

Voit suurentaa tai pienentää vakiokokaisen asiakirjan toiseen vakiopaperikokoon tai määrittää kopiosuhteen prosenttiarvona.

#### Kaksipuolinen kopiointi\*

Voit kopioida yksipuoliset asiakirjat paperin kummallekin puolelle.

#### Lajittelu

Voit lajitella asiakirjat sarjoihin, jotka on järjestetty sivunumerojärjestykseen.

#### Pienennetty asettelu

Voit pienentää useita sivuja sopimaan yhdelle paperiarkille.

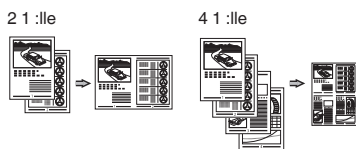

#### Henkilökortin kopioiminen

Voit tehdä kaksipuolisesta kortista kopion paperin yhdelle puolelle.

### Faksi\*\*

#### Asiakirjan lähettäminen suoraan tietokoneesta (faksin lähettäminen tietokoneesta)

Faksien normaalin lähettämisen ja vastaanottamisen lisäksi voit käyttää faksia myös tietokoneesta.

#### Lähettäminen

Voit tallentaa faksien vastaanottajat osoitekirjaan. Voit määrittää vastaanottajat eri tavoilla ja lähettää asiakirjoja nopeasti ja helposti.

- Vastaanottajan etsintä
- Pikavalintapainikkeet
- Lyhytvalinta
- Vastaanottajaryhmä
- Määrittäminen lähetyshistoriasta
- Sarjalähetys
- Viivästetty lähetys

### Vastaanottaminen

● Vastaanottaminen muistiin  
Voit tallentaa vastaanotetut asiakirjat laitteen muistiin. Voit tulostaa tallennetut asiakirjat koska tahansa ja jos et tarvitse niitä, voit poistaa ne.



● Etävastaanotto

Jos laitteeseen on kytketty ulkoinen puhelin, voit vaihtaa faksin vastaanottotilaan heti valitsemalla faksin vastaanoton tunnusnumeron painamalla puhelimen valintanäppäimiä puhelun aikana.

● Kyselyvastaanotto

Voit noutaa valmiiksi ladatut asiakirjat lähettäjän faksilaitteesta, kun haluat vastaanottaa faksin.

### Tulostaminen

#### Tulosteen suurentaminen/ pienentäminen

#### 2-puolinen tulostus\*

#### Pienennetty asettelu

Voit pienentää useita asiakirjoja niin, että ne voi tulostaa yhdelle arkille.

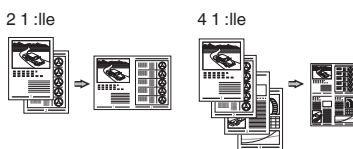

#### Vihkosen tulostus\*

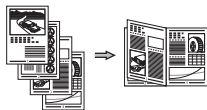

#### Julistetulostus

#### Vesileimatulostus

#### Esikatselun näyttäminen ennen tulostamista

#### ”Profiiliin” valitseminen

### Skannaus

#### Asiakirjojen tallentaminen laitteen käyttöpaneelin avulla

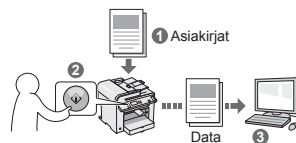

#### Asiakirjojen tallentaminen tietokoneen toimintojen avulla

- Skannaaminen MF Toolbox -sovelluksen avulla



- Skannaaminen sovelluksesta
- Skannaus WIA-ajurin avulla\*\*\*

### Verkkoasetukset\*\*\*\*

Tässä laitteessa on verkkoliitäntä, mikä ansiosta voit rakentaa verkkoympäristön helposti. Voit tulostaa asiakirjan, käyttä faksiausta tietokoneesta ja käyttää verkkoskannausta kaikista tietokoneista, joista on yhteys tähän laitteeseen. Koska laite toimii jaettuna laitteena, työskentelyä voidaan tehostaa.

### Etäkäyttöliittymä\*\*\*\*

Laitteen tila voidaan nähdä verkon tietokoneista. Voit käyttää laitetta ja hallita töitä tai määrittää eri asetuksia verkon kautta.

\* Vain MF4890dw/MF4870dn

\*\* Vain MF4890dw/MF4870dn/MF4780w/MF4750

\*\*\* Vain Windows XP/Vista/7

\*\*\*\* Vain MF4890dw/MF4870dn/MF4780w

## Paperitukosten poistaminen

Jos näyttöön tulee seuraava näyttö, syöttölaitteessa tai laitteen sisällä on paperitukos. Noudata näytön ohjeita ja poista juuttuneet asiakirjat tai paperit. Tämä ohje näyttää vain kohdat, joihin voi tulla paperitukoksia. Lisätietoja näistä toiminnoista on eOpas-ohjeessa.

☞ Paperitukos.

Näytä vaiheet  
painamalla [▶]. ▶

### Syöttölaite

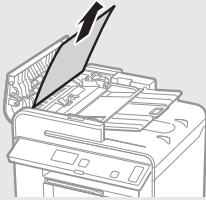

● MF4890dw

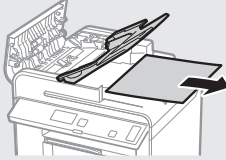

● MF4870dn/MF4780w/MF4750/MF4730

### Laitteen sisäosa

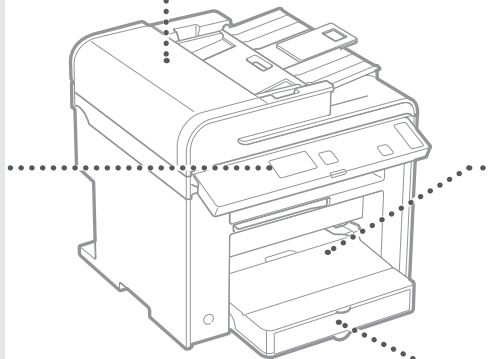
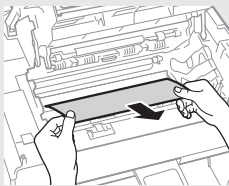
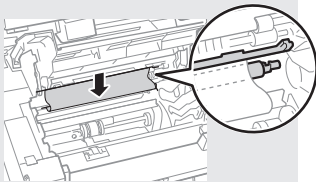
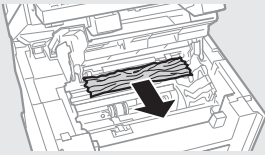
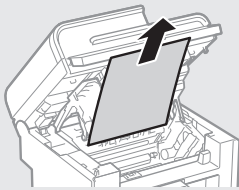

### Monitoimitaso

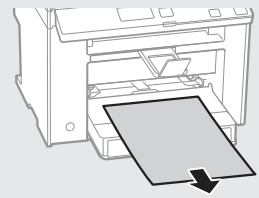

### Paperikasetti

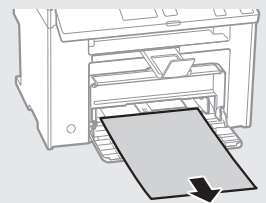

### Takakansi (vain MF4890dw/MF4870dn)

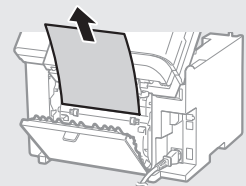

Fi

## Väriainekasetin vaihtaminen

Väriainekasetit ovat kulutustavaroita. Kun väriaine on vähissä tai loppuu kokonaan kesken tulostustyön, näyttöön ilmestyy viesti tai saattaa esiintyä seuraavia ongelmia. Tee asianmukaiset toimet.

### Kun näkyviin tulee viesti

Kun väriaine on vähissä kesken tulostustyön, näyttöön ilmestyy viesti.

Viesti	Kun näyttöön ilmestyy viesti	Kuvaus ja ratkaisu
<Valmistele värikasetti.>	Kun väriainekasetti on vaihdettava pian.	Ravista väriainekasettia varovasti, jotta väriaine jakautuu tasaisesti. ⊕ eOpas "Ennen väriainekasetin vaihtamista" Suosittelemme vaihtamaan väriainekasetin ennen suurten asiakirjojen tulostamista. ⊕ eOpas "Väriainekasetin vaihtaminen"
<Väri on vähissä.>	Väriainekasetin käyttöikä on päättynyt.	Ravista väriainekasettia varovasti, jotta väriaine jakautuu tasaisesti. ⊕ eOpas "Ennen väriainekasetin vaihtamista" Jos tämä viesti ei häviä, vaihda väriainekasetti uuteen. ⊕ eOpas "Väriainekasetin vaihtaminen" Jos tämä viesti näytetään, tuleva faksi tallennetaan muistiin tulostamatta sitä. Lisäksi raportteja ei ehkä tulosteta, vaikka ne olisi määritetty tulostumaan automaattisesti. Jos <Jatka tulostusta vaikka väri on vähissä> -asetukseksi kohdassa <Vast. ottotul. asetuks.> on valittu <Kyllä>, tulostusta jatketaan, mutta tulosteissa voi esiintyä valkoisia raitoja tai tahroja. ⊕ eOpas "Raportin automaattinen tulostaminen" ⊕ eOpas "Jatka tulostusta vaikka väri on vähissä"

### Kun tulosteessa on valkoisia raitoja tai tuloste on osittain haalistunut:

Kun tulosteessa on valkoisia raitoja tai tuloste on osittain haalistunut, väriainekasetin käyttöikä on melkein lopussa, vaikka näyttössä ei näkyisikään mitään viestiä. Kun tulostuslaatu on liian heikko, katso ongelman ratkaisu seuraavasta kohdasta.

### Kun tulosteessa on valkoisia raitoja tai tuloste on osittain haalistunut

Kun väriaine on lähes lopussa, tulosteessa on valkoisia raitoja tai tuloste on osittain haalistunut.

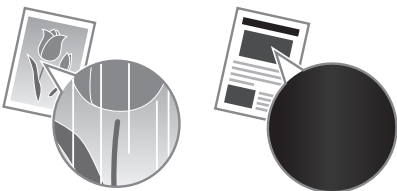

Näyttöön ei tule viestiä, jos väriaine on lähes lopussa. Vaihda väriainekasetti, kun tulosteessa on valkoisia raitoja tai tuloste on osittain haalistunut.

### Kun tämä ongelma ilmenee:

Tee seuraavien ohjeiden mukainen toimenpide ennen väriainekasetin vaihtamista. Laite jatkaa tulostusta, kunnes väriaine loppuu kokonaan.

⊕ eOpas "Ennen väriainekasetin vaihtamista"

### Kun tulostuslaatu ei vielä ole hyväksyttävä:

Jos ongelma jatkuu, vaikka olet suorittanut seuraavien ohjeiden mukaisen toimenpiteen, vaihda väriainekasetti.

⊕ eOpas "Väriainekasetin vaihtaminen"

# Muistiinpanoja

## Oppaassa käytetyt symbolit

### VAROITUS

Varoittaa toimenpiteistä, jotka voivat väärin suoritettuina johtaa käyttäjän kuolemaan tai loukkaantumiseen. Varmista laitteen turvallinen käyttö noudattamalla näitä varoituksia joka tilanteessa.

### HUOMIO

Varoitus toimista, jotka voivat väärin tehtyinä aiheuttaa vammoja tai kuoleman. Varmista laitteen turvallinen käyttö noudattamalla näitä huomautuksia joka tilanteessa.

## Tässä oppaassa käytetyt painikkeet.

Seuraavat symbolit ja painikkeiden nimet ovat esimerkkejä siitä, miten painettavia painikkeita kuvataan tässä oppaassa.

- Käyttöpaneelin painikkeet:  
[Painikkeen kuvake] + (Painikkeen nimi)  
Esimerkiksi: [  ] (Lopeta)
- Näyttö: <Määrittele vast.ott.>
- Painikkeet ja kohteet tietokoneen näytöllä:  
[Preferences] (Asetukset)

## Tämän oppaan kuvat ja näytöt

Tässä oppaassa käytetyt kuvat ja näytöt ovat MF4890dw-mallista, jos toisin ei ole erikseen ilmoitettu.

### VAROITUS

Tietoja henkilövahinkojen ja laitteen vaurioitumisen estämisestä sekä lakiin liittyvistä asioista on tuotteen mukana tulevalla Multi-lingual User Manual CD (Monikielinen käyttöopas -CD) -levyllä olevissa kohdissa "Lainmukainen tiedotus" ja "Tärkeitä turvaohjeita".

## Tärkeitä turvaohjeita

Lue "Tärkeitä turvaohjeita" -osio tässä oppaassa ja eOpas-ohjeessa huolellisesti läpi ennen laitteen käyttöä.

Näiden ohjeiden tarkoituksena on estää käyttäjän ja muiden henkilöiden loukkaantumiset sekä omaisuusvahingot, joten noudata näitä ohjeita ja käyttövaatimuksia kaikissa tilanteissa.

Huomaa, että olet vastuussa kaikista vahingoista, jotka johtuvat näiden ohjeiden noudattamatta jättämisestä, laitteen käyttämisestä tavalla, johon sitä ei ole tarkoitettu, tai muun kuin Canonin valtuuttaman korjaajan tekemistä korjauksista tai muutoksista.

## Asentaminen

### VAROITUS

- Älä asenna laitetta lähelle tulenarkoja aineita, kuten alkoholipohjaisia tuotteita tai maalinohenteita. Jos näitä aineita pääsee laitteen sisällä oleviin sähköosiin, aineet voivat syttyä ja aiheuttaa tulipalon tai lisätä sähköiskun vaaraa.
- Älä aseta laitteen päälle kaulakoruja tai muita metalliesineitä tai nestettä sisältäviä astioita. Jos laitteen sisällä oleviin sähköosiin pääsee vieraita aineita, ne voivat aiheuttaa tulipalon tai sähköiskun.  
Jos jotain tällaisia aineita putoaa laitteen sisään, katkaise laitteesta virta välittömästi ja ota yhteyttä paikalliseen Canon-jälleenmyyjään.
- Älä käytä lääketieteelliseen tarkoitukseen käytettävien laitteiden lähellä. Tämän tuotteen lähettämät radioaalto voivat häiritä kyseisten laitteiden toimintaa, mikä voi johtaa vakaviin onnettomuuksiin.

### HUOMIO

- Älä asenna laitetta seuraaviin paikkoihin. Jos teet niin, seurauksena voi olla henkilövahinko, tulipalo tai sähköisku.
  - Epävakaa alusta
  - Paikka, johon kohdistuu kovaa äärintä
  - Paikkaan, jossa tuuletusaukot tukkeutuvat (liian lähelle seinää, sängylle, pörröiselle matolle tai vastaavalle)
  - Kosteaan tai pölyiseen paikkaan
  - Paikkaan, jossa laite altistuu suoralle auringonvalolle, tai ulkotiloihin
  - Erittäin kuumaan paikkaan
  - Lähelle avotulta
  - Paikkaan, jossa on heikko tuuletus
- Vaikka laitteen käyttöön aikana ilmaan vapautuu otsonia, sillä ei ole mitään vaikutusta ihmisen kehoon. Jos kuitenkin aiot käyttää laitetta pitkiä aikoja, varmista, että asennuspaikka on hyvin tuuletettu.
- Älä kytke tähän laitteeseen kaapeleita, joita ei ole hyväksytty. Jos teet niin, seurauksena voi olla tulipalo tai sähköisku.

## Virtalähde

### VAROITUS

- Älä käytä muita kuin laitteen mukana toimitettua virtajohtoa, sillä muut johdot voivat aiheuttaa tulipalon tai sähköiskun.
- Älä muuta tai taivuta virtajohtoa äläkä vedä sitä voimakkaasti. Älä aseta painavia esineitä virtajohdon päälle. Virtajohdon vaurioitumisesta voi seurata tulipalo tai sähköisku.
- Älä kytke tai irrota virtapistoketta märin käsin. Voit saada sähköiskun.
- Älä käytä jatkojohtoja tai moniosaisia pistorasioita tämän laitteen kanssa. Jos teet niin, seurauksena voi olla tulipalo tai sähköisku.
- Älä keräi tai solmi virtajohtoa kerälle. Se voi aiheuttaa tulipalon tai sähköiskun.
- Kytke virtapisteke huolellisesti pistorasiaan. Tämän ohjeen laiminlyönnistä voi seurata tulipalo tai sähköisku.
- Irrota virtajohto kokonaan pistorasiasta ukkosen aikana. Jos et tee niin, seurauksena voi olla tulipalo, sähköisku tai toimintahäiriö.

### HUOMIO

- Käytä vain virtalähdettä, joka täyttää tässä mainitut jännitevaatimukset. Tämän ohjeen laiminlyönnistä voi seurata tulipalo tai sähköisku.
- Jätä tilaa sen pistorasian ympärille, johon laite on kytketty, jotta voit irrottaa virtapistokkeen pistorasiasta helposti hätätilanteessa.

## Käsittely

### VAROITUS

- Älä pura laitetta tai tee siihen muutoksia. Laitteen sisällä on kuumia suurjänniteosia, jotka voivat aiheuttaa tulipalon tai sähköiskun.
- Älä anna lasten koskea virtajohtoon, kaapeleihin, sisäosiin tai sähköosiin. Siitä voi aiheutua vakavia henkilövahinkoja.
- Ota yhteys valtuutettuun Canon-jälleenmyyjään, jos laitteesta kuuluu outoa ääntä tai siitä tulee outoa hajua tai savua tai se kuumenee liikaa. Laitteen käytön jatkamisesta voi seurata tulipalo tai sähköisku.
- Älä käytä laitteen lähellä tulenarkoja sumutteita. Jos laitteen sisällä oleviin sähköosiin pääsee tulenarkoja aineita, ne voivat aiheuttaa tulipalon tai sähköiskun.



## ⚠️ HUOMIO

- Turvallisuutesi vuoksi irrota virtajohto pistorasiasta, jos laitetta ei käytetä pitkään aikaan.
- Ole varovainen, kun avaat ja suljet kansia, ettet satuta käsiäsi.
- Pidä kädet ja vaatteet kaukana tulostusalueen rullista. Jos kätesi tai vaatteesi tarttuvat rulliin, seurauksena voi olla henkilövahinko.
- Laitteen sisäpuoli ja ulostuloaukko ovat kuumia tulostuksen aikana ja heti sen jälkeen. Vältä koskemasta näitä alueita, ettet saa palovammoja. Myös tulostetut paperit saattavat olla kuumia heti tulostuksen jälkeen, joten käsittele niitä varovasti. Tämän ohjeen laiminlyönti saattaa aiheuttaa palovammoja.

## Ylläpito ja tarkastukset

### ⚠️ VAROITUS

- Katkaise laitteesta virta ja irrota virtajohto pistorasiasta ennen puhdistusta. Tämän ohjeen laiminlyönnistä voi seurata tulipalo tai sähköisku.
- Irrota virtajohto pistorasiasta säännöllisesti ja puhdista pistokkeen metalliliittimien ympärillä oleva alue sekä pistorasia kuivalla liinalla, jotta niihin ei pääse kertymään pölyä tai likaa. Kerääntynyt pöly voi kosteana aiheuttaa oikosulun tai tulipalon.
- Puhdista laite kostealla liinalla, josta on puristettu vesi pois kunnolla. Kostuta puhdistusliina vain vedellä. Älä käytä alkoholia, bentseeniä, maalinohenteita tai muita tulenarkoja aineita. Jos näitä aineita pääsee laitteen sisällä oleviin sähköosiin, ne voivat aiheuttaa tulipalon tai sähköiskun.
- Tarkista säännöllisesti, ettei virtajohto tai pistoke ole vahingoittunut. Tarkista, ettei laitteessa ole ruostetta, kolhuja, naarmuja tai halkeamia ja ettei se kuumene liikaa. Huonosti ylläpidetyn laitteen käyttämisestä voi seurata tulipalo tai sähköisku.

## Tarvikkeet

### ⚠️ VAROITUS

- Älä hävitä käytettyjä väriainekasetteja avotulesa polttamalla. Tämä voi aiheuttaa syttymisen, josta voi seurata palovammoja tai tulipalo.
- Jos vahingossa läikytät tai levität väriainetta, pyyhi väriainehiukkaset pois huolellisesti kostealla, pehmeällä liinalla ja varo hengittämästä väriainepölyä. Älä koskaan käytä pölynimuria irrallisen väriaineen pois siivoamiseen. Muuten seurauksena voi olla pölynimurin toimintahäiriö tai staattisesta purkauksesta aiheutuva pölyräjähdys.

### ⚠️ HUOMIO

- Säilytä värikasetit ja muut tarvikkeet lasten ulottumattomissa. Jos joku nielee väriainetta, ota välittömästi yhteyttä lääkäriin tai myrkytystietokeskukseen.
- Älä yritä purkaa väriainekasettia. Väriaine saattaa levitä ja joutua silmiin tai suuhun. Jos väriainetta joutuu silmiin tai suuhun, pese se heti pois kylmällä vedellä ja ota yhteyttä lääkäriin.
- Jos väriainekasetista vuotaa väriainetta, varo hengittämästä sitä tai saamasta sitä ihollesi. Jos väriainetta joutuu ihollesi, pese se heti pois saippualla. Jos hengität väriainetta tai ihosi ärtyy väriaineesta, ota välittömästi yhteyttä lääkäriin tai myrkytystietokeskukseen.

## Muuta

### ⚠️ VAROITUS

- Jos käytät sydämentahdistinta: Tämä laite tuottaa heikon magneettikentän. Jos tunnet olosi epänormaalksi laitetta käyttäessäsi, poistu laitteen lähetyviltä ja ota viipymättä yhteys lääkäriin.

## Oikeudellisia huomautuksia

### Tuotteen ja kuvien käytön lainmukaiset rajoitukset

Tuotteen käyttäminen tiettyjen asiakirjojen skannaamiseen, tulostamiseen tai muunlaiseen kopioimiseen sekä tuotteella edellä mainituilla tavoilla tuotettujen kuvien käyttäminen voi olla lailla kielletty ja saattaa johtaa oikeudelliseen vastuuseen. Seuraavassa on epätäydellinen luettelo tällaisista asiakirjoista. Tämä luettelo on tarkoitettu vain ohjeeksi. Jos et ole varma, onko tuotteen käyttäminen tiettyjen asiakirjojen skannaamiseen, tulostamiseen tai muuhun kopioimiseen laillista, tai onko tuotteella edellä mainituilla tavoilla tuotettujen kuvien käyttäminen laillista, ota yhteys lakiasiantuntijaan etukäteen.

- Setelit
- Matkashekkit
- Maksumääräykset
- Ruokakupongit
- Talletustodistukset
- Passit
- Postimerkit (käytetyt ja käyttämättömät)
- Maahanmuuttopaperit
- Henkilöllisyystodistukset ja virkamerkit
- Veromerkit (käytetyt ja käyttämättömät)
- Asevelvollisuuteen tai kutsuntoihin liittyvät asiakirjat
- Velkakirjat
- Valtionhallinnon antamat kuitit
- Osakkekirjat
- Moottoriajoneuvojen ajokortit ja rekisteriotteet
- Tekijänoikeudet suojaamat teokset / taideteokset ilman tekijänoikeuden omistajan lupaa

Kaikki laitteen käyttöoppaat on tarkastettu huolellisesti virheiden ja puutteiden varalta. Canon kuitenkin parantaa tuotteitaan jatkuvasti, joten jos tarvitset täsmällisiä teknisiä tietoja, ota yhteys Canoniin.

## Сведения о входящих в комплект руководствах

### ① Руководство по началу работы (данное руководство):

Сначала прочитайте это руководство. В данном руководстве описан порядок установки аппарата, его настройки и меры предосторожности. Обязательно прочтите это руководство перед началом использования аппарата.

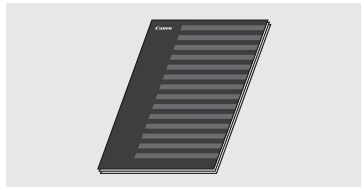

### ② Руководство по настройке беспроводной сети (только для моделей MF4890dw/MF4780w):

Прочитайте это руководство вместе с документом «Руководство по началу работы». В этом руководстве описаны процедуры настройки беспроводной локальной сети, а также причины и способы устранения неполадок, которые могут возникнуть в процессе настройки. Обязательно прочтите это руководство перед началом использования аппарата.

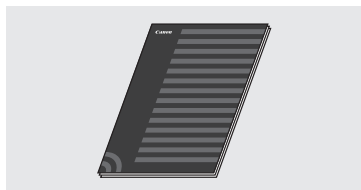

### ③ Руководство по установке драйверов MF (компакт-диск «User Software CD» (Пользовательское программное обеспечение)):

Далее прочитайте это руководство. В данном руководстве описан порядок установки программного обеспечения.



### ④ Электронное руководство пользователя (компакт-диск «Multi-lingual User Manual CD» (Многоязычные руководства пользователя)):

Прочтите необходимый раздел. Документ «Электронное руководство пользователя» разбит на категории, соответствующие той или иной теме, что облегчает нахождение нужной информации.

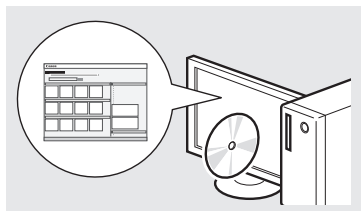

## Поиск в меню и способ ввода текста

### ● MF4890dw/MF4870dn/MF4780w/MF4750

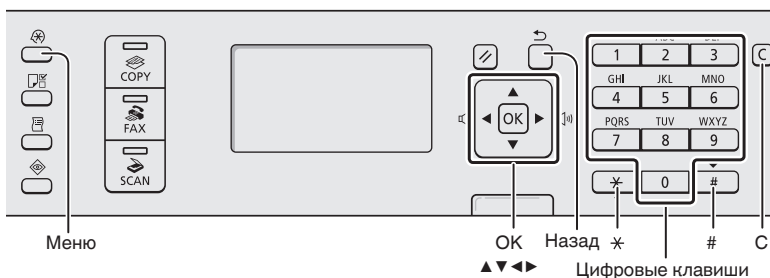

### ● MF4730

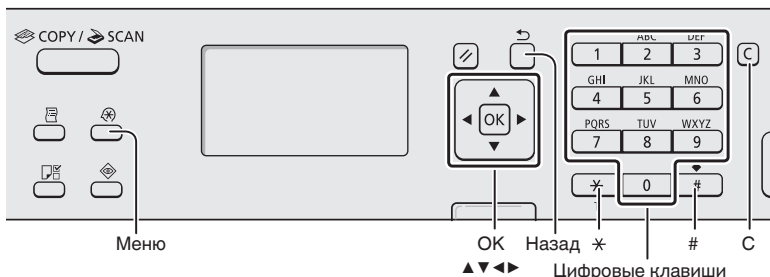

### Поиск в меню

#### Выбор элемента или перемещение курсора по элементам меню

Для выбора элемента используйте клавиши [▲] и [▼]. Для перехода на следующий уровень используйте клавишу [OK] или [▶]. Для возврата на предыдущий уровень используйте клавишу [◀] (Назад) или [◀].

#### Подтверждение настроек

Нажмите кнопку [OK]. Если на экране отображается кнопка <Применить>, сначала выберите <Применить>, затем нажмите [OK].

### Способ ввода текста

#### Изменение режима ввода

Клавишей [▼] выделите пункт <Режим ввода>, затем нажмите кнопку [OK]. Можно также изменить режим ввода с помощью клавиши [ \* ] (Тон).

#### Ввод текста, символов и чисел

Вводить буквы и символы можно с помощью цифровых клавиш или клавиши [ # ] (СИМВОЛЫ). Подробнее о режиме, на который можно переключиться, или о доступном тексте см. на следующей странице.

#### Перемещение курсора (ввод пробела)

Переместить курсор можно клавишами [◀] и [▶]. Переместите курсор в конец текста и нажмите [▶], чтобы ввести пробел.

#### Удаление символов

Удалить символы можно с помощью кнопки [ C ] (Стереть). Для удаления всех символов нажмите и удерживайте клавишу [ C ] (Стереть).

### Просмотр электронного руководства пользователя с компакт-диска

- 1 Вставьте компакт-диск «Multi-lingual User Manual CD» (Многоязычные руководства пользователя) в дисковод компьютера.
- 2 Выберите нужный язык.
- 3 Щелкните [Display Manuals] (Показать руководство).

※ В зависимости от используемой операционной системы, может появиться сообщение об обеспечении безопасности.

## Подсоединение кабеля питания и включение аппарата

### Ввод текста, символов и чисел

	Режим ввода: <A>	Режим ввода: <a>	Режим ввода: <12>
1		@.-/	1
2	АБВГ	абвг	2
3	ДЕЁЖ	деёж	3
4	ЗИЙК	зийк	4
5	ЛМНО	лмно	5
6	ПРСТ	прст	6
7	УФХЦ	уфхц	7
8	ЧШЩЪ	чщъ	8
9	ЬЪЭЮЯ	ьъэюя	9
0	(Не доступно)		0
#	-.*#!";:~^_=/!?\$@%&+()\[\]<>		(Не доступно)
*	(Изменение режима ввода) [A]→[a]→[12]		

### Изменение режима ввода

Режим ввода	Доступный текст
<A>	Буквы и символы в верхнем регистре
<a>	Буквы и символы в нижнем регистре
<12>	Цифры

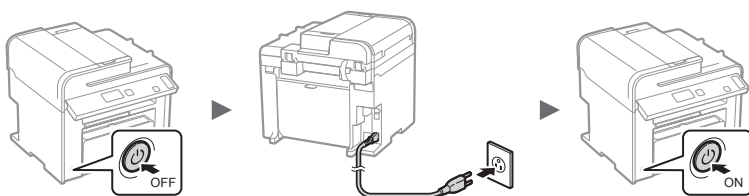

⚠ Не используйте кабель USB на этом этапе. Подсоедините его при установке программного обеспечения.

## Указание начальных параметров.

С помощью указаний на экране настройте язык и время. Подробнее о поиске в меню и способе ввода чисел см. раздел «Поиск в меню и способ ввода текста» (➔ Стр. 130).

- MF4890dw/MF4780w

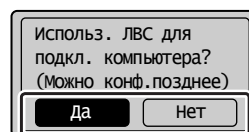

**Подключиться к компьютеру по беспроводной сети LAN немедленно**

**Да**

➔ Выполните процедуру, описанную в разделе «Настройка беспроводной сети LAN» документа «Руководство по настройке беспроводной сети», начиная с шага 4

Для настр. парам. бесп. лВС см. Рук-во по настр. бесп.Сети.

**OK**

---

**Подключиться к компьютеру по беспроводной сети LAN позднее**

**Нет**

➔ См. документ «Руководство по настройке беспроводной сети».

**Подключиться к компьютеру по проводной сети LAN**

➔ Перейдите к разделу «Подключение по проводной сети LAN (только для моделей MF4890dw/MF4870dn/MF4780w)» (Стр.132).

**Подключиться к компьютеру с помощью кабеля USB**

➔ Перейдите к разделу «Подключение с помощью кабеля USB» (Стр. 132).

**Не подключаться к компьютеру**

➔ Завершите установку.

- MF4870dn/MF4750/MF4730

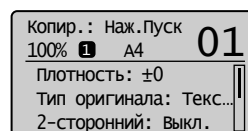

## Выбор метода подключения аппарата к компьютеру

### ● Подключение по проводной сети LAN

(только для моделей MF4890dw/MF4870dn/MF4780w)

⊕ См. раздел «Подключение по проводной сети LAN»

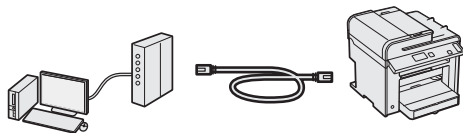

Аппарат можно подключить к компьютеру с помощью маршрутизатора проводной сети. Для подключения аппарата к маршрутизатору проводной сети (или точке доступа) необходимо использовать кабели LAN.

※ Убедитесь, что на маршрутизаторе есть свободный порт для подключения аппарата и компьютера.

※ Подготовьте кабель LAN типа «витая пара» категории 5 или выше.

### ● Подключение с помощью кабеля USB

⊕ См. раздел «Подключение с помощью кабеля USB»

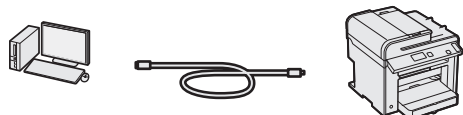

Аппарат можно подключить к компьютеру с помощью кабеля USB.

### ● Подключение по беспроводной сети LAN (только для моделей MF4890dw/MF4780w)

⊕ См. документ «Руководство по настройке беспроводной сети».

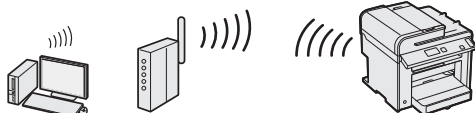

Аппарат можно подключить к компьютеру с помощью маршрутизатора беспроводной сети\*. Поскольку подключение является беспроводным, кабели LAN не требуются.

\* Требуется маршрутизатор беспроводной сети (или точка доступа), поддерживающий стандарт IEEE802.11b/g/n.

### Чтобы проверить, предназначен ли маршрутизатор для работы с беспроводной или проводной сетью:

См. руководство с указаниями, предоставляемое с сетевым устройством, или обратитесь к производителю устройства.

## Подключение по проводной сети LAN

(только для моделей MF4890dw/MF4870dn/MF4780w)

### 1 Подключите кабель локальной сети.

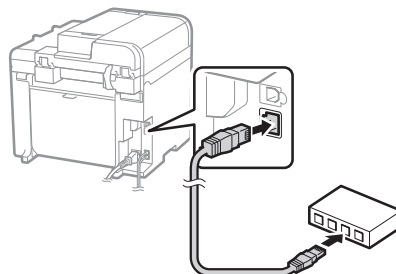

IP-адрес будет автоматически настроен в течение 2 минут. Если требуется установить IP-адрес вручную, см. приведенную ниже информацию.

⊕ Электронное руководство пользователя  
«Настройки сети» ▶ «Основные параметры сети» ▶  
«Установка IP-адреса»

### 2 Установите драйвер и программное обеспечение с компакт-диска «User Software CD-ROM» (Пользовательское программное обеспечение).

⊕ Перейдите к разделу «Установка формата и типа бумаги» (Стр. 133).

## Подключение с помощью кабеля USB

Подсоедините кабель USB после установки драйверов MF и программы MF Toolbox.

### 1 Установите драйвер и программное обеспечение с компакт-диска «User Software CD-ROM» (Пользовательское программное обеспечение).

### 2 Подсоедините кабель USB.

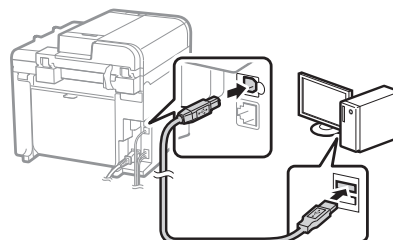
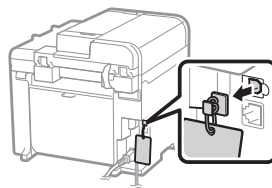

⊕ Перейдите к разделу «Установка формата и типа бумаги» (Стр. 133).

## Описание процедур установки:

- ☉ См. документ «Руководство по установке драйверов MF»

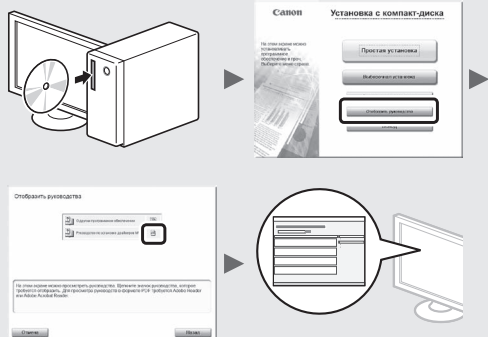

## Установка формата и типа бумаги

С помощью указаний на экране настройте формат и тип бумаги.

- MF4890dw/MF4870dn/ MF4780w/MF4750

- MF4730

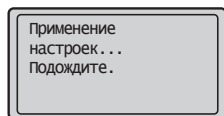
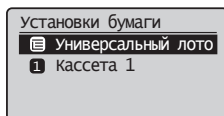

## Выбор начальных параметров факса и подключение телефонного кабеля (только для моделей MF4890dw/MF4870dn/ MF4780w/MF4750)

### 1 Укажите начальные параметры факса.

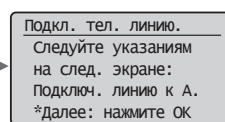
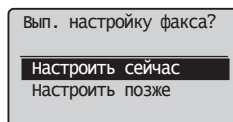
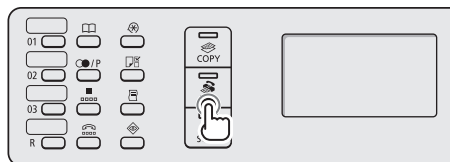

Следуйте инструкциям в разделе «Справочник по настройке факса» для указания номера факса, имени аппарата и режима приема. Дополнительные сведения о режиме приема см. в документе «Электронное руководство пользователя».

- ☉ Электронное руководство пользователя «Фак» ► «Использование функций факса» ► «Прием факсов» ► «Режим приема»

#### Использование имени пользователя

При отправке документа зарегистрированные сведения об отправителе печатаются на документе, который получает адресат.

### 2 Подключите телефонный кабель.

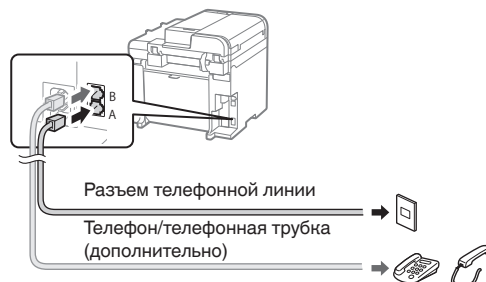

Если на дисплее отображается сообщение <Подкл. тел. линию.>, подключите телефонный кабель как указано на рисунке.

**При установке дополнительной телефонной трубки:** Подробнее см. в руководстве, входящем в комплект телефонной трубки.

### 3 Закройте раздел «Справочник по настройке факса» и перезагрузите аппарат.

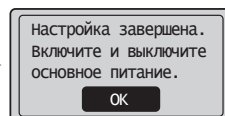
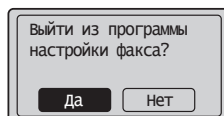

Выключите аппарат и подождите как минимум 10 секунд, прежде чем включить его снова. Типы телефонных линий не определяются автоматически. См. «электронное руководство пользователя», чтобы настроить телефонную линию вручную.

- ☉ Электронное руководство пользователя «Фак» ► «Использование функций факса» ► «Изменение настроек факса (настройки, которые можно указать с помощью кнопки [Меню])» ► «Настройка параметров отправки» ► «Выбор типа линии»

Данный аппарат предоставляет различные функции. Ниже представлен обзор основных функций, которые можно использовать повседневно.

### Копирование

#### Копии с увеличением/уменьшением

Увеличение или уменьшение документов стандартного формата для копирования на бумаге стандартного формата или указание коэффициента копирования в процентах.

#### 2-стороннее копирование\*

Копирование односторонних документов на обеих сторонах бумаги.

#### Сортировка

Можно рассортировать копии по комплектам в порядке следования страниц.

#### Уменьшенный макет

Можно уменьшить несколько документов, чтобы копировать их на одном листе.



#### Копирование удостоверения

Возможность копирования 2-сторонней карточки на одной стороне листа.

### Факс\*\*

#### Отправка документов непосредственно с компьютера (факсимильная связь с помощью компьютера)

Помимо стандартных способов отправки и приема факсов можно использовать функцию факсимильной связи с помощью компьютера.

#### Отправка

Можно зарегистрировать адресаты факсов в адресной книге. Существует несколько способов указания адресатов, позволяющих быстро и просто отправить документы.

- Поиск адресата
- Клавиши быстрого набора
- Кодированный набор
- Группа адресатов
- Указание из журнала отправки
- Последовательная передача
- Отправка по расписанию

### Прием

● Прием в память  
Принятые документы можно сохранять в памяти. Сохраненные документы можно в любое время распечатать или удалить, если они более не требуются.



#### ● Удаленный прием

При наличии подключенного внешнего телефона можно немедленно переключиться в режим приема факсов во время телефонного вызова путем ввода идентификатора приема факса с помощью цифровых кнопок телефона.

#### ● Прием по запросу

Для принятия факса можно извлечь предварительно загруженные документы с факсимильного аппарата отправителя.

### Печать

#### Печать с увеличением/уменьшением

#### 2-сторонняя печать\*

#### Уменьшенный макет

Можно уменьшить несколько документов, чтобы напечатать их на одном листе.



#### Печать брошюр\*

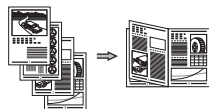

#### Печать плакатов

#### Печать водяных знаков

#### Просмотр предварительного изображения перед печатью

#### Выбор «профиля»

### Сканирование

#### Сохранение документов с помощью панели управления аппарата



#### Сохранение документов с помощью операций на компьютере

- Сканирование с помощью программы MF Toolbox



- Сканирование из приложения
- Сканирование с использованием драйвера WIA\*\*\*

### Настройки сети\*\*\*\*

Данный аппарат оборудован сетевым интерфейсом, с помощью которого можно быстро создать сетевое окружение. Этот интерфейс позволяет печатать документы, использовать функцию факсимильной связи с помощью компьютера и выполнять сетевое сканирование со всех компьютеров, подключенных к данному аппарату. Возможность использования данного аппарата в качестве офисного аппарата с общим доступом помогает повысить эффективность работы.

### Удаленный ИП\*\*\*\*

Теперь вы можете проверять состояние аппарата с компьютеров в сети. Кроме того, через сеть можно выполнять доступ к аппарату, управлять заданиями и указывать различные настройки.

\* Только для моделей MF4890dw/MF4870dn  
\*\* Только в ОС Windows XP / Vista / 7

\*\* Только для моделей MF4890dw/MF4870dn/MF4780w/MF4750  
\*\*\*\* Только для моделей MF4890dw/MF4870dn/MF4780w

## Устранение замятия бумаги

Если отображается этот экран, в устройстве подачи или внутри аппарата произошло замятие бумаги. Удалите смятый документ или бумагу, следуя процедуре, отображаемой на экране. В этом руководстве описаны только области, в которых может возникнуть замятие бумаги. Подробнее о каждой функции см. в документе «Электронное руководство пользователя».

⚠ **Замятие бумаги.**  
Нажмите [▶] для отображения шагов. ▶

### Податчик

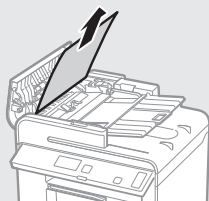

● MF4890dw

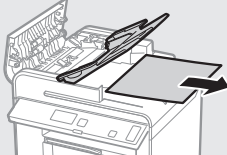

● MF4870dn/MF4780w/MF4750/MF4730

### Внутри аппарата

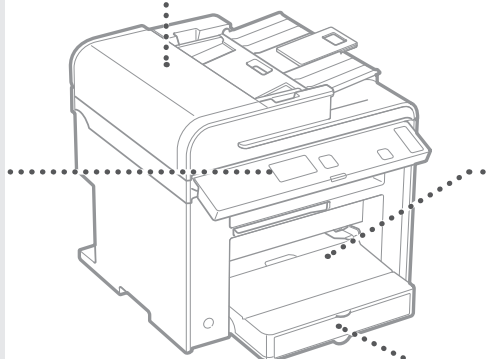
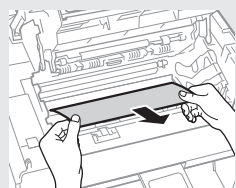
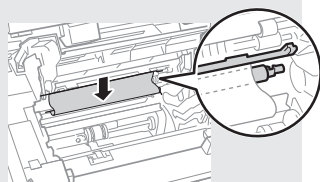
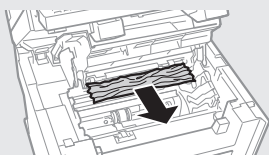
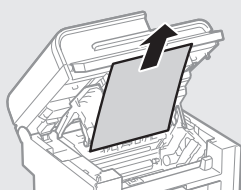

### Универсальный лоток

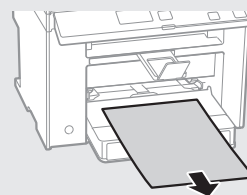

### Кассета для бумаги

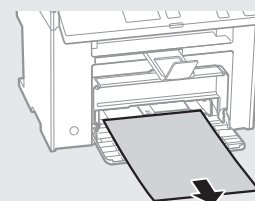

### Задняя крышка (только для моделей MF4890dw/MF4870dn)

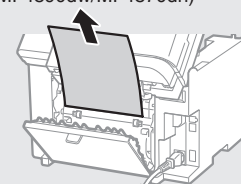

Ru

## Замена картриджа с тонером

Картриджи с тонером являются расходными материалами. Если тонер почти или полностью закончился в процессе выполнения задания, на экране появляется сообщение или могут возникнуть следующие проблемы. Примите соответствующие меры.

### При появлении сообщения

Если тонер почти закончился в процессе выполнения задания, на экране появляется сообщение.

Сообщение	При отображении сообщения на экране	Описание и возможные решения
<Подготовьте картридж с тонером.>	Вскоре потребуется заменить картридж с тонером.	Встряхните картридж с тонером, чтобы равномерно распределить тонер внутри картриджа. ⊕ Электронное руководство пользователя: раздел «Перед заменой картриджа с тонером» Рекомендуется заменять картридж с тонером перед печатью документов больших объемов. ⊕ Электронное руководство пользователя: раздел «Замена картриджа с тонером»
<Тонер почти отсутствует.>	Срок службы картриджа с тонером подошел к концу.	Встряхните картридж с тонером, чтобы равномерно распределить тонер внутри картриджа. ⊕ Электронное руководство пользователя: раздел «Перед заменой картриджа с тонером» Если это сообщение не исчезает, замените картридж с тонером. ⊕ Электронное руководство пользователя: раздел «Замена картриджа с тонером» При отображении этого сообщения входящий факс будет сохранен в памяти и не будет напечатан. Кроме того, печать отчетов может не выполняться, даже если настроена автоматическая печать. Если для параметра <Продолжать печать, если тонера мало.> в разделе <Параметры печати при приеме> установлено значение <Вкл.>, печать будет продолжена, однако на результатах печати могут появиться белые полосы или пятна. ⊕ Электронное руководство пользователя: раздел «Автоматическая печать отчетов» ⊕ Электронное руководство пользователя: раздел «Продолжать печать, если тонера мало.»

### Если в напечатанном документе появляются белые полосы, или некоторые его части выглядят тусклыми:

Если в напечатанном документе появляются белые полосы или некоторые его части выглядят тусклыми, срок службы картриджа с тонером почти закончился, даже если на экране не отображается соответствующее сообщение. Если качество печати становится неприемлемым, см. следующий раздел для устранения проблемы.

### Если в напечатанном документе появляются белые полосы, или некоторые его части выглядят тусклыми

Если тонер почти закончился, в напечатанном документе появляются белые полосы или некоторые его части выглядят тусклым.

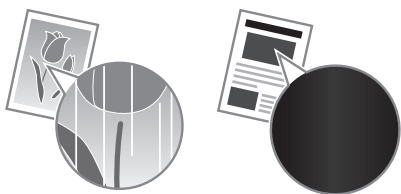

Сообщение не появляется на экране, если тонер почти закончился. Замените картридж с тонером, если в напечатанном документе появляются белые полосы или некоторые его части выглядят тусклыми.

### При возникновении этой проблемы:

Выполните описанные ниже действия перед заменой картриджа с тонером. Аппарат будет печатать, пока тонер полностью не закончится.

- ⊕ Электронное руководство пользователя: раздел «Перед заменой картриджа с тонером»

### Если качество печати по-прежнему неприемлемо:

Если проблема сохраняется после выполнения описанных ниже действий, замените картридж с тонером.

- ⊕ Электронное руководство пользователя: раздел «Замена картриджа с тонером»



Для заметок 

A large empty rectangular box intended for taking notes.

Ru

## Символы, используемые в данном Руководстве

### ⚠ ПРЕДУПРЕЖДЕНИЕ

Содержит предупреждение об операциях, которые в случае неправильного выполнения могут привести к травме или гибели людей. Для безопасной эксплуатации аппарата всегда обращайтесь внимание на эти предупреждения.

### ⚠ ВНИМАНИЕ

Содержит предупреждение об операциях, которые в случае неправильного выполнения могут привести к травмам людей. Для безопасной эксплуатации аппарата всегда обращайтесь внимание на эти предупреждения.

## Клавиши и кнопки, используемые в данном Руководстве

Следующие символы и названия клавиш представляют собой примеры нажимаемых клавиш, используемых в этом руководстве.

- Клавиши панели управления: [Значок клавиши] + (Название клавиши)  
Пример: [⊞] (Стоп)
- Сообщения на дисплее: <Specify destination.> (Укажите адресата)
- Кнопки и пункты меню, отображаемые на дисплее компьютера: [Preferences] (Настройки)

## Иллюстрации и экраны, используемые в данном руководстве

В данном руководстве используются иллюстрации и экраны модели MF4890dw, если не указано иное.

### ⚠ ПРЕДУПРЕЖДЕНИЕ

Чтобы избежать травмы или повреждения оборудования и познакомиться с юридической информацией, прочитайте разделы «Правовые положения» и «Важные указания по технике безопасности» на компакт-диске «Multi-lingual User Manual CD» (Многоязычные руководства пользователя), входящем в комплект поставки устройства.

## Важные указания по технике безопасности

Перед началом работы с аппаратом внимательно прочитайте раздел «Важные указания по технике безопасности» в данном руководстве и документе «Электронное руководство пользователя».

Поскольку эти указания предназначены для предотвращения материального ущерба или травмирования пользователя и других лиц, обязательно обращайтесь внимание на эти указания и требования к эксплуатации.

Помните, что вы несете ответственность за любой ущерб, возникший вследствие невыполнения описанных в данном документе указаний, ненадлежащего использования устройства либо любого ремонта или изменений, произведенных не сертифицированным техническим специалистом Canon.

## Установка

### ⚠ ПРЕДУПРЕЖДЕНИЕ

- Не устанавливайте аппарат рядом с легковоспламеняющимися веществами, такими как спиртосодержащие продукты или разбавители краски. Контакт этих веществ с электрическими компонентами внутри аппарата может стать причиной воспламенения этих веществ и вызвать пожар или увеличить риск поражения электрическим током.
- Не помещайте на аппарат браслеты и другие металлические предметы или емкости с водой. Контакт посторонних веществ с электрическими компонентами внутри аппарата может стать причиной возгорания или поражения электрическим током.  
В случае попадания какого-либо из этих веществ внутрь аппарата немедленно выключите переключатели питания аппарата и обратитесь местному дилеру Canon.
- Не используйте данный аппарат рядом с любым медицинским оборудованием. Радиоволны, излучаемые данным аппаратом, могут создавать помехи для работы данного медицинского оборудования, что может привести к несчастному случаю с тяжкими последствиями.

### ⚠ ВНИМАНИЕ

- Не устанавливайте аппарат в описанных ниже местах. Несоблюдение этого требования может привести к травме, пожару или поражению электрическим током.
  - Неустойчивая поверхность.
  - Место, подверженное чрезмерной вибрации.
  - Место, в котором вентиляционные отверстия будут закрыты (слишком близко к стене, на кровати или ковре с длинным ворсом или других похожих предметах).
  - Влажное или запыленное помещение
  - Место, подверженное воздействию прямого солнечного света, или на улице.
  - Место, подверженное воздействию высоких температур
  - Место вблизи открытого огня
  - Помещение без должной вентиляции.
- И хотя в процессе работы данного аппарата выделяется озон, он не оказывает влияния на организм человека. Однако, если планируется долгая непрерывная работа аппарата, убедитесь, что место установки хорошо вентилируется.
- Не подсоединяйте к данному аппарату неутвержденные кабели. Несоблюдение этого требования может привести к пожару или поражению электрическим током.

## Источник питания

### ⚠ ПРЕДУПРЕЖДЕНИЕ

- Не используйте другие шнуры питания, кроме шнура, входящего в комплект принтера – это может стать причиной возгорания или поражения электрическим током.
- Не модифицируйте и не сгибайте шнур питания, а также сильно не растягивайте его. Не ставьте тяжелые предметы на шнур питания. Повреждение шнура питания может привести к пожару или поражению электрическим током.
- Не вставляйте штепсель шнура питания в розетку и не извлекайте его мокрыми руками – это может привести к поражению электрическим током.
- Не используйте удлинительные шнуры или удлинители с несколькими розетками с данным аппаратом. Несоблюдение этого требования может привести к пожару или поражению электрическим током.
- Не сворачивайте шнур питания и не завязывайте его узлом – это может стать причиной возгорания или поражения электрическим током.
- Вставляйте штепсель шнура питания в розетку сети переменного тока полностью. Невыполнение этого правила может стать причиной возгорания или поражения электрическим током.
- Полностью отсоединяйте штепсель шнура питания от розетки во время грозы. Несоблюдение этого требования может привести к пожару, поражению электрическим током или выходу аппарата из строя.

### ⚠ ВНИМАНИЕ

- Используйте только тот источник питания, который отвечает требованиям к напряжению, описанным в данном документе. Невыполнение этого правила может стать причиной возгорания или поражения электрическим током.
- Не загорайте розетку, к которой подключен аппарат, чтобы можно было без труда отсоединить шнур питания в экстренном случае.

## Обращение с аппаратом

### ⚠ ПРЕДУПРЕЖДЕНИЕ

- Не разбирайте аппарат и не пытайтесь что-либо изменить в его устройстве. Некоторые компоненты внутри аппарата сильно нагреваются или находятся под высоким напряжением, что может стать причиной возгорания или поражения электрическим током.
- Не разрешайте детям прикасаться к шнуру питания и кабелям, а также внутренним или электрическим компонентам или играть с ними. Это может привести к получению серьезных травм.
- Если аппарат издает необычный шум, выделяет непривычный запах или дым или чрезмерно нагревается, обратитесь к уполномоченному дилеру Canon. Продолжение эксплуатации в таких условиях может стать причиной возгорания или поражения электрическим током.
- Не распыляйте вблизи аппарата легковоспламеняющиеся вещества. Контакт легковоспламеняющихся веществ с электрическими компонентами внутри аппарата может стать причиной возгорания или поражения электрическим током.

**⚠ ВНИМАНИЕ**

- В целях безопасности отсоединяйте шнур питания от электросети, если аппарат не используется долгое время.
- Будьте осторожны при открытии и закрытии крышек, чтобы не травмировать руки.
- Избегайте контакта рук и одежды с валиками в области вывода. Попадание рук или одежды между валиками может привести к получению травмы.
- В процессе и сразу же после работы внутренние компоненты и область вокруг выводного лотка аппарата являются очень горячими. Не прикасайтесь к этим областям, чтобы не получить ожоги. Кроме того, отпечатанная бумага сразу после вывода может быть горячей, поэтому обращайтесь с ней аккуратно. В противном случае можно получить ожоги.

**Техническое обслуживание и осмотры****⚠ ПРЕДУПРЕЖДЕНИЕ**

- Выключайте аппарат и отсоединяйте шнур питания от розетки перед очисткой. Невыполнение этого правила может стать причиной возгорания или поражения электрическим током.
- Периодически извлекайте штепсель шнура питания из розетки и прочищайте зону вокруг оснований металлических контактов штепселя и розетки сухой тканью, чтобы полностью удалить пыль и грязь. Пыль, осевшая на влажной поверхности, может стать причиной короткого замыкания или пожара.
- Для очистки аппарата используйте влажную хорошо отжатую ткань. Смачивать ткань для очистки необходимо только в воде. Не используйте спирт, бензолные вещества, растворители краски и другие легковоспламеняющиеся вещества. Контакт этих веществ с электрическими компонентами внутри аппарата может стать причиной возгорания или поражения электрическим током.
- Регулярно проверяйте отсутствие повреждений шнура питания и штепселя. Проверяйте отсутствие коррозии, механической деформации, царапин, трещин или чрезмерного нагревания аппарата. Использование оборудования, которое не обслуживается должным образом, может привести к пожару или поражению электрическим током.

**Расходные материалы****⚠ ПРЕДУПРЕЖДЕНИЕ**

- Не бросайте отработанные картриджи с тоном в открытый огонь. Это может привести к их воспламенению и, как следствие, к получению ожогов или возникновению пожара.
- При случайном рассыпании тонера осторожно вытрите тонер мягкой влажной тканью, не вдыхая его. Не используйте пылесос для очистки просыпанного тонера. В противном случае возможно повреждение пылесоса или взрыв пыли, вызванный статическим разрядом.

**⚠ ВНИМАНИЕ**

- Храните картриджи с тоном и другие расходные материалы в местах, недоступных для детей. В случае проглатывания тонера немедленно обратитесь к врачу или в токсикологический центр.
- Не пытайтесь разбирать картридж с тоном. Тонер может просыпаться и попасть в глаза или рот. При попадании тонера в глаза или рот немедленно промойте их холодной водой и обратитесь к врачу.
- Если из картриджа просыпался тонер, старайтесь не вдыхать его и избегайте его контакта с кожей. При попадании тонера на кожу сразу же смойте его водой с мылом. В случае вдыхания тонера или возникновения кожного раздражения из-за контакта с тоном немедленно обратитесь к врачу или в токсикологический центр.

**Другое****⚠ ПРЕДУПРЕЖДЕНИЕ**

- Если используется кардиостимулятор: Этот аппарат создает слабое магнитное поле. Если вы чувствуете дискомфорт во время работы с аппаратом, отойдите подальше от аппарата и немедленно проконсультируйтесь с врачом.

**Юридические ограничения на использование изделия и изображений**

Использование приобретенного вами изделия для сканирования, печати или воспроизведения определенных документов иными способами, а также использование изображений, полученных в результате сканирования, печати или воспроизведения другим способом при помощи приобретенного вами изделия, может быть запрещено законом и может повлечь за собой уголовную и/или гражданскую ответственность. Неполный список таких документов приведен ниже. Этот список предназначен для использования только в качестве ориентира. При возникновении сомнений в законности использования данного изделия для сканирования, печати или воспроизведения другим способом какого-либо документа и/или использования изображений, полученных в результате сканирования, печати или воспроизведения другим способом, заранее обратитесь за консультацией к юристу.

- Бумажные деньги
- Дорожные чеки
- Платежные поручения
- Продовольственные талоны
- Депозитные сертификаты
- Паспорта
- Почтовые марки (погашенные или непогашенные)
- Иммиграционные документы
- Идентификационные карточки или знаки отличия
- Внутренние марки гербового сбора (погашенные или непогашенные)
- Некоторые документы на обслуживание или переводные векселя
- Облигации или другие долговые сертификаты
- Чеки или переводные векселя, выданные государственными учреждениями
- Акции
- Автомобильные права и документы, удостоверяющие права собственности
- Произведения, охраняемые законами об авторском праве/Произведения искусства, запрещенные для воспроизведения без разрешения обладателя авторских прав

При разработке руководств для данного аппарата были приложены значительные усилия для исключения неточностей и упущений. Тем не менее, наши изделия постоянно обновляются. Для получения точной информации обращайтесь в корпорацию Canon.

## Посібники з комплекту поставки

### ① Початок роботи (цей документ)

Спочатку прочитайте цей посібник. У цьому посібнику описана процедура встановлення апарата, налаштування параметрів і попередження. Обов'язково прочитайте цей посібник перед використанням апарата.

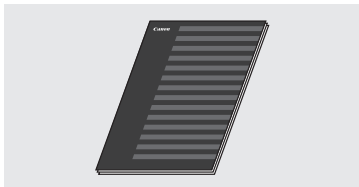

### ② Посібник із налаштування бездротової локальної мережі (лише для моделі MF4890dw/MF4780w):

прочитайте цей посібник після ознайомлення з посібником «Початок роботи». У цьому посібнику описано процедури налаштування бездротової локальної мережі, а також причини появи та засоби вирішення проблем, які можуть виникнути під час налаштування. Обов'язково прочитайте цей посібник перед використанням апарата.



### ③ MF Driver Installation Guide (User Software CD (Компакт-диск з програмним забезпеченням користувача))

Далі ознайомтеся з цим посібником. У цьому посібнику описана процедура встановлення програмного забезпечення.



### ④ Електронний посібник (Multi-lingual User Manual CD (Компакт-диск з посібниками кількома мовами))

прочитайте розділ із потрібною інформацією. Електронний посібник розділений на категорії для легкого пошуку потрібної інформації.

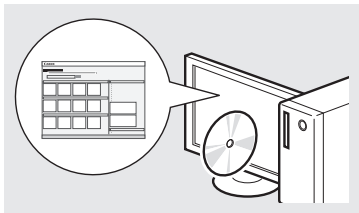

## Переміщення між пунктами меню та спосіб введення тексту

### ● MF4890dw/MF4870dn/MF4780w/MF4750

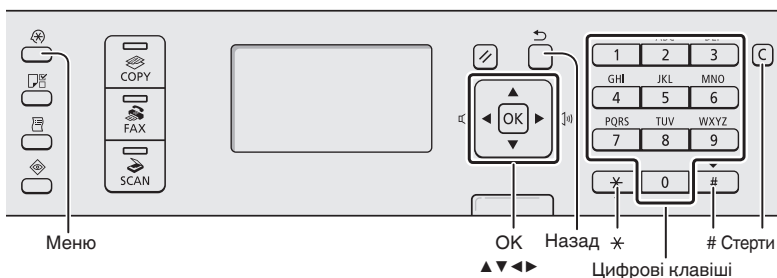

### ● MF4730

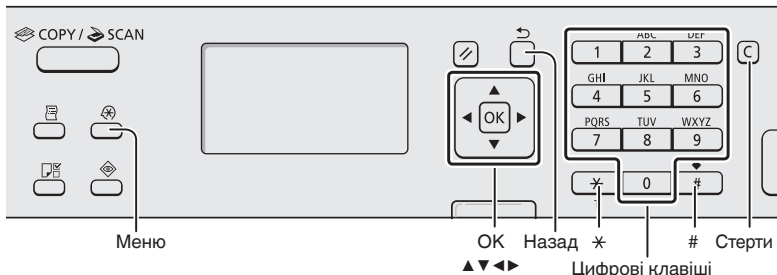

## Робота з меню

### Вибір пунктів або переміщення курсора між пунктами меню

Виділяйте пункти за допомогою клавіші [▲] або [▼]. Щоб перейти до наступного розділу, натисніть кнопку [OK] або [▶]. Щоб перейти до попереднього розділу, натисніть клавішу [◀] (Назад) або [◀].

### Налаштування підтвердження

Натисніть кнопку [OK]. Однак якщо на дисплеї з'являється повідомлення <Apply> (Застосувати), виберіть <Apply> (Застосувати), потім натисніть кнопку [OK].

## Спосіб введення тексту

### Зміна режиму введення

Натисніть [▼], щоб виділити <Entry Mode> (Режим введення), відтак натисніть кнопку [OK]. Режим введення можна також змінити за допомогою клавіші [ \* ] (Тон).

### Введення тексту, знаків і цифр

Виконуйте введення цифровими клавішами або клавішею [ # ] (СИМВОЛИ). Докладну інформацію про переключення режимів і доступні для введення символи див. на наступній сторінці.

### Переміщення курсору (введення пробілу)

Використовуйте для переміщення клавішу [◀] або [▶]. Для введення пробілу перемістіть курсор у кінець тексту й натисніть клавішу [▶].

### Видалення символів

Видаляйте символи кнопкою [ C ] (Стерти). Щоб видалити всі введені символи, натисніть і утримуйте клавішу [ C ] (Стерти).

## Перегляд електронного посібника з компакт-диска

- 1 Вставте Multi-lingual User Manual CD (Компакт-диск з посібниками кількома мовами) у комп'ютер.
- 2 Виберіть мову.
- 3 Клацніть [Display Manuals] (Відобразити посібники).

※ Залежно від операційної системи, що використовується, відобразиться повідомлення про забезпечення захисту.

## Введення тексту, знаків і цифр

	Режим введення: <A>	Режим введення: <a>	Режим введення: <12>
1	@._/		1
2	ABC	abc	2
3	DEF	def	3
4	GHI	ghi	4
5	JKL	jkl	5
6	MNO	mno	6
7	PQRS	pqrs	7
8	TUV	tuv	8
9	WXYZ	wxyz	9
0	(Недоступно)		0
#	-.*# »,:;^`_=/!?'\$@		(Недоступно)
*	(Зміна режиму введення) [A]→[a]→[12]		

## Зміна режиму введення

Режим введення	Доступні літери
<A>	Великі літери алфавіту та знаки
<a>	Малі літери алфавіту та знаки
<12>	Цифри

## Підключення шнура живлення та увімкнення живлення

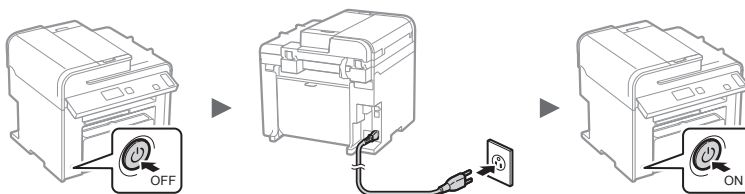

⚠ Не підключайте кабель USB у цей момент. Підключіть його під час встановлення програмного забезпечення.

## Встановлення початкових параметрів

Виконуйте інструкції, що відображаються на екрані, щоб встановити мову та час. Докладну інформацію про роботу з меню та спосіб введення цифр подано в розділі «Переміщення між пунктами меню та спосіб введення тексту» (➔ стор. 140).

- MF4890dw/MF4780w



### Негайне підключення до комп'ютера через бездротову LAN

Так

➔ Почніть із кроку 4 процедури «Настроювання бездротової LAN» в Посібнику із настроювання бездротової локальної мережі

See wireless LAN Setting Guide to perform settings.

OK

### Пізнніше підключення до комп'ютера через бездротову LAN

➔ Перегляньте Посібник із настроювання бездротової локальної мережі.

Hi

### Підключення до комп'ютера через дротову LAN

➔ Перейдіть до розділу «Підключення через дротову LAN (лише моделі MF4890dw/MF4870dn/MF4780w)» (стор. 142).

### Підключення до комп'ютера за допомогою кабелю USB

➔ Перейдіть до розділу «Підключення через кабель USB» (стор. 142).

### Без підключення до ПК

➔ Завершіть настроювання.

- MF4870dn/MF4750/MF4730



## Вибір способу підключення апарата до комп'ютера

- Підключення через дротову LAN  
(лише моделі MF4890dw/MF4870dn/MF4780w)  
⊕ Див. «Підключення через дротову LAN»

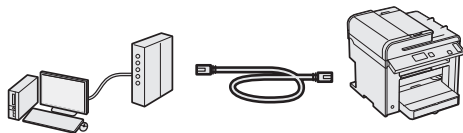

Апарат можна підключити до комп'ютера через дротовий маршрутизатор. Для підключення апарата до дротового маршрутизатора (точки доступу) використовуйте кабелі LAN.

- ※ Переконайтеся, що на маршрутизаторі є вільний порт для підключення апарата й комп'ютера.
- ※ Підготуйте кабель LAN типу «кручена пара» категорії 5 або вищої.

- Підключення через кабель USB  
⊕ Див. «Підключення через кабель USB»

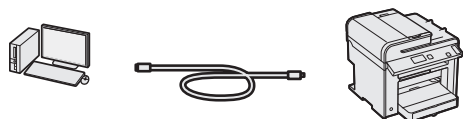

Апарат можна підключити до комп'ютера через кабель USB.

- Підключення через бездротову LAN (лише моделі MF4890dw/MF4780w)  
⊕ Див. Посібник із налаштування бездротової локальної мережі.

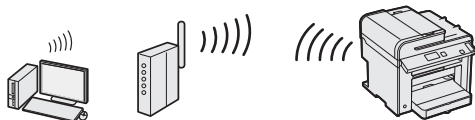

Апарат можна підключити до комп'ютера через бездротовий маршрутизатор.\* Оскільки він підключений до бездротової мережі, кабелів LAN не потрібно.

\* Потрібен бездротовий маршрутизатор (або точка доступу) з підтримкою стандарту IEEE802.11b/g/n.

### Якщо ви не певні, який у вас маршрутизатор: дротовий чи бездротовий

Перегляньте супровідний посібник з експлуатації мережевого пристрою або зверніться до виробника.

## Підключення через дротову LAN (лише моделі MF4890dw/MF4870dn/MF4780w)

- 1 Для підключення кабелю локальної мережі.

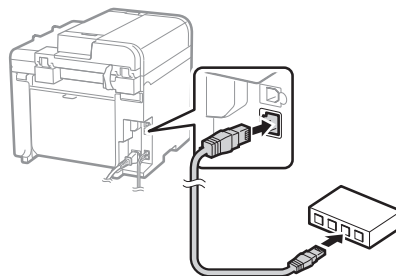

IP-адресу буде автоматично настроєно через 2 хвилини. Якщо необхідно встановити IP-адресу вручну див. зазначені нижче розділи.

- ⊕ Електронний посібник «Параметри мережі» ▶ «Основні параметри мережі» ▶ «Установлення IP-адреси»

- 2 Установіть драйвер і програмне забезпечення, використовуючи User Software CD (Компакт-диск з програмним забезпеченням користувача).

- ⊕ Перейдіть до розділу «Установлення формату та типу паперу» (стор. 143).

## Підключення через кабель USB

Підключіть кабель USB після встановлення програм Драйвери MF і MF Toolbox.

- 1 Установіть драйвер і програмне забезпечення, використовуючи User Software CD (Компакт-диск з програмним забезпеченням користувача).

- 2 Для підключення кабелю USB.

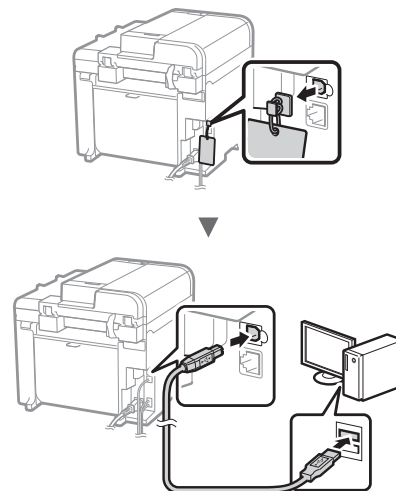

- ⊕ Перейдіть до розділу «Установлення формату та типу паперу» (стор. 143).

## Докладна інформація про процедури встановлення

➔ Див. MF Driver Installation Guide

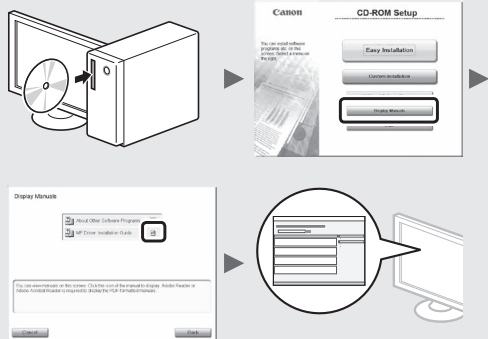

## Установлення формату та типу паперу

Виконуйте інструкції, що відображаються на екрані, та встановіть тип і формат паперу.

● MF4890dw/MF4870dn/  
MF4780w/MF4750

● MF4730

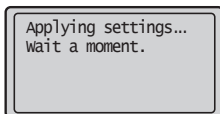
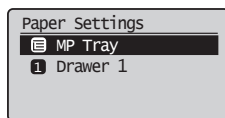

## Зазначення початкових настройок факсу та підключення телефонного кабелю (лише для моделей MF4890dw/MF4870dn/MF4780w/MF4750)

1 Укажіть початкові параметри факсу.

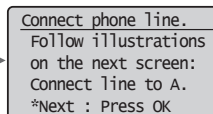
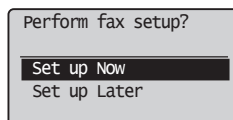
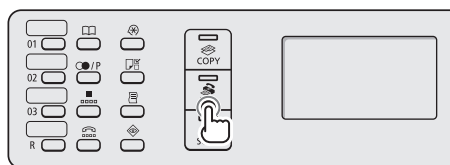

Виконуйте інструкції, зазначені в «Посібнику з налаштування факсу», щоб вказати номер факсу, ім'я приладу та режим отримання. Докладнішу інформацію про режим отримання подано в Електронному посібнику.

➔ Електронний посібник «Факс» ► «Використання функцій факсу» ► «Отримання факсів» ► «Режим отримання»

### Використання імені користувача

Під час надсилання документа зареєстровані відомості про відправника друкуються на факсимільному повідомленні одержувача.

2 Підключіть телефонний кабель.

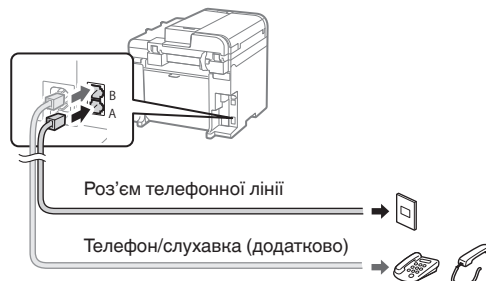

Коли на дисплеї з'являється повідомлення <Connect phone line.> (Підключіть телефонну лінію.), підключіть телефонний кабель так, як зображено на малюнку.

### Підключення додаткової слухавки

Для отримання докладної інформації див. посібник з комплекту поставки слухавки.

3 Вийдіть з режиму перегляду посібника з налаштування факсу та перезапустіть апарат.

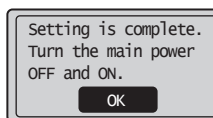
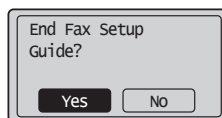

Вимкніть апарат і почекайте принаймні 10 секунд перш ніж увімкнути його знову. Типи телефонних ліній не визначаються автоматично. Перегляньте «Електронний посібник» і настройте телефонну лінію вручну.

➔ Електронний посібник «Факс» ► «Використання функцій факсу» ► «Змінення параметрів факсу (параметри, які можна встановити за допомогою клавіші [Меню])» ► «Налаштування параметрів надсилання» ► «Вибір типу лінії»

Uk

На цьому апараті можна виконувати різні дії. Нижче наведено огляд основних функцій, які можна використовувати щоденно.

### Копіювання

#### Збільшення або зменшення копій

Можна збільшувати або зменшувати документи стандартного формату, щоб отримувати їх копії на папері стандартного формату або зазначити коефіцієнт масштабування копії у відсотках.

#### Двостороннє копіювання\*

Можна копіювати односторонні документи на обидва боки аркуша.

#### Сортування

Копії можна сортувати по комплектах у порядку розташування сторінок.

#### Зменшений манет

Можна зменшити кілька документів, щоб копіювати їх на один аркуш.



#### Копіювання посвідчення

Можна робити копії двосторонньої картки з одного боку паперу.

### Факс\*\*

#### Надсилання документа безпосередньо з комп'ютера (факсимільний зв'язок за допомогою комп'ютера)

Окрім звичайного режиму надсилання та отримання факсів можна використовувати факсимільний зв'язок за допомогою комп'ютера.

#### Надсилання

В адресній книзі можна реєструвати одержувачів факсів. Зареєструвати адресатів можна кількома способами, що дозволить надсилати документи швидко та зручно.

- Пошук адресата
- Клавіші виклику одним дотиком
- Кодовий набір
- Група адресатів
- Вибір з журналу надісланих документів
- Послідовна розсилка
- Відкладене надсилання

\* Лише для моделей MF4890dw/MF4870dn

\*\* Лише для ОС Windows XP / Vista / 7

### Отримання

- Отримання в пам'ять  
Отримані документи можна зберігати в пам'яті. Збережені документи можна будь-коли роздрукувати, а непотрібні – видалити.



- Remote Receiving (Віддалене отримання)

Якщо підключено зовнішній телефон, можна відразу переключити апарат на режим отримання факсу, набравши ідентифікаційний номер отримання факсу за допомогою кнопок набору під час отримання дзвінка.

- Отримання на запит

У вас є змога видобути попередньо завантажені документи з факсимільного апарата відправника саме тоді, коли вам потрібно отримати факс.

### Друк

#### Друк зі збільшенням або зменшенням

#### Двосторонній друк\*

#### Зменшений манет

Можна зменшити кілька документів, що дозволить роздрукувати їх на одному аркуші.



#### Друк брошури\*

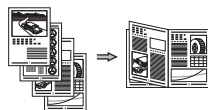

#### Друк плакатів

#### Друк водяних знаків

#### Попередній перегляд перед друком

#### Вибір «профілю»

### Сканування

#### Збереження документів за допомогою панелі керування апарата



#### Збереження документів за допомогою комп'ютера

- Сканування за допомогою програми MF Toolbox

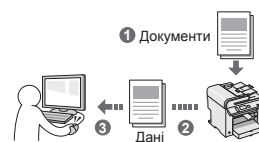

- Сканування із прикладної програми

- Сканування за допомогою драйвера WIA\*\*\*

### Настрої мережі\*\*\*\*

Цей апарат обладнаний мережним інтерфейсом, який дозволяє швидко настроїти мережне середовище. Можна друкувати документи, використовувати факсимільний зв'язок за допомогою комп'ютера та сканування через мережу з усіх комп'ютерів, що підключені до апарата. Спільне використання апарата в офісі сприяє підвищенню ефективності роботи.

### Remote UI (Інтерфейс віддаленого користувача)\*\*\*\*

Дізнатися про стан апарата можна з комп'ютерів, що підключені до мережі. Через мережу можна отримати доступ до апарата та його завдань, а також встановлювати різні параметри.

\*\* Лише для моделей MF4890dw/MF4870dn/MF4780w/MF4750

\*\*\*\* Лише для моделей MF4890dw/MF4870dn/MF4780w



## Усунення зминання паперу

Якщо з'явився наведений нижче екран, у пристрої подавання або в апараті сталося зминання паперу. Виконуючи відображені на екрані вказівки, вийміть зім'ятий документ або папір. У цьому посібнику зазначені тільки області, де трапляється зминання паперу. Докладну інформацію про кожну функцію подано в Електронному посібнику.

⚠ Paper jam.  
Press [▶] to  
display steps. ▶

### Пристрій подавання

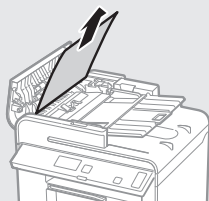

● MF4890dw

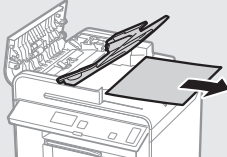

● MF4870dn/MF4780w/MF4750/MF4730

### Внутрішні частини апарата

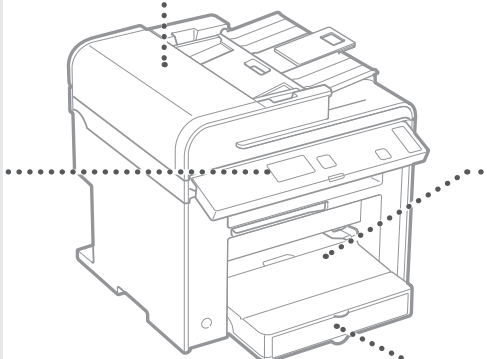
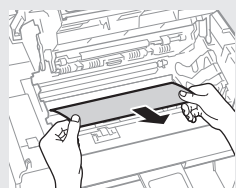
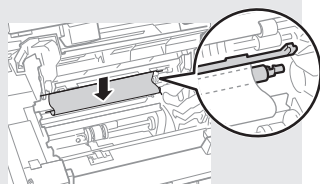
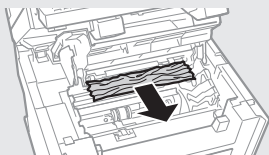
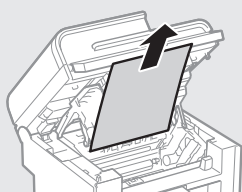

### Багатоцільовий лоток

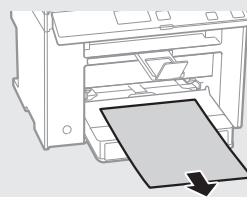

### Касета для паперу

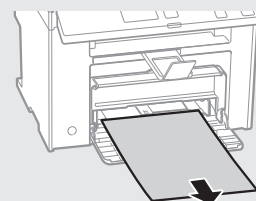

### Задня кришка (лише моделі MF4890dw/ MF4870dn)

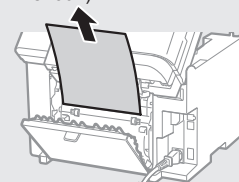

Uk

## Заміна картриджа з тонером

Картриджі з тонером – це витратні матеріали. Якщо під час друку завдання тонер повністю чи майже закінчується, на екрані відображається повідомлення або виникають описані нижче помилки. У такому разі слід вжити відповідних заходів.

### У разі появи повідомлення

Якщо під час друку завдання тонер майже закінчується, на екрані з'являється повідомлення.

Повідомлення	Коли на екрані відображається повідомлення	Опис проблеми та інструкції щодо її вирішення
<Prepare toner cartridge.> (Підготуйте картридж із тонером.)	Коли картридж із тонером потрібно замінити найближчим часом.	Струсніть картридж із тонером для рівномірного розподілення тонера всередині картриджа. ⊕ Електронний посібник, «Перед заміною картриджа з тонером» Перед друком великого обсягу документів рекомендовано замінити тонер із картриджем. ⊕ Електронний посібник, «Заміна картриджа з тонером»
<Toner is nearly out.> (Тонер майже закінчився.)	Коли вичерпано ресурс картриджа з тонером.	Струсніть картридж із тонером для рівномірного розподілення тонера всередині картриджа. ⊕ Електронний посібник, «Перед заміною картриджа з тонером» Якщо це повідомлення не зникне, замініть картридж із тонером. ⊕ Електронний посібник, «Заміна картриджа з тонером» Якщо відображається це повідомлення, вхідний факс буде збережено в пам'яті без виконання друку. Звіти також можуть не друкуватися, навіть якщо встановлено параметр автоматичного друку звітів. Якщо для параметра <Continue Print. When Toner Is Nearly Out> (Продовжувати друк, коли тонер майже закінчився) у меню <RX Print Settings> (НАстройки друку отриманих даних) настроєно значення <On> (Увімк.), друк продовжиться, але на роздруковках залишатимуться білі лінії або плями. ⊕ Електронний посібник, «Автоматичний друк звіту» ⊕ Електронний посібник, «Продовження друку, коли тонер майже закінчився»

### Коли на друкованих аркушах видно білі лінії або часткове знебарвлення

Якщо на роздруковках видно білі смуги або часткове знебарвлення, це вказує на те, що тонер у картриджі майже закінчився, навіть якщо на екрані не відображається відповідне повідомлення. Якщо якість друку неприпустима, див. наведені нижче розділи, де описано способи вирішення проблеми.

### Коли на друкованих аркушах видно білі лінії або часткове знебарвлення

Коли тонер майже закінчився, на друкованих аркушах видно білі смуги або часткове знебарвлення.

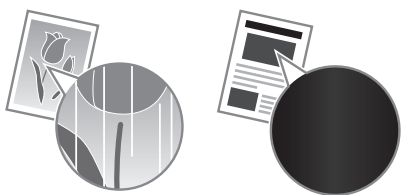

На екрані не відображається повідомлення, якщо тонер майже скінчився. Замініть картридж із тонером, коли на надрукованих аркушах видно білі смуги або часткове знебарвлення.

### Коли виникає така проблема

Перед заміною картриджа з тонером виконайте кроки описаної нижче процедури. Апарат продовжує друк, доки тонер повністю не закінчиться.

- ⊕ Електронний посібник, «Перед заміною картриджа з тонером»

### Якщо якість друку все ж незадовільна

Якщо проблема не зникне навіть після виконання наведеної нижче процедури, замініть картридж із тонером.

- ⊕ Електронний посібник, «Заміна картриджа з тонером»

# Нотатки

Uk

## Символи, що використовуються в цьому посібнику

### ⚠ ПОПЕРЕДЖЕННЯ

Позначає попередження стосовно операцій, які можуть призвести до травмування в разі їх неправильного виконання. З метою безпечного користування апаратом завжди зважайте на ці попередження.

### ⚠ УВАГА

Позначає застереження стосовно операцій, які можуть призвести до травмування в разі їх неправильного виконання. З метою безпечного користування апаратом завжди зважайте на ці застереження.

## Клавіші та кнопки, що згадуються в цьому посібнику

Символи та назви клавіш, використовувани в цьому посібнику, позначені таким чином.

- Клавіші панелі керування: [Піктограма клавіші] + (Назва клавіші)  
Наприклад: [⏹] (Стоп)
- Дисплей: <Specify destination.> (Укажіть місце призначення.)
- Кнопки та елементи на дисплеї комп'ютера: [Preferences] (Настройки)

## Ілюстрації та зображення екрана, використані в цьому посібнику

Якщо не зазначено інше, ілюстрації та зображення екрана в цьому посібнику відповідають моделі MF4890dw.

### ⚠ ПОПЕРЕДЖЕННЯ

Щоб уникнути ризику тілесних травм або uszkodження обладнання, а також щоб отримати юридичні відомості, прочитайте «Належні правові повідомлення» та «Важливі відомості про техніку безпеки» на Multi-lingual User Manual CD (Компакт-диск з посібниками кількома мовами), який входить у комплект постачання виробу.

## Важливі інструкції з техніки безпеки

Перед роботою з апаратом уважно прочитайте «Важливі інструкції з техніки безпеки» в цьому посібнику та Електронному посібнику.

Завжди звертайте увагу на ці інструкції та вимоги до експлуатації; їх дотримання допомагає запобігти травмуванню користувача та інших осіб, а також пошкодженню майна.

Майте на увазі, що ви несете відповідальність за всі збитки внаслідок недотримання наведених тут указівок, будь-якого використання пристрою не за призначенням, а також виконання ремонту й модифікацій будь-ким, крім технічного спеціаліста з повноваженнями від компанії Canon.

## Установлення

### ⚠ ПОПЕРЕДЖЕННЯ

- Не встановлюйте апарат поблизу легкозаймистих речовин на зразок спиртовмісних виробів або розчинників. Контакт таких речовин з електричними деталями всередині апарата може призвести до займання та пожежі або підвищити для користувача ризик ураження електричним струмом.
- Не кладіть на апарат намиста, інші металеві предмети або місткості з рідиною. Контакт сторонніх речовин з електричними деталями всередині апарата може призвести до пожежі або ураження електричним струмом.  
Якщо якась із таких речовин впаде в апарат, негайно вимкніть його живлення та зверніться до місцевого дилера Canon.
- Не використовуйте апарат поблизу медичного обладнання. Він випромінює радіохвилі, що можуть створити перешкоди для медичного обладнання й призвести до важких нещасних випадків.

### ⚠ УВАГА

- Нижче описано місця, невідповідні для встановлення апарата. Розташування апарата в такому місці може призвести до тілесних травм, пожежі або ураження електричним струмом.
  - Невідповідне місце
  - Місце, в якому можливі сильні вібрації
  - У місцях, де блокуються вентиляційні отвори (надто близько до стін, ліжка, пухнастого килима та інших подібних предметів)
  - У вологих або запиленних місцях
  - Надворі або під прямим сонячним промінням
  - У місцях із високою температурою
  - Біля відкритого вогню
  - У місцях із поганого вентиляційною системою
- Хоча в результаті роботи апарата утворюється озон, він зовсім не впливає на людський організм. Та якщо апарат має використовуватися протягом тривалих періодів, подбайте про добру вентиляцію місця його встановлення.
- Не підключайте до цього апарата nereкомендовані кабелі. Це може призвести до пожежі або ураження електричним струмом.

## Джерело живлення

### ⚠ ПОПЕРЕДЖЕННЯ

- Не користуйтеся іншими шнурами замість шнура живлення з комплекту поставки, оскільки це може призвести до пожежі або ураження електричним струмом.
- Не модифікуйте й не згинайте шнур живлення, не тягніть його з прикладанням значної сили. Не ставте на шнур живлення важкі предмети. Пошкодження шнура живлення може призвести до пожежі або ураження електричним струмом.
- Не вставляйте та не виймайте штепсель шнура живлення мокрими руками, оскільки це може призвести до ураження електричним струмом.
- Не використовуйте з цим апаратом шнури-подовжувачі чи розгалужувачі живлення з кількома розетками. Це може призвести до пожежі або ураження електричним струмом.
- Не змотуйте та не зав'язуйте шнур у вузол, оскільки це може призвести до пожежі або ураження електричним струмом.
- Повністю вставляйте штепсель шнура живлення в розетку мережі змінного струму. Якщо цього не зробити, може статися пожежа або ураження електричним струмом.
- Під час грози повністю виймайте штепсель шнура живлення з розетки. Недотримання цього правила може призвести до пожежі, ураження електричним струмом або несправності апарата.

### ⚠ УВАГА

- Використовуйте лише джерело живлення, напруга якого відповідає наведеним тут вимогам. Якщо цього не зробити, може статися пожежа або ураження електричним струмом.
- Забезпечте вільний доступ до розетки, до якої підключається апарат, щоб у разі нагальної потреби була змога легко вийняти штепсель шнура живлення.

## Поводження

### ⚠ ПОПЕРЕДЖЕННЯ

- Не модифікуйте апарат і не розбирайте його. Усередині апарата є деталі, які перебувають під високою напругою та розігріті до високих температур; вони можуть призвести до пожежі або ураження електричним струмом.
- Не дозволяйте дітям торкатися шнура живлення, кабелів, внутрішніх механізмів та електричних деталей або гратися з ними. Недотримання цього правила може призвести до важких тілесних травм.
- Помітивши надмірне нагрівання апарата або незвичний шум, запах чи дим від нього, зверніться до вповноваженого дилера Canon. Подальше використання може призвести до пожежі або ураження електричним струмом.
- Не користуйтеся легкозаймистими аерозолями поблизу апарата. Контакт легкозаймистих речовин з електричними деталями всередині апарата може призвести до пожежі або ураження електричним струмом.

**⚠ УВАГА**

- З міркувань безпеки виймайте штепсель шнура живлення апарата, якщо він не використовуватиметься протягом тривалого часу.
- Обережно відкривайте та закривайте кришки, щоб не травмувати руки.
- Тримайте руки й одяг подалі від роликів в області виведення. Потрапляння рук або одягу в ролик може призвести до тілесних травм.
- Внутрішні частини апарата й вивідний лоток дуже розігріті під час використання та відразу після нього. Щоб уникнути опіків, уникайте контакту з цими частинами. Крім того, одразу після виведення роздруковані можуть бути гарячі, тож поводьтеся з ними обережно. Необережність може призвести до опіків.

**Технічне обслуговування та огляди**

**⚠ ПОПЕРЕДЖЕННЯ**

- Перед чищенням вимкніть апарат і вийміть штепсель шнура живлення з розетки. Якщо цього не зробити, може статися пожежа або ураження електричним струмом.
- Час від часу виймайте штепсель із розетки та витирайте сухою тканиною пил і бруд із розетки та з основи металевих штирів штепселя. Вологий пил може призвести до короткого замикання або пожежі.
- Очищайте апарат вологою добре викрученою тканиною. Зволожуйте цю тканину лише водою. Не використовуйте спирт, бензол, розчинники та інші легкозаймисті речовини. Контакт таких речовин з електричними деталями всередині апарата може призвести до пожежі або ураження електричним струмом.
- Регулярно перевіряйте шнур живлення та штепсель на наявність пошкоджень. Перевіряйте апарат на наявність іржі, зазублин, подряпин, тріщин або надмірне нагрівання. Використання обладнання в поганому стані може призвести до пожежі або ураження електричним струмом.

**Витратні матеріали**

**⚠ ПОПЕРЕДЖЕННЯ**

- Не кидайте використані картриджі з тонером у відкритий вогонь. Це може спричинити займання й призвести до опіків або пожежі.
- Якщо тонер випадково розсипався, обережно зітріть розсипаний порошок вологою м'якою тканиною; стерезіться, щоб не вдихнути його. Ніколи не прибирайте розсипаний тонер пилососом. Це може призвести до несправності пилососа або вибуху пилу в результаті статичного розряду.

**⚠ УВАГА**

- Зберігайте картриджі з тонером та інші витратні матеріали в місцях, недоступних для дітей. Ці рази ковтання тонера негайно зверніться до лікаря або токсикологічного центру.
- Не намагайтеся розібрати картридж із тонером. Тонер може розсипатися й потрапити в очі або рот. Якщо тонер потрапить в очі або рот, негайно промийте їх холодною водою та зверніться до лікаря.
- Якщо тонер висипався з картриджа, старайтеся не вдихати його та слідкуйте, щоб він не потрапив на шкіру. Якщо тонер потрапить на шкіру, негайно вимийте її з милом. Якщо ви вдихнули тонер або шкіра подразнена внаслідок контакту з ним, негайно зверніться до лікаря або токсикологічного центру.

**Інше**

**⚠ ПОПЕРЕДЖЕННЯ**

- Якщо ви використовуєте кардіостимулятор Цей апарат утворює слабе магнітне поле. Відчувши в організмі якісь порушення під час роботи з цим апаратом, відійдіть від нього й негайно проконсультуйтеся з лікарем.

**Юридичні обмеження щодо використання виробу та зображень**

Використання цього виробу для сканування, друку або копіювання будь-яким іншим чином певних документів та використання таких відсканованих, надрукованих або скопійованих будь-яким іншим чином зображень може бути заборонено законом та стати причиною притягнення до кримінальної або громадянської відповідальності. Неповний список таких документів наведено нижче. Цей список створений лише для довідки. Якщо виникають сумніви щодо законності використання виробу для сканування, друку або копіювання будь-яким іншим чином певних документів та/або використання таких відсканованих, надрукованих або будь-яким іншим чином скопійованих зображень, слід звернутися за роз'ясненням до радника з юридичних питань.

- Паперові гроші
- Дорожні чеки
- Платіжні доручення
- Продовольчі талони
- Депозитні сертифікати
- Паспорти
- Поштові марки (погашені або непогашені)
- Імміграційні документи
- Ідентифікаційні картки або знаки розрізнення
- Внутрішні марки гербового збору (погашені або непогашені)
- Документи щодо військової повинності
- Облігації або інші документи про боргові зобов'язання
- Чеки або квитанції, видані урядовими агенціями
- Акціонерні сертифікати
- Посвідчення водія та сертифікати на право власності
- Твори, що охороняються законами про авторські права/виствори мистецтва без отримання згоди власника авторських прав

Було докладено значних зусиль для того, щоб у посібниках до апарата були відсутні неточності та упущення. Однак, зважаючи на те, що ми постійно вдосконалюємо наші продукти, зверніться до компанії Canon, якщо вам знадобляться точні технічні характеристики.

## Par komplektācijā iekļautajām rokasgrāmatām

### ① Darba sākšanas rokasgrāmata (šī rokasgrāmata)

Vispirms izlasiet šo rokasgrāmata. Šajā rokasgrāmatā aprakstīta iekārtas uzstādīšana, iestatījumi un piesardzības pasākumi. Pirms iekārtas lietošanas noteikti izlasiet šo rokasgrāmata.

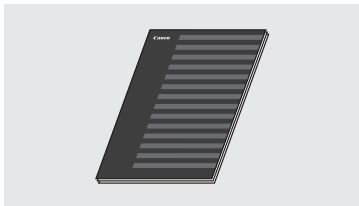

### ② Bezvadu LAN iestatīšanas rokasgrāmata (tikai MF4890dw/MF4780w):

Izlasiet šo rokasgrāmata un darba sākšanas rokasgrāmata. Šajā rokasgrāmatā ir paskaidrotas bezvadu LAN iestatīšanas procedūras, kā arī iestatīšanas laikā sastopamo problēmu iemesli un risinājumi. Pirms iekārtas lietošanas noteikti izlasiet šo rokasgrāmata.



### ③ Dokuments MF Driver Installation Guide (diskā User Software CD (Lietotāja kompaktdisks))

Pēc tam izlasiet šo rokasgrāmata. Šajā rokasgrāmatā aprakstīta programmatūras instalēšana.



### ④ e-Rokasgrāmata (Multi-lingual User Manual CD (Daudzvalodu lietošanas pamācības kompaktdisks))

Lasiet savām vajadzībām atbilstošo nodaļu. e-Rokasgrāmata ir sadalīta pa tēmām, lai varētu ērti atrast nepieciešamo informāciju.

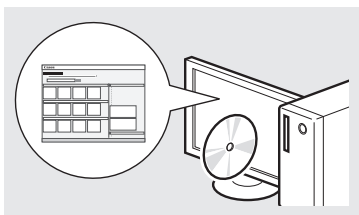

## Navigēšana izvēlnē un teksta ievades metode

### ● MF4890dw/MF4870dn/MF4780w/MF4750

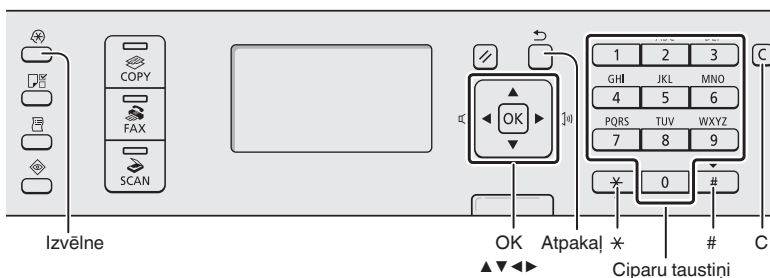

### ● MF4730

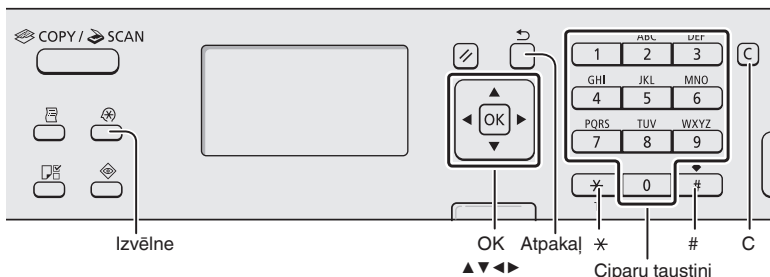

## Navigēšana izvēlnē

### Vienumu izvēle vai kursora pārvietošana pa izvēlnes vienumiem

Izvēlieties vienumu, izmantojot [▲] vai [▼]. Pārejiet uz nākamo hierarhijas līmeni, nospiežot [OK] (Labi) vai [▶]. Atgriezieties iepriekšējā hierarhijas līmenī, nospiežot [◀] (Atpakaļ) vai [◀].

### Iestatījumu apstiprināšana

Nospiediet [OK] (Labi). Taču, ja displejā ir redzama iespēja <Apply> (Lietot), izvēlieties <Apply> (Lietot) un pēc tam nospiediet [OK] (Labi).

## Teksta ievades metode ievades režīma maiņa

Nospiediet [▼], lai izvēlētos <Entry Mode> (Ievades režīms), un pēc tam nospiediet [OK] (Labi). Lai mainītu ievades režīmu, varat arī nospiegt [ \* ] (Tonis).

### Teksta, simbolu un ciparu ievade

Ievadiet, izmantojot ciparu taustiņus vai [ # ] (SYMBOLI). Detalizētu informāciju par pārlēdzamo režīmu vai pieejamo tekstu sk. nākamajā lappusē.

### Kursora pārvietošana (atstarpes ievade)

Pārvietojieties, izmantojot [◀] vai [▶]. Pārvietojiet kursoru uz teksta beigām un nospiediet [▶], lai ievadītu atstarpi.

### Rakstzīmju dzēšana

Dzēsiet, izmantojot [ C ] (Dzēst). Lai dzēstu visas rakstzīmes, nospiediet taustiņu [ C ] (Dzēst) un turiet to nospiestu.

### e-Rokasgrāmatas skatīšana kompaktdiskā

- 1 Datorā ievietojiet disku Multi-lingual User Manual CD (Daudzvalodu lietošanas pamācības kompaktdisks).
- 2 Izvēlieties valodu.
- 3 Noklikšķiniet uz [Display Manuals] (Parādīt rokasgrāmatas).

※ Atkarībā no izmantotās operētājsistēmas tiek parādīts drošības aizsardzības ziņojums.

## Strāvas vada pievienošana un iekārtas IESLĒGŠANA

### Teksta, simbolu un ciparu ievade

	ievades režīms: <A>	ievades režīms: <a>	ievades režīms: <12>
1	@. - _ /		1
2	ABC	abc	2
3	DEF	def	3
4	GHI	ghi	4
5	JKL	jkl	5
6	MNO	mno	6
7	PQRS	pqrs	7
8	TUV	tuv	8
9	WXYZ	wxyz	9
0	(Nav pieejams)		0
#	-. * # ! " ; : ^ _ = / ' ? \$ % % & + \ ( ) [ ] { } < >		(Nav pieejams)
*	(Ievades režīma maiņa) [A]-[a]-[12]		

### Ievades režīma maiņa

Ievades režīms	Pieejamais teksts
<A>	Lielie alfabēta burti un simboli
<a>	Mazie alfabēta burti un simboli
<12>	Cipari

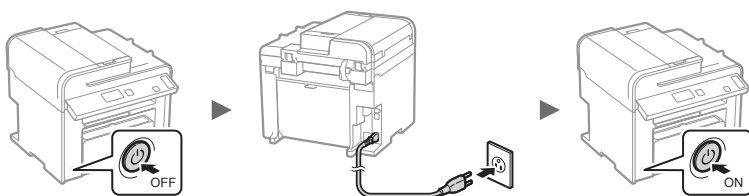

Šobrīd vēl nepievienojiet USB kabeli. Pievienojiet to, kad instalēsiet programmatūru.

## Sākotnējo iestatījumu norādīšana

Izpildiet ekrānā redzamos norādījumus, iestatiet valodu un laiku. Detalizētu informāciju par navigēšanu izvēlnē un ciparu ievadi sk. nodaļā "Navigēšana izvēlnē un teksta ievades metode" (150. lpp.).

- MF4890dw/MF4780w



**Nekavējoties pievienojiet datoru, izmantojot bezvadu LAN**

**Jā**

➤ Sāciet ar Bezvadu LAN iestatīšanas rokasgrāmatā norādīto 4. darbību Bezvadu LAN iestatīšana

See wireless LAN Setting Guide to perform settings. **OK**

---

**Pievienojiet datoru vēlāk, izmantojot bezvadu LAN**

➤ Sk. Bezvadu LAN iestatīšanas rokasgrāmatu.

**Pievienojiet datoru, izmantojot vadu LAN**

➤ Pārejiet pie "Savienojuma izveide, izmantojot vadu LAN (tikai MF4890dw/MF4870dn/MF4780w)" (152. lpp.).

**Nē**

**Pievienojiet datoram, izmantojot USB kabeli**

➤ Pārejiet pie "Savienojuma izveide, izmantojot USB kabeli" (152. lpp.).

**Nepievienojiet datoram**

➤ Pabeidziet iestatīšanu.

- MF4870dn/MF4750/MF4730



## Savienojuma veida starp iekārtu un datoru izvēle

- Savienojuma izveide, izmantojot vadu LAN (tikai MF4890dw/MF4870dn/MF4780w)

⊕ Sk. sadaļu "Savienojuma izveide, izmantojot vadu LAN"

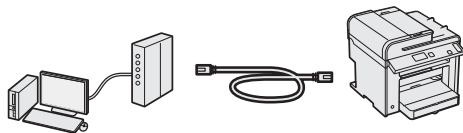

Varat savienot iekārtu ar datoru, izmantojot vadu maršrutētāju. Lai iekārtu savienotu ar vadu maršrutētāju (piekļuves punktu), izmantojiet LAN kabelus.

※ Nodrošiniet, lai būtu pieejams maršrutētāja ports, ar kura palīdzību iekārta jāsavieno ar datoru.

※ Sagatavojiet 5. vai augstākas kategorijas vītā pāra kabeļa LAN kabeli.

- Savienojuma izveide, izmantojot USB kabeli

⊕ Sk. sadaļu "Savienojuma izveide, izmantojot USB kabeli"

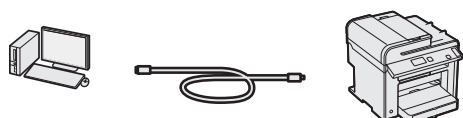

Varat izveidot iekārtas un datora savienojumu, izmantojot USB kabeli.

- Savienojuma izveide, izmantojot bezvadu LAN (tikai MF4890dw/MF4780w)

⊕ Skatiet bezvadu LAN iestatīšanas rokasgrāmatu.



Varat savienot iekārtu ar datoru, izmantojot bezvadu maršrutētāju\*. Tā kā tiek izveidots bezvadu savienojums, LAN kabeļi nav nepieciešami.

\* Jāizmanto bezvadu maršrutētājs (vai piekļuves punkts) ar IEEE802.11b/g/n atbalstu.

**Ja neesat pārliecināts par sava maršrutētāja veidu — bezvadu vai vadu**

Skatiet tīkla ierīces komplektācijā iekļauto instrukciju rokasgrāmatu vai sazinieties ar ražotāju.

## Savienojuma izveide, izmantojot vadu LAN (tikai MF4890dw/MF4870dn/MF4780w)

- 1 Pievienojiet LAN kabeli.

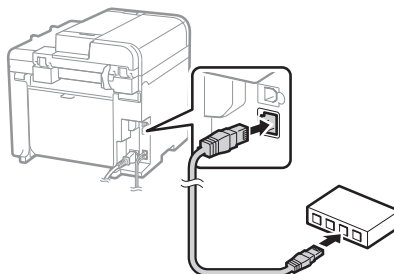

2 minūšu laikā IP adrese tiks konfigurēta automātiski. Ja IP adresi vēlaties iestatīt manuāli, skatiet tālāk norādītās tēmas.

⊕ e-Rokasgrāmata "Tīkla iestatījumi" ▶ "Tīkla pamatiestatījumi" ▶ "IP adreses iestatīšana"

- 2 Instalējiet draiveri un programmatūru, izmantojot User Software CD (Lietotāja kompaktdisks).

⊕ Pārejiet pie "Papīra formāta un tipa iestatīšana" (153. lpp.).

## Savienojuma izveide, izmantojot USB kabeli

Pēc MF draiveru un MF Toolbox instalēšanas pievienojiet USB kabeli.

- 1 Instalējiet draiveri un programmatūru, izmantojot User Software CD (Lietotāja kompaktdisks).

- 2 Pievienojiet USB kabeli.

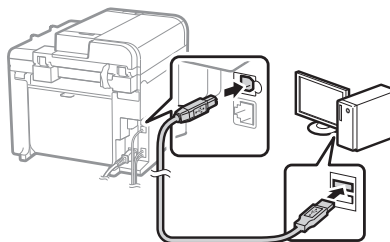
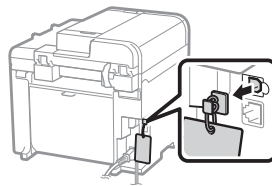

⊕ Pārejiet pie "Papīra formāta un tipa iestatīšana" (153. lpp.).



## Detalizēta informācija par instalēšanu

➔ Skatiet dokumentu MF Driver Installation Guide

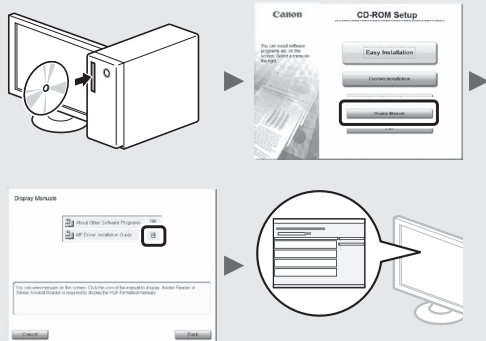

## Sākotnējo faksa iestatījumu norādīšana un tālruņa kabeļa pievienošana

(tikai MF4890dw/MF4870dn/MF4780w/MF4750)

1 Norādiet sākotnējos faksa iestatījumus.

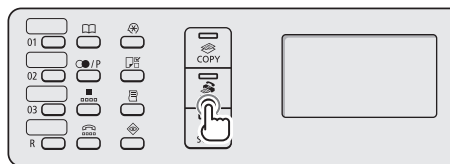

Perform fax setup?

Set up Now  
Set up Later

Connect phone line.  
Follow illustrations  
on the next screen:  
Connect line to A.  
\*Next : Press OK

Izpildiet Faksa uzstādīšanas vedni minētās darbības, lai norādītu faksa numuru, iekārtas nosaukumu un saņemšanas režīmu. Detalizētu informāciju par saņemšanas režīmu sk. e-Rokasgrāmātā.

➔ e-Rokasgrāmata "Fakss" ▶ "Faksa izmantošana" ▶ "Faksu saņemšana" ▶ "Saņemšanas režīms".

## Papīra formāta un tipa iestatīšana

Izpildiet ekrānā redzamos norādījumus, iestatiet papīra formātu un tipu.

● MF4890dw/MF4870dn/  
MF4780w/MF4750

● MF4730



Paper Settings

MP Tray

Drawer 1

Applying settings...  
Wait a moment.

2 Pievienojiet tālruņa kabeli.

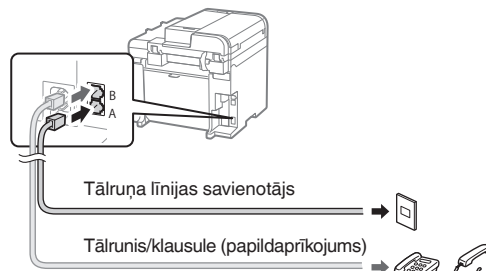

Kad displejā tiek parādīts ziņojums <Connect phone line.> (Pievienojiet tālruņa līniju.), pievienojiet tālruņa kabeli, kā tas parādīts attēlā.

### Papildu klausules uzstādīšana

Detalizētu informāciju sk. klausules komplektācijā iekļautajā rokasgrāmātā.

3 Aizveriet Faksa uzstādīšanas vedni un pēc tam restartējiet iekārtu.

End Fax Setup  
Guide?  
Yes No

Setting is complete.  
Turn the main power  
OFF and ON.  
OK

Izslēdziet iekārtu un uzgaidiet vismaz 10 sekundes, pirms to atkal ieslēdzat. Tālruņa līnijas tips netiek noteikts automātiski. Skatiet e-Rokasgrāmātu un iestatiet tālruņa līniju manuāli.

➔ e-Rokasgrāmata "Fakss" ▶ "Faksa funkciju lietošana" ▶ "Faksa iestatījumu mainīšana (Iestatījumi, ko var norādīt izmantojot pogu [Izvēlne])" ▶ "Sūtīšanas iestatījumu konfigurēšana" ▶ "Līnijas tipa izvēle"

Šajā iekārtā varat izmantot vairākas funkcijas. Tālāk sniegts ikdienā izmantojamu pamatfunkciju pārskats.

### Kopēšana

#### Palielinātas/samazinātas kopijas

Varat palielināt vai samazināt standarta formāta dokumentus, lai tos kopētu uz standarta formāta papīra, vai arī norādīt procentuālu kopēšanas mēroga vērtību.

#### Divpusējā kopēšana\*

Vienpusējos dokumentus varat kopēt uz abām papīra loksnes pusēm.

#### Komplektēšana

Kopijas var sašķirot komplektos, kas sakārtoti pēc lapu numuriem.

#### Samazināts izkārtojums

Vairākus dokumentus var samazināt, lai kopētu tos uz vienas lapas.

Divi vienā

Četri vienā



#### Identifikācijas kartes kopēšana

Varat kopēt abpusēju karti uz vienas papīra loksnes puses.

### Fakss\*\*

#### Dokumenta nosūtīšana tieši no datora (faksa sūtīšana no datora)

Papildus parastai faksa dokumentu sūtīšanai un saņemšanai varat izmantot iespēju faksa sūtīšanai no datora.

#### Sūtīšana

Adrešu grāmatā varat reģistrēt faksa adresākus. Adresākus varat norādīt, izmantojot dažādas metodes, kas ļauj ātri un ērti nosūtīt dokumentus.

- Adresātu meklēšana
- Viena pieskāriena taustiņi
- Kodēta numuru sastādīšana
- Adresātu grupa
- Norādīšana no sūtīšanas vēstures
- Secīga apraide
- Aizkavētā sūtīšana

### Saņemšana

#### • Saņemšana atmiņā

Saņemtos dokumentus varat saglabāt atmiņā. Jebkurā brīdī varat drukāt un izdzēst saglabātos dokumentus, ja tie nav nepieciešami.

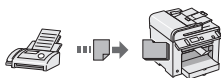

#### • Attālā saņemšana

Ja ir pievienots ārējais tālrunis, varat nekavējoties pārslēgties uz faksa saņemšanas režīmu, zvana laikā izmantojot tālruņa numura sastādīšanas pogas un sastādot faksa saņemšanas ID numuru

#### • Aptaugas saņemšana

Ja vēlaties saņemt faksu, varat izgūt sākotnēji ielādētus dokumentus no sūtītāja faksa iekārtas.

### Drukāšana

#### Palielinātas/samazinātas kopijas drukāšana

#### Divpusēja drukāšana\*

#### Samazināts izkārtojums

Varat samazināt vairākus dokumentus, lai drukātu tos uz vienas loksnes.

Divi vienā

Četri vienā



#### Brošūras drukāšana\*

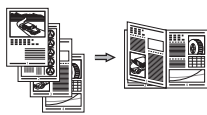

#### Plakātu drukāšana

#### Ūdenszīmju drukāšana

#### Priekšskatījuma parādīšana pirms drukāšanas

#### Profila izvēle

### Skenēšana

#### Dokumentu saglabāšana, izmantojot iekārtas darbības paneli

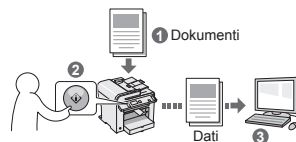

#### Dokumentu saglabāšana, izmantojot datoru

- Skenēšana, izmantojot programmu MF Toolbox

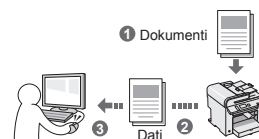

- Skenēšana, izmantojot lietojumprogrammu
- Skenēšana, izmantojot WIA draiveri\*\*\*

### Tīkla iestatījumi\*\*\*\*

Šī iekārta ir aprīkota ar tīkla interfeisu, tāpēc varat vienkārši izveidot tīkla vidi. Varat drukāt dokumentu, izmantot faksa sūtīšanas no datora iespēju, kā arī visos iekārtai pievienotajos datoros skenēt tīklu. Lai palielinātu darba efektivitāti, iekārtu var izmantot kā koplietojamu biroja iekārtu.

### Remote UI (Attālais lietotāja interfeiss)\*\*\*\*

Iekārtas stāvokli varat noteikt, apskatot informāciju tīklā savienotajos datoros. Izmantojot tīklu, varat piekļūt iekārtai un pārvaldīt darbus, kā arī norādīt dažādus iestatījumus.

\* Tikai MF4890dw/MF4870dn

\*\* Tikai MF4890dw/MF4870dn/MF4780w/MF4750

\*\*\* Tikai Windows XP/Vista/7

\*\*\*\* Tikai MF4890dw/MF4870dn/MF4780w

## Iestrēgušu lapu izņemšana

Ja tiek parādīts tālāk redzamais ekrāns, padevē vai iekārtā ir iestrēdzis papīrs.  
Lai izņemtu iestrēgušo dokumentu vai papīru, veiciet ekrānā norādītās darbības.  
Šajā rokasgrāmatā ir norādītas tikai iespējamās papīra iestrēgšanas vietas.  
Detalizētu katras funkcijas aprakstu sk. e-Rokasgrāmatā.

⚠ Paper jam.  
Press [▶] to  
display steps. ▶

### Padevējs

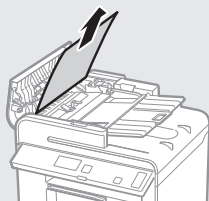

● MF4890dw

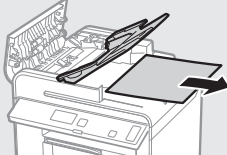

● MF4870dn/MF4780w/MF4750/MF4730

### Iekārtas iekšpusē

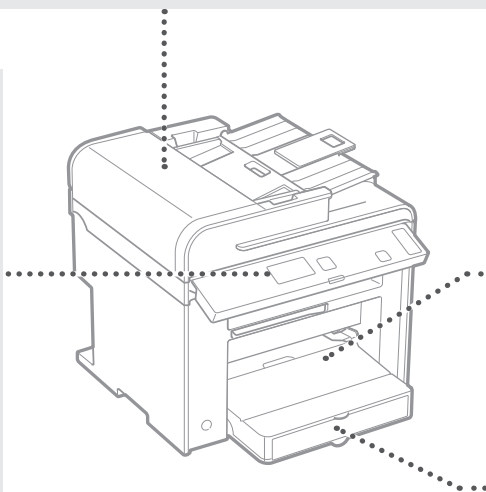
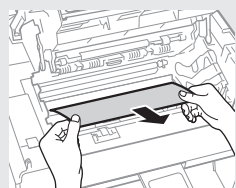
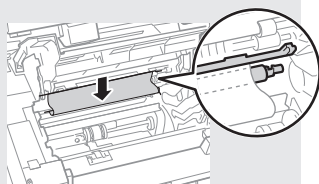
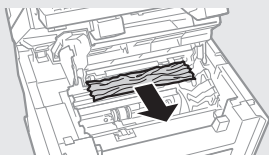
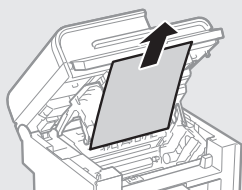

### Daudzfunkciju papīrturis

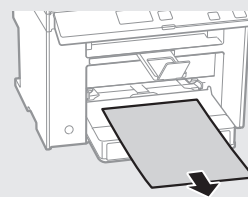

### Papīra kasete

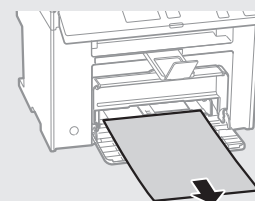

### Aizmugurējais vāks (tikai MF4890dw/MF4870dn)

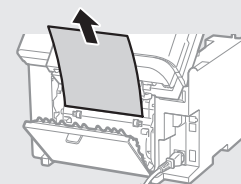

Lv

## Tonera kasetnes nomaiņa

Tonera kasetnes ir izejmateriāli. Ja darba izpildes laikā tonera kasetne gandrīz vai pilnībā tiek iztukšota, ekrānā tiek parādīts ziņojums vai arī var rasties tālāk minētās problēmas. Veiciet atbilstošās darbības.

### Ja tiek parādīts ziņojums

Ja darba izpildes laikā tonera kasetne gandrīz tiek iztukšota, ekrānā tiek parādīts ziņojums.

Ziņojums	Ja ekrānā tiek parādīts ziņojums	Apraksts un risinājumi
<Prepare toner cartridge.> (Sagatavojiet tonera kasetni.)	Ja drīz jānomaina tonera kasetne.	Sakratiet tonera kasetni, lai toneri tajā vienmērīgi izlīdzinātu. ⊕ e-Rokasgrāmata Pirms tonera kasetnes nomaiņas Ieteicams nomainīt tonera kasetni pirms lielu dokumentu drukāšanas. ⊕ e-Rokasgrāmata Tonera kasetnes nomaiņa
<Toner is nearly out.> (Toneris ir gandrīz beidzies.)	Ja tonera kasetne ir nolietota.	Sakratiet tonera kasetni, lai toneri tajā vienmērīgi izlīdzinātu. ⊕ e-Rokasgrāmata Pirms tonera kasetnes nomaiņas Ja šis ziņojums nepazūd, nomainiet tonera kasetni. ⊕ e-Rokasgrāmata Tonera kasetnes nomaiņa Ja tiek parādīts šis ziņojums, ienākošais fakss tiek saglabāts atmiņā, bet tas netiek drukāts. Turklāt pārskati, iespējams, netiks drukāti pat tad, ja ir iestatīta to automātiska drukāšana. Ja sadaļas <RX Print Settings> (Saņemšanas drukas iestatījumi) iestatījuma <Continue Print. When Toner Is Nearly Out> (Turpināt drukāt, ja toneris ir gandrīz beidzies) vērtība ir <On> (Iesl.), drukāšana turpinās, bet uz izdrukām var būt svītras vai traipi. ⊕ e-Rokasgrāmata Pārskata automātiska drukāšana ⊕ e-Rokasgrāmata Turpināt drukāt, ja toneris ir gandrīz beidzies

### Ja uz izdrukas ir baltas svītras vai daļa izdrukas ir blāva:

Ja uz izdrukām ir baltas svītras vai blāvas daļas, tonera kasetne ir gandrīz izlietota, pat ja ekrānā netiek parādīts ziņojums. Ja drukas kvalitāte kļūst nepieņemama, skatiet tālāk minēto informāciju, lai novērstu šo problēmu.

### Ja uz izdrukas parādās baltas svītras vai blāvas daļas

Ja toneris ir gandrīz beidzies, uz izdrukām ir baltas svītras vai blāvas daļas.

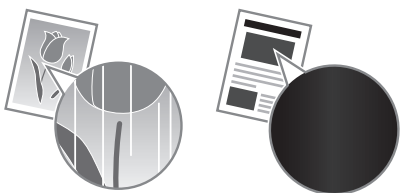

Ekrānā netiek parādīts ziņojums pat tad, ja ir gandrīz beidzies toneris. Ja uz izdrukām ir baltas svītras vai blāvas daļas, nomainiet tonera kasetni.

### Ja rodas šāda problēma

Pirms tonera kasetnes nomaiņas veiciet tālāk aprakstītās darbības. Iekārta turpina drukāt, līdz toneris pilnībā beidzas.

- ⊕ e-Rokasgrāmata Pirms tonera kasetnes nomaiņas

### Ja drukas kvalitāte joprojām nav pieņemama

Ja pēc tālāk aprakstīto darbību veikšanas problēma joprojām pastāv, nomainiet tonera kasetni.

- ⊕ e-Rokasgrāmata Tonera kasetnes nomaiņa

# Piezīmes

Lv

## Šajā lietošanas pamācībā izmantotie simboli

### ⚠ BRĪDINĀJUMS

Apzīmē brīdinājumu par darbībām, kuru nepareiza izpilde var izraisīt nāvi vai traumas. Lai lietotu iekārtu droši, vienmēr pievērsiet uzmanību šiem brīdinājumiem.

### ⚠ UZMANĪBU!

Brīdinājums, kas attiecas uz darbībām, kuru nepareiza izpilde var izraisīt traumas. Lai lietotu iekārtu droši, vienmēr pievērsiet uzmanību šiem brīdinājumiem.

## Šajā lietošanas pamācībā izmantotie taustiņi un pogas

Tālāk sniegti dažādi piemēri ar simbolu un taustiņu nosaukumiem, kā šajā rokasgrāmatā tiek aprakstītas taustiņu nospiešanas darbības.

- Darbības panela pogas: [Taustiņa ikona]+(Taustiņa nosaukums)  
Piemērs: [ ] (Apturēt)
- Displejs: <Specify destination.> (Norādīt adresātu.)
- Pogas un elementi datora displejā: [Preferences]

## Šajā rokasgrāmatā izmantotās ilustrācijas un attēlojumi

Šajā rokasgrāmatā ir izmantotas MF4890dw ilustrācijas un attēlojumi, ja nav norādīts citādi.

### ⚠ BRĪDINĀJUMS

Lai novērstu traumu vai iekārtas bojājumu risku, kā arī uzzinātu juridisko informāciju, izlasiet produkta komplektācijā iekļautā Multi-lingual User Manual CD (Daudzvalodu lietošanas pamācības kompaktdisks) sadaļu Juridiskais paziņojums un Svarīga drošības informācija.

## Svarīgi drošības norādījumi

Pirms iekārtas lietošanas rūpīgi izlasiet šīs rokasgrāmatas un e-Rokasgrāmatas sadaļu Svarīgi drošības norādījumi.

Tā kā šie norādījumi ir paredzēti, lai pasargātu lietotāju un citas personas no traumām vai novērstu īpašuma bojājumus, vienmēr pievērsiet uzmanību gan šiem norādījumiem, gan ar iekārtas darbību saistītajām prasībām.

Nemiet vērā, ka jūs esat atbildīgs par visiem bojājumiem, kas radušies šajā rokasgrāmatā sniegtā norādījuma neievērošanas dēļ, kad iekārta tiek izmantota neparedzētiem mērķiem, un atbildīgs par remontdarbiem vai izmaiņām, kuras veikusi persona, kura nav Canon apstiprināts tehniskais speciālists.

## Uzstādīšana

### ⚠ BRĪDINĀJUMS

- Neuzstādiet iekārtu līdzās uzliesmojošām vielām, piemēram, spirtu saturošiem produktiem vai krāsu atšķaidītājiem. Ja šādas vielas nonāk saskarē ar iekārtas elektriskajām daļām, tās var aizdegties un izraisīt ugunsgrēku vai palielināt elektriskās strāvas trieciena risku.
- Nenovietojiet uz iekārtas kaklarotas vai citus metāla priekšmetus un traukus, kas pildīti ar šķidrumu. Ja svešas vielas nonāk saskarē ar iekārtas elektriskajām daļām, var rasties aizdegšanās vai elektriskās strāvas trieciens.  
Ja kāda no šīm vielām nonāk iekārtas iekšpusē, nekavējoties atslēdziet strāvas padevi iekārtai un sazinieties ar vietējo Canon izplatītāju.
- Nelietojiet medicīnisko iekārtu tuvumā. Šīs iekārtas izstarotie radioviļņi var traucēt medicīniskajām iekārtām, kas savukārt var radīt nopietnus nelaimes gadījumus.

### ⚠ UZMANĪBU!

- Neuzstādiet iekārtu tālāk norādītajās vietās. Tā rīkojoties, var gūt traumas, izraisīt aizdegšanos vai elektriskās strāvas triecienu.
  - Uz nestabilas virsmas
  - Vietās, kas pakļautas pārmērīgām vibrācijām
  - Vietās, kur tiek aizsegta ventilācijas atveres (pārāk tuvu sienām, gultai, pūkainam paklājam vai citiem līdzīgiem priekšmetiem)
  - Mitrās vai putekļainās vietās
  - Vietās, kas pakļautas tiešiem saules stariem vai atrodas ārpus telpām
  - Vietās, kas pakļautas augstas temperatūras iedarbībai
  - Vietās atklātas liesmas tuvumā
  - Vietās ar nepietiekamu ventilācijas sistēmu
- Lai gan, lietojot iekārtu, rodas ozons, tas nekaitē cilvēkam. Taču, ja esat iecerējis lietot iekārtu ilgu laiku, nodrošiniet, lai uzstādīšanas vieta būtu labi ventilēta.
- Nepievienojiet šai iekārtai neapstiprinātus kabeļus. Tā rīkojoties, var izraisīt aizdegšanos vai elektriskās strāvas triecienu.

## Strāvas padeve

### ⚠ BRĪDINĀJUMS

- Izmantojiet tikai komplektācijā iekļauto strāvas vadu — neizmantojiet citus vadus, jo šādā gadījumā var rasties aizdegšanās vai elektriskās strāvas trieciens.
- Nemainiet strāvas vada konstrukciju un nelokiet to, kā arī nevelciet to ar lielu spēku. Nenovietojiet smagus priekšmetus uz strāvas vada. Sabojājot strāvas vadu, var rasties aizdegšanās vai elektriskās strāvas trieciens.
- Nepievienojiet vai neatvienojiet kontaktdakšu ar mitrām rokām, jo tas var izraisīt elektriskās strāvas triecienu.
- Šai iekārtai nelietojiet pagarinātājus un vairāku kontaktdakšu pagarinātājus. Tā rīkojoties, var izraisīt aizdegšanos vai elektriskās strāvas triecienu.
- Netiniet strāvas vadu un nesieniet to mezglā, jo tas var izraisīt aizdegšanos vai elektriskās strāvas triecienu.
- Pilnībā ievietojiet kontaktdakšu mainstrāvas kontaktlīdzdā. Pretējā gadījumā var rasties aizdegšanās vai elektriskās strāvas trieciens.
- Pērkona negaisa laikā atvienojiet kontaktdakšu no kontaktlīdzdā. Tā nerīkojoties, var izraisīt aizdegšanos vai elektriskās strāvas triecienu vai iekārta var nedarboties pareizi.

### ⚠ UZMANĪBU!

- Lietojiet tikai tādu strāvas avotu, kas atbilst šajā dokumentā norādītajām sprieguma prasībām. Pretējā gadījumā var izraisīt aizdegšanos vai elektriskās strāvas triecienu.
- Nenobloķējiet piekļuvi strāvas kontaktlīdzdā, pie kā ir pieslēgta iekārta, lai ārkārtas gadījumā varētu viegli atvienot strāvas vadu.

## Lietošana

### ⚠ BRĪDINĀJUMS

- Neizjauciet un nepārveidojiet iekārtu. Iekārtā ir augstas temperatūras un augsta sprieguma detaļas, kas var izraisīt aizdegšanos vai elektriskās strāvas triecienu.
- Neļaujiet bērniem aiztikt strāvas vadu, kabeļus, iekšējās un elektriskās daļas un spēlēt ar tiem. Tā rīkojoties, var gūt nopietnas traumas.
- Ja no iekārtas atskan neparasts troksnis, izplūst neparasta smaka, dūmi vai pārmērīgs karstums, sazinieties ar pilnvarotu Canon izplatītāju. Turpinot lietot iekārtu, var izraisīt aizdegšanos vai elektriskās strāvas triecienu.
- Iekārtas tuvumā nelietojiet viegli uzliesmojošus aerosolus. Viegli uzliesmojošu vielu nonākšana saskarē ar iekārtā esošajām elektriskajām daļām var izraisīt aizdegšanos vai elektriskās strāvas triecienu.

## **⚠ UZMANĪBU!**

- Ja iekārta netiks izmantota ilgāku laiku, drošības nolūkos atvienojiet strāvas vadu.
- Atverot un aizverot vākus, rīkojieties uzmanīgi, lai netraumētu rokas.
- Sargiet rokas un drēbes no rullīšiem izdruku izvades vietā. Ja rokas vai drēbes iesprūst rullīšos, varat gūt traumas.
- Iekārtas lietošanas laikā vai tūlītēji pēc tās lietošanas tās iekšpuse un izdrukas atvere ir karsta. Lai neapdedzinātos, nepieskarieties šīm vietām. Izdrukātais papīrs tūlīt pēc izdrukāšanas arī var būt karsts, tāpēc rīkojieties uzmanīgi. Pretējā gadījumā var gūt apdegumus.

## **Apkope un pārbaudes**

### **⚠ BRĪDINĀJUMS**

- Pirms iekārtas tīrīšanas izslēdziet to un atvienojiet strāvas vadu. Pretējā gadījumā var izraisīt aizdegšanos vai elektriskās strāvas triecienu.
- Ik pēc laika atvienojiet strāvas vadu no kontaktlīdždas un noslaukiet kontaktdakšas metāla tapu pamatni un kontaktlīdždu ar sausu drāniņu, lai notīrītu visus putekļus un netīrumus. Ja drāniņa ir mitra, uzkrājušies netīrumi var izraisīt issavienojumu vai aizdegšanos.
- Iekārtas tīrīšanai lietojiet mitru, kārtīgi izgrieztu drāniņu. Tīrīšanas drāniņas samitriniet tikai ar ūdeni. Nelietojiet spirtu, benzolu, krāsas atšķaidītājus un citas viegli uzliesmojošas vielas. Vielu nonākšana saskarē ar iekārtā esošajām elektriskajām daļām var izraisīt aizdegšanos vai elektriskās strāvas triecienu.
- Regulāri pārbaudiet, vai strāvas vadam un kontaktdakšai nav bojājumu. Pārbaudiet, vai iekārtai nav rūsas, iespiešumu, skrāpējumu, plaisu un vai no tās neizplūst pārmērīgs karstums. Turpinot lietot neatbilstoši uzturētu iekārtu, var izraisīt aizdegšanos vai elektriskās strāvas triecienu.

## **Izejmateriāli**

### **⚠ BRĪDINĀJUMS**

- Neatbrīvojieties no izlietotām tonera kasetnēm, tās dedzinot atklātā liesmā. Tas var izraisīt aizdegšanos un rādīt apdegumus vai ugunsgrēku.
- Ja netīšām izlejat vai izkaisāt toneri, uzmanīgi saslauciet tonera daļiņas ar mīkstu, mitru drāniņu un centieties neieelpot tonera daļiņas. Nekādā gadījumā tonera daļiņu savākšanai neizmantojiet putekļu sūcēju. To rīkojoties, putekļu sūcēja darbība var būt kļūdaina vai notikt putekļu sprādziens statiskās izlādes dēļ.

### **⚠ UZMANĪBU!**

- Glabājiet tonera kasetnes un citus izejmateriālus mažiem bērniem nepieejamā vietā. Ja toneris ir norīts, nekavējoties sazinieties ar ārstu vai toksikoloģijas centru.
- Nemēģiniet izjaukt tonera kasetni. Toneris var izplūst un iekļūt acīs vai mutē. Ja toneris iekļūst acīs vai mutē, nekavējoties izskalojiet to ar aukstu ūdeni un konsultējieties ar ārstu.
- Ja toneris izbirst no tonera kasetnes, centieties neieelpot to un uzmanieties, lai tas nenokļūst uz ādas. Ja toneris nokļūst uz ādas, nekavējoties nomazgājiet to ar ziepēm. Ja ieelpojat toneri vai āda tiek kairināta saskarē ar toneri, nekavējoties sazinieties ar ārstu vai toksikoloģijas centru.

## **Citi**

### **⚠ BRĪDINĀJUMS**

- Ja izmantojat sirds elektrokardiostimulatoru: šī iekārta rada zemas intensitātes magnētisko lauku. Ja nejutāties labi iekārtas lietošanas laikā, paejiet attālāk no iekārtas un nekavējoties sazinieties ar ārstu.

## **Juridiskie paziņojumi**

### **Produkta lietošanas un attēlu izmantošanas juridiskie ierobežojumi**

Iekārtas izmantošana noteiktu dokumentu skenēšanai, izdrukāšanai vai citādi atveidošanai, kā arī šādu attēlu izmantošana pēc skenēšanas, izdrukāšanas vai citādas atveidošanas ar šo iekārtu var būt aizliegta ar likumu un izraisīt krimināltiesisku un/vai civiltiesisku atbildību. Tālāk ir sniegts nepilnīgs šo dokumentu saraksts. Šis saraksts izmantojams tikai kā informatīvs materiāls. Ja neesat pārliecināts, vai iekārtas lietošana noteiktu dokumentu skenēšanai un izdrukāšanai, citādi attēlošanai un/vai attēlu izmantošanai pēc skenēšanas, izdrukāšanas vai citādas attēlošanas ir atļauta, ieteicams iepriekš konsultēties ar juristu.

- Papīra naudas banknotes
- Ceļojumu čeki
- Naudas pārvedumu dokumenti
- Pārtikas taloni
- Noguldījuma sertifikāti
- Pases
- Pastmarkas (dzēstas vai nedzēstas)
- Imigrācijas dokumenti
- Identifikācijas emblēmas un uzšuves
- Valsts akcīzes markas (dzēstas vai nedzēstas)
- Karaklausības vai iesaukuma dokumenti
- Obligācijas vai citi parādsaistību dokumenti
- Valdības iestāžu izdoti čeki vai vekseli
- Akciju sertifikāti
- Autotransporta vadītāju apliecības un ģipašumtiesību apliecības
- Ar autortiesībām aizsargāti darbi un mākslas darbi bez autortiesību ģipašnieka atļaujas

Ir pieliktas lielas pūles, lai šajās rokasgrāmatās novērstu neprecizitātes un kļūdas. Tomēr, ņemot vērā to, ka mēs savus izstrādājumus nemitīgi uzlabojam, lūdzam sazināties ar Canon, ja nepieciešamas precīzas tehniskās specifikācijas.

## Apie pateikiamas instrukcijas

### ① Pradinė instrukcija (ši instrukcija):

Visų pirma perskaitykite šią instrukciją. Šioje instrukcijoje aprašytas aparato įrengimas, parametrai ir atsargumo priemonės. Prieš pradėdami naudoti aparatą, būtinai perskaitykite šią instrukciją.

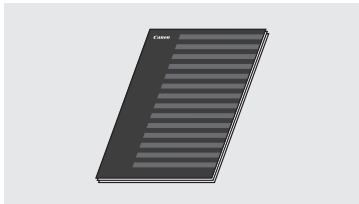

### ② Belaidžio LAN nustatymo instrukcija (Tik MF4890dw/MF4780w):

perskaitykite šią instrukciją kartu su pradine instrukcija. Šioje instrukcijoje aprašomi belaidžio LAN nustatymo veiksmai ir problemų, galinčių kilti nustatymo metu, priežastys bei priemonės joms spręsti. Prieš pradėdami naudoti aparatą, būtinai perskaitykite šią instrukciją.



### ③ “MF Driver Installation Guide” (“User Software CD” (Vartotojo programinės įrangos kompaktinis diskas)):

Šią instrukciją skaitykite paskesnę. Šioje instrukcijoje aprašytas programinės įrangos diegimas.



### ④ El. instrukcija (“Multi-lingual User Manual CD” (Daugiakalbės instrukcijos kompaktinis diskas)):

skaitykite jūsų poreikius atitinkantį skyrių. El. instrukcija yra suskirstyta kategorijomis pagal temas, kad galėtumėte lengvai rasti reikiamos informacijos.

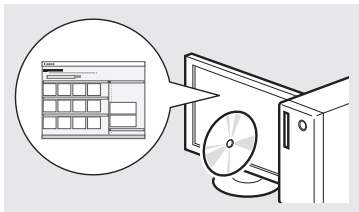

## Menu naršymas ir teksto įvesties būdas

### ● MF4890dw/MF4870dn/MF4780w/MF4750

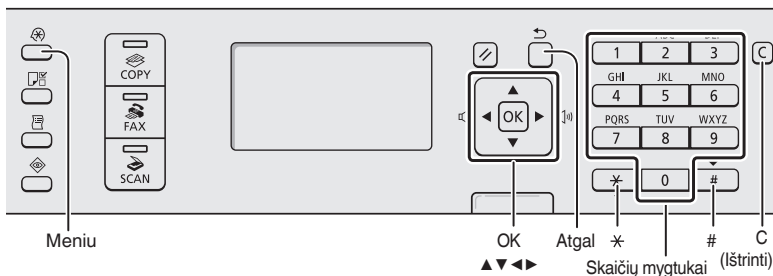

### ● MF4730

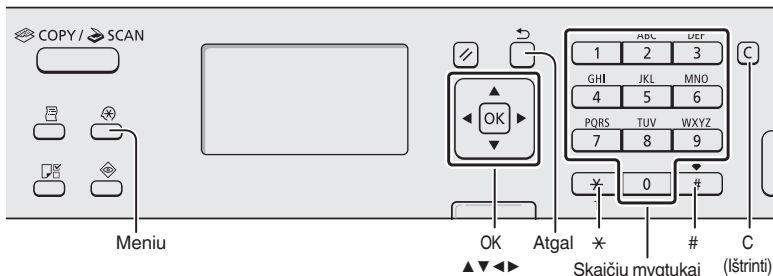

## Menu naršymas

### Elemento pasirinkimas arba žymeklio perkėlimas prie meniu elementų

Pasirinkite elementą paspausdami [▲] arba [▼]. Pereikite į kitą hierarchiją paspausdami [OK] (Gerai) arba [▶]. Grįžkite į ankstesnę hierarchiją paspausdami [◀] (Atgal) arba [◀].

### Patvirtinimo nustatymas

Paspauskite [OK] (Gerai). Tačiau kai ekrane bus rodoma <Apply> (Taikyti), pasirinkite <Apply> (Taikyti) ir paspauskite [OK] (Gerai).

## Teksto įvesties būdas

### Įvesties režimo keitimas

Paspauskite [▼] ir pasirinkite <Entry Mode> (Įvesties režimas), tada paspauskite [OK] (Gerai). Norėdami pakeisti įvesties režimą taip pat galite paspausti [ \* ] (Tonas).

### Teksto, simbolių ir skaičių įvestis

Įveskite naudodami skaičių mygtukus arba [ # ] (SIMBOLIAI). Išsamesnės informacijos apie perjungimo režimą arba galimą tekstą ieškokite paskesniame puslapyje.

### Žymeklio perkėlimas (tarp įvedimas)

Perkelkite naudodami [◀] arba [▶]. Perkelkite žymeklį į teksto pabaigą ir paspauskite [▶], jei norite įvesti tarpą.

### Simbolių naikinimas

Naikinkite naudodami [ C ] (Ištrinti). Paspaudus ir palaikius mygtuką [ C ] (Ištrinti) panaikinami visi simboliai.

## El. instrukcijos peržiūra tiesiogiai iš kompaktinio disko.

- Įdėkite “Multi-lingual User Manual CD” (Daugiakalbės instrukcijos kompaktinį diską) į savo kompiuterį.
- Pasirinkite savo kalbą.
- Spustelėkite [Display Manuals] (Rodyti instrukcijas).

※ Atsižvelgiant į naudojamą operacinę sistemą, rodomas saugos pranešimas.



## Maitinimo laido prijungimas ir aparato ĮJUNGIMAS

### Teksto, simbolių ir skaičių įvestis

	Įvesties režimas: <A>	Įvesties režimas: <a>	Įvesties režimas: <12>
1	@.-_ /		1
2	ABC	abc	2
3	DEF	def	3
4	GHI	ghi	4
5	JKL	jkl	5
6	MNO	mno	6
7	PQRS	pqrs	7
8	TUV	tuv	8
9	WXYZ	wxyz	9
0	(Nėra)		0
#	-.*#!";:~^_=/!?\$@%&+()\[\]{}<->		(Nėra)
*	(Įvesties režimo keitimas) [A]→[a]→[12]		

### Įvesties režimo keitimas

Įvesties režimas	Galimas tekstas
<A>	Didžiosios raidės ir simboliai
<a>	Mažosios raidės ir simboliai
<12>	Skaičiai

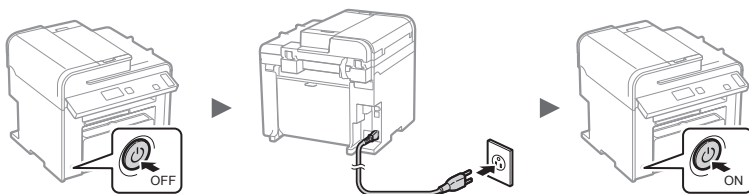

ⓘ Kol kas neprijunkite USB kabelio. Prijunkite jį diegdami programinę įrangą.

## Pradinių parametų nustatymas

Vykdydami ekrane rodomas instrukcijas nustatykite kalbą ir laiką. Informacijos apie meniu naršymą ir skaičių įvestį rasite skyriuje "Meniu naršymas ir teksto įvesties būdas" (☺ psl. 160).

### ● MF4890dw/MF4780w

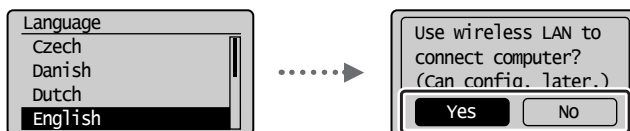

**Nedelsdami prisijunkite prie kompiuterio naudodami belaidį LAN**

**Taip**

☺ Pradėkite nuo 4 veiksmo, aprašyto instrukcijos "Belaidžio LAN nustatymo instrukcija" skyriuje "Belaidžio LAN nustatymas"

☺ See wireless LAN Setting Guide to perform settings. **OK**

---

**Prisijunkite prie kompiuterio naudodami belaidį LAN vėliau**

☺ Žr. "Belaidžio LAN nustatymo instrukcija".

**Prisijunkite prie kompiuterio naudodami laidinį LAN**

☺ Pereikite prie "Prijungimas naudojant laidinį LAN (tik MF4890dw/MF4870dn/MF4780w)" (psl. 162).

**Prisijunkite prie kompiuterio USB kabeliu**

☺ Pereikite prie "Prijungimas naudojant USB kabelį" (psl. 162).

**Nesijunkite prie kompiuterio**

☺ Užbaikite nustatymą.

### ● MF4870dn/MF4750/MF4730

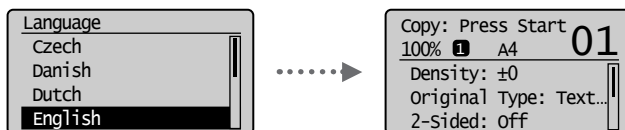

## Aparato prijungimo prie kompiuterio būdo pasirinkimas

- Prijungimas naudojant laidinį LAN  
(tik MF4890dw/MF4870dn/MF4780w)

➔ Žr. "Prijungimas naudojant laidinį LAN"

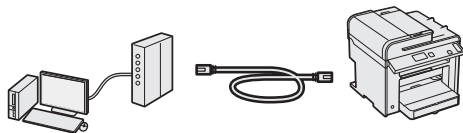

Galite prijungti aparatą prie kompiuterio naudodami laidinį maršrutizatorių. Aparatą jungdami prie laidinio maršrutizatoriaus (prieigos taško) naudokite LAN kabelius.

- ※ Įsitinkinkite, kad maršrutizatorius turi galimą prievadą aparatui prie kompiuterio prijungti.
- ※ Turėkite 5 ar aukštesnės kategorijos dvilaidį vytinį LAN kabelį.

- Prijungimas naudojant USB kabelį

➔ Žr. "Prijungimas naudojant USB kabelį"

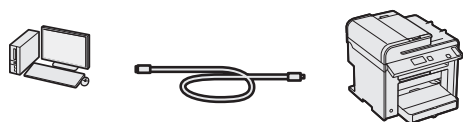

Galite prijungti aparatą prie kompiuterio naudodami USB kabelį.

- Prijungimas naudojant belaidį LAN (tik MF4890dw/MF4780w)

➔ Žr. "Belaidžio LAN nustatymo instrukciją"

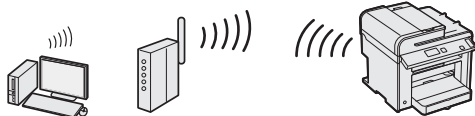

Galite prijungti aparatą prie kompiuterio naudodami belaidį maršrutizatorių\*. Jis prijungiamas belaidžiu būdu, todėl LAN kabeliai nereikalingi.

\* Reikalingas belaidis maršrutizatorius (arba prieigos taškas), palaikantis IEEE802.11b/g/n.

**Jei nesate tikri, ar maršrutizatorius yra belaidis, ar laidinis:**

peržiūrėkite kartu su tinklo įrenginiu pateikiamas instrukcijas arba kreipkitės į gamintoją.

## Prijungimas naudojant laidinį LAN (tik MF4890dw/MF4870dn/MF4780w)

- 1 Prijunkite LAN kabelį.

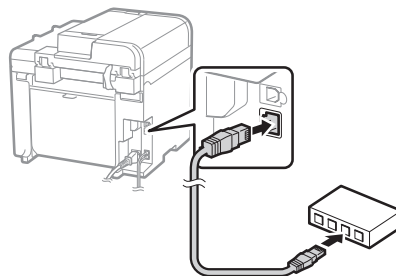

IP adresas bus automatiškai sukonfigūruotas per 2 minutes. Jei norite nustatyti IP adresą rankomis, žr. šiuos elementus.

- ➔ El. instrukcija "Tinklo parametrai" ► "Pagrindiniai tinklo parametrai" ► "IP adreso nustatymas"

- 2 Įdėkite tvarkyklę ir programinę įrangą naudodami "User Software CD" (Vartotojo programinės įrangos kompaktinis diskas).

- ➔ Pereikite prie "Popieriaus formato ir tipo nustatymas" (psl. 163).

## Prijungimas naudojant USB kabelį

Įdiegę MF tvarkykles ir "MF Toolbox" prijunkite USB kabelį.

- 1 Įdėkite tvarkyklę ir programinę įrangą naudodami "User Software CD" (Vartotojo programinės įrangos kompaktinis diskas).

- 2 Prijunkite USB kabelį.

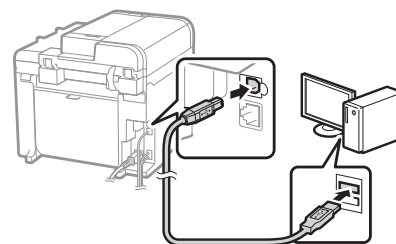
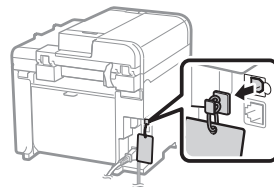

- ➔ Pereikite prie "Popieriaus formato ir tipo nustatymas" (psl. 163).

## Jei reikia daugiau informacijos apie diegimo procedūrą:

➔ Žr. "MF Driver Installation Guide"

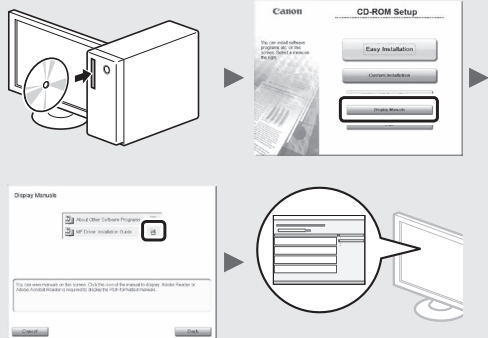

## Pradinių fakso parametrų nustatymas ir telefono kabelio prijungimas

(tik MF4890dw/MF4870dn/MF4780w/MF4750)

### 1 Nurodykite pradinius fakso parametrus.

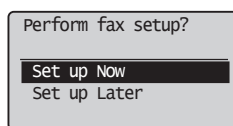
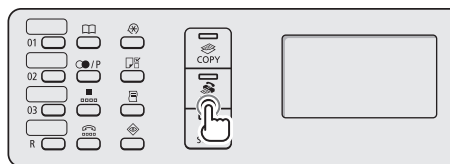

Connect phone line.  
Follow illustrations on the next screen:  
Connect line to A.  
\*Next : Press OK

Norėdami nustatyti fakso numerį, aparato pavadinimą ir priėmimo režimą, vykdykite "Fakso sąrankos vadovė" pateiktas instrukcijas. Jei reikia daugiau informacijos apie priėmimo režimą, žr. vadovą "El. instrukcija".

➔ El. instrukcija "Faksogramos" ▶ "Fakso funkcijų naudojimas" ▶ "Faksogramų priėmimas" ▶ "RX režimas"

#### Kaip naudoti vartotojo vardą

Kai siunčiate dokumentą, užregistruota siuntėjo informacija išspausdinama ant gavėjo popieriaus.

## Popieriaus formato ir tipo nustatymas

Vykdydami ekrane rodomas instrukcijas nustatykite popieriaus dydį ir tipą.

● MF4890dw/MF4870dn/  
MF4780w/MF4750

● MF4730

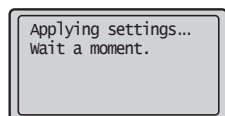
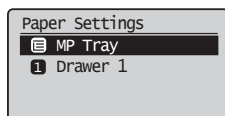

### 2 Prijunkite telefono kabelį.

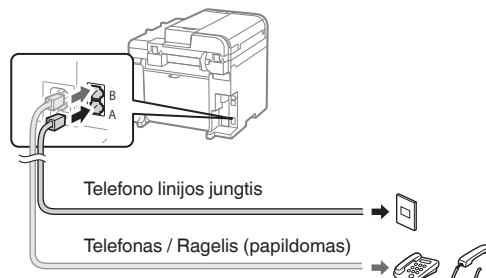

Kai ekrane rodoma <Connect phone line.> (Prijunkite telefono liniją.), prijunkite telefono kabelį, kaip parodyta paveikslėlyje.

#### Prijungiant papildomą ragelį

Daugiau informacijos rasite instrukcijoje, pateiktoje su rageliu.

### 3 Uždarykite "Fakso sąrankos vadovą" ir paleiskite aparatą iš naujo.

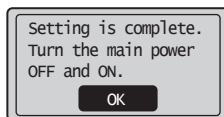
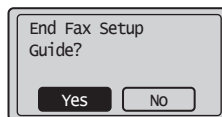

IŠJUNKITE aparatą, palaukite bent 10 sekundžių ir vėl jį ĮJUNKITE. Telefono linijų tipai neaptinkami automatiškai. Žr. vadovą "El. instrukcija" ir nustatykite telefono liniją neautomatiškai.

➔ El. instrukcija "Faksogramos" ▶ "Fakso funkcijų naudojimas" ▶ "Fakso parametrų keitimas (parametrai, kuriuose galima nurodyti naudojant mygtuką [Meniu])" ▶ "Siuntimo parametrų konfigūravimas" ▶ "Linijos tipo pasirinkimas"

Galite naudoti įvairias šio aparato funkcijas. Po funkcijų aprašymo apžvelgiamos pagrindinės funkcijos, kurias galite naudoti reguliariai.

### Kopijavimas

#### Kopijų padidinimas / sumažinimas

Galite padidinti arba sumažinti standartinio dydžio dokumentus, kopijuojamus ant standartinio dydžio popieriaus lapų, arba nurodyti kopijavimo mastelį procentais.

#### Dvipusis kopijavimas\*

Galite kopijuoti vienpusius dokumentus ant abiejų popieriaus lapo pusių.

#### Rūšiavimas

Kopijas galite rūšiuoti pagal puslapių seką.

#### Sumažintas išdėstymas

Norėdami kelis dokumentus kopijuoti ant vieno lapo, galite juos sumažinti.

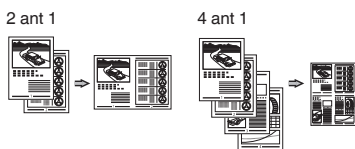

#### ID kortelės kopijavimas

Dvipusės kortelės kopiją galite padaryti vienoje popieriaus lapo pusėje.

### Faksas\*\*

#### Dokumento siuntimas tiesiai iš kompiuterio (kompiuterinis faksas)

Kartu su įprastu faksogramų siuntimu ir priėmimu galite naudoti kompiuterinį faksą.

#### Siuntimas

Faksogramų adresatus galite užregistruoti adresų knygelėje. Adresatus galite nurodyti įvairiais būdais, leidžiančiais siųsti dokumentus sparčiai ir paprastai.

- Adresata paieška
- Vieno spustelėjimo mygtukai
- Kodinis rinkimas
- Adresatų grupė
- Nurodymas iš siuntimo istorijos
- Nuoseklusis platinimas
- Atidėtas siuntimas

### Priėmimas

- Priėmimas į atmintį  
Priimtus dokumentus galima išsaugoti atmintyje. Galite išspausdinti išsaugotus dokumentus bet kuriuo metu, o jei jų nereikia, galite juos panaikinti.



- Remote Receiving (Nuotolinis priėmimas)  
Jei prijungtas išorinis telefonas, telefono skambučio metu galite iš karto perjungti faksogramų priėmimo režimą telefono rinkimo mygtukais, surinkdami faksogramų priėmimo ID numerį.

- Atsisiuntimas  
Galite gauti iš anksto įdėtus dokumentus iš siuntėjo fakso aparato, kai norėsite gauti faksogramą.

### Spausdinimas

#### Padidintas / sumažintas spausdinimas

#### Dvipusis spausdinimas\*

#### Sumažintas išdėstymas

Norėdami spausdinti kelis dokumentus ant vieno lapo, galite juos sumažinti.



#### Brošiūros spausdinimas\*

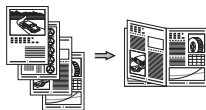

#### Plakato spausdinimas

#### Vandenženklis spausdinimas

#### Peržiūros rodymas prieš spausdinant

#### “Profilio” pasirinkimas

### Nuskaitymas

#### Dokumentų išsaugojimas naudojant aparato valdymo pultą

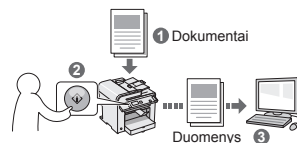

#### Dokumentų išsaugojimas naudojant kompiuterį

- Nuskaitymas naudojant “MF Toolbox”.

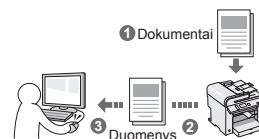

- Nuskaitymas naudojant taikomąją programą.

- Nuskaitymas naudojant WIA tvarkyklę\*\*\*

### Tinklo parametrai\*\*\*\*

Šiame aparate yra tinklo sąsaja, kurią naudodami galite lengvai sukurti tinklo aplinką. Galite spausdinti dokumentus, naudoti kompiuterio faksą ir tinklo nuskaitymo galimybę naudodami visus prie aparato prijungtus kompiuterius. Aparatas, kurį galima bendrai naudoti biure, padeda padidinti darbo našumą.

#### “Remote UI” (Nuotolinio vartotojo sąsaja)\*\*\*\*

Aparato būseną galite nustatyti pagal tinklo kompiuterius. Prie aparato galite prieiti ir tvarkyti užduotis arba nurodyti įvairius parametrus naudodami tinklą.

\* Tik MF4890dw/MF4870dn

\*\* Tik MF4890dw/MF4870dn/MF4780w/MF4750

\*\*\* Tik “Windows XP” / “Windows Vista” / “Windows 7”

\*\*\*\* Tik MF4890dw/MF4870dn/MF4780w

## Istrigusio popieriaus išėmimas

Kai rodomas toliau pateiktas ekranas, tiek tuve arba aparato viduje yra įstrigęs popierius. Vykdykite ekrane pateikiamus nurodymus, kad pašalintumėte įstrigusį dokumentą arba popierių. Šioje instrukcijoje pažymimos tik sritys, kuriose popierius įstrigo. Išsamios informacijos apie kiekvieną funkciją ieškokite vadove "El. instrukcija".

⌘ Paper jam.  
Press [▶] to  
display steps. ▶

### Tiek tuve

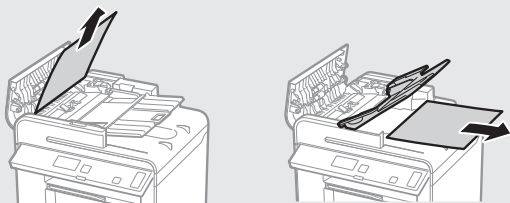

● MF4890dw

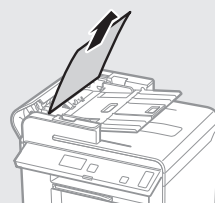

● MF4870dn/MF4780w/MF4750/MF4730

### Aparato viduje

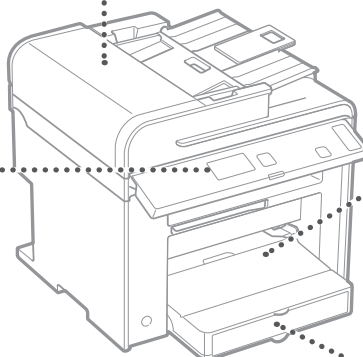
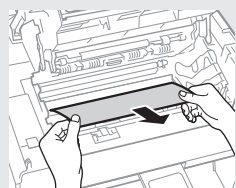
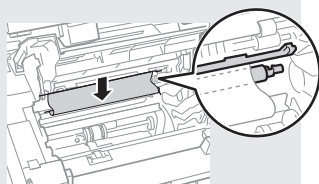
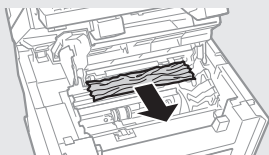
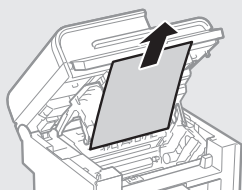

### Universaliajame dėkle

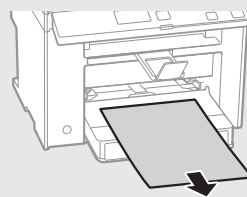

### Popieriaus kasetėje

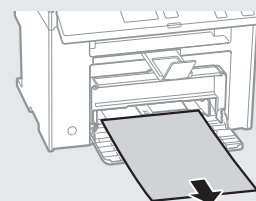

### Galiniame dangtyje (tik MF4890dw/MF4870dn)

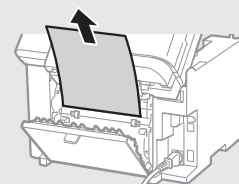

Lt

## Dažomųjų miltelių kasetės keitimas

Dažomųjų miltelių kasetės yra eksploatacinės medžiagos. Jei dažomieji milteliai beveik arba visiškai baigiasi vykdant užduotį, ekrane rodomas pranešimas arba gali iškilti toliau nurodytų problemų. Imkitės atitinkamų veiksmų.

### Pasirodžius pranešimui

Jei užduoties viduryje beveik baigiasi dažomieji milteliai, ekrane rodomas pranešimas.

Pranešimas	Jei ekrane rodomas pranešimas	Aprašas ir sprendimai
<Prepare toner cartridge.> (Parenkite dažomųjų miltelių kasetę.)	Jei greitai reikės keisti dažomųjų miltelių kasetę.	Papurtykite dažomųjų miltelių kasetę, kad kasetės viduje tolygiai pasiskirstytų dažomieji milteliai. ⊕ "El. instrukcija" "Prieš keičiant dažomųjų miltelių kasetę" Rekomenduojame dažomųjų miltelių kasetę keisti prieš spausdinant didelės apimties dokumentus. ⊕ "El. instrukcija" "Įdėkite dažomųjų miltelių kasetę"
<Toner is nearly out.> (Baigiasi dažomųjų miltelių kasetė.)	Kai baigėsi dažomųjų miltelių kasetės naudojimo laikas.	Papurtykite dažomųjų miltelių kasetę, kad kasetės viduje tolygiai pasiskirstytų dažomieji milteliai. ⊕ "El. instrukcija" "Prieš keičiant dažomųjų miltelių kasetę" Jei pranešimas išlieka, pakeiskite dažomųjų miltelių kasetę. ⊕ "El. instrukcija" "Įdėkite dažomųjų miltelių kasetę" Jei rodomas šis pranešimas, priimama faksograma bus saugoma atmintyje nespausdinant. Be to, ataskaitos gali būti nespausdinamos, net jei nustatyta jas spausdinti automatiškai. Jei <Continue Print. When Toner Is Nearly Out> (Besibaigiant dažomiesiems milteliams spausdinti toliau) parametruose <RX Print Settings> (Priimamų dokumentų spausdinimo parametrai) nustatyta kaip <On> (Ijungta), bus spausdinama toliau, tačiau spausdiniuose gali atsirasti baltų ruožų arba dėmių. ⊕ "El. instrukcija" "Automatinis ataskaitų spausdinimas" ⊕ "El. instrukcija" "Besibaigiant dažomiesiems milteliams spausdinti toliau"

### Jei ant spaudinio matyti baltų ruožų arba spaudinys iš dalies išblukęs:

Jei spausdiniuose atsiranda baltų ruožų arba jie iš dalies išblukę, net jei ekrane nerodomas joks pranešimas, dažomieji milteliai kasetėje beveik baigėsi. Jei spausdinimo kokybė tampa nepriimtina, norėdami išspręsti problemą žr. toliau nurodytą skyrių.

### Jei ant spaudinio matyti baltų ruožų arba spaudinys iš dalies išblukęs

Jei dažomieji milteliai beveik baigiasi, ant spaudinio matyti baltų ruožų arba spaudinys iš dalies išblukęs

Ekrane nerodomas joks pranešimas, kai dažomųjų miltelių beveik nebelieka. Pakeiskite dažomųjų miltelių kasetę, kai ant spaudinio matyti baltų ruožų arba spaudinys iš dalies išblukęs.

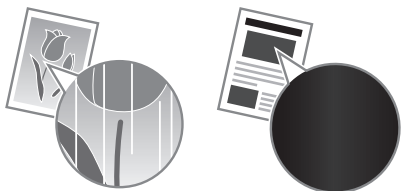

#### Jei iškyla ši problema

Prieš keisdami dažomųjų miltelių kasetę, atlikite toliau aprašytus veiksmus. Aparatas spausdins, kol visiškai baigsis dažomieji milteliai.

- ⊕ "El. instrukcija" "Prieš keičiant dažomųjų miltelių kasetę"

#### Jei spaudinio kokybė vis dar nepriimtina

Jei atlikus toliau nurodytus veiksmus problema išliks, pakeiskite dažomųjų miltelių kasetę.

- ⊕ "El. instrukcija" "Įdėkite dažomųjų miltelių kasetę"

# Pastabos

Lt

## Šioje instrukcijoje naudojami simboliai

### ĮSPĖJIMAS

Įspėja apie veiksmus, kuriuos netinkamai atliekant galima sunkiai arba mirtinai susižeisti. Siekdami saugiai naudoti aparatą, visuomet atsižvelkite į šiuos įspėjimus.

### DĖMESIO

Įspėja apie veiksmus, kuriuos netinkamai atliekant galima susižeisti. Siekdami saugiai naudoti aparatą, visuomet atsižvelkite į šiuos įspėjimus.

## Šioje instrukcijoje naudojami mygtukai

Toliau pateikiamų simbolių ir mygtukų pavadinimai – tai keli pavyzdžiai, kaip šioje instrukcijoje aprašomi mygtukų paspaudimai.

- Valdymo pulto mygtukai: [Mygtuko piktograma] + (Mygtuko pavadinimas)  
Pavyzdys: [] (Sustabdyti)
- Ekranas: <Specify destination.> (Nurodykite adresatą.)
- Mygtukai ir elementai kompiuterio ekrane: [Preferences] (Nuostatos)

## Šioje instrukcijoje naudojami paveikslėliai ir ekranai

Jei nenurodyta kitaip, šioje instrukcijoje naudojami MF4890dw paveikslėliai ir ekranai.

### ĮSPĖJIMAS

Kad nesusižeistumėte ar nesugadintumėte įrangos ir ieškodami teisinės informacijos, perskaitykite "Teisinės pastabos ir svarbi saugos informacija" "Multi-lingual User Manual CD" (Daugiakalbės instrukcijos kompaktiniame diske), kuris pateikiamas su produktu.

## Svarbūs saugos nurodymai

Prieš eksploatuodami aparatą perskaitykite šio vadovo skyrių "Svarbūs saugos nurodymai" ir vadovą "El. instrukcija".

Visada laikykitės šių nurodymų ir naudojimo reikalavimų, kad apsaugotumėte naudotoją arba kitus asmenis nuo sužeidimo arba nuosavybės sunaikinimo.

Atminkite, kad esate atsakingi už bet kokius nuostolius, kilusius dėl čia pateiktų nurodymų nesilaikymo, įrenginio naudojimo nenumatytu tikslu, taisyčių arba pakeitimų, kuriuos atliko ne "Canon" patvirtintas specialistas.

## Įrengimas

### ĮSPĖJIMAS

- Nestatykite aparato arti degių medžiagų, pvz., gaminių alkoholio pagrindu arba dažų skiediklių. Šioms medžiagoms patekus ant elektrinių dalių aparato viduje jos gali užsidegti ir sukelti gaisrą arba gali išaugti elektros smūgio rizika.
- Nelaikykite ant aparato pakabukų ir kitų metalinių daiktų arba indų su skysčiu. Pašalinės medžiagos, patekusios ant elektrinių dalių aparato viduje, gali sukelti gaisrą arba elektros smūgį. Jei šios medžiagos įkrenta į aparatą, nedelsdami išjunkite maitinimą ir kreipkitės į vietinius "Canon" techninio aptarnavimo specialistus.
- Nenaudokite netoli medicininės įrangos. Šio aparato sklaidžiamos radijo bangos gali sukelti medicininės įrangos trukdžius, o dėl to gali kilti rimtų nelaimingų atsitikimų.

### DĖMESIO

- Nestatykite aparato toliau nurodytose vietose. Jei neatsižvelgsite į šiuos nurodymus, galite susižeisti, gali kilti gaisras arba ištikti elektros smūgis.
  - nestabilioje vietoje;
  - vietoje, kur yra didelė vibracija;
  - vietoje, kurioje užblokuojamos ventiliacijos angos (per arti sienų, lovoje, ant šeriuto kilimėlio ar prie kitų panašių objektų);
  - drėgnoje arba dulkelioje vietoje;
  - vietoje, kurią veikia tiesioginiai saulės spinduliai;
  - aukštos temperatūros vietoje;
  - arti atviros liepsnos;
  - vietoje, kurioje prastai veikia ventiliacijos sistema.
- Veikdamas aparatas sklaidžia ozoną, tačiau jis neturi jokio poveikio žmogaus kūnui. Tačiau, jei ketinate naudoti aparatą ilgą laiką, įsitikinkite, kad įrengimo vieta būtų gerai ventiliuojama.
- Nejunkite prie šio aparato nepatvirtintų kabelių. Jei neatsižvelgsite į šiuos nurodymus, gali kilti gaisras arba ištikti elektros smūgis.

## Maitinimas

### ĮSPĖJIMAS

- Nenaudokite kitokių maitinimo laidų nei pateiktas, nes dėl to gali kilti gaisras arba ištikti elektros smūgis.
- Nemodifikuokite arba nesulenkite maitinimo laido ir stipriai jo netraukite. Nedėkite ant maitinimo laido sunkių daiktų. Pažeidus maitinimo laidą gali kilti gaisras arba ištikti elektros smūgis.
- Šlapiomis rankomis neikiškite ir neištraukite maitinimo laido kištuko, nes gali ištikti elektros smūgis.
- Su aparatu nenaudokite ilgutuvų arba ilgutuvų su keliais kištukais. Jei neatsižvelgsite į šiuos nurodymus, gali kilti gaisras arba ištikti elektros smūgis.
- Maitinimo laido nevykiokite ir neriškite į mazgą, nes dėl to gali kilti gaisras arba ištikti elektros smūgis.
- Iki galo įkiškite maitinimo laido kištuką į kintamosios srovės elektros lizdą. Jei to nepadarysite, gali kilti gaisras arba elektros smūgis.
- Esant perkūnijai visiškai ištraukite maitinimo kištuką iš maitinimo lizdo. Jei to nepadarysite, gali kilti gaisras, ištikti elektros smūgis arba sugesti aparatas.

### DĖMESIO

- Naudokite tik čia nurodytus įtampos reikalavimus atitinkantį maitinimą. Jei to nepadarysite, gali kilti gaisras arba ištikti elektros smūgis.
- Neužstatykite maitinimo lizdo, prie kurio prijungtas aparatas, kad įvykus avarijai galėtumėte lengvai ištraukti maitinimo laidą.

## Naudojimas

### ĮSPĖJIMAS

- Aparato neardykite ar kitaip nekeiskite. Aparato viduje yra aukštos temperatūros ir aukštos įtampos komponentų, kurie gali sukelti gaisrą arba elektros smūgį.
- Neleiskite vaikams liesti arba žaisti su maitinimo laidu ir kabeliais arba vidinėmis ar elektrinėmis dalimis. Jei neatsižvelgsite į šiuos nurodymus, galite rimtai susižeisti.
- Jei aparatas sklaidžia neįprastą garsą, iš jo rūksta dūmai, jaučiamas karštis ar neįprasta kvapas, kreipkitės į įgaliotąjį "Canon" techninės priežiūros specialistą. Jei naudosite toliau, gali kilti gaisras arba ištikti elektros smūgis.
- Šalia aparato nenaudokite degių purškalo. Degiosios medžiagos, patekusios ant elektrinių dalių spausdintuvo viduje, gali sukelti gaisrą arba elektros smūgį.



## **⚠ DĖMESIO**

- Saugumo sumetimais išjunkite maitinimo laidą, jei aparatas ilgą laiką nebus naudojamas.
- Atsargiai atidarykite ir uždarykite dangčius, kad nesusižeistumėte rankų.
- Saugokitės, kad išvesties vietoje esantys voleliai neįtrauktų rankų ir drabužių. Voleliui įtraukus jūsų ranką arba drabužius galite susižeisti.
- Spausdinant arba iš karto po spausdinimo aparato vidus ir išvesties anga būna labai įkaitusi. Neprisilieskite prie šių sričių, kad nenusidegintumėte. Be to, ką tik išspausdintas popierius gali būti įkaitęs, todėl atsargiai lieskite jį rankomis. To nepaisant galima nusideginti.

## **Priežiūra ir tikrinimai**

### **⚠ ĮSPĖJIMAS**

- Išjunkite aparatą ir ištraukite maitinimo laidą iš lizdo prieš išvalydami. Jei to nepadarysite, gali kilti gaisras arba ištikti elektros smūgis.
- Kartkartėmis ištraukite maitinimo laido kištuką iš elektros lizdo ir sausa šluoste nuvalykite dulkes ir purvą nuo maitinimo laido kištuko pagrindo su metaliniais kontaktais ir elektros lizdo. Naudojant drėgnose dulktose vietose gali kilti trumpasis jungimas ar gaisras.
- Aparatą valykite drėgna, gerai išgręžta šluoste. Valymo šluostes drėkinkite tik vandeniu. Nenaudokite alkoholio, benzolo, dažų skiediklių ar kitokių degių medžiagų. Šios medžiagos, patekusios ant elektrinių dalių spausdintuvo viduje, gali sukelti gaisrą arba elektros smūgį.
- Reguliariai tikrinkite, ar maitinimo laidas ir kištukas nepažeisti. Tikrinkite aparatą, ar jis nesurūdijęs, neįlenktas, nesubraižytas, neįlūžęs ir per daug neįkaista. Netinkamos techninės būklės įranga gali sukelti gaisrą arba elektros smūgį.

## **Ekspluatacinės medžiagos**

### **⚠ ĮSPĖJIMAS**

- Panaudotų dažomųjų miltelių kasečių nemeskite į atvirą liepsną. Jos gali užsidegti, nudeginti arba sukelti gaisrą.
- Jei netyčia išpylėte arba paskleidėte dažomųjų miltelių, atsargiai sušluostykite juos drėgna, minkšta šluoste, saugodamiesi, kad neįkvėptumėte dažomųjų miltelių dulkių. Niekada nenaudokite dulkių siurblio išbarstytiems dažomiesiems milteliams siurbti. Naudojamas siurblys gali sugesti arba dėl statinės iškvėros gali įvykti dulkių sproginimas.

### **⚠ DĖMESIO**

- Dažomųjų miltelių kasetes ir kitas eksploatacines medžiagas laikykite vaikams nepasiekiamoje vietoje. Prarijus dažomųjų miltelių, nedelsdami kreipkitės į gydytoją arba apsinuodijimų centrą.
- Nemėginkite ardyti dažomųjų miltelių kasetės. Dažomieji milteliai gali pasklisti ir patekti į jūsų akis arba burną. Jei dažomųjų miltelių pateko į akis arba burną, nedelsdami nuplaukite šaltu vandeniu ir kreipkitės į gydytoją.
- Jei dažomųjų miltelių išbyra iš kasetės, saugokitės, kad jų neįkvėptumėte ir kad jų nepatektų ant odos. Jei dažomųjų miltelių pateko ant odos, nedelsdami nuplaukite juos muilu. Jei įkvėpėte dažomųjų miltelių ar jų pateko ant odos ir ją sudirgino, nedelsdami kreipkitės į gydytoją arba apsinuodijimų centrą.

## **Kita**

### **⚠ ĮSPĖJIMAS**

- Jei naudojate širdies stimuliatorių Šis aparatas sukuria silpną magnetinį lauką. Jei naudodami aparatą pasijuntate kaip nors neįprastai, pasitraukite nuo jo ir nedelsdami kreipkitės į gydytoją.

## **Juridinio pobūdžio pastabos**

### **Teisiniai gaminio naudojimo apribojimai ir vaizdų naudojimas**

Skenavimas, spausdinimas ir kitoks tam tikrų dokumentų atgaminimas bei tokių nuskenuotų, išspausdintų ar kitaip atgamintų dokumentų naudojimas gali būti draudžiamas įstatymais ir užtraukti baudžiamąją ir/arba civilinę atsakomybę. Neišsamus tokių dokumentų sąrašas pateiktas toliau. Šis sąrašas yra tik orientacinis. Jeigu nesate tikri dėl teisėto aparato naudojimo skenuoti, spausdinti ar kitaip atgaminti konkretų dokumentą ir/arba nuskenuoto, išspausdinto ar kitaip atgaminto dokumento naudojimo, pasitarkite su savo teisininku.

- Popieriniai pinigai
- Kelionių čekiai
- Pavedimo nurodymai
- Maisto talonai
- Įmokyti sertifikatai
- Pasai
- Pašto ženklai (atšaukti arba neatšaukti)
- Imigraciniai dokumentai
- Žymintieji ženklai ar pažymėjimai
- Vidinės mokesčių sumokėjimo etiketės (atšauktos arba neatšauktos)
- Rinktiniai paslaugų teikimo dokumentai ar vekseliai
- Obligacijos ar kiti įsiskolinimo dokumentai
- Vyriausybinių agentūrų išleisti čekiai ar vekseliai
- Akcijos
- Vairuotojo ar pareigybių suteikimo pažymėjimai
- Autorių teisių saugomi darbai / meno dirbiniai (negavus autoriaus teisių savininko sutikimo)

Siekiant aparato instrukcijoje išvengti netikslumų ir klaidų, buvo įdėta daug pastangų. Tačiau mes nuolat tobuliname savo gaminius, todėl norėdami gauti tikslius duomenis, kreipkitės į "Canon".

## Komplekti kuuluvad juhendid

### ① Alustusjuhend (käesolev juhend):

Lugege esmalt see juhendi läbi. Selles juhendis kirjeldatakse seadme paigaldamist, sätteid ja hoiatusi. Enne seadme kasutamist lugege see juhend kindlasti läbi.

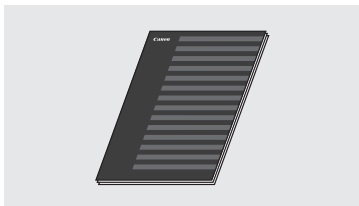

### ② Traadita side kohtvõrgu seadistusjuhend (ainult MF4890dw/MF4780w)

Lugege seda juhendit koos alustusjuhendiga. Selles juhendis kirjeldatakse traadita side kohtvõrgu seadistamist ning seadistamise ajal ette tulla võivate tõrgete põhjusi ja tõrgete kõrvaldamiseks rakendatavaid meetmeid. Lugege see juhend enne seadme kasutamist kindlasti läbi.



### ③ Juhend MF Driver Installation Guide User Software CD (Kasutustarkvara CD-plaat).

Lugege järgmisena seda juhendit. Selles juhendis kirjeldatakse tarkvara installimist.



### ④ E-juhend (Multi-lingual User Manual CD (Mitmekeelse kasutusjuhendi CD-plaat)).

Lugege juhendi vastavat teemat. E-juhend on teemade järgi kategooriateks jaotatud, et soovitud teavet oleks lihtne üles leida.

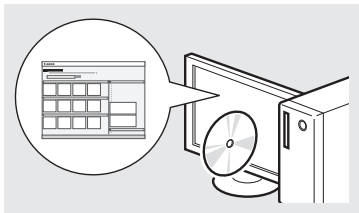

## Menüüs liikumine ja tekstisisestusviis

### ● MF4890dw/MF4870dn/MF4780w/MF4750

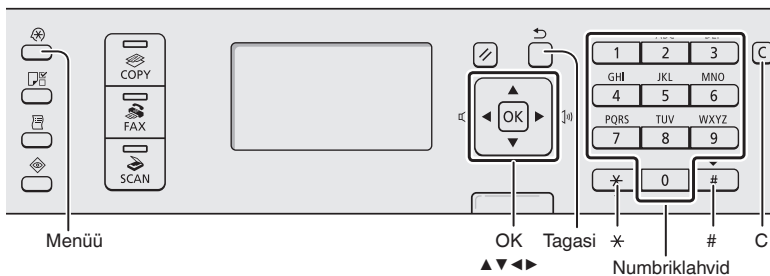

### ● MF4730

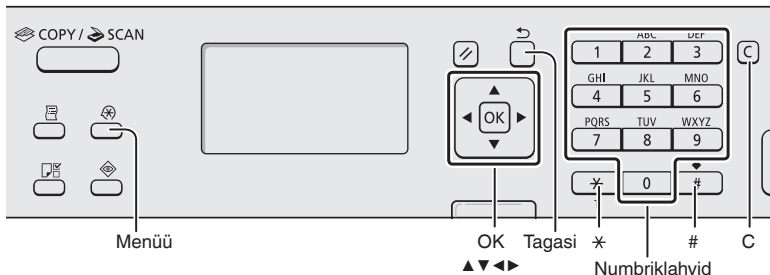

## Menüüs liikumine

### Üksuste valimine ja kursoriga menüükäskudel liikumine

Valige nupu [▲] ja [▼] abil soovitud üksus. Liikuge nupu [OK] või [▶] abil järgmisse hierarhiasse. Pöörduge klahvi [◀] (Tagasi) või nupu [◀] abil tagasi eelmisse hierarhiasse.

### Kinnitamine

Vajutage nupu [OK]. Kui näidikul kuvatakse tekst <Rakenda>, valige käsk <Rakenda> ja seejärel vajutage nupu [OK].

## Tekstisisestusviis

### Sisestusrežiimi vahetamine

Vajutage väärtuse <Sisestusrežiim> esiletõstmiseks nupu [▼] ja seejärel nupu [OK]. Sisestusrežiimi muutmiseks võite vajutada ka klahvi [ \* ] (Toon).

### Teksti, sümbolite ja numbrite sisestamine

Numbriklahvidega või klahviga [ # ] (SÜMBOLID). Lisateavet ümberlülitusrežiimi või saadaoleva teksti kohta leiate järgmiselt leheküljelt.

### Kursori nihutamine (tühiku sisestamine)

Kasutage kursori nihutamiseks nupu [◀] või [▶]. Viige kursor teksti lõppu ja vajutage tühiku sisestamiseks nupu [▶].

### Märkide kustutamine

Kustutamiseks vajutage klahvi [ C ] (Tühjenda). Kui vajutate klahvi [ C ] (Tühjenda) ja hoiate seda all, siis kustutatakse kõik märgid.

### E-juhendi vaatamine CD-lt

- 1 Sisestage Multi-lingual User Manual CD (Mitmekeelse kasutusjuhendi CD-plaat) arvutisse.
- 2 Valige soovitud keel.
- 3 Klõpsake käsku [Display Manuals] (Kuva juhendid).

※ Sõltuvalt kasutatavast opsüsteemist kuvatakse turbeteade.

## Toitejuhtme ühendamine ja toite SISSELÜLITAMINE

### Teksti, sümbolite ja numbrite sisestamine

	Sisestusrežiim: <A>	Sisestusrežiim: <a>	Sisestusrežiim: <12>
1		@.-_/	1
2	ABC	abc	2
3	DEF	def	3
4	GHI	ghi	4
5	JKL	jkl	5
6	MNO	mno	6
7	PQRS	pqrs	7
8	TUV	tuv	8
9	WXYZ	wxyz	9
0	(pole saadaval)		0
#	-.*#!";:~^_=/!?\$@%&+\\(){}<>		(pole saadaval)
*	(Sisestusrežiimi vahetamine) [A]→[a]→[12]		

### Sisestusrežiimi vahetamine

Sisestusrežiim	Saadaolev tekst
<A>	Suurtähed ja sümbolid
<a>	Väiketähed ja sümbolid
<12>	Numbrid

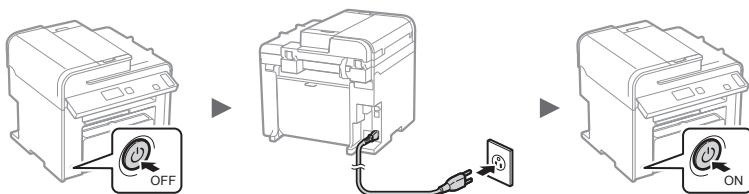

Ärge seekord USB-kaablit ühendage. Ühendage kaabel siis, kui installite tarkvara.

## Algsätete määramine

Järgige ekraanil kuvatavaid juhiseid ning määrake keel ja kellaaeg. Lisateavet menüüs liikumise ja numbrite sisestamise kohta leiate teemast "Menüüs liikumine ja tekstisisestusviis" (lk 170).

- MF4890dw/MF4780w



**Ühenda kohe arvutiga traadita side kohtvõrgu kaudu**

**Jah**

Alustage Traadita side kohtvõrgu seadistusjuhendi teema "Traadita side kohtvõrgu seadistamine" juhisest 4.

**Juhtmeta LAN seadete tegem. vt. Traadita side LAN sead. juh.**

**OK**

---

**Ühenda hiljem arvutiga traadita side kohtvõrgu kaudu**

Lisateavet leiate Traadita side kohtvõrgu seadistusjuhendist.

**Ühenda arvutiga kaabelühendusega kohtvõrgu kaudu**

Jätkake juhisega "Ühendamine kaabelühendusega kohtvõrgu kaudu (ainult MF4890dw/MF4870dn/MF4780w)" (lk 172).

**Ühenda arvutiga USB-kaabli kaudu**

Jätkake juhisega "Ühendamine USB-kaabli abil" (lk 172).

**Ära ühenda arvutiga**

Viige seadistamine lõpule.

**Ei**

- MF4870dn/MF4750/MF4730



## Seadme arvutiga ühendamise viisi valimine

### ● Ühendamine kaabelühendusega kohtvõrgu kaudu

(ainult MF4890dw/MF4780w)

- ⊕ Vt teemat "Ühendamine kaabelühendusega kohtvõrgu kaudu"

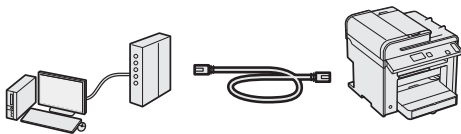

Soovi korral saate ühendada seadme arvutiga kaabelühendusega side marsruuteri abil. Kasutage seadme kaabelühendusega side marsruuteriga (pöörduspunktiga) ühendamiseks LAN-kaableid.

※ Veenduge, et marsruuteril oleks vaba port seadme arvutiga ühendamiseks.

※ Kasutage ühendamiseks 5. või kõrgema kategooria LAN-keerpaarkaablit.

### ● Ühendamine USB-kaabli abil

- ⊕ Vt teemat "Ühendamine USB-kaabli abil"

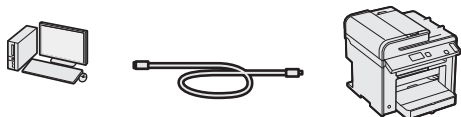

Soovi korral saate ühendada seadme arvutiga USB-kaabli abil.

### ● Ühendamine traadita side kohtvõrgu kaudu (ainult

MF4890dw/MF4780w)

- ⊕ Vt traadita side kohtvõrgu seadistusjuhendit.

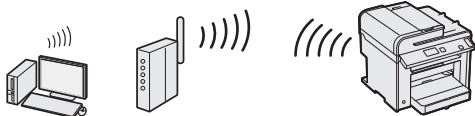

Soovi korral saate ühendada seadme arvutiga traadita side marsruuteri\* abil. Tänu traadita side ühendusele pole LAN-kaableid vaja.

\* Nõutav on IEEE802.11b/g/n-toega traadita side marsruuter (või pöörduspunkt).

**Kui te pole kindel, kas kasutatav marsruuter on traadita või kaabelühendusega side marsruuter, siis tehke järgmist.**

Lugege võrguseadme juhendit või pöörduge seadme tootja poole.

## Ühendamine kaabelühendusega kohtvõrgu kaudu (ainult MF4890dw/MF4870dn/MF4780w)

### 1 Ühendage kohtvõrgukaabel.

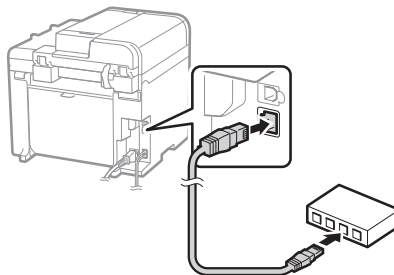

IP-aadress konfigureeritakse automaatselt 2 minuti jooksul. IP-aadressi käsitsi määramiseks vaadake järgmisi teemasid.

- ⊕ E-juhend "Võrguseaded" ▶ "Põhilised võrguseaded" ▶ "IP-aadressi määramine"

### 2 Installige User Software CD (Kasutustarkvara CD-plaadi) abil draiver ja tarkvara.

- ⊕ Jätkake juhisega "Paberiformaadi ja -tüübi määramine" (lk 173).

## Ühendamine USB-kaabli abil

Ühendage USB-kaabel pärast MF-draiverite ja MF Toolbox'i installimist.

### 1 Installige User Software CD (Kasutustarkvara CD-plaadi) abil draiver ja tarkvara.

### 2 Ühendage USB-kaabel.

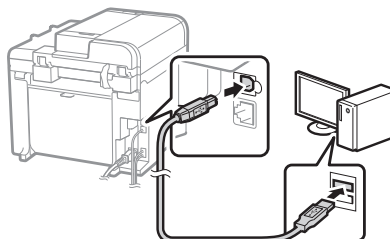
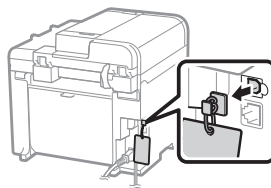

- ⊕ Jätkake juhisega "Paberiformaadi ja -tüübi määramine" (lk 173).

## Lisateave installitoimingute kohta

➔ Vt. juhendit MF Driver Installation Guide

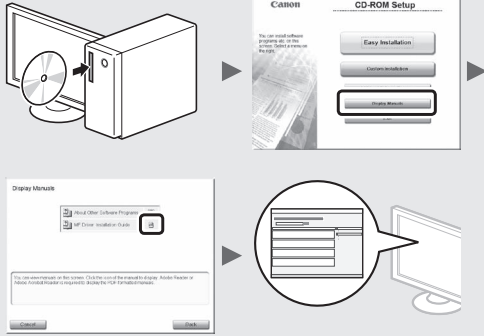

## Faksi algsätete määramine ja telefonikaabli ühendamine

(ainult MF4890dw/MF4870dn/MF4780w/MF4750)

### 1 Määrake faksi algsätted.

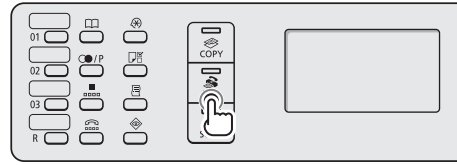

Kas seadistada faks?

**Seadista kohe**  
seadista hiljem

Ühendage telefonijuhe.  
Järgige ekraanil  
kuvatavaid juhiseid:  
ühend. juhe pessa A.  
\*Edasi: vajutage OK

Määrake faksi seadistusjuhendi järgi faksi number, seadme nimi ja vastuvõturiim.

Lisateavet vastuvõturiimi kohta leiate e-juhendist.

➔ E-juhend "Faks" ▶ "Faksifunktsioonide kasutamine" ▶ "Fakside vastuvõtmine" ▶ "RX-režiim"

### Kasutajanime kasutamine

Dokumendi saatmisel printitakse vastuvõtja paberile registreeritud saatjateave.

## Paberiformaadi ja -tüübi määramine

Järgige ekraanil kuvatavaid juhiseid ning määrake paberi suurus ja tüüp.

● MF4890dw/MF4870dn/  
MF4780w/MF4750

● MF4730

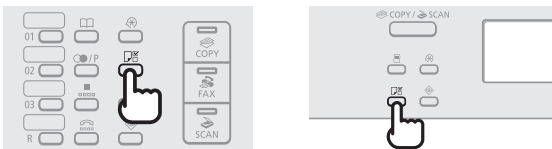

Paberi seaded  
**Universaalalus**  
1 Sahtel 1

Seadete rakendamine.  
Oodake hetk.

### 2 Ühendage telefonikaabel.

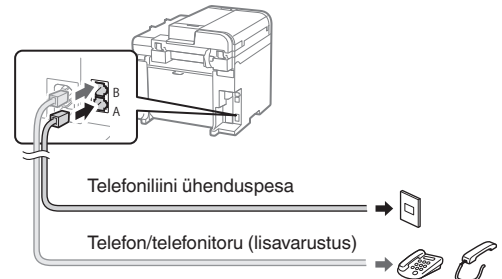

Kui näidikul kuvatakse <Ühendage telefonijuhe.>, ühendage telefonikaabel joonisel esitatud juhiste järgi.

### Kui paigaldatakse lisatelefon

Lisateavet leiata telefoniga kaasas olevast kasutusjuhendist.

### 3 Sulgege faksiseadistusjuhend ja taaskäivitage seade.

Sulgeda faksi seadistamise juhised?  
**Jah** **Ei**

Määramine lõpetatud.  
Lülitage peatoide  
VÄLJA ja SISSE.  
**OK**

Lülitage seade VÄLJA ja oodake enne uuesti sisselülitamist vähemalt 10 sekundit. Telefoniliini tüüpe ei tuvastata automaatselt. Vaadake e-juhendit ja määrake telefoniliini käsitsi.

➔ E-juhend "Faks" ▶ "Faksifunktsioonide kasutamine" ▶ "Faksiseadete muutmine (klahvi [Menüü] abil määratavad seaded)" ▶ "Saatmisseadete konfigurimine" ▶ "Liini tüübi valik"

Et

## Kasulike toimingute tegemine

Selles seadmes on võimalik kasutada mitmeid funktsioone. Järgmised funktsioonid annavad ülevaate igapäevaselt kasutatavatest põhifunktsioonidest.

### Paljundamine

#### Suurendatud/vähendatud koopiad

Standardformaadis dokumente saate standardformaadis paberile paljundamiseks suurendada või vähendada või määrata paljundussuhte protsentides.

#### Kahepoolne paljundamine\*

Ühepoolse dokumenti saab paljundada mõlemale paberipolele.

#### Sortimine

Saate sortida koopiad järjestatud lehtedega komplektidesse.

#### Vähendatud küljendus

Mitme dokumenti suuruse vähendamiseks saab need paljundada ühele lehele.

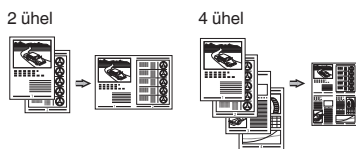

#### ID-kaardi paljundamine

Kahepoolse kaardi saab paljundada ühele paberipolele.

### Faksimine\*\*

#### Dokumendi saatmine otse arvutist (arvutifaks)

Lisaks fakside tavalisele saatmisele ja vastuvõtmisele saate fakse saata arvutist (arvutifaks).

#### Saatmine

Fakside sihtkohad saate salvestada aadressiraamatusse. Sihtkoha saate määrata erineval moel, see võimaldab saata dokumente kiiresti ja lihtsalt.

- Sihtkoha otsing
- Lühivalikuklahvid
- Koodvalimine
- Sihtkohagrupp
- Määramine saatmisajaloo põhjal
- Järjestikune edastamine
- Viitega saatmine

### Vastuvõtt

● Vastuvõtmine mällu  
Vastuvõetud dokumendid saate soovi korral salvestada mällu. Salvestatud dokumendid saate igal ajal välja printida ja kustutada, kui te neid enam ei vaja.



#### ● Kaugvastuvõtt

Kui ühendatud on väline telefon, saate kohe aktiveerida faksivastuvõtturežiimi, valides telefonikõne ajal telefoni numbrivalimisnuppude abil fakside vastuvõtmise tunnuse.

#### ● Pollimisvastuvõtt

Eellaaditud dokumendid saate saatja faksiaparaadist tuua siis, kui soovite faksi vastu võtta.

### Printimine

#### Suurendatud/vähendatud printimine

#### Kahepoolne printimine\*

#### Vähendatud küljendus

Saate dokumentide suurust vähendada, et printida ühele paberile mitu dokumenti.

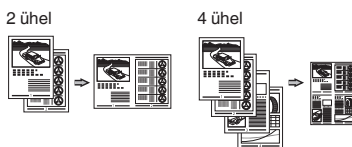

#### Brošüüri printimine\*

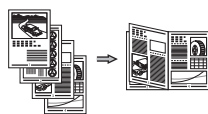

#### Postri printimine

#### Vesimärgi printimine

#### Eelvaate kuvamine enne printimist

#### Profiili valimine

### Skannimine

#### Dokumentide salvestamine seadme juhtpaneeli abil

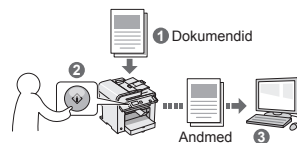

#### Dokumentide salvestamine arvutikäskude abil

● Skannimine programmiga MF Toolbox

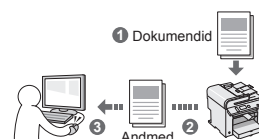

● Skannimine rakendusest

● Skannimine WIA-draiveri abil\*\*\*

### Võrgusätted\*\*\*\*

Seade on varustatud võrguliidesega, nii et saate kergesti võrgukeskkonna luua. Saate printida dokumente ja skannida kõigist arvutitest, mis on seadmega ühendatud. Ühiskasutatava kontoriseadmena võimaldab seade suuremat tööviljakust.

### Remote UI

#### (Kaugkasutajaliides)\*\*\*\*

Seadme olukorda saate jälgida võrguarvutitest. Võrgu kaudu saate seadmele juurde pääseda, hallata töid või määrata erinevaid sätteid.

\* Ainult MF4890dw/MF4870dn

\*\* Ainult MF4890dw/MF4870dn/MF4780w/MF4750

\*\*\* Ainult Windows XP / Vista / 7

\*\*\*\* Ainult MF4890dw/MF4870dn/MF4780w

## Paberiummistuste kõrvaldamine

Kui näidikul kuvatakse järgmine teade, on seadme sööturis või seadmes paber ummistunud. Täitke ummistuse põhjustanud dokumendi või paberi eemaldamiseks kuvatavad juhised. Selles juhendis näidatakse ainult alad, kus paberiummistus võib esineda. Lisateavet iga funktsiooni kohta saate e-juhendist.

⚠ Paberiummistus.  
Vajutage sammude  
kuvamiseks [▶]. ▶

### Söötur

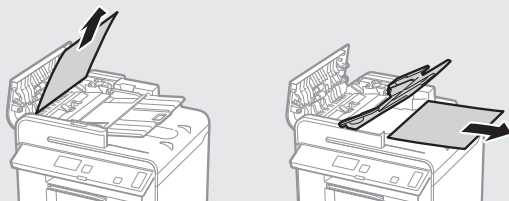

● MF4890dw



● MF4870dn/MF4780w/MF4750/MF4730

### Seadme sisemus

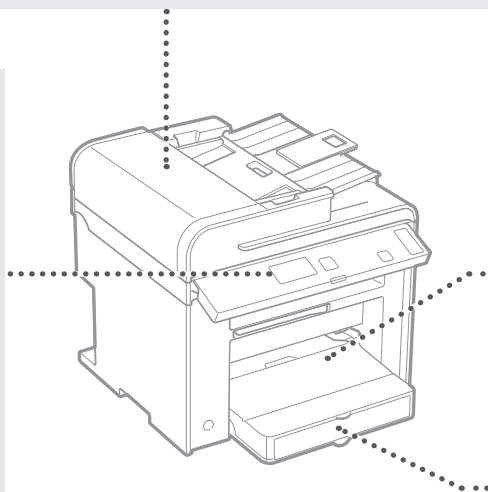
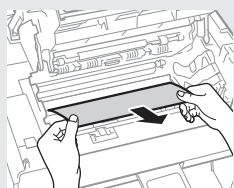
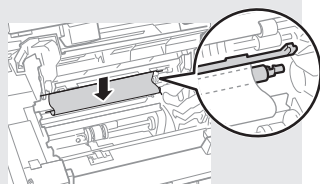
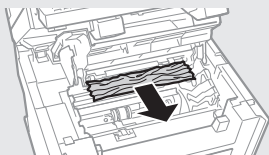
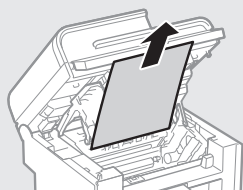

### Universaalalus

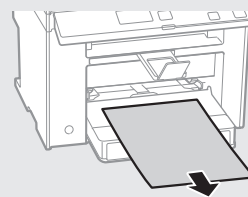

### Paberi-kassett

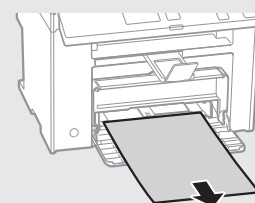

### Tagakaas (ainult MF4890dw/MF4870dn)

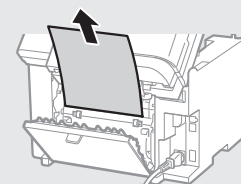

Et

## Toonerikasseti vahetamine

Toonerikassetid on kulutarvikud. Kui seadme kasutamise ajal saab tooner peaaegu otsa, kuvatakse näidikul vastav teade või ilmnevad järgmised probleemid. Toimige vastavalt olukorrale.

### Kui kuvatakse teade

Kui seadme kasutamise ajal saab tooner peaaegu otsa, kuvatakse vastav teade.

Teade	Kui ekraanil kuvatakse teade	Kirjeldus ja lahendused
<Valmistage toonerikassett ette.>	Toonerikassett tuleb varsti välja vahetada.	Raputage toonerikassetti, et tooner jaotuks kassetis ühtlaselt. ⊕ e-juhend "Enne toonerikasseti vahetamist" Enne mahukate dokumentide printimist on soovitatav toonerikassett välja vahetada. ⊕ e-juhend "Toonerikasseti väljavahetamine"
<Tooner varsti otsas.>	Toonerikasseti tööiga on lõpule jõudnud.	Raputage toonerikassetti, et tooner jaotuks kassetis ühtlaselt. ⊕ e-juhend "Enne toonerikasseti vahetamist" Kui seda teadet ei kuvata, asendage toonerikassett. ⊕ e-juhend "Toonerikasseti väljavahetamine" Selle teate kuvamisel salvestatakse sissetulev faks mällu, kuid seda ei prindita. Samuti on võimalik, et aruandeid ei prindita, ehkki määratud on aruannete automaatne printimine. Kui menüü <VV prindiseaded> sätte <Printimise jätkamine vähese tooneriga> väärtuseks on seatud <Sisse>, siis jätkatakse printimist, kuid väljaprintidel võib olla valgeid triipe või määratud kohti. ⊕ e-juhend "Aruande automaatne printimine" ⊕ e-juhend "Printimise jätkamine vähese tooneriga"

### Prinditud lehel on valgeid triipe või tuhme alasid

Kui prinditud lehel esineb valgeid triipe või tuhme alasid, on toonerikassett tühjaks saamas (hoolimata sellest, et vastavat teadet pole kuvatud). Kui prindikvaliteet halveneb, leiate probleemi lahendamiseks teavet järgmisest teemast.

### Prinditud lehel on valged triibud või tuhmid alad

Kui tooner on otsakorral, esineb prinditud lehel valgeid triipe või tuhme alasid.

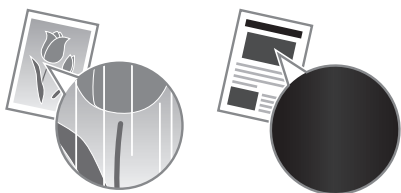

Näidikul ei kuvata teadet ka siis, kui tooner on peaaegu otsas. Kui prinditud lehel esineb valgeid triipe või tuhme alasid, vahetage toonerikassett välja.

### Probleemi ilmumise korral tehke järgmist.

Enne toonerikasseti väljavahetamist tehke järgmised toimingud. Printimine jätkub seni, kuni tooner on täiesti otsas.

⊕ e-juhend "Enne toonerikasseti vahetamist"

### Kui prindikvaliteet on ikka veel halb

Kui probleem ei lahene ka pärast järgmiste juhiste täitmist, tuleb toonerikassett välja vahetada.

⊕ e-juhend "Toonerikasseti väljavahetamine"



# Memo

Et

## Käesolevas kasutusjuhendis kasutatavad sümbolid

### ⚠ HOIATUS

Hoiatab toimingute eest, mis võivad põhjustada kasutaja surma või vigastusi. Seadme ohutuks kasutamiseks järgige alati neid hoiatusi.

### ⚠ ETTEVAATUST

Tähistab hoiatust toimingute korral, mis võivad põhjustada kasutaja surma või kehavigastusi. Seadme ohutuks kasutamiseks järgige alati neid hoiatusi.

## Juhendis kasutatavad klahvid ja nupud

Järgmised sümbolid ja nuppude nimetused on mõned näited selles juhendis leiduvatest nuppudest.

- Juhtpaneeli klahvid: [Klahvi ikoon] + (Klahvi nimi)  
Nt: [⏹] (Stopp)
- Näidik: <Määrake sihtkoht.>
- Arvutiekraanil kuvatavad nupud ja muud üksused: [Preferences] (Eelistused)

## Juhendis kasutatavad joonised ja kuvapildid

Selles juhendis kasutatavad joonised ja kuvapildid on mudeli MF4890dw kohta, kui pole teisiti märgitud.

### ⚠ HOIATUS

Kehavigastuste ja seadme kahjustamise vältimiseks ning õigusliku teabe saamiseks lugege läbi tootega kaasas oleva Multi-lingual User Manual CD (mitmekeelse kasutusjuhendi CD-plaadil) juriidilised märkused ja oluline ohutusteave.

## Tähtsad ohutusnõuanded

Enne seadmega töötamise alustamist lugege hoolikalt läbi selle juhendi ja e-juhendi teema "Tähtsad ohutusnõuanded".

Kuna nende juhiste otstarve on hoiatada ja kaitsta sellega nii teid kui ka teid ümbritsevaid inimesi vigastuste eest ja hoida ära varalist kahju, järgige hoolikalt neid juhiseid ja seadme tööga seotud nõudeid.

Pidage meeles, et siin esitatud juhiste eiramise, seadme ebasihhipärase kasutamise või mõne muu kui Canoni tunnustatud mehhaaniku tehtud paranduste või muudatuste tulemusena põhjustatud kahju eest vastutate teie ise.

## Paigaldamine

### ⚠ HOIATUS

- Ärge paigutage seadet tuleohtlike ainete (nt alkoholi baasil toodetud ained või lahustid) lähedusse. Kui tuleohtlikud ained puutuvad kokku seadme elektroonikakomponentidega, võib see tekitada tulekahju või elektrilöögi.
- Ärge asetage seadme peale kaelakeesid ega muid metallesemeid ega vedelikuga täidetud anumaid. Kui võõrkehade puutuvad kokku seadme sisemuses asuvate elektroonikakomponentidega, võib see põhjustada tulekahju või elektrilöögi. Kui mõni neist ainetest või võõrkehast satub seadme sisemusse, lülitage seade välja ja pöörduge Canoni kohaliku edasimüüja poole.
- Ärge kasutage seadet meditsiiniseadmete läheduses. Seadme tekitatavad raadiolained võivad häirida meditsiiniseadmete tööd ning põhjustada raskeid õnnetusi.

### ⚠ ETTEVAATUST

- Ärge paigutage seadet järgmistesse kohtadesse, sest see võib põhjustada kehavigastusi, tulekahju või elektrilööki.
  - Ebakindel pind
  - Suure vibratsiooniga kohad
  - Kohad, kus seadme õhuavad on blokeeritud (nt liiga lähedal seinale, voodile, pehmele vaibale vms)
  - Niisked või tolmused kohad
  - Otsese päikesevalguse käes või õues
  - Kõrge temperatuuriga kohad
  - Lahtise leegi lähedus
  - Vähese ventilatsiooniga kohad
- Seadme töötamisel tekiv osoon ei ole inimese organismile ohtlik. Kui kasutate seadet väga kaua järjest, siis veenduge, et ruumi ventilatsioon oleks piisav.
- Ärge ühendage seadmega heakskiiduta kaableid. See võib põhjustada tulekahju või elektrilöögi.

## Toide

### ⚠ HOIATUS

- Kasutage ainult seadmega kaasa pandud toitejuhet, muude juhtmete kasutamise tagajärjeks võib olla tulekahju või elektrilöök.
- Ärge toitejuhet muutke, painutage ega jõuga tõmmake. Ärge asetage toitejuhtme peale raskeid esemeid. Toitejuhtme kahjustamine võib põhjustada tulekahju või elektrilööki.
- Ärge ühendage toitejuhtme pistikut pistikupessa ega eemaldage seda sealt märgade kätega, sest võite saada elektrilöögi.
- Ärge kasutage seadmega pikendusjuhtmeid ega mitmikpistikupesasid. See võib põhjustada tulekahju või elektrilöögi.
- Ärge keerake toitejuhet kimpu ega siduge sõlme, sest see võib põhjustada tulekahju või elektrilöögi.
- Lükake toitejuhtme pistik vahelduvvoolu pistikupessa lõpuni sisse. Selle juhise eiramine võib põhjustada tulekahju või elektrilöögi.
- Äikese ajal lahutage toitejuhe vooluvõrgust. Selle juhise eiramine võib põhjustada tulekahju, elektrilöögi või seadme tõrkeid.

### ⚠ ETTEVAATUST

- Kasutage ainult selles juhendis loetletud voolupingenõuetele vastavat toiteallikat. Selle juhise eiramine võib põhjustada tulekahju või elektrilöögi.
- Ärge blokeeri juurdepääsu pistikupesale, kuhu seade on ühendatud, et saaksite hädaolukorras toitejuhtme kiiresti vooluvõrgust lahutada.

## Käsitsemine

### ⚠ HOIATUS

- Ärge võtke seadet koost lahti ega muutke selle ehitust. Seadmes on kõrge temperatuuri ja kõrgepingega osi, mis võivad tekitada tulekahju või elektrilöögi.
- Ärge lubage lastel puutuda toitejuhet ega kaableid ega seadme sisemisi osi ega elektroonikakomponente ega nendega mängida. Selle ohutusnõude eiramine võib põhjustada raskeid kehavigastusi.
- Juhul, kui seade teeb töötamisel ebatavalist häält, eritab ebatavalist lõhna, suitsu või kuumust, siis pöörduge Canoni volitatud edasimüüja poole. Kui kasutate sellises olukorras seadet edasi, võib tagajärjeks olla tulekahju või elektrilöök.
- Ärge kasutage seadme läheduses tuleohtlike pihusaineid. Tuleohtlike ainete kokkupuude seadme sisemuses asuvate elektriliste osadega võib põhjustada tulekahju või elektrilöögi.

## ⚠ ETTEVAATUST

- Kui te seadet pikema aja jooksul ei kasuta, lahutage ohutuse huvides toitejuhe vooluvõrgust.
- Käte vigastamise vältimiseks olge kaante avamisel ja sulgemisel ettevaatlik.
- Hoidke käed ja riided väljastusala rullikust piisavalt kaugel. Käte või riiete kokkupuutumine rullikuga võib põhjustada kehavigastusi.
- Töötamise ajal ja vahetult pärast kasutamist on seadme sisemus ja väljastusava väga kuumad. Põletuste vältimiseks hoiduge kokkupuutest nende aladega. Prinditud paber võib vahetult pärast väljastamist olla kuum, seega olge selle käsitlemisel ettevaatlik. Selle juhise eiramine võib põhjustada põletusi.

## Hooldus ja ülevaatus

### ⚠ HOIATUS

- Enne puhastamist lülitage seade välja ja lahutage toitejuhe vooluvõrgust. Selle juhise eiramine võib põhjustada tulekahju või elektrilöögi.
- Lahutage toitejuhe regulaarselt vooluvõrgust ja puhastage tolmu ja mustuse eemaldamiseks toitejuhtme pistiku metallorade ümbrus ning pistikupesa kuiva lapiga. Niiske lapiga puhastamisel võib kogunenud tolm põhjustada lühise või tulekahju.
- Puhastage seadet niiske ja korralikult väljaväänatud lapiga. Kasutage puhastuslapi niisutamiseks ainult vett. Ärge kasutage alkoholi, benseeni, lahustit ega muid tuleohtlikke aineid. Tuleohtlike ainete kokkupuutumine seadme sisemuses asuvate elektroonikakomponentidega võib põhjustada tulekahju või elektrilöögi.
- Kontrollige regulaarselt toitejuhet ja selle pistikut. Kontrollige, et seadmel poleks roostekahjustusi, mõlke, kriimustusi ega mürasid ning et seade ei kuumeneks üle. Hooldamata seade võib põhjustada tulekahju või elektrilöögi.

## Kulutarvikud

### ⚠ HOIATUS

- Ärge visake tühjaks saanud toonerikassette tulle. Toonerikassetti süttimine võib põhjustada põletusi või tulekahju.
- Kui juhtub, et tooner pudeneb või paiskub kassetist välja, koguge või pühkige tooneriosakesed hoolikalt pehme niiske lapiga kokku. Ärge hingake toonerit sisse. Ärge kasutage kassetist väljapudenenud tooneri koristamiseks tolmuimejat. Tooneriosakesed võivad tolmuimejat kahjustada või staatiline elekter võib põhjustada tolmuplahvatusi.

### ⚠ ETTEVAATUST

- Hoidke toonerikassette ja muid kulutarvikuid lastele kättesaamatus kohas. Tooneri sissehingamise korral pöörduge arsti või toksikoloogiakeskuse poole.
- Ärge proovige toonerikassetti lahti võtta. Tooner võib laiali paiskuda ja sattuda silma või suhu. Kui toonerit satub silma või suhu, loputage kohe silmi või suud külma veega ja küsige arstilt nõu.
- Kui tooner pudeneb kassetist välja, siis hoiduge seda sisse hingamast ja vältige tooneri sattumist nahale. Kui toonerit satub nahale, peske see seebiga maha. Tooneri sissehingamisel või tooneri nahaga kokkupuutumisest põhjustatud nahaärrituse korral pöörduge viivitamatult arsti või toksikoloogiakeskuse poole.

## Muu

### ⚠ HOIATUS

- Kui te kasutate südamestimulaatorit, siis arvestage järgmist. Seade tekitab nõrga magnetvälja. Kui märkate seadme kasutamisel mingeid kõrvalekaldeid, minge seadmest eemale ja pöörduge viivitamatult oma arsti poole.

## Juriidilised märkused

### Antud toote ja piltide kasutamise seotud seaduslikud piirangud.

Kasutades seadet skaneerimiseks, trükkimiseks või mõnel muul viisil teatud dokumentide tootmiseks ning nende skaneeritud, trükitud või mõnel muul viisil paljundatud dokumentide kasutamine võib olla seaduse poolt keelatud ning käia kriminaal- ja/või tsiviilõigusliku vastutuse alla. Osaline nimekiri taolistest dokumentidest on toodud allpool. See nimekiri on mõeldud ainult juhendina. Kui te pole mõne teie masinaga skaneeritava, trükitava või mõnel muul viisil paljundatava toote ja/või skaneeritud, trükitud või mõnel muul viisil paljundatud dokumentide kasutamise legaalsuses kindel, siis konsulteerige enne oma juristiga juhtnõrde saamiseks.

- Sularaha
- Reisitšekid
- Rahakaardid
- Toidutalongid
- Deposiidi sertifikaadid
- Passid
- Postmargid (templiga ja ilma)
- Immigratsioonipaberid
- Identifitseerimismärgid või ametimärgid
- Riiklikud eelarvemärgid (templiga või ilma)
- Valikteenistuse või sõjaväe dokumendid
- Võlakirjad või muud võlgade sertifikaadid
- Valitsusasutuste poolt välja antud tšekid või vekslid
- Aktsiate sertifikaadid
- Mootorsõidukite load ning omandiõiguse tõendid
- Autoriõigusega kaitstud tööd/Kunstiteosed autoriõiguse omaniku loata

Seadme juhendite koostamisel on pööratud suurt tähelepanu ebatäpsuste ja puuduste kõrvaldamiseks. Kuna me aga edendame pidevalt oma tooteid, siis võite täpsustuste saamiseks pöörduda Canoni poole.

## Informacje o dostarczonych podręcznikach

### 1 Przewodnik wprowadzający (niniejszy dokument):

Należy najpierw przeczytać niniejszy podręcznik. W podręczniku opisano proces instalacji, a także ustawienia i ostrzeżenia dotyczące urządzenia. Przed rozpoczęciem korzystania z urządzenia należy zapoznać się z tą instrukcją.

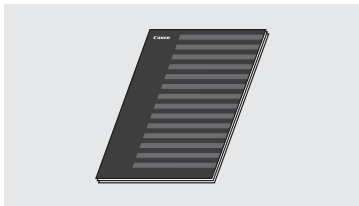

### 2 Instrukcja konfiguracji bezprzewodowej sieci LAN (dotyczy tylko modeli MF4890dw/MF4780w):

Niniejszy podręcznik należy czytać z podręcznikiem Przewodnik wprowadzający. Podręcznik ten opisuje procedury konfiguracji sieci bezprzewodowej LAN oraz przyczyny i sposoby rozwiązywania problemów, na które można napotkać w trakcie ich wykonywania. Przed rozpoczęciem korzystania z urządzenia należy zapoznać się z tą instrukcją.

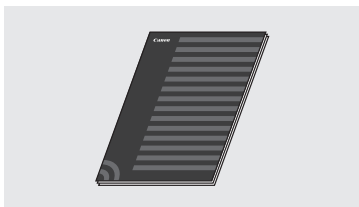

### 3 Podręcznik instalacji sterownika MF (User Software CD (Dysk CD-ROM z oprogramowaniem użytkownika)):

Następnie należy zapoznać się z niniejszym podręcznikiem. W przewodniku opisano proces instalacji oprogramowania.



### 4 e-podręcznik (Multi-lingual User Manual CD (Dysk CD-ROM z wielojęzycznymi podręcznikami użytkownika)):

W razie potrzeby należy zapoznać się z odpowiednim rozdziałem. e-Przegląd podzielono na tematy ułatwiające znajdowanie odpowiednich informacji.

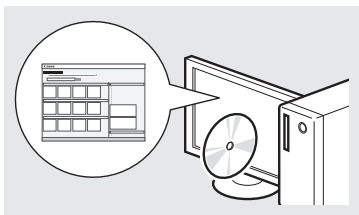

## Poruszanie się po menu i sposób wpisywania tekstu

### ● MF4890dw/MF4870dn/MF4780w/MF4750

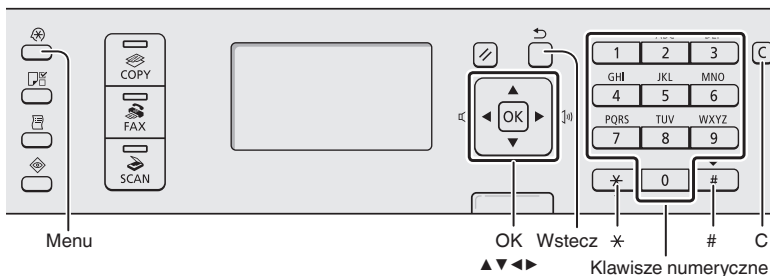

### ● MF4730

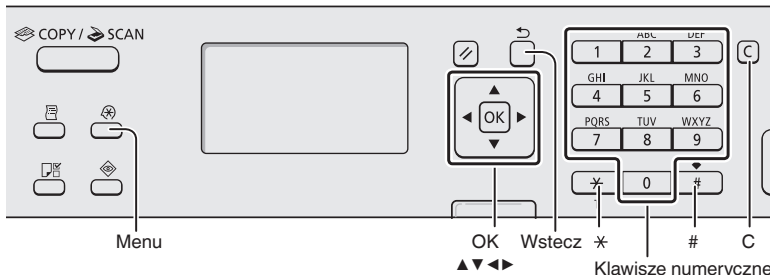

## Poruszanie się w obrębie menu

### Wybór elementu lub przesunięcie kursora między elementami menu

Wybierz element za pomocą przycisków [▲] lub [▼]. Przejście do następnej hierarchii za pomocą przycisku [OK] lub [▶]. Powrót do poprzedniej hierarchii za pomocą przycisków [◀] (Wstecz) lub [◀].

### Potwierdzenie ustawień

Naciśnij przycisk [OK]. Jeśli na ekranie pojawi się opcja <Zastosuj>, wybierz ją, a następnie naciśnij przycisk [OK].

## Sposób wpisywania tekstu

### Zmiana trybu wprowadzania

Naciśnij przycisk [▼], aby wybrać opcję <Tryb Wprowadzania>, a następnie naciśnij przycisk [OK]. W celu zmiany trybu wprowadzania można także nacisnąć przycisk [ \* ] (Tonowo).

### Wprowadzanie tekstu, symboli i liczb

Wprowadź, używając klawiszy numerycznych lub [ # ] (SYMBOLE). Szczegółowe informacje na temat zmiany trybu lub dostępnego tekstu znajdują się na następnej stronie.

### Przesuwanie kursora (wprowadzanie spacji)

Przesuń kursor za pomocą przycisków [◀] lub [▶]. Przesuń kursor na koniec tekstu i naciśnij przycisk [▶], aby wprowadzić znak spacji.

### Usuwanie znaków

Usuń tekst za pomocą przycisku [ C ] (Kasuj). Naciśnięcie i przytrzymanie przycisku [ C ] (Kasuj) powoduje usunięcie wszystkich znaków.

## Wyświetlanie programu e-Przegląd bezpośrednio z dysku CD-ROM

- 1 Umieść dysk CD z wielojęzycznymi podręcznikami użytkownika Multi-lingual User Manual CD (Dysk CD-ROM z wielojęzycznymi podręcznikami użytkownika) w napędzie dysków optycznych komputera.
- 2 Wybierz język.
- 3 Kliknij opcję [Display Manuals] (Wyświetl podręczniki).

※ W niektórych systemach operacyjnych wyświetlany jest komunikat o zabezpieczeniach.

## Podłączanie przewodu zasilania i WŁĄCZANIE urządzenia

### Wprowadzanie tekstu, symboli i liczb

	Tryb wprowadzania: <A>	Tryb wprowadzania: <a>	Tryb wprowadzania: <12>
1	@.-_ /		1
2	ABC	abc	2
3	DEF	def	3
4	GHI	ghi	4
5	JKL	jkl	5
6	MNO	mno	6
7	PQRS	pqrs	7
8	TUV	tuv	8
9	WXYZ	wxyz	9
0	(Opcja niedostępna)		0
#	-.*#!";:~^`=/?\$@%&+\(){} <>		(Opcja niedostępna)
*	(Zmiana trybu wprowadzania) [A]→[a]→[12]		

### Zmiana trybu wprowadzania

Tryb wprowadzania	Dostępny tekst
<A>	Wielkie litery oraz symbole
<a>	Małe litery oraz symbole
<12>	Cyfy

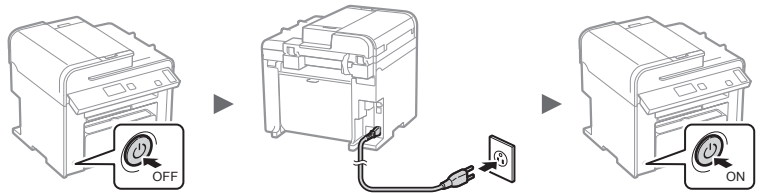

ⓘ Nie podłączać teraz kabla USB. Kabel należy podłączyć po zainstalowaniu oprogramowania.

## Konfigurowanie ustawień początkowych

Postępując zgodnie z instrukcjami wyświetlanymi na ekranie, ustaw język i czas. Szczegółowe informacje na temat poruszania się po menu oraz sposobu wprowadzania cyfr znajdują się w części „Poruszanie się po menu i sposób wpisywania tekstu” (☞ str. 180).

### ● MF4890dw/MF4780w



**Niezwłocznie podłącz do komputera za pomocą sieci bezprzewodowej LAN**

**Tak** ☞ Rozpocznij od punktu 4 części „Konfiguracja sieci bezprzewodowej LAN” w instrukcji konfiguracji bezprzewodowej sieci LAN.

Patrz Instr. konf. bezprz. sieci LAN aby wprov. ust. **OK**

---

**Później podłącz do komputera za pomocą sieci bezprzewodowej LAN**

☞ Patrz instrukcja konfiguracji bezprzewodowej sieci LAN.

**Podłącz do komputera za pomocą sieci przewodowej LAN**

**Nie** ☞ Przejdź do punktu „Podłączanie za pomocą sieci przewodowej LAN (wyłącznie modele MF4890dw/MF4870dn/MF4780w)” (str. 182).

**Podłącz do komputera za pośrednictwem kabla USB.**

☞ Przejdź do punktu „Podłączanie za pomocą kabla USB” (str. 182).

**Nie podłączaj do komputera**

☞ Zakończ konfigurację.

### ● MF4870dn/MF4750/MF4730



## Wybór metody podłączenia urządzenia do komputera

- Podłączenie za pomocą sieci przewodowej LAN (wyłącznie modele MF4890dw/MF4870dn/MF4780w)

➔ Patrz temat „Podłączenie za pomocą sieci przewodowej LAN”

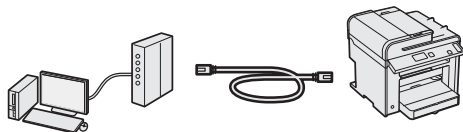

Urządzenie można podłączyć do komputera za pomocą routera przewodowego. Za pomocą kabli LAN podłącz urządzenie do routera przewodowego (punktu dostępu).

- ※ Sprawdź, czy w routerze jest wolny port umożliwiający podłączenie urządzenia i komputera.
- ※ Przygotuj kabel LAN kategorii 5 typu skrętka lub wyższej klasy.

- Podłączenie za pomocą kabla USB

➔ Patrz temat „Podłączenie za pomocą kabla USB”

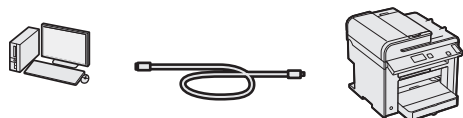

Urządzenie można podłączyć do komputera za pomocą kabla USB.

- Podłączenie za pomocą sieci bezprzewodowej LAN (wyłącznie modele MF4890dw/MF4780w)

➔ Patrz Instrukcja konfiguracji bezprzewodowej sieci LAN.

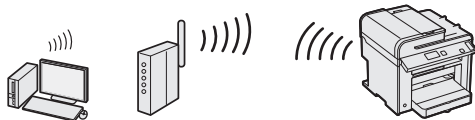

Urządzenie można podłączyć do komputera za pomocą routera bezprzewodowego\*. Ponieważ jest to połączenie bezprzewodowe, nie są potrzebne kable LAN.

\* Konieczne jest zastosowanie routera bezprzewodowego lub punktu dostępowego obsługującego standard IEEE802.11b/g/n.

**W razie wątpliwości, czy posiadany router jest przewodowy, czy bezprzewodowy:**

Patrz instrukcje obsługi dostarczone wraz z urządzeniami sieciowymi lub skontaktuj się z ich producentami.

## Podłączenie za pomocą sieci przewodowej LAN (wyłącznie modele MF4890dw/MF4870dn/MF4780w)

### 1 Podłącz kabel LAN.

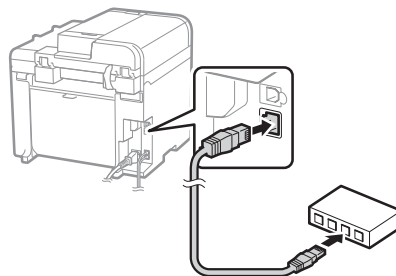

Adres IP zostanie skonfigurowany automatycznie w ciągu 2 minut. Aby ustawić ręcznie adres IP, należy zapoznać się z następującymi częściami.

➔ e-Podręcznik „Ustawienia sieci” ► „Podstawowe ustawienia sieciowe” ► „Konfiguracja adresu IP”

### 2 Zainstaluj sterownik i oprogramowanie znajdujące się na dysku User Software CD (Dysk CD-ROM z oprogramowaniem użytkownika).

➔ Przejdź do sekcji „Ustawianie formatu i rodzaju papieru” (str. 183).

## Podłączenie za pomocą kabla USB

Podłącz kabel USB po zainstalowaniu sterowników MF i MF Toolbox.

### 1 Zainstaluj sterownik i oprogramowanie znajdujące się na dysku User Software CD (Dysk CD-ROM z oprogramowaniem użytkownika).

### 2 Służy do podłączenia kabla USB.

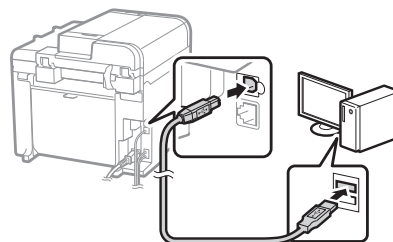
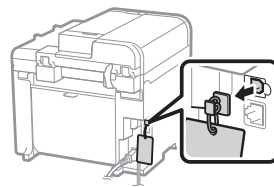

➔ Przejdź do sekcji „Ustawianie formatu i rodzaju papieru” (str. 183).

## Aby zapoznać się ze szczegółami procedury instalacji:

- ➔ Patrz Podręcznik instalacji sterownika MF

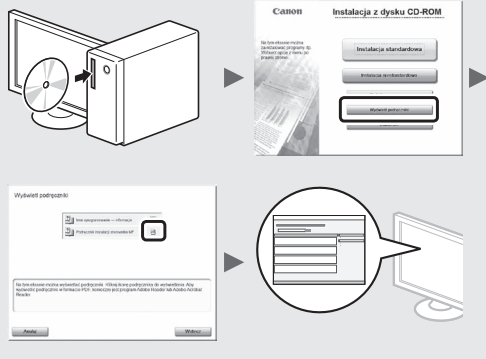

## Ustawianie formatu i rodzaju papieru

Postępuj według instrukcji na ekranie. Ustaw format i typ papieru.

- MF4890dw/MF4870dn/MF4780w/MF4750

- MF4730



Ustawienia Papieru  
Taca wielofunkcyjn  
Szufłada 1

Zatwierdzenie ustawień...  
Zaczekaj chwilę.

## Konfigurowanie ustawień początkowych faksu i podłączanie kabla telefonicznego (wyłącznie modele MF4890dw/MF4870dn/MF4780w/MF4750)

### 1 Określ ustawienia faksu.

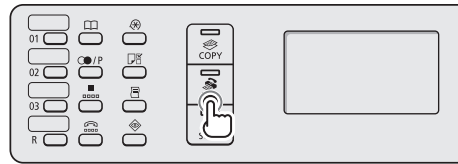

Przepraw. konf. faksu?  
konfiguruj Teraz  
konfiguruj Później

Podłącz linię tel.  
Post. zg. z instr.  
na nast. ekranie:  
Podłącz linię do A.  
\*Nast.: Naciśnij OK

Podaj numer faksu, nazwę urządzenia i tryb odbioru zgodnie z „Przewodnikiem Ustawień Faksu”. Szczegółowe informacje na temat trybu odbioru znajdują się w programie e-Podręcznik.

- ➔ e-Podręcznik „Faks” ► „Korzystanie z funkcji faksu” ► „Odbieranie faksów” ► „Tryb odbioru”

### Sposób korzystania z nazwy użytkownika

Podczas wysyłania dokumentu zapisane informacje o nadawcy są drukowane na papierze u odbiorcy.

### 2 Podłączenie przewodu telefonicznego.

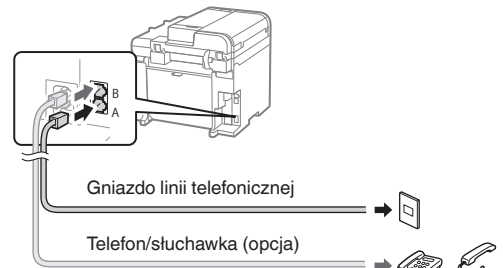

Po wyświetleniu na ekranie opcji <Podłącz linię tel.> podłącz kabel telefoniczny zgodnie z ilustracją.

### Instalowanie opcjonalnej słuchawki:

Szczegółowe informacje znajdują się w instrukcji obsługi dołączonej do słuchawki.

### 3 Zamknij Przewodnik Ustawień Faksu, a następnie uruchom ponownie urządzenie.

Zamknąć Przewodnik Ustawień Faksu?  
Tak Nie

Zakończono ustawienia. Wyłącz i włącz główne zasilanie.  
OK

Wyłącz urządzenie, odczekaj co najmniej 10 sekund, a następnie włącz je ponownie. Rodzaj linii telefonicznej nie jest wykrywany automatycznie. Zapoznaj się z e-Podręcznikiem i skonfiguruj linię telefoniczną ręcznie.

- ➔ e-Podręcznik „Faks” ► „Korzystanie z funkcji faksu” ► „Zmiana ustawień faksu (ustawienia określone za pomocą przycisku [Menu])” ► „Konfigurowanie ustawień wysyłania” ► „Wybierz rodzaj linii.”

Urządzenie udostępnia wiele różnych funkcji. Poniżej opisano najczęściej używane funkcje.

### Kopiowanie

#### Powiększanie/pomniejszanie kopii

Istnieje możliwość powiększenia lub pomniejszenia dokumentów o standardowym formacie do innego standardowego formatu kopii albo wybrania współczynnika kopia/oryginał.

#### Kopiowanie dwustronne\*

Dokumenty jednostronne można drukować po obu stronach arkusza papieru.

#### Układanie

Urządzenie umożliwia układanie kopii według stron w komplety dokumentów.

#### Pomniejszanie formatu

Można pomniejszyć kilka dokumentów i skopiować je na jeden arkusz.



#### Kopiowanie dowodu osobistego

Można wykonywać jednostronne kopie 2-stronnych dokumentów.

### Faks\*\*

#### Wysyłanie dokumentu bezpośrednio z komputera (Faks PC)

Oprócz standardowej funkcji wysyłania i odbierania faksów można korzystać z funkcji faksu PC.

#### Wysyłanie

W książce adresowej można zdefiniować numery faksów. Można to zrobić na kilka sposobów, umożliwiając w ten sposób szybkie i łatwe wysyłanie dokumentów.

- Wyszukiwanie numerów
- Przyciski wybierania jednoprzyciskowego
- Wybieranie kodowe
- Grupa odbiorców
- Wybieranie z historii wysyłania
- Rozsyłanie sekwencyjne
- Wysyłanie z opóźnieniem

### Odbieranie

- Odbieranie w pamięci  
Odebrane dokumenty można przechowywać w pamięci. Przechowywane dokumenty można w każdej chwili wydrukować, a gdy już nie będą potrzebne, można je usunąć.



- Odbieranie zdalne  
Jeśli podłączono telefon zewnętrzny, można natychmiast przełączyć do trybu odbioru faksów w trakcie połączenia telefonicznego, naciskając przyciski wybierania w telefonie i wybierając numer identyfikacyjny dla odbioru faksu.

- Odbieranie z zapytaniem  
Możliwe jest pobieranie wstępnie załadowanych dokumentów z urządzenia faksu nadawcy, aby pobrać żądany faks.

### Drukowanie

#### Drukowanie w rozmiarze powiększonym/zmniejszonym

#### Drukowanie dwustronne\*

#### Pomniejszanie formatu

Można pomniejszyć kilka dokumentów, aby wydrukować je na jednym arkuszu.

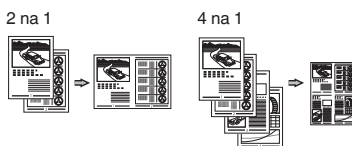

#### Drukowanie broszury\*

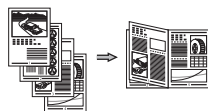

#### Drukowanie plakatu

#### Drukowanie znaku wodnego

#### Wyświetlanie podglądu wydruku

#### Drukowanie

#### Wybieranie „profilu”

### Skanowanie

#### Zapisywanie dokumentów za pomocą panelu sterowania urządzenia

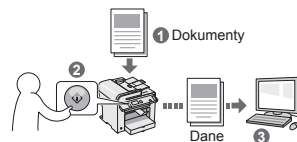

#### Zapisywanie dokumentów przy użyciu operacji na komputerze

- Skanowanie z użyciem programu MF Toolbox

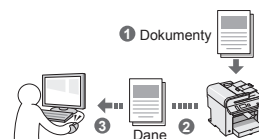

- Skanowanie z aplikacji
- Skanowanie przy użyciu sterownika WIA\*\*\*

### Ustawienia sieciowe\*\*\*\*

Urządzenie jest wyposażone w interfejs sieciowy, za pomocą którego można łatwo utworzyć środowisko sieciowe. Można wydrukować dokument, skorzystać z funkcji faksu PC i skanowania sieciowego z dowolnego komputera połączonego z tym urządzeniem. Urządzenie pozwala na zwiększenie wydajności pracy, działając jako urządzenie udostępnione w biurze.

### Zdalny interfejs użytkownika\*\*\*\*

Dostęp do stanu urządzenia można uzyskać z poziomu komputerów podłączonych do sieci. Za pośrednictwem sieci można uzyskać dostęp do urządzenia i zarządzać różnymi zadaniami.

\* Wyłącznie model MF4890dw/MF4870dn \*\* Wyłącznie model MF4890dw/MF4870dn/MF4780w/MF4750 \*\*\* Wyłącznie system operacyjny Windows XP / Vista / 7 \*\*\*\* Wyłącznie model MF4890dw/MF4870dn/MF4780w



## Usuwanie zaciętego papieru

W przypadku wyświetlenia przedstawionego tu komunikatu, w podajniku lub wewnątrz maszyny doszło do zacięcia papieru. Wykonuj polecenia wyświetlane na ekranie, aby usunąć zacięty dokument lub papier. W niniejszym podręczniku wskazano jedynie miejsca, w których występuje zacięcie papieru. Szczegółowe informacje na temat poszczególnych funkcji znajdują się w programie e-Przeglądarka.

**⚠ Zakleszcz. papieru.**  
Naciśnij [▶] by  
wyświetlić kroki. ▶

### Podajnik

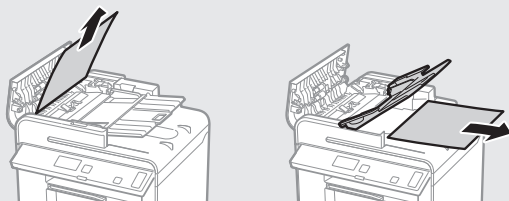

● MF4890dw

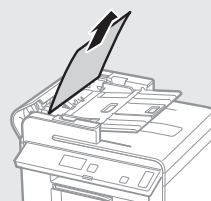

● MF4870dn/MF4780w/MF4750/MF4730

### Wewnątrz urządzenia

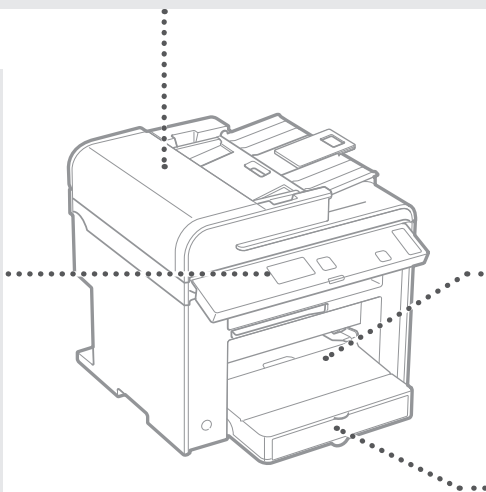
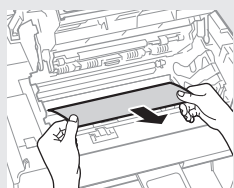
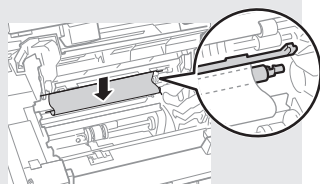
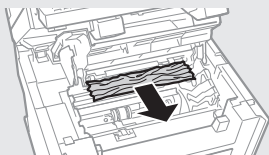
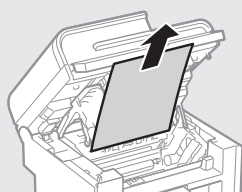

### Taca wielofunkcyjna

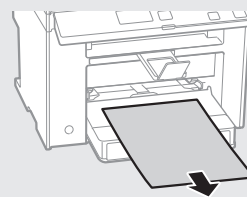

### Kaseta na papier

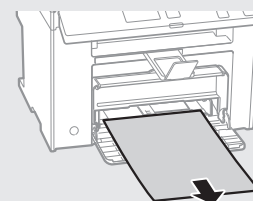

pokrywa w kolorze czarnym  
(wyłącznie model MF4890dw/MF4870dn)

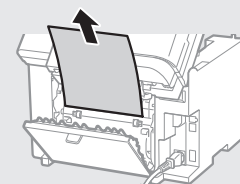
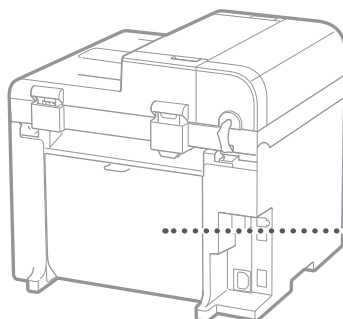

PI

## Wymiana zasobnika z tonerem

Zasobniki z tonerem są materiałami eksploatacyjnymi. W przypadku niskiego poziomu tonera lub jego całkowitego wyczerpania w trakcie przetwarzania zadania na ekranie zostanie wyświetlony komunikat lub pojawią się następujące problemy. Zastosuj odpowiednie działanie.

### Gdy zostanie wyświetlony komunikat

W przypadku niskiego poziomu tonera lub jego całkowitego wyczerpania w trakcie przetwarzania zadania na ekranie zostaje wyświetlony komunikat.

Komunikat	Jeżeli na ekranie zostanie wyświetlony komunikat	Opis i rozwiązania
<Przygotuj kasetę z tonerem.>	Jeżeli zasobnik z tonerem wymaga w krótkim czasie wymiany.	Potrząśnij zasobnikiem, w celu równomiernego rozprowadzenia tonera. ⊕ e-Podręcznik „Działania przed wymianą zasobnika z tonerem” Przed rozpoczęciem drukowania dokumentów o dużej ilości danych zalecana jest wymiana zasobnika z tonerem. ⊕ e-Podręcznik „Wymiana zasobnika z tonerem”
<Prawie brakuje tonera.>	Gdy zasobnik z tonerem uległ zużyciu.	Potrząśnij zasobnikiem, w celu równomiernego rozprowadzenia tonera. ⊕ e-Podręcznik „Działania przed wymianą zasobnika z tonerem” Jeśli komunikat nie zniknie, należy wymienić zasobnik z tonerem. ⊕ e-Podręcznik „Wymiana zasobnika z tonerem” Jeśli zostanie wyświetlony ten komunikat, faks przychodzący zostanie zapisany w pamięci i nie będzie drukowany. Ponadto raporty nie są drukowane, nawet jeśli ustawiono drukowanie automatyczne. Jeśli <Kontynuuj Drukow. Gdy Jest Mało Tонера> w obszarze <Ustawienia druku RX> jest ustawiona na <On>, drukowanie będzie kontynuowane, jednak na wydruku mogą być widoczne smugi lub paski. ⊕ e-Podręcznik „Automatyczne drukowanie raportu” ⊕ e-Podręcznik „Kontynuuj Drukow. Gdy Jest Mało Tонера”

### Jeżeli na wydruku pojawiają się białe smugi lub jest on częściowo wyblakły:

Jeżeli na wydruku pojawiają się białe smugi lub jest on częściowo wyblakły, oznacza to, że zasobnik z tonerem jest już prawie pusty nawet w przypadku, gdy na ekranie nie został wyświetlony odpowiedni komunikat. Jeżeli jakość druku jest nie do przyjęcia, zapoznaj się z następującym rozdziałem w celu rozwiązania tego problemu.

### Jeżeli na wydruku pojawiają się białe smugi lub jest on częściowo wyblakły

Na wydruku pojawiają się białe smugi lub jest on częściowo wyblakły, gdy w zasobniku kończy się toner.

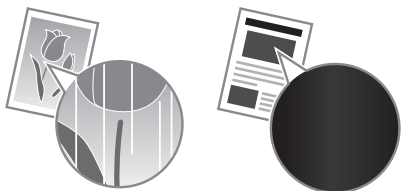

Nawet jeśli zasobnik z tonerem będzie prawie pusty, na ekranie nie jest wyświetlony żaden komunikat. Jeżeli na wydruku pojawiają się białe smugi lub jest on częściowo wyblakły, należy wymienić zasobnik z tonerem.

### Jeżeli wystąpi ten problem:

Przed wymianą zasobnika z tonerem należy zastosować się do poniższej procedury. Urządzenie kontynuuje drukowanie do momentu, aż toner całkowicie się skończy.

- ⊕ e-Podręcznik „Działania przed wymianą zasobnika z tonerem”

### W przypadku, gdy jakość druku jest wciąż nie do przyjęcia:

Jeżeli pomimo wykonania kroków zawartych w poniższej procedurze problem nadal występuje, wymień zasobnik z tonerem.

- ⊕ e-Podręcznik „Wymiana zasobnika z tonerem”

# Notatki

A large empty rectangular box intended for taking notes.

PI

## Symbole użyte w niniejszej instrukcji

### OSTRZEŻENIE

Oznacza, że niestosowanie się do ostrzeżenia może grozić śmiercią lub poważnymi obrażeniami ciała. W celu bezpiecznego korzystania z urządzenia należy zawsze zwracać uwagę na ostrzeżenia.

### PRZESTROGA

Oznacza przestrogę dotyczącą czynności, których nieprawidłowe wykonanie może doprowadzić do obrażeń ciała.

W celu bezpiecznego korzystania z urządzenia należy zawsze zwracać uwagę na przestrogi.

## Klawisze i przyciski użyte w niniejszym podręczniku

Poniżej przedstawione symbole i przyciski obrazują, w jaki sposób w podręczniku opisano operacje wykonywane za pomocą przycisków.

- Klawisze na panelu sterowania: [ikona przycisku] + (nazwa przycisku)  
Przykład: [] (Stop)
- Ekran: <Podaj odbiorcę.>
- Przyciski i elementy na ekranie komputera: [Preferences] (Właściwości)

## Rysunki i zrzuty ekranu zawarte w niniejszym podręczniku

Rysunki i zrzuty ekranu zawarte w niniejszym podręczniku dotyczą modelu MF4890dw, chyba że napisano inaczej.

### OSTRZEŻENIE

Aby uniknąć ryzyka obrażeń ciała, uszkodzenia sprzętu lub w celu zapoznania się z informacjami prawnymi, należy przeczytać sekcje Informacje prawne oraz Ważne informacje dotyczące bezpieczeństwa zawarte na dysku Multi-lingual User Manual CD (Dysk CD-ROM z wielojęzycznymi podręcznikami użytkownika) dołączonym do produktu.

## Zasady bezpieczeństwa

Prze rozpoczęciem korzystania z tego urządzenia zapoznaj się dokładnie z częścią „Ważne instrukcje dotyczące bezpieczeństwa” w niniejszym podręczniku oraz w programie e-Przęcznik.

Instrukcje mają na celu zapobieżenie obrażeniom ciała użytkownika oraz innych osób, jak również zniszczeniu wyposażenia; należy więc zawsze postępować zgodnie z nimi oraz wymienionymi w nich wymaganiami.

Należy pamiętać o tym, że użytkownik ponosi odpowiedzialność za wszystkie straty spowodowane niezastosowaniem się do zamieszczonych tutaj wskazówek, używania urządzenia w sposób niezgodny z jego przeznaczeniem lub też dokonania w nim napraw lub modyfikacji przez osoby inne niż technik serwisowy posiadający autoryzację firmy Canon.

## Instalacja

### OSTRZEŻENIE

- Urządzenia nie należy instalować w pobliżu substancji łatwopalnych, takich jak produkty na bazie alkoholu lub rozpuszczalniki do farb. W przypadku kontaktu tego rodzaju substancji z elementami elektrycznymi wewnątrz urządzenia, mogą one ulec zapłonowi powodując pożar lub zwiększając ryzyko porażenia prądem elektrycznym.
- Na urządzeniu nie należy umieszczać naszyjników ani żadnych innych elementów metalowych ani pojemników wypełnionych płynami. W przypadku kontaktu substancji obcych z elementami elektrycznymi wewnątrz urządzenia może dojść do pożaru lub porażenia prądem elektrycznym. Jeśli jakakolwiek z tych substancji wpadnie do urządzenia, należy natychmiast wyłączyć zasilanie urządzenia i skontaktować się z lokalnym przedstawicielem firmy Canon.
- Nie używać tego urządzenia w pobliżu jakichkolwiek urządzeń medycznych. Promieniowanie radiowe emitowane przez niniejsze urządzenie może zakłócać działanie urządzeń medycznych, co grozi poważnym wypadkiem.

### PRZESTROGA

- Urządzenia nie należy instalować w miejscach wymienionych poniżej. W przeciwnym wypadku może dojść do zranienia, pożaru lub porażenia prądem elektrycznym.
  - miejsca niestabilne
  - miejsca narażone na nadmierne drgania
  - miejsca, w których zablokowane mogą zostać otwory wentylacyjne (zbyt blisko ścian, łóżka, włochatych dywanów i innych podobnych obiektów)
  - miejsca wilgotne lub zakurzone
  - Lokalizacja wystawiona na bezpośrednie oddziaływanie promieni słonecznych lub znajdująca się na zewnątrz budynku
  - miejsca, w których występują wysokie temperatury
  - miejsca położone w pobliżu otwartych płomieni
  - miejsca o słabej wentylacji
- Mimo że podczas pracy urządzenia wytwarzany jest ozon, nie ma on żadnego wpływu na organizm człowieka. Jednak w przypadku użytkowania maszyny przez dłuższy czas, należy zapewnić dobrą wentylację pomieszczenia.
- Do urządzenia nie należy podłączać kabli nieposiadających odpowiednich aprobat. W przeciwnym wypadku może dojść do pożaru lub porażenia prądem elektrycznym.

## Źródło zasilania

### OSTRZEŻENIE

- Należy używać wyłącznie przewodu dostarczonego wraz z urządzeniem — użycie innego przewodu może doprowadzić do pożaru lub porażenia prądem.
- Nie należy modyfikować ani zaginać przewodu zasilania, ani też ciągnąć za niego ze zbyt dużą siłą. Nie należy kłaść ciężkich przedmiotów na przewodzie zasilania. Uszkodzenie przewodu zasilania grozi pożarem lub porażeniem prądem elektrycznym.
- Nie podłączać ani nie odłączać wtyczki mokrymi rękami — może to doprowadzić do porażenia prądem.
- Do zasilania urządzenia nie należy używać przedłużaczy ani rozdzielaczy. W przeciwnym wypadku może dojść do pożaru lub porażenia prądem elektrycznym.
- Nie zwijać ani nie związywać kabla zasilającego — może to doprowadzić do pożaru lub porażenia prądem.
- Wtyczkę zasilającą należy wsunąć do końca do gniazdka elektrycznego. Kontynuowanie eksploatacji może doprowadzić do pożaru lub porażenia prądem.
- Podczas burzy z piorunami wtyczka zasilania powinna być wyjęta z gniazda sieciowego. W przeciwnym wypadku może dojść do pożaru, porażenia prądem elektrycznym lub usterki urządzenia.

### PRZESTROGA

- Stosować wyłącznie zasilacz o parametrach zgodnych ze specyfikacją podaną w niniejszym dokumencie. W przeciwnym wypadku może dojść do pożaru lub porażenia prądem elektrycznym.
- Nie należy blokować dostępu do gniazda zasilania gdy podłączone jest do niego urządzenie, aby w razie awarii można było bez przeszkód wyjąć wtyczkę z gniazda zasilania.

## Postępowanie

### OSTRZEŻENIE

- Nie wolno demontować ani modyfikować urządzenia. Wewnątrz urządzenia znajdują się podzespoły działające w wysokiej temperaturze i pod wysokim napięciem, więc grozi to pożarem lub porażeniem prądem.
- Nie należy pozwalać dzieciom dotykać kabla zasilającego, innych kabli, części wewnętrznych lub elektrycznych ani bawić się nimi. W przeciwnym wypadku może dojść do poważnego zranienia.
- W przypadku stwierdzenia nietypowych odgłosów, zapachu lub dymu wydobywającego się z urządzenia lub wytwarzania przez nie nadmiernych ilości ciepła, należy skontaktować się z lokalnym przedstawicielem firmy Canon. Kontynuowanie eksploatacji może doprowadzić do pożaru lub porażenia prądem.
- W pobliżu urządzenia nie korzystać z łatwopalnych rozpylaczy. W przypadku kontaktu substancji łatwopalnych z częściami elektrycznymi wewnątrz urządzenia może dojść do pożaru lub porażenia prądem.

**⚠ PRZESTROGA**

- Dla własnego bezpieczeństwa, jeśli urządzenie ma nie być używane przez dłuższy czas, należy odłączyć przewód zasilania.
- Zachować ostrożność podczas otwierania i zamykania pokryw, aby uniknąć zranienia się w dłonie.
- Należy trzymać ręce i ubrania z dala od wałków znajdujących się w obszarze wyprowadzania papieru. Jeśli wałki pochwyćą dłonie lub odzież, może dojść do zranienia.
- Wewnątrz urządzenia i w obszarze wyjściowym papieru panują wysokie temperatury, zarówno podczas używania urządzenia jak i bezpośrednio po jego zakończeniu. Należy unikać kontaktu z tymi miejscami, aby zapobiec oparzeniom. Papier opuszczający urządzenie może być również gorący, zachowaj ostrożność. W przeciwnym razie może dojść do poparzeń.

**Konserwacja i przeglądy****⚠ OSTRZEŻENIE**

- Przed przystąpieniem do czyszczenia urządzenia wyłącz je i wyjmij wtyczkę z gniazda zasilania. W przeciwnym wypadku może dojść do pożaru lub porażenia prądem elektrycznym.
- Należy okresowo odłączać wtyczkę zasilającą i czyścić obszar wokół podstawy styków wtyczki suchą tkaniną, aby usunąć zabrudzenia. W warunkach dużej wilgoci nagromadzony brud może powodować zwarcie lub pożar.
- Do czyszczenia urządzenia należy używać wilgotnej, dobrze wykręconej szmatki. Szmatkę należy zwilżyć wyłącznie wodą. Nie należy używać alkoholu, benzyny, rozcieńczalników i innych substancji łatwopalnych. W przypadku kontaktu takich substancji z częściami elektrycznymi wewnątrz urządzenia może dojść do pożaru lub porażenia prądem.
- Przewód zasilający i wtyczkę należy regularnie sprawdzać na występowanie uszkodzeń. Sprawdź, czy w urządzeniu nie ma oznak rdzy, wżerów, rys, pęknięć lub przegrzewania. Kontynuowanie eksploatacji urządzenia bez odpowiedniej obsługi technicznej może doprowadzić do pożaru lub porażenia prądem.

**Materiały eksploatacyjne****⚠ OSTRZEŻENIE**

- Nie należy wrzucać zużytych zasobników z tonerem do ognia. Grozi to zapłonem i w efekcie poparzeniem lub pożarem.
- W razie przypadkowego rozsypania tonera, należy ostrożnie zetrzeć luźny toner wilgotną, miękką szmatką, unikając wdychania proszku tonera. Do czyszczenia rozsypanego tonera nie wolno używać odkurzacza. Może to spowodować usterkę odkurzacza lub eksplozję pyłu z powodu wyładowania statycznego.

**⚠ PRZESTROGA**

- Zasobniki z tonerem i inne materiały eksploatacyjne należy przechowywać z dala od dzieci. W przypadku przedostania się tonera do organizmu, należy niezwłocznie skontaktować się z lekarzem lub specjalistycznym ośrodkiem leczenia zatruc.
- Nie należy podejmować prób demontażu zasobnika z tonerem. Toner może rozsypać się i dostać do oczu lub ust. W przypadku dostania się tonera do oczu lub ust należy natychmiast przepłukać je zimną wodą i skonsultować się z lekarzem.
- W przypadku wysypania się tonera z zasobnika, należy unikać jego wdychania lub kontaktu ze skórą. Jeśli toner zetknie się ze skórą, niezwłocznie przemyć miejsce zetknięcia wodą z mydłem. W przypadku przedostania się tonera do układu oddechowego lub podrażnienia skóry spowodowanego kontaktem z tonerem, należy niezwłocznie skonsultować się z lekarzem lub specjalistycznym ośrodkiem leczenia zatruc.

**Inne****⚠ OSTRZEŻENIE**

- Dla osób z wszczepionym rozrusznikiem serca: to urządzenie generuje pole magnetyczne o niskim natężeniu. W przypadku odczuwania jakichkolwiek nietypowych objawów podczas korzystania z tego urządzenia należy się od niego oddalić i niezwłocznie skonsultować się ze swoim lekarzem.

**Ograniczenia prawne dotyczące używania produktu i korzystania z zeskanowanych obrazów**

Używanie produktu do skanowania, drukowania lub w inny sposób powielania niektórych dokumentów oraz korzystanie z obrazów zeskanowanych, wydrukowanych lub inaczej powielonych może być prawnie zabronione i zagrożone odpowiedzialnością karną i/lub cywilną. Poniżej znajduje się niepełna lista takich dokumentów. Lista ta ma jedynie charakter pomocniczy. W przypadku braku pewności co do legalności używania produktu do skanowania, drukowania lub w inny sposób powielania określonego dokumentu i/lub korzystania z obrazów zeskanowanych, wydrukowanych lub inaczej powielonych, należy wcześniej skontaktować się z radcą prawnym celem zasięgnięcia opinii.

- banknoty
- Czeki podróżne
- przekazy pocztowe
- kartki żywnościowe
- świadectwa depozytowe
- paszporty
- znaczki pocztowe (opieczątowane lub czyste)
- dokumenty imigracyjne
- odznaki i insygnia identyfikujące
- znaczki skarbowe (opieczątowane lub czyste)
- dokumenty związane z poborem i służbą wojskową
- obligacje i inne papiery dłużne
- czeki i polecenia wypłaty wystawione przez organy rządowe
- akcje
- dowody rejestracyjne pojazdów i dokumenty ich własności
- materiały chronione prawem autorskim i dzieła sztuki bez zezwolenia właściciela praw autorskich

Dołożyliśmy wszelkich starań, aby instrukcje obsługi urządzenia były wolne od błędów i opuszczeń. Ponieważ jednak nasze produkty są ciągle rozwijane, w przypadku potrzeby uzyskania dokładnych danych technicznych prosimy o kontakt z firmą Canon.

## Dodané příručky

### ① Základní příručka (tato příručka):

Jako první si přečtete tuto příručku. Tato příručka popisuje instalaci přístroje, nastavení a upozornění. Tuto příručku si přečtete, než začnete přístroj používat.

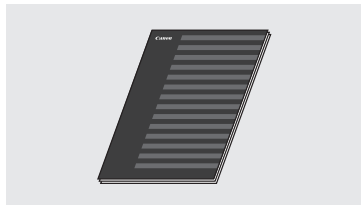

### ② Průvodce nastavením bezdrátové sítě LAN (pouze model MF4890dw/MF4780w):

Tuto příručku si přečtete spolu s dokumentem Základní příručka. Tato příručka popisuje postupy pro nastavení bezdrátové sítě LAN a příčiny a řešení potíží, s nimiž se můžete během nastavení setkat. Tuto příručku si přečtete, než začnete přístroj používat.

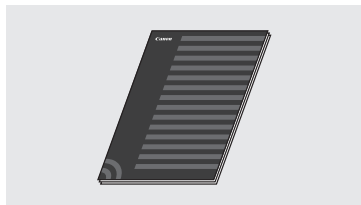

### ③ Příručka MF Driver Installation Guide (disk „User Software CD“ (CD s uživatelským softwarem)):

Ve druhém kroku si přečtete tento návod. Tato příručka popisuje instalaci softwaru.



### ④ Elektronická příručka (disk „Multi-lingual User Manual CD“ (Vícejazyčný disk CD s uživatelskými příručkami)):

Přečtete si požadovanou kapitolu odpovídající vašim potřebám. Elektronická příručka je uspořádána do kategorií podle témat, aby bylo možné snadno vyhledávat požadované informace.

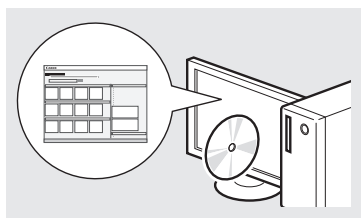

## Navigace v nabídce a metoda zadávání textu

### ● MF4890dw/MF4870dn/MF4780w/MF4750

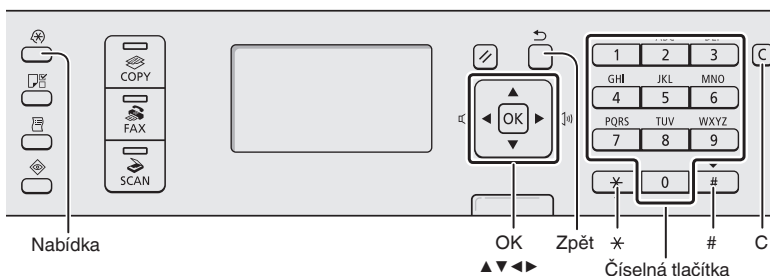

### ● MF4730

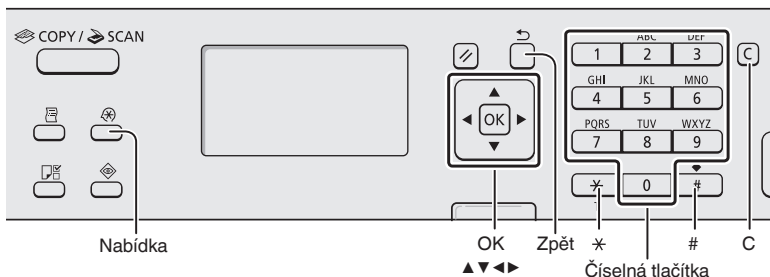

## Navigace v nabídce

### Výběr položky nebo pohybování kurzoru mezi položkami nabídky

Pomocí tlačítka [▲] nebo [▼] vyberte položku. Na další úroveň přejdete pomocí tlačítka [OK] nebo [▶]. Pomocí tlačítka [◀] (Zpět) nebo [◀] se vrátíte u úroveň výše.

### Potvrzení nastavení

Stiskněte tlačítko [OK]. Pokud se však na displeji zobrazí <Použit>, vyberte možnost <Použit> a poté stiskněte tlačítko [OK].

## Metoda zadávání textu

### Změna režimu zadávání

Stisknutím tlačítka [▼] zvýrazněte možnost <Režim zadávání> a stiskněte tlačítko [OK]. Režim zadávání můžete změnit také stisknutím tlačítka [ \* ] (Tónová volba).

### Zadávání textu, symbolů a čísel

Zadávání pomocí číselných tlačítek nebo tlačítek [ # ] (SYMBOLY). Podrobné informace o přepínatelném režimu nebo dostupném textu najdete na následující stránce.

### Přesunutí kurzoru (zadání mezery)

K přesouvání použijte tlačítko [◀] nebo [▶]. Chcete-li zadat mezeru, přesuňte kurzor na konec textu a stiskněte [▶].

### Odstraňování znaků

K odstranění použijte tlačítko [ C ] (Vymazat). Stisknutím a podržením tlačítka [ C ] (Vymazat) odstraníte všechny znaky.

## Zobrazení dokumentu Elektronická příručka z disku CD-ROM

- 1 Vložte disk „Multi-lingual User Manual CD“ (Vícejazyčný disk CD s uživatelskými příručkami) do počítače.
- 2 Zvolte jazyk.
- 3 Klikněte na možnost [Display Manuals] (Zobrazit příručky).

※ V závislosti na používaném operačním systému se zobrazí upozornění ochrany zabezpečení.

## Připojení napájecího kabelu a ZAPNUTÍ přístroje

### Zadáání textu, symbolů a čísel

	Režim zadávání: <A>	Režim zadávání: <a>	Režim zadávání: <12>
1	@.-_/		1
2	ÁĂÂĀĈ	áăâăč	2
3	DEĚF	deéf	3
4	GHÍĹ	ghii	4
5	JKL	jkl	5
6	MNOÓ	mnoó	6
7	PQRS	pqrs	7
8	TUÚŮV	tuúúv	8
9	WXYZ	wxyz	9
0	(není k dispozici)		0
#	-.*#!";:~^_=?\$@%&+\(){}<>		(není k dispozici)
*	(Změna režimu zadávání) [A]→[a]→[12]		

### Změna režimu zadávání

Režim zadávání	Dostupný text
<A>	Velká písmena abecedy a symboly
<a>	Malá písmena abecedy a symboly
<12>	Čísla

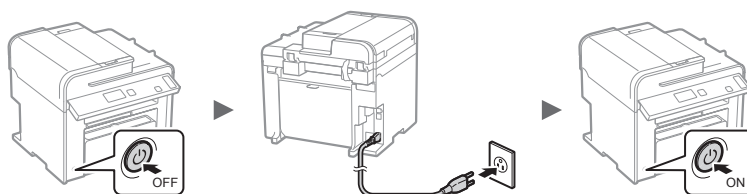

V tuto chvíli nepřipojujte kabel USB. Připojte jej při instalaci softwaru.

## Zadání počátečního nastavení

Postupujte podle pokynů na obrazovce a nastavte jazyk a čas. Podrobné informace o navigaci v nabídce a zadávání čísel najdete v části „Navigace v nabídce a metoda zadávání textu“ (➔ str. 190).

- MF4890dw/MF4780w



**Okamžité připojení k počítači přes bezdrátovou síť LAN**

Ano

➔ Začněte krokem 4 částí „Nastavení bezdrátové sítě LAN“ v dokumentu Průvodce nastavením bezdrátové sítě LAN.

**Pozdější připojení k počítači přes bezdrátovou síť LAN**

➔ Vyhleďte informace v dokumentu Průvodce nastavením bezdrátové sítě LAN.

**Připojení k počítači přes kabelovou síť LAN**

Ne

➔ Pokračujte částí „Připojení přes kabelovou síť LAN (pouze model MF4890dw/MF4870dn/MF4780w)“ (str. 192).

**Připojení k počítači prostřednictvím kabelu USB**

➔ Pokračujte částí „Připojení pomocí kabelu USB“ (str. 192).

**Nepřipojování k počítači**

➔ Ukončete nastavení.

Pro nastavení viz Průvodce nastavením bezdrátové sítě LAN.

- MF4870dn/MF4750/MF4730

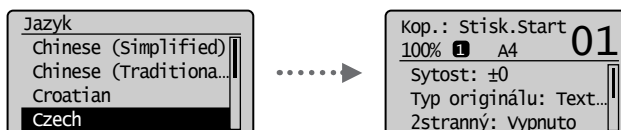

## Volba způsobu připojení přístroje k počítači

- Připojení přes kabelovou síť LAN (pouze model MF4890dw/MF4870dn/MF4780w)

➔ Viz část „Připojení přes kabelovou síť LAN“

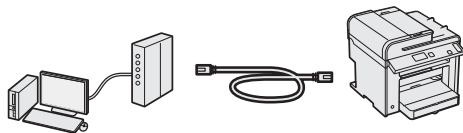

Přístroj lze připojit k počítači pomocí kabelového směrovače. Ke kabelovému směrovači (přístupovému bodu) připojte přístroj pomocí kabelů sítě LAN.

※ Je nutné, aby na směrovači byl dostupný port k připojení přístroje a počítače.

※ Připravte si kabel pro síť LAN typu kroucená dvoulinka kategorie 5 nebo vyšší.

- Připojení pomocí kabelu USB

➔ Viz část „Připojení pomocí kabelu USB“

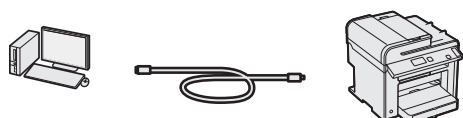

Přístroj lze připojit k počítači pomocí kabelu USB.

- Připojení přes bezdrátovou síť LAN (pouze model MF4890dw/MF4780w)

➔ Informace naleznete v dokumentu Průvodce nastavením bezdrátové sítě LAN.

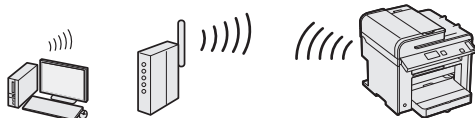

Přístroj lze připojit k počítači pomocí bezdrátového směrovače\*. Protože jde o bezdrátové připojení, nejsou nutné kabely sítě LAN.

\* Je nutný bezdrátový směrovač (nebo přístupový bod), který podporuje standard IEEE802.11b/g/n.

**Pokud si nejste jistí, zda je směrovač bezdrátový, nebo kabelový:**

Informace vyhledejte v příručce dodané se síťovým zařízením nebo je získáte od výrobce.

## Připojení přes kabelovou síť LAN (pouze model MF4890dw/MF4870dn/MF4780w)

- 1 Připojte kabel LAN.

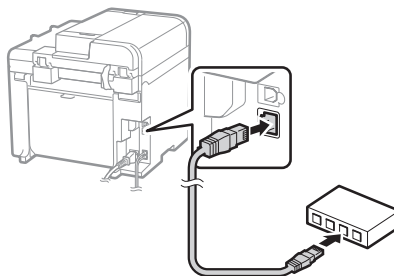

Do 2 minut se automaticky nakonfiguruje adresa IP. Pokud chcete IP adresu nastavit ručně, získáte informace v následujících tématech.

➔ Elektronická příručka „Nastavení sítě“ ▶ „Základní nastavení sítě“ ▶ „Nastavení IP adresy“

- 2 Z disku „User Software CD“ (CD s uživatelským softwarem) nainstalujte ovladač a software.

➔ Pokračujte částí „Nastavení velikosti a typu papíru“ (str. 193).

## Připojení pomocí kabelu USB

Po instalaci ovladačů MF a nástroje MF Toolbox připojte kabel USB.

- 1 Z disku „User Software CD“ (CD s uživatelským softwarem) nainstalujte ovladač a software.

- 2 Připojte kabel USB.

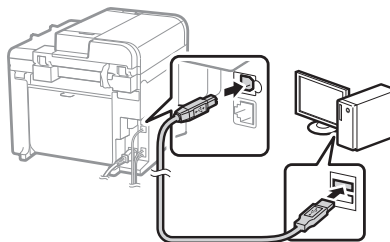
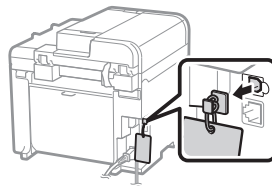

➔ Pokračujte částí „Nastavení velikosti a typu papíru“ (str. 193).



## Podrobné informace o postupech instalace:

- ➔ Viz příručka MF Driver Installation Guide

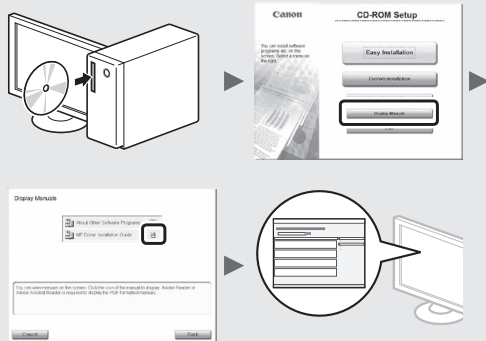

## Nastavení velikosti a typu papíru

Podle pokynů na obrazovce nastavte velikost a typ papíru.

- MF4890dw/MF4870dn/  
MF4780w/MF4750

- MF4730



Nastavení papíru  
 Víceúčelová příhřa  
 1 zásuvka 1

Nastavuji...  
 čekejte.

## Určení počátečního nastavení faxu a připojení telefonního kabelu

(pouze model MF4890dw/MF4870dn/MF4780w/MF4750)

### 1 Zadejte počáteční nastavení faxu.

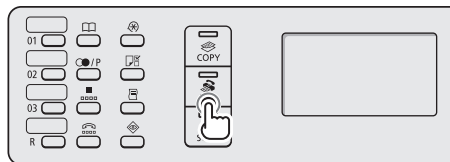

Provést nastavení faxu?  
**Nastavit nyní**  
 Nastavit později

Připojte tel. linku.  
 Postup. dle obrázků  
 na další obrazovce:  
 Připojte linku k A.  
 \*Další: Stisknout OK

Při zadávání čísla faxu, názvu zařízení a režimu příjmu postupujte podle „Fax Setup Guide“ (Průvodce nastavením faxu). Podrobné informace o režimu příjmu najdete v dokumentu Elektronická příručka.

- ➔ Elektronická příručka „Fax“ ► „Použití funkcí faxu“ ► „Příjem faxů“ ► „Režim příjmu“

#### Jak použít uživatelské jméno

Při odeslání dokumentu jsou zaregistrované informace o odeslateli vytištěny na papír příjemce.

### 2 Připojení telefonního kabelu.

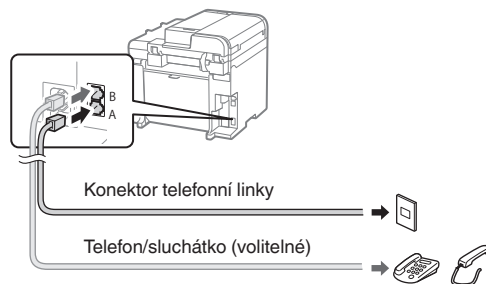

Když se na displeji zobrazí <Připojte tel. linku.>, připojte telefonní kabel podle obrázku.

#### Při instalaci volitelného sluchátka:

Další informace najdete v příručce dodané se sluchátkem.

### 3 Ukončete Fax Setup Guide (Průvodce nastavením faxu) a poté přístroj restartujte.

Ukončit Fax Setup Guide?  
**Ano** **Ne**

Nastavení je dokončeno. Vypněte a zapněte napájení.  
**OK**

VYPNĚTE zařízení a před jeho opětovným ZAPNUTÍM počkejte nejméně 10 sekund. Typy telefonních linek nejsou automaticky rozpoznány. Podívejte se do dokumentu Elektronická příručka a nastavte telefonní linku ručně.

- ➔ Elektronická příručka „Fax“ ► „Použití funkcí faxu“ ► „Změna nastavení faxu (Nastavení, která lze určit pomocí tlačítka [Nabídka])“ ► „Konfigurace nastavení odesílání“ ► „Vybrat typ linky“

Tento přístroj vám nabízí různé funkce. Následující funkce nabízejí přehled hlavních funkcí, které můžete běžně používat.

### Kopírování

#### Kopírování ve zvětšené/zmenšené velikosti

Můžete zvětšit nebo zmenšit dokumenty standardní velikosti pro kopírování na papír standardní velikosti nebo zvolit poměr pro kopírování v procentech.

#### Oboustranné kopírování\*

Jednostranné dokumenty můžete kopírovat na obě strany papíru.

#### Třídění

Kopie můžete třídít do sad uspořádaných podle pořadí stran.

#### Zmenšené rozložení

Více dokumentů lze zmenšit tak, aby je bylo možné zkopírovat na jeden list.

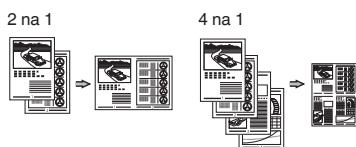

#### Kopírování z ID karty

Je možné vytvořit kopii 2stranné karty na jednu stranu papíru.

### Fax\*\*

#### Odesílání dokumentu přímo z počítače (faxování z počítače)

Kromě běžného odesílání a přijímání faxů můžete používat také faxování z počítače.

#### Odesílání

Do adresáře můžete uložit cíle faxu. Různými metodami můžete zadat cíle a usnadnit a urychlit tak odesílání dokumentů.

- Hledání cíle
- Tlačítka rychlé volby
- Kódovaná volba
- Skupina cílů
- Volba z historie odesílání
- Sekvenční vysílání
- Odložené odesílání

### Příjem

● Příjem do paměti  
Přijaté dokumenty lze ukládat do paměti. Uložené dokumenty lze kdykoli vytisknout, a pokud je nepotřebujete, můžete je odstranit.



#### ● Vzdálený příjem

Pokud je připojen externí telefon, můžete během volání ihned přepnout do režimu příjmu faxu vytvořením čísla ID pro příjem faxu pomocí tlačítek vytáčení telefonu.

#### ● Cyklický příjem

Předem zavedené dokumenty můžete načíst z faxového přístroje odesílatele, když chcete fax přijmout.

### Tisk

#### Tisk ve zvětšené/zmenšené velikosti

#### Oboustranný tisk\*

#### Zmenšené rozložení

Více dokumentů lze zmenšit tak, aby je bylo možné vytisknout na jeden list.

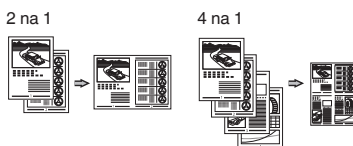

#### Tisk brožury\*

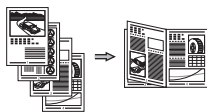

#### Tisk plakátu

#### Tisk vodoznaku

#### Zobrazení náhledu před tiskem

#### Výběr „profilu“

### Skenování

#### Oložení dokumentů z ovládacího panelu přístroje

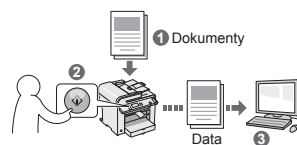

#### Oložení dokumentů pomocí počítače

● Skenování pomocí programu MF Toolbox

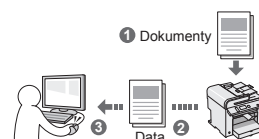

● Skenování z aplikace

● Skenování pomocí ovladače WIA\*\*\*

### Nastavení sítě\*\*\*\*

Tento přístroj je vybaven síťovým rozhraním, které vám usnadní vytvoření síťového prostředí. Můžete tisknout dokumenty, používat faxování z počítače a síťové skenování ze všech počítačů připojených k přístroji. Tento přístroj napomáhá při sdílení v kanceláři ke zvýšení efektivity práce.

### Vzdálené uživatelské rozhraní\*\*\*\*

Stav přístroje můžete sledovat z počítačů v síti. Pomocí sítě můžete přistupovat k přístroji a spravovat úlohy nebo volit různá nastavení.

\* Pouze MF4890dw/MF4870dn

\*\* Pouze MF4890dw/MF4870dn/MF4780w/MF4750

\*\*\* Pouze Windows XP/Vista/7

\*\*\*\* Pouze MF4890dw/MF4870dn/MF4780w

## Odstraňování zachyceného papíru

Když se objeví následující obrazovka, došlo k uvíznutí papíru v podavači nebo uvnitř přístroje. Podle pokynů na obrazovce odstraňte uvíznutý dokument nebo papír. Tato příručka uvádí pouze oblasti, kde dochází k uvíznutí papíru. Podrobné informace o jednotlivých funkcích najdete v dokumentu Elektronická příručka.

☞ Zachycený papír.

Stisknutím [▶] zobrazíte kroky. ▶

### Podavač

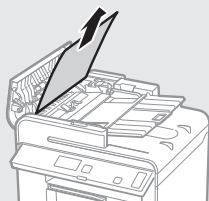

● MF4890dw

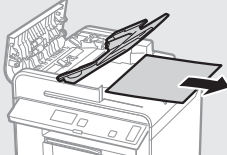

● MF4870dn/MF4780w/MF4750/MF4730

### Vnitřek přístroje

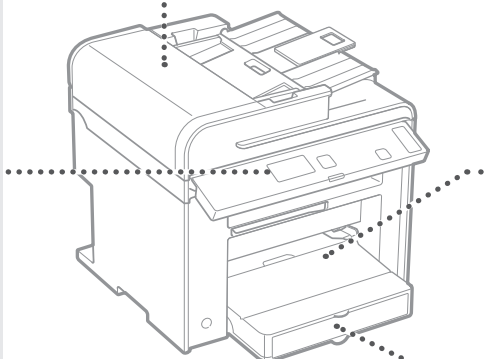
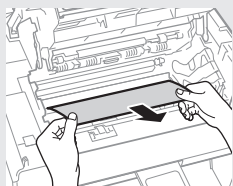
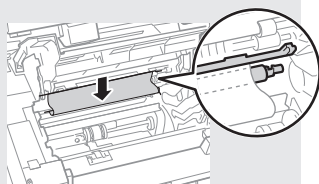
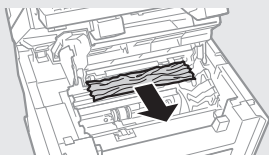
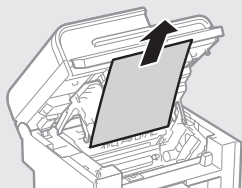

### Víceúčelová přihrádka

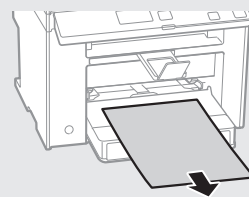

### Zásobník papíru

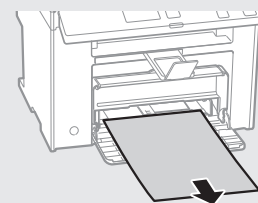

### Zadní kryt (pouze model MF4890dw/MF4870dn)

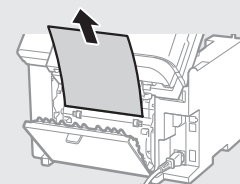

Cs

## Výměna tonerové kazety

Tonerové kazety jsou spotřební produkty. Pokud toner téměř či zcela dojde uprostřed úlohy, zobrazí se na obrazovce hlášení nebo může dojít k následujícím problémům. Proved'te příslušnou akci.

### Když se zobrazí zpráva

Pokud se v průběhu zpracování úlohy téměř vyčerpá toner, na obrazovce se zobrazí hlášení.

Hlášení	Na obrazovce je zobrazeno hlášení v tomto případě	Popis a řešení
<Připravte tonerovou kazetu.>	Je třeba brzy vyměnit tonerovou kazetu.	Protřeptejte tonerovou kazetu, aby se toner uvnitř rovnoměrně rozprostřel. ⊕ Elektronická příručka „Před výměnou tonerové kazety“ Doporučujeme, abyste tonerovou kazetu vyměnili, než spustíte tisk dokumentů s velkým počtem stran. ⊕ Elektronická příručka „Výměna tonerové kazety“
<Toner téměř chybí.>	Jakmile se přiblížil konec životnosti tonerové kazety.	Protřeptejte tonerovou kazetu, aby se toner uvnitř rovnoměrně rozprostřel. ⊕ Elektronická příručka „Před výměnou tonerové kazety“ Pokud hlášení nezmizí, vyměňte tonerovou kazetu. ⊕ Elektronická příručka „Výměna tonerové kazety“ Pokud se zobrazí toto hlášení, přichází fax se uloží do paměti a nebude vytištěn. Hlášení se také nemusí vytisknout, i když je nastaven automatický tisk. Je-li možnost <Pokračovat v tisku, když je málo toneru> v nabídce <Nastavení tisku PŘ.> nastavena na hodnotu <Zapnuto>, tisk bude pokračovat, ale na výtiscích se mohou objevit bílé pruhy nebo rozmazání. ⊕ Elektronická příručka „Automatický tisk hlášení“ ⊕ Elektronická příručka „Pokračovat v tisku, když je málo toneru“

### Na výtisku jsou patrné bílé pruhy nebo je výtisk částečně vybledlý:

Pokud se na výtiscích objevují bílé pruhy nebo jsou některé části vybledlé, přiblížil se konec životnosti tonerové kazety, i když se na obrazovce nezobrazilo žádné hlášení. Pokud je kvalita tisku nepřijatelná, naleznete informace o řešení problému v následující části.

### Na výtisku jsou patrné bílé pruhy nebo je výtisk částečně vybledlý

Pokud je toner již téměř vyčerpán, na výtisku se objeví bílé pruhy nebo je částečně vybledlý.

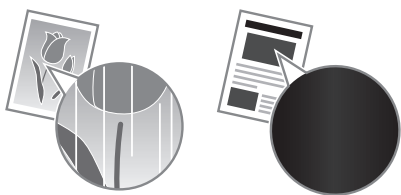

Na obrazovce se nezobrazují žádná hlášení, i když toner téměř došel. Tonerovou kazetu vyměňte, pokud se na výtisku se objeví bílé pruhy, nebo je výtisk částečně vybledlý.

### Dojde-li k tomuto problému:

Před výměnou tonerové kazety proved'te postup popsáný v následující části. Zařízení bude pokračovat v tisku, dokud nedojde k úplnému vyčerpání toneru.

- ⊕ Elektronická příručka „Před výměnou tonerové kazety“

### Pokud je kvalita tisku stále nepřijatelná:

Pokud problém přetrvává i po provedení níže uvedeného postupu, vyměňte tonerovou kazetu.

- ⊕ Elektronická příručka „Výměna tonerové kazety“

# Poznámka

## Symbyly používané v tomto návodu

### ⚠ VAROVÁNÍ

Uvádí varování týkající se operací, které by mohly vést k úmrtí nebo zranění osob, pokud by nebyly správně provedeny. Abyste používali zařízení bezpečně, vždy věnujte pozornost těmto varováním.

### ⚠ UPOZORNĚNÍ

Uvádí upozornění týkající se operací, které by mohly vést k poranění osob, pokud by nebyly správně provedeny. Abyste používali zařízení bezpečně, vždy věnujte pozornost těmto upozorněním.

## Tlačítka použitá v příručce

Následující názvy symbolů a tlačítek představují několik příkladů používání tlačítek v této příručce.

- Tlačítka na ovládacím panelu: [Ikona tlačítka] + (Název tlačítka)  
Příklad: [⏹] (Stop)
- Displej: <Zadejte místo určení.>
- Tlačítka a položky na monitoru počítače: [Preferences] (Předvolby)

## Ilustrace a dialogová okna použité v příručce

Ilustrace a dialogová okna použité v příručce odpovídají modelu MF4890dw, pokud není uvedeno jinak.

### ⚠ VAROVÁNÍ

Aby nevzniklo nebezpečí zranění osob či poškození přístroje, seznamte se s částí Právní upozornění a důležité bezpečnostní informace na disku „Multi-lingual User Manual CD“ (Vícejazyčný disk CD s uživatelskými příručkami), dodaném spolu s přístrojem. Najdete zde také informace o příslušných právních předpisech.

## Důležité bezpečnostní pokyny

Před zahájením provozu přístroje si pečlivě přečtěte část „Důležité bezpečnostní pokyny“ v této příručce a v dokumentu Elektronická příručka.

Všechny tyto pokyny jsou určeny k tomu, aby se zabránilo zranění uživatele nebo jiných osob, případně poškození majetku. Vždy proto tyto pokyny a provozní požadavky dodržujte.

Vezměte prosím na vědomí, že zodpovídáte za veškeré škody způsobené nedodržováním pokynů uvedených v této příručce, používáním zařízení k jakémukoli účelu, k němuž není určeno, případně opravami či úpravami prováděnými jakoukoli osobou kromě technika schváleného společností Canon.

## Instalace

### ⚠ VAROVÁNÍ

- Neinstalujte přístroj v blízkosti hořlavých látek, například produktů na bázi alkoholu či feidolu na barvy. Pokud tyto látky přijdou do styku s elektrickými součástmi uvnitř přístroje, může dojít ke vznícení těchto látek a k požáru nebo ke zvýšení nebezpečí úrazu elektrickým proudem.
- Neumísťujte na přístroj řetízky či jiné kovové předměty či nádoby naplněné kapalinami. Pokud se cizí látky dostanou do styku s elektrickými součástmi uvnitř přístroje, může dojít k požáru nebo úrazu elektrickým proudem. Pokud se některá taková látka dostane do přístroje, okamžitě vypněte napájení přístroje a obraťte se na místního autorizovaného prodejce Canon.
- Nepoužívejte v blízkosti zdravotnických zařízení. Na zdravotnická zařízení mohou mít vliv rádiové vlny vyzářované tímto přístrojem, a může tak dojít k závažným nehodám.

### ⚠ UPOZORNĚNÍ

- Přístroj neinstalujte v následujících umístěních. V opačném případě by mohlo dojít ke zranění osob, vzniku požáru nebo úrazu elektrickým proudem.
  - Nestabilní místo
  - Místo vystavené nadměrným vibracím
  - Místo, kde jsou blokovány větrací otvory (v těsné blízkosti stěn, postele, huňaté přikrývky a podobných předmětů)
  - Vlhké nebo prašné místo
  - Místo vystavené přímému působení slunečního záření nebo venkovní umístění
  - Místo vystavené působení vysokých teplot
  - Místo v blízkosti otevřeného ohně
  - Místo s nedostatečným větráním
- Ačkoli se při provozu tiskárny vytváří ozón, nemá vliv na lidské tělo. Pokud však chcete přístroj používat po dlouhá časová období, zajistěte dostatečné odvětrávání místa instalace.
- Nepřipojujte k přístroji neschválené kabely. V opačném případě by mohlo dojít ke vzniku požáru nebo úrazu elektrickým proudem.

## Napájení

### ⚠ VAROVÁNÍ

- Nepoužívejte jiný napájecí kabel, než který je s přístrojem dodán, protože by mohlo dojít k požáru nebo úrazu elektrickým proudem.
- Napájecí kabel neupravujte ani neohýbejte a netahejte za něj velkou silou. Na napájecí kabel neumísťujte těžké předměty. Poškození napájecího kabelu může vést ke vzniku požáru nebo úrazu elektrickým proudem.
- Nepřipojujte ani neodpojujte napájecí kabel mokřými rukama, protože to může způsobit úraz elektrickým proudem.
- Nepoužívejte s tímto přístrojem prodlužovací šňůry nebo prodlužovací zástrčky. V opačném případě by mohlo dojít ke vzniku požáru nebo úrazu elektrickým proudem.
- Nespoujte napájecí kabel do svazku, protože může dojít k požáru nebo úrazu elektrickým proudem.
- Zástrčku zasuňte do zásuvky střídavého proudu až nadoraz. V opačném případě by mohlo dojít k požáru nebo úrazu elektrickým proudem.
- Za boušky zcela odpojte zástrčku napájecího kabelu ze zásuvky. V opačném případě by mohlo dojít k požáru, k úrazu elektrickým proudem nebo k nesprávné funkci přístroje.

### ⚠ UPOZORNĚNÍ

- Používejte pouze zdroj napájení splňující požadavky na napájení uvedené v tomto dokumentu. V opačném případě by mohlo dojít k požáru nebo úrazu elektrickým proudem.
- Neblokujte přístup k elektrické zásuvce, do níž je tento přístroj zapojen, abyste mohli v případě nouze snadno odpojit napájecí kabel.

## Manipulace

### ⚠ VAROVÁNÍ

- Přístroj nerozebírejte ani neupravujte. Uvnitř přístroje jsou součásti s vysokou teplotou a pod vysokým napětím, které by mohly způsobit vznik požáru nebo úraz elektrickým proudem.
- Zabraňte dětem, aby se dotýkaly napájecí šňůry, kabelů a vnitřních nebo elektrických součástí a hrály si s nimi. V opačném případě by mohlo dojít k vážnému zranění osob.
- Pokud bude zařízení vydávat neobvyklý hluk, podivný zápach, kouř či teplo, obraťte se na autorizovaného prodejce Canon. Budete-li dále pokračovat v používání přístroje, může dojít k požáru nebo úrazu elektrickým proudem.
- Nepoužívejte v okolí přístroje hořlavé spreje. Pokud elektrické součásti uvnitř přístroje přijdou do styku s hořlavými látkami, může dojít k požáru nebo úrazu elektrickým proudem.

**⚠ UPOZORNĚNÍ**

- V zájmu vlastní bezpečnosti odpojte napájecí kabel, pokud nebudete přístroj delší dobu používat.
- Při otevírání a zavírání krytů buďte opatrní, abyste si neporanili ruce.
- Držte ruce a oblečení stranou od válců ve výstupní části. Pokud se v podavačích zachytí ruce či součásti oděvu, může dojít ke zranění.
- Vnitřek přístroje a výstupní přihrádka jsou během používání a bezprostředně po něm velmi horké. Abyste se nepopálili, nedotýkejte se těchto oblastí. Také potíštěný papír může být ihned po výstupu horký, při manipulaci s ním tedy buďte opatrní. V opačném případě byste se mohli popálit.

**Údržba a kontroly****⚠ VAROVÁNÍ**

- Před čištěním přístroje vypněte a odpojte napájecí kabel ze zásuvky. V opačném případě by mohlo dojít k požáru nebo úrazu elektrickým proudem.
- Zástrčku napájecího kabelu pravidelně odpojujte z elektrické zásuvky a vyčistěte oblast v okolí základny kovových kolíků zástrčky a elektrickou zásuvku suchým hadříkem, abyste odstranili veškerý prach a nečistoty. Nahromaděný vlhký prach může způsobit zkrat či požár.
- Přístroj čistěte vlhkým, dobře vyždímaným hadříkem. Hadříky vlhčete pouze ve vodě. Nepoužívejte alkohol, benzen, ředidla nebo jiné hořlavé látky. Pokud elektrické součásti uvnitř přístroje přijdou do styku s těmito látkami, může dojít k požáru nebo úrazu elektrickým proudem.
- Pravidelně kontrolujte napájecí kabel a zástrčku, zda nejsou poškozené. Kontrolujte, zda na přístroji není rez, škrábance, praskliny nebo zda není příliš teplý. Při používání nedostatečně udržovaného přístroje může dojít k požáru nebo úrazu elektrickým proudem.

**Spotřební materiál****⚠ VAROVÁNÍ**

- Nelikvidujte použité tonerové kazety v otevřeném ohni. Může dojít k vzplanutí a k popálení nebo požáru.
- Pokud toner náhodně vylijete nebo vysypete, volný toner opatrně utřete měkkým navlhčeným hadříkem způsobem, který zabráňuje vdechnutí. K úklidu vylitého či vysypaného toneru nikdy nepoužívejte vysavač. Mohlo by dojít k poškození vysavače nebo výbuchu prachu v důsledku statického výboje.

**⚠ UPOZORNĚNÍ**

- Udržujte tonerové kazety a další spotřební materiál mimo dosah malých dětí. Pokud dojde k vdechnutí toneru, ihned vyhledejte lékařskou pomoc.
- Tonerovou kazetu nerozebírejte. Toner by se mohl rozptýlit a dostat se vám do očí nebo do úst. Pokud se vám toner dostane do očí či úst, okamžitě postižená místa omyjte studenou vodou a vyhledejte lékařskou pomoc.
- Pokud se toner vylije z tonerové kazety, dejte pozor, abyste ho nevdechli a aby se nedostal do styku s pokožkou. Pokud se toner dostane do kontaktu s pokožkou, okamžitě ji omyjte mýdlem. Pokud dojde k vdechnutí toneru nebo podráždění pokožky po styku s tonerem, ihned vyhledejte lékařskou pomoc.

**Další příslušenství****⚠ VAROVÁNÍ**

- Informace pro uživatele kardiostimulátoru: Toto zařízení vytváří slabé magnetické pole. Pokud při používání tohoto přístroje pociťujete zvláštní stavy, vzdalte se od přístroje a okamžitě se obraťte na svého lékaře.

**Právní omezení používání produktu a používání obrazů**

Používání tohoto přístroje ke skenování, tisku nebo jinému druhu reprodukce určitých dokumentů a používání obrazů, které byly naskenovány, vytištěny nebo jinak reprodukovány pomocí tohoto přístroje může být zakázáno zákonem a mohlo by vyústit v trestní nebo občanskoprávní odpovědnost. Seznam některých z těchto dokladů je uveden níže. Tento seznam je pouze orientační. Pokud si nejste jisti legálností použití produktu ke skenování, tisku nebo jiné reprodukci jakéhokoli dokumentu a/nebo použití obrázků naskenovaných, vytištěných nebo jinak reprodukovanych, měli byste se předem obrátit na svého právního poradce a požádat ho o radu.

- papírové bankovky,
- cestovní šeky,
- peněžní poukázky,
- stravenky,
- depozitní certifikáty,
- pasy,
- poštovní známky (orazítkované i neorazítkované),
- imigrační dokumenty,
- identifikační průkazy nebo odznaky,
- kolky (orazítkované i neorazítkované),
- doklady o vojenské službě nebo o odvodu,
- cenné papíry nebo jiné dlužní úpisy,
- šeky nebo směnky vydané vládními úřady,
- akcie,
- řidičské průkazy na motorová vozidla a vlastnické listy,
- autorská díla a umělecká díla chráněná autorskými právy bez svolení vlastníka těchto práv.

Bylo vynaloženo veškeré úsilí k zajištění, aby příručky k přístroji byly bez nepřesností a opomenutí. Vzhledem k tomu, že své výrobky neustále zlepšujeme, kontaktujte společnost Canon, pokud byste potřebovali přesnou specifikaci.

## Informácie o dodaných príručkách

### ① Úvodná príručka (táto príručka):

Túto príručku si prečítajte ako prvú. Táto príručka opisuje inštaláciu zariadenia, nastavenia a upozornenia. Túto príručku si prečítajte pred začiatkom používania zariadenia.

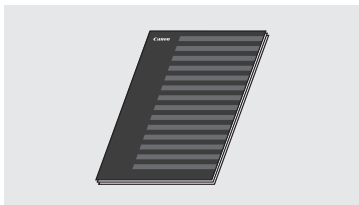

### ② Príručka nastavenia bezdrôtovej siete LAN (iba modely MF4890dw/MF4780w):

Túto príručku si prečítajte spoločne s Úvodnou príručkou. Táto príručka opisuje postup nastavenia bezdrôtovej siete LAN a príčiny a riešenia problémov, ktoré sa môžu vyskytnúť pri nastavovaní. Túto príručku si prečítajte pred začiatkom používania zariadenia.



### ③ MF Driver Installation Guide (disk User Software CD (Disk CD s obslužným softvérom)):

Túto príručku si prečítajte ako ďalšiu v poradí. Táto príručka opisuje inštaláciu softvéru.



### ④ e-Manual (Elektronická príručka) (disk Multi-lingual User Manual CD (Disk CD s viacjazyčnými príručkami pre používateľa)):

podľa potreby si prečítajte požadovanú kapitolu. Dokument e-Manual (Elektronická príručka) je rozdelený do kategórií podľa predmetu, aby ste mohli jednoducho nájsť požadované informácie.

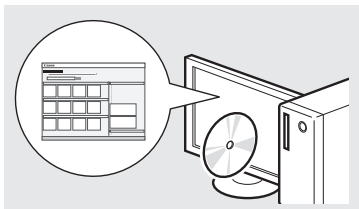

## Navigácia v ponuke a spôsob zadávania textu

### ● MF4890dw/MF4870dn/MF4780w/MF4750

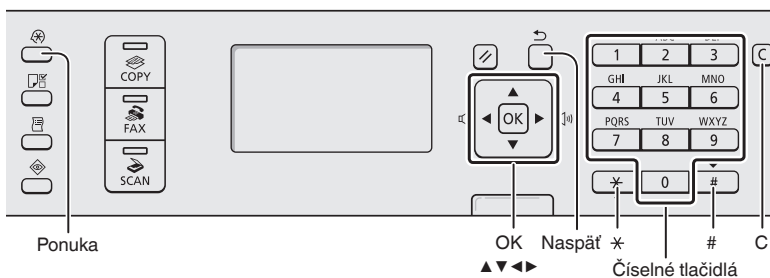

### ● MF4730

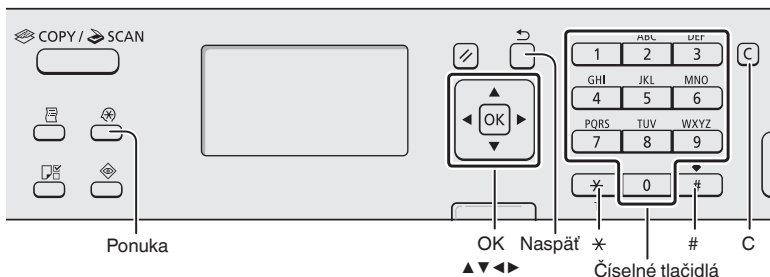

## Navigácia v ponuke

### Výber položky alebo pohybovanie kurzora medzi položkami ponuky

Pomocou tlačidla [▲] alebo [▼] vyberte položku. Na ďalšiu úroveň pokračujte pomocou tlačidla [OK] alebo [▶]. Pomocou tlačidla [◻] (Späť) alebo [◀] sa vrátite o úroveň vyššie.

### Potvrdenie nastavenia

Stlačte tlačidlo [OK]. Ak sa však na displeji zobrazí <Použiť>, vyberte možnosť <Použiť> a potom stlačte tlačidlo [OK].

## Spôsob zadávania textu

### Zmena režimu zadávania

Pomocou tlačidla [▼] zvýraznite možnosť <Režim zadávania> a stlačte tlačidlo [OK]. Na zmenu režimu zadávania môžete tiež stlačiť tlačidlo [ \* ] (Tón).

### Zadávanie textu, symbolov a čísel

Zadávať pomocou číselných tlačidiel alebo tlačidla [ # ] (SYMBOLY). Podrobné informácie o prepínaní režimu alebo dostupnom texte nájdete na nasledujúcej strane.

### Pohybovanie kurzorom (zadanie medzery)

Kurzorom pohybujte pomocou tlačidla [◀] alebo [▶]. Posuňte kurzor na koniec textu a stlačením tlačidla [▶] zadajte medzeru.

### Odstraňovanie znakov

Vymazávajú pomocou tlačidla [ C ] (Vymazať). Stlačením a podržaním tlačidla [ C ] (Vymazať) odstránite všetky znaky.

### Zobrazenie dokumentu e-Manual (Elektronická príručka) z disku CD-ROM

- 1 Vložte disk Multi-lingual User Manual CD (Disk CD s viacjazyčnými príručkami pre používateľa) do počítača.
- 2 Vyberte jazyk.
- 3 Kliknite na položku [Display Manuals] (Zobrazíť príručky).

※ Podľa toho, aký operačný systém používate, sa môže zobrazíť správa o ochrane zabezpečenia.



## Prípojenie napájacieho kábla a ZAPNUTIE zariadenia

### Zadávanie textu, symbolov a čísel

	Režim zadávania: <A>	Režim zadávania: <a>	Režim zadávania: <12>
1	@.-_ /		1
2	ABC	abc	2
3	DEF	def	3
4	GHI	ghi	4
5	JKL	jkl	5
6	MNO	mno	6
7	PQRS	pqrs	7
8	TUV	tuv	8
9	WXYZ	wxyz	9
0	(nedostupné)		0
#	-.*#!";:~^_=/!?'\$@%&+()\[\]{}<>		(nedostupné)
*	(Zmena režimu zadávania) [A]→[a]→[12]		

### Zmena režimu zadávania

Režim zadávania	Dostupný text
<A>	Veľké písmená abecedy a symboly
<a>	Malé písmená abecedy a symboly
<12>	Čísla

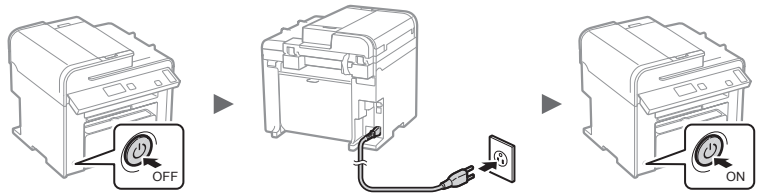

V tejto chvíli nepripájajte kábel USB. Pripojte ho pri inštalácii softvéru.

## Zadanie počiatočného nastavenia

Postupujte podľa pokynov na obrazovke a nastavte jazyk a čas. Podrobné informácie o navigácii v ponuke a zadávaní čísel nájdete v časti „Navigácia v ponuke a spôsob zadávania textu“ (➔ str. 200).

- MF4890dw/MF4780w

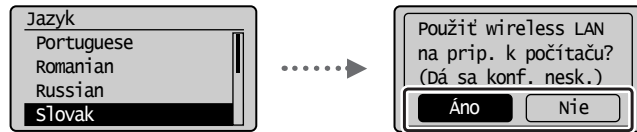

**Okamžité pripojenie k počítaču prostredníctvom bezdrôtovej siete LAN**

Začnite od kroku č. 4 v časti „Nastavenie bezdrôtovej siete LAN“ v dokumente Príručka nastavenia bezdrôtovej siete LAN.

Na vykon. nast. si pozrite príř. nast. bezdr. siete LAN.

---

**Neskoršie pripojenie k počítaču prostredníctvom bezdrôtovej siete LAN**

Pozrite si dokument Príručka nastavenia bezdrôtovej siete LAN.

**Pripojenie k počítaču prostredníctvom káblovej siete LAN**

Pokračujte na časť „Pripojenie prostredníctvom káblovej siete LAN (iba modely MF4890dw/MF4870dn/MF4780w)“ (str. 202).

**Pripojenie k počítaču prostredníctvom kábla USB**

Pokračujte na časť „Pripojenie pomocou kábla USB“ (str. 202).

**Bez pripojenia k počítaču**

Dokončíte nastavenie.

- MF4870dn/MF4750/MF4730



## Výber spôsobu pripojenia zariadenia k počítaču

- Pripojenie prostredníctvom káblvej siete LAN  
(iba modely MF4890dw/MF4870dn/MF4780w)

➔ Pozrite si časť „Pripojenie prostredníctvom káblvej siete LAN“

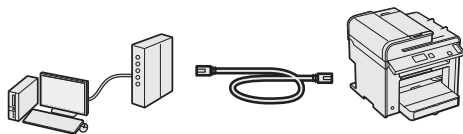

Zariadenie môžete k počítaču pripojiť pomocou káblveho smerovača. Pomocou káblov LAN pripojte zariadenie ku káblvemu smerovaču (prístupovému bodu).

※ Uistite sa, že na smerovači je voľný port na pripojenie zariadenia a počítača.

※ Pripravte si kábel LAN zhotovený z krútenej dvojlinky kategórie 5 alebo vyššej.

- Pripojenie pomocou kábla USB

➔ Pozrite si časť „Pripojenie pomocou kábla USB“

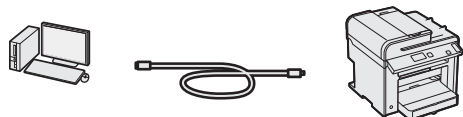

Zariadenie môžete k počítaču pripojiť pomocou kábla USB.

- Pripojenie prostredníctvom bezdrôtovej siete LAN  
(iba modely MF4890dw/MF4780w)

➔ Pozrite si dokument Príručka nastavenia bezdrôtovej siete LAN.

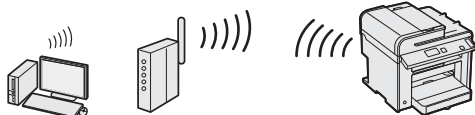

Zariadenie môžete k počítaču pripojiť pomocou bezdrôtového smerovača\*. Keďže je pripojenie bezdrôtové, nie sú potrebné žiadne káble LAN.

\* Vyžaduje sa bezdrôtový smerovač (alebo prístupový bod), ktorý podporuje protokol IEEE802.11b/g/n.

**Ak si nie ste istí, či je smerovač bezdrôtový alebo káblvový:**  
Pozrite si príručku poskytnutú so sieťovým zariadením alebo sa obráťte na výrobcu.

## Pripojenie prostredníctvom káblvej siete LAN

(iba modely MF4890dw/MF4870dn/MF4780w)

### 1 Pripojte kábel LAN.

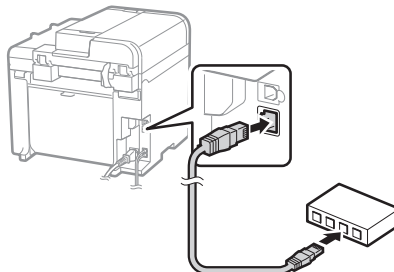

Adresa IP sa automaticky nakonfiguruje za 2 minúty. Ak chcete nastaviť adresu IP manuálne, prečítajte si informácie v nasledujúcom dokumente:

➔ e-Manual (Elektronická príručka) „Network Settings“ (Nastavenie siete) ▶ „Basic Network Settings“ (Základné nastavenie siete) ▶ „Setting IP Address“ (Nastavenie adresy IP)

### 2 Z disku User Software CD (Disk CD s obslužným softvérom) nainštalujte ovládač a softvér.

➔ Pokračujte na časť „Nastavenie formátu a typu papiera“ (str. 203).

## Pripojenie pomocou kábla USB

Po nainštalovaní ovládačov MF a programu MF Toolbox pripojte kábel USB.

### 1 Z disku User Software CD (Disk CD s obslužným softvérom) nainštalujte ovládač a softvér.

### 2 Pripojte kábel USB.

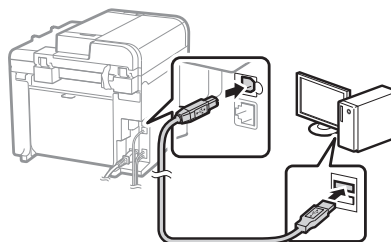
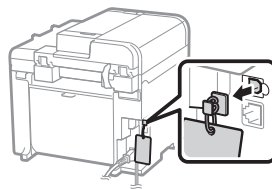

➔ Pokračujte na časť „Nastavenie formátu a typu papiera“ (str. 203).

## Ak chcete získať podrobné informácie o postupoch inštalácie:

- ➔ Pozrite si príručku MF Driver Installation Guide

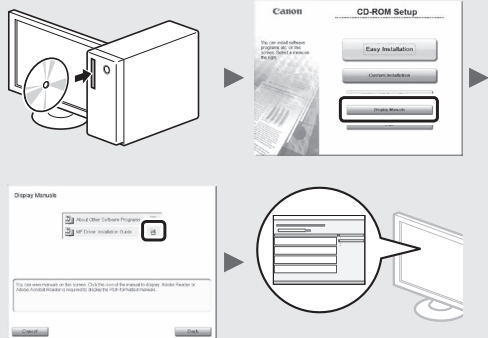

## Nastavenie formátu a typu papiera

Postupujte podľa pokynov na obrazovke a nastavte formát a typ papiera.

- MF4890dw/MF4870dn/ MF4780w/MF4750

- MF4730

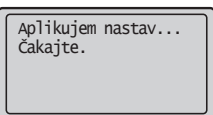
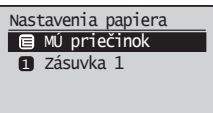

## Zadanie počítačového nastavenia faxu a pripojenie telefónneho kábla (iba modely MF4890dw/MF4870dn/MF4780w/MF4750)

### 1 Zadajte počítačové nastavenie faxu.

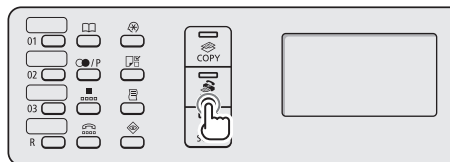

vykonať nast. faxu?

Nastaviť teraz  
Nastaviť neskôr

Pripojte tel. linku.  
Postup. podľa pokynov na nasl. obraz.:  
Pripojte linku do A.  
\*Ďalej: stlač. OK

Pri zadávaní čísla faxu, názvu zariadenia a režimu príjmu postupujte podľa Sprievodcu nastavením faxu. Podrobné informácie o režime príjmu nájdete v dokumente e-Manual (Elektronická príručka).

- ➔ e-Manual (Elektronická príručka) „Fax“ ► „Using the Fax Functions“ (Používanie funkcií faxu) ► „Receiving Faxes“ (Príjem faxov) ► „RX Mode“ (Režim prijímania)

#### Používanie užívateľského mena

Keď odošlete dokument, zaregistrované informácie o odosielateľovi sa vytlačia na papieri príjemcu.

### 2 Pripojte telefónny kábel.

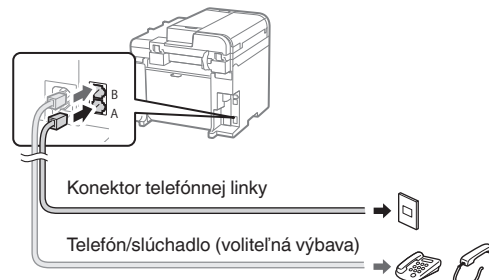

Keď sa na displeji zobrazí <Pripojte tel. linku.>, pripojte telefónny kábel podľa obrázka.

#### Pri inštalácii voliteľného slúchadla:

Ďalšie informácie nájdete v príručke dodanej so slúchadlom.

### 3 Ukončíte Sprievodcu nastavením faxu a potom zariadenie reštartujte.

Ukončiť sprievodcu nastavením faxu?

Áno Nie

Nast. sa dokončilo.  
Vypnite a zapnite hlavný vypínač.  
OK

Zariadenie vypnite a počkajte aspoň 10 sekúnd, kým ho znovu zapnete. Typy telefónnych línií sa nerozpoznávajú automaticky. Pokyny na ručné nastavenie telefónnej linky nájdete v dokumente e-Manual (Elektronická príručka).

- ➔ e-Manual (Elektronická príručka) „Fax“ ► „Using the Fax Functions“ (Používanie funkcií faxu) ► „Changing Fax Settings (Settings that Can Be Specified Using the [Menu Button])“ (Zmena nastavení faxu (nastavenia, ktoré možno zadávať pomocou tlačidla [Ponuka])) ► „Configuring Send Settings“ (Konfigurácia nastavení odosielania) ► „Select Line Type“ (Vyber typ linky)

Sk

Toto zariadenie vám ponúka rôzne funkcie. Nasledujúce funkcie predstavujú prehľad hlavných funkcií, ktoré môžete bežne používať.

### Kopírovanie

#### Kopírovanie vo zväčšenej/zmenšenej veľkosti

Môžete zväčšiť alebo zmenšiť dokumenty štandardnej veľkosti pre kopírovanie na papier štandardnej veľkosti alebo zvoliť pomer pre kopírovanie v percentách.

#### Obojstranné kopírovanie\*

Jednostranné dokumenty môžete kopírovať na obe strany papiera.

#### Triedenie

Kópie môžete usporiadať do súprav podľa poradia strán.

#### Zmenšené rozloženie

Viac dokumentov je možné zmenšiť tak, aby ich bolo možné skopírovať na jeden list.

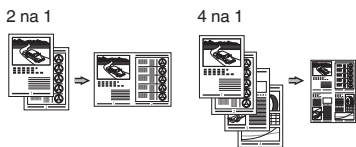

#### Kopírovanie identifikačných preukazov

Je možné vytvoriť kópiu dvojstrannej karty na jednu stranu papiera.

### Faxovanie\*\*

#### Odosielanie dokumentu priamo z počítača (faxovanie z počítača)

Okrem bežného odosielania a prijímania faxov môžete používať tiež faxovanie z počítača.

#### Odosielanie

Ciele faxu môžete uložiť do telefónneho zoznamu. Rôznymi metódami môžete zadať ciele a zjednodušiť a zrýchliť tak odosielanie dokumentov.

- Hľadanie cieľa
- Tlačidlá rýchlej voľby
- Kódované vytáčanie
- Skupina cieľov
- Voľba z histórie odosielania
- Sekvenčné vysielanie
- Odložené odosielanie

### Príjem

- Príjem do pamäte  
Prijaté dokumenty môžete ukladať v pamäti. Uložené dokumenty môžete kedykoľvek vytlačiť a v prípade, že ich nepotrebujete, ich môžete odstrániť.



- Vzdialený príjem

Ak je pripojený externý telefón, môžete počas hovoru okamžite prepnúť do režimu príjmu faxov zadáním identifikačného čísla na príjem faxov pomocou tlačidiel na vytáčanie na telefóne.

- Príjem na základe výzvy  
Vopred vložené dokumenty z faxového zariadenia odosielateľa môžete načítať vtedy, keď chcete príslušný fax prijať.

### Tlač

#### Tlač vo zväčšenej/zmenšenej veľkosti

#### Obojstranná tlač\*

#### Zmenšené rozloženie

Viac dokumentov je možné zmenšiť tak, aby ich bolo možné vytlačiť na jeden list.



#### Tlač brožúr\*

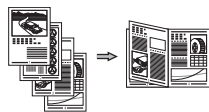

#### Tlač plagátu

#### Tlač vodoznaku

#### Zobrazenie ukážky pred tlačou

#### Výber profilu

### Skenovanie

#### Ukladanie dokumentov pomocou ovládacieho panela zariadenia

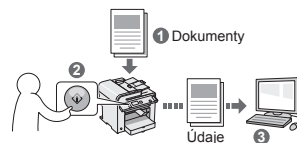

#### Ukladanie dokumentov pomocou počítača

- Skenovanie pomocou programu MF Toolbox

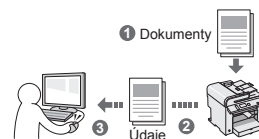

- Skenovanie z aplikácie
- Skenovanie pomocou ovládača WIA\*\*\*

### Nastavenie siete\*\*\*\*

Toto zariadenie je vybavené sieťovým rozhraním, ktoré vám uľahčí vytvorenie sieťového prostredia. Môžete tlačiť dokumenty, používať faxovanie z počítača a sieťové skenovanie zo všetkých počítačov pripojených k zariadeniu. Toto zariadenie zdieľaním v kancelári napomáha k zvýšeniu efektivity práce.

### Remote UI (Vzdialené užívateľské rozhranie)\*\*\*\*

Stav zariadenia môžete sledovať z počítačov v sieti. Pomocou siete môžete pristupovať k zariadeniu a spravovať úlohy alebo voliť rôzne nastavenia.

\* Iba modely MF4890dw/MF4870dn

\*\*\*\* Iba modely MF4890dw/MF4870dn/MF4870w

\*\* Iba modely MF4890dw/MF4870dn/MF4870w/MF4870w

\*\*\* Iba v systémoch Windows XP/Vista/7

## Odstraňovanie zachyteného papiera

Ak sa zobrazí nasledujúca obrazovka, došlo k zachyteniu papiera v podávači alebo vnútri zariadenia. Podľa pokynov zobrazených na obrazovke odstráňte zaseknutý dokument alebo papier. V tejto príručke sú uvedené iba oblasti, kde dochádza k zachytávaniu papiera. Podrobné informácie o jednotlivých funkciách nájdete v dokumente e-Manual (Elektronická príručka).

**⚠ Zachytenie papiera.**  
Stlačte [▶] na zobrazenie krokov. ▶

### Podávač

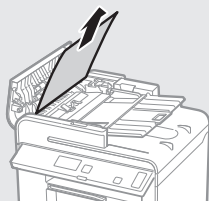

● MF4890dw



● MF4870dn/MF4780w/MF4750/MF4730

### Vnútročné časti zariadenia

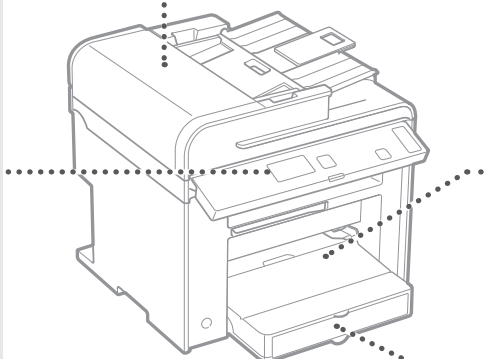
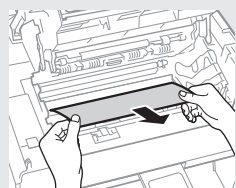
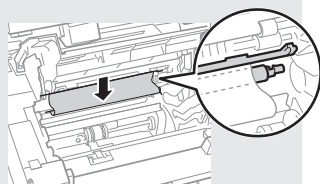
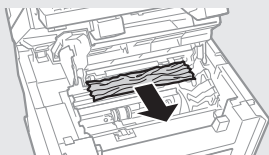
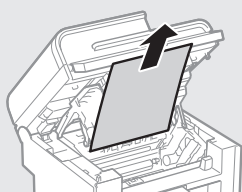

### Viacúčelový zásobník

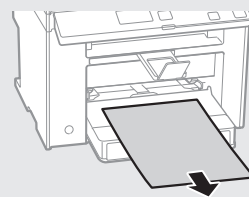

### Zásobník papiera

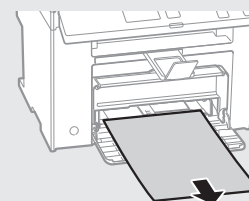

### Zadný kryt (iba modely MF4890dw/MF4870dn)

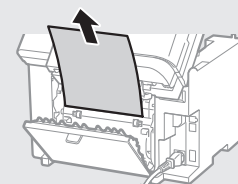

Sk

## Výmena kazety s tonerom

Kazety s tonerom sú spotrebný tovar. Keď sa toner takmer minie alebo sa celkom minul počas úlohy, na obrazovke sa zobrazí správa, prípadne sa môžu vyskytnúť nasledujúce problémy. Podľa situácie vykonajte príslušné kroky.

### Keď sa zobrazí správa

Keď sa toner takmer minie počas úlohy, na obrazovke sa zobrazí správa.

Správa	Keď sa na obrazovke zobrazí správa	Popis a riešenia
<Pripravte tonerovú kazetu.>	Keď je potrebné čoskoro vymeniť kazetu s tonerom.	Kazetou s tonerom zatraste, aby sa toner v jej vnútri rovnomerne rozmiestnil. ⊕ e-Manual (Elektronická príručka) ► „Before Replacing the Toner Cartridge“ (Pred výmenou kazety s tonerom) Kazetu s tonerom odporúčame vymeniť pred tlačou veľkého objemu dokumentov. ⊕ e-Manual (Elektronická príručka) ► „Replacing the Toner Cartridge“ (Výmena kazety s tonerom)
<Toner takmer spotr.>	Keď kazeta s tonerom dosiahla koniec svojej životnosti.	Kazetou s tonerom zatraste, aby sa toner v jej vnútri rovnomerne rozmiestnil. ⊕ e-Manual (Elektronická príručka) ► „Before Replacing the Toner Cartridge“ (Pred výmenou kazety s tonerom) Ak správa nezmizne, vymeňte kazetu s tonerom. ⊕ e-Manual (Elektronická príručka) ► „Replacing the Toner Cartridge“ (Výmena kazety s tonerom) Ak sa zobrazí táto správa, prichádzajúci fax sa uloží do pamäte a nevytlačí sa. Hlásenia sa tiež nemusia vytlačiť dokonca ani vtedy, ak sú nastavené, aby sa tlačili automaticky. Ak je však možnosť <Pokr. v tlači, keď je ton. takmer spotr.> v položke <Nastavenia tlače PR.> nastavená na možnosť <Zap.>, tlač bude pokračovať, ale na výtláčkoch sa môžu objaviť biele pásy alebo šmuhy. ⊕ e-Manual (Elektronická príručka) ► „Printing the Report Automatically“ (Automatická tlač hlásenia) ⊕ e-Manual (Elektronická príručka) ► „Continue Print. When Toner Is Nearly Out“ (Pokr. v tlači, keď je ton. takmer spotr.)

### Keď sa na výstupe objavia biele pásy alebo je výstup čiastočne vyblednutý:

Keď sa na výstupe objavia biele pásy alebo je výstup čiastočne vyblednutý, kazeta s tonerom takmer dosiahla koniec svojej životnosti, hoci sa na obrazovke nezobrazuje žiadna správa. Keď kvalita tlače prestane byť prijateľná, problém vyriešite podľa nasledujúcich informácií.

### Keď sa na výstupe objavia biele pásy alebo je výstup čiastočne vyblednutý

Keď sa toner takmer minul, na výstupe sa objavia biele pásy alebo je výstup čiastočne vyblednutý.

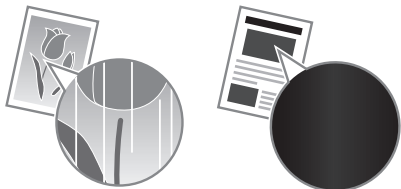

Ak sa toner takmer minul, na obrazovke sa nezobrazí žiadna správa. Keď sa na výstupe objavia biele pásy alebo je výstup čiastočne vyblednutý, vymeňte kazetu s tonerom.

### Keď sa vyskytne tento problém:

Pred výmenou kazety s tonerom vykonajte kroky v nasledujúcom postupe. Zariadenie bude pokračovať v tlači, kým sa toner celkom neminie.

- ⊕ e-Manual (Elektronická príručka) ► „Before Replacing the Toner Cartridge“ (Pred výmenou kazety s tonerom)

### Keď je kvalita tlače naďalej neprijateľná:

Ak problém pretrváva aj po vykonaní krokov v nasledujúcom postupe, vymeňte kazetu s tonerom.

- ⊕ e-Manual (Elektronická príručka) ► „Replacing the Toner Cartridge“ (Výmena kazety s tonerom)

# Poznámky

## Symbyoly použité v tejto príručke

### VAROVANIE

Označuje varovanie týkajúce sa postupov, ktoré by v prípade nesprávneho vykonania mohli spôsobiť smrť alebo poranenie osôb. Ak chcete zariadenie používať bezpečne, vždy venujte pozornosť týmto varovaniám.

### UPOZORNENIE

Označuje upozornenie týkajúce sa postupov, ktoré by v prípade nesprávneho vykonania mohli spôsobiť poranenie osôb. Ak chcete zariadenie používať bezpečne, vždy venujte pozornosť týmto upozorneniam.

## Tlačidlá použité v tejto príručke

Nasledujúce symbyoly a názvy tlačidiel predstavujú niekoľko príkladov, ako sa v príručke označujú tlačidlá, ktoré treba stlačiť.

- Tlačidlá na ovládacom paneli: [Ikona tlačidla] + (Názov tlačidla)  
Príklad: [ ] (Stop)
- Displej: <Určite miesto určenia.>
- Tlačidlá a položky na monitore počítača: [Preferences] (Vlastnosti)

## Ilustrácie a obrazovky použité v tejto príručke

Ilustrácie a obrazovky použité v tejto príručke zodpovedajú modelu MF4890dw, ak nie je uvedené inak.

### VAROVANIE

Ak chcete predísť riziku poranenia osôb alebo poškodenia zariadenia a ak chcete získať právne informácie, prečítajte si Právne oznámenie a Dôležité bezpečnostné informácie na disku Multi-lingual User Manual CD (Disk CD s viacjazyčnými príručkami pre používateľa) dodávanom s produktom.

## Dôležité bezpečnostné pokyny

Pred používaním zariadenia si pozorne prečítajte časť „Dôležité bezpečnostné pokyny“ v tejto príručke a v dokumente e-Manual (Elektronická príručka).

Keďže cieľom týchto pokynov je predchádzať poraneniam používateľa a iných osôb, prípadne predchádzať zničeniu majetku, vždy venujte pozornosť týmto pokynom a prevádzkovým požiadavkám.

Upozorňujeme, že ste zodpovední za všetky škody spôsobené nedodržaním pokynov uvedených v tejto príručke, používaním zariadenia na účely, na ktoré nebolo určené, alebo opravami a zmenami vykonanými inou osobou ako technikom schváleným spoločnosťou Canon.

## Inštalácia

### VAROVANIE

- Zariadenie neinštalujte v blízkosti horľavých látok, ako sú produkty obsahujúce alkohol alebo riedidlá. Ak prídu tieto látky do styku s elektrickými časťami vo vnútri zariadenia, môžu sa vznietiť a spôsobiť požiar alebo zvýšené riziko úrazu elektrickým prúdom.
- Na zariadenie nekladte náhrdelníky ani iné kovové predmety, ani nádoby naplnené tekutinou. Ak prídu cudzie látky do styku s elektrickými časťami vo vnútri zariadenia, môže dôjsť k požiaru alebo úrazu elektrickým prúdom.  
Ak ktorákoľvek z týchto látok spadne do zariadenia alebo sa doň vyleje, okamžite vypnite napájanie zariadenia a obráťte sa na miestneho predajcu produktov spoločnosti Canon.
- Zariadenie nepoužívajte v blízkosti žiadnych zdravotníckych zariadení. Rádiové vlny vysielané zariadením môžu rušiť zdravotnícke zariadenia, čo môže viesť k vážnym nehodám.

### UPOZORNENIE

- Zariadenie neinštalujte na nasledujúcich miestach. Ak by ste tak urobili, môže dôjsť k poraneniu osôb, požiaru alebo úrazu elektrickým prúdom.
  - Na nestabilnom mieste,
  - mieste vystavenom pôsobeniu nadmerných vibrácií,
  - mieste, kde sú zablokované vetracie otvory (príliš blízko stien, na posteli, hrubej tkanine a iných podobných predmetoch),
  - vlhkom alebo prašnom mieste,
  - mieste vystavenom priamemu slnečnému svetlu alebo mieste v exteriéri,
  - mieste vystavenom pôsobeniu vysokých teplôt,
  - mieste v blízkosti otvoreného ohňa.
  - mieste s nedostatočným systémom ventilácie.
- Hoci pri používaní zariadenie vytvára ozón, nemá to žiadny vplyv na ľudský organizmus. Ak však plánujete zariadenie používať v dlhých intervaloch, zaručte, aby bolo miesto inštalácie dobre vetrané.
- K zariadeniu nepripájajte neschválené káble. Ak by ste tak urobili, môže dôjsť k požiaru alebo úrazu elektrickým prúdom.

## Zdroj napájania

### VAROVANIE

- Nepoužívajte iný než dodaný napájací kábel, pretože môže dôjsť k požiaru alebo úrazu elektrickým prúdom.
- Napájací kábel neupravujte ani ho neohýbajte a neťahajte ho nadmernou silou. Na napájací kábel nekladte ťažké predmety. Poškodenie napájacieho kábla môže spôsobiť požiar alebo úraz elektrickým prúdom.
- Zástrčku napájacieho kábla nepripájajte ani neodpájajte mokrymi rukami, pretože môže dôjsť k úrazu elektrickým prúdom.
- S týmto zariadením nepoužívajte predlžovacie káble ani napájacie zdroje s viacerými zásuvkami. Ak by ste tak urobili, môže dôjsť k požiaru alebo úrazu elektrickým prúdom.
- Napájací kábel nestáčajte ani nezávžujte do uzla, pretože to môže spôsobiť požiar alebo úraz elektrickým prúdom.
- Zástrčku napájacieho kábla úplne zasuňte do elektrickej zásuvky. Ak tak neurobite, môže dôjsť k požiaru alebo úrazu elektrickým prúdom.
- Počas búrky celkom odpojte zástrčku napájacieho kábla z elektrickej zásuvky. Ak tak neurobite, môže dôjsť k požiaru, úrazu elektrickým prúdom alebo poruche.

### UPOZORNENIE

- Používajte iba zdroj napájania, ktorý spĺňa uvedené požiadavky na napätie. Ak tak neurobite, môže dôjsť k požiaru alebo úrazu elektrickým prúdom.
- Neblokujte elektrickú zásuvku, ku ktorej je zariadenie pripojené, aby ste v prípade nebezpečenstva mohli napájací kábel jednoducho odpojiť.

## Manipulácia

### VAROVANIE

- Zariadenie nerozoberajte ani neupravujte. Vo vnútri zariadenia sa nachádzajú časti s vysokou teplotou a vysokým napätím, ktoré môžu spôsobiť požiar alebo úraz elektrickým prúdom.
- Zabráňte deťom dotýkať sa a hrať sa s napájacím káblom, vodičmi, vnútornými alebo elektrickými časťami. Môže to viesť k vážnemu poraneniu.
- Ak zariadenie vydáva nezvyčajný zvuk, nezvyčajný zápach, vychádza z neho dym alebo z neho sála nadmerné teplo, obráťte sa na autorizovaného predajcu produktov spoločnosti Canon. Ďalšie používanie môže spôsobiť požiar alebo úraz elektrickým prúdom.
- V blízkosti zariadenia nepoužívajte horľavé spreje. Ak prídu horľavé látky do kontaktu s elektrickými časťami vo vnútri zariadenia, môže to spôsobiť požiar alebo úraz elektrickým prúdom.



**⚠ UPOZORNENIE**

- Ak sa zariadenie nebude dlhý čas používať, z dôvodu vlastnej bezpečnosti odpojte napájací kábel.
- Buďte opatrní pri otváraní a zatváraní krytov, aby ste predišli poraneniu rúk.
- Dajte pozor, aby sa ruky a odev nenachádzali blízko valcov vo výstupnej oblasti. Ak valce zachytia vaše ruky alebo odev, môže to viesť k poraneniu.
- Vnútro zariadenia a výstupná štrbina je počas používania a bezprostredne po ňom veľmi horúca. Vyhnite sa kontaktu s týmito oblasťami, aby ste predišli popáleninám. Potlačený papier môže byť tiež bezprostredne po ňom horúci, preto pri manipulácii s ním postupujte opatrne. Ak tak neurobíte, môže dôjsť k vzniku popálenín.

**Údržba a kontrola****⚠ VAROVANIE**

- Pred čistením vypnite zariadenie a odpojte napájací kábel zo zásuvky. Ak tak neurobíte, môže dôjsť k požiaru alebo úrazu elektrickým prúdom.
- Zástrčku napájacieho kábla pravidelne vyťahujte z elektrickej zásuvky a suchou tkaninou čistite oblasť okolo kovových kolíkov v jej spodnej časti a tiež elektrickú zásuvku, aby ste odstránili prach a nečistoty. Keď navlhne, nahromadený prach môže spôsobiť skrat alebo požiar.
- Zariadenie čistite navlhčenou, dobre vyžmýkanou tkaninou. Na navlhčenie čistiacich tkanín používajte iba vodu. Nepoužívajte alkohol, benzén, riedidlá ani iné horľavé látky. Ak tieto látky prídu do kontaktu s elektrickými časťami vo vnútri zariadenia, môže to spôsobiť požiar alebo úraz elektrickým prúdom.
- Pravidelne kontrolujte napájací kábel a zástrčku, či nie sú poškodené. Kontrolujte, či na zariadení nie je hrdza, nie sú na ňom preliachy, praskliny alebo či z neho nesáľa nadmerné teplo. Používanie nedostatočne udržiavaného zariadenia môže spôsobiť požiar alebo úraz elektrickým prúdom.

**Spotrebný materiál****⚠ VAROVANIE**

- Nelikvidujte použité kazety s tonerom v otvorenom ohni. Mohlo by to spôsobiť vzplanutie a spôsobiť popáleniny alebo požiar.
- Ak nechtiac vysypete alebo rozsypete toner, opatrne utrite vysypaný toner vlhkou mäkkou tkaninou tak, aby ste predišli vdychnutiu prachu z tonera. Na vyčistenie vysypaného tonera nikdy nepoužívajte vysávač. Ak to urobíte, môže to spôsobiť poruchu vysávača alebo viesť k explózii prachu z dôvodu výboja statickej elektriny.

**⚠ UPOZORNENIE**

- Kazety s tonerom a iný spotrebný materiál skladujte mimo dosahu malých detí. Ak toner prehltne, okamžite sa obráťte na lekára alebo na centrum kontroly jedov.
- Nerozoberajte kazetu s tonerom. Toner by sa mohol rozsypať a dostať sa vám do očí alebo úst. Ak sa toner dostane do očí alebo úst, ihneď ich vypláchnite studenou vodou a vyhľadajte lekára.
- Ak sa toner vysype z kazety s tonerom, buďte opatrní, aby ste toner nevdychnú, a zabráňte tomu, aby sa dostal do kontaktu s pokožkou. Ak sa toner dostane do kontaktu s pokožkou, okamžite ju umyte mydlom. Ak toner vdychnete alebo dôjde k podráždeniu pokožky z dôvodu kontaktu s tonerom, okamžite sa obráťte na lekára alebo na centrum kontroly jedov.

**Ostatné****⚠ VAROVANIE**

- Ak používate kardiostimulátor:  
Zariadenie vytvára slabé magnetické pole. Ak počas používania zariadenia pocítujete vo svojom tele akékoľvek anomálie, vzdialte sa od zariadenia a ihneď sa obráťte na lekára.

**Zákonné obmedzenia týkajúce sa používania zariadenia a obrázkov**

Použitie tohto zariadenia na skenovanie, tlač alebo inú reprodukciu určitých dokumentov a následné použitie takýchto obrázkov naskenovaných, vytlačených alebo inak reprodukovanych pomocou zariadenia môže byť zákonom zakázané a môže viesť k trestnej alebo občianskoprávnej zodpovednosti. Nižšie je uvedený neúplný zoznam týchto dokumentov. Tento zoznam možno považovať iba za pomôcku. Ak si nie ste istí, či sú skenovanie, tlač alebo reprodukcia niektorého dokumentu iným spôsobom pomocou tohto zariadenia legálne alebo či je legálne použitie obrázkov pomocou neho naskenovaných, vytlačených alebo inak reprodukovanych, v predstihu sa obráťte na právneho zástupcu, ktorý vám poskytne odbornú právnu radu.

- Bankovky,
- cestovné šeky,
- príkazy na úhradu,
- stravné lístky,
- vkladové certifikáty,
- cestovné pasy,
- poštové známky (znehodnotené alebo nepoužité),
- imigračné dokumenty,
- identifikačné symboly a insignie,
- interné daňové kolký (znehodnotené alebo nepoužité),
- vojenské alebo povolávacie dokumenty,
- obligácie alebo iné krátkodobé dlžobné úpisy,
- šeky alebo platobné príkazy vydané orgánmi štátnej správy,
- akciové certifikáty,
- technické preukazy pre motorové vozidlá a vlastnícke certifikáty,
- diela alebo umelecké diela chránené autorskými právami bez súhlasu majiteľa autorských práv.

Zvláštna pozornosť sa venovala tomu, aby v príručkách k tomuto zariadeniu neboli žiadne nepresnosti ani nebolo nič vynechané. Keďže naše produkty neustále vylepšujeme, v prípade potreby kontaktujte spoločnosť Canon, ktorá vám poskytne presné technické parametre.

## O priloženih navodilih

### ① Začetna navodila (ta priročnik):

Najprej preberite ta priročnik. V tem priročniku so opisani nastavitve naprave, nastavitve in opozorilo. Preden začnete uporabljati napravo, preberite ta navodila.

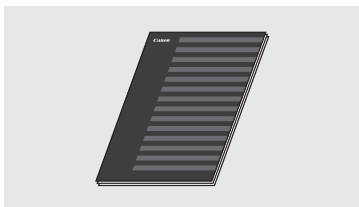

### ② Vodnik za namestitve brezžičnega lokalnega omrežja (samo za MF4890dw/MF4780w):

Navodila berite z Začetnimi navodili. V navodilih so opisani postopki za nastavitve brezžičnega omrežja ter vzroki in rešitve težav, do katerih lahko pride med nastavitvijo. Preden začnete uporabljati napravo, preberite ta navodila.

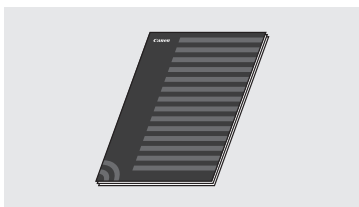

### ③ MF Driver Installation Guide (User Software CD (CD z uporabniško programsko opremo)):

Nato preberite ta priročnik. V tem priročniku je opisana nastavitve programske opreme.



### ④ E-priročnik (Multi-lingual User Manual CD (CD z večjezičnim uporabniškim priročnikom)):

Preberite zeleno poglavje, ki ustreza vašim potrebam. E-priročnik je razvrščen v poglavja, tako da preprosto najdete želene informacije.

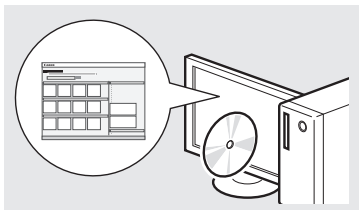

## Krmarjenje po meniju in način vnosa besedila

### ● MF4890dw/MF4870dn/MF4780w/MF4750

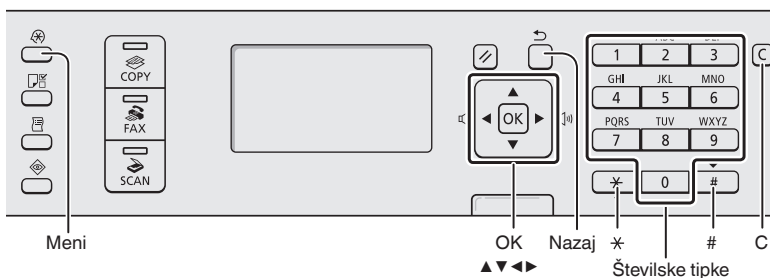

### ● MF4730

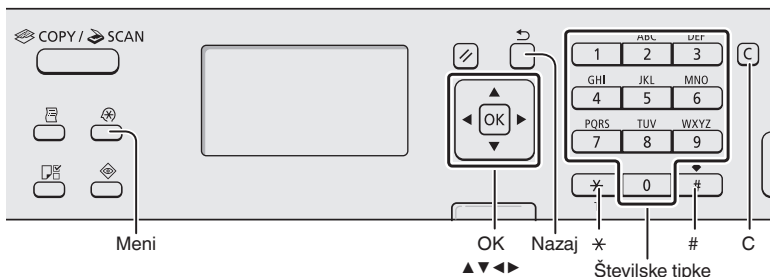

## Krmarjenje po meniju

### Izbiranje elementa ali premikanje kazalke po menijskih elementih

Element označite s tipko [▲] ali [▼]. S tipko [OK] (V redu) ali [▶] se pomaknete na naslednjo hierarhijo. S tipko [◻] (Nazaj) ali [◀] se pomaknete na prejšnjo hierarhijo.

### Potrditev nastavitve

Pritisnite [OK] (V redu). Če se na zaslonu prikaže <Uporabi>, izberite <Uporabi> in pritisnite [OK] (V redu).

## Način vnosa besedila

### Spreminjanje načina vnosa

S tipko [▼] označite <Način vpisa> in pritisnite [OK] (V redu). Pritisnete lahko tudi tipko [ \* ] (Ton) in spremenite način vnosa.

### Vnos besedila, simbolov in števil

Vnesite s številskimi tipkami ali tipko [ # ] (SIMBOLI).

Če želite podrobnosti o načinu, ki ga je mogoče preklopiti, ali razpoložljivem besedilu, si oglejte naslednjo stran.

### Premikanje kazalca (vnos presledka)

Pomikajte se s tipko [◀] ali [▶]. Če želite vnesti presledek, premaknite kurzor na konec besedila in pritisnite [▶].

### Brisanje znakov

Brišite s tipko [ C ] (Počisti). Če tipko [ C ] (Počisti) pritisnete in pridržite, boste izbrisali vse znake.

### Ogled E-priročnika s CD-ja

- 1 V računalnik vstavite Multi-lingual User Manual CD (CD z večjezičnim uporabniškim priročnikom).
- 2 Izberite jezik.
- 3 Kliknite [Display Manuals] (Prikaži priročnike).

※ Odvisno od operacijskega sistema, ki ga uporabljate, se prikaže varnostno sporočilo.

## Priključitev napajalnega kabla in VKLOP

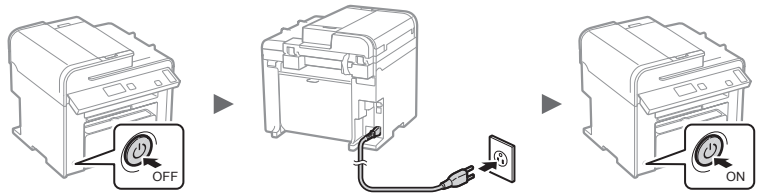

🔌 Kabla USB še ne priklaplajte. Priključite ga pri namestitvi programske opreme.

## Vnos besedila, simbolov in števil

	Način vnosa: <A>	Način vnosa: <a>	Način vnosa: <12>
1	@.-_ /		1
2	ABC	abc	2
3	DDEF	def	3
4	GHI	ghi	4
5	JKL	jkl	5
6	MNO	mno	6
7	PQRS	pqrs	7
8	TUV	tuv	8
9	WXYZ	wxyz	9
0	(Ni na voljo)		0
#	-.*#!";:~^_ =/!'?\$@%&+\()\[\]{}<>		(Ni na voljo)
*	(Spreminjanje načina vnosa) [A]→[a]→[12]		

## Spreminjanje načina vnosa

Način vnosa	Besedilo, ki je na voljo
<A>	Velike črke abecede in simboli
<a>	Male črke abecede in simboli
<12>	Številke

## Določanje začetnih nastavitev

Sledite navodilom na zaslonu ter nastavite jezik in čas. Če želite podrobnosti o krmarjenju po meniju in načinu vnosa števil, si oglejte »Krmarjenje po meniju in način vnosa besedila« (🔍 Str. 210).

- MF4890dw/MF4780w

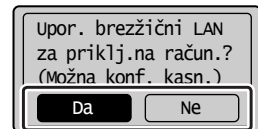

**Takojšnja povezava z računalnikom po brezžičnem lokalnem omrežju**

**Da** 🔍 Začnite pri 4. koraku poglavja »Namestitev brezžičnega lokalnega omrežja« v Vodniku za namestitev brezžičnega lokalnega omrežja

Za izvedbo nast. gl. vodnik za nam. brezžič. lok. omrež. **OK**

---

**Poznejša povezava z računalnikom po brezžičnem lokalnem omrežju**

🔍 Glejte Vodnik za namestitev brezžičnega lokalnega omrežja.

**Povezava z računalnikom po žičnem lokalnem omrežju**

**Ne** 🔍 Nadaljujte na »Povezava po žičnem lokalnem omrežju (samo MF4890dw/MF4870dn/MF4780w)« (Str. 212).

**Povezava z računalnikom s kablom USB**

🔍 Nadaljujte na »Vzpostavljajte povezavo prek kabla USB« (Str. 212).

**Brez povezave z računalnikom**

🔍 Dokončajte nastavitve.

- MF4870dn/MF4750/MF4730

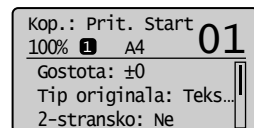

## Izbor načina povezave naprave z računalnikom

### ● Povezava po žičnem lokalnem omrežju

(samo MF4890dw/MF4870dn/MF4780w)

➔ Glejte »Povezava po žičnem lokalnem omrežju«

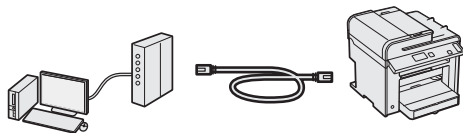

Napravo lahko z računalnikom povežete prek ožičenega usmerjevalnika. Napravo s kabli LAN povežite z ožičenim usmerjevalnikom (dostopno točko).

※ Poskrbite, da bodo na usmerjevalniku na voljo razpoložljiva vrata za povezavo med napravo in računalnikom.

※ Pripravite kabel LAN kategorije 5 s prepletenimi žicami ali kakovostnejšega.

### ● Povezava s kablom USB

➔ Glejte »Vzpostavljanje povezave prek kabla USB«

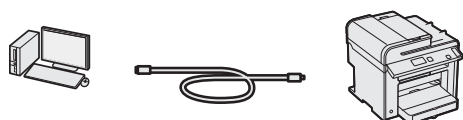

Napravo lahko z računalnikom povežete s kablom USB.

### ● Glejte Vodnik za namestitvev brezžičnega lokalnega omrežja (samo MF4890dw/MF4780w)

➔ Glejte Vodnik za namestitvev brezžičnega lokalnega omrežja.

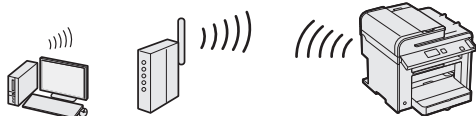

Napravo lahko z računalnikom povežete prek brezžičnega usmerjevalnika\*. Ker je povezava brezžična, ne boste potrebovali kablov LAN.

\* Potrebujete brezžični usmerjevalnik (ali dostopno točko), ki podpira omrežje IEEE802.11b/g/n.

### Če niste prepričani, ali je usmerjevalnik brezžični ali žični:

Glejte priročnik, ki je bil priložen omrežni napravi, ali se obrnite na izdelovalca.

## Povezava po žičnem lokalnem omrežju (samo MF4890dw/MF4870dn/MF4780w)

### 1 Priključite kabel LAN.

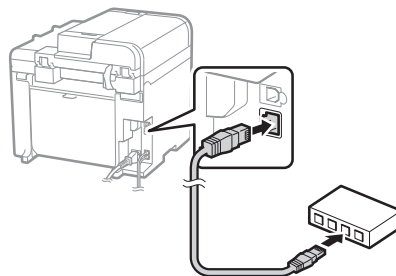

Naslov IP se bo samodejno konfiguriral v dveh minutah. Če želite naslov IP nastaviti ročno, glejte te elemente.

➔ E-priročnik »Mrežne nastavitve« ► »Osnovne omrežne nastavitve« ► »Nastavitev naslova IP«

### 2 Z diska User Software CD (CD z uporabniško programsko opremo) namestite gonilnik in programsko opremo.

➔ Nadaljujte na »Nastavitev velikosti in vrste papirja« (Str. 213).

## Vzpostavljanje povezave prek kabla USB

Po namestitvi gonilnikov MF in programa MF Toolbox priključite kabel USB.

### 1 Z diska User Software CD (CD z uporabniško programsko opremo) namestite gonilnik in programsko opremo.

### 2 Priključite kabel USB.

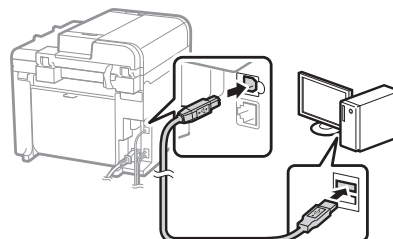
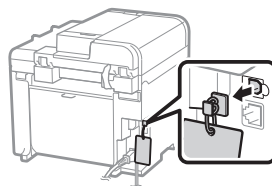

➔ Nadaljujte na »Nastavitev velikosti in vrste papirja« (Str. 213).

## Za podrobnosti o postopku namestitve:

- ➔ Glejte navodila MF Driver Installation Guide

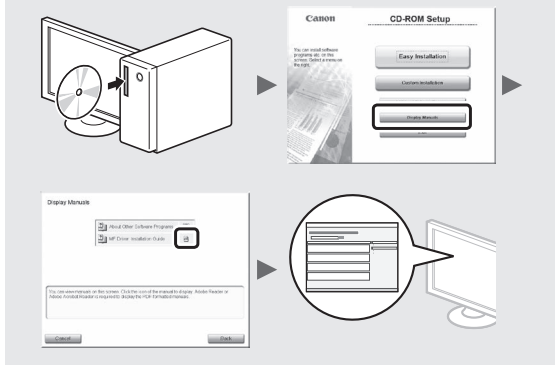

## Nastavitev velikosti in vrste papirja

Sledite navodilom na zaslonu ter nastavite velikost in vrsto papirja.

- MF4890dw/MF4870dn/  
MF4780w/MF4750

- MF4730

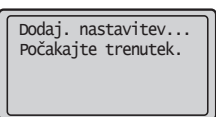
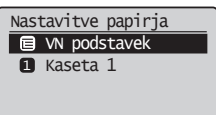

## Določanje začetnih nastavitvev faksa in priključitev telefonskega kabla

(samo MF4890dw/MF4870dn/MF4780w/MF4750)

### 1 Določite prvotne nastavitve faksa.

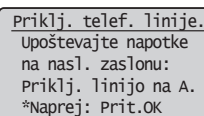
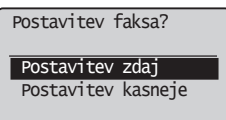
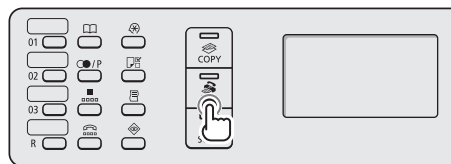

Oglejte si »Vodič za postavitev faksa« ter določite številko faksa, ime enote in način sprejema. Podrobnosti o načinu sprejemanja najdete v E-priročniku.

- ➔ E-priročnik »Faks« ► »Uporaba funkcij faksiranja« ► »Sprejemanje faksov« ► »Način SPR«

#### Kako uporabljati uporabniško ime

Ko pošljete dokument, bodo informacije o pošiljatelju natisnjene na prejemnikov papir.

### 2 Priključite telefonski kabel.

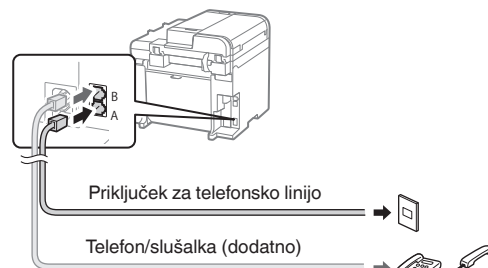

Ko se na zaslonu prikaže sporočilo <Priklj. telef. linije.>, si pomagajte s sliko in priključite telefonski kabel.

#### Pri namestitvi izbirne slušalke:

Če želite podrobnosti, si oglejte navodila, priložena slušalki.

### 3 Zaprite Vodič za postavitev faksa in znova zaženite napravo.

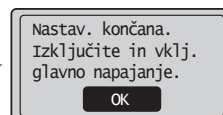
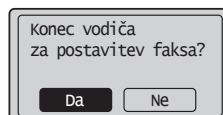

Izklopite napravo in počakajte vsaj deset sekund, preden jo znova vklopite. Vrste telefonske linije niso samodejno zaznane. Oglejte si E-priročnik in ročno nastavite telefonsko linijo.

- ➔ E-priročnik »Faks« ► »Uporaba funkcij faksiranja« ► »Spreminjanje nastavitvev faksiranja (Nastavitve, ki jih lahko določite z gumbom [Meni])« ► »Konfiguracija nastavitvev pošiljanja« ► »Izbira tipa linije«

V napravi lahko uporabite različne funkcije. Spodaj je pregled glavnih funkcij, ki jih lahko redno uporabljate.

### Kopiranje

#### Povečane/zmanjšane kopije

Dokumente običajne velikosti lahko povečate ali zmanjšate in jih kopirate na papir običajne velikosti ali v odstotkih določite razmerje kopiranja.

#### 2-stransko kopiranje\*

Enostranske dokumente lahko kopirate na obeh straneh papirja.

#### Zbiranje

Kopije lahko razvrstite in skupine, zbrane po številkah strani.

#### Zmanjšana postavitev

Več dokumentov lahko pomanjšate, če jih želite kopirati na en list.



#### Kopiranje osebne izkaznice

Dvostransko osebno izkaznico je mogoče kopirati na eno stran papirja.

### Faks\*\*

#### Pošiljanje dokumenta neposredno iz računalnika (faksiranje iz računalnika)

Poleg običajnega pošiljanja in sprejemanja faksov lahko uporabite tudi faksiranje iz računalnika.

#### Pošiljanje

V imeniku je mogoče registrirati prejemnike faksov. Prejemnike lahko določite na več načinov, tako da je pošiljanje dokumentov hitro in preprosto.

- Iskanje prejemnikov
- Tipke za hitro izbiranje
- S kodnim izbiranjem
- Skupina prejemnikov
- Določanje iz zgodovine pošiljanja
- Zaporedno oddajanje
- Pošiljanje z zamikom

### Sprejemanje

- Sprejemanje v pomnilnik  
Prejete dokumente lahko shranite v pomnilnik. Shranjene dokumente lahko kadar koli natisnete ali pa jih izbršete, če jih ne potrebujete.



- Daljinski sprejem

Če je povezan zunanji telefon, lahko v način sprejemanja faksov takoj preklopote, če med telefonskim klicem z gumbi za izbiranje izberete številko ID za sprejemanje faksov.

- Sprejemanje s pozivanjem  
Ko želite sprejeti faks, lahko iz pošiljateljeve naprave za faksiranje povlečete vnaprej naložene dokumente.

### Tiskanje

#### Povečano/zmanjšano tiskanje

#### 2-stransko izpisovanje\*

#### Zmanjšana postavitev

Več dokumentov lahko pomanjšate, če jih želite natisniti na en list.



#### Tiskanje knjižice\*

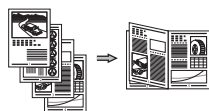

#### Tiskanje plakata

#### Tiskanje z vodnim žigom

#### Prizkaz predogleda pred tiskanjem

#### Izbira profila

### Skeniranje

#### Shranjevanje dokumentov z operacijsko ploščo naprave

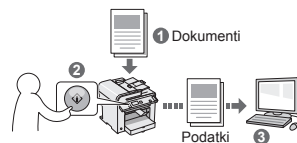

#### Shranjevanje dokumentov z ukazi iz računalnika

- Skeniranje s programom MF Toolbox



- Optično branje iz programa
- Skeniranje z gonilnikom WIA\*\*\*

### Mrežne nastavitve\*\*\*\*

Naprava ima omrežni vmesnik, s katerim lahko preprosto postavite omrežno okolje. Iz vseh računalnikov, ki so povezani z napravo, lahko natisnete dokument, faksirate in uporabite optično branje prek omrežja. Naprava v skupni rabi v pisarni poveča delovno učinkovitost.

### Remote UI (Oddaljeni uporabniški vmesnik)\*\*\*\*

Stanje naprave lahko ugotovite iz vseh računalnikov v omrežju. Prek omrežja lahko dostopate do naprave, upravljate opravila in določate različne nastavitve.

\* Samo MF4890dw/MF4870dn

\*\* Samo MF4890dw/MF4870dn/MF4780w/MF4750

\*\*\* Samo v Windows XP/Vista/7

\*\*\*\* Samo MF4890dw/MF4870dn/MF4780w

## Odpravljanje zastojev papirja

Če se prikaže naslednji zaslon, se je v dodajalcu ali napravi zagozdil papir. Sledite postopku na zaslonu in odstranite zagozdeni dokument ali papir. V tem priročniku so navedena le območja, kjer se papir lahko zagozdi. Podrobnosti o funkcijah najdete v E-priročniku.

⚠ Zastoj papirja.  
Pritisnite [▶] za prikaz korakov. ▶

### Podajalnik

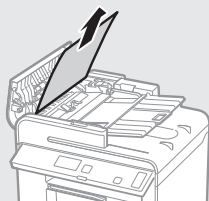

● MF4890dw



● MF4870dn/MF4780w/MF4750/MF4730

### Notranjost naprave

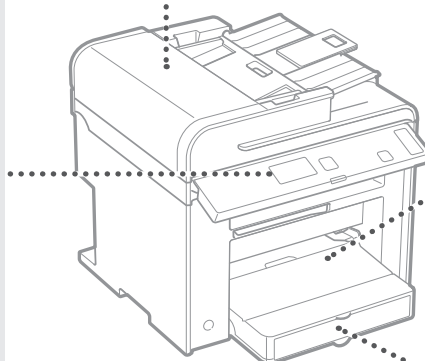
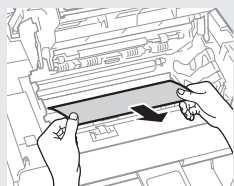
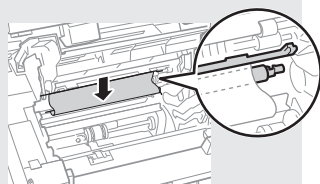
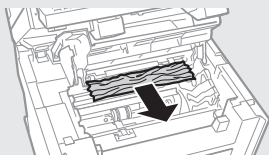
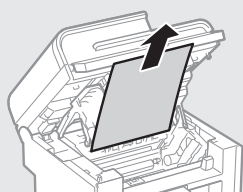

### Večnamenski podstavek

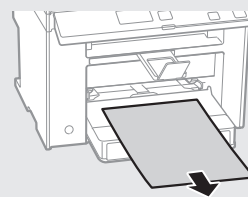

### Kaseta za papir

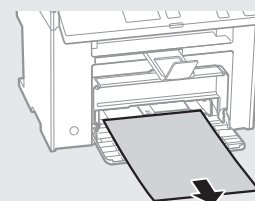

### Hrbtni pokrov (samo MF4890dw/MF4870dn)

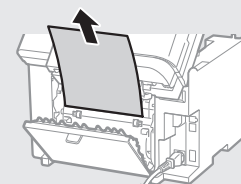

SI

## Zamenjava kartuše s tonerjem

Kartuše s tonerjem so potrošni material. Če se toner skoraj ali popolnoma izprazni na sredi postopka, se na zaslonu prikaže sporočilo ali pa pride do naslednjih težav. Ustrezno ukrepajte.

### Če se prikaže sporočilo

Če med postopkom tonerja skoraj zmanjka, se na zaslonu prikaže sporočilo.

Sporočilo	Če se na zaslonu prikaže sporočilo	Opisi in rešitve
<Pripravite kartušo s tonerjem>	Če bo kartušo s tonerjem kmalu treba zamenjati	Kartušo s tonerjem stresite, da se črnilo v njej enakomerno razporedi. ⊕ E-priročnik »Pred zamenjavo kartuše s tonerjem« Priporočamo, da kartušo s tonerjem zamenjate pred tiskanjem obsežnih dokumentov. ⊕ E-priročnik »Zamenjava kartuše s tonerjem«
<Skoraj brez tonerja.>	Ko kartuša s tonerjem doseže svojo življenjsko dobo	Kartušo s tonerjem stresite, da se črnilo v njej enakomerno razporedi. ⊕ E-priročnik »Pred zamenjavo kartuše s tonerjem« Če to sporočilo ne izgine, zamenjajte kartušo s tonerjem. ⊕ E-priročnik »Zamenjava kartuše s tonerjem« Če se prikaže sporočilo, se bo dohodni faks shranil v pomnilnik in ne bo natisnjen. Tudi poročila morda ne bodo natisnjena, čeprav je izbrano samodejno tiskanje. Če je za <Nadaljij izpisovanje z malo tonerja> v <Nastavitve izpisa SPR> izbrano <Da>, se tiskanje lahko nadaljuje, vendar se lahko na natisnjenih straneh pojavijo bele proge ali madeži. ⊕ E-priročnik »Samodejno tiskanje poročil« ⊕ E-priročnik »Nadaljij izpisovanje z malo tonerja«

### Na izpisu se pojavijo bele proge ali pa je izpis delno obledel:

Če se na izpisu pojavijo bele proge ali pa je izpis delno obledel, je kartuša s tonerjem skoraj prazna, tudi če se na zaslonu ne pojavi sporočilo. Če postane kakovost tiskanja nesprejemljiva, poskusite rešiti težavo na naslednji način.

### Na izpisu se pojavijo bele proge ali pa je izpis delno obledel

Če bo tonerja kmalu zmanjkalo, se na izpisu pojavijo bele proge ali pa je izpis delno obledel.

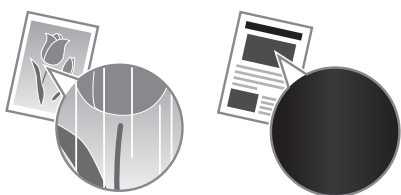

Na zaslonu se ne prikaže sporočilo, tudi če tonerja skoraj zmanjka. Ko se na izpisu pojavijo bele proge ali pa je izpis delno obledel, zamenjajte kartušo s tonerjem.

#### Če pride do te težave:

Preden zamenjate kartušo s tonerjem, upoštevajte naslednji postopek. Naprava naj nadaljuje tiskanje, dokler se toner popolnoma ne izprazni.

⊕ E-priročnik »Pred zamenjavo kartuše s tonerjem«

#### Če se kakovost tiskanja ne popravi:

Če težave s spodnjim postopkom ne odpravite, zamenjajte kartušo s tonerjem.

⊕ E-priročnik »Zamenjava kartuše s tonerjem«



# Note

## Uporabljeni simboli v tem priročniku

### **⚠ POZOR**

Označuje opozorilo, da lahko nepravilna izvedba postopka povzroči smrt ali fizične poškodbe ljudi. Za varno uporabo naprave vedno upoštevajte ta opozorila.

### **⚠ OPOZORILO**

Označuje opozorilo, da nepravilna izvedba postopka lahko povzroči smrt ali fizične poškodbe ljudi. Za varno uporabo naprave vedno upoštevajte ta opozorila.

## Uporabljene tipke in gumbi v tem priročniku

Spodnji simboli in imena tipk ponazarjajo, kako so tipke, ki jih je treba pritisniti, poimenovane v tem priročniku.

- Tipke na operacijski plošči: [Ikona tipke] + (Ime tipke)  
Primer: [  ] (Ustavi).
- Zaslon: <Izbira prejemnika.>
- Gumbi in elementi na računalniškem zaslonu: [Preferences] (Lastnosti)

## Ilustracije in prikazi v tem priročniku

Če ni drugače navedeno, se ilustracije in prikazi v tem priročniku nanašajo na napravo MF4890dw.

### **⚠ POZOR**

Preberite Pravno obvestilo in Pomembne varnostne informacije na Multi-lingual User Manual CD (CD z večjezičnim uporabniškim priročnikom), ki je priložen izdelku, da preprečite morebitne poškodbe ali okvaro opreme ter si ogledate pravne informacije.

## Pomembni varnostni napotki

Pred uporabo naprave natančno preberite »Pomembna varnostna navodila« v tem priročniku in E-priročnik.

Ta navodila so namenjena preprečevanju poškodb uporabnika in drugih oseb ter uničenju lastnine, zato ta navodila in delovne zahteve vedno upoštevajte.

Upoštevajte, da sami odgovarjate za vse poškodbe, ki nastanejo zaradi neupoštevanja teh navodil, uporabe naprave v kateri koli namen, za katerega ni namenjena, ali popravi ali sprememb, ki jih ne opravi tehnik, ki ga odobri družba Canon.

## Namestitev

### **⚠ POZOR**

- Naprave ne namestite blizu vnetljivih snovi, kot so izdelki iz alkohola ali razredčila. Če pridejo električni deli naprave v stik s temi snovmi, se lahko vnamejo in povzročijo požar ali električni udar.
- Na napravo ne odlagajte verižic ali drugih kovinskih predmetov ter posod s tekočino. Če pridejo električni deli v napravi v stik s tujki, lahko pride do požara ali električnega udara. Če tovrstni predmet pade v napravo, jo takoj izklopite in se obrnite na pooblaščenega prodajalca izdelkov Canon.
- Izdelka ne uporabljajte v bližini medicinske opreme. Radijski valovi, ki jih oddaja ta naprava, lahko motijo delovanje medicinske električne opreme, zaradi česar lahko pride do težkih poškodb.

### **⚠ OPOZORILO**

- Naprave ne nameščajte na spodaj našeta mesta. To lahko namreč povzroči osebne poškodbe, požar ali električni udar.
  - Nestabilna mesta
  - mesto, ki je izpostavljeno močnim tresljajem.
  - Mesta, kjer bodo prežračevalne reže ovirane (preblizu zidu, na posteljo, preprogo in druge podobne predmete)
  - Vlažen ali prašen prostor
  - Prostor, ki je izpostavljen neposredni sončni svetlobi, ali na prostem
  - Prostor, ki je izpostavljen visokim temperaturam
  - Prostor v bližini odprtega ognja
  - Slabo prezračevan prostor
- Naprava med delovanjem proizvaja ozon, vendar ta nima nobenega vpliva na človeško telo. Kljub temu poskrbite, da bo prezračevanje v prostoru ustrezno, če boste napravo dlje časa uporabljali.
- V napravo ne priključite neodobrenih kablov. To lahko namreč povzroči požar ali električni udar.

## Napajanje

### **⚠ POZOR**

- Uporabljajte samo napajalni kabel, ki je priložen napravi, sicer lahko pride do požara ali električnega udara.
- Napajalnega kabla ne spreminjajte in ne upogibajte ter ga ne vlecite na silo. Na napajalni kabel ne polagajte težkih predmetov. Če se napajalni kabel poškoduje, lahko pride do požara ali električnega udara.
- Vtiča ne izklopite ali vklopite z mokrimi rokami, ker lahko pride do električnega udara.
- S to napravo ne uporabljajte podaljškov ali napajalnih vmesnikov z več vtičnicami. To lahko namreč povzroči požar ali električni udar.
- Napajalnega kabla ne zvijte in ne zavežite v vozle, ker lahko pride do požara ali električnega udara.
- Vtaknite vtič napajalnega kabla trdno v vtičnico z izmeničnim tokom. V nasprotnem primeru lahko pride do požara ali električnega udara.
- Med nevihto vtič popolnoma izvlecite iz električne vtičnice. Če tega ne storite, lahko pride do požara, električnega udara ali okvare.

### **⚠ OPOZORILO**

- Uporabljajte le v električnem omrežju, ki ustreza tukaj navedenim zahtevam glede napetosti. V nasprotnem primeru lahko pride do požara ali električnega udara.
- Ko je naprava priključena, mora biti dostop do električne vtičnice neoviran, da lahko napajalni kabel v sili hitro izključite.

## Ravnanje

### **⚠ POZOR**

- Naprave ne razstavite in ne spreminjajte. V napravi so nekateri deli pod visoko napetostjo in delujejo pri visokih temperaturah, zato lahko povzročijo požar ali električni udar.
- Ne dovolite otrokom, da se dotikajo napajalnega in drugih kablov ter notranjih ali električnih delov naprave ali se igrajo z njimi. To lahko povzroči hude poškodbe.
- Če v napravi zaslišite nenavadne zvoke, opazite dim, začutite, da je vroča, ali zaznate nenavadne vonjave, se takoj obrnite na pooblaščenega prodajalca izdelkov Canon. Nadaljnja uporaba naprave lahko povzroči požar ali električni udar.
- V bližini tiskalnika ne uporabljajte vnetljivih razpršil. Če pridejo vnetljive snovi v stik z električnimi deli v notranjosti naprave, lahko pride do požara ali električnega šoka.

**⚠ OPOZORILO**

- Zaradi varnosti izključite napajalni kabel, če naprave dlje časa ne boste uporabljali.
- Bodite previdni pri odpiranju in zapiranju pokrovov, da si ne poškodujete rok.
- Ne dotikajte se valjev na območju odlaganja in pazite, da ne povleče vaših oblačil. Če se roke ali oblačila zataknejo med valje, lahko pride do poškodb.
- Med uporabo in takoj po njej sta notranjost naprave in izhodni pladenj vroča. Teh površin se ne dotikajte, ker se lahko opečete. Tudi natisnjeni papir je lahko takoj po tiskanju vroč. Lahko se opečete.

**Vzdrževanje in pregledi****⚠ POZOR**

- Pred čiščenjem naprave jo izklopite in izključite napajalni kabel iz vtičnice. V nasprotnem primeru lahko pride do požara ali električnega udara.
- Izključite vtičnik napajalnega kabla iz stenske vtičnice in s suho krpo očistite območje okrog kovinskih delov vtičnika ter stensko vtičnico. V vlažnih pogojih lahko zaradi nabranega prahu pride do kratkega stika ali požara.
- Za čiščenje naprave uporabite vlažno krpo, ki jo morate dobro ožeti. Čistilno krpo navlažite samo z vodo. Ne uporabljajte alkohola, benzena, razredčila ali drugih vnetljivih snovi. Če pridejo te snovi v stik z električnimi deli v notranjosti naprave, lahko pride do požara ali električnega šoka.
- Napajalni kabel in vtič redno pregledujte. Bodite pozorni na morebitne znake rje, udrtin, prask, razpok ali pregrevanja. Nadaljnja uporaba slabo vzdrževane naprave lahko povzroči požar ali električni udar.

**Potrošni material****⚠ POZOR**

- Prazne kartuše ne vrzite v odprt ogenj. To lahko povzroči vžig in posledično opekline ali požar.
- Če toner nenamerno razlijete ali raztresete, previdno obrišite toner z mehko vlažno krpo in pri tem pazite, da ga ne boste vdihnili. Za čiščenje raztresenega tonerja ne uporabljajte sesalnika. To lahko povzroči okvaro sesalnika ali eksplozijo prahu zaradi statičnega naboja.

**⚠ OPOZORILO**

- Kartuše s tonerjem in drugi potrošni material držite izven dosega majhnih otrok. Če pride do zaužitja tonerja, se takoj posvetujte z zdravnikom ali službo za nadzor strupenih snovi.
- Ne poskušajte razstaviti kartuše. Toner se lahko razmaže in pride v stik z očmi ali usti. Če vam toner pride v oči ali usta, jih takoj izperite s hladno vodo in se posvetujte z zdravnikom.
- Če kartuša pušča toner, pazite, da ga ne vdihnete in da ne pride v neposreden stik s kožo. Če pride toner v stik s kožo, jo takoj sperite z milom. Če se koža vname ali vdihnete toner, se nemudoma posvetujte z zdravnikom ali službo za nadzor strupenih snovi.

**Drugo****⚠ POZOR**

- Če uporabljate srčni spodbujevalnik: Ta naprava ustvarja šibko magnetno polje. Če opazite nenavaden vpliv na vaše telo, se odmaknite od naprave in nemudoma posvetujte z zdravnikom.

**Zakonske omejitve pri uporabi izdelka in uporaba slik**

Skeniranje, tiskanje ali kakšna drugačna reprodukcija določenih dokumentov in uporaba slik, ki so bile skenirane, tiskane ali kako drugače reproducirane z izdelkom, je lahko protizakonita in ste zanj lahko kazensko in/ali civilnopravno odgovorni. Nedokončen seznam teh dokumentov je naveden spodaj. Ta seznam je zgolj informativne narave. Če niste prepričani o zakonitosti uporabe svojega izdelka za skeniranje, tiskanje ali drugačno reprodukcijo kateregakoli dokumenta in/ali uporabe slik, ki so skenirane, tiskane ali drugače reproducirane, se o tem najprej posvetujte s pravnim svetovalcem.

- Bankovci
- Potovalni čeki
- Denarna nakazila
- Boni za hrano
- Potrdila o vlogi
- Potni listi
- Pošne znamke (neveljavne ali veljavne)
- Priseljenska dokumentacija
- Identifikacijske značke in oznake
- Koleki (neveljavni ali veljavni)
- Dokumenti v zvezi z naborom
- Obveznice in druga potrdila o zadolženosti
- Čeki in menice, ki jih izdajo vladne agencije
- Delniški certifikati
- Vozniška dovoljenja in potrdila o nazivu
- Dela, zaščitená za avtorskimi pravicami/umetniška dela brez dovoljenja lastnika avtorskih pravic

Zelo smo se potrudili, da priročniki za to napravo ne bi vsebovali netočnosti ali pomanjkljivosti. Ker pa naše izdelke nenehno izboljšujemo, se za natančne specifikacije obrnite na Canon.

## O priloženim priručnicima

### ① Upute za početak korištenja (ovaj priručnik):

Najprije pročitajte ovaj priručnik. Ovaj priručnik opisuje instalaciju uređaja, postavke i mjere opreza. Prije korištenja uređaja svakako pročitajte taj priručnik.

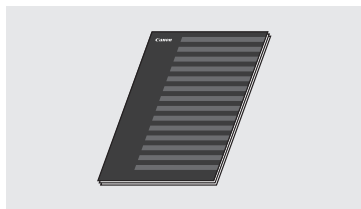

### ② Upute za postavljanje bežičnog LAN-a (samo MF4890dw/MF4780w):

Pročitajte taj priručnik uz Upute za početak korištenja. Priručnik sadrži postupke za postavljanje bežičnog LAN-a te uzroke i rješenja za probleme koji se mogu pojaviti tijekom postavljanja. Prije korištenja uređaja svakako pročitajte taj priručnik.

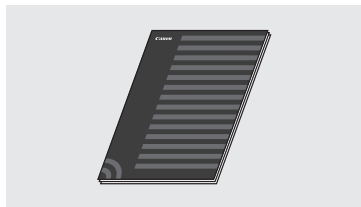

### ③ MF Driver Installation Guide (User Software CD (CD s korisničkim softverom)):

Zatim pročitajte ovaj priručnik. U tom je priručniku opisana instalacija softvera.



### ④ e-priručnik (Multi-lingual User Manual CD (CD s korisničkim uputama na više jezika)):

Pročitajte poglavlje koje odgovara vašim potrebama. Da biste jednostavno pronašli tražene informacije, e-priručnik podijeljen je u kategorije po temama.

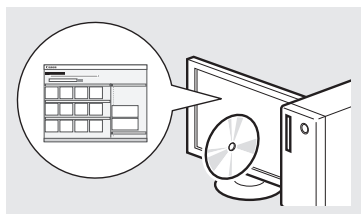

## Kretanje po izborniku i način unosa teksta

### ● MF4890dw/MF4870dn/MF4780w/MF4750

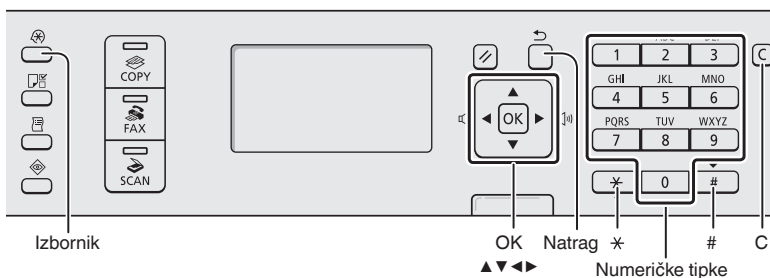

### ● MF4730

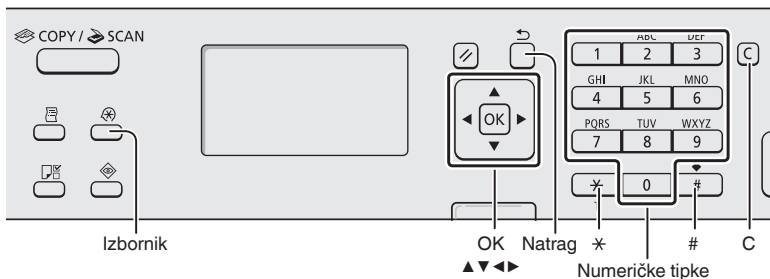

## Kretanje po izborniku

### Odabir stavke ili pomicanje pokazivača po stavkama izbornika

Odaberite stavku pomoću tipke [▲] ili [▼]. Nastavite do sljedeće razine pomoću tipke [OK] ili [▶]. Vratite se na prethodnu razinu pomoću tipke [◀] (Natrag) ili [◀].

### Potvrda postavki

Pritisnite [OK]. Ako se na prikazu pojavi <Primjeni>, odaberite <Primjeni>, a zatim pritisnite [OK].

## Način unosa teksta

### Promjena načina unosa

Pritisnite tipku [▼] da biste označili <Način upisivanja>, a zatim pritisnite [OK]. Da biste promijenili način unosa, možete pritisnuti i [ \* ] (Tonsko).

### Unos teksta, simbola i brojeva

Unosite ih pomoću numeričkih tipki ili [ # ] (SIMBOLA). Pojedinosi i načinu koji se može prebacivati ili o dostupnom tekstu potražite na sljedećoj stranici.

### Pomicanje pokazivača (unos razmaka)

Pomaknite se pomoću tipki [◀] ili [▶]. Da biste unijeli razmak, pomaknite pokazivač na kraj teksta, a zatim pritisnite [▶]

### Brisanje znakova

Brišite ih pomoću tipke [ C ] (Poništi). Pritiskom i držanjem tipke [ C ] (Poništi) brišu se svi znakovi.

## Pregledavanje e-priručnika s CD-ROM-a

- 1 Umetnite Multi-lingual User Manual CD (CD s korisničkim uputama na više jezika) u računalo.
- 2 Odaberite svoj jezik.
- 3 Kliknite [Display Manuals] (Prikaži priručnike).

※ Ovisno o tome koji operacijski sustav koristite, možda će se pojaviti poruka o sigurnosnoj zaštiti.

## Povezivanje kabela za napajanje i uključivanje napajanja

### Unos teksta, simbola i brojeva

	Način unosa: <A>	Način unosa: <a>	Način unosa: <12>
1	@.-_ /		1
2	ABC	abc	2
3	DEF	def	3
4	GHI	ghi	4
5	JKL	jkl	5
6	MNO	mno	6
7	PQRS	pqrs	7
8	TUV	tuv	8
9	WXYZ	wxyz	9
0	(nije dostupno)		0
#	-.*#!";:~^_=/!?'\$@%&+()\[\]{}<>		(nije dostupno)
*	(Promjena načina unosa) [A]→[a]→[12]		

### Promjena načina unosa

Način unosa	Dostupan tekst
<A>	Velika slova abecede i simboli
<a>	Mala slova abecede i simboli
<12>	Brojevi

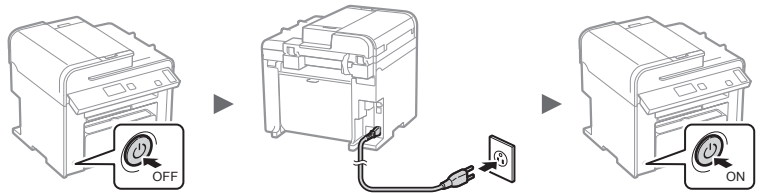

U ovom trenutku nemojte priključivati USB kabel. Priključite ga prilikom instaliranja softvera.

## Određivanje početnih postavki

Pratite upute na zaslonu; postavite jezik i vrijeme. Pojediniosti o kretanju po izborniku i načinu unosa brojeva potražite u poglavlju "Kretanje po izborniku i način unosa teksta" (str. 220).

- MF4890dw/MF4780w

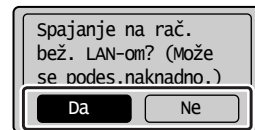
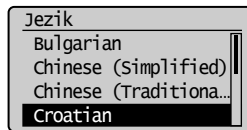

**Da**

**Računalo odmah povežite s bežičnom LAN mrežom**

➤ Započnite od 4. koraka u poglavlju "Postavljanje bežičnog LAN-a" u dokumentu Upute za postavljanje bežičnog LAN-a

**Ne**

**Računalo kasnije povežite s bežičnom LAN mrežom**

➤ Pogledajte Upute za postavljanje bežičnog LAN-a.

**Povežite se s računalom putem kablanske LAN mreže**

➤ Prijeđite na "Povezivanje pomoću kablanske LAN veze (samo MF4890dw/MF4870dn/MF4780w)" (str. 222).

**Povežite se s računalom pomoću USB kabela.**

➤ Prijeđite na "Povezivanje putem USB kabela" (str. 222).

**Ne povežite se s računalom**

➤ Dovršite postavljanje.

Pogledajte Upute za postavljanje bežičnog LAN-a.

**OK**

- MF4870dn/MF4750/MF4730

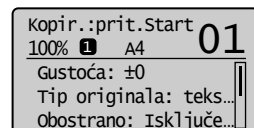

## Odabir načina povezivanja uređaja s računalom

### ● Povezivanje pomoću kablanske LAN veze

(samo MF4890dw/MF4870dn/MF4780w)

- ➔ Pogledajte odjeljak "Povezivanje pomoću kablanske LAN veze"

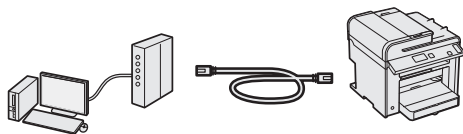

Uređaj možete priključiti na računalo putem ožičenog usmjerivača. Uređaj povežite s ožičenim usmjerivačem (pristupnom točkom) pomoću LAN kabela.

- ※ Provjerite je li na usmjerivaču dostupan priključak za povezivanje uređaja i računala.
- ※ Pripremite dvostruki uvijeni LAN kabel 5. ili veće kategorije.

### ● Povezivanje putem USB kabela

- ➔ Pogledajte odjeljak "Povezivanje putem USB kabela"

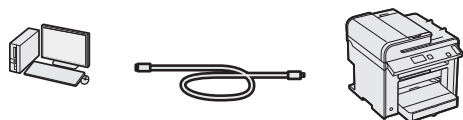

Uređaj možete povezati s računalom putem USB kabela.

### ● Povezivanje pomoću bežične LAN veze

(samo MF4890dw/MF4780w)

- ➔ Pogledajte Upute za postavljanje bežičnog LAN-a.

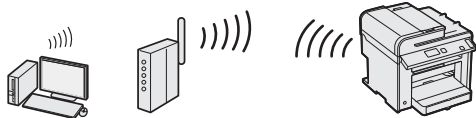

Uređaj možete priključiti na računalo putem bežičnog usmjerivača\*. Budući da je povezano s bežičnom mrežom, ne morate koristiti LAN kabele.

\* Obavezan je bežični usmjerivač (ili pristupna točka) koji podržava standard IEEE802.11b/g/n.

### Ako niste sigurni imate li bežični ili ožičeni usmjerivač:

Pogledajte priručnik za upotrebu koji ste dobili s mrežnim uređajem ili se obratite proizvođaču.

## Povezivanje pomoću kablanske LAN veze (samo MF4890dw/MF4870dn/MF4780w)

### 1 Priključite kabel za LAN.

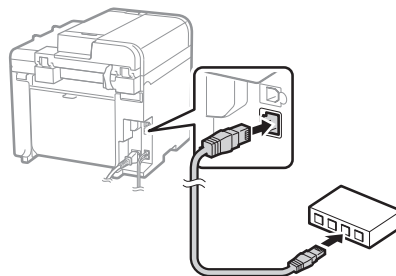

IP adresa automatski će se konfigurirati za 2 minute. Ako želite ručno postaviti IP adresu, pogledajte sljedeće stavke.

- ➔ e-priručnik "Mrežne postavke" ► "Osnovne mrežne postavke" ► "Postavljanje IP adrese"

### 2 Instalirajte upravljački program i softver pomoću CD-a User Software CD (CD s korisničkim softverom).

- ➔ Prijedite na "Postavljanje vrste i veličine papira" (str. 223).

## Povezivanje putem USB kabela

Povežite USB kabel nakon instalacije upravljačkih programa MF i MF Toolbox.

### 1 Instalirajte upravljački program i softver pomoću CD-a User Software CD (CD s korisničkim softverom).

### 2 Služi za priključivanje USB kabela.

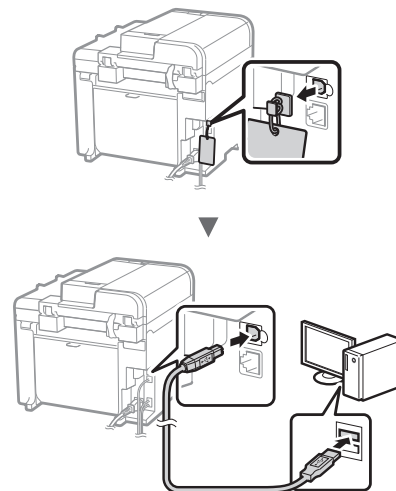

- ➔ Prijedite na "Postavljanje vrste i veličine papira" (str. 223).

## Detalje o postupcima instalacije potražite u:

- ☉ Pogledajte dokument MF Driver Installation Guide

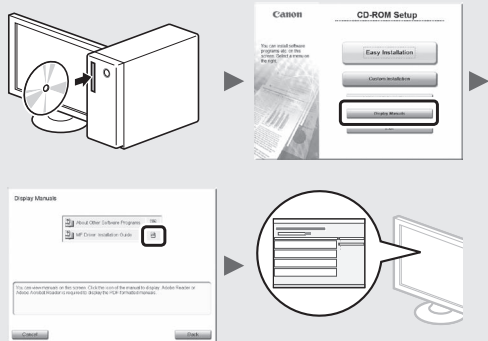

## Određivanje početnih postavki faksa i povezivanje telefonskog kabela (samo modeli MF4890dw/MF4870dn/MF4780w/MF4750)

### 1 Odredite početne postavke faksa.

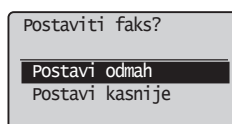
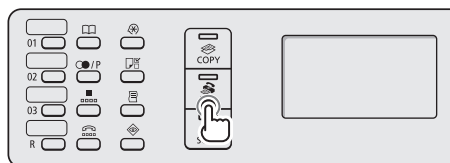

**Spojite telef. liniju.**  
Slijedite upute na idućem zaslonu: Spojite liniju s A. \*Zatim: pritisn. OK

Pratite "Upute za podešavanje faksa" da biste odredili broj faksa, naziv jedinice i način primanja. Pojednosti o načinu primanja potražite u priručniku e-priručnik.

- ☉ e-priručnik "Faks" ► "Korištenje funkcija faksiranja" ► "Primanje faksova" ► "Način primanja faksa"

#### Kako koristiti korisničko ime

Kada šaljete dokument, pošiljateljevi podaci koje ste registrirali ispisuju se na primateljevu papiru.

## Postavljanje vrste i veličine papira

Pratite upute na zaslonu; postavite veličinu i vrstu papira.

- MF4890dw/MF4870dn/ MF4780w/MF4750

- MF4730

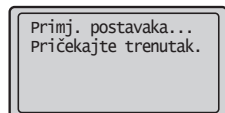
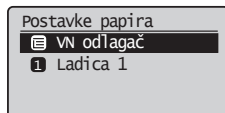

### 2 Priključite telefonski kabel.

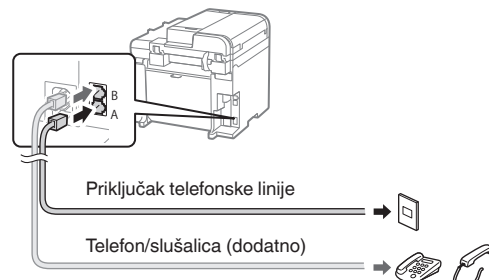

Kada se na zaslonu pojavi <Spojite telef. liniju.> priključite telefonski kabel prema ovoj slici.

#### Pri instaliranju dodatne slušalice:

Više pojednosti potražite u priručniku isporučenom sa slušalicom.

### 3 Izadite iz odjeljka Upute za podešavanje faksa, a zatim ponovno pokrenite uređaj.

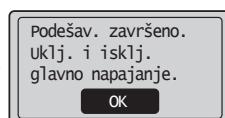
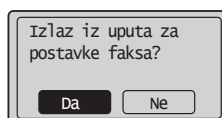

Isključite uređaj pa pričekajte barem 10 sekundi prije no što ga ponovo uključite. Vrste telefonskih linija ne otkrivaju se automatski. Pogledajte e-priručnik i ručno postavite telefonsku liniju.

- ☉ e-priručnik "Faks" -> "Korištenje funkcije faksa" ► "Promjena postavki faksiranja (postavke koje se mogu navesti pomoću tipke [Izbornik])" ► "Konfiguriranje postavki slanja" ► "Odabir vrste linije"

Možete koristiti razne funkcije ovog uređaja. Slijedi pregled glavnih funkcija koje možete rutinski koristiti.

### Kopiranje

#### Uvećano/umanjeno kopiranje

Dokumente standardnih veličina možete uvećati ili umanjiti da biste ih kopirali na papir standardne veličine ili možete odrediti omjer kopiranja u postotku.

#### Obostrano kopiranje\*

Jednostrane dokumente možete kopirati na obje strane papira.

#### Razvrstavanje

Dokumente možete sortirati u skupove poredane prema redoslijedu stranica.

#### Smanjeni izgled

Možete smanjiti više dokumenata radi njihova kopiranja na jedan list.



#### Kopiranje identifikacijske kartice

Možete kopirati dvostranu karticu na jednu stranu papira.

### Faks\*\*

#### Slanje dokumenta izravno s računala (faksiranje putem računala)

Uz normalno slanje i primanje faksova, faksirati možete i putem računala.

#### Slanje

U adresaru možete registrirati odredišta faksova. Odredišta možete odrediti na razne načine, što omogućuje brzo i jednostavno slanje dokumenata.

- Traženje odredišta
- Tipke za brzo biranje
- Kodirano biranje
- Grupa odredišta
- Određivanje iz povijesti slanja
- Slijedno emitiranje
- Odgođeno slanje

### Primanje

● Primanje u memoriju  
Primljene dokumente možete pohraniti u memoriju. Pohranjene dokumente možete ispisati u bilo kojem trenutku, a ako vam ne trebaju, možete ih izbrisati.



● Udaljeno primanje  
Ako je povezan vanjski telefon, način primanja faksa možete neposredno prebaciti tijekom telefonskog poziva biranjem ID broja za primanje faksa pomoću tipki za biranje na telefonu.

● Primanje na zahtjev  
Unaprijed učitane dokumente možete preuzeti s faks uređaja pošiljatelja kada želite primiti faks.

### Ispis

#### Uvećano/umanjeno ispisivanje

#### Obostrano ispisivanje\*

#### Smanjeni izgled

Možete smanjiti više dokumenata radi njihova ispisa na jedan list.



#### Ispis knjižice\*

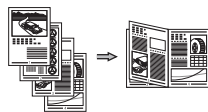

#### Ispis postera

#### Ispis vodenog žiga

#### Prikaz pretpregleda prije ispisa

#### Odaberite "Profil"

### Skeniranje

#### Spremanje dokumenata s upravljačke ploče uređaja



#### Spremanje dokumenata pomoću funkcija na računalu

● Skeniranje pomoću programa MF Toolbox



- Skeniranje iz aplikacije
- Skeniranje putem upravljačkog programa WIA\*\*\*

### Mrežne postavke\*\*\*\*

Ovaj se uređaj isporučuje opremljen mrežnim sučeljem pa zato možete jednostavno stvoriti mrežno okruženje. Sa svih računala koja su povezana s uređajem možete ispisivati dokumente, koristiti faksiranje putem računala i mrežno skeniranje. Uređaj podržava povećanje radne učinkovitosti kao zajednički uređaj u uredu.

### Remote UI (korisničko sučelje za daljinski pristup)\*\*\*\*

S računala na mreži možete saznati stanje uređaja. Putem mreže možete pristupiti uređaju i upravljati poslovima ili određivati razne postavke.

\* Samo MF4890dw/MF4870dn

\*\* Samo MF4890dw/MF4870dn/MF4780w/MF4750

\*\*\* Samo Windows XP/Vista/7

\*\*\*\* Samo MF4890dw/MF4870dn/MF4780w



## Otklanjanje zaglavljenog papira

Ako se pojavi sljedeći zaslon, papir se zaglavio u ulagaču ili unutar uređaja.  
Da biste uklonili zaglavljeni papir, slijedite postupak prikazan na zaslonu.  
U priručniku se navode samo područja u kojima dolazi do zaglavljenja papira.  
Pojednosti o svakoj funkciji potražite u e-priručniku.

**Papir zaglavljen.**  
Pritisnite [▶] za prikaz koraka. ▶

### Ulagáč

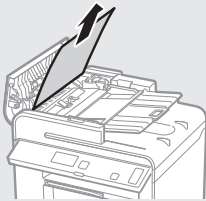

● MF4890dw

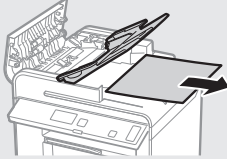

● MF4870dn/MF4780w/MF4750/MF4730

### U uređaju

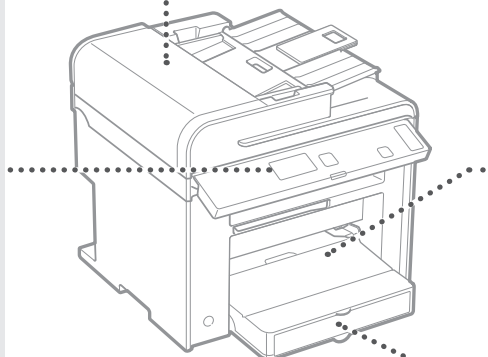
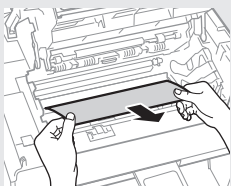
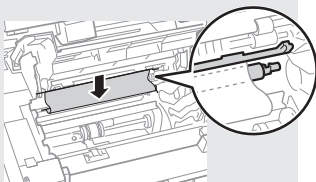
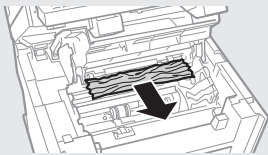
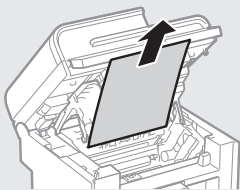

### Višenamjenska ladica

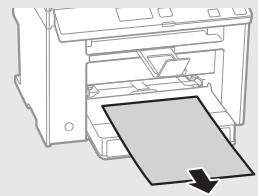

### Kaseta za papir

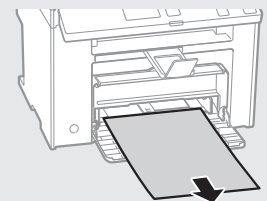

### Poledina (Samo MF4890dw/MF4870dn)

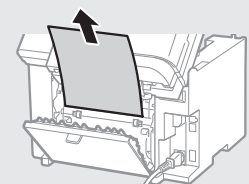

Hr

## Zamjena spremnika za toner

Spremnici tonera potrošni su materijal. Kada se spremnik tijekom posla gotovo ili potpuno isprazni, na zaslonu se pojavljuje poruka ili se mogu pojaviti sljedeći problemi. Poduzmite odgovarajuću radnju.

### Kada se pojavi poruka

Kada se spremnik tijekom posla gotovo isprazni, na zaslonu se prikazuje poruka.

Poruka	Kada se poruka prikazuje na zaslonu	Opis i rješenja
<Pripremite patronu tonera.>	Kada je potrebno uskoro zamijeniti spremnik tonera.	Protresite spremnik tonera da biste ravnomjerno rasporedili toner unutar spremnika. ⊕ e-priručnik "Prije zamjene spremnika tonera" Preporučujemo zamjenu spremnika tonera prije ispisa velikih dokumenata. ⊕ e-priručnik "Zamjena spremnika tonera"
<Toner gotovo potrošen.>	Kada spremnik tonera dosegne kraj životnog ciklusa.	Protresite spremnik tonera da biste ravnomjerno rasporedili toner unutar spremnika. ⊕ e-priručnik "Prije zamjene spremnika tonera" Ako ova poruka ne nestaje, zamijenite spremnik tonera. ⊕ e-priručnik "Zamjena spremnika tonera" Ako se prikaže ova poruka, dolazni će faks biti spremljen u memoriju bez ispisa. K tome, izvješća se ne ispisuju čak i ako su postavljena na automatski ispis. Ako je postavka <Nastaviti ispis. Kod niske razine tonera> u odjeljku <Postavke ispisivanja za RX> postavljena na <Uključeno>, ispis će se nastaviti, ali se na ispisanim dokumentima mogu pojaviti bijele crte ili mrlje. ⊕ e-priručnik "Automatski ispis izvješća" ⊕ e-priručnik "Nastaviti ispis. Kod niske razine tonera"

### Na ispisanom materijalu pojavljuju se bijele trake ili su dijelovi ispisanog materijala blijedi:

Ako se na ispisanom materijalu pojavljuju bijele trake ili su dijelovi ispisanog materijala blijedi, spremnik tonera gotovo je potrošen, čak i ako se na zaslonu ne pojavi nikakva poruka. Kada kvaliteta ispisa postane nezadovoljavajuća, riješite problem pomoću sljedećeg odjeljka.

### Na ispisanom materijalu pojavljuju se bijele crte ili je on djelomično izbljedio

Kada se spremnik gotovo isprazni, na ispisanom materijalu pojavljuju se bijele crte ili je on djelomično izbljedio.

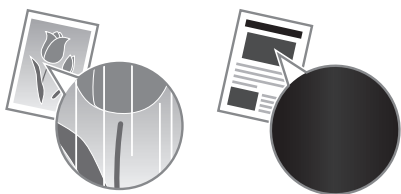

Na zaslonu se ne pojavljuje poruka kad se spremnik gotovo isprazni. Zamijenite spremnik tonera kada se na ispisanom materijalu pojavljuju bijele trake ili su dijelovi ispisanog materijala blijedi.

#### Kada se to dogodi:

Prije zamjene spremnika tonera slijedite korake postupka navedenog u nastavku. Uređaj nastavlja ispisivati sve dok se spremnik potpuno ne isprazni.

- ⊕ e-priručnik "Prije zamjene spremnika tonera"

#### Ako je kvaliteta ispisa i dalje neprihvatljiva:

Ako se problem nastavi pojavljivati i nakon provedbe postupka navedenog u nastavku, zamijenite spremnik tonera.

- ⊕ e-priručnik "Zamjena spremnika tonera"

# Bilješke

## Simboli korišteni u ovom priručniku

### UPOZORENJE

Označava upozorenje vezano uz postupke koji u slučaju nepravilnog izvođenja mogu dovesti do smrti ili ozljede osoba. Za sigurnu upotrebu uređaja uvijek pazite na ova upozorenja.

### OPREZ

Označava oprez vezan uz postupke koji mogu dovesti ozljeda ako se ne izvode pravilno. Za sigurnu upotrebu uređaja uvijek pazite na ove mjere opreza.

## Tipke i gumbi koji se koriste u priručniku

Sljedeći simboli i nazivi tipki primjeri su kako se u priručniku objašnjava pritiskanje tipki.

- Tipke na upravljačkoj ploči: [ikona tipke] + (naziv tipke)  
Primjer: [  ] (Stani).
- Zaslon: <Definirajte odredište.>
- Gumbi i stavke na zaslonu računala: [Preferences] (Preference)

## Ilustracije i prikazi koji se koriste u ovome priručniku

Ilustracije i prikazi koji se koriste u ovome priručniku odnose se na model MF4890dw, osim ako nije drugačije naznačeno.

### UPOZORENJE

Da biste izbjegli opasnost od osobne ozljede ili oštećenja opreme te radi uvida u pravne informacije pročitajte pravne obavijesti i važne sigurnosne informacije u priručniku Multi-lingual User Manual CD (CD s korisničkim uputama na više jezika) koji ste dobili uz proizvod.

## Važne sigurnosne upute

Prije upravljanja uređajem detaljno pročitajte odjeljak "Važne sigurnosne upute" u ovom priručniku i u e-priručniku.

Svrha je ovih uputa sprječavanje ozljeda korisnika i drugih osoba, odnosno uništenja imovine, pa biste uvijek trebali pažljivo slijediti te upute i radne preduvjete.

Imajte na umu da ste odgovorni za svu štetu uzrokovanu nepridržavanjem ovdje navedenih uputa i korištenjem uređaja u svrhe kojima nije namijenjen te štetu nastalu ako bilo tko osim službenog tehničara tvrtke Canon provodi popravke ili izmjene.

## Instalacija

### UPOZORENJE

- Nemojte instalirati uređaj blizu zapaljivih tvari kao što su proizvodi na bazi alkohola ili razrjeđivači boja. Ako te tvari dospiju u dodir s električnim dijelovima unutar uređaja, može doći do zapaljenja i požara, odnosno može se povećati rizik od strujnog udara.
- Na uređaj ne stavljajte ogrlice i druge metalne predmete ili spremnike ispunjene tekućinom. Ako strane tvari dospiju u dodir s električnim dijelovima unutar uređaja, to može uzrokovati požar ili strujni udar.  
Ako bilo koja od tih tvari upadne u uređaj, odmah isključite dovod napajanja i obratite se lokalnom prodavaču tvrtke Canon.
- Ne koristite blizu medicinske opreme. Radiovalovi koje uređaj emitira mogu ometati medicinsku opremu, što može uzrokovati ozbiljne nezgode.

### OPREZ

- Uređaj nemojte postavljati na sljedećim mjestima. U suprotnom su moguće osobne ozljede, nastanak požara ili strujnog udara.
  - nestabilna mjesta
  - mjesta podložna snažnim vibracijama
  - mjesta na kojima su ventilacijski utori blokirani (preblizu zidovima, krevetu, tepihu i sličnim predmetima)
  - vlažna ili prašnjava mjesta
  - mjesta izložena izravnom Sunčevu svjetlu ili na otvorenom
  - mjesta izložena visokim temperaturama
  - mjesta u blizini otvorenog plamena
  - mjesta sa slabim ventilacijskim sustavom
- Premda uređaj stvara ozon tijekom rada, on nema nikakav učinak na ljudsko tijelo. No ako uređaj namjeravate koristiti dulje vrijeme, mjesto postavljanja mora biti dobro prozračeno.
- U uređaj ne priključujte neodobrene kabele. U suprotnom je moguć nastanak požara ili strujnog udara.

## Napajanje

### UPOZORENJE

- Ne koristite druge kabele za napajanje osim priloženog jer time možete izazvati požar ili strujni udar.
- Ne mijenjajte niti ne savijajte kabel napajanja te ga nemojte jako povlačiti. Nemojte stavljati teške predmete na kabel za napajanje. Ako se kabel napajanja ošteti, moguć je nastanak požara ili strujnog udara.
- Nemojte mokrim rukama uključivati ili isključivati kabel za napajanje jer biste mogli prouzročiti strujni udar.
- S uređajem ne koristite produžne kabele ili višestruke utičnice. U suprotnom je moguć nastanak požara ili strujnog udara.
- Ne savijajte i ne vezujte kabel za napajanje u čvor jer biste mogli prouzročiti požar ili strujni udar.
- Utikač u cijelosti umetnite u zidnu utičnicu. Ako to ne učinite, možete uzrokovati požar ili strujni udar.
- Tijekom oluje izvucite kabel za napajanje iz utičnice napajanja. U suprotnom može doći do požara, strujnog udara ili kvara.

### OPREZ

- Koristite samo napajanje koje odgovara navedenim uvjetima. U suprotnom može doći do požara ili strujnog udara.
- Ne blokirajte utičnicu u koju je uređaj uključen da biste u hitnom slučaju mogli jednostavno isključiti kabel napajanja.

## Rukovanje

### UPOZORENJE

- Uređaj nemojte rastavljati ni mijenjati. Unutar uređaja postoje dijelovi pod visokom temperaturom ili visokim naponom koji mogu izazvati požar ili strujni udar.
- Ne dopuštajte djeci da diraju kabel za napajanje, kabele, unutarnje ili električne dijelove ili se s njima igraju. To bi moglo dovesti do ozljeđivanja.
- Ako uređaj ispušta neuobičajen zvuk, miris ili dim ili se pak prekomjerno zagrijava, obratite se ovlaštenom prodavaču tvrtke Canon. Nastavak upotrebe može uzrokovati požar ili strujni udar.
- U blizini uređaja nemojte koristiti zapaljive sprejeve. Ako zapaljive tvari dođu u dodir s električnim dijelovima unutar uređaja, može doći do požara ili strujnog udara.

## **⚠ OPREZ**

- Radi vlastite sigurnosti isključite kabel napajanja ako uređaj nećete koristiti dulje vrijeme.
- Budite oprezni pri otvaranju i zatvaranju poklopaca da ne biste ozlijedili ruke.
- Držite ruke ili odjeću podalje od valjaka u izlaznom području. Ako vam valjci uhvate ruke ili odjeću, moguće su osobne ozljede.
- Unutrašnjost uređaja i izlazni utor tijekom i neposredno nakon upotrebe jako su zagrijani. Izbjegavajte kontakt s tim područjima da se ne biste opekli. Osim toga, ispisani papir može biti vruć neposredno nakon ispisa te njime oprezno rukujte. Ako to ne učinite, mogli biste se opeći.

## **Održavanje i provjere**

### **⚠ UPOZORENJE**

- Prije čišćenja isključite uređaj i kabel napajanja iz utičnice. U suprotnom može doći do požara ili strujnog udara.
- Povremeno isključite utikač iz zidne utičnice i suhom krpom očistite područje oko metalnih kontakata na podnožju utikača i zidne utičnice da biste uklonili prašinu i prljavštinu. Nakupljena prašina može izazvati kratak spoj ili požar kada se navlaži.
- Uređaj očistite vlažnom i dobro iscijedenom krpom. Krpe za čišćenje navlažite isključivo vodom. Ne koristite alkohol, benzen, razrjeđivač ili druge zapaljive tvari. Ako te tvari dođu u dodir s električnim dijelovima unutar uređaja, može doći do požara ili strujnog udara.
- Redovno provjeravajte jesu li kabel za napajanje i utikač oštećeni. Provjerite ima li na uređaju hrđe, udubina, ogrebotina i napuklina odnosno ne generira li se prekomjerna toplina. Korištenje slabo održavane opreme može uzrokovati požar ili strujni udar.

## **Potrošni materijal**

### **⚠ UPOZORENJE**

- Ne odlažite rabljene spremnike tonera u otvoreni plamen. To može uzrokovati zapaljenje i opekline ili požar.
- Ako slučajno proljetite ili raspršite toner, pažljivo ga obrišite mekom, vlažnom krpicom i pazite da ne udahnete prašinu. Rasuti toner nikada ne usisavajte usisivačem. U suprotnom možete izazvati kvar na usisavaču ili raspršivanje prašine zbog statičkog pražnjenja.

### **⚠ OPREZ**

- Spremnike za toner i drugi potrošni materijal držite izvan dohvata ruku male djece. Ako dođe do gutanja tonera, odmah se posavjetujte s liječnikom ili službom za otrove.
- Ne pokušavajte rastaviti spremnik s tonerom. Toner se može rasuti te vam dospjeti u oči i usta. Ako vam toner dospije u oči ili usta, odmah ih isperite hladnom vodom i obratite se liječniku.
- Ako se toner prolje iz spremnika, pazite da ga ne udahnete, odnosno da ne dođe u dodir s vašom kožom. Ako toner dođe u dodir s kožom, odmah je isperite sapunom. Ako udahnete toner ili nastane iritacija kože zbog kontakta s tonerom, odmah se obratite liječniku ili službi za otrove.

## **Ostalo**

### **⚠ UPOZORENJE**

- Ako koristite elektrostimulator srca: Ovaj uređaj stvara magnetsko polje niske razine. Ako se tijekom korištenja uređaja javi neuobičajeni osjet u tijelu, odmaknite se od uređaja i odmah se obratite liječniku.

## **Pravne napomene**

### **Pravna ograničenja upotrebe ovog proizvoda i korištenje slika**

Korištenje proizvoda za skeniranje, ispis ili reprodukciju određenih dokumenata i korištenje takvih slika poput skeniranih, ispisanih ili na neki drugi način reproduciranih ovim proizvodom može biti zabranjeno zakonom i može rezultirati kriminalnom i/ili građanskom odgovornošću. Nepotpun popis tih dokumenata navodi se u daljnjem tekstu. Ovaj popis služi samo kao vodič. Ako niste sigurni u pravno ispravno korištenje svog proizvoda za skeniranje, ispis ili neki drugi način reprodukcije bilo kojeg određenog dokumenta i/ili korištenje skeniranih, ispisanih ili na neki drugi način reproduciranih slika, trebate se unaprijed konzultirati sa svojim pravnim savjetnikom i zatražiti savjet.

- Papirnati novac
- Putnički čekovi
- Nalozi za plaćanje
- Bonovi za hranu
- Depozitne potvrde
- Putovnice
- Poštanske marke (poništene ili neponištene)
- Imigracijski dokumenti
- Značke i druge oznake koje služe za identifikaciju
- Interni biljezi (poništeni ili neponišteni)
- Mjenice
- Obveznice ili druge potvrde o dugovanju
- Čekovi i mjenice koje izdaju državna tijela
- Potvrde o dionicama
- Vozačke dozvole i potvrde o vlasništvu
- Djela zaštićena autorskim pravima i umjetnička djela bez dopuštenja vlasnika autorskih prava

Uložen je značajan trud kako bi se osiguralo da u uputama za uređaj ne bude netočnosti i propusta. Međutim, budući da stalno poboljšavamo svoje proizvode, ako vam je potrebna točna specifikacija, molimo vas da se obratite tvrtki Canon.

### ① Telepítési kézikönyv (ez a kézikönyv):

Először ezt a kézikönyvet olvassa el. Ez a kézikönyv a készülék telepítését, beállításait és a kapcsolódó óvintézkedéseket ismerteti. A készülék használatba vétele előtt olvassa el figyelmesen ezt a kézikönyvet.

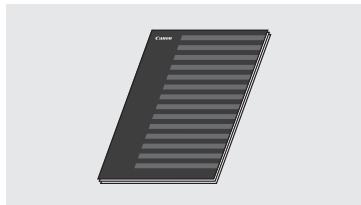

### ② Vezeték nélküli helyi hálózati beállítási útmutató (csak az MF4890dw/MF4780w típusúhoz):

Olvassa el ezt a kézikönyvet a Telepítési kézikönyvvel együtt. Ez a kézikönyv a vezeték nélküli helyi hálózat beállításának műveleteit ismerteti, valamint a beállítás során esetleg előforduló problémák okát és a szükséges intézkedéseket. A készülék használatba vétele előtt olvassa el figyelmesen ezt a kézikönyvet.

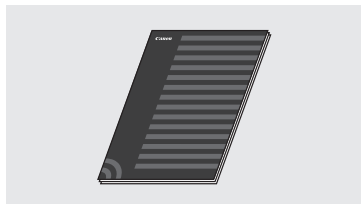

### ③ MF Driver Installation Guide (a User Software CD-ROM (Felhasználói szoftverlemez):

Folytassa ennek a kézikönyvnek az elolvasásával. Ez a kézikönyv a szoftvertelepítést mutatja be.



### ④ e-Kézikönyv (Multi-lingual User Manual CD (Többnyelvű felhasználói kézikönyv CD)):

Olvassa el a megfelelő fejezetet. Az e-Kézikönyv témakörök szerinti csoportosításban tartalmazza a tudnivalókat, így könnyen megtalálhatja a keresett információt.

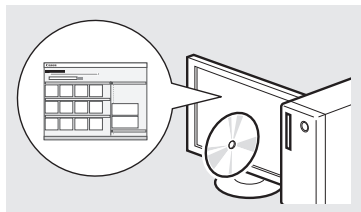

### ● MF4890dw/MF4870dn/MF4780w/MF4750

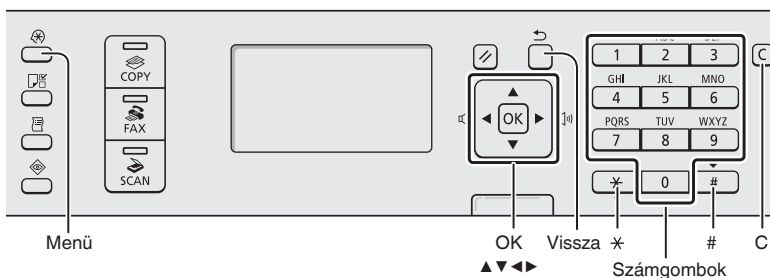

### ● MF4730

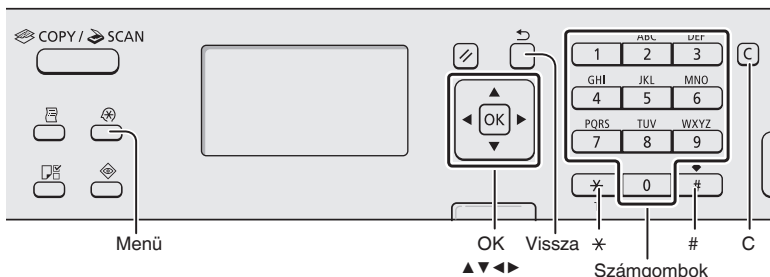

## Navigálás a menüben

### Elemek kiválasztása és a kurzor léptetése a menüpontok között

Az elemeket a [▲] vagy [▼] gombbal jelölheti ki. A menü következő szintjére az [OK] vagy [▶] gombbal léphet át. A menü előző szintjére az [◀] (Vissza) vagy [◀] gombbal léphet vissza.

### Megerősítés beállítása

Nyomja meg az [OK] gombot. Ha azonban az <Alkalmaz> elem jelenik meg a kijelzőn, akkor válassza ki az <Alkalmaz> elemet, majd ezután nyomja meg az [OK] gombot.

## Szövegbeviteli mód

### Beviteli mód megváltoztatása

Jelölje ki az <Beviteli mód> elemet a [▼] ikonnal, majd nyomja meg az [OK] gombot. A beviteli módot a [ \* ] (Hangkódos hívás) gomb megnyomásával is megváltoztathatja.

### Szöveg, jelek és számok beírása

A számbillentyűkkel vagy a [ # ] (JELEK) gombbal írhatja be. Az átváltható módokkal és a beírható karakterekkel kapcsolatos részletekért tekintse meg a következő oldalt.

### A kurzor léptetése (szóköz beírása)

A kurzort a [◀] vagy a [▶] gombbal léptetheti. Szóköz beírásához vigye a kurzort a karakterlánc végére, és nyomja meg a [▶] gombot.

### Karakterek törlése

A karaktereket a [ C ] (Törlés) gombbal törölheti. A [ C ] (Törlés) gomb lenyomva tartásával az összes karaktert törölheti.

### Az e-Kézikönyv megjelenítése a CD-ről

- 1 Helyezze be a Multi-lingual User Manual CD (Többnyelvű felhasználói kézikönyv CD) CD-t a számítógépbe.
- 2 Válasszon nyelvet.
- 3 Kattintson a [Display Manuals] (Kézikönyvek megjelenítése) elemre.

※ A számítógép operációs rendszerétől függően előfordulhat, hogy megjelenik egy adatvédelmi figyelmeztetés.

## A tápkábel csatlakoztatása és a készülék BEKAPCSOLÁSA

### Szöveg, jelek és számok beírása

	Beviteli mód: <A>	Beviteli mód: <a>	Beviteli mód: <12>
1	@.-_ /		1
2	AÁBC	aábc	2
3	DEÉF	deéf	3
4	GHÍJ	ghii	4
5	JKL	jkl	5
6	MNOÓÖ	mnoóö	6
7	PQRS	pqrs	7
8	TUÚÜV	tuúüv	8
9	WXYZ	wxyz	9
0	(Nem érhető el)		0
#	-.*#!";:~^`_ =/!?'\$@ %&+()\[\]<>		(Nem érhető el)
*	(Beviteli mód megváltoztatása) [A]→[a]→[12]		

### Beviteli mód megváltoztatása

Beviteli mód	Beírható karakterek
<A>	Nagybetűk és szimbólumok
<a>	Kisbetűk és szimbólumok
<12>	Számok

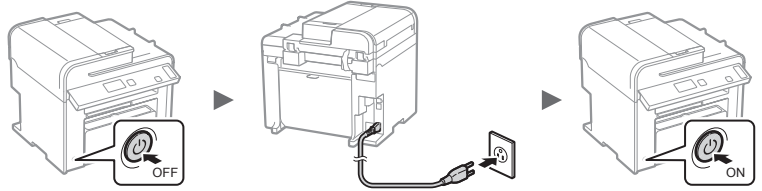

ⓘ Ekkor még ne csatlakoztassa az USB-kábelt. Az USB-kábelt a szoftver telepítéskor kell csatlakoztatni.

## A kezdeti beállítások megadása

A képernyőn megjelenő útmutatást követve állítsa be a nyelvet és az időt. A menüben végzett navigálással és a számok beviteli módjával kapcsolatos részletekről a „Navigálás a menüben és a szövegbeviteli mód megadása” (➔ 230. o.) témakörben olvashat.

- MF4890dw/MF4780w

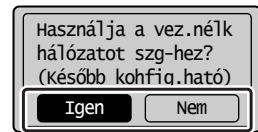
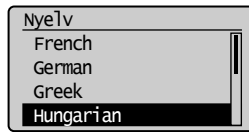

**Azonnali csatlakozás a számítógéphez vezeték nélküli hálózaton keresztül**

**Igen**

➔ Kezdje a Vezeték nélküli helyi hálózati beállítási útmutató „Vezeték nélküli helyi hálózat beállítása” című részének 4. lépésénél

Lásd: Vezeték nélküli helyi hálózati beállítási útmutató.  
**OK**

---

**Későbbi csatlakozás a számítógéphez vezeték nélküli hálózaton keresztül**

**Nem**

➔ Olvassa el a Vezeték nélküli helyi hálózati beállítási útmutatót.

**Csatlakozás a számítógéphez vezetékes helyi hálózaton keresztül**

➔ Folytassa a „Csatlakozás vezetékes helyi hálózaton keresztül” (csak MF4890dw/MF4780dn/MF4780w típus esetén) (232. o.) című részzel.

**Csatlakozás a számítógéphez USB-kábellel**

➔ Folytassa a „Csatlakozás USB-kábellel” (232. o.) című részzel.

**Ne csatlakozzon számítógéphez**

➔ A telepítés befejezése.

- MF4870dn/MF4750/MF4730

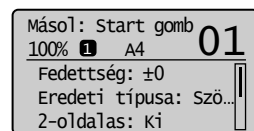
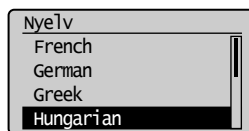

## A készülék számítógéphez csatlakozási módjának kiválasztása

- Csatlakozás vezetékes helyi hálózaton keresztül (csak MF4890dw/MF4870dn/MF4780w típus esetén)
  - ⊕ Olvassa el a „Csatlakozás vezetékes helyi hálózaton keresztül” című részt

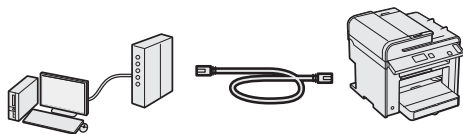

A készüléket vezetékes útválasztón keresztül is csatlakoztathatja a számítógéphez. A készülék vezetékes útválasztóhoz (hozzáférési ponthoz) való csatlakoztatásához használja a helyi hálózati kábeleket.

※ Ellenőrizze, hogy van-e szabad port az útválasztón a készülék és a számítógép összekapcsolásához.

※ Készítsen elő 5-ös vagy magasabb kategóriájú, sodrott érpáru LAN-kábelt.

- Csatlakozás USB-kábellel
  - ⊕ Olvassa el a „Csatlakozás USB-kábellel” című részt

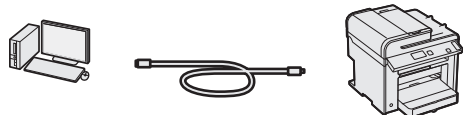

A készüléket USB-kábel használatával is csatlakoztathatja a számítógéphez.

- Csatlakozás vezeték nélküli helyi hálózaton keresztül (csak MF4890dw/MF4780w típus esetén)
  - ⊕ Olvassa el a Vezeték nélküli helyi hálózat beállítási útmutatóját.

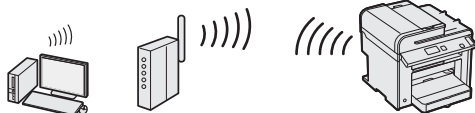

A készüléket vezeték nélküli útválasztón\* keresztül csatlakoztathatja a számítógéphez. Mivel ez vezeték nélkül csatlakozik, helyi hálózati kábelezésre nincs szükség.

\* Az IEEE802.11b/g/n szabványt támogató vezeték nélküli útválasztót vagy hozzáférési pontot igényel.

**Ha nem biztos benne, hogy az Ön által használt útválasztó vezeték nélküli vagy vezetékes-e:**

Olvassa el a hálózati eszközhöz kapott útmutatási kézikönyvet vagy forduljon a gyártóhoz.

## Csatlakozás vezetékes helyi hálózaton keresztül (csak MF4890dw/MF4870dn/MF4780w típus esetén)

### 1 Csatlakoztassa a LAN-kábelt.

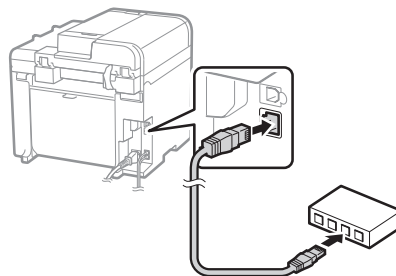

Az IP-cím 2 percen belül automatikusan konfigurálásra kerül. Ha manuálisan szeretné beállítani az IP-címet, akkor olvassa el a következő részeket.

- ⊕ e-Kézikönyv „Hálózati beállítások” ► „Alapvető hálózati beállítások” ► „Az IP-cím beállítása”

### 2 Telepítse az illesztőprogramot és a szoftvert a User Software CD (Felhasználói szoftverlemez) segítségével.

- ⊕ Folytassa a „A papírméret és a papírtípus beállítása” (233. o.) című résszel.

## Csatlakozás USB-kábellel

Az USB-kábelt az MF illesztőprogramok és az MF Toolbox alkalmazás telepítése után csatlakoztassa.

### 1 Telepítse az illesztőprogramot és a szoftvert a User Software CD (Felhasználói szoftverlemez) segítségével.

### 2 Ide csatlakoztatható az USB-kábel.

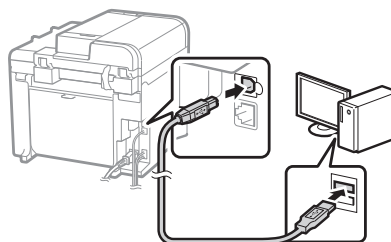
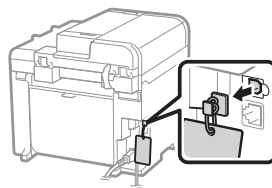

- ⊕ Folytassa a „A papírméret és a papírtípus beállítása” (233. o.) című résszel.



## A telepítési eljárások részleteivel kapcsolatban

- ☉ Olvassa el az MF Driver Installation Guide című útmutatót

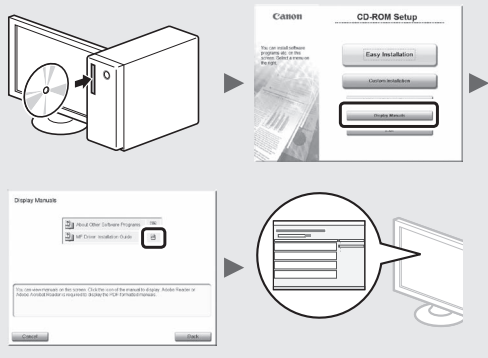

## A papírméret és a papírtípus beállítása

A képernyőn megjelenő útmutatást követve állítsa be a papír méretét és típusát.

- MF4890dw/MF4870dn/MF4780w/MF4750

- MF4730



Papírbeállítások  
Többcélú tálcá  
1. fiók

Beállítások alkalmazása...  
kérem, várjon.

## Kezdeti faxbeállítások megadása és a telefonkábel csatlakoztatása (csak MF4890dw/MF4870dn/MF4780w/MF4750 típus esetén)

### 1 Adja meg a kezdeti faxbeállításokat.

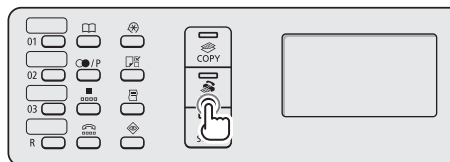

Elvégzi a fax beállítását?  
Beállítás most  
Beállítás később

Csatl. a tel.vonalat.  
Kövesse a képernyőn lévő utasításokat:  
Vonal A-ba.  
\*Következő: OK gomb

A faxszám, a készüléknév és a vételi mód megadásához kövesse a „Faxbeállítási útmutató” lépéseit. A vételi mód részletes ismertetését az e-Kézikönyv tartalmazza.

- ☉ e-Kézikönyv „Fax” ► „A faxfunkciók használata” ► „Faxok fogadása” ► „Vételi mód”.

### A felhasználónév használata

Dokumentum küldésekor a küldő adatai megjelennek a címzettnél kinyomtatott lapokon.

### 2 Csatlakoztassa a telefonkábelt.

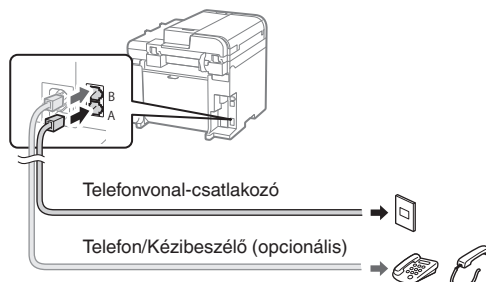

Amikor a <Csatl. a tel.vonalat.> üzenet megjelenik a kijelzőn, az ábra alapján csatlakoztassa a telefonkábelt.

### Az opcionális kézibeszélő csatlakoztatása esetén:

További tájékoztatást a kézibeszélőhöz mellékelt kézikönyvben kaphat.

### 3 Lépjen ki a Faxbeállítási útmutatóból és indítsa újra a készüléket.

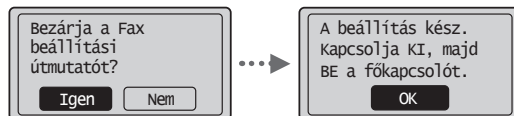

Kapcsolja ki a készüléket, várjon legalább 10 másodpercet, majd kapcsolja be újra. A készülék nem ismeri fel automatikusan a vonaltípust. Állítsa be manuálisan a telefonvonalat az e-Kézikönyv tájékoztatása szerint.

- ☉ e-Kézikönyv „Fax” ► „A faxfunkciók használata” ► „A faxbeállítások (a [Menü] gombbal megadható beállítások) módosítása” ► „A küldési beállítások megadása” ► „Vonal típus kiválasztása”

A készülék segítségével különféle funkciókat hajthat végre. Az alábbi funkciók a mindennapi munka során végezhető főbb tevékenységekről adnak áttekintést.

### Másolás

#### Nagyított/kicsinyített másolatok

A szabványos méretű dokumentumok felnagyíthatók és lekicsinyíthetők úgy, hogy szabványos méretű papírra lehessen másolni őket. A másolási méretarányt emellett százalékos formában is megadhatja.

#### Kétoldalas másolás\*

Egyoldalas dokumentumok másolatait a papír mindkét oldalára nyomtathatja.

#### Leválogatás

Elkészítheti a dokumentumok másolatait az oldalak sorrendjének megfelelően leválogatva.

#### Kicsinyített elrendezés

Lekicsinyítheti a dokumentumokat úgy, hogy több dokumentumot másolhasson egy lapra.

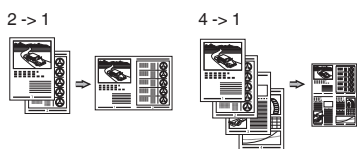

#### Igazolvány másolása

Elkészítheti kétoldalas kártyák másolatát a papírlap egyik oldalára.

### Fax\*\*

#### Dokumentumok küldése közvetlenül a számítógépről (Számítógépes faxolás)

A faxok normál küldésén és fogadásán túl a számítógépes faxolást is használhatja.

#### Küldés

Felveheti a faxok címzettjeit a címjegyzékbe. A címzettek különböző módokon adhatja meg, ami lehetővé teszi a dokumentumok gyors és egyszerű elküldését.

- Címzettek keresése
- Gyorsítvási gombok
- Hívó kódok
- Címzettcsoportok
- Címzettek megadása a küldési előzményekből
- Kőözvényadás
- Késleltetett küldés

### Fogadás

● Fogadás a memóriába  
A fogadott dokumentumokat a memóriában tárolhatja. A tárolt dokumentumokat bármikor kinyomtathatja. Ha nincs szüksége a tárolt dokumentumokra, törölheti azokat.



● Távoli vétel

Ha külső telefon van csatlakoztatva, a telefonhívás alatt a telefon tárcsázógombjainak megnyomásával és a faxvételhez szükséges azonosító kód tárcsázásával közvetlenül átválthat faxvételi módra.

● Fogadás lekérésre  
Beolvashatók előre betöltött dokumentumok egy küldő faxkészülékről, amikor faxot szeretne fogadni.

### Nyomatás

#### Nagyított/kicsinyített nyomtatás

#### Kétoldalas nyomtatás\*

#### Kicsinyített elrendezés

Lekicsinyítheti a dokumentumokat úgy, hogy több dokumentumot nyomtathat egy lapra.

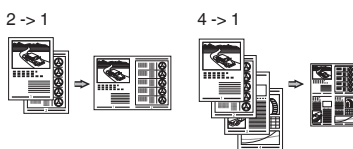

#### Füzetnyomatás\*

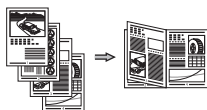

#### Poszternyomatás

#### Vízjel nyomtatása

#### Dokumentumok előzetes megjelenítése

#### Nyomatás előtt

#### „Profil” kiválasztása

### Beolvasás

#### Dokumentumok mentése a készülék kezelőpaneljének segítségével

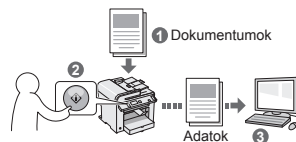

#### Dokumentumok mentése számítógépes műveletek segítségével

● Beolvasás az MF Toolbox szoftver használatával



● Beolvasás alkalmazásból

● Beolvasás a WIA illesztőprogram segítségével\*\*\*

### Hálózati beállítások\*\*\*\*

A készülék olyan hálózati interfésszel van felszerelve, melynek segítségével a hálózati környezet egyszerűen összeállítható. A készülékhez csatlakoztatott minden számítógépen végrehajthatja a dokumentumok nyomtatását, a számítógépes faxolást, valamint a hálózati beolvasást. Az iroda közös használatú eszközöként a készülék támogatja a munkavégzés hatékonyságának növelését.

### Távoli felhasználói felület\*\*\*\*

Ellenőrizheti a készülék állapotát a hálózatban lévő számítógépekről. Hozzáférhet a készülékhez, kezelheti a feladatokat, és megadhat különféle beállításokat a hálózaton keresztül.

\* Csak MF4890dw/MF4870dn típus esetén

\*\*\*\* Csak MF4890dw/MF4870dn/MF4780w típus esetén

\*\* Csak MF4890dw/MF4870dn/MF4780w/MF4750 típus esetén

\*\*\* Csak Windows XP/Vista/7 esetén

## A papírelakadások megszüntetése

Ha a következő üzenet jelenik meg, az azt jelzi, hogy elakadt a papír az adagolóban vagy a készülék belsejében. A kijelzőn látható útmutatás alapján távolítsa el az elakadt dokumentumot vagy papírt. Ez az útmutató csak a papírelakadások lehetséges helyét jelzi. Az egyes funkciók részletes ismertetését az e-Kézikönyv tartalmazza.

Elakadt a papír.  
A Tépéseket a [▶] lenyomásával jelenítheti meg. ▶

### Adagoló

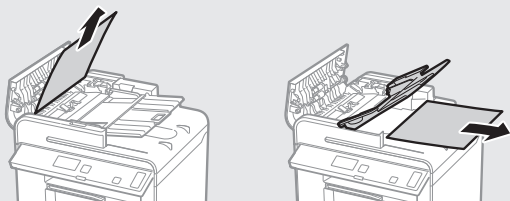

● MF4890dw



● MF4870dn/MF4780w/MF4750/MF4730

### A készülék belseje

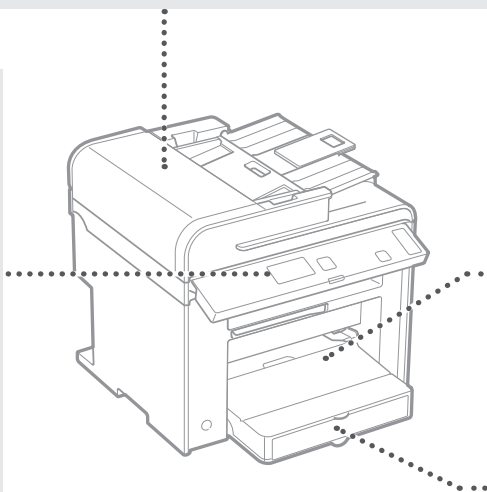
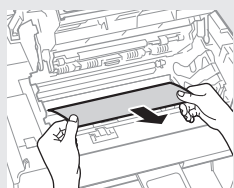
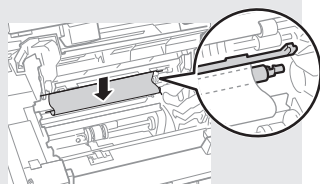
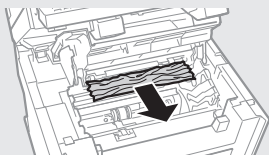
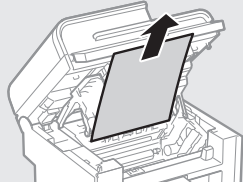

### Többfunkciós tálca

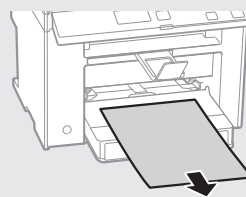

### Papírkazetta

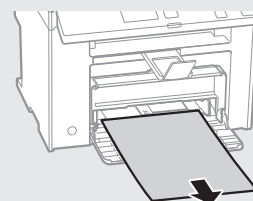

### Hátsó fedél (csak MF4890dw/MF4870dn típus esetén)

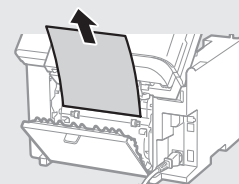

Hu

## A festékkazetta cseréje

A festékkazetták fogyóeszközök. Ha a festék majdnem vagy teljesen kifogy egy feladat elvégzése közben, üzenet jelenik meg a kijelzőn, vagy az alább ismertetett hibajelenségek jelentkezhetnek. Végezze el a megfelelő lépéseket.

### Üzenet megjelenésének oka

Ha a festék majdnem kifogy egy feladat elvégzése közben, üzenet jelenik meg a kijelzőn.

Üzenet	Az üzenet megjelenésének oka	Leírás és megoldási lehetőségek
<Készítsen elő festékkazettát.>	A festékkazettát hamarosan cserélni kell.	Rázza meg enyhén a kazettát, hogy a festék a belsejében egyenletesen eloszoljon. ⊕ e-Kézikönyv „Mielőtt kicseréli a festékkazettát” Azt javasoljuk, hogy nagy mennyiségű dokumentumnyomtatás előtt cserélje ki a festékkazettát. ⊕ e-Kézikönyv „A festékkazetta cseréje”
<Alig van festék.>	Ha a festékkazetta élettartama végéhez ért.	Rázza meg enyhén a kazettát, hogy a festék a belsejében egyenletesen eloszoljon. ⊕ e-Kézikönyv „Mielőtt kicseréli a festékkazettát” Ha ez az üzenet nem tűnik el, helyezzen be új festékkazettát. ⊕ e-Kézikönyv „A festékkazetta cseréje” Ha ez az üzenet megjelenik, a bejövő fax nyomtatás nélkül a memóriában tárolódik. Ezenfelül lehet, hogy a készülék akkor sem nyomtatja ki a jelentéseket, ha azok automatikus nyomtatása van beállítva. Ha a <Nyomtatás folytatása kevés festékkel> lehetőség a <Vétel nyomtatási beállítások> részben <Bekapcsolva> a megadott érték, a nyomtatás mindazonáltal folytatódik, de a nyomtatokon fehér csíkok vagy szennyeződések jelenhetnek meg. ⊕ e-Kézikönyv „A jelentések automatikus nyomtatása” ⊕ e-Kézikönyv „Nyomtatás folytatása kevés festékkel”

### Ha fehér csíkok jelennek meg a nyomatokon, vagy bizonyos részek halványak:

Ha fehér csíkok jelennek meg a nyomaton, vagy a nyomat bizonyos részei halványak, a festékkazetta majdnem az élettartama végéhez ért, még akkor is, ha nem jelenik meg üzenet a képernyőn. Ha elfogadhatatlanná válik a nyomtatási minőség, a probléma megoldásához tekintse meg az alábbiakat.

### Ha fehér csíkok jelennek meg a nyomatokon, vagy bizonyos részek halványak

Ha a festékkazetta majdnem kifogyott, fehér csíkok jelennek meg a nyomatokon, vagy bizonyos részek halványak.

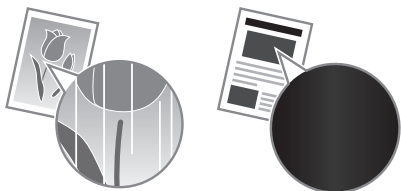

Nem jelenik meg erre utaló üzenet a kijelzőn, ha a festékkazetta majdnem kiürült. Ha fehér csíkok jelennek meg a nyomatokon, vagy bizonyos részek halványak, cserélje ki a festékkazettát.

#### Ha felmerül ez a probléma:

A festékkazetta cseréje előtt végezze el az alábbi szakaszban ismertetett lépéseket. A készülék folytatja a nyomtatást a festék teljes kifogyásáig.

- ⊕ e-Kézikönyv „Mielőtt kicseréli a festékkazettát”

#### Ha a nyomtatási minőség továbbra sem kielégítő:

Ha a probléma az alábbi lépések elvégzése után sem oldódik meg, cserélje ki a festékkazettát.

- ⊕ e-Kézikönyv „A festékkazetta cseréje”

# Jegyzetek

## A kézikönyvben használt szimbólumok

### ▲ FIGYELMEZTETÉS

Olyan műveletekre vonatkozó figyelmeztetés, amelyek nem megfelelő végrehajtása halált vagy személyi sérülést okozhat. A készülék biztonságos használata érdekében mindig vegye figyelembe ezeket a figyelmeztetéseket.

### ▲ VIGYÁZAT!

Olyan műveletekre hívja fel a figyelmet, amelyek nem megfelelően végrehajtva személyi sérülést okozhatnak. A készülék biztonságos használata érdekében mindig vegye figyelembe ezeket a figyelmeztetéseket.

## A kézikönyvben használt billentyűk és gombok

A következő jelek és gombnevek azt szemléltetik, hogyan kell értelmezni a kézikönyvben szereplő gombok elnevezését és jelölését.

- A kezelőpanel gombjai: [Gomb ikonja] + (Gomb neve)  
Példa: [☐] (Stop).
- Kijelző: <Cím megadása>
- A számítógép képernyőjén megjelenő gombok és elemek: [Preferences] (Beállítások)

## A kézikönyvben szereplő ábrák és képernyők

A kézikönyvben használt ábrák és képernyők az MF4890dw típusra vonatkoznak, ha nincs másként megadva.

### ▲ FIGYELMEZTETÉS

A személyi sérülés vagy a készülék károsodásának elkerülése érdekében, valamint a jogi tudnivalók megismeréséhez olvassa el a termékhez mellékelte többnyelvű Multi-lingual User Manual CD (Többnyelvű felhasználói kézikönyv CD) „Jogi nyilatkozat”, illetve „Fontos biztonsági előírások” című részeit.

## Fontos biztonsági előírások

A készülék használata előtt olvassa el figyelmesen a „Fontos biztonsági előírások” című részt ebben a kézikönyvben és az e-Kézikönyvben.

Mivel ezen útmutatók célja annak megakadályozása, hogy a felhasználó vagy más személyek sérülést szenvedjenek, illetve az anyagi javakban kár keletkezzen, ezeket az útmutatásokat és üzemeltetési feltételeket mindig figyelmesen olvassa el.

Ne feledje, hogy az itt megadott előírások be nem tartásából, a készülék nem rendeltetésszerű használatából vagy a Canon jóváhagyással rendelkező szakemberen kívül bárki más által végzett javításokból vagy módosításokból származó minden kárért Ön a felelős.

## Telepítés

### ▲ FIGYELMEZTETÉS

- A készüléket ne telepítse gyúlékony anyagok, például alkoholalapú termékek vagy festékhígító közelébe. Ha ilyen anyagok a készülék belső elektromos alkatrészeivel érintkeznek, az belobbanthatja ezeket az anyagokat és tüzet okozhat vagy megnöveli az áramütés kockázatát.
- A készülékre ne helyezzen nyakláncot vagy egyéb fémtárgyat, illetve folyadékot tartalmazó edényt. Ha idegen anyagok a készülék belső elektromos alkatrészeivel érintkeznek, az tüzet vagy áramütést okozhat. Ha bármi efféle anyag a készülékbe kerülne, azonnal áramtalanítsa a készüléket és forduljon a Canon helyi viszonteladójához.
- Ne használja orvosi berendezések közelében. A készülék által kibocsátott rádióhullámok hatással lehetnek az orvosi berendezések működésére, ami komoly balesetet okozhat.

### ▲ VIGYÁZAT!

- Ne helyezze el a készüléket a következő helyeken. Az ilyen elhelyezés személyi sérülést, tüzet vagy áramütést okozhat.
  - Instabil hely
  - Nagyfokú rázkódásnak kitett terület
  - A szellőzőnyílásokat eltakaró hely (túl közel falakhoz, ágyhoz, bolyhos szőnyeghez és más hasonló tárgyakhoz)
  - Nedves vagy poros hely
  - Közvetlen napsugárzásnak kitett vagy kültéri hely
  - Magas hőmérsékletnek kitett hely
  - Nyílt lánghoz közeli terület
  - Rosszul szellőző hely
- Bár a készülék működése során ózon képződik, annak az emberi szervezetre nincs hatása. Mindazonáltal, ha a készüléket hosszabb ideig kívánja használni, gondoskodjon a telepítési hely megfelelő szellőztetéséről.
- Nem jóváhagyott kábeleket ne csatlakoztasson ehhez a készülékhez. Az ilyen használat személyi sérülést, tüzet vagy áramütést okozhat.

## Tápellátás

### ▲ FIGYELMEZTETÉS

- Ne használjon a gyártó által a készülékhez mellékelte eltérő tápkábelt, mert ez tüzet vagy áramütést okozhat.
- Ne alakítsa át és ne hajlítsa meg a tápkábelt és ne húzza nagy erővel. Ne tegyen nehéz tárgyakat a tápkábelre. A tápkábel sérülése tüzet vagy áramütést okozhat.
- Ne csatlakoztassa és ne távolítsa el a tápkábelt nedves kézzel, mert ez áramütést okozhat.
- Ne használjon hosszabbítókábel vagy elosztót ehhez a készülékhez. Az ilyen használat személyi sérülést, tüzet vagy áramütést okozhat.
- Ne kösse kötegre a tápkábelt, és ne kössön rá csomót, mert ez tüzet vagy áramütést okozhat.
- A tápkábel csatlakozóját teljesen dugja be a konnektorba. Ennek be nem tartása tüzet vagy áramütést okozhat.
- Vihar idejére teljesen húzza ki a tápkábel csatlakozóját a konnektorból. Ennek be nem tartása tüzet, áramütést vagy meghibásodást okozhat.

### ▲ VIGYÁZAT!

- Csak olyan tápegységet használjon, amely megfelel az itt felsorolt biztonsági előírásoknak. Ennek be nem tartása tüzet vagy áramütést okozhat.
- Ne torlaszolja el annak a konnektornak a környékét, ahová a készülék tápkábele csatlakozik, így veszély esetén a tápkábel csatlakozóját könnyen kihúzhatja.

## Kezelés

### ▲ FIGYELMEZTETÉS

- Ne szerelje szét és ne módosítsa a készüléket. A készülék belsejében magas hőmérsékletű és nagyfeszültségű alkatrészek találhatók, amelyek tüzet vagy áramütést okozhatnak.
- Ne engedje, hogy gyermekek megérintsék vagy piszkálják a tápkábelt, az egyéb kábeleket vagy a készülék belső vagy elektromos alkatrészeit. Ennek be nem tartása komoly személyi sérülést okozhat.
- Forduljon a Canon helyi hivatalos viszonteladójához, ha a készülék szokatlan zajt kelt, szokatlan szagot áraszt, füstöl vagy erős hő sugároz. A további használat tüzet vagy áramütést okozhat.
- Ne használjon gyúlékony permetet a készülék közelében. Ha a nyomtató belső elektromos alkatrészei gyúlékony anyaggal érintkeznek, az tüzet vagy áramütést okozhat.

## **⚠ VIGYÁZAT!**

- Saját biztonsága érdekében húzza ki a tápkábel csatlakozóját, ha a készüléket hosszabb ideig nem használja.
- A fedelek nyitásánál és zárásánál legyen óvatos, nehogy megsérüljön a keze.
- Tartsa távol kezét és ruházatát a nyomtató kimeneti területén található görgőktől. Ha a görgők elkapják a kezét vagy a ruházatát, az személyi sérülést okozhat.
- A készülék belseje és a kimeneti nyílás használat közben és közvetlenül utána igen forró. Az égési sérülések megelőzése érdekében ezeket a részeket ne érintse meg. A kinyomtatott papír közvetlenül a kiadást követően szintén forró lehet, ezért kezelje óvatosan. Ennek be nem tartása égési sérüléseket okozhat.

## **Karbantartás és ellenőrzés**

### **⚠ FIGYELMEZTETÉS**

- Tisztítás előtt kapcsolja ki a készüléket és húzza ki a tápkábel csatlakozóját a konnektorból. Ennek be nem tartása tüzet vagy áramütést okozhat.
- Bizonyos időközönként húzza ki a tápkábel csatlakozóját a konnektorból, és a csatlakozó fémágainak tövét és a konnektor száraz kendővel tisztítsa meg a portól és a szennyeződésektől. Ha az összegyűlt por átnedvesedik, rövidzárlatot vagy tüzet okozhat.
- A készülék tisztításához nedves, jól kifacsart kendőt használjon. A tisztítókendő benedvesítéséhez kizárólag vizet használjon. Ne használjon alkoholt, benzint, festékkihígítót vagy más gyúlékony anyagot. Ha a nyomtató belső elektromos alkatrészei ilyen anyagokkal érintkeznek, az tüzet vagy áramütést okozhat.
- Rendszeresen ellenőrizze, hogy a tápkábel és a csatlakozója nem sérült-e. Ellenőrizze, hogy a készüléken van-e rozsdás, karcos, repedt vagy erős hő sugárzó rész. A nem kellően karbantartott berendezés használata tüzet vagy áramütést okozhat.

## **Kellékanyagok**

### **⚠ FIGYELMEZTETÉS**

- Ne dobja a használt festékkazettákat nyílt lángba. Ez belobbanást és égési sérülést vagy tüzet okozhat.
- Ha a festék véletlenül kiömlik vagy szétszóródik, a festékszemcséket gondosan törölje fel puha, nedves ruhával és ne lélegezze be a festékport. Soha ne használjon porszívót a festékszemcsék feltakarításához. Az ilyen eljárás a porszívó meghibásodásához vagy statikus kislülés miatt porrobbanáshoz vezethet.

## **⚠ VIGYÁZAT!**

- Tárolja a festékkazettákat és az egyéb kellékanyagokat kisgyermekektől elzárva. Ha lenyelte a festéket, azonnal forduljon orvoshoz vagy mérgezők kezelésével foglalkozó szakintézményhez.
- Ne kísérelje meg a festékkazetta szétszerelését. A festék szétszóródhat, és a szemébe vagy szájába kerülhet. Ha a festék a szemébe vagy a szájába kerülne, azonnal mossa ki hideg vízzel, és forduljon orvoshoz.
- Ha a festékkazettából festék szóródik ki, ne lélegezze be és ügyeljen rá, hogy a festék ne kerülhessen a bőrére. Ha a festék a bőrére kerül, azonnal mossa le szappannal. Ha belélegezte a festéket vagy bőrén a festék irritációt vált ki, azonnal forduljon orvoshoz vagy mérgezők kezelésével foglalkozó szakintézményhez.

## **Egyéb**

### **⚠ FIGYELMEZTETÉS**

- Ha szívritmus-szabályozóval rendelkezik, ügyeljen arra, hogy a készülék kis erejű mágneses mezőt gerjeszt. Ha a készülék használata közben testében bármilyen rendellenességet észlel, menjen távolabb a készüléktől és azonnal kérje orvosa tanácsát.

## **Jogi feltételek**

### **A termék és a képi anyagok használatával kapcsolatos jogi korlátozások**

A termék bizonyos dokumentumok beolvasására, nyomtatására, vagy más módon való reprodukálására való felhasználása törvénybe ütközhet és polgári/büntetőjogi felelősségre vonást eredményezhet. Az ilyen dokumentumokra mutat példát az alábbi, nem teljes lista. Ez a lista csupán útmutatásul szolgál. Ha nem biztos benne, hogy a termék adott esetben, adott célra való felhasználása (beolvasás, nyomtatás, reprodukálás) illetve a beolvasott, kinyomtatott, egyéb módon reprodukált képek felhasználása legális-e, konzultáljon jogi szakértővel.

- Papírpénz
- Utazási csekk
- Átutalási megbízások
- Ebédjegyek
- Letéti jegyek
- Útlevelek
- Postai bélyegek (használt és használatlan)
- Bevándorlási papírok
- Belépők és azonosítók
- Illetékbélyegek (használt és használatlan)
- Szolgálati és üzleti titkot képező papírok
- Kötvények és egyéb adósságlevelek
- Kormányhivatalok által kiállított csekkek és dokumentumok
- Részvényigazolások
- Gépjárművek dokumentumai
- Szerzői jogok által védett munkák és műalkotások a szerzői jogok tulajdonosának engedélye nélkül

Minden erőfeszítést megteszünk, hogy a kézikönyvekben megjelenő információk pontosak és hitelesek legyenek. Mivel azonban termékeinket folyamatosan fejlesztjük, ha pontos specifikációra van szüksége, lépjen kapcsolatba a megfelelő Canon képvisellel.

## Despre manualele furnizate

### ① Ghid de punere rapidă în funcțiune (acest manual):

Citiți mai întâi acest manual. Acest manual descrie instalarea aparatului, setările și o secțiune de atenționare. Vă rugăm să citiți acest manual înainte de a utiliza aparatul.

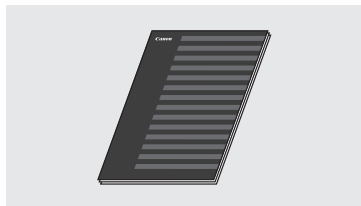

### ② Ghidul de configurare a rețelei LAN wireless (numai pentru MF4890dw/MF4780w):

Citiți acest manual în paralel cu Ghidul de punere rapidă în funcțiune. Acest manual descrie procedurile de configurare a rețelei LAN wireless, precum și cauzele și soluțiile pentru problemele care pot apărea la configurare. Vă rugăm să citiți acest manual înainte de a utiliza aparatul.

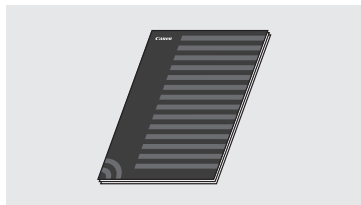

### ③ Documentul MF Driver Installation Guide (User Software CD (CD cu software pentru utilizator)):

În continuare, citiți acest manual. Acest manual descrie instalarea software-ului.



### ④ e-Manual (Manual electronic) (Multi-lingual User Manual CD (CD cu manualul de utilizare multilingv)):

Citiți capitolul corespunzător necesităților dvs. e-Manual (Manual electronic) este structurat după subiecte, pentru simplificarea găsirii informațiilor.

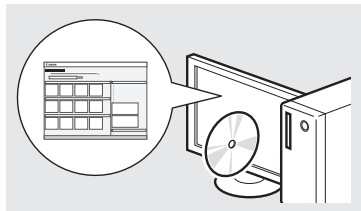

## Navigarea prin meniu și metoda de introducere a textului

### ● MF4890dw/MF4870dn/MF4780w/MF4750

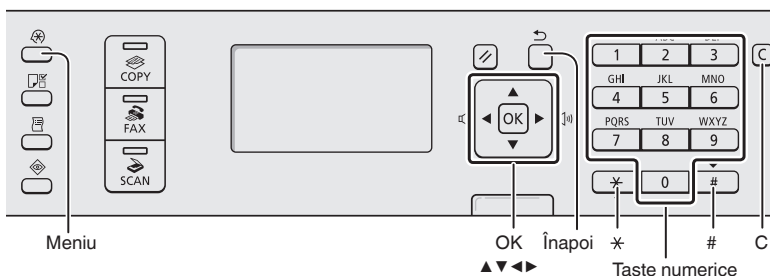

### ● MF4730

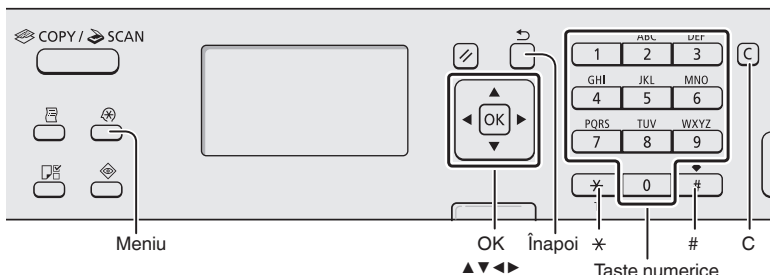

## Navigarea prin meniu

### Selectarea elementelor sau deplasarea cursorului printre elementele de meniu

Selectați un element cu [▲] sau cu [▼]. Treceți la următoarea ierarhie cu [OK] sau cu [▶]. Reveniți la ierarhia anterioară cu [◀] (Înapoi) sau cu [◀].

### Confirmarea setărilor

Apăsați pe [OK]. Totuși, când pe ecran se afișează <Aplicare>, selectați <Aplicare>, apoi apăsați [OK].

## Metoda de introducere a textului

### Schimbarea modului de intrare

Apăsați pe [▼] pentru a evidenția <Mod intrare>, apoi apăsați pe [OK]. De asemenea, puteți apăsa pe [ \* ] (Ton) pentru a schimba modul de intrare.

### Introducerea textului, a simbolurilor și a numerelor

Introduceți utilizând tastele numerice sau [ # ] (SIMBOLURI). Pentru detalii despre modul comutabil sau despre textul disponibil, consultați pagina următoare.

### Deplasarea cursorului (Introducerea unui spațiu)

Deplasați utilizând [◀] sau [▶]. Deplasați cursorul la sfârșitul textului și apăsați pe [▶] pentru a introduce un spațiu.

### Ștergerea caracterelor

Ștergeți utilizând [ C ] (Resetare). Apăsarea și menținerea apăsată a tastei [ C ] (Ștergere) șterge toate caracterele.

## Vizualizarea e-Manual (Manual electronic) de pe CD-ROM

- 1 Introduceți Multi-lingual User Manual CD (CD cu manualul de utilizare multilingv) în computer.
- 2 Selectați limba.
- 3 Faceți clic pe [Display Manuals] (Afișare manuale).

\* În funcție de sistemul de operare utilizat, este posibil să se afișeze un mesaj de protecție de securitate.



## Conectarea cablului de alimentare și PORNIREA alimentării

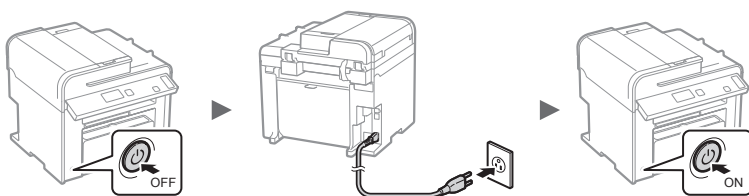

Nu conectați cablul USB în acest moment. Conectați-l când instalați software-ul.

## Introducerea textului, a simbolurilor și a numerelor

	Mod intrare: <A>	Mod intrare: <a>	Mod intrare: <12>
1	@.-_/		1
2	ABC	abc	2
3	DEF	def	3
4	GHI	ghi	4
5	JKL	jkl	5
6	MNO	mno	6
7	PQRS	pqrs	7
8	TUV	tuv	8
9	WXYZ	wxyz	9
0	(Indisponibil)		0
#	-.*#";:~^_=/!?'\$@%&+()\[\]{}<>		(Indisponibil)
*	(Schimbarea modului de intrare) [A]→[a]→[12]		

## Schimbarea modului de intrare

Mod intrare	Text disponibil
<A>	Majuscule și simboluri
<a>	Litere mici și simboluri
<12>	Numere

## Specificarea setărilor inițiale

Urmați instrucțiunile de pe ecran, setați limba și ora. Pentru detalii despre navigarea prin meniu și despre modul de introducere a numerelor, consultați „Navigarea prin meniu și metoda de introducere a textului” (P. 240).

### ● MF4890dw/MF4780w



**Conectarea imediată la computer printr-o rețea LAN fără fir**

**Da** Începeți de la pasul 4 „Setarea LAN fără fir” din Ghidul de configurare a rețelei LAN wireless

**Nu** Vezi Ghidul de configurare rețea LAN wireless pt set. **OK**

---

**Conectarea ulterioară la computer printr-o rețea LAN fără fir**

Consultați Ghidul de configurare a rețelei LAN wireless.

**Conectarea la computer printr-o rețea LAN cu fir**

Continuați cu secțiunea “Conectarea printr-o rețea LAN cu fir (numai pentru MF4890dw/MF4870dn/MF4780w)” (P. 242).

**Conectarea la computer printr-un cablu USB**

Continuați cu secțiunea “Conectarea printr-un cablu USB” (P. 242).

**Neconectarea la computer**

Finalizați configurarea.

### ● MF4870dn/MF4750/MF4730



## Alegerea metodei de conectare a aparatului la computer

- Conectarea printr-o rețea LAN cu fir (numai pentru MF4890dw/MF4870dn/MF4780w)

⊕ Consultați „Conectarea printr-o rețea LAN cu fir”

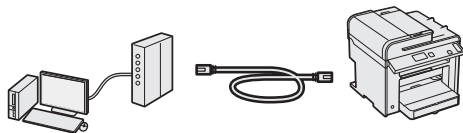

Puteți conecta aparatul la computer prin intermediul unui router cu fir. Utilizați cablurile LAN pentru a conecta aparatul la routerul cu fir (punct de acces).

- ※ Asigurați-vă că există un port disponibil în router pentru a conecta aparatul și computerul.
- ※ Trebuie să aveți pregătit un cablu LAN de tip bifilar torsadat de categoria 5 sau mai mare.

- Conectarea printr-un cablu USB

⊕ Consultați „Conectarea printr-un cablu USB”

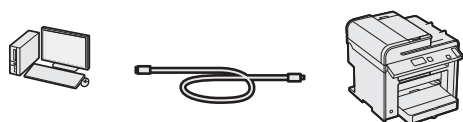

Puteți conecta aparatul la computer prin intermediul unui cablu USB.

- Conexiune printr-o rețea LAN fără fir (numai pentru MF4890dw/MF4780w)

⊕ Consultați Ghidul de configurare a rețelei LAN wireless.

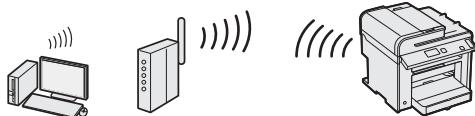

Puteți conecta aparatul la computer prin intermediul unui router fără fir\*. Din moment ce este conectat fără fir, nu este necesar niciun cablu LAN.

\* Este necesar un router fără fir (sau punct de acces), care acceptă IEEE802.11b/g/n.

**Dacă nu știți sigur dacă routerul este fără fir sau cu fir:** Consultați manualul de instrucțiuni furnizat împreună cu dispozitivul de rețea sau contactați producătorul.

## Conectarea printr-o rețea LAN cu fir (numai pentru MF4890dw/MF4870dn/MF4780w)

### 1 Conectați cablul de rețea.

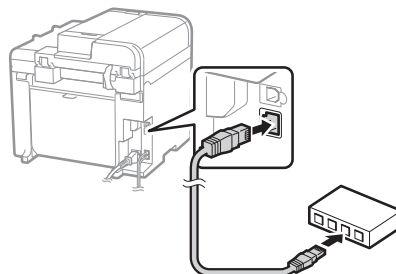

Adresa IP va fi configurată automat în 2 minute. Dacă doriți să setați manual adresa IP, consultați următoarele articole.

- ⊕ e-Manual (Manual electronic) „Network Settings” (Setări de rețea) ▶ „Basic Network Settings” (Setări de bază pentru rețea) ▶ „Setting the IP Address” (Setarea adresei IP)

### 2 Instalați driverul și software-ul utilizând discul User Software CD (CD cu software pentru utilizator).

- ⊕ Continuați cu secțiunea „Setarea dimensiunii și a tipului de hârtie” (P. 243).

## Conectarea printr-un cablu USB

Conectați cablul USB după instalarea driverelor MF și a MF Toolbox.

### 1 Instalați driverul și software-ul utilizând discul User Software CD (CD cu software pentru utilizator).

### 2 Conectați cablul USB.

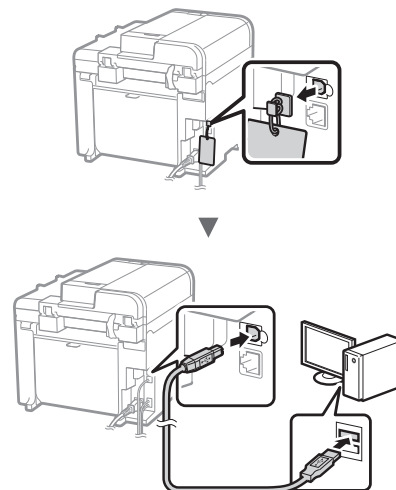

- ⊕ Continuați cu secțiunea „Setarea dimensiunii și a tipului de hârtie” (P. 243).

## Pentru detalii despre procedurile de instalare:

➔ Consultați MF Driver Installation Guide

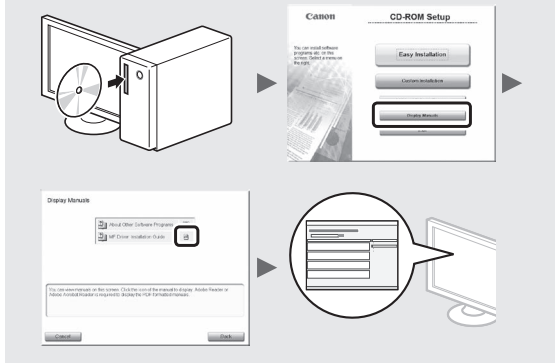

## Setarea dimensiunii și a tipului de hârtie

Urmați instrucțiunile de pe ecran, setați dimensiunea și tipul de hârtie.

● MF4890dw/MF4870dn/  
MF4780w/MF4750

● MF4730

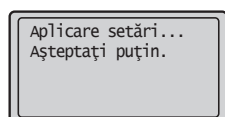
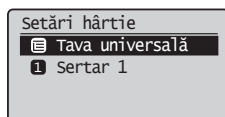

## Specificarea setărilor inițiale de fax și conectarea unui cablu telefonic

(numai pentru MF4890dw/MF4870dn/MF4780w/MF4750)

### 1 Specificați setările de fax inițiale.

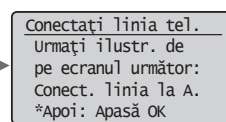
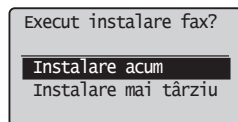
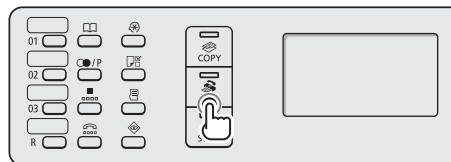

Urmați instrucțiunile din „Ghid de instalare fax” pentru a specifica un număr de fax, un nume de unitate și un mod de recepționare. Pentru detalii despre modul de recepționare, consultați e-Manual (Manual electronic).  
➔ e-Manual (Manual electronic) „Fax” ► „Using the Fax Functions” (Utilizarea funcțiilor de fax) ► „Receiving Faxes” (Recepționarea faxurilor) ► „RX Mode” (Mod RX).

#### Cum se utilizează un nume de utilizator

Când trimiteți un document, informațiile expeditorului setate de dvs. sunt imprimate pe hârtia destinatarului.

### 2 Conectați un cablu telefonic.

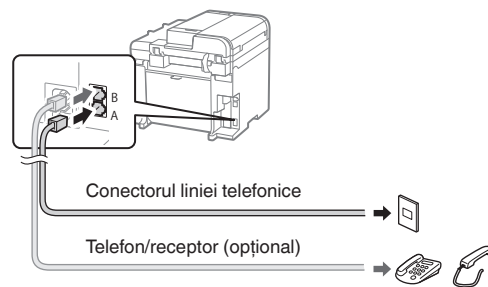

Când pe ecran apare mesajul <Conectați linia tel.>, conectați cablul telefonic ținând cont de cele prezentate în ilustrație.

#### Când instalați telefonul opțional:

Pentru mai multe detalii, consultați manualul furnizat cu telefonul.

### 3 Ieșiți din Ghid de instalare fax, apoi reporniți aparatul.

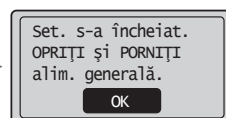
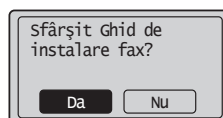

Opriți aparatul și așteptați cel puțin 10 secunde, apoi PORNIȚI-L din nou. Tipurile de linii telefonice nu sunt detectate automat. Consultați documentul e-Manual (Manual electronic) și configurați manual o linie telefonică.

➔ e-Manual (Manual electronic) „Fax” ► „Using the Fax Functions” (Utilizarea funcțiilor de fax) ► „Changing Fax Settings (Settings that Can Be Specified Using the [Menu] Button)” (Modificarea setărilor de fax (Setări care pot fi specificate prin utilizarea butonului [Menu])) ► „Configuring Send Settings” (Configurarea setărilor de trimiteră) ► „Select Line Type” (Selectarea tipului de linie).

Acest aparat oferă o gamă variată de funcții. În continuare, sunt prezentate principalele funcții pe care le puteți utiliza în activitățile de rutină.

### Copiere

#### Copii mărite/micșorate

Puteți să măriți sau să micșorați documentele de dimensiuni standard pentru a le copia pe hârtie de dimensiuni standard sau să specificați raportul de copiere în procente.

#### Copiere pe ambele fețe\*

Puteți să copiați documente cu o față pe ambele fețe ale hârtiei.

#### Colaționare

Puteți sorta copiile pe seturi aranjate în ordinea paginilor.

#### Paginare redusă

Puteți să reduceți aspectul mai multor documente astfel încât să le copiați pe o singură coală.

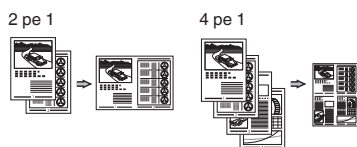

#### Copierea cărților de identitate

Puteți să faceți o copie a unei cărți de identitate cu două fețe pe o singură față a hârtiei.

### Fax\*\*

#### Trimiterea unui document direct de la computer (Fax PC)

Pe lângă trimiterea și recepționarea normală a faxurilor, puteți să utilizați și faxul PC-ului.

#### Trimiterea

Puteți să înregistrați destinațiile de fax în agenda de adrese. Puteți specifica destinațiile utilizând diferite metode, astfel încât să trimiteți documentele rapid și simplu.

- Căutarea destinațiilor
- Taste pentru o singură atingere
- Apelare codată
- Grup de destinații
- Specificarea din istoricul trimiterilor
- Transmitere secvențială
- Transmitere decalată

### Recepționare

- Recepționarea în memorie  
Puteți stoca documentele recepționate în memorie.  
Puteți oricând imprima documentele stocate, iar dacă nu aveți nevoie de ele, le puteți șterge.



- Recepționarea de la distanță  
Dacă este conectat un telefon extern, puteți să comutați imediat la modul de recepționare a faxurilor, formând numărul de identificare pentru recepționarea de faxuri cu ajutorul butoanelor de apelare ale telefonului în timpul unui apel telefonic.

- Urmărirea recepționării  
Puteți prelua documente preîncărcate de la aparatul de fax al unui expeditor atunci când doriți să recepționați faxul.

### Imprimare

#### Imprimare cu mărire/micșorare

#### Imprimare pe ambele fețe\*

#### Paginare redusă

Puteți să reduceți aspectul mai multor documente, astfel încât să le imprimați pe o singură coală.

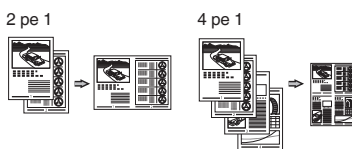

#### Imprimare de broșuri\*

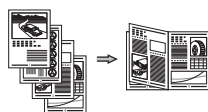

#### Imprimare de postere

#### Imprimare de filigrane

#### Afișarea unei previzualizări înainte

#### Tipărirea

#### Selectarea unui „Profil”

### Scanare

#### Salvarea documentelor prin utilizarea panoului de operare al aparatului

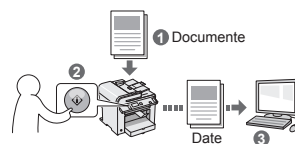

#### Salvarea documentelor prin utilizarea operațiilor specifice computerului

- Scanarea cu MF Toolbox

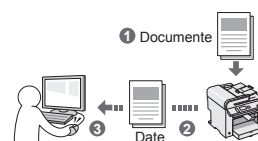

- Scanarea dintr-o aplicație
- Scanarea cu driverul WIA\*\*\*

### Setări de rețea\*\*\*\*

Acest aparat este echipat cu o interfață de rețea cu ajutorul căreia puteți să creați cu ușurință un mediu de rețea. Puteți să imprimați un document și să utilizați faxul PC-ului; de asemenea, puteți să utilizați scanarea prin rețea de la toate computerele care sunt conectate la aparat. Aparatul contribuie la creșterea eficienței lucrului atunci când este partajat în birou.

### Remote UI (IU la distanță)\*\*\*\*

Informațiile despre starea aparatului se pot vedea la computerele din rețea. Prin intermediul rețelei, puteți să accesați aparatul și să gestionați lucrările sau să specificați diferite setări.

\* Numai pentru MF4890dw/MF4870dn

\*\* Numai pentru MF4890dw/MF4870dn/MF4780w/MF4750

\*\*\* Numai pentru Windows XP/Vista/7

\*\*\*\* Numai pentru MF4890dw/MF4870dn/MF4780w

## Soluționarea blocajelor de hârtie

Dacă apare următorul ecran, a avut loc un blocaj de hârtie în alimentator sau în interiorul aparatului. Urmăți procedura afișată pe ecran pentru a scoate hârtia blocată sau documentul blocat. Acest manual indică numai zonele unde pot avea loc blocajele de hârtie. Pentru detalii despre fiecare funcție, consultați Manualul electronic.

☞ Blocaj hârtie.  
Apăsați [▶] pt.  
afișarea pașilor. ▶

### Alimentator

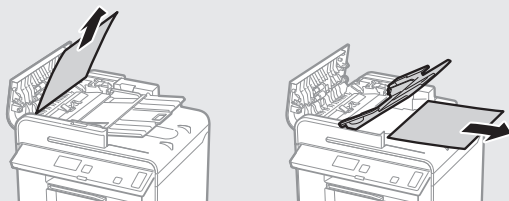

● MF4890dw

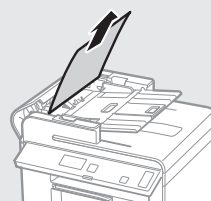

● MF4870dn/MF4780w/MF4750/MF4730

### În interiorul aparatului

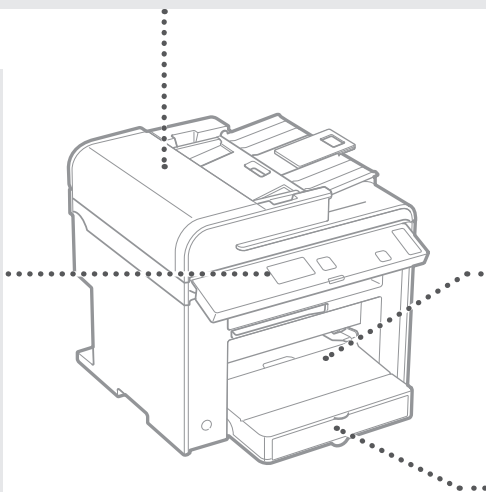
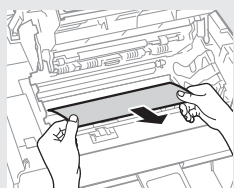
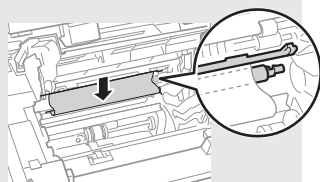
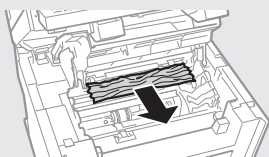
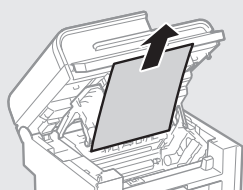

### Tava multifuncțională

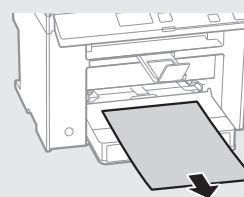

### Caseta pentru hârtie

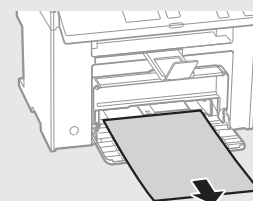

### Capac din spate (numai pentru MF4890dw/MF4870dn)

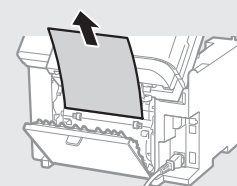

Ro

## Înlocuirea cartușului de toner

Cartușele de toner sunt produse consumabile. Când tonerul aproape se golește sau s-a golit complet în mijlocul efectuării unei lucrări, pe ecran apare un mesaj sau ar putea apărea următoarele probleme. Acționați corespunzător.

### Când apare un mesaj

Când un toner aproape că se golește în mijlocul efectuării unei acțiuni, pe ecran apare un mesaj.

Mesaj	Când mesajul este afișat pe ecran	Descriere și soluții
<Pregătiți cartușul de toner.>	Când cartușul de toner trebuie înlocuit în curând.	Agitați cartușul de toner pentru a distribui uniform tonerul în cartuș. ⊕ e-Manual (Manual electronic) „Before Replacing the Toner Cartridge” (Înainte de înlocuirea cartușului de toner) Vă recomandăm să înlocuiți cartușul de toner înainte de imprimarea unui volum mare de documente. ⊕ e-Manual (Manual electronic) „Replacing the Toner Cartridge” (Înlocuirea cartușului de toner)
<Toner apr. terminat.>	Când cartușul de toner a ajuns la finalul duratei de viață.	Agitați cartușul de toner pentru a distribui uniform tonerul în cartuș. ⊕ e-Manual (Manual electronic) „Before Replacing the Toner Cartridge” (Înainte de înlocuirea cartușului de toner) Dacă acest mesaj nu dispăre, înlocuiți cartușul de toner. ⊕ e-Manual (Manual electronic) „Replacing the Toner Cartridge” (Înlocuirea cartușului de toner) Dacă se afișează acest mesaj, faxul primit va fi stocat în memorie fără să fie imprimat. De asemenea, rapoartele nu pot fi imprimate, chiar dacă acestea sunt setate să fie imprimate automat. În cazul în care <Cont. tipăr. cu toner aproape terminat> din <Setări tipărire RX> este setat la <Pornit>, totuși, imprimarea va continua, însă este posibil să apară dungi albe sau neregularități pe paginile imprimate. ⊕ e-Manual (Manual electronic) „Printing the Report Automatically” (Imprimarea automată a raportului) ⊕ e-Manual (Manual electronic) „Continue Print. When Toner Is Nearly Out” (Continuarea imprimării când tonerul este aproape gol)

### Când apar dungi albe pe pagina imprimată sau când pagina imprimată este parțial estompată:

Când apar dungi albe pe pagina imprimată sau când pagina imprimată este aproape estompată, cartușul de toner a ajuns aproape la finalul duratei de viață, chiar dacă nu apare niciun mesaj pe ecran. Când calitatea imprimării devine inacceptabilă, consultați următoarele informații pentru a rezolva problema.

### Când apar dungi albe pe pagina imprimată sau când pagina imprimată este parțial estompată

Când tonerul este aproape consumat, apar dungi albe pe pagina imprimată sau pagina imprimată este parțial estompată.

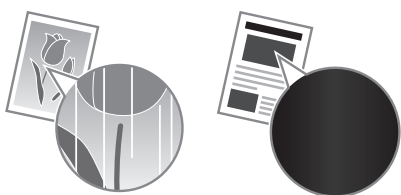

Nu apare niciun mesaj pe ecran dacă tonerul este aproape consumat. Înlocuiți cartușul de toner când apar dungi albe pe pagina imprimată sau când pagina imprimată este parțial estompată.

Ro

### Când apare această problemă:

Parcurgeți pașii din procedura de mai jos înainte de a înlocui cartușul de toner. Aparatul continuă să imprime până când tonerul se termină complet.

- ⊕ e-Manual (Manual electronic) „Before Replacing the Toner Cartridge” (Înainte de înlocuirea cartușului de toner)

### Când calitatea imprimării încă este inacceptabilă:

Dacă problema persistă după ce ați parcurs pașii din procedura de mai jos, înlocuiți cartușul de toner.

- ⊕ e-Manual (Manual electronic) „Replacing the Toner Cartridge” (Înlocuirea cartușului de toner)

# Notă

## Simboluri utilizate în acest manual

### ⚠️ AVERTISMENT

Indică un avertisment referitor la operațiuni care, dacă nu sunt realizate corect, pot duce la decesul sau rănirea unor persoane. Pentru a utiliza aparatul în siguranță, fiți mereu atent la aceste avertismente.

### ⚠️ ATENȚIE

Indică un avertisment referitor la operațiuni care, dacă nu sunt realizate corect, pot duce la decesul sau rănirea unor persoane. Pentru a utiliza aparatul în siguranță, fiți mereu atent la aceste avertismente.

## Taste și butoane utilizate în acest manual

Următoarele simboluri și nume de taste reprezintă câteva exemple privind modul în care tastele ce trebuie apăstate sunt prezentate în acest manual.

- Taste ale panoului de operare: [Pictograma tastei] + (Numele tastei)  
Exemplu: [⏹] (Stop)
- Afișaj: <Specif. destinația.>
- Butoanele și elementele de pe afișajul computerului: [Preferences] (Preferințe)

## Ilustrații și imagini utilizate în acest manual

Ilustrațiile și imaginile utilizate în acest manual provin de la modelul MF4890dw, dacă nu există altă specificație.

### ⚠️ AVERTISMENT

Pentru a evita riscul de răniri personale și de avariere a echipamentului și pentru informații legale, citiți Notificările legale și Informațiile importante privind siguranța din Multi-lingual User Manual CD (CD cu manualul de utilizare multilingv) inclus împreună cu produsul.

## Instrucțiuni de siguranță importante

Citiți cu atenție secțiunea „Instrucțiuni de siguranță importante” din acest manual și din e-Manual (Manual electronic) înainte de a acționa aparatul.

Deoarece aceste instrucțiuni sunt concepute pentru a evita rănirea utilizatorului și a altor persoane sau pentru a preveni distrugerea de proprietăți, respectați mereu aceste instrucțiuni precum și cerințele de operare.

Rețineți că sunteți responsabil pentru toate avarierile cauzate de nerespectarea instrucțiunilor furnizate în acest manual, utilizând dispozitivul într-un scop pentru care nu a fost proiectat sau din cauza reparațiilor sau modificărilor efectuate de orice altă persoană care nu este un tehnician aprobat de Canon.

## Instalarea

### ⚠️ AVERTISMENT

- Nu instalați aparatul în apropierea substanțelor inflamabile, cum ar fi produse pe bază de alcool sau diluanți de vopsea. Dacă aceste substanțe intră în contact cu componentele electrice din aparat, ar putea aprinde aceste substanțe și ar putea cauza un incendiu sau ar putea mări riscul de electrocutare.
- Nu amplasați pe aparat lămpișoare sau alte obiecte de metal sau recipiente umplute cu lichid. Dacă substanțe străine intră în contact cu componentele electrice din aparat, se poate crea un pericol de incendiu sau de electrocutare. Dacă oricare dintre aceste substanțe pătrund în aparat, opriți imediat alimentarea aparatului și contactați distribuitorul Canon local.
- Nu utilizați în apropierea echipamentului medical. Unda radio emisă de la acest aparat poate interfera cu echipamentele medicale, lucru care poate duce la accidente grave.

### ⚠️ ATENȚIE

- Nu instalați aparatul în următoarele locuri. În acest caz, se pot produce răni personale, se poate crea un pericol de incendiu sau de electrocutare.
  - Loc instabil
  - O locație expusă unor vibrații excesive
  - Un loc unde blochează locașurile de ventilare (prea aproape de pereți, de pat, de un covor aspru și de alte obiecte similare)
  - Un loc cu umezeală sau praf
  - Un loc expus la lumina directă a soarelui sau într-un loc exterior
  - Un loc cu temperaturi ridicate
  - Un loc în apropierea unui foc deschis
  - Un loc cu sistem de ventilație slab
- Deși aparatul generează ozon în timpul funcționării, acesta nu are niciun efect asupra corpului uman. Totuși, dacă intenționați să utilizați aparatul pentru perioade îndelungate de timp, asigurați-vă că locul de instalare este bine ventilat.
- Nu conectați cabluri neaprobate la acest aparat. În acest caz, se poate crea un pericol de incendiu sau de electrocutare.

## Alimentarea cu energie electrică

### ⚠️ AVERTISMENT

- Nu utilizați alt cablu de alimentare în afară de cel furnizat, deoarece există riscul producerii de incendii sau șocuri electrice.
- Nu modificați și nu îndoiți cablul de alimentare și nu trageți de acesta cu forță. Nu amplasați obiecte grele pe cablul de alimentare. Avariarea cablului de alimentare poate duce la crearea unui pericol de incendiu sau de electrocutare.
- Nu conectați și nu deconectați cablul de alimentare cu mâinile ude, deoarece există riscul de electrocutare.
- Nu utilizați prelungitoare cu mai multe prize împreună cu acest aparat. În acest caz, se poate crea riscul de incendiu sau de electrocutare.
- Nu legați și nu înnoțați cablul de alimentare, deoarece există riscul producerii de incendii sau șocuri electrice.
- Introduceți complet ștecărul în priză de c.a. Nerespectarea acestei indicații poate crea pericol de incendii sau de electrocutare.
- Scoateți complet fișa de alimentare din priză în timpul unei furtuni cu tunete. Nerespectarea acestei instrucțiuni poate duce la producerea de incendii, de electrocutare sau de funcționări defectuoase.

### ⚠️ ATENȚIE

- Utilizați numai sursa de alimentare care îndeplinește cerințele de tensiune listate mai jos. Nerespectarea acestei indicații poate crea pericol de incendiu sau de electrocutare.
- Nu astupați priză la care este conectat acest aparat, astfel încât să puteți deconecta ușor cablul de alimentare în caz de urgență.

## Manevrarea

### ⚠️ AVERTISMENT

- Nu dezamblați și nu modificați aparatul. În interiorul aparatului există componente care funcționează la temperaturi ridicate și sub înaltă tensiune, care pot crea un risc de incendiu sau de electrocutare.
- Nu lăsați copii să atingă sau să se joace cu cablul de alimentare, cablurile, componentele interne și electrice. În caz contrar, se pot produce răni grave.
- Contactați un distribuitor Canon autorizat dacă aparatul emite un zgomot neobișnuit, produce un miros neobișnuit sau scoate fum sau căldură excesivă. Continuarea utilizării în aceste condiții creează pericol de incendiu sau de electrocutare.
- Nu utilizați spray-uri inflamabile în apropierea aparatului. Contactul dintre componentele electrice din interiorul aparatului și substanțele inflamabile poate crea un risc de incendiu sau de electrocutare.



## ⚠️ ATENȚIE

- Pentru siguranța dvs., deconectați cablul de alimentare dacă aparatul nu va fi utilizat pe o perioadă îndelungată de timp.
- Fiți atent la deschiderea și închiderea capacelor pentru a evita rănirea mâinilor.
- Țineți mâinile și hainele la distanță de cilindrul de alimentare din zona de ieșire. Dacă cilindrul de alimentare vă prind mâinile sau hainele, acest lucru poate duce la răni personale.
- Interiorul aparatului și locul de ieșire este foarte fierbinte în timpul utilizării și imediat după aceasta. Evitați contactul cu aceste zone pentru a evita arsurile. De asemenea, este posibil ca hârtia imprimată să fie fierbinte după ce este scoasă; prin urmare, manevrați-o cu atenție. În caz contrar, puteți suferi arsuri.

## Întreținere și verificări

### ⚠️ AVERTISMENT

- Opriti aparatul și deconectați cablul de alimentare de la priză înainte de curățare. Nerespectarea acestei indicații poate crea pericol de incendiu sau de electrocutare.
- Deconectați periodic fișa de alimentare de la priză și curățați, cu o cârpă uscată, zona din jurul bazei pinilor de metal ai fișei de alimentare și priză, pentru a elimina praful și mizeria. În caz de umezeală, praful acumulat poate produce scurtcircuitate sau incendii.
- Utilizați o cârpă umedă și stoarsă bine pentru a curăța aparatul. Umeziți cârpele de curățat numai cu apă. Nu utilizați alcool, benzen, diluanți de vopsea sau alte substanțe inflamabile. Contactul dintre componentele electrice din interiorul aparatului și aceste substanțe poate crea un risc de incendiu sau de electrocutare.
- Verificați cablul de alimentare și mufa în mod regulat pentru a detecta avarii. Verificați aparatul pentru a detecta rugină, fisuri, zgârieturi, crăpături sau generare excesivă de căldură. Utilizarea echipamentului slab întreținut creează un risc de incendiu sau de electrocutare.

## Consumabile

### ⚠️ AVERTISMENT

- Nu aruncați cartușele de toner uzate în flăcări deschise. Acest lucru poate produce aprinderea și poate cauza arsuri sau incendii.
- Dacă vărsați sau împrăștiți accidental toner, ștergeți cu atenție tonerul vărsat cu o cârpă moale, umedă și evitați inhalarea prafului de toner. Nu utilizați niciodată un aspirator pentru a curăța tonerul vărsat. În caz contrar, puteți determina stricarea aspiratorului sau împrăștierea explozivă a prafului ca urmare a descărcării statice.

### ⚠️ ATENȚIE

- Păstrați cartușele de toner și alte consumabile în locuri în care copiii nu pot avea acces. Dacă tonerul este înghițit, consultați imediat un medic sau un centru toxicologic.
- Nu încercați să dezasamblați cartușul de toner. Tonerul se poate împrăști și poate pătrunde în ochi sau în gură. Dacă vă intră toner în ochi sau în gură, spălați-vă imediat cu apă rece și apălați la medic.
- Dacă tonerul se varsă din cartușul de toner, evitați inhalarea acestuia și nu permiteți să intre în contact cu pielea. Dacă tonerul intră în contact cu pielea, spălați-vă imediat cu săpun. Dacă inhalați toner sau dacă pielea se irită din cauza contactului cu tonerul, consultați imediat un medic sau un centru toxicologic.

## Alte informații

### ⚠️ AVERTISMENT

- Dacă utilizați un stimulator cardiac: Acest aparat produce un câmp magnetic de nivel scăzut. Dacă simțiți anormalități în corpul dvs. în timp ce utilizați acest aparat, îndepărtați-vă de acesta și consultați imediat un medic.

## Aspecte legale

### Limitări legale pentru utilizarea produsului și utilizarea imaginilor

Utilizarea produsului pentru scanarea, imprimarea sau reproducerea în alt fel a anumitor documente și utilizarea acestor imagini scanate, imprimate sau reproduse în alt fel de produsul dvs. poate fi interzisă de lege și poate conduce la răspunderea penală și/sau civilă. O listă incompletă a acestor documente este prezentată mai jos. Lista este oferită numai ca sugestie. Dacă nu sunteți siguri cu privire la legalitatea scanării, imprimării sau reproducerii în alt fel a oricărui document și/sau a utilizării imaginilor scanate, imprimate sau reproduse în alt fel, trebuie să contactați în avans cu un consultant juridic.

- Bancnote
- Cecuri de călătorie
- Ordine de plată
- Bonuri de masă
- Certificate de depozit
- Pașapoarte
- Timbre poștale (anulate sau neanulate)
- Documente de imigrare
- Legitimății sau insigne de identificare
- Timbre fiscale (anulate sau neanulate)
- Formulare necompletate sau formulare de recrutare
- Cupoane sau alte certificate de depozit
- Cecuri sau cambii emise de agenții guvernamentale
- Certificate de acțiuni
- Permise de conducere și certificate de proprietate
- Lucrări/opere de artă protejate prin drepturi de autor, în lipsa permisiunii deținătorului acestor drepturi

Au fost depuse eforturi considerabile pentru a ne asigura că manualele aparatului nu conțin inadvertențe și omisiuni. Cu toate acestea, deoarece ne îmbunătățim constant produsele, dacă aveți nevoie de o specificație precisă, contactați Canon.

## Информация за предоставените ръководства

### ① Кратко ръководство (настоящото):

Прочетете първо това ръководство. В това ръководство се описват инсталирането на устройството, настройките и предупрежденията. Преди да използвате машината, прочетете това ръководство.

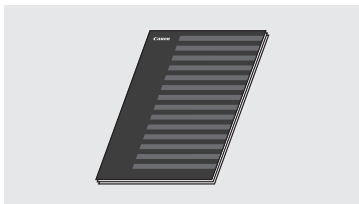

### ② Ръководство за настройка на WLAN (само за MF4890dw/MF4780w):

Прочетете това ръководство с Кратко ръководство. Това ръководство описва процедурите за конфигуриране на WLAN, както и причините и отстраняването на проблеми, които можете да срещнете по време на конфигурирането. Преди да използвате машината, прочетете това ръководство.



### ③ MF Driver Installation Guide (User Software CD (Компакт диск с потребителски софтуер)):

Прочетете ръководството след това. В това ръководство се описва инсталирането на софтуера.



### ④ e-Manual (Електронно ръководство) (Multi-lingual User Manual CD (Компакт диск с многоезично ръководство за потребителя)):

Прочетете главата, която ви е необходима. Съдържанието на e-Manual (Електронно ръководство) е категоризирано по теми, за да се улесни намирането на желаната информация.

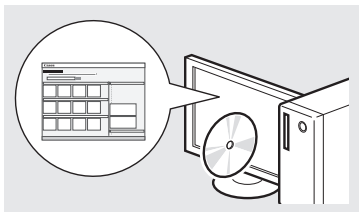

## Придвижване в менюто и метод на въвеждане на текст

### ● MF4890dw/MF4870dn/MF4780w/MF4750

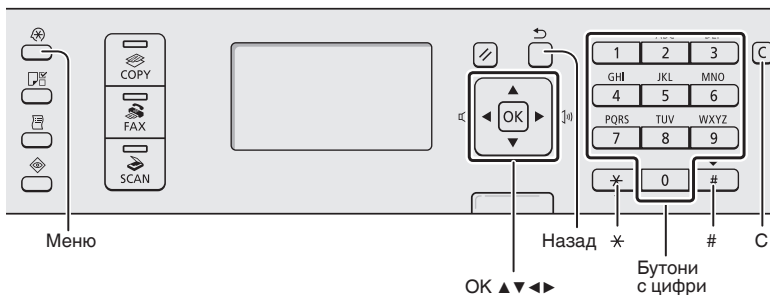

### ● MF4730

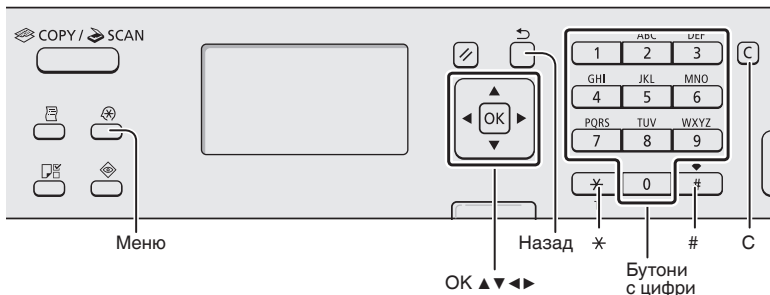

### Придвижване в менюто

#### Избиране на елементи или преместване на курсора между елементите на менюто

Изберете елемент с помощта на [▲] или [▼]. Преминете към следващото йерархично ниво с [OK] или [▶]. Върнете се на предишното йерархично ниво с помощта на [◀] (Назад) или [◀].

#### Потвърждаване на настройките

Натиснете [OK]. Когато обаче на дисплея се появи съобщението <Прилагане>, изберете <Прилагане>, след което натиснете [OK].

### Метод на въвеждане на текст

#### Смяна на режима на въвеждане

Натиснете [▼], за да осветите <Режим за въвеждане>, след което натиснете [OK]. Можете също да натиснете [☒] (Тонално) за промяна на режима на въвеждане.

#### Въвеждане текст, символи и цифри

Въведете с бутоните с цифри или [☒] (СИМВОЛИ). За подробности за режимите, на които може да се превключи, или текста, който може да се въвежда, вж. следващата страница.

#### Преместване на курсора (въвеждане на интервал)

Преместването се извършва с помощта на [◀] или [▶]. Преместете курсора до края на текста и натиснете [▶], за да въведете интервал.

#### Изтриване на знаци

Изтривайте с помощта на [C] (Изчистване). Ако задържите клавиша [C] (Изчистване) натиснат, ще изтриете всички знаци.

### Преглеждане на e-Manual (Електронно ръководство) от компакт диска

- 1 Поставете Multi-lingual User Manual CD (Компакт диск с многоезично ръководство за потребителя) в компютъра.
- 2 Изберете език.
- 3 Щракнете върху [Display Manuals] (Покажи ръководствата).

※ В зависимост от използваната операционна система се показва съобщение за защита на сигурността.

## Свързване на захранващия кабел и ВКЛЮЧВАНЕ на захранването

### Въвеждане текст, символи и цифри

	Режим на въвеждане: <A>	Режим на въвеждане: <a>	Режим на въвеждане: <12>
1		@.-_ /	1
2	ABC	abc	2
3	DEF	def	3
4	GHI	ghi	4
5	JKL	jkl	5
6	MNO	mno	6
7	PQRS	pqrs	7
8	TUV	tuv	8
9	WXYZ	wxyz	9
0	(Не е достъпен)		0
#	-.*#!";:~^_`=!/?\$@%&+()\[\]{}<> (Не е достъпен)		
*	(Смяна на режима на въвеждане) [A]→[a]→[12]		

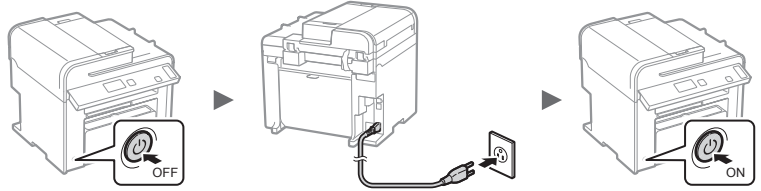

⚠ Не свързвайте USB кабели на този етап. Свържете го по време на инсталиране на софтуера.

## Указване на първоначалните настройки

### Смяна на режима на въвеждане

Режим на въвеждане	Текст за въвеждане
<A>	Главни букви от азбуката и символи
<a>	Малки букви от азбуката и символи
<12>	Цифри

Като следвате инструкциите на екрана, задайте часа и езика. За повече информация относно придвижването в менюто и начина за въвеждане на цифри вж. „Придвижване в менюто и метод на въвеждане на текст“ (➔ стр. 250).

#### ● MF4890dw/MF4780w

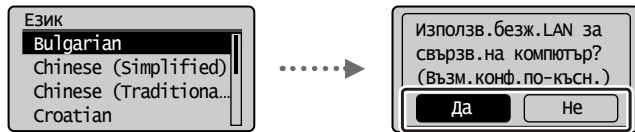

**За незабавно свързване към компютъра посредством безжична LAN връзка**

**Да**

- ➔ Започнете от стъпка 4 в раздела „Настройки на WLAN“ на Ръководство за настройка на WLAN

**За свързване към компютъра посредством безжична LAN връзка на по-късен етап**

- ➔ Вж. в Ръководство за настройка на WLAN.

**За свързване към компютъра посредством LAN кабел**

- ➔ Преминете към „Свързване чрез LAN кабел (само за MF4890dw/MF4870dn/MF4780w)“ (стр. 252).

**За свързване към компютъра посредством USB кабел**

- ➔ Преминете към „Свързване чрез USB кабел“ (стр. 252).

**За да продължите, без да свързвате машината към компютър**

- ➔ Завършете конфигурирането.

Вижте Ръководство за настройка на WLAN за задаване на настр.

**OK**

#### ● MF4870dn/MF4750/MF4730

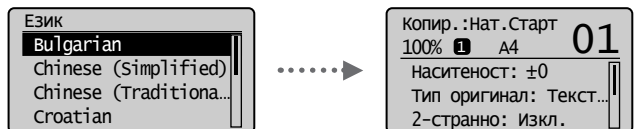

## Избор на метод за свързване на машината към компютър

- Свързване чрез LAN кабел  
(само за MF4890dw/MF4870dn/MF4780w)  
⊕ Вж. „Свързване чрез LAN кабел“

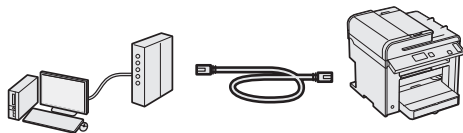

Можете да свържете машината към компютър посредством маршрутизатор с изходи за мрежови кабели. Свържете машината към маршрутизатора (или точката за достъп) с помощта на LAN кабелите.

- ※ Уверете се, че маршрутизаторът разполага със свободен порт за свързване на машината към компютъра.
- ※ Осигурете LAN кабел с усукани двойки от категория 5 или по-висока.

- Свързване чрез USB кабел  
⊕ Вж. „Свързване чрез USB кабел“

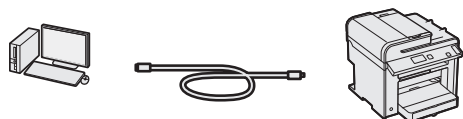

Можете да свържете машината към компютър посредством USB кабел.

- Свързване чрез безжична LAN връзка  
(само за MF4890dw/MF4780w)  
⊕ Вж. Ръководство за настройка на WLAN.

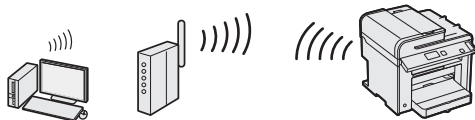

Можете да свържете машината към компютър посредством безжичен маршрутизатор\*. Тъй като свързването става по безжичен път, не са необходими LAN кабели.

\* Изисква се маршрутизатор (или точка за достъп) с поддръжка на стандартите IEEE802.11b/g/n.

**Ано не сте сигурни дали маршрутизаторът ви поддържа безжично или кабелно свързване:**  
Вж. ръководството към самото мрежово устройство или се свържете с производителя му.

## Свързване чрез LAN кабел (само за MF4890dw/MF4870dn/MF4780w)

- 1 Свържете LAN кабела.

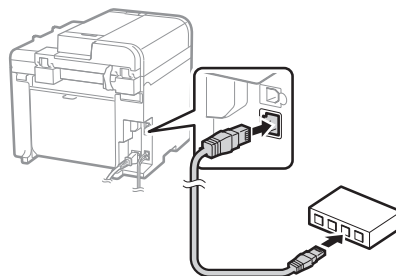

IP адресът ще се конфигурира автоматично в рамките на 2 минути. Ако искате да зададете IP адреса ръчно, вж. елементите по-долу.

- ⊕ e-Manual (Електронно ръководство) „Network Settings“ (Мрежови настройки) ▶ „Basic Network Settings“ (Основни мрежови настройки) ▶ „Setting the IP Address“ (Задаване на IP адреса)

- 2 Инсталирайте драйвера и софтуера от User Software CD (Компакт диск с потребителски софтуер).

- ⊕ Преминете към „Задаване на формата и типа на хартията“ (стр. 253).

## Свързване чрез USB кабел

Свържете USB кабела, след като инсталирате MF драйверите и MF Toolbox.

- 1 Инсталирайте драйвера и софтуера от User Software CD (Компакт диск с потребителски софтуер).

- 2 Свържете USB кабела.

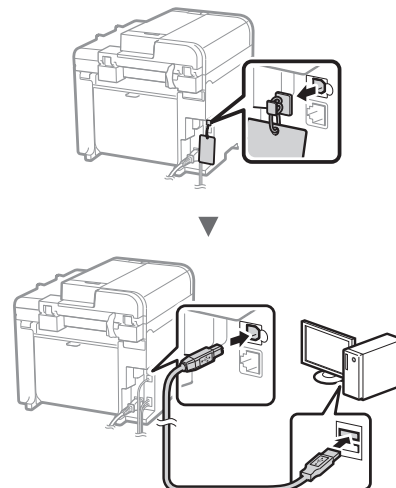

- ⊕ Преминете към „Задаване на формата и типа на хартията“ (стр. 253).

За повече подробности относно инсталационните процедури:

➔ Вж. ръководството MF Driver Installation Guide

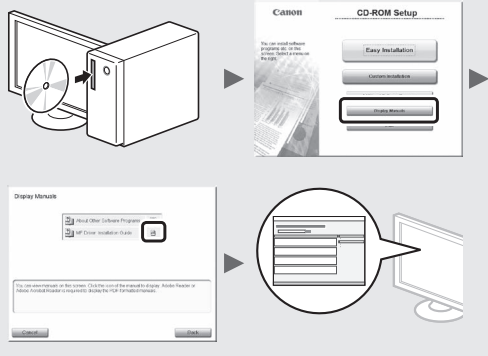

## Задаване на формата и типа на хартията

Като следвате инструкциите на екрана, задайте формата и типа на хартията.

● MF4890dw/MF4870dn/  
MF4780w/MF4750

● MF4730



Настройки за хартия  
Многоф. тава  
1 Касета 1

Прилагане на настройки...  
Изчакайте малко.

## Указване на първоначалните настройки на факса и свързване на телефонен кабел

(само за MF4890dw/MF4870dn/MF4780w/MF4750)

### 1 Укажете първоначалните настройки на факса.

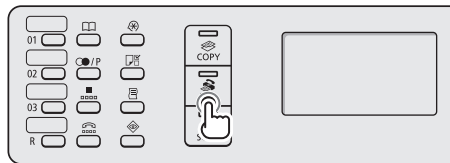

Извършв. настр. факс?  
Настройка сега  
Настройка по-късно

Свързване тел. линия.  
Следвайте инстр.  
от следв. екран:  
Свърж. линия към А.  
\*Напред: Нат. ОК

Следвайте инструкциите в Ръководство за настройване на факса, за да зададете номер на факса, име на устройството и режим на получаване. За повече подробности относно режимите на получаване вж. е-Manual (Електронно ръководство).

➔ е-Manual (Електронно ръководство) „Fax“ (Факс) ▶ „Using the Fax Functions“ (Използване на функциите на факса) ▶ „Receiving Faxes“ (Получаване на факсове) ▶ „RX Mode“ (Режим на получаване)

#### Как се използва потребителското име

Когато изпращате документ, информацията за изпращача, който сте регистрирали, се отпечатва на документа на получателя.

### 2 Свържете телефонния кабел.

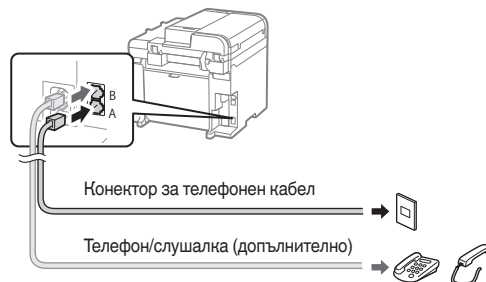

Когато на дисплея се покаже <Свързване тел. линия.>, свържете телефонния кабел, като използвате за справка фигурата.

#### При инсталиране на допълнителната слушалка:

За повече информация вж. ръководството, предоставено със слушалката.

### 3 Излезте от Ръководство за настройване на факса, след което рестартирайте машината.

Край на указания за конфигуриране на факс?  
Да Не

настройките са завършени. Изкл. и вкл. захранването.  
ОК

ИЗКЛЮЧЕТЕ устройството и изчакайте поне 10 секунди, преди да го ВКЛЮЧИТЕ отново. Типът на телефонната линия не се открива автоматично. Вж. е-Manual (Електронно ръководство) и настройте телефонната линия ръчно.

➔ е-Manual (Електронно ръководство) „Fax“ (Факс) ▶ „Using the Fax Functions“ (Използване на функциите на факса) ▶ „Changing Fax Settings (Settings that Can Be Specified Using the [Menu] Button)“ (Промяна на настройките на факса (настройките, които може да се укажат чрез бутона [Меню]) ▶ „Configuring Send Settings“ (Конфигуриране на настройките за изпращане) ▶ „Select Line Type“ (Избор на тип линия)

Можете да използвате различни функции на устройството. Следва обзор на основните функции, които можете да използвате в ежедневноста си практика.

### Копиране

#### Увеличени/намалени копия

Можете да увеличавате или намалявате документи със стандартен формат, така че да ги копирате на хартия със стандартен формат. Можете да зададете съотношение на копиране в проценти.

#### 2-странно копиране\*

Можете да копирате едностранни документи от двете страни на лист хартия.

#### Комплектуване

Можете да сортирате копията в комплекти по номер на страница.

#### Намалено оформление

Можете да намалявате множество документи, за да ги копирате на един лист.

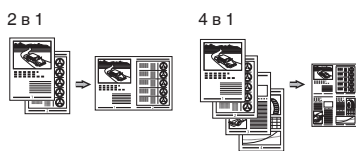

#### Копиране на лични документи

Можете да копирате двустранен личен документ от едната страна на лист хартия.

### Факс\*\*

#### Директно изпращане на документ от компютър (факс от компютър)

Освен нормалното изпращане и получаване на факсове, можете да използвате функцията „факс от компютър“.

#### Изпращане

Можете да запаметявате факс местоназначения в адресната книга. Можете да зададете местоназначението чрез различни методи, което ви дава възможност да изпращате бързо и лесно документи.

- Търсене на местоназначение
- Бутони за съкратено набиране
- Набиране чрез кодове
- Група на местоназначение
- Задаване от хронологията на изпращане
- Последователно разпращане
- Забавено изпращане

### Получаване

● **Получаване в паметта**  
Получените документи може да се съхраняват в паметта на машината. Можете по всяко време да разпечатате съхранените в паметта документи или да ги изтриете, ако не са ви необходими.



● **Отдалечено получаване**

Ако е свързан външен телефон, можете да превключите веднага на режим на получаване на факсове, като по време на разговор наберете идентификационния номер за получаване на факсове чрез бутоните за набиране на телефона.

● **Поискване за получаване**

Можете да извлечете предварително заредени документи от факса на подателя, когато искате да получите факса.

### Печат

#### Отпечатване с увеличаване/намаляване

#### 2-странинен печат\*

#### Намалено оформление

Можете да намалявате множество документи, за да ги отпечатате на един лист.

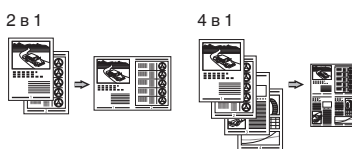

#### Печат на книжки\*

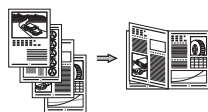

#### Отпечатване на плакати

#### Отпечатване на воден знак

#### Показване на визуализация преди печат

#### Избиране на „профил“

### Сканиране

#### Записване на документи от работния панел на устройството



#### Записване на документи от компютъра

● Сканиране чрез MF Toolbox

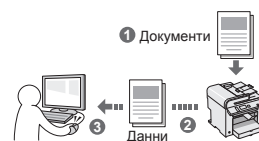

● Сканиране от приложение

● Сканиране чрез WIA драйвера\*\*\*

### Мрежови настройки\*\*\*\*

Това устройство е оборудвано с мрежов интерфейс, чрез който можете лесно да създадете мрежова среда. Можете да отпечатате документ, да използвате функцията „факс от компютър“ и мрежово сканиране от всички компютри, които са свързани към устройството. Поддържането на тези функции дава възможност на устройството да работи по-ефективно като споделено устройство за целия офис.

### Remote UI (Потребителски интерфейс за отдалечено управление)\*\*\*\*

Можете да получите информация за състоянието на устройството от компютрите в мрежата. Имате достъп до устройството и можете да управлявате задания или да задавате различни настройки по мрежата.

\* Само за MF4890dw/MF4870dn

\*\* Само за MF4890dw/MF4870dn/MF4780w/MF4750

\*\*\* Само за Windows XP/Vista/7

\*\*\*\* Само за MF4890dw/MF4870dn/MF4780w

## Отстраняване на заседналата хартия

Ако се появи този екран, това означава, че има заседнала хартия в подаващото устройство на машината. Следвайте процедурата, показана на екрана, за да отстраните заседналия документ или хартия. Това ръководство указва само местата, където засяда хартия. За подробна информация за всяка от функциите вж. е-Manual (Електронно ръководство).

⚠ Заседн. харт.  
Натисн. [▶], за  
да изведете  
стъпките. ▶

### Подаващо устройство

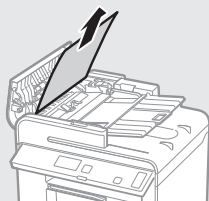

● MF4890dw

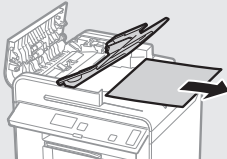

● MF4870dn/MF4780w/MF4750/MF4730

### Вътрешност на машината

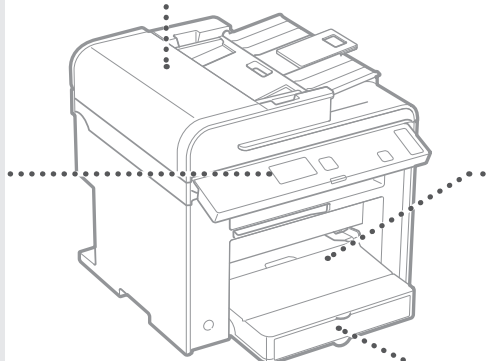
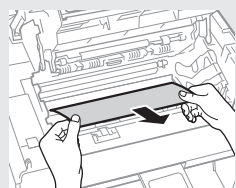
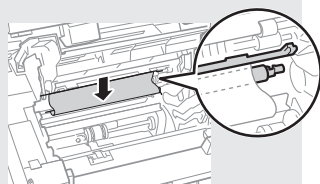
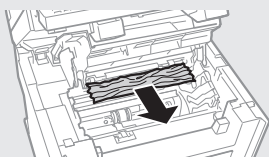
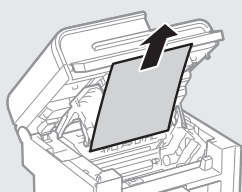

### Многофункционална тава

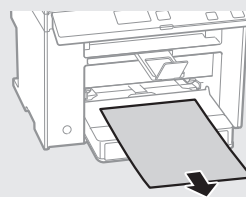

### Касета за хартия

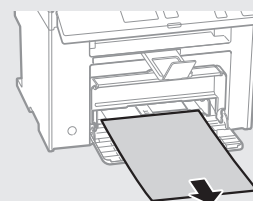

### Заден капак (само за MF4890dw/MF4870dn)

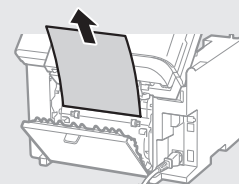

Bg

## Подмяна на тонер касета

Тонер касетите са консумативи. Когато тонерът е на привършване или свърши напълно, докато се изпълнява дадена задача, на екрана се показва съобщение или е възможно да възникне някой от следните проблеми. Предприемете съответните действия според случая.

### При поява на съобщение

Когато тонерът започне да привършва, докато се изпълнява дадена задача, се показва съобщение на екрана.

Съобщение	Кога на екрана се показва това съобщение	Описание и решения
<Пригответе тонер касета.>	Когато скоро ще се наложи да се смени тонер касетата.	Разклатете тонер касетата, за да се разпредели тонерът равномерно във вътрешността ѝ. ⊕ e-Manual (Електронно ръководство) „Before Replacing the Toner Cartridge“ (Преди смяната на тонер касетата) Препоръчително е да подмените тонер касетата предварително, ако ще печатате обемисти документи. ⊕ e-Manual (Електронно ръководство) „Replacing the Toner Cartridge“ (Смяна на тонер касетата)
<Тнр. е почти изчерп.>	Когато тонер касетата е достигнала края на експлоатационния си живот.	Разклатете тонер касетата, за да се разпредели тонерът равномерно във вътрешността ѝ. ⊕ e-Manual (Електронно ръководство) „Before Replacing the Toner Cartridge“ (Преди смяната на тонер касетата) Ако това съобщение не изчезне, сменете тонер касетата. ⊕ e-Manual (Електронно ръководство) „Replacing the Toner Cartridge“ (Смяна на тонер касетата) Ако това съобщение се покаже, пристигащите факсове ще се съхраняват в паметта, без да се печатат. Възможно е отчетите също да не се отпечатват дори ако е зададено да се печатат автоматично. Ако обаче опцията <Продължаване отпеч. при изчерпан тонер> в <Настр.печат при получ.> е зададена на <Вкл.>, печатането на материали ще продължи, но е възможно да се получат бели ивици или петна върху тях. ⊕ e-Manual (Електронно ръководство) „Printing the Report Automatically“ (Автоматично отпечатване на отчети) ⊕ e-Manual (Електронно ръководство) „Continue Print. When Toner Is Nearly Out“ (Да се печата дори когато тонерът е на привършване)

### Когато материалите се печатат неравномерно или с бели ивици по тях:

Когато материалите се отпечатват неравномерно или с бели ивици по тях, дори и на екрана да няма съобщение, тонер касетата е достигнала края на експлоатационния си период. Когато качеството на печат стане неприемливо, вж. по-долу как да отстраните проблема.

### Когато материалите се печатат неравномерно или с бели ивици по тях

Когато тонер касетата е на привършване, материалите се печатат неравномерно или с бели ивици по тях.

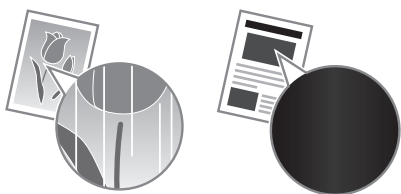

Не се показва съобщение на екрана, ако тонерът е на привършване. Заменете тонер касетата, когато материалите се печатат неравномерно или с бели ивици по тях.

### Когато възникне този проблем:

Следвайте стъпките в долуописаната процедура, преди да замените тонер касетата. Машината продължава да печата, докато тонерът свърши докрай.

⊕ e-Manual (Електронно ръководство) „Before Replacing the Toner Cartridge“ (Преди смяната на тонер касетата)

### Когато качеството на печат продължава да е неприемливо ниско:

Ако проблемът не се отстрани, след като извършите стъпките в долната процедура, заменете тонер касетата.

⊕ e-Manual (Електронно ръководство) „Replacing the Toner Cartridge“ (Смяна на тонер касетата)



# Бележки

## Исползвани символи в настоящото ръководство

### ⚠ ПРЕДУПРЕЖДЕНИЕ!

Предупреждение, свързано с операции, които при неправилно изпълнение могат да доведат до нараняване или смърт.

За да използвате безопасно машината, винаги съблюдавайте тези предупреждения.

### ⚠ ВНИМАНИЕ!

Предупреждение за внимание, във връзка с операции, които при неправилно изпълнение могат да доведат до нараняване.

За да използвате безопасно машината, винаги съблюдавайте тези предупреждения.

## Клавиши и бутони, използвани в това ръководство

Символите и наименованията на бутони, посочени по-долу, са пример за начина, по-който се означават в това ръководство бутоните, които трябва да използвате.

- Бутони на работния панел:  
[Икона на клавиша] + (Име на клавиша)  
Пример: [⏏] (Стоп)
- Дисплей: <Задайте дестинация.>
- Бутони и елементи на дисплея на компютъра:  
[Preferences] (Предпочитания)

## Илюстрации и изображения на дисплеите, използвани в това ръководство

Освен ако изрично не е указано друго, използваните в настоящото ръководство илюстрации и изображения на дисплеи са за модел MF4890dw.

### ⚠ ПРЕДУПРЕЖДЕНИЕ!

За да избегнете риска от нараняване или повреда на оборудването, както и за нормативна информация, прочетете правната бележка в Multi-lingual User Manual CD (Компакт диск с многоезично ръководство за потребителя), предоставен с продукта.

## Важни указания за безопасност

Преди да използвате машината, внимателно прочетете раздела „Важни указания за безопасност“ от настоящото ръководство, както и в e-Manual (Електронно ръководство).

Тъй като целта на тези указания е да се предотвратят наранявания на потребителя и на други лица и да се избегне нанасянето на материални щети, винаги спазвайте указанията и изискванията за работа.

Имайте предвид, че вие носите отговорността за всички щети, причинени в следствие неспазването на дадените в настоящото ръководство указания, използването на устройството за цели, различни от назначените, както и в следствие поправки или модификации, извършени от което и да лице, което не е оторизиран техник на Saipon.

## Монтаж

### ⚠ ПРЕДУПРЕЖДЕНИЕ!

- Не гласирайте машината в близост до запалими вещества, като например продукти, съдържащи алкохол, или разреждители за бои. Ако такива вещества влязат в контакт с ел. частите във вътрешността на машината, е възможно да се запалят и да причинят пожар или да увеличат опасността от токов удар.
- Не поставяйте бижута и други метални предмети, нито съдове с течности върху машината. Ако чужди тела влязат в контакт с електрическите части в устройството, това може да предизвика пожар или токов удар.  
Ако в машината попадне външно тяло, незабавно я изключете и се свържете с местния представител на Saipon.
- Не използвайте машината в близост до медицинско оборудване. Радиовълните, излъчвани от тази машина, може да интерферират с медицинското оборудване и това да предизвика нещастни случаи.

### ⚠ ВНИМАНИЕ!

- Не гласирайте машината на следните места. Неспазването на това указание може да доведе до физически наранявания, пожар или токов удар.
  - Нестабилна основа
  - Място със силни трептения.
  - Място, на което се за блокира достъпът до вентилационните отвори (прекалено близо до стени, легла, мъхести килими и други подобни)
  - Влажно или прашно място
  - Място, изложено на директна слънчева светлина, или на открито
  - Място, подложено на високи температури
  - Място, близо до открит източник на огън
  - Недобре вентилирано място
- Въпреки че по време на работа машината генерира озон, това не оказва влияние върху човека. Ако обаче възнамерявате да използвате машината продължително, осигурете добра вентилация на мястото за работа.
- Не свързвайте неодобрени кабели към тази машина. Неспазването на това указание може да доведе до пожар или токов удар.

## Електрическо захранване

### ⚠ ПРЕДУПРЕЖДЕНИЕ!

- Не използвайте захранващи кабели, различни от този, който е предоставен, защото това може да предизвика пожар или токов удар.
- Не модифицирайте и не огъвайте захранващия кабел и не го дърпайте прекалено силно. Не поставяйте тежки предмети върху захранващия кабел. Повреждането на захранващия кабел може да доведе до пожар или токов удар.
- Не включвайте или изключвайте щепсела с мокри ръце, тъй като може да предизвикате токов удар.
- Не включвайте машината в удължители или разклонители. Неспазването на това указание може да доведе до пожар или токов удар.
- Не завързвайте на възел захранващия кабел, тъй като това може да предизвика пожар или токов удар.
- Поставете щепсела докрай в електрическата мрежа. В противен случай може да предизвикате пожар или електрически удар.
- По време на гръмотевични бури изключвайте щепсела от контакта. Неспазването на това указание може да доведе до пожар, токов удар или повреда на самото устройство.

### ⚠ ВНИМАНИЕ!

- Включвайте машината само в ел. мрежи, които покриват ел. изискванията, посочени в настоящото. Неспазването на това указание може да доведе до пожар или токов удар.
- Не препречвайте достъпа до ел. контакта, в който включвате машината, за да можете бързо да изключите щепсела ѝ в случай на авария.

## Работа с машината

### ⚠ ПРЕДУПРЕЖДЕНИЕ!

- Не разглобявайте или модифицирайте машината. Машината съдържа изложени на висока температура и високо напрежение компоненти, които могат да причинят пожар или токов удар.
- Не позволявайте на деца да пипат или да си играят със захранващия кабел, другите кабели, нито с вътрешните електрическите части. Неспазването на това указание може да доведе до сериозни физически наранявания.
- В случай че машината издава странни звуци, отделя неестествени миризми, пушек или прекомерна топлина, се свържете с оторизиран представител на Saipon. Използването на машината в такива случаи може да доведе до пожар или токов удар.
- Не използвайте леснозапалими спрейове близо до устройството. Ако запалими вещества влязат в контакт с електрическите части в устройството, това може да предизвика пожар или токов удар.

**⚠ ВНИМАНИЕ!**

- От съображения за безопасност изключвайте захранващия кабел, когато няма да използвате машината дълго време.
- Отваряйте и затваряйте капачите внимателно, за да избегнете нараняване на ръцете си.
- Пазете ръцете и дрехите си от въртящите устройства в печатната област. Ако ръцете или дрехите ви бъдат захванати от въртящите устройства, може да получите нараняване.
- Вътрешността на машината и изходният отвор са силно нагreti по време на работа и малко след това. Избягвайте допир до тези части, за да предотвратите изгаряния. Разпечатаната хартия може да е гореща непосредствено след излизането си от принтера, така че внимавайте, когато я вземате. В противен случай може да се изгорите.

**Поддръжка и профилактика**

**⚠ ПРЕДУПРЕЖДЕНИЕ!**

- Изключете машината и извадете щепсела ѝ от контакта, преди да я почиствате. Неспазването на това указание може да доведе до пожар или токов удар.
- Изключвайте от време на време захранващия кабел от електрическата мрежа и почиствайте мястото около основата на металните щифтове и контакта със суха кърпа, за да отстраните праха и мръсотията. При навлажняване събраният прах повишава опасността от късо съединение или пожар.
- Почиствайте машината с влажен, но добре изцеден парцал. Навлажнявайте парцала за почистване само с вода. Не използвайте алкохол, бензенови продукти, разреждители за боя или други запалими вещества. Ако подобни вещества влязат в контакт с електрическите части в устройството, това може да предизвика пожар или токов удар.
- Проверявайте редовно изправността на захранващия кабел и щепсела. Проверявайте машината за ръжда, вдлъбнатини, одрасквания, пукнатини или прекомерно нагряване. Използването недобре поддържано оборудване може да доведе до пожар или токов удар.

**Консумативи**

**⚠ ПРЕДУПРЕЖДЕНИЕ!**

- Не хвърляйте употребените тонер касети в огън. Това може да доведе до запалване и респективно – изгаряния или пожар.
- Ако неволно разлеете или разсипете тонера, внимателно го поийте със сух, мек парцал и избягвайте вдишването на изпарения от тонера. В никакъв случай не използвайте прахосмукачка за почистването на разлят тонер. В противен случай е възможно прахосмукачката да се повреди или да възникне прахова експлозия поради електростатично разреждане.

**⚠ ВНИМАНИЕ!**

- Съхранявайте касетите с тонер и другите консумативи далеч от достъпа на малки деца. В случай на поглъщане на тонера незабавно се свържете с лекар или с центъра за контрол на отравянията.
- Не се опитвайте да разглобявате тонер касетите. Тонерът може да се разпръсне и частици от него да попаднат в очите или устата. Ако частици от тонера попаднат в очите или устата, незабавно ги измийте със студена вода и потърсете медицинска помощ.
- Ако тонерът се разлиее от касетата, избягвайте вдишването му, както и контакта му с кожата ви. Ако тонерът влезе в контакт с кожата, незабавно го измийте със сапун. Ако вдишате тонера или кожата ви се възпали в следствие на контакт с тонера, незабавно се свържете с лекар или с центъра за контрол на отравянията.

**Други**

**⚠ ПРЕДУПРЕЖДЕНИЕ!**

- Ако използвате сърдечен стимулатор (пейсмейкър): Това устройство създава слабо магнитно поле. Ако чувствате каквито и да било аномалии в тялото си при работа с тази машина, незабавно се отдалечете от нея и се консултирайте с лекаря си.

**Правни ограничения за използването на продукта и на изображения**

Използването на продукта за сканиране, разпечатване или възпроизвеждане по друг начин на определени документи и използването на такива изображения като сканирани, разпечатани или възпроизведени по друг начин с вашия продукт може да е забранено от закона и може да доведе до наказателна и/или гражданска отговорност. По-долу е даден неизчерпателен списък на тези документи. Този списък е предназначен да бъде само ориентировъчен. Ако не сте сигурни в законността на използването на вашия продукт за сканиране, разпечатване или възпроизвеждане по друг начин на някакъв конкретен документ и/или използването на сканирани, разпечатани или възпроизведени по друг начин изображения, трябва да се консултирате предварително с вашия юрисконсулт.

- Банкноти
- Пътнически чекове
- Платежни нареждания
- Купони за храна
- Сертификати за депозит
- Паспорти
- Пощенски марки (валидни или невалидни)
- Имиграционни документи
- Идентификационни значки или емблеми
- Марки за данъци (валидни или невалидни)
- Документи на военнослужещи и наборници
- Облигации или други удостоверения за дълг
- Чекове или платежни заповеди, издадени от държавни агенции
- Удостоверения за акции
- Документи на автомобили и нотариални актове
- Творби защитени с авторско право/Произведения на изкуството без разрешение от притежателя на авторското право

Положени са значителни усилия ръководствата за устройството да бъдат без неточности и пропуски. Въпреки това, тъй като ние постоянно подобряваме нашите продукти, ако ви е необходима точна спецификация, се свържете с Canon.

## Makineyle Birlikte Gelen Kılavuzlar Hakkında

### ① Başlangıç Kılavuzu (Bu kılavuz):

Önce bu kılavuzu okuyun. Bu kılavuzda makinenin kurulumu, ayarlar ve bir dikkat notu açıklanmaktadır. Makineyi kullanmadan önce bu kılavuzu okuduğunuzdan emin olun.

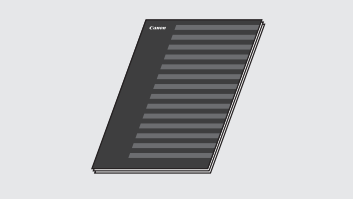

### ② Kablosuz LAN Ayarları Kılavuzu (Yalnızca MF4890dw/MF4780w):

Bu kılavuzu Başlangıç Kılavuzu ile birlikte okuyun. Bu kılavuz kablosuz LAN kurulumu yordamlarını ve kurulum sırasında karşılaşılabileceğiniz sorunların nedenleri ile bunlara karşı alınabilecek önlemleri açıklar. Makineyi kullanmadan önce bu kılavuzu okuduğunuzdan emin olun.

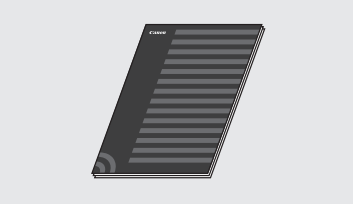

### ③ MF Driver Installation Guide (User Software CD (Kullanıcı Yazılımı CD'si)):

Ardından bu kılavuzu okuyun. Bu kılavuzda, yazılım kurulumu açıklanmaktadır.



### ④ Elektronik Kılavuz (Multi-lingual User Manual CD (Çok Dilli Kullanım Kılavuzu CD'si)):

Gereksinimlerinize uyan bölümü okuyun. Elektronik Kılavuz, istenen bilgilerin kolaylıkla bulunabileceği şekilde konulara göre kategorilere ayrılmıştır.

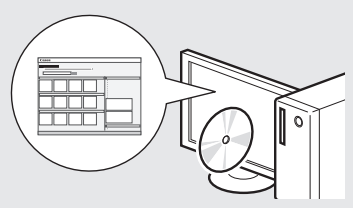

## Menüde Gezinme ve Metin Giriş Yöntemi

### ● MF4890dw/MF4870dn/MF4780w/MF4750

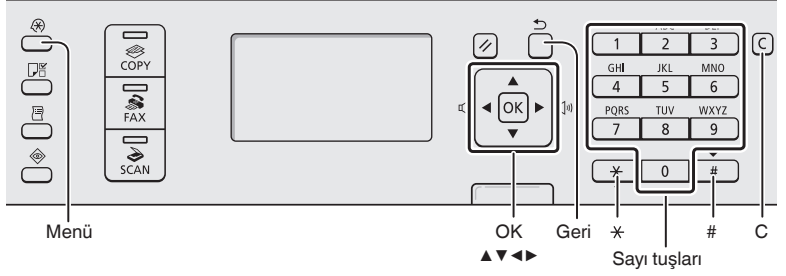

### ● MF4730

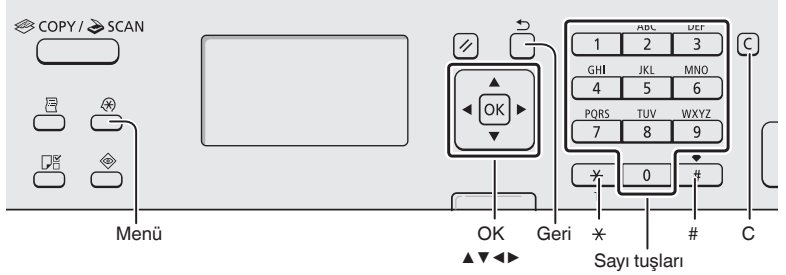

## Menüde Gezinme

### Öğe seçimi veya imleci menü öğeleri arasında hareket ettirme

[▲] veya [▼] ile bir öğe seçin.  
[OK] (Tamam) veya [▶] tuşuyla bir sonraki aşamaya ilerleyin. [◀] (Geri) veya [◀] tuşuyla önceki aşamaya geri dönün.

### Ayar onayı

[OK] (Tamam) tuşuna basın. Ancak, ekranda <Uygula> görüntülediğinde, <Uygula> seçeneğini belirleyip ardından [OK] (Tamam) tuşuna basın.

## Metin Giriş Yöntemi

### Giriş modunu değiştirme

<Giriş Modu> ögesini vurgulamak için [▼] tuşuna basın ve ardından [OK] (Tamam) tuşuna basın. Giriş modunu [☒] (Ton) tuşuna basarak da değiştirebilirsiniz.

### Metin, simge ve sayıları girme

Sayı tuşlarını veya [☒] (SİMGELE) tuşunu kullanarak girin. Değiştirilebilir moddaki veya kullanılabilir metindeki ayrıntılar için sonraki sayfaya bakın.

### İmleci hareket ettirme (Boşluk girme)

[◀] veya [▶] ile hareket ettirin. Boşluk girmek için imleci metnin sonuna hareket ettirin ve [▶] tuşuna basın.

### Karakter silme

[C] (Temizle) tuşu ile silin.  
[C] (Temizle) tuşu basılı tutulduğunda tüm karakterler silinir.

## Elektronik Kılavuz Belgesini CD-ROM'dan Görüntüleme

- 1 Multi-lingual User Manual CD (Çok Dilli Kullanım Kılavuzu CD'si) ögesini bilgisayarınıza takın.
- 2 Dilinizi seçin.
- 3 [Display Manuals] (Kılavuzları Görüntüle) ögesini tıklayın.

※ Kullandığınız işletim sistemine bağlı olarak, bir güvenlik koruma mesajı görüntülenir.

## Metin, simge ve sayıları girme

	Giriş modu: <A>	Giriş modu: <a>	Giriş modu: <12>
1		@.-/_	1
2	ABC	abc	2
3	DEF	def	3
4	GHI	ghi	4
5	JKL	jkl	5
6	MNO	mno	6
7	PQRS	pqrs	7
8	TUV	tuv	8
9	WXYZ	wxyz	9
0	(Kullanılmaz)		0
#	-.*#!";:~^_`=!/?\$@%&+\()\[\]{}<>		(Kullanılmaz)
*	(Giriş modunu değiştirme) [A]→[a]→[12]		

## Giriş modunu değiştirme

Giriş modu	Kullanılabilir metin
<A>	Büyük alfabe harfleri ve semboller
<a>	Küçük alfabe harfleri ve semboller
<12>	Rakamlar

## Güç Kablosunu Bağlama ve Makineyi AÇIK Konuma Getirme

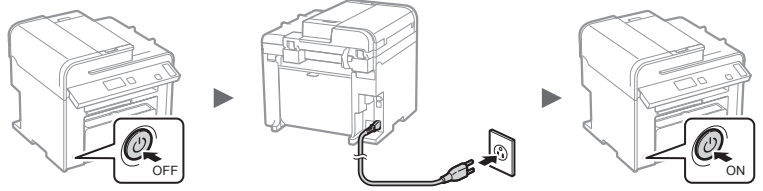

ⓘ USB kablosunu henüz bağlamayın. Yazılım kurulumu sırasında bağlayın.

## Başlangıç Ayarlarını Belirleme

Ekrandaki talimatları izleyin, dili ve saati ayarlayın. Menüde gezinmeyle ve sayıların nasıl girileceğiyle ilgili ayrıntılar için bkz. "Menüde Gezinme ve Metin Giriş Yöntemi" (S. 260).

### ● MF4890dw/MF4780w

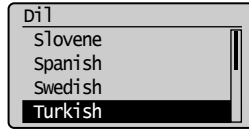

**Kablosuz LAN aracılığıyla bilgisayara hemen bağlayın**

**Evet**

ⓘ Kablosuz LAN Ayarları Kılavuzu'ndaki "Kablosuz LAN'ı Ayarlama" bölümünün 4. adımından başlayın

Ayarları yapmak için Kablosuz LAN Ayarları Kılavuzuna bakın.

**Tamam**

---

**Kablosuz LAN aracılığıyla bilgisayara daha sonra bağlayın**

ⓘ Kablosuz LAN Ayarları Kılavuzu'na bakın.

**Kablolu LAN aracılığıyla bilgisayara bağlayın**

**HAYIR**

ⓘ "Kablolu LAN aracılığıyla bağlama (Yalnızca MF4890dw/MF4870dn/MF4780w)" (S. 262) bölümüne ilerleyin.

**USB kablosu aracılığıyla bilgisayara bağlayın**

ⓘ "USB Kablosu ile Bağlama" (S. 262) bölümüne ilerleyin.

**PC'ye bağlamayın**

ⓘ Kurulumu tamamlayın.

### ● MF4870dn/MF4750/MF4730

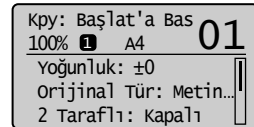
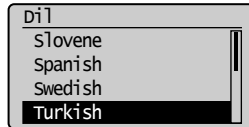

## Makineyi Bilgisayara Bağlama Yöntemini Seçme

- **Kablolu LAN aracılığıyla bağlama**  
(Yalnızca MF4890dw/MF4870dn/MF4780w)

➔ Bkz. "Kablolu LAN aracılığıyla bağlama"

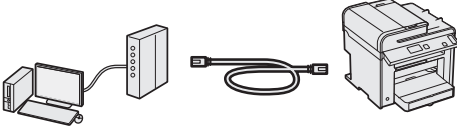

Makineyi bilgisayara kablolu yönlendirici yoluyla bağlayabilirsiniz. Makineyi kablolu yönlendiriciye (erişim noktası) bağlamak için LAN kablolarını kullanın.

- ※ Makine ve bilgisayarı bağlamak için yönlendiricide kullanılabilir bir bağlantı noktası bulunduğundan emin olun.
- ※ LAN için Kategori 5 veya daha üstü, dolanmış çift kabloyu hazırda bulundurun.

- **USB kablosu ile bağlama**

➔ Bkz. "USB Kablosu ile Bağlama"

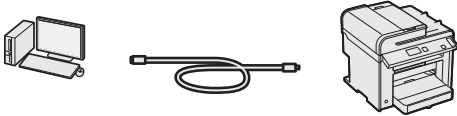

USB kablosu kullanarak makineyi bilgisayara bağlayabilirsiniz.

- **Kablosuz LAN aracılığıyla bağlantı** (Yalnızca MF4890dw/MF4780w)

➔ Bkz. Kablosuz LAN Ayarları Kılavuzu.

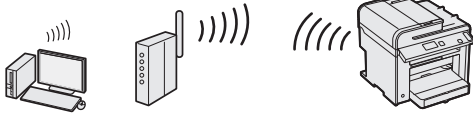

Makineyi bilgisayara kablosuz yönlendirici\* yoluyla bağlayabilirsiniz. Kablosuz olarak bağlandığından LAN kablosuna ihtiyaç duyulmaz.

\* IEEE802.11b/g/n'yi destekleyen bir kablosuz yönlendirici (veya erişim noktası) gereklidir.

**Yönlendiricinizin kablosuz veya kablolu olduğundan emin değilseniz:**

Ağ aygıtınızla birlikte verilen talimat kılavuzuna bakın veya üreticiye başvurun.

## Kablolu LAN aracılığıyla bağlama (Yalnızca MF4890dw/MF4870dn/MF4780w)

### 1 LAN kablosunu bağlayın.

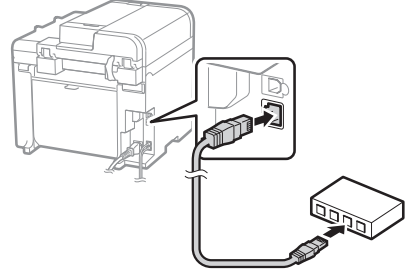

IP adresi 2 dakika içinde otomatik olarak yapılandırılır. IP adresini manuel olarak ayarlamak isterseniz, aşağıdakilere bakın.

➔ Elektronik Kılavuz "Ağ Ayarları" ► "Temel Ağ Ayarları" ► "IP Adresini Ayarlama"

### 2 User Software CD'yi (Kullanıcı Yazılımı CD'si) kullanarak sürücü ve yazılımı kurun.

➔ "Kağıt Boyutu ve Türü Ayarlama" (S. 263) bölümüne ilerleyin.

## USB Kablosu ile Bağlama

MF Sürücülerini ve MF Toolbox'ı yükledikten USB kablosunu bağlayın.

### 1 User Software CD'yi (Kullanıcı Yazılımı CD'si) kullanarak sürücü ve yazılımı kurun.

### 2 USB kablosunu bağlayın.

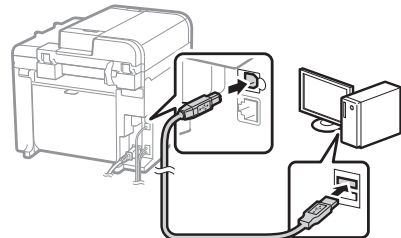
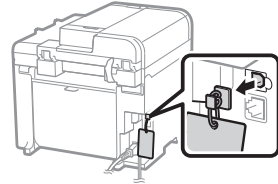

➔ "Kağıt Boyutu ve Türü Ayarlama" (S. 263) bölümüne ilerleyin.

## Kurulum prosedürleriyle ilgili ayrıntılar için:

➔ Bkz. MF Driver Installation Guide

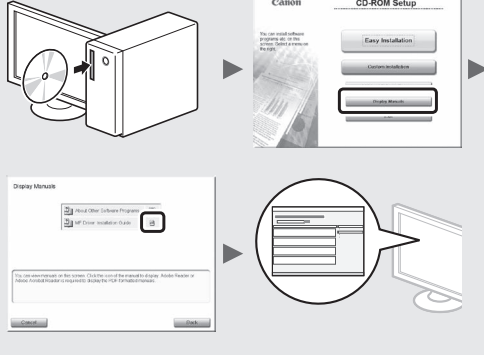

## Kağıt Boyutu ve Türü Ayarlama

Ekrandaki talimatları izleyin, kağıt boyutunu ve türünü ayarlayın.

● MF4890dw/MF4870dn/  
MF4780w/MF4750

● MF4730



Kağıt Ayarları  
Çok Amaçlı Teps1  
1 Çekmece 1

Ayarlar uygulanıyor...  
Biraz bekleyin.

## Başlangıç Faks Ayarlarını Belirleme ve Telefon Kablosunu Bağlama (Yalnızca MF4890dw/MF4870dn/MF4780w/MF4750)

### 1 Başlangıç faks ayarlarını belirtin.

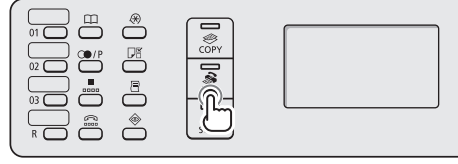

Faks ayarı yapıldı mı?

Şimdi Ayarla  
Sonra Ayarla

Tel. hattını bağlayın.

Sonraki ekrandaki  
talimatları izleyin:  
Hattı A'ya balayın.  
\*Snrki: Tamam'a Bas

Bir faks numarası, bir ünite adı, bir de alma modu belirlemek için "Faks Kurulum Kılavuzu"nu izleyin. Alma moduyla ilgili daha fazla ayrıntı için Elektronik Kılavuz'a bakın.

➔ Elektronik Kılavuz "Faks" ► "Faks İşlevlerini Kullanma" ► "Faks Alma" ► "RX Modu"

### Kullanıcı adının kullanılma biçimi

Belge gönderirken, kaydettirdiğiniz gönderen bilgisi alıcının kağıdının üzerine yazdırılır.

### 2 Telefon kablosu bağlayın.

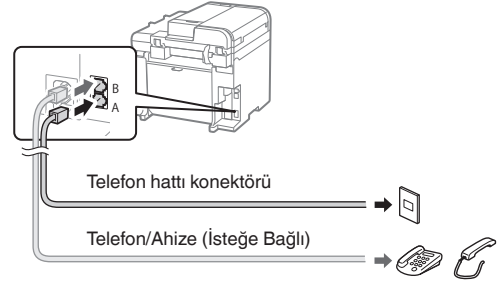

Ekranda <Tel. hattını bağlayın.> ifadesi görüntülediğinde, resmi göz önünde bulundurarak telefon kablosunu bağlayın.

### İsteğe bağlı ahizeyi bağlarken:

Daha fazla ayrıntı için ahizeyle birlikte verilen kılavuza başvurun.

### 3 Faks Kurulum Kılavuzu'ndan çıkın ve makineyi yeniden başlatın.

Faks Kurulum  
Kılavuzu  
sonlandırıldı mı?  
Evet Hayır

Ayarlar tamamlandı.  
Ana gücü  
KAPATIP AÇIN.  
Tamam

Makineyi kapatın ve yeniden açmadan önce en az 10 saniye bekleyin. Telefon hattı türleri otomatik olarak algılanmaz. Elektronik Kılavuza başvurun ve telefon hattını manuel olarak ayarlayın.

➔ Elektronik Kılavuz "Faks" ► "Faks İşlevlerini Kullanma" ► "Faks Ayarlarını ([Menü] Düğmesi Kullanılarak Belirtilen Ayarlar) Değiştirme" ► "Gönderme Ayarlarını Yapılandırma" ► "Hat Türünü Seç"

## Kullanışlı Görevler Gerçekleştirme

Bu makinedeki çeşitli işlevleri kullanabilirsiniz. Aşağıdaki işlevler, rutin olarak kullanabileceğiniz temel işlevlere genel bir bakış sunar.

### Kopyalama

#### Büyütülmüş/Küçültülmüş Kopyalar

Standart boyuttaki belgeleri, standart boyutta bir kağıda yazdırmak üzere büyütebilir veya küçültebilirsiniz ya da kopya oranını yüzde olarak belirtebilirsiniz.

#### 2 Taraflı Kopyalama\*

Tek taraflı belgeleri, kağıdın her iki tarafına kopyalayabilirsiniz.

#### Harmanlama

Fotokopileri, sayfa düzenindeki kümeler halinde sıralayabilirsiniz.

#### Küçültülmüş Düzen

Birden fazla belgeyi tek bir yaprağa kopyalamak üzere küçültebilirsiniz.

2 üzerinde 1



4 üzerinde 1

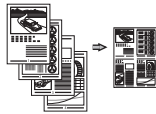

#### Kimlik Kartı Kopyalama

2 taraflı bir kartı bir kağıdın tek tarafına kopyalayabilirsiniz.

### Faks\*\*

#### Bilgisayardan Doğrudan Belge Gönderme (PC Faks)

Normal faks alma ve gönderme işlemlerine ek olarak, PC faksı da kullanabilirsiniz.

#### Gönderme

Faks hedeflerini adres defterine kaydedebilirsiniz. Hedefleri çeşitli yöntemlerle belirleyebilirsiniz, bu da belgeleri hızlı ve kolay bir şekilde göndermenizi sağlar.

- Hedef araması
- Tek dokunuş tuşları
- Kodlu arama
- Hedef Grubu
- Gönderme geçmişinden belirleme
- Sıralı yayın
- Gecikmeli gönderim

### Alma

- Belleğe alma  
Alınan belgeleri bellekte saklayabilirsiniz. Saklanan belgeleri dilediğiniz zaman yazdırabilir, ihtiyaç duymuyorsanız silebilirsiniz.



- Uzaktan Alma  
Harici telefon bağlanırsa, telefon görüşmesi sırasında arama düğmeleriyle faks alma kod numarasını tuşlayarak hemen faks alma moduna geçebilirsiniz.

- Sıralı Alma

Faksı almak istediğinizde gönderenin faks makinesinden önceden yüklenmiş belgeleri alabilirsiniz.

### Yazdırma

#### Büyütülmüş/Küçültülmüş Yazdırma

#### 2 Taraflı Yazdırma\*

#### Küçültülmüş Düzen

Birden fazla belgeyi tek bir yaprağa yazdırmak üzere küçültebilirsiniz.

2 üzerinde 1



4 üzerinde 1



#### Kitapçık Yazdırma\*

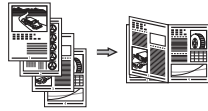

#### Poster Yazdırma

#### Filigran Yazdırma

#### Yazdırmadan Önce Önizleme Yazdırma

#### "Profil" Seçme

### Tarama

#### Makinenin İşletim Panelini Kullanarak Belgeleri Kaydetme

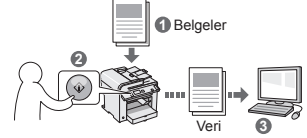

#### Bilgisayar İşlevlerini Kullanarak Belgeleri Kaydetme

- MF Toolbox ile Tarama

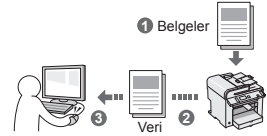

- Bir Uygulamadan Tarama

- WIA Sürücüsü ile Tarama\*\*\*

### Ağ Ayarları\*\*\*\*

Bu makine, kolaylıkla ağ ortamı oluşturabileceğiniz bir ağ arabirimi donanımlı olarak gelir. Belge yazdırabilir, PC faksı kullanabilir ve makineye bağlı tüm bilgisayarlardan ağ taramasını kullanabilirsiniz. Makine, ofiste ortak kullanılan bir makine olarak iş verimliliğini artırmayı destekler.

### Uzak Kullanıcı Arabirimi\*\*\*\*

Makinenin durumunu, ağdaki bilgisayarlardan anlayabilirsiniz. Ağ üzerinden makineye erişebilir ve işleri yönetebilir ya da çeşitli ayarları belirleyebilirsiniz.

\* Yalnızca MF4890dw/MF4870dn

\*\* Yalnızca MF4890dw/MF4870dn/MF4780w/MF4750

\*\*\* Yalnızca Windows XP/Vista/7

\*\*\*\* Yalnızca MF4890dw/MF4870dn/MF4780w



## Kağıt Sıkışmalarını Giderme

Aşağıdaki mesaj görüntülenirse, besleyicide veya makine içinde kağıt sıkışması oluşmuştur. Sıkışan belgeyi veya kağıdı çıkarmak için ekranda görüntülenen yordama uygulayın. Bu kılavuz sadece kağıt sıkışmalarının gerçekleştiği alanları gösterir. Her işlevle ilgili ayrıntılar için, Elektronik Kılavuz'a bakın.

⚠️ Kağıt sıkışması.  
[▶]'e basıp  
adımları görün. ▶

### Besleyici



● MF4890dw

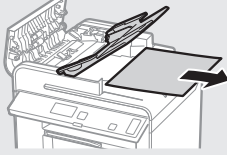

● MF4870dn/MF4780w/MF4750/MF4730

### Makinenin içi

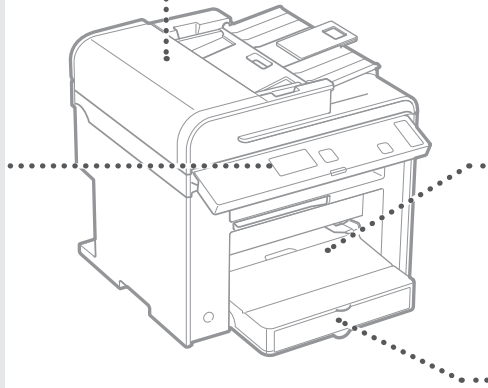
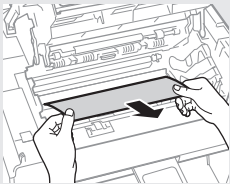
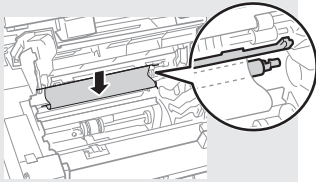
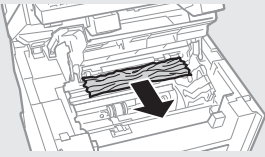
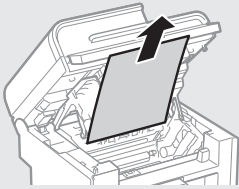

### Çok amaçlı tepsi

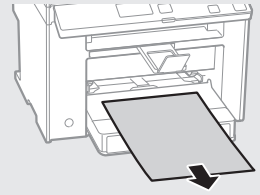

### Kağıt Kaseti

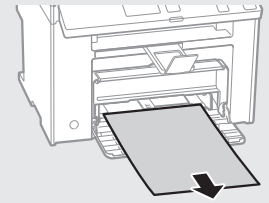

### Arka kapak (Yalnızca MF4890dw/MF4870dn)

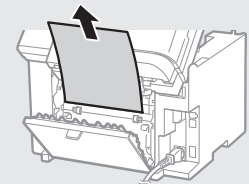

## Toner Kartuşunu Deęiřtirme

Toner kartuşları sarf malzemeleridir. Bir iřin yrtlmesi sırasında toner bitmeye yakın duruma geldięinde veya tamamen tkendięinde, ekranda bir mesaj grnr veya ařaęıdaki sorunlar ortaya ıkabilir. Duruma uygun eylemi gerekleřtirin.

### Bir Mesaj Grntlendięinde

Toner yrtlen bir iř sırasında bitmeye yakın duruma geldięinde, ekranda bir mesaj grnr.

Mesaj	Ekranda mesaj grntlendięinde	Aıklama ve zmler
<Toner kartuşunu hazırlayın.>	Toner kartuşunun yakında deęiřtirilmesi gerektięinde.	Kartuşun iindeki toneri eřit Őekilde daęıtmak iin toner kartuşunu sallayın. ⊕ Elektronik Kılavuz "Toner Kartuşunu Deęiřtirmeden nce" Byk hacimli belgeler yazdırmadan nce toner kartuşunun deęiřtirilmesini neririz. ⊕ Elektronik Kılavuz "Toner Kartuşunu Deęiřtirme"
<Toner bitmek zere.>	Toner kartuşu kullanım mrnn sonuna geldięinde.	Kartuşun iindeki toneri eřit Őekilde daęıtmak iin toner kartuşunu sallayın. ⊕ Elektronik Kılavuz "Toner Kartuşunu Deęiřtirmeden nce" Bu mesaj grntlenmeye devam ederse, toner kartuşunu deęiřtirin. ⊕ Elektronik Kılavuz "Toner Kartuşunu Deęiřtirme" Bu mesaj grntlenirse, gelen faks yazdırılmadan bellekte saklanır. Ayrıca, otomatik olarak yazdırılmak zere ayarlanmış olsa bile raporlar yazdırılamayabilir. <Alım Baskısı Ayarları> iindeki <Yazdırmaya Devam Et. Toner Biterken> ayarı <Aık> olarak belirtilmiřse, yazdırma devam eder; ancak ıktılarda beyaz izgiler veya lekeler grnebilir. ⊕ Elektronik Kılavuz "Raporu Otomatik Olarak Yazdırma" ⊕ Elektronik Kılavuz "Yazdırmaya Devam Et. Toner Biterken"

### ıktıda beyaz izgiler grndęinde veya ıktı kısmen soluk olduęunda:

ıktıda beyaz izgiler grndęinde veya ıktı kısmen soluk olduęunda, ekranda herhangi bir mesaj grnmese de toner kartuşunun mr dolmak zere dir. Baskı kalitesi kabul edilemez dzeye geldięinde, sorunu zmek iin ařaęıdaki konulara bakın.

### ıktıda Beyaz izgiler Grndęinde veya ıktı Kısmen Soluk Olduęunda

Toner bitmeye yakın duruma geldięinde, ıktıda beyaz izgiler grnr veya ıktı kısmen soluk olur.

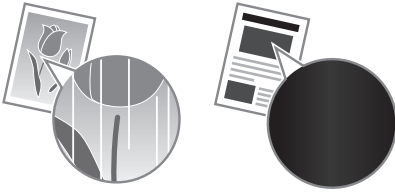

Toner bitmeye yakın duruma gelirse ekranda herhangi bir mesaj grnmez. ıktıda beyaz izgiler grndęinde veya ıktı kısmen soluk olduęunda toner kartuşunu deęiřtirin.

### Bu sorun ortaya ıktıęında:

Toner kartuşunu deęiřtirmeden nce ařaęıda yer alan yordamın ierdięi adımları uygulayın. Toner tamamen tkenene kadar makine yazdırma iřlemine devam eder.

⊕ Elektronik Kılavuz "Toner Kartuşunu Deęiřtirmeden nce"

### Baskı kalitesi hala kabul edilemez dzeydeyse:

Ařaęıdaki yordamın ierdięi adımları izlemenizin ardından sorun devam ediyorsa, toner kartuşunu deęiřtirin.

⊕ Elektronik Kılavuz "Toner Kartuşunu Deęiřtirme"

**Not** 

A large, empty rectangular box with a thin black border, intended for writing notes.

Tr

## Bu Kılavuzda Kullanılan Simgeler

### ⚠ UYARI

Doğru olarak uygulanmadığında kişilerin ölümüne veya yaralanmasına neden olabilecek işlemlerle ilgili bir uyarı gösterir. Makineyi güvenli kullanmak için, bu uyarıları her zaman dikkate alın.

### ⚠ DİKKAT

Doğru olarak uygulanmadığında kişilerin yaralanmasına neden olabilecek işlemlerle ilgili bir dikkat notunu gösterir. Makineyi güvenli kullanmak için, bu dikkat notlarını her zaman dikkate alın.

## Bu Kılavuzda Kullanılan Tuşlar ve Düğmeler

Aşağıdaki simgeler ve tuş adları bu kılavuzda anlatılan tuşların nasıl kullanılacağına dair birkaç örnektir.

- İşletim paneli tuşları: [Tuş simgesi] + (Tuş adı)  
Örnek: [⊞] (Durdur)
- Ekran: <Hedef belirtin.>
- Bilgisayar ekranındaki düğmeler ve öğeler: [Preferences] (Tercihler)

## Bu Kılavuzda Kullanılan Resimler ve Ekranlar

Bu kılavuzda kullanılan resimler ve ekranlar aksi belirtilmedikçe MF4890dw'ye aittir.

### ⚠ UYARI

Kişisel yaralanma veya ekipmana hasar gelme riskinden kaçınmak ve yasal bilgiler için ürünle birlikte gelen Multilingual User Manual CD (Çok Dilli Kullanım Kılavuzu CD'si) içinde bulunan Yasal Bildirim ve Önemli Güvenlik Bilgileri bölümlerini okuyun.

## Önemli Güvenlik Talimatları

Lütfen makineyi çalıştırmadan önce bu kılavuzda ve Elektronik Kılavuz yer alan "Önemli Güvenlik Talimatları"nın tamamını okuyun. Bu talimatlar kullanıcının ve diğer kişilerin yaralanması veya mülke zararı önleme amaçlı olduğundan her zaman bu talimatlara ve işlem gereksinimlerine dikkat edin. Burada verilen talimatların izlenememesinden; aygıtın, amacı dışında kullanılmasından veya Canon tarafından onaylanan bir teknisyen dışında herhangi biri tarafından gerçekleştirilen onarımlardan ya da değişikliklerden kaynaklanan tüm zararlardan sizin sorumlu olduğunuzu lütfen unutmayın.

## Kurulum

### ⚠ UYARI

- Makineyi alkol içeren ürünler veya tiner gibi yanıcı maddelerin yakınında bir yere kurmayın. Bu maddeler, makinenin içindeki elektrikli parçalarla temas ederse bu, maddelerin ateş almasına ve yangına neden olabilir veya elektrik çarpmasına yol açabilir.
- Makinenin üstüne kolye ve diğer metal nesne veya sıvı içeren kap koymayın. Yabancı maddeler, makinenin içindeki elektrikli parçalarla temas ederse bu, yangın veya elektrik çarpmasına yol açabilir. Bu maddelerden herhangi biri makinenin içine düşerse makineye giden gücü derhal kapatarak yerel Canon bayinize başvurun.
- Herhangi bir tıbbi ekipmanın yakınında kullanmayın. Bu makineden yayılan radyo dalgası, tıbbi ekipmanları etkileyebilir; bu da, ciddi kazalara neden olabilir.

### ⚠ DİKKAT

- Makineyi aşağıdaki konumlara kurmayın. Aksi halde bu; yaralanmaya, yangına veya elektrik çarpmasına neden olabilir.
  - İyi sabitlenmemiş yer
  - Aşırı titreşime maruz kalan yerler
  - Havalandırma yuvalarını kapatan bir yer (duvarlara, yatağa, halıya ve benzer nesnelere çok yakın)
  - Nemli veya tozlu bir konum
  - Doğrudan güneş ışığına maruz kalan veya dışarda bir yer
  - Yüksek sıcaklıklara maruz kalan bir konum
  - Açık alev yakınındaki bir konum
  - Kötü havalandırma sistemine sahip bir yer
- Çalışma sırasında makine ozon üretse de, bunun insan vücudu üzerinde herhangi bir etkisi yoktur. Ancak makineyi uzun süreler boyunca kullanmayı düşünüyorsanız kurulum yerinin iyi havalandırıldığından emin olun.
- Onaylanmayan kabloları bu makineye bağlamayın. Aksi halde bu, yangına veya elektrik çarpmasına neden olabilir.

## Güç Kaynağı

### ⚠ UYARI

- Yangın çıkmasına veya elektrik çarpmasına neden olabileceğinden, verileden başka güç kablosu kullanmayın.
- Güç kablosunda değişiklik yapmayın veya kabloyu bükmeyin ve uzatmaya çalışmayın. Güç kablosunun üzerine ağır nesnelere koymayın. Güç kablosunun zarar görmesi, yangına veya elektrik çarpmasına neden olabilir.
- Elektrik çarpmasına neden olabileceğinden, güç fişini ıslak elle takıp çıkarmayın.
- Bu makine ile uzatma kablosu veya çok fişli kablo kullanmayın. Aksi halde bu, yangına veya elektrik çarpmasına neden olabilir.
- Yangın çıkmasına veya elektrik çarpmasına neden olabileceğinden, güç kablosunu sarmayın ya da güç kablosuna düğüm atmayın.
- Güç fişini AC prizi içine tam olarak yerleştirin. Aksi halde, yangını veya elektrik çarpması meydana gelebilir.
- Gök gürültülü havalarda güç fişini prizden tamamen çıkarın. Aksi halde bu; yangına, elektrik çarpmasına veya arızalanmaya neden olabilir.

### ⚠ DİKKAT

- Yalnızca burada listelenen voltaj gereksinimlerini karşılayan bir güç kaynağı kullanın. Aksi halde bu, yangına veya elektrik çarpmasına neden olabilir.
- Acil bir durumda güç kablosunu kolaylıkla çıkarabilmeniz için bu makinenin bağlı olduğu prizi herhangi bir şeyle kapatmayın.

## Kullanım

### ⚠ UYARI

- Makineyi sökmeyin veya makine üzerinde değişiklik yapmayın. Makinenin içinde, yangın çıkmasına veya elektrik çarpmasına neden olabilecek yüksek sıcaklık ve yüksek voltajla çalışan bileşenler bulunmaktadır.
- Çocukların güç kablosuna, kabloları, iç tertibata veya elektrikli parçalara dokunmasına ya da onlarla oynamasına izin vermeyin. Aksi halde bu, yaralanmalara neden olabilir.
- Makineden olağan dışı bir ses çıkıyorsa veya duman, aşırı sıcaklık ya da olağan dışı bir koku geliyorsa lütfen yetkili bir Canon bayisine başvurun. Makineyi bu şekilde kullanmaya devam etmeniz, yangın çıkmasına veya elektrik çarpmasına neden olabilir.
- Makinenin yakınında yanıcı sprey kullanmayın. Yanıcı maddelerin makine içindeki elektrikli parçalarla temasta bulunması, yangına veya elektrik çarpmasına neden olabilir.

## ⚠ DİKKAT

- Makine uzun bir süre kullanılmayacaksa güvenliğini için güç kablosunun fişini lütfen çıkarın.
- Ellerinizin zarar görmesini önlemek için kapakları açarken ve kapatırken dikkatli olun.
- Ellerinizi ve giysilerinizi çıkış alanında bulunan silindirlerden uzak tutun. Elleriniz veya giysileriniz silindirlere sıkırsa bu, yaralanmalara neden olabilir.
- Kullanım sırasında ve kullanımdan hemen sonra makinenin içi ve çıkış yuvası oldukça sıcak olur. Yanıkları önlemek için bu alanlara temas etmekten kaçınınız. Ayrıca, yazdırılan kağıt yazıcıdan çıktığında sıcak olabilir, bu nedenle tutarken dikkatli olun. Aksi halde yanık oluşabilir.

## Bakım ve İncelemeler

### ⚠ UYARI

- Temizlemeden önce makineyi kapatın ve güç kablosunu prizden çıkarın. Aksi halde bu, yangına veya elektrik çarpmasına neden olabilir.
- Düzenli olarak elektrik fişini prizden çıkarın ve fişin metal pimlerinin tabanı etrafındaki alanı ve elektrik prizini kuru bir bezle silerek toz ve pislikten arındırın. Nem olduğunda, biriken toz kısa devreye veya yangına neden olabilir.
- Makineyi temizlemek için nemlendirilip iyice sıkılmış bir bez kullanın. Temizleme bezlerini yalnızca su ile nemlendirin. Alkol, benzen, tiner veya diğer yanıcı maddeleri kullanmayın. Bu maddelerin makine içindeki elektrikli parçalarla temasta bulunması, yangına veya elektrik çarpmasına neden olabilir.
- Güç kablosunu ve fişi hasara karşı düzenli olarak denetleyin. Makineyi pas, çökme, çizik, çatlak veya aşırı sıcaklık üretimine karşı denetleyin. Bakımı yeterli düzeyde yapılmayan ekipmanın kullanılması, yangına veya elektrik çarpmasına neden olabilir.

## Sarf Malzemeleri

### ⚠ UYARI

- Kullanılmış toner kartuşlarını ateşe atmayın. Bu, tutuşmalara ve yangılara veya yangına neden olabilir.
- Toneri kazayla damlatır veya sıçartırsanız nemli ve yumuşak bir bezle dağılmış toneri dikkatlice toplayarak silin ve toner tozunu solumaktan kaçınınız. Dağılmış toneri temizlemek için kesinlikle elektrikli süpürge kullanmayın. Bu, elektrikli süpürge için anızalanmasına veya statik elektrik boşalması nedeniyle toz patlamasına neden olabilir.

### ⚠ DİKKAT

- Toner kartuşlarını ve diğer sarf malzemelerini küçük çocuklardan uzak tutun. Toner yutulursa derhal bir doktora veya zehir kontrol merkezine görününüz.
- Toner kartuşunu sökmeye çalışmayın. Toner sıçrayarak gözlerinize veya ağızınıza kaçabilir. Tonerin gözlerinize veya ağızınıza kaçması durumunda tonerle temas eden bölgeyi hemen soğuk suyla yıkayın ve bir doktora danışın.
- Toner, toner kartuşundan dökülürse toneri solumaktan kaçınınız veya derinizle temas etmesini engelleyin. Tonerin cildinizle temas etmesi durumunda, cildinizi derhal sabunla yıkayın. Toneri solursanız veya tonerle temas etmenizden dolayı cildiniz tahriş olursa hemen bir doktora veya zehir kontrol merkezine görününüz.

## Diğer Talimatlar

### ⚠ UYARI

- Kalp pili kullanıyorsanız:  
Bu makine düşük düzeyde bir manyetik alan oluşturur. Bu makineyi kullanırken vücudunuzda herhangi bir anormallik hissederseniz lütfen makineden uzaklaşın ve hemen doktorunuza görününüz.

## Yasal Uyarılar

### Ürününüzün ve Resimlerin Kullanımıyla İlgili Yasal Sınırlamalar

Belirli belgeleri taramak, yazdırmak veya başka bir şekilde çoğaltılmak için ürününüzü kullanmak ve ürününüzü kullanarak taramış, yazdırılmış ya da başka bir şekilde çoğaltılmış bu tür resimleri kullanmak kanunen yasak olabilir ve cezai sorumluluk doğurabilir. Bu tür belgelere ilişkin özet bir liste aşağıda sunulmuştur. Bu liste sadece yol gösterici olarak verilmiştir. Belirli belgeleri taramak, yazdırmak veya başka bir şekilde çoğaltmak için ürününüzü kullanmanın ve/veya taramanın, yazdırılmanın ya da başka bir şekilde çoğaltılan resimleri kullanmanın yasal olup olmadığı konusunda emin değilseniz, önceden size yol göstermesi için yasal danışmanınıza başvurmalısınız.

- Kağıt Para
- Seyahat Çekleri
- Havale Emirleri
- Gıda Pulları
- Mevduat Sertifikaları
- Pasaportlar
- Posta Pulları (iptal edilmiş veya geçerli)
- Göçmen Kimlik Belgeleri
- Kimlik Belirleyici Rozetler veya Bröveler
- Damga Pulları (iptal edilmiş ya da iptal edilmemiş)
- Kura İle Askerlik veya Celp Kağıtları
- Bonolar veya Diğer Borç Senetleri
- Hükümet Kuruluşları Tarafından Verilmiş Çekler veya Ödeme Emirleri
- Hisse Senetleri
- Motorlu Araç Ehliyetleri ve Mülkiyet Belgeleri
- Telif Hakkı Sahibinden İzni Alınmadan Telif Hakkı Bulunan İşler/Sanat

Makine kılavuzlarının mümkün olduğu kadar doğru ve eksiksiz olmasına azami çaba harcanmıştır. Ancak ürünlerimizi sürekli geliştirdiğimizden teknik özellikleri tam olarak öğrenmek istiyorsanız lütfen Canon'a başvurun.

MF4750/MF4780w/MF4870dn/MF4890dw ●

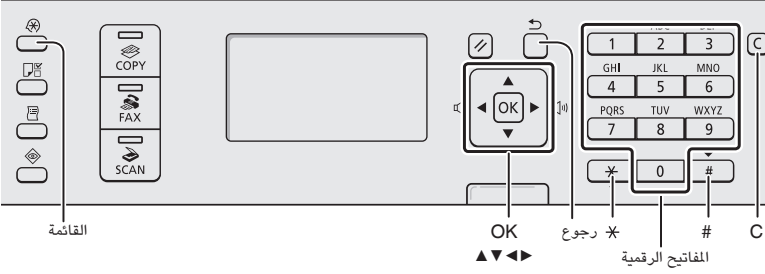

MF4730 ●

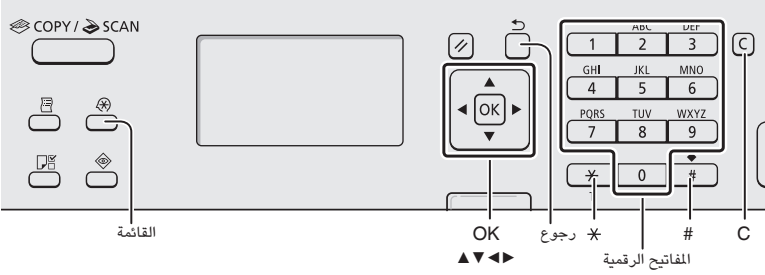

### طريقة إدخال النص

#### تغيير وضع الإدخال

اضغط على [▼] لتبديل <Entry Mode> (وضع الإدخال)، واضغط على [OK]. ويمكنك أيضًا الضغط على [✱] (نغمة) لتغيير وضع الإدخال.

#### إدخال النصوص، والرموز، والأرقام

أدخل باستخدام مفاتيح الأرقام أو [ # ] (رموز).

للحصول على تفاصيل حول الوضع القابل للتبديل أو النص المتوفر، انظر الصفحة التالية.

#### تحريك المؤشر (إدخال مسافة)

حرك باستخدام [◀] أو [▶]. حرك المؤشر إلى نهاية النص ثم اضغط على [▶] لإدخال مسافة.

#### حذف الأحرف

احذف باستخدام [C] (مسح)، يؤدي الضغط مع الاستمرار على المفتاح [C] (مسح) إلى حذف جميع الأحرف.

#### عرض e-Manual (الدليل الإلكتروني) من القرص المضغوط

١ أدخل القرص Multi-lingual User Manual CD (القرص المضغوط لدليل المستخدم متعدد اللغات) في الكمبيوتر.

٢ حدد لغتك.

٣ انقر فوق [Display Manuals] (عرض الأدلة).

✳ تظهر رسالة حماية أمان وفقًا لنظام التشغيل الذي تستخدمه.

#### ① دليل بدء التشغيل (هذا الدليل):

اقرأ هذا الدليل أولاً. يوضح هذا الدليل تركيب الجهاز، والإعدادات والتنبيهات. لذا احرص على قراءة هذا الدليل قبل استخدام الجهاز.

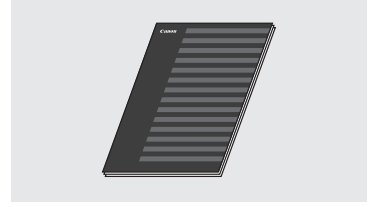

#### ② دليل إعداد الشبكة المحلية اللاسلكية (الطراز MF4780w/MF4890dw فقط):

اقرأ هذا الدليل مع دليل بدء التشغيل. يصف هذا الدليل إجراءات إعداد شبكة LAN اللاسلكية والأسباب والتدابير المضادة للمشكلات التي قد تواجهها خلال الإعداد. لذا احرص على قراءة هذا الدليل قبل استخدام الجهاز.

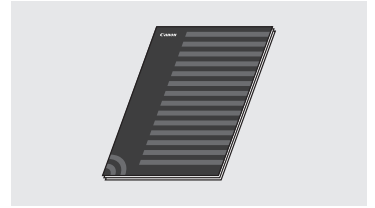

#### ③ MF Driver Installation Guide (User Software CD) (القرص المضغوط لبرامج المستخدم):

اقرأ هذا الدليل مرة ثانية. يوضح هذا الدليل عملية تثبيت البرامج.



#### ④ e-Manual (الدليل الإلكتروني) Multi-lingual User Manual CD (القرص المضغوط لدليل المستخدم متعدد اللغات):

اقرأ الفصل المطلوب وفقاً لاحتياجاتك الخاصة. يتم تصنيف e-Manual (الدليل الإلكتروني) حسب الموضوع للعثور على المعلومات المطلوبة بسهولة.

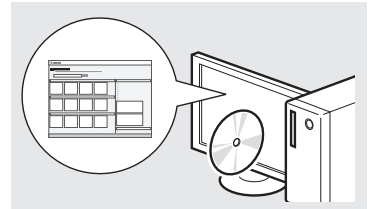

## توصيل سلك الطاقة والتشغيل

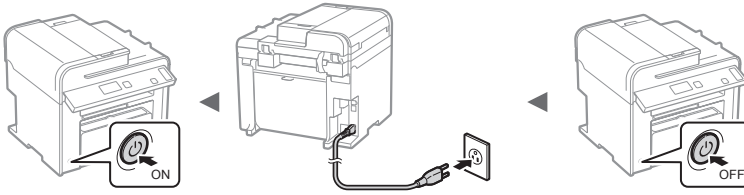

لا تقم بتوصيل كبل USB في هذا الوقت. وقم بتوصيله عند تثبيت البرامج.

## إدخال النصوص، والرموز، والأرقام

وضع الإدخال <12>	وضع الإدخال <a>	وضع الإدخال <A>	
1	/_=@		1
2	abc	ABC	2
3	def	DEF	3
4	ghi	GHI	4
5	jkl	JKL	5
6	mno	MNO	6
7	pqrs	PQRS	7
8	tuv	TUV	8
9	wxyz	WXYZ	9
0	(غير متاح)		0
(غير متاح)	@\$?/!=""#*.- <>{}()+=&%		#
	[12]-[a]-[A]	(تغيير وضع الإدخال)	*

## تحديد الإعدادات الأولية

اتبع الإرشادات التي تظهر على الشاشة، واضبط اللغة والوقت. للحصول على تفاصيل حول التنقل عبر القائمة وكيفية إدخال الأرقام، انظر "التنقل عبر القائمة وطريقة إدخال النص" (صفحة 270).

## تغيير وضع الإدخال

وضع الإدخال	النص المتاح
<A>	أحرف أبجدية كبيرة ورموز
<a>	أحرف أبجدية صغيرة ورموز
<12>	أرقام

## MF4890dw/MF4780w ●

Use wireless LAN to connect computer?  
(Can config. later.)

Yes No

Langue

Czech

Danish

Dutch

English

.....

See wireless LAN Setting Guide to perform settings.

OK

قم بالتوصيل إلى الكمبيوتر من خلال شبكة LAN لاسلكية على الفور  
أبداً من الخطوة رقم 4 من "إعداد شبكة LAN اللاسلكية" في دليل إعداد الشبكة المحلية اللاسلكية

نعم

---

قم بالتوصيل إلى الكمبيوتر من خلال شبكة LAN لاسلكية لاحقاً  
راجع دليل إعداد الشبكة المحلية اللاسلكية.

قم بالتوصيل بالكمبيوتر من خلال شبكة LAN سلكية  
تابع إلى "اتصال من خلال شبكة LAN سلكية"  
(صفحة 272).

لا

قم بالتوصيل بالكمبيوتر من خلال كابل USB  
تابع إلى "التوصيل عبر كابل USB" (صفحة 272).  
لا تقم بالتوصيل إلى الكمبيوتر الشخصي  
انتهي الإعداد.

## MF4870dn/MF4750/MF4730 ●

Copy: Press Start

100% 1 A4 01

Density: ±0

Original Type: Text...

2-sided: Off

Langue

Czech

Danish

Dutch

English

.....

## اتصال من خلال شبكة LAN سلكية (فقط MF4780w/MF4870dn/MF4890dw)

١ قم بتوصيل كابل الشبكة المحلية (LAN).

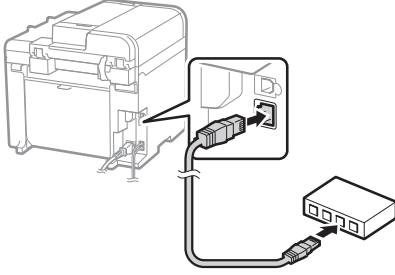

سيتم تكوين عنوان IP تلقائيًا خلال دقيقتين. إذا كنت تريد ضبط عنوان بروتوكول الإنترنت (IP) يدويًا، فانظر العناصر التالية.

- ⊕ e-Manual (الدليل الإلكتروني) "Network Settings"
- ⊕ "Basic Network Settings" (إعدادات الشبكة)
- ⊕ "Setting the IP Address" (إعدادات الشبكة الأساسية)
- ⊕ (ضبط عنوان بروتوكول الإنترنت)

٢ قم بتنصيب برنامج التشغيل والبرامج باستخدام User Software CD (القرص المضغوط لبرامج المستخدم).

⊕ تابع إلى "ضبط مقاس ونوع الورق" (صفحة 273).

## التوصيل عبر كابل USB

قم بتوصيل كابل USB بعد تثبيت برامج التشغيل MF Toolbox و MF.

١ قم بتنصيب برنامج التشغيل والبرامج باستخدام User Software CD (القرص المضغوط لبرامج المستخدم).

٢ قم بتوصيل كابل USB.

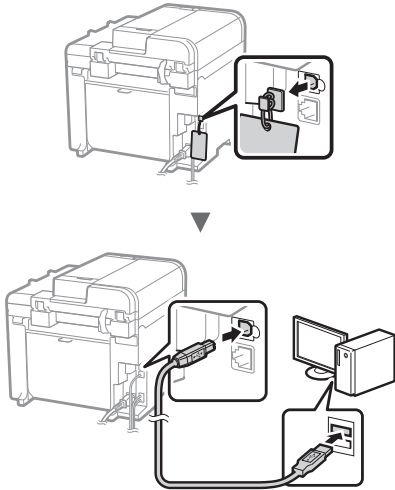

⊕ تابع إلى "ضبط مقاس ونوع الورق" (صفحة 273).

## اختيار طريقة اتصال الجهاز بالكمبيوتر

- اتصال من خلال شبكة LAN سلكية (فقط MF4780w/MF4870dn/MF4890dw)
- ⊕ انظر "اتصال من خلال شبكة LAN سلكية"

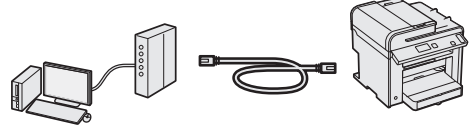

يمكن توصيل الجهاز بالكمبيوتر من خلال موجة سلكية. استخدم كابلات شبكة LAN لتوصيل الجهاز بموجة سلكية (نقطة وصول).  
 ※ تأكد من وجود منفذ متوفر في الموجه لتوصيل الجهاز بالكمبيوتر.  
 ※ يجب توافر كابل LAN مزدوج ملفوف من الفئة ه أو أعلى.

- التوصيل عبر كابل USB

⊕ انظر "التوصيل عبر كابل USB"



يمكن توصيل الجهاز بالكمبيوتر باستخدام كابل USB.

- اتصال من خلال شبكة LAN لاسلكية (فقط MF4780w/MF4890dw)
- ⊕ انظر دليل إعداد الشبكة المحلية اللاسلكية.

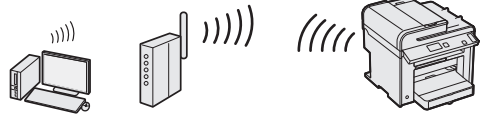

يمكن توصيل الجهاز بالكمبيوتر من خلال موجة لاسلكية\*. بما أنه متصل بالشبكة اللاسلكية، فلا حاجة إلى كابلات شبكة LAN.  
 \* يجب توافر موجة لاسلكية (أو نقطة وصول)، تدعم IEEE802.11b/g/n.

في حالة عدم التأكد من كون الموجه سلكيًا أم لاسلكيًا:  
 انظر دليل الإرشادات المرفق مع جهاز الشبكة، أو اتصل بالشركة المصنعة.



تحديد إعدادات الفاكس الأولية وتوصيل كابل هاتف  
(فقط MF4750/MF4780w/MF4870dn/MF4890dw)

حدد إعدادات الفاكس الأولية.

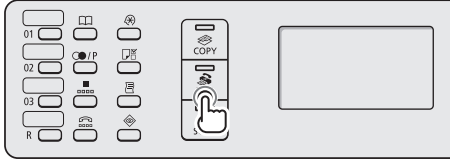

Connect phone line.  
Follow illustrations  
on the next screen:  
Connect line to A.  
\*Next : Press OK

Perform fax setup?  
Set up Now  
Set up Later

اتبع "دليل إعداد الفاكس" لتحديد رقم فاكس، واسم وحدة ووضع استلام، للحصول على مزيد من التفاصيل حول وضع الاستلام، انظر e-Manual (الدليل الإلكتروني).

e-Manual (الدليل الإلكتروني) "Fax" (الفاكس)

◀ "Using the Fax Functions" (استخدام وظائف الفاكس)  
◀ "Receiving Faxes" (استلام فاكسات) ◀ "RX Mode" (وضع RX)

كيفية استخدام اسم المستخدم

عند إرسال المستندات، تتم طباعة معلومات المرسل - التي قمت بتسجيلها - على الورق لدى المستلم.

توصيل كابل هاتف.

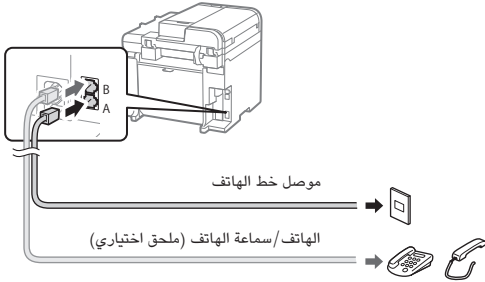

عند ظهور <Connect phone line.> (توصيل خط الهاتف.) على الشاشة، فقم بتوصيل كبل الهاتف بالرجوع إلى الرسم التوضيحي.

عند تركيب سماعة الهاتف الاختيارية:

لمزيد من التفاصيل، انظر الدليل المرفق بسماعة الهاتف.

أخرج من دليل إعداد الفاكس، ثم أعد تشغيل الجهاز.

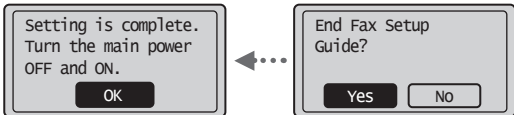

أوقف تشغيل الجهاز وانتظر لمدة ١٠ ثوان على الأقل قبل تشغيله مرة أخرى. لا يتم اكتشاف أنواع خطوط الهاتف تلقائيًا. انظر e-Manual (الدليل الإلكتروني) واضبط أحد خطوط الهاتف يدويًا.

e-Manual (الدليل الإلكتروني) "Fax" (الفاكس)

◀ "Using the Fax Functions" (استخدام وظائف الفاكس)  
◀ "Changing Fax Settings (Settings that Can Be Specified Using the [Menu] Button)" (تغيير إعدادات الفاكس (الإعدادات التي يمكن تحديدها باستخدام الزر [Menu] (القائمة)))  
◀ "Configuring Send Settings" (تهيئة إعدادات الإرسال)  
◀ "Select Line Type" (تحديد نوع الخط)

للحصول على تفاصيل حول إجراءات التثبيت:

انظر MF Driver Installation Guide

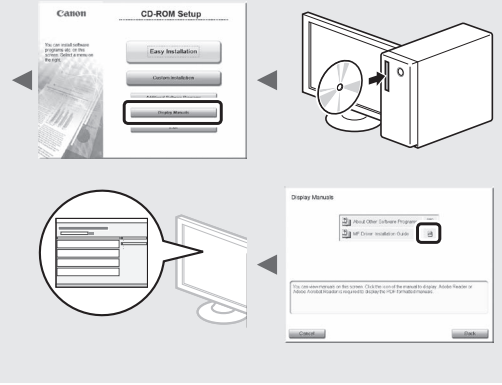

ضبط مقاس ونوع الورق

اتبع الإرشادات التي تظهر على الشاشة، واضبط حجم الورق ونوعه.

MF4730

/MF4870dn/MF4890dw  
MF4750/MF4780w

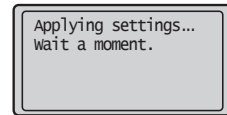
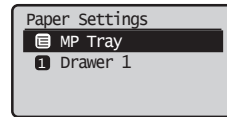

يمكنك استخدام الوظائف المتعددة بهذا الجهاز. تمثل الوظائف التالية نظرة عامة على الوظائف الرئيسية التي يمكنك استخدامها بشكل منظم.

## المسح الضوئي

### حفظ المستندات باستخدام لوحة تشغيل الجهاز

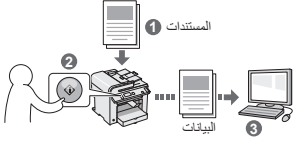

### حفظ المستندات باستخدام عمليات تشغيل من كمبيوتر

#### ● المسح الضوئي باستخدام برنامج MF Toolbox



- المسح الضوئي من أحد التطبيقات
- المسح الضوئي باستخدام برنامج التشغيل \*\*\*WIA

#### إعدادات الشبكة\*\*\*

يأتي هذا الجهاز مزوداً بواجهة شبكة يمكنك من خلالها إنشاء بيئة شبكة بسهولة. يمكنك طباعة مستند، واستخدام فاكس الكمبيوتر، واستخدام المسح الضوئي عبر الشبكة من جميع أجهزة الكمبيوتر المتصلة بالجهاز. ويدعم الجهاز زيادة كفاءة العمل كجهاز مشترك في المكتب.

#### واجهة المستخدم عن بُعد\*\*\*

يمكنك التعرف على حالة الجهاز من أجهزة الكمبيوتر الموجودة على الشبكة. يمكنك الوصول إلى الجهاز وإدارة المهام أو تحديد الإعدادات المتنوعة عبر الشبكة.

## الاستلام

- الاستلام في الذاكرة
- يمكنك تخزين المستندات المستلمة في الذاكرة. يمكنك طباعة المستندات المخزنة في أي وقت وإذا لم تكن في حاجة إليها، فيمكنك حذفها.



#### ● الاستلام عن بُعد

في حالة توصيل هاتف خارجي، يمكنك التبديل إلى وضع استلام الفاكس على الفور من خلال طلب رقم المعرف لاستلام الفاكس باستخدام أزرار الطلب الخاصة بالهاتف أثناء أية مكالمات هاتفية.

#### ● استلام الاستفسارات

يمكنك استرداد المستندات التي تم تحميلها مسبقاً من أي جهاز فاكس خاص بالمرسل عندما تريد استلام الفاكس.

## الطباعة

### طباعة مكبرة/مصغرة

#### ● الطباعة على الوجهين\*

#### تخطيط مصغر

يمكنك تصغير العديد من المستندات لطباعتها على ورقة واحدة.

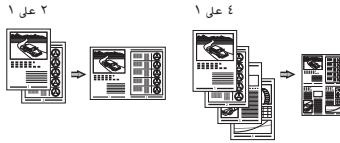

#### ● طباعة الكتيبات\*

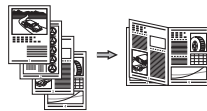

#### ● طباعة الملصقات

#### ● طباعة العلامات المائية

#### ● عرض معاينة قبل الطباعة

#### ● تحديد "ملف تعريف"

## النسخ

### نسخ مكبرة/مصغرة

يمكنك تكبير المستندات ذات الحجم القياسي أو تصغيرها لطباعتها على ورق ذي حجم قياسي أو تحديد نسبة النسخ في شكل نسبة مئوية.

#### ● النسخ على الوجهين\*

يمكنك نسخ مستندات ذات وجه واحد على كلا وجهي الورقة.

#### ● الترتيب

يمكنك فرز النسخ إلى مجموعات مرتبة بترتيب الصفحات.

#### ● تخطيط مصغر

يمكنك تصغير العديد من المستندات لنسخها على ورقة واحدة.

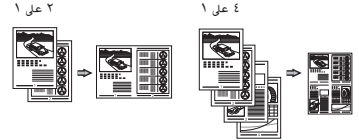

### نسخ بطاقات الهوية

يمكنك إنشاء نسخة لبطاقة ذات وجهين على وجه واحد من الورقة.

## الفاكس\*\*

### إرسال مستند من كمبيوتر مباشرةً (فاكس الكمبيوتر)

بالإضافة إلى الإرسال والاستلام العادي للفاكسات، يمكنك استخدام فاكس الكمبيوتر.

#### ● الإرسال

يمكنك تسجيل وجهات الفاكس في دفتر العناوين. ويمكنك تحديد الوجهات باستخدام طرق متعددة، الأمر الذي يتيح لك إمكانية إرسال المستندات بسرعة وسهولة.

- البحث عن الوجهة
- المفاتيح التي تعمل بلمسة واحدة
- الاتصال المشفر
- مجموعة الوجهات
- تحديد من محفوظات الإرسال
- الإرسال المتسلسل
- الإرسال المتأخر

**Paper jam.**  
Press [▶] to  
display steps. ▶

في حالة ظهور الشاشة التالية، يشير ذلك إلى انحشار الورق في وحدة التغذية أو داخل الجهاز. أخرج المستند أو الورق المحشور من خلال اتباع الإجراء المعروض على الشاشة. لا يوضح هذا الدليل سوى المناطق التي ينحشر بها الورق. للحصول على تفاصيل حول كل وظيفة، انظر e-Manual (الدليل الإلكتروني).

وحدة التغذية

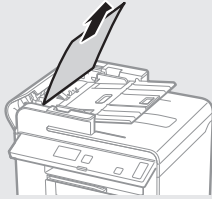

MF4730/MF4750/MF4780w/MF4870dn ●

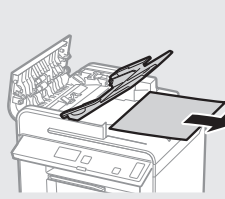

MF4890dw ●

الجزء الداخلي من الجهاز

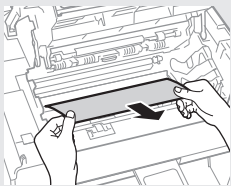
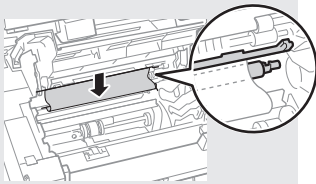
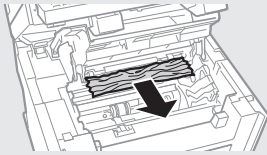
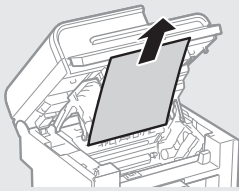

الدرج متعدد الأغراض

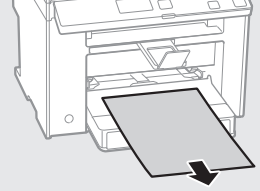

درج الورق

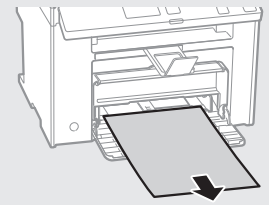

الغطاء الخلفي

(فقط MF4870dn/MF4890dw)

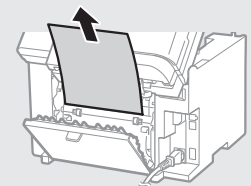

خرطوش الحبر قابلة للاستهلاك. عندما يوشك الحبر على النفاذ أو عندما ينفذ تمامًا أثناء إجراء المهمة، تظهر رسالة على الشاشة أو قد تقع المشاكل التالية. اتخذ الإجراء المناسب تبعًا لذلك.

### عند ظهور رسالة

عندما يوشك الحبر على النفاذ أثناء إجراء المهمة، تظهر رسالة على الشاشة.

الوصف والحلول	عند عرض الرسالة على الشاشة	الرسالة
<p>قم برج خرطوشة الحبر لتوزيع الحبر بالتساوي داخل الخرطوشة.</p> <p>e-Manual (الدليل الإلكتروني) "Before Replacing the Toner Cartridge" (قبل استبدال خرطوشة الحبر)</p> <p>نوصي باستبدال خرطوشة الحبر قبل طباعة مستندات بكمية كبيرة.</p> <p>e-Manual (الدليل الإلكتروني) "Replacing the Toner Cartridge" (استبدال خرطوشة الحبر)</p>	عند الحاجة إلى استبدال خرطوشة الحبر قريبًا.	Prepare toner > <cartridge (جهاز خرطوشة الحبر).
<p>قم برج خرطوشة الحبر لتوزيع الحبر بالتساوي داخل الخرطوشة.</p> <p>e-Manual (الدليل الإلكتروني) "Before Replacing the Toner Cartridge" (قبل استبدال خرطوشة الحبر)</p> <p>إذا لم تظهر هذه الرسالة، استبدل خرطوشة الحبر.</p> <p>e-Manual (الدليل الإلكتروني) "Replacing the Toner Cartridge" (استبدال خرطوشة الحبر)</p> <p>إذا تم عرض هذه الرسالة، سيتم تخزين الفاكس الوارد في الذاكرة دون طباعته. وأيضًا، قد لا تتم طباعة التقارير، حتى إذا تم تعيينها للطباعة تلقائيًا.</p> <p>في حالة تعيين &lt;Continue Print. When Toner Is Nearly Out&gt; مواصلة الطباعة عندما يوشك الحبر على النفاذ) في &lt;RX Print Settings&gt; (إعدادات طباعة الاستلام) إلى &lt;On&gt; (تشغيل)، ومع ذلك، ستتم مواصلة الطباعة ولكن قد تظهر خطوط بيضاء أو تلتخات حبر في المطبوعات.</p> <p>e-Manual (الدليل الإلكتروني) "Printing the Report Automatically" (طباعة التقرير تلقائيًا)</p> <p>e-Manual (الدليل الإلكتروني) "Continue Print. When Toner Is Nearly Out" (مواصلة الطباعة عندما يوشك الحبر على النفاذ)</p>	عند انتهاء العمر الافتراضي لخرطوشة الحبر.	Toner is > <nearly out. (الحبر على وشك النفاذ).

عند ظهور الخطوط البيضاء على ورق الطباعة، أو تكون الطباعة باهتة على الورق بعض الشيء:

عند ظهور خطوط بيضاء على ورقة الطباعة أو تكون الطباعة باهتة على الورق بعض الشيء، يكون العمر الافتراضي لخرطوشة الحبر على وشك الانتهاء، حتى في حالة عدم ظهور أي رسائل على الشاشة. عندما تصبح جودة الطباعة غير مقبولة، راجع ما يلي لحل المشكلة.

### عند ظهور الخطوط البيضاء على ورق الطباعة، أو تكون الطباعة باهتة على الورق بعض الشيء

عندما يوشك الحبر على النفاذ، تظهر الخطوط البيضاء على ورق الطباعة، أو تكون الطباعة باهتة على الورق بعض الشيء.

لا تظهر رسالة على الشاشة، عندما يوشك الحبر على النفاذ. استبدل خرطوشة الحبر عند ظهور الخطوط البيضاء على ورق الطباعة، أو إذا كانت الطباعة باهتة على الورق بعض الشيء.

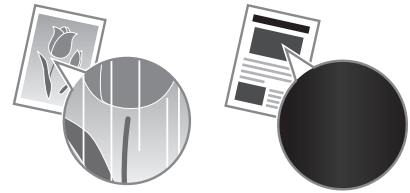

عند حدوث هذه المشكلة:

اتبع الخطوات في الإجراء أدناه قبل استبدال خرطوشة الحبر. يستمر الجهاز في الطباعة حتى ينفذ الحبر بالكامل.

e-Manual (الدليل الإلكتروني) "Before Replacing the Toner Cartridge" (قبل استبدال خرطوشة الحبر)

عندما تكون جودة الطباعة لا تزال غير مقبولة:

في حالة استمرار المشكلة بعد اتباع الخطوات في الإجراء أدناه، استبدل خرطوشة الحبر.

e-Manual (الدليل الإلكتروني) "Replacing the Toner Cartridge" (استبدال خرطوشة الحبر)



## ⚠ تحذير

يشير إلى تحذير يتعلق بالعمليات التي قد تؤدي إلى إصابة الأشخاص إذا لم يتم تنفيذها بشكل صحيح. لاستخدام الجهاز على نحو آمن، قم دومًا بمراعاة هذه التحذيرات.

## ⚠ تنبيه

للإشارة إلى التنبيهات المتعلقة بعمليات التشغيل التي قد تؤدي إلى إصابة الأفراد في حالة عدم تنفيذها بشكل صحيح. لاستخدام الجهاز على نحو آمن، قم دومًا بمراعاة هذه التنبيهات.

## المفاتيح والأزرار المستخدمة في هذا الدليل

الرموز وأسماء المفاتيح التالية ما هي إلا أمثلة قليلة لطريقة توضع المفاتيح - التي يتم الضغط عليها - في هذا الدليل.

- مفاتيح لوحة التشغيل: [رمز المفتاح] + (اسم المفتاح)
- مثال: [Ⓜ] (إيقاف)
- الشاشة: <Specify destination> (تحديد وجهة).
- الأزرار والعناصر التي تظهر على شاشة الكمبيوتر: [Preferences] (التفضيلات)

## الرسومات التوضيحية والشاشات المستخدمة في هذا الدليل

تكون الرسومات التوضيحية والشاشات المستخدمة في هذا الدليل خاصة بالطرز MF4890dw ما لم تتم الإشارة لغير ذلك.

## ⚠ تحذير

لتجنب خطر الإصابة الجسدية أو تلف الجهاز وللحصول على معلومات قانونية، اقرأ الإشعار القانوني ومعلومات السلامة الهامة الواردة في Multi-lingual User Manual CD (القرص المضغوط لدليل المستخدم متعدد اللغات) المضمن في المنتج.

## إرشادات السلامة المهمة

الرجاء قراءة "إرشادات السلامة الهامة" في هذا الدليل وفي e-Manual (الدليل الإلكتروني) بالكامل قبل تشغيل الجهاز.

ونظرًا لأن هذه الإرشادات معدة خصيصًا للحيلولة دون إصابة المستخدم والأفراد الآخرين أو لتجنب تلف الممتلكات، فأحرص دائمًا على اتباع هذه الإرشادات ومتطلبات التشغيل. الرجاء ملاحظة أنك ستكون مسؤولاً عن جميع الأضرار الناجمة عن عدم اتباع الإرشادات المذكورة هنا، في حالة استخدام الجهاز في أي أغراض أخرى بخلاف المخصصة له، أو إجراء إصلاحات أو تعديلات من قبل أي شخص بخلاف أي فني معتمد من شركة Canon.

## التثبيت

## ⚠ تحذير

- لا تقم بتثبيت الجهاز في مكان بالقرب من مواد قابلة للاشتعال مثل منتجات تحتوي على الكحول أو سوائل تخفيف الدهان (النتن). في حالة اتصال هذه المواد مع الأجزاء الكهربائية بداخل الجهاز، فقد تشتعل هذه المواد وتتسبب في نشوب حريق أو زيادة خطر حدوث صدمة كهربائية.
- لا تضع القلادات والأجسام المعدنية الأخرى أو الحاويات المملوءة بسائل فوق الجهاز. فقد تؤدي ملامسة المواد الخارجية للأجزاء الكهربائية داخل الجهاز إلى نشوب حريق أو التعرض لصدمة كهربائية.
- في حالة سقوط أي من هذه المواد داخل الجهاز، فيجب إيقاف تشغيل الجهاز على الفور والاتصال بوكيل Canon المحلي.
- لا تستخدم هذا الجهاز بالقرب من أي أجهزة طبية. حيث قد تتداخل الموجات التي تنبعث من هذا الجهاز مع الأجهزة الطبية، مما قد يتسبب في حوادث خطيرة.

## ⚠ تنبيه

- لا تقم بتثبيت الجهاز في الأماكن التالية. فقد يؤدي القيام بذلك إلى حدوث إصابة جسدية أو نشوب حريق أو حدوث صدمة كهربائية.
  - مكان غير مستقر
  - مكان معرض للاهتزازات الشديدة
  - مكان تكون فيه فتحات التهوية مغلقة (مكان شديد القرب من الجدران والسرير وبساط خشن وغيرها من الأجسام المشابهة)
  - مكان رطب أو تكثر به الأتربة
  - مكان معرض لأشعة الشمس المباشرة أو مكان خارجي
  - مكان معرض لدرجات حرارة مرتفعة
  - مكان قريب من مصادر اللهب المكشوفة
  - مكان لا يوجد فيه نظام تهوية جيد
- على الرغم من انبعاث غاز الأوزون من الجهاز أثناء التشغيل، فلا يكون له أي تأثير على الجسم البشري. ومع ذلك، عند البدء في استخدام الجهاز لفترات زمنية طويلة، فيجب التأكد من وجود تهوية جيدة في مكان التثبيت.
- لا تقم بتوصيل كابلات غير معتمدة بهذا الجهاز. فقد يؤدي القيام بذلك إلى نشوب حريق أو حدوث صدمة كهربائية.

## مصدر الطاقة

## ⚠ تحذير

- لا تستخدم أسلاك طاقة غير السلك المرفق، فقد يؤدي ذلك إلى نشوب حريق أو حدوث صدمة كهربائية.
- لا تقم بتعديل سلك التيار الكهربائي ولا وثقه ولا سحبه بقوة مفرطة. لا تضع أجسامًا ثقيلة على سلك التيار الكهربائي. فقد يؤدي تلف سلك التيار الكهربائي إلى نشوب حريق أو حدوث صدمة كهربائية.
- لا تقم بتوصيل سلك الطاقة أو فصله ويداك ميلتان، فقد يؤدي ذلك إلى التعرض لصدمة كهربائية.
- لا تستخدم أسلاك التمديد أو مشترك تيار كهربائي متعدد المقابس مع هذا الجهاز. فقد يؤدي القيام بذلك إلى نشوب حريق أو حدوث صدمة كهربائية.
- لا تقم بلف سلك الطاقة أو ربطه بشكل معقد، فقد يؤدي ذلك إلى نشوب حريق أو حدوث صدمة كهربائية.
- قم بإدخال القابس بالكامل بمأخذ التيار الكهربائي المتردد. قد يؤدي عدم القيام بذلك إلى نشوب حريق أو التعرض لصدمة كهربائية.
- افصل قابس الطاقة تمامًا عن مأخذ التيار الكهربائي في حالة حدوث العواصف الرعدية. قد يؤدي عدم القيام بذلك إلى نشوب حريق أو حدوث صدمة كهربائية أو تلف الجهاز.

## ⚠ تنبيه

- استخدم فقط مصدر تيار كهربائي يتوافق مع متطلبات الجهد الكهربائي المدرجة هنا. قد يؤدي عدم القيام بذلك إلى نشوب حريق أو التعرض لصدمة كهربائية.
- لا تسد مأخذ التيار الكهربائي في موضع توصيل هذا الجهاز، لكي تتمكن من فصل سلك التيار الكهربائي بسهولة في حالات الطوارئ.

## التعامل مع الجهاز

## ⚠ تحذير

- لا تقم بتفكيك الجهاز أو تعديله. فهناك مكونات بداخل الجهاز ذات درجة حرارة وجهد مرتفع، والتي قد تؤدي إلى نشوب حريق أو حدوث صدمة كهربائية.
- لا تسمح للأطفال بلامسة أسلاك التيار الكهربائي ولا الكابلات ولا الأجزاء الداخلية أو الكهربائية أو العبث بها، فقد يؤدي القيام بذلك إلى التعرض لإصابة جسدية خطيرة.
- الرجاء الاتصال بموزع Canon المعتمد في حالة صدور ضوضاء غير معتادة أو انبعاث رائحة غريبة أو خروج دخان أو حرارة شديدة من الجهاز. وقد يؤدي الاستمرار في استخدام الجهاز إلى نشوب حريق أو التعرض لصدمة كهربائية.
- لا تستخدم الرشاشات القابلة للاشتعال بالقرب من الجهاز. في حالة ملامسة المواد القابلة للاشتعال للأجهزة الكهربائية بداخل الجهاز، فقد يؤدي ذلك إلى نشوب حريق أو التعرض لصدمة كهربائية.

- للحفاظ على سلامتك، الرجاء فصل سلك التيار الكهربائي في حالة عدم استخدام الجهاز لفترة زمنية طويلة.
- استخدم التنبيه عند فتح الأنظمة وإغلاقها لتجنب حدوث إصابة في يديك.
- أبعد يديك وملابسك عن الأسطوانات في منطقة الإخراج. إذا تعلقت الأسطوانات بيدك أو ملابسك، فقد يتسبب ذلك في التعرض لإصابة جسيمة.
- يكون الجزء الداخلي بالجهاز وفحة الإخراج ساخنين جداً أثناء استخدام الجهاز وبعد استخدامه مباشرة. تجنب ملامسة تلك المناطق لتجنب الإصابة بالحروق. وأيضاً، قد يكون الورق المطبوع ساخناً عقب إخراجها مباشرة، لذلك يجب استخدام التنبيه عند استخدامه. قد يؤدي عدم القيام بذلك إلى الإصابة بحروق.

## الصيانة والفحوصات

### ⚠ تحذير

- أوقف تشغيل الجهاز وافصل سلك التيار الكهربائي من مأخذ الطاقة قبل التنظيف. قد يؤدي عدم القيام بذلك إلى نشوب حريق أو التعرض لصدمة كهربائية.
- افصل قابس التيار الكهربائي عن مأخذ التيار الكهربائي بانتظام، وقم بتنظيف المنطقة المحيطة بقاعدة الأسنان المعدنية لقابس التيار الكهربائي ومأخذ التيار الكهربائي باستخدام قطعة قماش جافة لإزالة كافة الأتربة والأوساخ. وإذا كانت هذه المنطقة رطبة، فقد تتسبب الأتربة المتراكمة في قصر الدائرة الكهربائية أو نشوب حريق.
- استخدم قطعة قماش رطبة لتنظيف الجهاز بعد عصرها بشكل جيد. بلل قطع قماش التنظيف بالماء فقط. لا تستخدم الكحول أو البنزين أو سوائل تخفيف الدهان (التنر) أو المواد الأخرى القابلة للاشتعال. في حالة ملامسة تلك المواد للأجهزة الكهربائية بداخل الجهاز، فقد يؤدي ذلك إلى نشوب حريق أو التعرض لصدمة كهربائية.
- افحص سلك وقابس الطاقة بانتظام للتأكد من عدم تلفهما. افحص الجهاز للتحقق من عدم وجود صدأ أو انبعاج أو تصدعات أو خدوش أو خروج حرارة شديدة. فقد يؤدي استخدام جهاز لا تتم صيانته بشكل جيد إلى نشوب حريق أو التعرض لصدمة كهربائية.

## المواد الاستهلاكية

### ⚠ تحذير

- لا تتخلص من خراطيش الحبر المستعملة بإلقائها في ألسنة اللهب المكشوفة. فقد يؤدي ذلك إلى حدوث اشتعال، ويتسبب في الإصابة بحروق أو نشوب حريق.
- في حالة انسكاب الحبر أو تناثره عن غير قصد، فيجب مسح الحبر المنسكب بعناية باستخدام قطعة قماش رطبة وناعمة وتجنب استنشاق أي غبار للحبر. لا تستخدم مطلقاً المكتنسة الكهربائية لتنظيف الحبر المنسكب. فقد يؤدي القيام بذلك إلى حدوث عطل في المكتنسة الكهربائية أو يؤدي إلى انفجار الغبار بسبب تفريغ الكهرباء الإستاتيكية.

### ⚠ تنبيه

- أبقي خراطيش الحبر والمواد المستهلكة الأخرى بعيداً عن متناول الأطفال. وفي حالة ابتلاع مسحوق الحبر، فيجب استشارة الطبيب أو مركز مراقبة السموم على الفور.
- لا تحاول فك خرطوشة الحبر. فقد يتناثر الحبر ويدخل إلى عينيك أو فمك. في حالة دخول الحبر إلى عينيك أو فمك، اغسله فوراً بماء بارد واستشر الطبيب.
- وفي حالة انسكاب الحبر من خرطوشة الحبر، فتجنب استنشاقه أو السماح له بلمس جلدك. في حالة ملامسة الحبر لبيروتك، اغسلها بالصابون على الفور. في حالة استنشاق الحبر أو التهاب الجلد جراء الملامسة الحبر، فيجب استشارة الطبيب أو مركز مراقبة السموم على الفور.

## أخرى

### ⚠ تحذير

- إذا كنت تستخدم منظم ضربات القلب: فإن هذا الجهاز يصدر مجالاً مغناطيسياً منخفض المستوى. وإذا كنت تشعر بأي أعراض غير طبيعية في جسمك أثناء استخدام هذا الجهاز، فالرجاء الابتعاد عن هذا الجهاز واستشارة الطبيب على الفور.

## القيود القانونية على استخدام المنتج واستخدام الصور

قد يحظر القانون استخدام هذا المنتج في مسح مستندات معينة ضوئياً أو طباعتها أو إعادة إنتاجها بأي وسيلة أخرى واستخدام مثل تلك الصور التي تم مسحها ضوئياً أو طباعتها أو إعادة إنتاجها بأي وسيلة كانت من خلال هذا المنتج، وقد يترتب على ذلك مسؤولية جنائية و/أو مدنية. وفيما يلي قائمة بهذه المستندات على سبيل المثال لا الحصر. هذه القائمة لغرض الإرشاد والتوجيه فقط. إذا كانت تساورك الشكوك حول شرعية استخدام المنتج لمسح مستندات معينة ضوئياً أو طباعتها أو إعادة إنتاجها بأي وسيلة أخرى و/أو استخدام مثل تلك الصور التي يتم مسحها ضوئياً أو طباعتها أو إعادة إنتاجها بأي وسيلة كانت، فينبغي عليك طلب الاستشارة مقدماً من مستشارك القانوني ليتولى توجيهك.

- العملات الورقية
- الشيكات السياحية
- الحوالات البريدية
- البطاقات التموينية
- شهادات الإيداع
- جوازات السفر
- طوابع البريد (الملغاة أو السارية)
- مستندات الهجرة
- شارات التعريف أو الشارات الحكومية
- طوابع الدفعة (الملغاة أو السارية)
- أوراق الخدمات أو الكمبيالات
- السندات أو أوراق المديونية الأخرى
- الشيكات أو الكمبيالات الصادرة عن طريق الهيئات الحكومية
- أوراق الأسهم
- تراخيص السيارات وسندات الملكية
- الأعمال/الأعمال الفنية المحفوظة بحقوق الطبع والنشر دون إذن من صاحب الحق

لقد تم بذل جهود مضمّنة للتأكد من خلو الأدلة الخاصة بالجهاز من الأخطاء المتعلقة بعدم الدقة والإسقاطات. ومع ذلك، وحيث إننا نطور منتجاتنا بصفة مستمرة، إذا أردت معرفة المواصفات الدقيقة، فيرجى الاتصال بشركة Canon.

MF4750/MF4780w/MF4870dn/MF4890dw ●

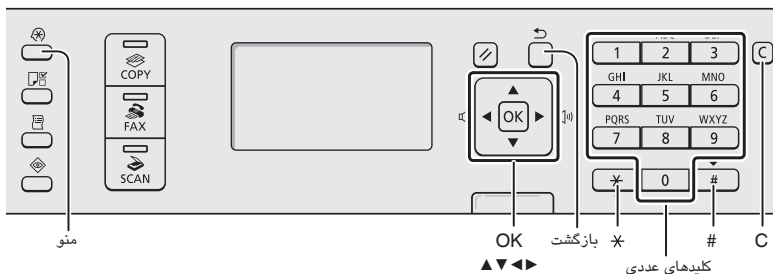

MF4730 ●

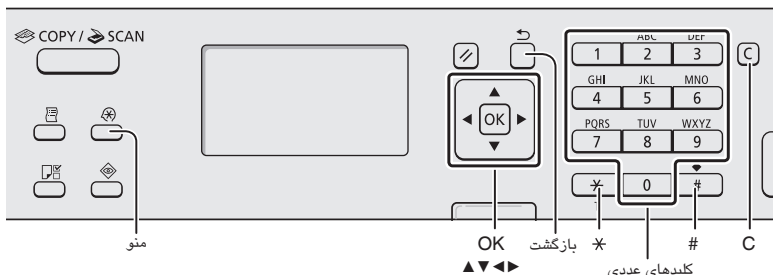

① راهنمای آغاز به کار (این دفترچه راهنما):

ابتدا این دفترچه راهنما را مطالعه کنید. این دفترچه راهنما، نصب دستگاه، تنظیمات و اقدامات احتیاطی را توضیح می دهد. قبل از استفاده از دستگاه این دفترچه راهنما را مطالعه کنید.

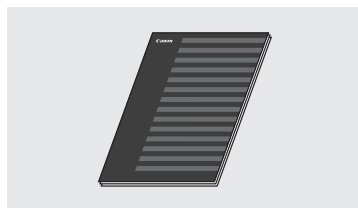

② راهنمای تنظیم شبکه محلی بی سیم (فقط MF4780w/MF4890dw):

این دفترچه راهنما را به همراه راهنمای آغاز به کار مطالعه کنید. در این دفترچه راهنما روش های تنظیم شبکه محلی بی سیم و علل مشکلاتی که در طول مرحله تنظیم با آنها مواجه می شوید و راه حل های آنها توضیح داده شده است. قبل از استفاده از دستگاه این دفترچه راهنما را مطالعه کنید.

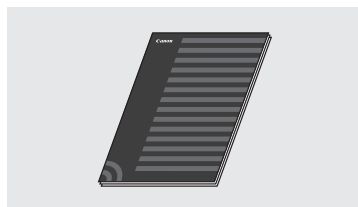

روش وارد کردن متن

تغییر حالت ورودی

[▼] را برای برجسته کردن <Entry Mode> (حالت ورود) فشار داده و [OK] (تأیید) را فشار دهید. همچنین می توانید برای تغییر دادن حالت ورودی [✖] (تون) را فشار دهید.

وارد کردن متن، نمادها و اعداد

با کلیدهای عددی یا [#] (نمادها)، مورد دلخواه را وارد کنید. برای کسب جزئیات در مورد حالت قابل تغییر یا متن موجود، به صفحه بعد مراجعه کنید.

حرکت دادن مکان نما (وارد کردن یک فاصله) با استفاده از [◀] یا [▶] مکان نما را حرکت دهید. مکان را به انتهای متن انتقال دهید و برای وارد کردن یک فاصله [▶] را فشار دهید.

حذف نویسه ها

با [C] (پاک کردن) حذف کنید. فشار دادن و نگه داشتن کلید [C] (پاک کردن) همه نویسه ها را حذف می کند.

مرور کردن منو

انتخاب گزینه یا حرکت مکان نما در گزینه های منو

یک گزینه را با [▲] یا [▼] انتخاب کنید. با [OK] (قبول) یا [▶] به سلسله مراتب بعدی بروید. با [◀] (بازگشت) یا [◀] به سلسله مراتب قبلی بازگردید.

تأیید تنظیم

[OK] (قبول) را فشار دهید. با این وجود، هنگامی که <Apply> (اعمال) روی نمایشگر ظاهر می شود، <Apply> (اعمال) را انتخاب کنید و سپس [OK] (قبول) را فشار دهید.

③ MF Driver Installation Guide User Software CD

(سی دی نرم افزار کاربر):

این دفترچه راهنما را بعداً مطالعه کنید. این دفترچه راهنما نحوه نصب نرم افزار را توضیح می دهد.

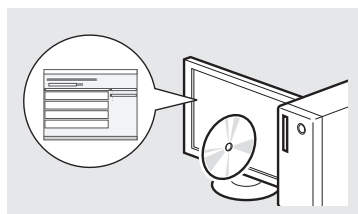

④ e-Manual (دفترچه راهنمای الکترونیکی) Multi-lingual User Manual CD

(سی دی دفترچه چند زبانه راهنمای کاربر):

به تناسب نیاز خود فصل مورد نظر را مطالعه کنید. e-Manual (دفترچه راهنمای الکترونیکی) برای هر موضوعی طبقه بندی شده تا به راحتی اطلاعات مورد نظر را پیدا کنید.

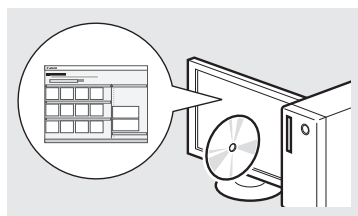

مشاهده e-Manual (دفترچه راهنمای الکترونیکی) از روی سی دی

۱ Multi-lingual User Manual CD (سی دی دفترچه چند زبانه راهنمای کاربر) را در رایانه خود قرار دهید.

۲ زبان خود را انتخاب کنید.

۳ بر روی [Display Manuals] (نمایش دفترچه های راهنما) کلیک کنید.

✳ بسته به سیستم عاملی که از آن استفاده می کنید، پیام حفاظت ایمنی نمایش داده می شود.



## وصل کردن کابل برق و روشن کردن دستگاه

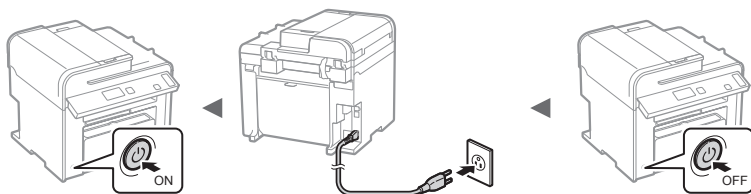

در این زمان کابل USB را وصل نکنید. هنگام نصب نرم افزار آن را وصل کنید.

## وارد کردن متن، نمادها و اعداد

حالت ورودی <12>	حالت ورودی <a>	حالت ورودی <A>	
1	/_=@		1
2	abc	ABC	2
3	def	DEF	3
4	ghi	GHI	4
5	jkl	JKL	5
6	mno	MNO	6
7	pqrs	PQRS	7
8	tuv	TUV	8
9	wxyz	WXYZ	9
0	(غیر قابل دسترس)		0
	@\$?/! = `^&#x27; ; !#* . -		#
	<> {} [] () \ + & %		
[تغییر حالت ورودی] [12]--[a]--[A]			*

## تعیین تنظیمات اولیه

دستورالعمل های روی صفحه را دنبال کنید، زبان و زمان را تنظیم کنید. برای کسب اطلاعات در مورد مرور منو و نحوه وارد کردن اعداد، به "مرور کردن منو و روش وارد کردن متن" (صفحه 280).

### MF4780w/MF4890dw ●



از طریق یک LAN بی سیم فوراً به رایانه وصل شوید

از مرحله 4 "تنظیم LAN بی سیم" در راهنمای تنظیم شبکه محلی بی سیم شروع کنید.

به رایانه وصل شوید

در فرصتی دیگر از طریق یک LAN بی سیم به رایانه وصل شوید

به راهنمای تنظیم شبکه محلی بی سیم مراجعه کنید.

اتصال به رایانه از طریق یک LAN سیم دار

به قسمت "اتصال از طریق یک LAN سیم دار (فقط MF4890dw/MF4870dn/MF4780w)" (صفحه 282) بروید.

اتصال به رایانه از طریق کابل USB

به قسمت "اتصال از طریق کابل USB" (صفحه 282) بروید.

به رایانه وصل نشوید

تنظیم را تمام کنید.

## تغییر حالت ورودی

حالت ورودی	متن موجود
<A>	حروف بزرگ الفبا و نمادها
<a>	حروف کوچک الفبا و نمادها
<12>	اعداد

### MF4730/MF4750/MF4870dn ●



## انتخاب روش برای اتصال دستگاه به رایانه

- اتصال از طریق یک LAN سیم دار (فقط MF4780w/MF4870dn/MF4890dw) به "اتصال از طریق یک LAN سیم دار" مراجعه کنید

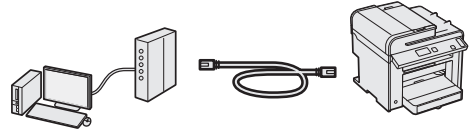

می توانید از طریق یک مسیریاب سیم دار دستگاه را به رایانه وصل کنید. برای اتصال دستگاه به مسیریاب سیم دار (نقطه دستیابی) از کابل های LAN استفاده کنید.

✘ مطمئن شوید برای اتصال دستگاه و رایانه درگاهی در مسیریاب وجود داشته باشد.

✘ یک کابل LAN از کابل زوج به هم پیچیده شده گروه ۵ یا بالاتر آماده کنید.

## اتصال از طریق کابل USB

- به "اتصال از طریق کابل USB" مراجعه کنید

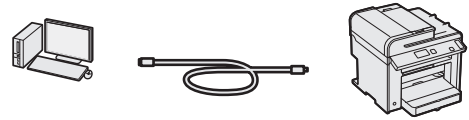

می توانید از طریق یک کابل USB دستگاه را به رایانه وصل کنید.

## اتصال از طریق یک LAN بی سیم (فقط MF4780w/MF4890dw)

- به راهنمای تنظیم شبکه محلی بی سیم مراجعه کنید.

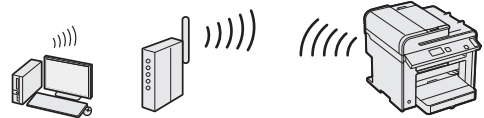

می توانید از طریق یک مسیریاب بی سیم\* دستگاه را به رایانه وصل کنید. چون به صورت بی سیم وصل می شود، دیگر نیازی به کابل های LAN نمی باشد.

\* یک مسیریاب بی سیم (یا نقطه دستیابی)، که از IEEE802.11b/g/n پشتیبانی می کند، مورد نیاز است.

**اگر مطمئن نیستید که مسیریاب شما بی سیم یا سیم دار است:**  
به راهنمای دستورالعمل ارائه شده با دستگاه شبکه مراجعه کنید یا با سازنده تماس بگیرید.

## اتصال از طریق یک LAN سیم دار (فقط MF4780w/MF4870dn/MF4890dw)

کابل LAN را وصل کنید.

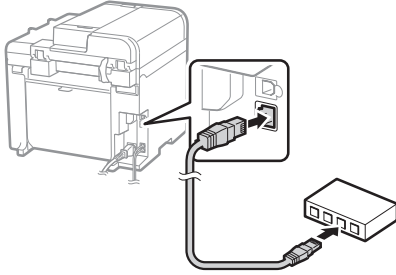

آدرس IP بطور خودکار در ۲ دقیقه پیکربندی می شود. اگر می خواهید آدرس IP را به صورت دستی تنظیم کنید، به موارد زیر توجه کنید.

- ⊕ e-Manual (دفترچه راهنمای الکترونیکی) "Network Settings" (تنظیمات شبکه) ◀ "Basic Network Settings" (تنظیمات شبکه اصلی) ◀ "Setting the IP Address" (تنظیم آدرس IP)

## با استفاده از User Software CD

(سی دی نرم افزار کاربر)، درایور و نرم افزار را نصب کنید.

- ⊕ به قسمت "تنظیم اندازه و نوع کاغذ" (صفحه 283) بروید.

## اتصال از طریق کابل USB

بعد از نصب درایورهای MF و MF Toolbox کابل USB را وصل کنید.

## با استفاده از User Software CD

(سی دی نرم افزار کاربر)، درایور و نرم افزار را نصب کنید.

کابل USB را وصل کنید.

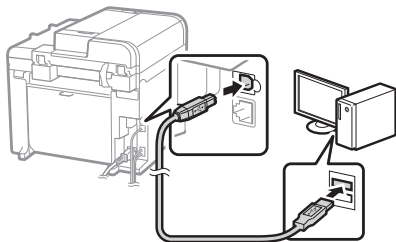
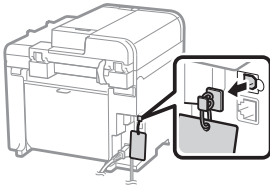

- ⊕ به قسمت "تنظیم اندازه و نوع کاغذ" (صفحه 283) بروید.

تعیین تنظیمات اولیه فاکس و اتصال کابل تلفن  
(فقط MF4750/MF4780w/MF4870dn/MF4890dw)

۱ تنظیمات اولیه فاکس را مشخص کنید.

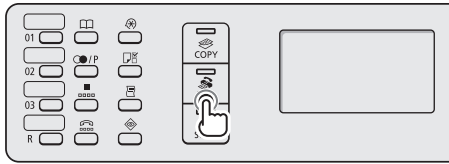

Connect phone line.  
Follow illustrations on the next screen: Connect line to A.  
\*Next : Press OK

Perform fax setup?  
Set up Now  
Set up Later

برای تعیین شماره فاکس، نام واحد و حالت دریافت، "راهنمای تنظیم فاکس" را دنبال کنید. برای اطلاع از جزئیات بیشتر درباره حالت دریافت، به e-Manual (دفترچه راهنمای الکترونیکی) مراجعه کنید.

- ◀ e-Manual (دفترچه راهنمای الکترونیکی) "Fax" (فاکس)
- ◀ "Using the Fax Functions" (استفاده از عملکردهای فاکس)
- ◀ "Receiving Faxes" (دریافت فاکس ها) ◀ "RX Mode" (حالت RX)

نحوه استفاده از نام کاربر

هنگام ارسال سند، اطلاعات فرستنده ای که ثبت و وارد کرده اید بر روی کاغذ گیرنده چاپ می شود.

۲ کابل تلفن را وصل کنید.

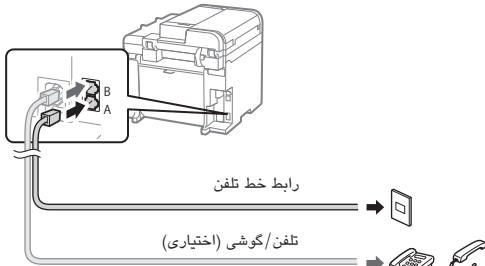

هنگامی که <Connect phone line.> (اتصال خط تلفن) روی نمایشگر ظاهر شد، طبق تصویر کابل تلفن را وصل کنید.

هنگام نصب گوشی اختیاری:

برای کسب جزئیات بیشتر، به دفترچه راهنمای عرضه شده به همراه گوشی مراجعه کنید.

۳ از راهنمای تنظیم فاکس خارج شوید و سپس دستگاه را مجدداً راه اندازی کنید.

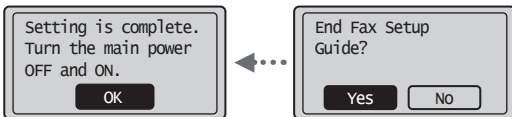

دستگاه را خاموش کرده و برای روشن کردن مجدد آن حداقل ۱۰ ثانیه صبر کنید. انواع خط تلفن به طور خودکار شناسایی نمی شود. e-Manual (دفترچه راهنمای الکترونیکی) را مشاهده کرده و به صورت دستی خط تلفن را تنظیم کنید.

- ◀ e-Manual (دفترچه راهنمای الکترونیکی) "Fax" (فاکس)
- ◀ "Using the Fax Functions" (استفاده از عملکردهای فاکس)
- ◀ Changing Fax Settings (Settings that Can Be Specified) (Using the [Menu] Button) (تغییر تنظیمات فاکس (تنظیماتی که می توانید با استفاده از دکمه [منو] تعیین کنید))
- ◀ "Configuring Send Settings" (بیکربندی تنظیمات ارسال)
- ◀ "Select Line Type" (انتخاب نوع خط)

برای اطلاع از جزئیات روش های نصب:

به MF Driver Installation Guide مراجعه کنید

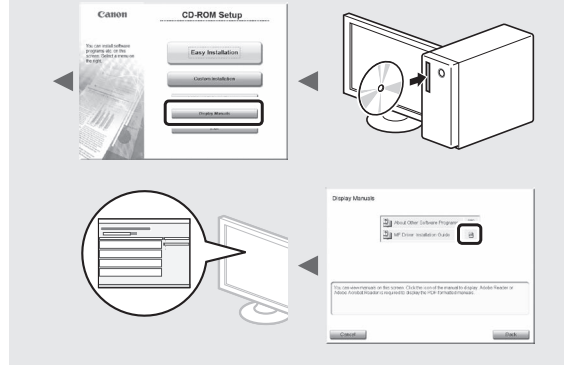

تنظیم اندازه و نوع کاغذ

دستورالعمل های روی صفحه را دنبال کنید، اندازه و نوع کاغذ را تنظیم نمایید.

MF4730 ● /MF4870dn/MF4890dw ● MF4750/MF4780w



Paper Settings  
MP Tray  
1 Drawer 1

Applying settings...  
wait a moment.

شما می توانید از عملکردهای مختلف در این دستگاه استفاده کنید. عملکردهای زیر یک نمای کلی از عملکردهای اصلی دستگاه است که می توانید به طور عادی از آن استفاده کنید.

## کپی

### کپی در سایز بزرگتر/کوچکتر

می توانید اندازه استاندارد اسناد را برای کپی روی اندازه استاندارد کاغذ کوچک یا بزرگ کنید یا نسبت کپی را بر حسب درصد تعیین کنید.

### کپی دورو\*

می توانید سند یک رویه را روی هر دو طرف کاغذ کپی کنید.

### مرتب کردن

می توانید کپی ها را بر اساس ترتیب صفحه مرتب کنید.

### صفحه آرابی کوچک شده

می توانید چندین سند را کوچک کنید تا بتوانید آنها را در یک صفحه کپی کنید.



### کپی کردن کارت شناسایی

می توانید دو طرف کارت را روی یک طرف کاغذ کپی کنید.

## فاکس\*

### ارسال یک سند به طور مستقیم از طریق رایانه (PC Fax (فاکس از طریق رایانه))

علاوه بر ارسال و دریافت عادی فاکس ها، می توانید از PC fax (فاکس از طریق رایانه) استفاده کنید.

### ارسال

می توانید مقصدهای فاکس را در دفترچه آدرس خود ثبت کنید. می توانید از طریق روش های مختلف این مقصدها را تعیین کنید، با این کار می توانید سریع و راحت اسناد خود را ارسال نمایید.

- جستجوی مقصد
- کلیدهای تک لمسی
- شماره گیری کدگذاری شده
- گروه مقصد
- تعیین از طریق تایپچه ارسال
- پخش ترتیبی
- ارسال با تأخیر

## دریافت

### دریافت در حافظه

می توانید اسناد دریافت شده را در حافظه ذخیره کنید. می توانید اسناد ذخیره شده را در هر زمانی ذخیره کنید، و اگر به آنها نیازی ندارید می توانید آنها را حذف کنید.



### دریافت از راه دور

اگر یک تلفن خارجی وصل است، می توانید با شماره گیری شماره شناسه برای دریافت فاکس توسط یک شماره گیر تلفن در طول تماس تلفنی، فوراً حالت دریافت فاکس را تغییر دهید.

### دریافت براساس درخواست

شما می توانید هنگامی که مایلید فاکس را دریافت کنید، اسنادی را که از قبل در یک دستگاه ارسال کننده فاکس قرار داده شده درخواست کنید.

## چاپ

### چاپ در سایز بزرگتر/کوچکتر

### چاپ دورو\*

### صفحه آرابی کوچک شده

می توانید چندین سند را کوچک کنید تا بتوانید آنها را در یک صفحه چاپ کنید.



### چاپ دفترچه\*

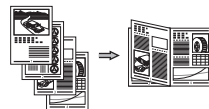

### چاپ پوستر

### چاپ همراه با سایه

### نمایش پیش نمایش قبل از چاپ کردن

### انتخاب یک "نمایه"

## اسکن

### ذخیره اسناد با استفاده از صفحه کنترل دستگاه

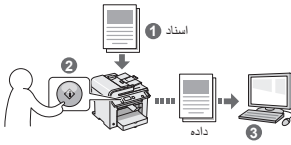

### ذخیره اسناد با استفاده از عملیات ها از رایانه

### اسکن کردن با استفاده از MF Toolbox



### اسکن کردن از طریق یک برنامه

### اسکن با WIA Driver\*\*\*

## تنظیمات شبکه\*\*\*

این دستگاه دارای یک رابط شبکه است که می توانید به راحتی محیط شبکه را ایجاد کنید. می توانید با استفاده از PC fax (فاکس از طریق رایانه) و اسکن شبکه از همه رایانه هایی که به دستگاه متصل هستند، سند را چاپ کنید. دستگاه، افزایش بازده کار به عنوان یک دستگاه مشترک در محل کار را پشتیبانی می کند.

## Remote UI

### (واسطه کاربر از راه دور)\*\*\*\*

می توانید از وضعیت دستگاه در رایانه های روی شبکه آگاه شوید. می توانید از طریق شبکه به دستگاه دسترسی پیدا کرده و کارهای خود را مدیریت کنید یا تنظیمات مختلف را مشخص نمایید.

**Paper jam.**  
Press [▶] to  
display steps. ▶

اگر صفحه زیر ظاهر شد به این معناست که در تغذیه کننده یا در داخل دستگاه، کاغذ گیر کرده است. با دنبال کردن روش نشان داده شده بر روی صفحه نمایش، کاغذ یا سند گیر کرده را خارج کنید. این دفترچه راهنما فقط در بعضی از قسمتها به مسئله گیرکردن کاغذ اشاره می کند. برای کسب جزئیات بیشتر درباره هر عملکرد، به e-Manual (دفترچه راهنمای الکترونیکی) مراجعه کنید.

تغذیه کننده

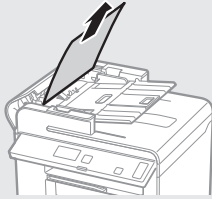

MF4730/MF4750/MF4780w/MF4870dn ●

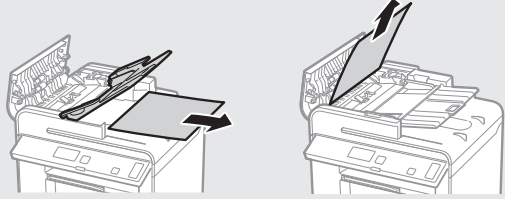

MF4890dw ●

داخل دستگاه

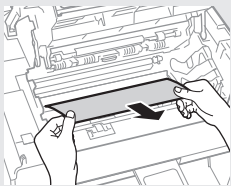
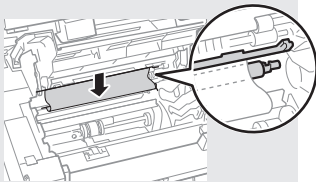
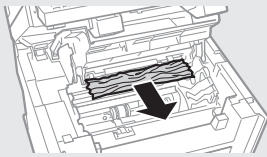
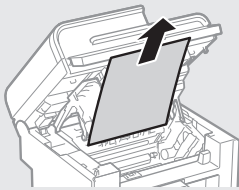

سینی چند منظوره

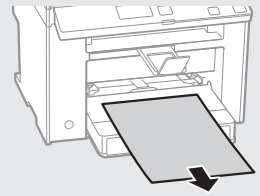

کاست کاغذ

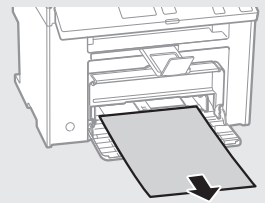

پوشش پشتی

(فقط MF4870dn/MF4890dw)

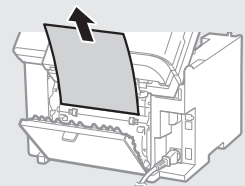

کارتریج های تونر از جمله مواد مصرفی هستند. زمانی که تونر نزدیک به تمام شدن است یا در وسط کار بطور کامل تمام می شود، پیامی بر روی صفحه ظاهر می شود یا ممکن است مشکلات زیر روی دهد. طبق مشکل اقدام مناسب را انجام دهید.

**هنگامی که پیامی ظاهر می شود**

هنگامی که تونر در میانه کار نزدیک به تمام شدن است، پیامی بر روی صفحه ظاهر می شود.

پیام	هنگامی که پیام بر روی صفحه نشان داده می شود	توصیف و راه حل
Prepare toner > <cartridge. (کارتریج تونر را آماده کنید.)	زمانی که کارتریج تونر به زودی نیاز به تعویض دارد.	کارتریج تونر را تکان دهید تا تونر در داخل کارتریج به طور یکنواخت پخش شود. <b>e-Manual</b> (دفترچه راهنمای الکترونیکی) "Before Replacing the Toner Cartridge" (قبل از تعویض کارتریج تونر) توصیه می کنیم قبل از چاپ اسناد با حجم زیاد کارتریج تونر را تعویض کنید. <b>e-Manual</b> (دفترچه راهنمای الکترونیکی) "Replacing the Toner Cartridge" (تعویض کارتریج تونر)
Toner is > <nearly out. (تونر در حال اتمام است.)	زمانی که عمر کارتریج تونر تمام شده است.	کارتریج تونر را تکان دهید تا تونر در داخل کارتریج به طور یکنواخت پخش شود. <b>e-Manual</b> (دفترچه راهنمای الکترونیکی) "Before Replacing the Toner Cartridge" (قبل از تعویض کارتریج تونر) اگر این پیام ناپدید نمی شود، کارتریج تونر را تعویض کنید. <b>e-Manual</b> (دفترچه راهنمای الکترونیکی) "Replacing the Toner Cartridge" (تعویض کارتریج تونر) اگر این پیام نشان داده شد، فاکس ورودی بدون چاپ شدن در حافظه ذخیره می شود. همچنین ممکن است گزارشات هم چاپ نشوند، حتی اگر برای چاپ خودکار تنظیم شده باشند. اگر <Continue Print. When Toner Is Nearly Out> (به چاپ ادامه دهید. هنگامی که تونر نزدیک به تمام شدن است) در <RX Print Settings> (تنظیمات چاپ RX) بر روی <On> (روشن) تنظیم باشد، چاپ ادامه می یابد، اما ممکن است لکه ها یا خطوط سفیدی در نتیجه چاپ ظاهر شود. <b>e-Manual</b> (دفترچه راهنمای الکترونیکی) "Printing the Report Automatically" (چاپ گزارش بصورت خودکار) <b>e-Manual</b> (دفترچه راهنمای الکترونیکی) "Continue Print. When Toner Is Nearly Out" (به چاپ ادامه دهید. هنگامی که تونر نزدیک به تمام شدن است)

**هنگامی که خطوط سفیدی در نتیجه چاپ ظاهر می شود، یا زمانی که نتیجه چاپ تا حدی کم رنگ است:**

هنگامی که خطوط سفیدی در نتیجه چاپ ظاهر می شود یا نتیجه چاپ تا حدی کم رنگ است، کارتریج تونر تقریباً به انتهای عمر خود رسیده است، حتی اگر پیامی بر روی صفحه ظاهر نشود. هنگامی که کیفیت چاپ قابل قبول نیست، برای حل مشکل به موارد زیر مراجعه کنید.

**هنگامی که خطوط سفیدی در نتیجه چاپ ظاهر می شود یا نتیجه چاپ تا حدی کم رنگ است**

هنگامی که تونر تقریباً در حال تمام شدن است، خطوط سفیدی در نتیجه چاپ ظاهر می شود یا نتیجه چاپ تا حدی کم رنگ است.

اگر تونر تقریباً در حال تمام شدن است پیامی بر روی صفحه ظاهر نمی شود. هنگامی که خطوط سفیدی در نتیجه چاپ ظاهر می شود یا نتیجه چاپ تا حدی کم رنگ است کارتریج تونر را تعویض کنید.

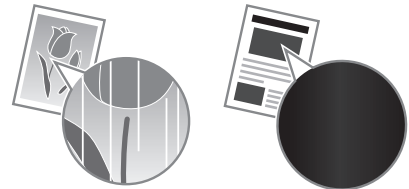

**هنگامی که این مشکل روی می دهد:**

قبل از تعویض کارتریج تونر مراحل روش زیر را دنبال کنید. دستگاه به چاپ ادامه می دهد تا تونر بطور کامل تمام شود.

**e-Manual** (دفترچه راهنمای الکترونیکی) "Before Replacing the Toner Cartridge" (قبل از تعویض کارتریج تونر)

**هنگامی که کیفیت چاپ هنوز قابل قبول نیست:**

اگر بعد از دنبال کردن مراحل روش زیر باز هم مشکل باقی است، کارتریج تونر را تعویض کنید.

**e-Manual** (دفترچه راهنمای الکترونیکی) "Replacing the Toner Cartridge" (تعویض کارتریج تونر)



**هشدار**

هشدار مربوط به عملیات هایی را نشان می دهد که در صورت عدم انجام درست آنها، ممکن است منجر به مرگ یا جراحت افراد شوند. برای استفاده ایمن از چاپگر، همیشه به این هشدارها توجه نمایید.

**احتیاط**

اقدام احتیاطی مربوط به عملیات هایی را نشان می دهد که در صورت عدم انجام درست آنها، ممکن است منجر به جراحت افراد شوند. برای استفاده ایمن از چاپگر، همیشه به این احتیاط ها توجه نمایید.

**کلیدها و دکمه های مورد استفاده در این دفترچه راهنما**

نمادهای زیر و نام کلیدها مثالی از نحوه استفاده کلیدهایی است که در این دفترچه راهنما ارائه شده اند و باید فشار داده شوند.

- کلیدهای پائل عملیات: [نماد کلید] + (نام کلید)
- برای مثال: [⏸] (توقف)
- نمایش: <Specify destination> (مقصد را تعیین می کنید).
- دکمه ها و گزینه های روی صفحه نمایش رایانه: [Preferences] (ترجیحات)

**تصویرها و صفحات نمایشی استفاده شده در این دفترچه راهنما**

تصویرها و صفحات نمایشی استفاده شده در این دفترچه راهنما مربوط به مدل MF4890dw می باشد مگر اینکه بصورت دیگری مشخص شده باشد.

**هشدار**

برای اجتناب از خطر آسیب شخصی یا آسیب به تجهیزات و برای اطلاعات حقوقی، اطلاعات حقوقی و اطلاعات مهم ایمنی در Multi-lingual User Manual CD (سی دی دفترچه چند زبانه راهنمای کاربر) را که به همراه محصول ارائه شده مطالعه نمایید.

**دستورالعملهای مهم ایمنی**

قبل از کار با دستگاه لطفاً "دستورالعمل های مهم ایمنی" در این دفترچه راهنما و در e-Manual (دفترچه راهنمای الکترونیکی) را مطالعه نمایید. از آنجا که این دستورالعمل ها به منظور اجتناب از آسیب به کاربران و دیگران و همینطور جلوگیری از آسیب به اموال ارائه شده است، همیشه به این دستورالعمل ها و الزامات اجرایی توجه داشته باشید. لطفاً توجه داشته باشید مسئولیت همه آسیب هایی که به دلیل دنبال نکردن دستورات ارائه شده در اینجا روی می دهد، استفاده از دستگاه برای اهداف دیگری به جز مواردی که عنوان نشده، یا تعمیر یا تغییراتی که توسط افرادی به جز تکنسین مورد تأیید Canon انجام می شود، خود شما هستید.

**نصب**

**هشدار**

- دستگاه را در نزدیکی مواد قابل اشتعال مانند مواد دارای الکل یا تینرهای رنگ نصب نکنید. اگر این مواد در تماس با قطعات الکتریکی داخل دستگاه قرار بگیرند می توانند موجب احتراق این مواد و آتش سوزی شود یا خطر برق گرفتگی را افزایش می دهد.
- از قرار دادن گردن بند یا اشیای فلزی یا ظروف محتوی مایع بر روی دستگاه اجتناب کنید. اگر اشیای خارجی در تماس با قطعات الکتریکی داخل دستگاه قرار گیرند ممکن است آتش سوزی یا برق گرفتگی روی دهد.
- اگر هر کدام از این اشیاء درون دستگاه افتادند، فوراً دستگاه را خاموش کرده و با فروشنده محلی Canon خود تماس بگیرید.
- از دستگاه در نزدیکی تجهیزات پزشکی استفاده نکنید. ممکن است امواج رادیویی ساطع شده از این دستگاه با تجهیزات پزشکی تداخل پیدا کند و موجب جراحات جدی شود.

**احتیاط**

- دستگاه را در محل های زیر نصب نکنید. انجام اینکار موجب آسیب شخصی، آتش سوزی یا برق گرفتگی می شود.
  - محل ناپایدار
  - محل در معرض لرزش های شدید
  - محلی که شکاف های تهویه را مسدود می کند (بسیار نزدیک به دیوار، تخت، قالیچه کرک دار و سایر موارد مشابه)
  - محلی که مرطوب یا پر از گرد و غبار است
  - محلی که در معرض نور مستقیم آفتاب است یا محلی در بیرون از ساختمان
  - محلی که در معرض دمای بالاست
  - محلی که نزدیک شعله های باز است
  - محلی با سیستم تهویه ضعیف
- با اینکه در طول عملیات از دستگاه ازن تولید می شود، اما هیچ اثری بر روی بدن انسان ندارد. با اینحال، اگر می خواهید از دستگاه برای مدت زمان طولانی استفاده کنید، مطمئن شوید که محل نصب از تهویه مناسب برخوردار است.
- از اتصال کابل های غیرتأیید شده به این دستگاه خودداری کنید. انجام اینکار موجب آتش سوزی یا برق گرفتگی می شود.

**منبع تغذیه**

**هشدار**

- از سیم برقی به غیر از سیم برق عرضه شده همراه دستگاه استفاده نکنید زیرا ممکن است موجب آتش سوزی یا برق گرفتگی شود.
- سیم برق را تغییر ندهید یا خم نکنید و با نیروی زیاد بر روی سیم فشار نیاورید. اجسام سنگین روی سیم برق قرار ندهید. آسیب به سیم برق می تواند منجر به آتش سوزی یا برق گرفتگی شود.
- با دستان خیس دوشاخه برق را به پریز نزدیک یا از پریز جدا نکنید زیرا ممکن است موجب برق گرفتگی شود.
- برای این دستگاه از سیم های دیگری یا پریزهای چند راهی برق استفاده نکنید. انجام اینکار موجب آتش سوزی یا برق گرفتگی می شود.
- سیم برق را به هم نپیچانید یا گره نزنید زیرا ممکن است موجب آتش سوزی یا برق گرفتگی شود.
- دوشاخه برق را کاملاً داخل پریز برق وارد کنید. بی توجهی به این مورد می تواند موجب آتش سوزی یا برق گرفتگی شود.
- در زمان رعد و برق دو شاخه برق را بطور کامل از پریز برق جدا کنید. بی توجهی به این مورد می تواند منجر به آتش سوزی، برق گرفتگی یا عملکرد نادرست شود.

**احتیاط**

- فقط از منبع تغذیه ای که با ولتاژ مشخص شده در اینجا مطابقت دارد استفاده کنید. بی توجهی به این مورد می تواند موجب آتش سوزی یا برق گرفتگی شود.
- در جایی که دستگاه به پریز برق وصل شده مانعی قرار ندهید تا بتوانید در مواقع اضطراری به راحتی سیم برق را جدا کنید.

**نحوه استفاده**

**هشدار**

- قطعات دستگاه را از هم جدا نکنید یا آن را دستکاری نکنید. قطعات دارای دمای زیاد و ولتاژ بالا در داخل دستگاه وجود دارند که ممکن است موجب آتش سوزی یا برق گرفتگی شوند.
- اجازه ندهید کودکان به سیم برق و کابل ها یا قطعات داخلی یا الکتریکی دست بزنند. اینکار موجب صدمات شخصی جدی می شود.
- گر از دستگاه سر و صدای غیرعادی شنیده شد، یا دود، حرارت یا بوهای غیرعادی منتشر گردید، لطفاً با فروشنده مجاز Canon تماس بگیرید. استفاده مستمر ممکن است موجب آتش سوزی یا برق گرفتگی شود.
- از اسپری های قابل اشتعال، در نزدیکی دستگاه استفاده نکنید. در صورت تماس مواد قابل اشتعال با قطعات الکتریکی داخل دستگاه، ممکن است موجب آتش سوزی یا برق گرفتگی شود.



## ⚠ احتیاط

- برای ایمنی خود، در صورتی که نمی خواهید از دستگاه برای مدت زمان طولانی استفاده کنید، لطفاً سیم برق را از پریز جدا کنید.
- برای اجتناب از آسیب به دستهای خود هنگام باز و بسته کردن درپوش ها احتیاط کنید.
- دست و لباس های خود را از غلتک موجود در قسمت خروجی دور نگهدارید. اگر غلتک با دست یا لباس شما تماس پیدا کند، می تواند موجب آسیب شخصی شود.
- داخل دستگاه و شکاف خروجی هنگام استفاده یا درست بعد از استفاده بسیار داغ است. برای جلوگیری از سوختن به این نواحی دست نزنید. همچنین، ممکن است کاغذ چاپ شده درست بعد از خروج داغ باشد برای همین هنگام دست زدن به آن احتیاط کنید. عدم رعایت آن ممکن است منجر به سوختگی شود.

## نگهداری و بازرسی ها

### ⚠ هشدار

- قبل از تمیز کردن دستگاه را خاموش کرده و دوشاخه برق را از پریز جدا کنید. بی توجهی به این مورد می تواند موجب آتش سوزی یا برق گرفتگی شود.
- هر از چند وقت یکبار، دوشاخه برق را از پریز برق جدا کنید و ناحیه اطراف پایه بین های فلزی دوشاخه برق و پریز برق را با یک پارچه خشک تمیز کنید تا گرد و غبار و جرم ها پاک شود. هنگام مرطوب شدن، گرد و غبار انباشته شده می تواند موجب ایجاد مدار کوتاه یا آتش سوزی شود.
- برای تمیز کردن دستگاه از یک پارچه خوب چلاند شده مرطوب استفاده کنید. پارچه ای را که برای تمیز کردن استفاده می کنید فقط با آب خیس کنید. از الکل، بنزن، تینر رنگ یا سایر مواد قابل اشتعال استفاده نکنید. در صورت تماس مواد قابل اشتعال با قطعات الکتریکی داخل دستگاه، ممکن است موجب آتش سوزی یا برق گرفتگی شود.
- مرتباً سیم برق و دوشاخه را از نظر آسیب دیدگی بررسی کنید. دستگاه را از نظر زنگ زدگی، فرورفتگی، خراش، ترک یا تولید حرارت بیش از حد بررسی کنید. استفاده از تجهیزات که به خوبی نگهداری نشده اند ممکن است موجب آتش سوزی یا برق گرفتگی شود.

## مواد مصرفی

### ⚠ هشدار

- کارتریج های تونر مصرف شده را در شعله رویاز نیندازید. اینکار می تواند موجب احتراق، سوختگی یا آتش سوزی شود.
- اگر بطور تصادفی تونر را ریختید یا به اطراف ریخته شد، با دقت تونر را با یک پارچه مرطوب نرم تمیز کنید و از تنفس غبار تونر اجتناب کنید. هرگز برای تمیز کردن تونر ریخته شده از جاروبرقی استفاده نکنید. انجام این کار سبب بروز نقص در کارکرد جاروبرقی می شود و یا سبب می شود که گرد و خاک به دلیل تخلیه شارژ استاتیک به اطراف پخش شود.

### ⚠ احتیاط

- کارتریج های تونر و سایر مواد مصرفی را دور از دسترس کودکان قرار دهید. اگر تونر را قورت دهید، فوراً با یک پزشک یا مرکز کنترل سم تماس بگیرید.
- سعی نکنید قطعات کارتریج تونر را از هم جدا کنید. تونر ممکن است پاشیده شود و وارد چشم ها و دهان شما شود. اگر تونر وارد چشم ها یا دهان شما شد، فوراً آنها را با آب سرد بشویید و به پزشک مراجعه کنید.
- اگر تونر از کارتریج تونر بیرون ریخته شد، از تنفس کردن آن اجتناب کرده و مراقب باشید تونر با پوست شما تماس پیدا نکند. اگر تونر با پوست شما تماس پیدا کرد، فوراً آن را با صابون بشویید. اگر تونر را استشمام کردید یا پوست شما به دلیل تماس با تونر سوزش پیدا کرد، فوراً با یک پزشک یا مرکز کنترل سم تماس بگیرید.

## سایر موارد

### ⚠ هشدار

- در صورت استفاده از ضریان ساز قلب: این دستگاه میدان مغناطیسی ضعیفی ایجاد می کند. اگر هنگام استفاده از دستگاه حالت غیر عادی در بدن خود احساس می کنید، لطفاً از دستگاه دور شده و فوراً با پزشک خود تماس بگیرید.

## اعلامیه های حقوقی

### محدودیت های قانونی در مورد استفاده از دستگاه و استفاده از تصاویر

استفاده از این محصول برای اسکن، چاپ یا کپی برخی از اسناد و استفاده از چنین تصاویری که با استفاده از این دستگاه اسکن، چاپ یا کپی شده باشد ممکن است توسط قانون منع شده و الزام کیفری و یا مدنی داشته باشد. یک لیست غیر جامع از این نوع اسناد در زیر فهرست شده است. این لیست فقط به عنوان یک راهنما تنظیم شده است. اگر شما در مورد قانونی بودن استفاده از این محصول برای اسکن، چاپ یا تولید مجدد هرگونه سند خاص، و/یا استفاده از تصاویر اسکن شده، چاپ شده یا تولید مجدد شده با این دستگاه اطمینان ندارید، قبل از استفاده از دستگاه برای این موارد با مشاور حقوقی مشورت نمایید.

- اسکناس
- چک های مسافرتی
- حواله های نقدی
- کوپن های غذا
- گواهی وثیقه
- گذرنامه ها
- تمبرهای پستی (باطل شده یا باطل نشده)
- اوراق مهاجرت
- کارتها یا نشانهای شناسایی
- تمبرهای درآمد داخلی (باطل شده یا باطل نشده)
- برگهای برات یا مدارک خدمت داوطلبانه نظام سربازی
- اوراق بهادار یا اسناد اوراق قرضه
- چک، حواله های صادر شده توسط ادارات دولتی
- برگه های سهام
- گواهی نامه های وسایل نقلیه موتوری و گواهی های سند
- آثار دارای حق کپی/آثار هنری بدون مجوز از طرف دارنده حق کپی

تلاش زیادی صورت گرفته تا اطمینان حاصل شود که مورد غلط یا از قلم افتاده ای در دفترچه های راهنمای دستگاه مشاهده نگردد. اما، از آنجا که ما دائماً در حال توسعه و بهبود محصولات خود هستیم، در صورت نیاز به مشخصات دقیق، لطفاً با Canon تماس بگیرید.

# Memo

# Memo



**CANON INC.**

30-2, Shimomaruko 3-chome, Ohta-ku, Tokyo 146-8501, Japan

**CANON MARKETING JAPAN INC.**

16-6, Konan 2-chome, Minato-ku, Tokyo 108-8011, Japan

**CANON U.S.A., INC.**

One Canon Plaza, Lake Success, NY 11042, U.S.A.

**CANON EUROPA N.V.**

Bovenkerkerweg, 59-61, 1185 XB Amstelveen, The Netherlands

**CANON CHINA CO. LTD.**

15F Jinbao Building No.89, Jinbao Street, Dongcheng District, Beijing 100005, PRC

**CANON SINGAPORE PTE LTD**

1 HarbourFront Avenue, #04-01 Keppel Bay Tower, Singapore 098632

**CANON AUSTRALIA PTY LTD**

1 Thomas Holt Drive, North Ryde, Sydney NSW 2113, Australia

**CANON GLOBAL WORLDWIDE SITES**

<http://www.canon.com/>

Printed on non-chlorine bleached paper.  
Gedruckt auf chlorfrei gebleichtem Papier.



FT5-4634 (000) XXXXXXXXXX  
© CANON INC. 2012 PRINTED IN KOREA



F T 5 - 4 6 3 4 - 0 0 0