

Algemene handleiding

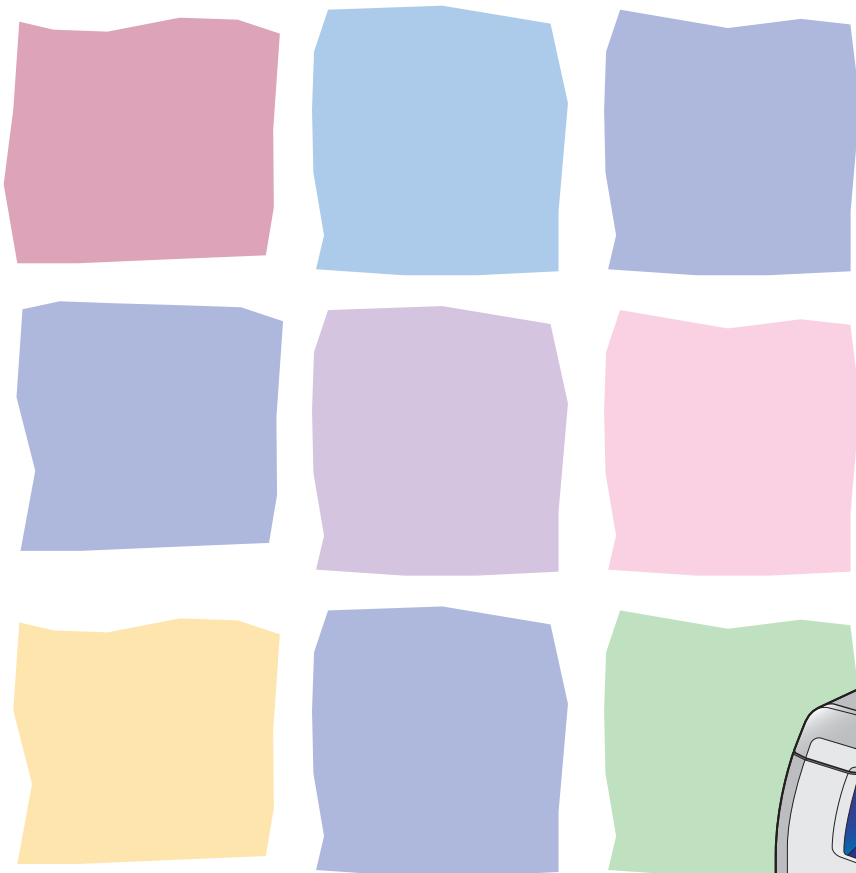

- Wat kan ik met dit apparaat doen?
- Voor u het apparaat gebruikt
- Documenten verwerken
- Afdruk materiaal
- Faxen verzenden (alleen voor MF6550/MF6560PL/MF6580PL)
- Faxen ontvangen (alleen voor MF6550/MF6560PL/MF6580PL)
- Kopiëren
- Afdrukken
- Scannen
- Faxen verzenden via de pc (alleen voor MF6550/MF6560PL/MF6580PL)
- Gebruikersinterface op afstand (alleen voor MF6580PL)
- Onderhoud
- Problemen oplossen
- Apparaatinstellingen
- Bijlage

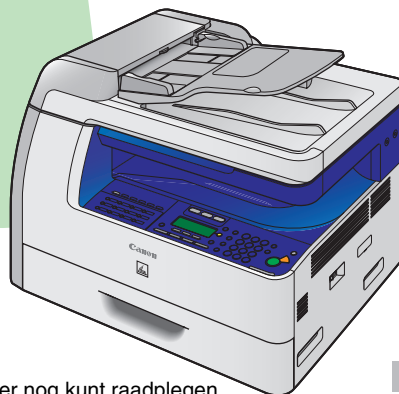

Lees deze handleiding door voordat u de apparatuur gaat gebruiken.
Bewaar de handleiding na het doorlezen op een veilige plaats, zodat u deze later nog kunt raadplegen.

Handleidingen voor het apparaat

- Het apparaat instellen
- Software installeren
- Basisfuncties
- Onderhoud

Beknopte handleiding

- Basisfuncties
- Onderhoud
- Apparaatinstellingen
- Technische specificaties

**Algemene handleiding
(dit document)**



- Geavanceerde functies
- Gebruikersinterface van het netwerk en externe gebruikersinterface
- Systeemmonitor
- Rapporten en lijsten

Uitgebreide handleiding



- Scanfuncties

**Handleiding voor het
scannerstuurprogramma**



Geeft aan dat de handleiding als PDF-bestand op de meegeleverde cd-rom staat.

- Voor het openen van de PDF-handleidingen hebt u het programma Adobe Reader/Adobe Acrobat Reader nodig. Als op uw computer Adobe Reader/Adobe Acrobat Reader niet is geïnstalleerd, kunt u dit programma downloaden vanaf de website van Adobe Systems Incorporated.
- Bij het samenstellen van deze handleidingen is de grootst mogelijke zorgvuldigheid nagestreefd om de handleidingen vrij van onnauwkeurigheden of weglatingen te maken. Omdat wij echter voortdurend onze producten verbeteren, kunt u voor de exacte specificaties het beste contact opnemen met Canon.
- Het apparaat op de afbeelding kan iets afwijken van het apparaat dat u gebruikt.

Wat kan ik met dit apparaat doen?

Faxfuncties (alleen voor MF6550/MF6560PL/MF6580PL)

Een ontvanger opgeven met één toets

Snelkiezen

→ pag. 4-7

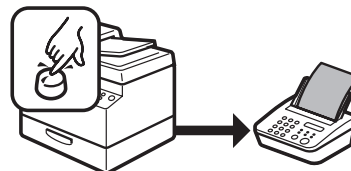

Een ontvanger opgeven met een tweecijferige code

Verkort kiezen

→ pag. 4-15

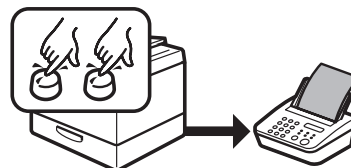

Meerdere ontvangers opgeven met één toets

Groepskiezen

→ pag. 4-23

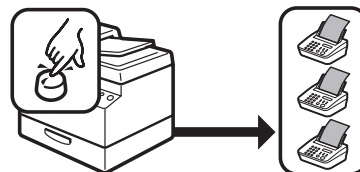

Een bepaalde ontvanger opzoeken

Kiezen via het adresboek

→ Uitgebreide handleiding

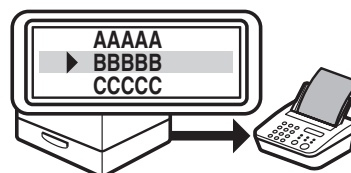

Een nummer opnieuw kiezen wanneer de lijn bezet is

Automatische nummerherhaling

→ Uitgebreide handleiding

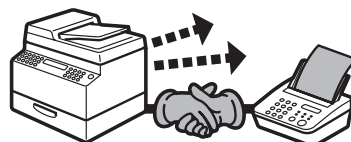

Een fax naar meerdere ontvangers verzenden

Groepsverzending
→ Uitgebreide handleiding

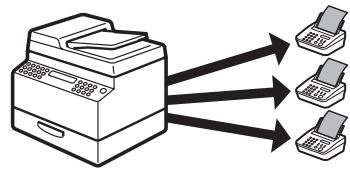

Een fax op een bepaald tijdstip verzenden

Uitgestelde verzending
→ Uitgebreide handleiding

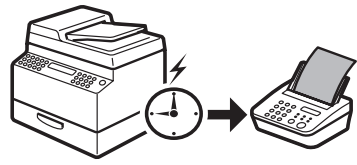

Faxen in geheugen ontvangen zonder deze af te drukken

Geheugenontvangst
→ Uitgebreide handleiding

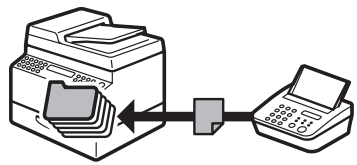

Kopieerfuncties

Een scanmodus selecteren op basis van het type afbeelding

Beeldkwaliteit

→ pag. 6-3

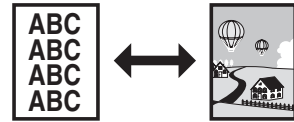

Het contrast van gescande afbeeldingen aanpassen

Dichtheid

→ pag. 6-4



Gekopieerde afbeeldingen vergroten of verkleinen

Zoompercentage

→ pag. 6-6

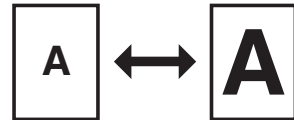

Kopieën sorteren op paginavolgorde

Kopieën sorteren

→ Uitgebreide handleiding

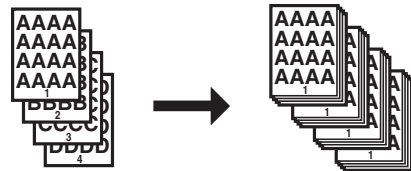

Dubbelzijdig kopiëren

Dubbelzijdige kopie

→ Uitgebreide handleiding

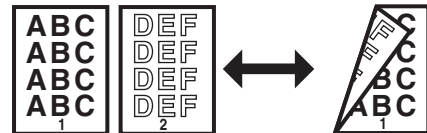

Twee documenten kopiëren op één vel

Combinatie 2 op 1

→ Uitgebreide handleiding

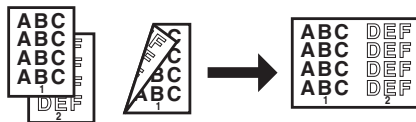

Wat kan ik met dit apparaat doen?

Printerfunctie

Een document afdrukken vanaf een pc

Afdrukken

→ On line Help

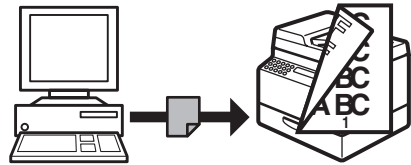

Scannerfunctie

Gedetailleerde scanopties opgeven voor verschillende afbeeldingen

Scannen

→ Handleiding voor het scannerstuurprogramma

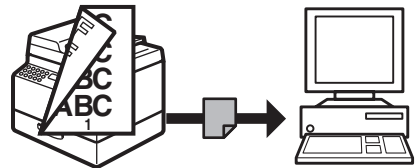

Funcie voor faxen via pc (alleen voor MF6550/MF6560PL/MF6580PL)

Een fax verzenden vanaf een pc

Faxen via de pc

→ On line Help

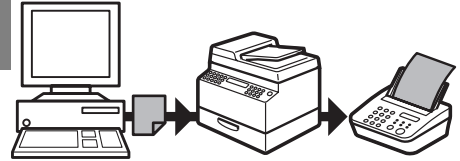

Funcie voor gebruikersinterface op afstand (alleen voor MF6580PL)

Het apparaat beheren vanaf een pc

Gebruikersinterface op afstand

→ Uitgebreide handleiding



Inhoudsopgave

Handleidingen voor het apparaat	i
Wat kan ik met dit apparaat doen?	ii
Faxfuncties (alleen voor MF6550/MF6560PL/ MF6580PL)	ii
Kopieerfuncties	iv
Printerfunctie	vi
Scannerfunctie	vi
Functie voor faxen via pc (alleen voor MF6550/ MF6560PL/MF6580PL)	vii
Functie voor gebruikersinterface op afstand (alleen voor MF6580PL)	vii
Inhoudsopgave	viii
Deze handleiding gebruiken	xii
Symbolen in deze handleiding	xii
Illustraties in deze handleiding	xiii
Wettelijke kennisgevingen	xiv
Handelsmerken	xiv
Copyright	xiv
Disclaimer	xiv
1 Voor u het apparaat gebruikt	1-1
Onderdelen van het apparaat	1-1
Bedieningspaneel	1-3
Hoofdbedieningspaneel	1-3
Bedieningspaneel voor faxen (alleen voor MF6550/ MF6560PL/MF6580PL)	1-5
LCD (stand-bymodus)	1-6
Kopieermodus	1-6
Faxmodus	1-6
Scanmodus	1-6
Optionele handset (alleen voor MF6550/MF6560PL/MF6580PL)	1-7
Onderhoud van de handset	1-7

Toner cartridge	1-8
Onderhoud van de toner cartridge	1-8
Timerinstellingen	1-10
Slaapstand instellen.....	1-10
Automatische resettijd instellen	1-13
Zomertijd instellen.....	1-15
2 Documenten verwerken	2-1
Vereisten voor documenten	2-1
Scangebied.....	2-3
Documenten plaatsen	2-4
Op de glasplaat.....	2-4
In de ADF.....	2-6
3 Afdrukmateriaal	3-1
Papiervereisten	3-1
Afdrukgebied.....	3-3
Richtlijnen papier.....	3-4
Papier plaatsen	3-5
In het MP-blad (bijvoorbeeld enveloppen)	3-5
Papiertype en -formaat instellen	3-8
Voor de papercassette	3-8
Voor het MP-blad.....	3-11
4 Faxen verzenden (alleen voor MF6550/MF6560PL/MF6580PL)....	4-1
Scaninstellingen	4-3
Beeldkwaliteit.....	4-3
Dichtheid.....	4-5
Snelkiezen	4-6
Ontvangers invoeren voor snelkiezen	4-6
Verkort kiezen gebruiken	4-32
Handmatig verzenden	4-34
Directe verzending.....	4-36

- 5 Faxen ontvangen (alleen voor MF6550/MF6560PL/MF6580PL) ... 5-1**
- 6 Kopiëren 6-1**
 - Scaninstellingen 6-3**
 - Beeldkwaliteit..... 6-3
 - Dichtheid..... 6-4
 - Zoompercentage..... 6-6
- 7 Afdrukken 7-1**
- 8 Scannen..... 8-1**
- 9 Faxen verzenden via de pc (alleen voor MF6550/
MF6560PL/MF6580PL) 9-1**
- 10 Gebruikersinterface op afstand (alleen voor MF6580PL) ... 10-1**
- 11 Onderhoud 11-1**
 - Het apparaat reinigen 11-1**
 - Buitenzijde 11-1
 - Binnenzijde 11-2
 - Fuserrol..... 11-4
 - Scangebied..... 11-5
 - De ADF automatisch laten reinigen 11-8
 - Overdrachtsrol 11-9
 - De tonercartridge vervangen 11-10**
 - De toner verdelen 11-10
 - De tonercartridge vervangen 11-12
 - Het apparaat verplaatsen 11-16**
- 12 Problemen oplossen 12-1**
 - Papierstoringen verhelpen 12-1**
 - Vastgelopen documenten 12-1
 - Vastgelopen papier..... 12-3
 - Berichten op het display 12-5**

Foutcodes (alleen voor MF6550/MF6560PL/MF6580PL)	12-11
Als er een stroomstoring optreedt.....	12-13
Als u het probleem niet kunt oplossen.....	12-14

13 Apparaatinstellingen 13-1

Apparaatinstellingen 13-1

LIJST GEBR. GEG afdrukken	13-1
Het instellingenmenu gebruiken	13-3

Instellingenmenu 13-5

STANDAARD INSTEL.	13-5
KOPIEERINSTELLING	13-10
FAXINSTELLINGEN (alleen voor MF6550/ MF6560PL/MF6580PL)	13-12
ADRESBOEKINST. (alleen voor MF6550/ MF6560PL/MF6580PL)	13-18
PRINTERINSTEL.	13-20
TIJDKLOKINSTEL.	13-24
AANP./REINIGEN	13-26
RAPPORTAGE INST.	13-28
SYSTEEMINSTEL.	13-29

14 Bijlage..... 14-1

Technische specificaties 14-1

Algemeen.....	14-1
Kopieerapparaat	14-2
Printer	14-3
Fax (alleen voor MF6550/MF6560PL/MF6580PL)	14-3
Telefoon (alleen voor MF6550/MF6560PL/ MF6580PL)	14-4

Index 14-5

Deze handleiding gebruiken

Symbolen in deze handleiding

De volgende symbolen worden in de handleidingen voor het apparaat gebruikt en geven de waarschuwingen en opmerkingen aan die u in gedachten moet houden als u het apparaat gebruikt.



Waarschuwing voor iets dat kan leiden tot de dood of ernstig letsel als de waarschuwing niet wordt opgevolgd.



Geeft uitleg over hoe u acties kunt vermijden die u kunnen verwonden of schade aan het apparaat toebrengen.



Geeft uitleg over gebruiksbependingen en het voorkomen van kleine problemen.

Bovendien worden in deze handleiding verschillende notaties gebruikt voor het identificeren van toetsen en voor informatie op het display:

- De toetsen waarop u drukt, worden tussen rechte haken weergegeven: [Stop].
- Informatie op het display wordt tussen punthaken weergegeven: <DOCUMENT GEREED>.

De nummers die overeenkomen met de toetsen op het bedieningspaneel corresponderen met de volgorde van stappen die u moet volgen in de procedure.

Illustraties in deze handleiding

Tenzij anders vermeld, zijn er in de illustraties in deze handleiding geen optionele apparaten op de LaserBase MF6580PL aangesloten.



Ter illustratie worden in dit document afbeeldingen van de LaserBase MF6580PL gebruikt.

Wanneer er verschillen zijn tussen de MF6530, de MF6540PL, de MF6550, de MF6560PL en de MF6580PL, wordt dat duidelijk aangegeven in de tekst, bijvoorbeeld "alleen voor MF6580PL".

Wettelijke kennisgevingen

Handelsmerken

Canon, het Canon-logo en LaserBase zijn handelsmerken van Canon Inc. Alle andere product- en merknamen zijn handelsmerken, gedeponeerde handelsmerken of servicemerken van de respectieve eigenaren.

Copyright

Copyright © 2006 Canon Inc. Alle rechten voorbehouden. Niets uit dit document mag worden verveelvoudigd, verzonden, getranscribeerd, opgeslagen in een zoekstelsel of vertaald naar een taal of computertaal in welke vorm of met welke middelen dan ook, hetzij elektronisch, mechanisch, magnetisch, optisch, chemisch, handmatig of anderszins, zonder voorafgaande schriftelijke toestemming van Canon Inc.

Disclaimer

De informatie in dit document kan zonder voorafgaande aankondiging worden gewijzigd.

CANON INC. BIEDT GEEN ENKELE GARANTIE MET BETREKKING TOT DIT MATERIAAL, UITDRUKKELIJK NOCH STILZWIJGEND, BEHALVE ZOALS HIERIN GEBODEN, INCLUSIEF, EN ZONDER BEPERKINGEN DAARVAN, GARANTIES OP HET GEBIED VAN VERKOOPBAARHEID, GESCHIKTHEID VOOR EEN BEPAALD DOEL OF HET INBREUK MAKEN OP ENIG PATENT. CANON INC. IS NIET AANSPRAKELIJK VOOR ENIGE DIRECTE, INCIDENTELE OF SECUNDAIRE SCHADE VAN WELKE AARD DAN OOK, NOCH VOOR VERLIEZEN OF UITGAVEN ALS RESULTAAT VAN HET GEBRUIK VAN DIT MATERIAAL.

1

Voor u het apparaat gebruikt

Onderdelen van het apparaat

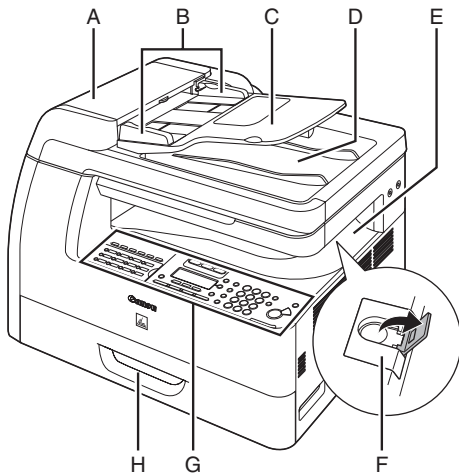

- A ADF (Automatische documentinvoer)
Bevat de documenten en voert ze automatisch naar het scangebied.
- B Aanpasbare geleiders
Kunnen worden aangepast aan de breedte van het document.
- C Documentinvoerblad
Hier worden documenten ingevoerd.
- D Documentuitvoerblad
Ontvangt documenten.
- E Papieruitvoerblad
Ontvangt kopieën, afdrucken en faxen.
- F Papierstop
Voorkomt dat het papier van het papieruitvoerblad valt.
Open de stop vanaf de originele positie voor papier van A4-formaat.
- G Bedieningspaneel
Bedieningstoetsen.
- H Papiercassette
Bevat het papier.

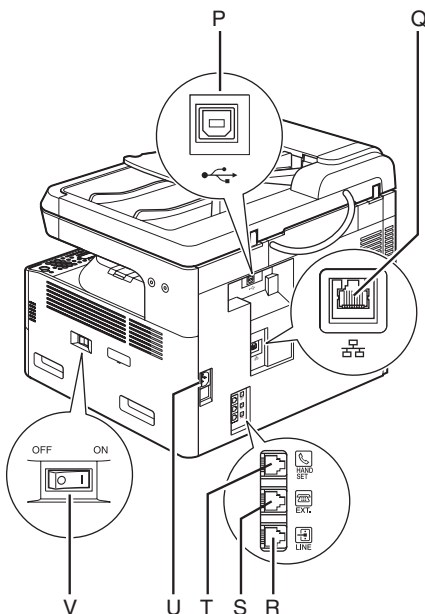
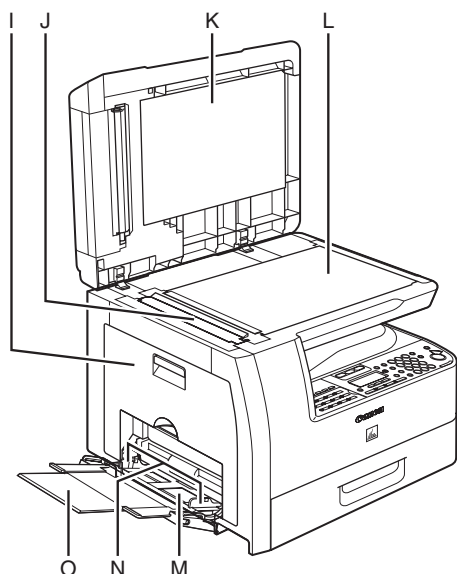

- I Linkerklap
Open deze klep wanneer u de tonercartridge vervangt of wanneer u papierstoringen verhelpt.
- J Scangebied
Scant documenten vanaf de ADF.
- K Kopieerdeksel
Open deze klep om een document op de glasplaat te plaatsen.
- L Glasplaat
Plaats hier uw documenten.
- M MP-blad
Blad voor de invoer van papier van afwijkend formaat of voor stapels met dikke of dunne vellen papier.
- N Aanpasbare geleiders voor het MP-blad
Kunnen worden aangepast aan de breedte van het papier.
- O MP-bladverlenging
Trek deze verlenging uit om een stapel papier te laden.
- P USB-poort
Sluit hier de USB-kabel (Universal Serial Bus) aan.
- Q Ethernet-poort (alleen voor MF6580PL)
Sluit hier de netwerkkabel aan
- R Aansluiting voor telefoonlijn (alleen voor MF6550/MF6560PL/MF6580PL)
Sluit hier een extern telefoonsnoer aan.
- S Aansluiting voor een extern apparaat (alleen voor MF6550/MF6560PL/MF6580PL)
Sluit hier een extern apparaat aan.
- T Handsetaansluiting
Sluit hier een optioneel handsetsnoer aan.
- U Netstroomaansluiting
Sluit hier het netsnoer aan.
- V Voedingsschakelaar
Schakel hiermee de voeding in of uit.

Bedieningspaneel

Hoofdbedieningspaneel

● MF6550/MF6560PL/MF6580PL

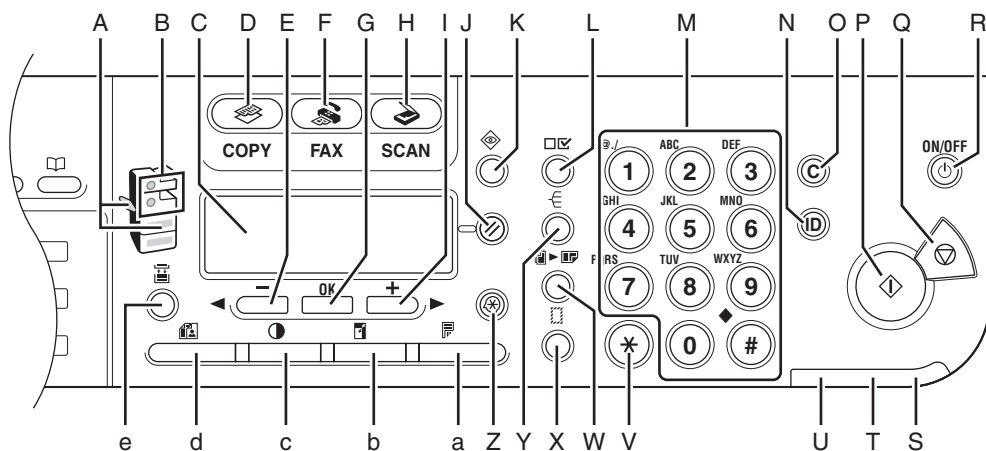

- A** Indicator voor papierselectie
Geeft de geselecteerde papierbron aan.
- B** Indicator voor locatie papierstoring
Geeft de locatie van papierstoringen aan.
- C** LCD
Op dit display worden berichten en instructies tijdens het gebruik van het apparaat weergegeven. Hier ziet u selecties, tekst en getallen wanneer u de instellingen aanpast.
- D** Toets [COPY]
Druk op deze toets om over te schakelen naar de kopieermodus.
- E** Toets ◀
Druk hierop om een lagere waarde voor verschillende instellingen in te voeren. Druk hier ook op om het vorige item in het menu weer te geven.
- F** Toets [FAX]
Druk op deze toets om over te schakelen naar de faxmodus.
- G** Toets [OK]
Druk hier om te bepalen welke inhoud u instelt of opslaat.
- H** Toets [SCAN]
Druk op deze toets om over te schakelen naar de scanmodus.
- I** Toets ▶
Druk hierop om een hogere waarde voor verschillende instellingen in te voeren. Druk hier ook op om het volgende item in het menu weer te geven.
- J** Toets [Reset]
Druk op deze toets om het apparaat weer in te stellen op de stand-bymodus.
- K** ◊ Toets [Systeemmonitor]
Druk hierop om de status van een faxverzending, van afdrucken, kopiëren of rapportuitvoer te controleren.
- L** Toets [Instellingen weergeven]
Druk hierop om de instellingen van de kopieerfunctie te bevestigen.
- M** Numerieke toetsen
Gebruik deze toetsen om letters en cijfers in te voeren.

- N **Toets [ID] (Identificatie)**
Druk hierop om een wachtwoord voor het apparaat in te stellen. (Voer wachtwoord in → druk op [ID] (Identificatie) om de functies in te schakelen. Druk na de bewerkingen nogmaals op [ID] (Identificatie) om terug te keren naar het display voor het invoeren van een wachtwoord.) Als u een wachtwoord wilt opslaan, drukt u op [Extra functies] en kiest u → <SYSTEEMINSTELLINGEN> → <AFD. ID BEHEREN>.
- O **Toets [C] (Wissen)**
Druk hierop om ingevoerde alfanumerieke tekens te wissen.
- P **◆ Toets [Start]**
Druk hierop om te beginnen met kopiëren of scannen of met het verzenden van faxen.
- Q **⊗ Toets [Stop]**
Druk hierop om alle bewerkingen voor het apparaat te annuleren.
- R **Toets [ON/OFF] (voedingsschakelaar op bedieningspaneel)**
Druk hierop om het bedieningspaneel in of uit te schakelen. Druk hier ook op om de slaapstand te activeren of om handmatig over te schakelen van de slaapstand naar de normale modus.
- S **Voedingsindicator**
Licht op wanneer de hoofdschakelaar wordt ingeschakeld.
- T **Foutindicator**
Dit lampje gaat knipperen of branden wanneer er een fout optreedt.
- U **Verwerkings-/gegevensindicator**
Knippert wanneer het apparaat in werking is. Brandt wanneer er taken in de wachtrij voor het apparaat staan.
- V **Toets [Toon]**
Druk hierop om over te schakelen van pulskiezen naar toonkiezen.
- W **Toets [2 op 1]**
Druk hierop om 2 op 1 in te stellen voor kopiëren.
- X **Toets [Randverwijdering]**
Druk hierop om het verwijderen van randen in te stellen voor kopiëren.
- Y **Toets [Sorteren]**
Druk hierop om de kopieën te sorteren.
- Z **Toets [Extra functies]**
Druk hierop om modi in Extra functies te selecteren of te annuleren.
- a **Toets [Dubbelzijdig]**
Druk hierop om dubbelzijdig kopiëren of faxen in te stellen.
- b **Toets [Vergroten/Verkleinen]**
Druk hierop om het zoompercentage te vergroten of te verkleinen.
- c **Toets [Dichtheid]**
Druk hierop om de kopieën of faxen lichter of donkerder te maken.
- d **Toets [Beeldkwaliteit]**
Druk hierop om de afbeeldingskwaliteit voor kopiëren en faxen te selecteren.
- e **Toets [Papierselectie]**
Druk hierop om een papierbron te selecteren (papiercassette of MP-blad).

● MF6530/MF6540PL

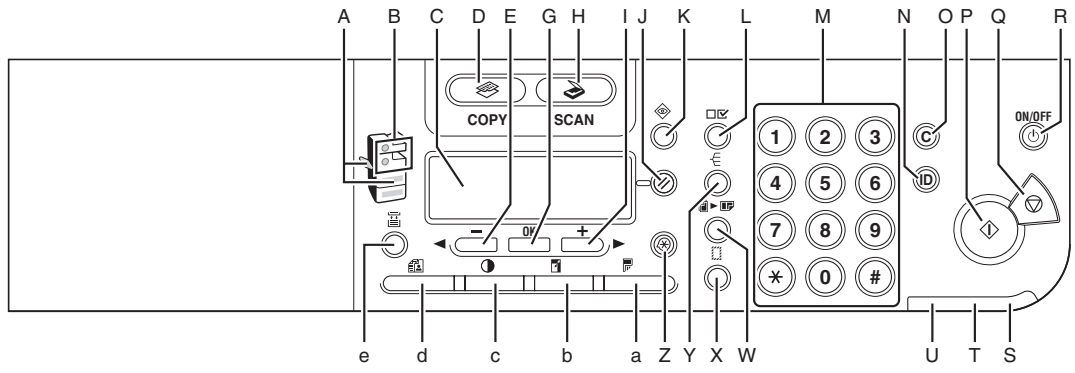

Bedieningspaneel voor faxen (alleen voor MF6550/ MF6560PL/MF6580PL)

Paneel open

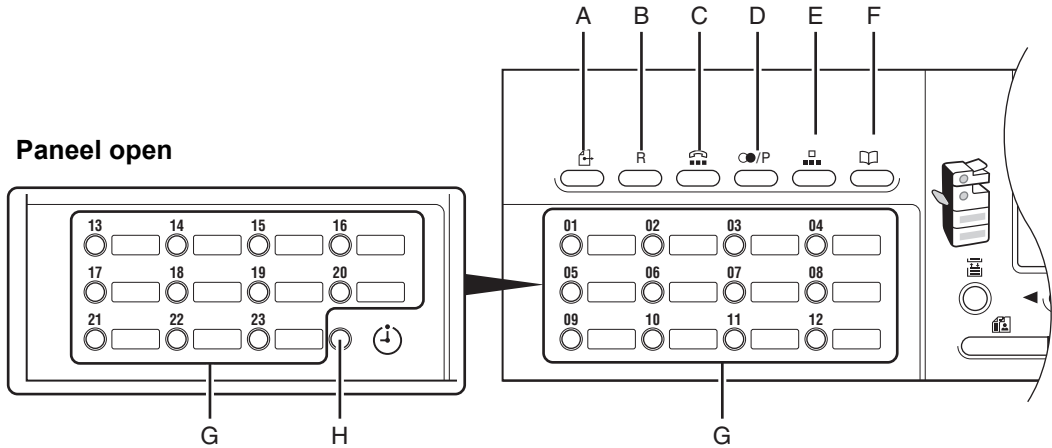

- A **Toets [Directe TX]**
Druk hierop om directe verzending in te stellen.
- B **Toets [R] (Terugroepen)**
Druk hierop om een nummer te kiezen via een buitenlijn of om een nummer met een toestelnummer te kiezen wanneer de unit is aangesloten via een huistelefooncentrale (PBX).
- C **Toets [Haak]**
Druk hierop wanneer u een nummer wilt kiezen zonder de optionele handset of de externe telefoon op te nemen.
- D **Toets [Nummerherhaling/Pauze]**
Druk hierop om het laatst gekozen nummer te kiezen wanneer een fax stand-by is. Druk hierop om een pauze in te voeren tussen of na het telefoon-/faxnummer wanneer u een nummer kiest of opslaat.
- E **Toets [Verkort kiezen]**
Druk hierop om verkort kiezen te gebruiken.
- F **Toets [Adresboek]**
Druk hierop om op naam te zoeken naar eerder opgeslagen nummers met snelkeuzetoetsen of met nummers voor verkort kiezen.
- G **Snelkeuzetoetsen**
Druk hierop om een snelkeuzetoets te gebruiken (vooraf opgeslagen vaak gebruikte nummers).
- H **Toets [Uitgestelde TX]**
Druk hierop om uitgestelde verzending in te stellen.

LCD (stand-bymodus)

Kopieermodus

● Zonder optionele cassette

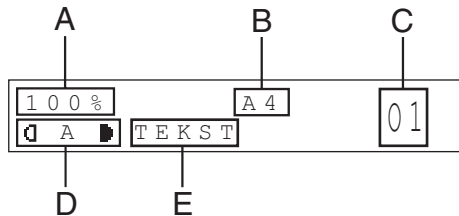

● Met optionele cassette

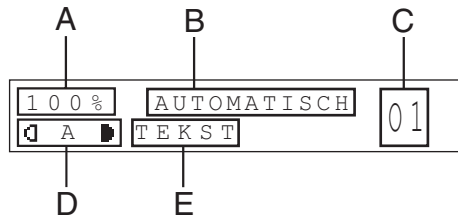

- A Zoompercentage
- B Papierformaat
- C Aantal
- D Dichtheid
- E Beeldkwaliteit

Faxmodus*

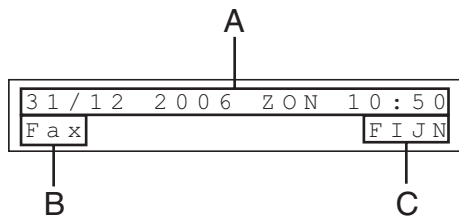

- A Datum & tijd
- B Ontvangstmodus
- C Beeldkwaliteit

* Alleen voor MF6550/MF6560PL/MF6580PL

Scanmodus

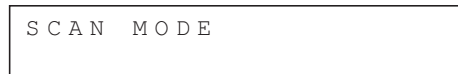

Optionele handset (alleen voor MF6550/MF6560PL/MF6580PL)

Indien u het apparaat wilt gebruiken als telefoon en faxapparaat, of als u faxen handmatig wilt ontvangen, kunt u de optionele handset installeren. Deze is verkrijgbaar bij uw Canon-dealer of via de Canon-helpdesk.

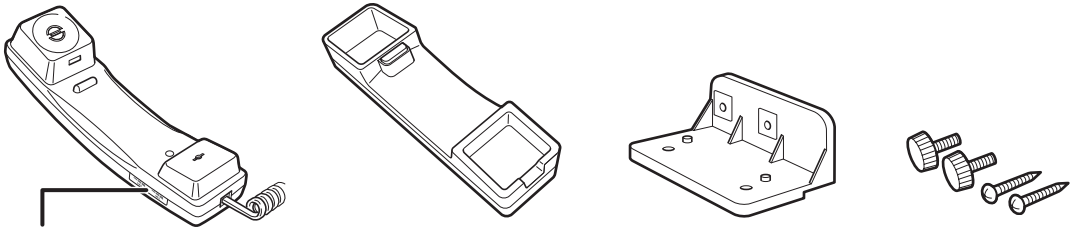

Gebruik een scherp voorwerp (bijv. een pen) om het belvolume van de handset in te stellen.

OPMERKING

Raadpleeg "Telefoonsnoeren aansluiten en de handset installeren" in de Beknopte handleiding voor instructies over het installeren van de handset.

Onderhoud van de handset

- Stel uw handset niet bloot aan direct zonlicht.
- Installeer de handset nooit in een erg warme of vochtige omgeving.
- Spuit niet met spuitbussen op de handset aangezien dit beschadigingen kan veroorzaken.
- Gebruik een vochtige doek om de handset schoon te vegen.

Toner cartridge

De Canon Genuine tonercartridge die voor dit apparaat wordt gebruikt, heeft een levensduur van ongeveer 5000 pagina's. Dit aantal is gebaseerd op de standaard ISO/IEC 19752* voor het afdrucken van papier van A4-formaat bij de standaardinstelling voor afdrukdichtheid. De hoeveelheid toner die wordt verbruikt, varieert op basis van het type documenten dat wordt afgedrukt. Wanneer uw documenten vaak afbeeldingen, tabellen of grafieken bevatten, zal uw tonercartridge minder lang meegaan. Neem contact op met uw plaatselijke Canon-dealer of de Canon-helppdesk als u een nieuwe Canon-tonercartridge wilt bestellen.

* "ISO/IEC 19752" is de globale standaard die door de ISO (International Organization for Standardization) is uitgegeven met betrekking tot de methode voor het bepalen van het verbruik van tonercartridges voor monochromatische elektrofotografische printers en multifunctionele apparaten die printeronderdelen kunnen bevatten.

Naam tonercartridge:
Canon Cartridge 706

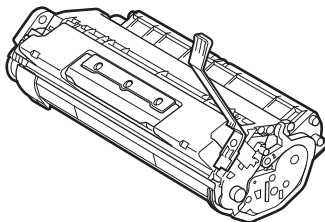

Onderhoud van de tonercartridge

- Houd de tonercartridge uit de buurt van beeldschermen, schijfstations en diskettes. De magneet in de tonercartridge kan deze producten beschadigen.
- Vermijd plaatsen met een hoge luchtvochtigheid en hoge of sterk wisselende temperaturen.
- Stel de tonercartridge niet langer dan vijf minuten bloot aan direct zonlicht of ander fel licht.
- Bewaar de tonercartridge in de beschermende verpakking. Open de verpakking pas op het moment dat u de tonercartridge gaat installeren.
- Bewaar de beschermende verpakking van de tonercartridge voor het geval u deze later nodig hebt om de tonercartridge te verplaatsen.
- Bewaar de tonercartridge nooit in een zoute omgeving of ruimten met corrosieve gassen, zoals bijvoorbeeld spuitbussen.
- Verwijder de tonercartridge niet onnodig uit het apparaat.



- Open nooit de beschermklep van de drum op de tonercartridge. Als het oppervlak van de drum wordt blootgesteld aan licht of wordt beschadigd, zal de afdrukkwaliteit afnemen.
- Houd de tonercartridge altijd bij de handgreep vast zodat u de beschermklep van de drum niet aanraakt.
- Zet de tonercartridge nooit op een zijkant en leg de tonercartridge nooit ondersteboven. Als de toner in de cartridge aankoekt, kan het heel moeilijk zijn de toner gelijkmatig te verdelen, zelfs als u de tonercartridge schudt.

 **LET OP**

Werp de tonercartridge niet in open vuur. Het tonerpoeder kan exploderen.

Timerinstellingen

Slaapstand instellen

Wanneer het apparaat gedurende een bepaalde tijd inactief is, wordt automatisch de slaapstand geactiveerd.

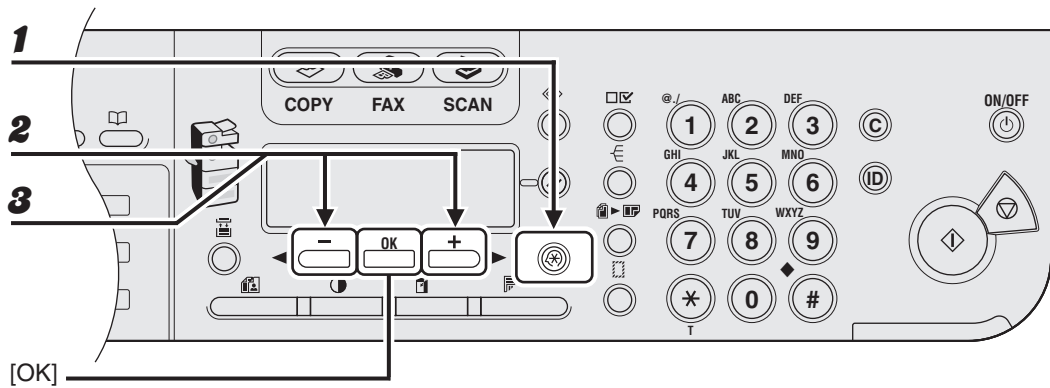

- 1** Druk op [Extra functies].
- 2** Druk op [←] of [→] om <TIJDKLOKINSTEL.> te selecteren en druk op [OK].
- 3** Druk op [←] of [→] om <AUTO SLUIMERTIJD> te selecteren en druk op [OK].

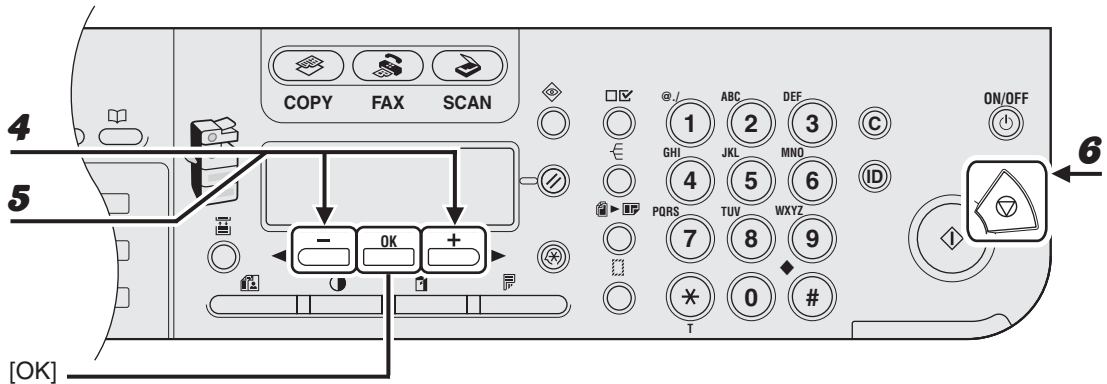

- 4** Controleer of <AAN> wordt weergegeven en druk op [OK].
- 5** Druk op [←] of [→] om het gewenste interval te selecteren en druk op [OK].
 U kunt een interval tussen 3 en 30 minuten kiezen (in stappen van één minuut).
 U kunt ook de numerieke toetsen gebruiken om waarden op te geven.
- 6** Druk op [Stop] om terug te keren naar de stand-bymodus.

 **OPMERKING**

- Druk op [ON/OFF] op het bedieningspaneel om de normale modus weer te activeren.
 - Druk op [ON/OFF] op het bedieningspaneel om de slaapstand handmatig te activeren.
 - De slaapstand wordt niet geactiveerd als:
 - het apparaat in werking is
 - er een systeemfout optreedt
 - de optionele handset of de handset van de externe telefoon van de haak zijn*
 - De slaapstand wordt afgesloten als:
 - u op [ON/OFF] drukt op het bedieningspaneel
 - een computer een scan uitvoert via het apparaat
- * Alleen voor MF6550/MF6560PL/MF6580PL

Automatische resettijd instellen

Wanneer het apparaat gedurende een bepaalde periode inactief is, wordt de stand-modus van het display geactiveerd (de functie voor automatische reset).

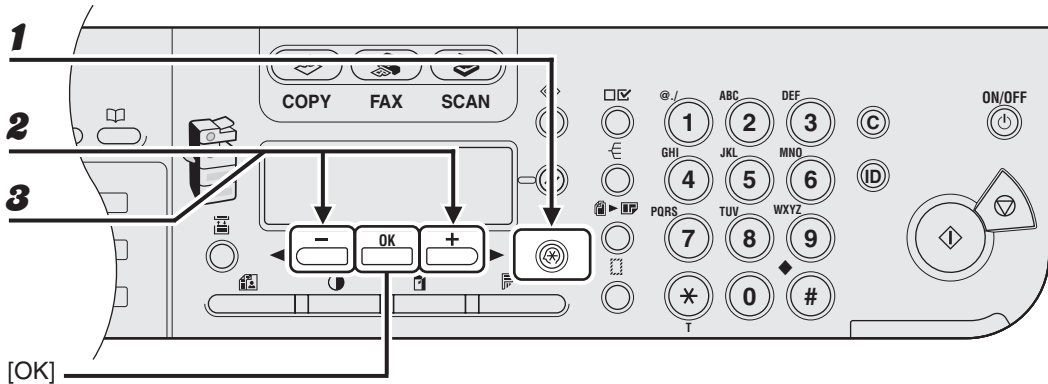

- 1** Druk op [Extra functies].
- 2** Druk op [←] of [→] om <TIJDKLOKINSTEL.> te selecteren en druk op [OK].
- 3** Druk op [←] of [→] om <AUTOM. RESETTIJD> te selecteren en druk op [OK].

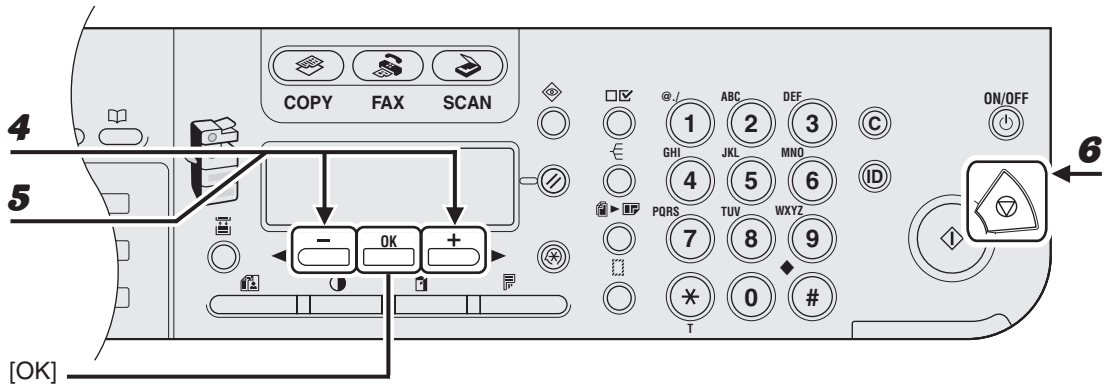

- 4** Controleer of <AAN> wordt weergegeven en druk op [OK].
- 5** Druk op [←] of [→] om het gewenste interval te selecteren en druk op [OK].
 U kunt een interval tussen 1 en 9 minuten kiezen (in stappen van één minuut).
 U kunt ook de numerieke toetsen gebruiken om waarden op te geven.
- 6** Druk op [Stop] om terug te keren naar de stand-bymodus.

Zomertijd instellen

In sommige landen en gebieden gaat de klok 's zomers een uur vooruit. Dit wordt zomertijd genoemd.

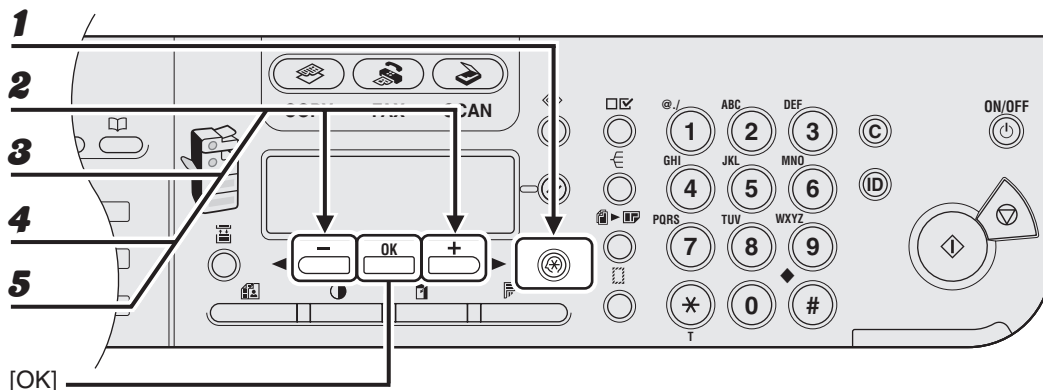

- 1** Druk op [Extra functies].
- 2** Druk op [←] of [→] om <TIJDKLOKINSTEL.> te selecteren en druk op [OK].
- 3** Druk op [←] of [→] om <ZOMERTIJD> te selecteren en druk op [OK].
- 4** Controleer of <AAN> wordt weergegeven en druk op [OK].
- 5** Controleer of <BEGINDATUM/TIJD> wordt weergegeven en druk op [OK].

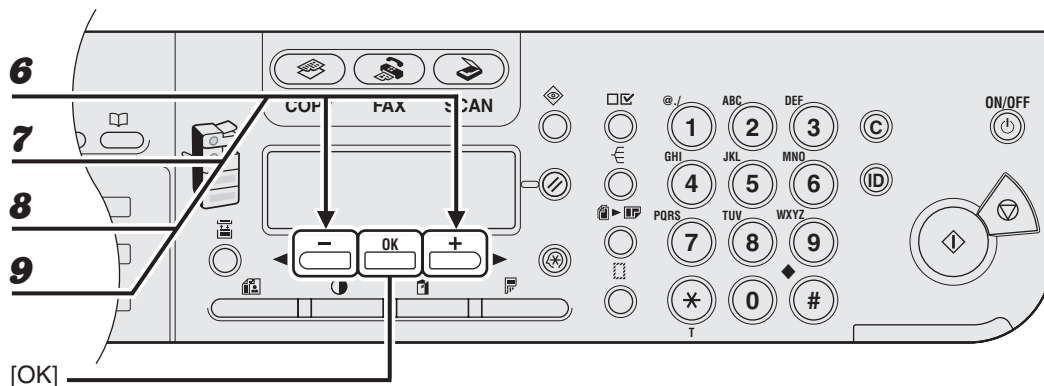

- 6** Controleer of <MAAND> wordt weergegeven en druk op [OK].
- 7** Druk op [←] of [→] om de maand te selecteren en druk op [OK].
- 8** Controleer of <WEEK> wordt weergegeven en druk op [OK].
- 9** Druk op [←] of [→] om de week te selecteren en druk op [OK].

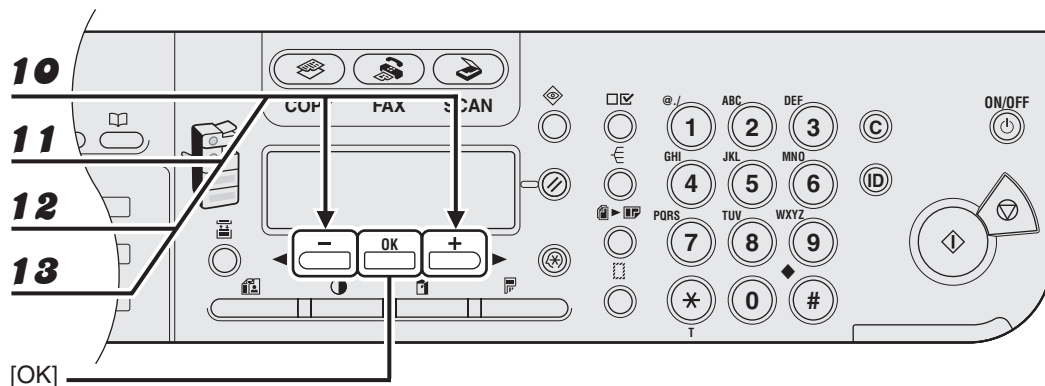

- 10** Controleer of <DAG> wordt weergegeven en druk op [OK].
- 11** Druk op [←] of [→] om de dag te selecteren en druk op [OK].
- 12** Controleer of <EINDDATUM/TIJD> wordt weergegeven en druk op [OK].
- 13** Controleer of <MAAND> wordt weergegeven en druk op [OK].

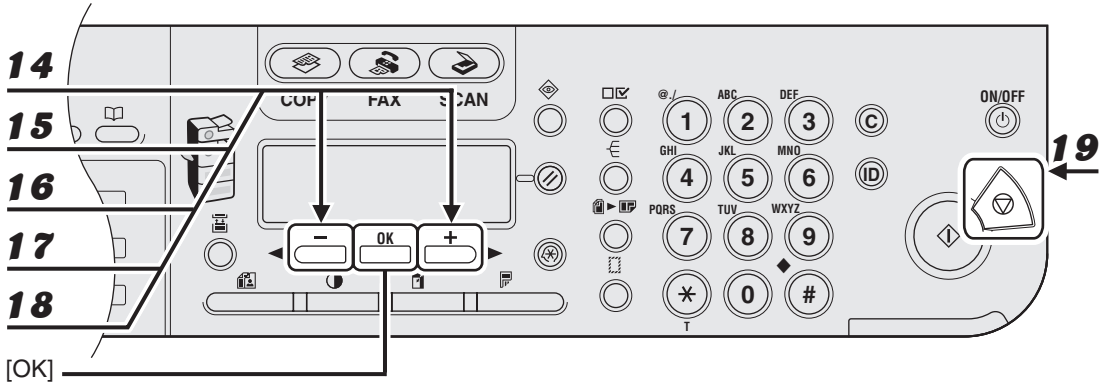

- 14** Druk op [**←**] of [**→**] om de maand te selecteren en druk op [OK].
- 15** Controleer of <WEEK> wordt weergegeven en druk op [OK].
- 16** Druk op [**←**] of [**→**] om de week te selecteren en druk op [OK].
- 17** Controleer of <DAG> wordt weergegeven en druk op [OK].
- 18** Druk op [**←**] of [**→**] om de dag te selecteren en druk op [OK].
- 19** Druk op [Stop] om terug te keren naar de stand-bymodus.

2

Documenten verwerken

Vereisten voor documenten

	Glasplaat	ADF
Type	<ul style="list-style-type: none">– Normaal papier– Dikke documenten– Foto's– Kleine documenten (bijvoorbeeld indexkaarten)– Speciale typen papier (bijvoorbeeld calqueerpapier*¹, transparanten*¹, enzovoort)– Boek (hoogte: max. 20 mm)	Normaal papier (documenten van meerdere pagina's met hetzelfde formaat, dezelfde dikte en hetzelfde gewicht of documenten van één pagina).
Formaat (B x L)	Max. 216 x 356 mm	Max. 216 x 356 mm Min. 139,7 x 128 mm
Gewicht	Max. 2 kg	50 - 128 g/m ²
Aantal	1 vel	Max. 50 vellen* ²

*¹ Wanneer u een transparant document kopieert, zoals calqueerpapier of transparanten, dient u het document met de bedrukte zijde naar beneden gericht op de glasplaat te leggen en het te bedekken met een vel normaal, wit papier.

*² Papier van 80 g/m².

- Plaats het document pas op de glasplaat of in de ADF nadat de lijm, de inkt of de correctievloeistof op het document volledig droog is.
- Verwijder alle nietjes, paperclips of andere hechters voordat u het document in de ADF plaatst.
- Plaats nooit een van de volgende papiersoorten in het apparaat, om papierstoringen in de ADF te voorkomen:
 - Gekreukeld of gevouwen papier
 - Carbonpapier of papier met carbonachterzijde
 - Gekruld of opgerold papier
 - Papier met een coating
 - Gescheurd papier
 - Dun papier
 - Documenten met nietjes of paperclips
 - Papier dat is afgedrukt met een thermal-transferprinter
 - Transparanten

Scangebied

Zorg dat de tekst en afbeeldingen van uw document binnen het gearceerde gebied in het volgende overzicht vallen. Denk eraan dat de aangegeven marges slechts indicatief zijn en er in werkelijkheid kleine afwijkingen kunnen zijn.

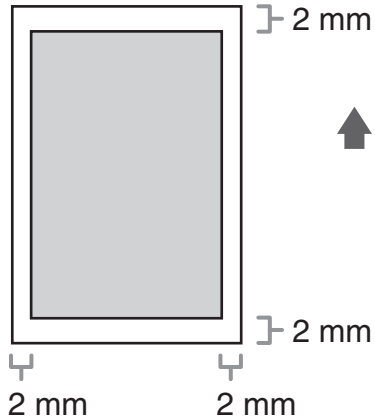

Documenten plaatsen

Op de glasplaat

- 1 Til de klep van de glasplaat op.

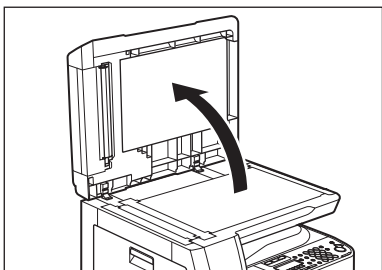

- 2 Plaats het document met de bedrukte zijde naar beneden gericht.

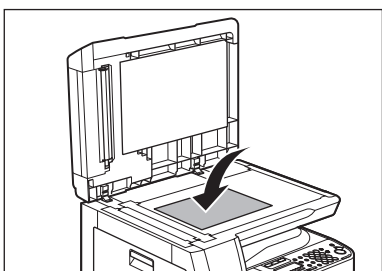

- 3 Plaats het document op één lijn met de juiste papierformaatmarkeringen.



Wanneer uw document met geen van de papierformaatmarkeringen overeenkomt, plaatst u het middelpunt van uw document op één lijn met de pijlmarkering.

4 Sluit de klep van de glasplaat voorzichtig.

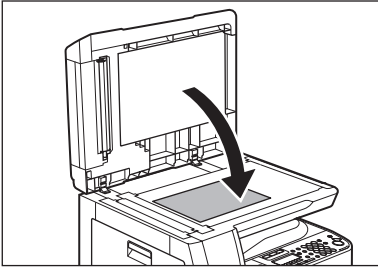

Het document kan nu worden gescand.

LET OP

- Zorg dat uw vingers niet klem komen te zitten wanneer u de klep van de glasplaat sluit; dat zou tot verwondingen kunnen leiden.
- Forceer deze klep tijdens het sluiten niet; dat zou de glasplaat kunnen beschadigen en tot verwondingen kunnen leiden.

OPMERKING

Haal het document van de glasplaat wanneer het scannen is voltooid.

In de ADF

- 1** Waaier de stapel papier uit en maak er vervolgens weer een rechte stapel van.

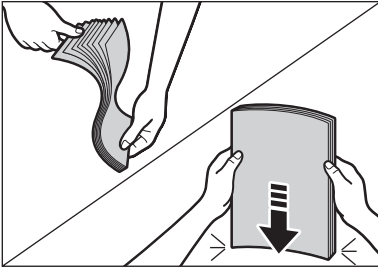

- 2** Stel de papiergeleiders in op de breedte van de documenten.

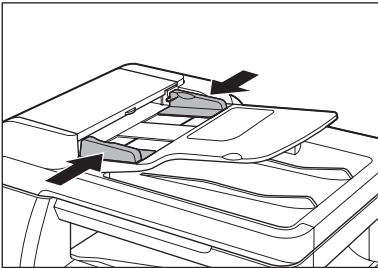

- 3** Plaats de documenten met de bedrukte zijde naar boven gericht in een nette stapel in het documenteninvoerblad.

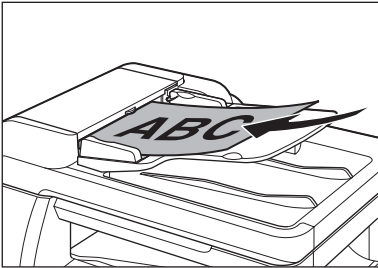

Het document kan nu worden gescand.

OPMERKING

- Plaats of verwijder tijdens het scannen geen documenten.
- Verwijder na het scannen de documenten uit het documentenoutputblad om papierstoringen te voorkomen.
- U kunt de ADF beter niet gebruiken om hetzelfde document meer dan 30 maal te scannen. Wanneer documenten meerdere malen worden gescand, ontstaan er vouwen en scheuren in het papier en dat kan tot papierstoringen leiden.
- Wanneer de invoerrollen vuil zijn geworden na het scannen van een met potlood beschreven document, dient u ze te reinigen. (Zie "Het apparaat reinigen" op pag. 11-1.)

3 Afdrukmateriaal

Papiervereisten

	Papiercassette	MP-blad
Formaat (B x L)	A4	76 x 127 tot 216 x 356 mm
Gewicht	64 tot 90 g/m ²	56 tot 128 g/m ²
Aantal	Max. 500 vellen ^{*1}	Max. 100 vellen ^{*1}
Type		
Normaal ^{*2}	○	○
Gekleurd ^{*2}	○	○
Gerecycled ^{*2}	○	○
Dik 1 ^{*3}	○	○
Dik 2 ^{*4}	–	○
Dik 3 ^{*5}	–	○
Bond ^{*6}	○	○
Transparanten ^{*7}	–	○
Etiketten	–	○
Enveloppen	–	○

(○: beschikbaar –: niet beschikbaar)

*1 80 g/m²

*2 Van 64 tot 80 g/m²

*3 Van 81 tot 90 g/m²

*4 Van 91 tot 105 g/m²

*5 Van 106 tot 128 g/m²

*6 75 g/m²

*7 Gebruik alleen A4-transparanten die speciaal voor dit apparaat zijn gemaakt.



OPMERKING

Het standaard papierformaat is A4. Wanneer u een ander papierformaat gebruikt, dient u de instellingen voor papierformaat te wijzigen. (Zie "Papiertype en -formaat instellen" op pag. 3-8.)

Afdrukgebied

Het gearceerde gebied toont bij benadering het afdrukgebied van A4-papier.

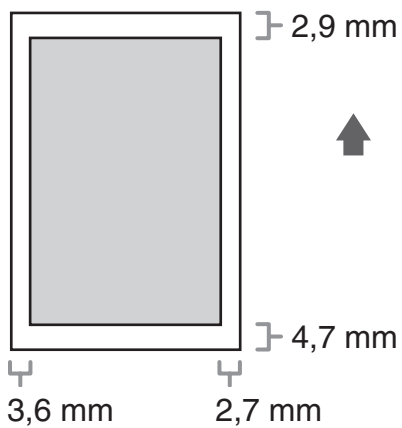

Richtlijnen papier

- Om papierstoringen voorkomen, dient u het volgende te vermijden:
 - Gekreukeld of gevouwen papier
 - Gekruld of opgerold papier
 - Papier met een coating
 - Gescheurd papier
 - Vochtig papier
 - Extra dun papier
 - Papier waar met een thermische printer op is afgedrukt (maak ook geen kopie op de achterzijde)
- Op de volgende papiertypen wordt niet goed afgedrukt:
 - Papier met een grove structuur
 - Zeer glad papier
 - Glanzend papier
- Zorg dat het papier vrij is van stof en vetvlekken.
- Zorg dat u het papier eerst test alvorens u grote hoeveelheden aanschaft.
- Bewaar het papier in de verpakking en op een vlakke ondergrond tot u het gaat gebruiken. Bewaar geopende pakken papier in de oorspronkelijke verpakking, op een koele, droge plaats.
- Papier moet worden opgeslagen bij een temperatuur van 18–24 °C en een luchtvochtigheid van 40–60%.
- Gebruik alleen transparanten die zijn ontworpen voor gebruik in laserprinters. Canon raadt u aan Canon-transparanten te gebruiken in dit apparaat.

Papier plaatsen

Raadpleeg het hoofdstuk "Papier plaatsen" in de Beknopte handleiding voor informatie over het plaatsen van papier in de papercassette.

In het MP-blad (bijvoorbeeld enveloppen)

Wanneer u afdrukken maakt op transparanten, etiketten, papier van afwijkende formaten of op enveloppen, dient u deze in het MP-blad te plaatsen.

- Gebruik standaardenveloppen met diagonale naden en sluitkleppen.
- Om papierstoringen te voorkomen, dient u het volgende te vermijden:
 - Enveloppen met vensters, gaten, perforaties, uitsnijdingen en dubbele sluitkleppen
 - Enveloppen gemaakt van speciaal papier met een coating of papier voorzien van reliëf
 - Enveloppen met zelfklevende hechtstrips
 - Enveloppen met brieven
- Zorg dat u de juiste envelopafmetingen instelt in het printerstuurprogramma. (Zie de on line Help.)

1 Open het MP-blad.

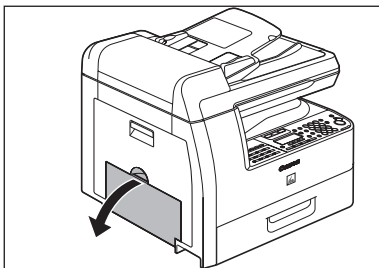

- 2** Trek de verlenging van het MP-blad naar u toe totdat u een klik hoort. Open vervolgens het MP-blad.

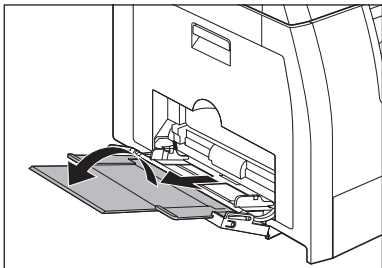

OPMERKING

Plaats geen papier zonder de verlenging van het MP-blad te gebruiken.

- 3** Plaats de stapel enveloppen voorzichtig in het MP-blad, waarbij de adreszijde naar beneden is gericht en de kleppen naar links zijn gericht. Duw de enveloppen zo ver mogelijk in het MP-blad.

Voordat u de enveloppen plaatst, legt u deze op een stevige, vlakke ondergrond en drukt u stevig op de randen om scherpe vouwen te maken.

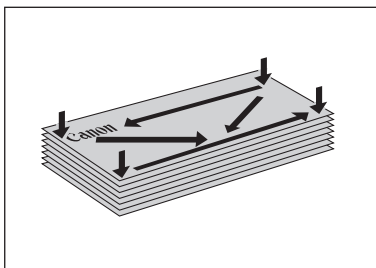
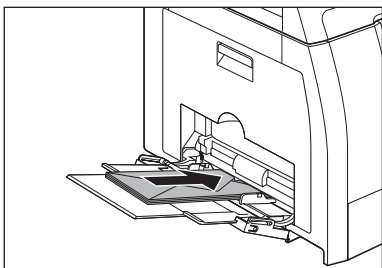

4 Stel de aanpasbare geleiders in op de breedte van de papierstapel.

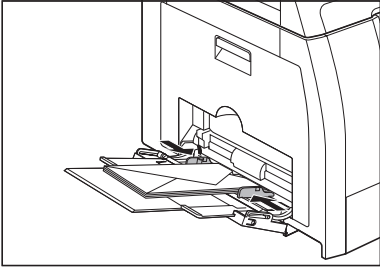

OPMERKING

- Zorg ervoor dat de stapel de maximale papierlimiet niet overschrijdt.
- Sommige typen papier kunnen niet goed worden ingevoerd in het MP-blad. U bereikt de beste resultaten wanneer u door Canon aanbevolen papier en transparanten gebruikt.
- Wanneer u kopieën maakt van een klein origineel of van een origineel op dik papier, kan de kopieersnelheid iets lager zijn dan gebruikelijk.

Papiertype en -formaat instellen

Voor de papiercassette

De standaardinstellingen zijn <NORMAAL PAPIER> en <A4>. Wanneer u andere typen en/of formaten papier plaatst, dient u de instellingen op deze manier te wijzigen.

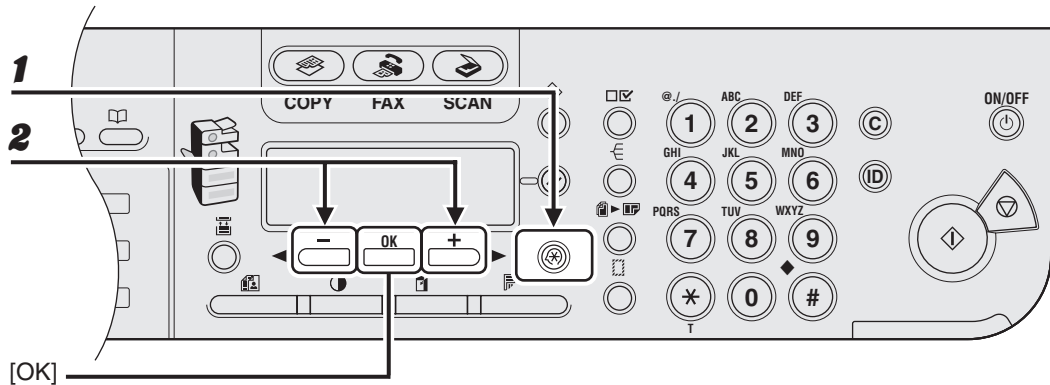

- 1** Druk op [Extra functies].
- 2** Controleer of <STANDAARD INSTEL.> wordt weergegeven en druk vervolgens op [OK].

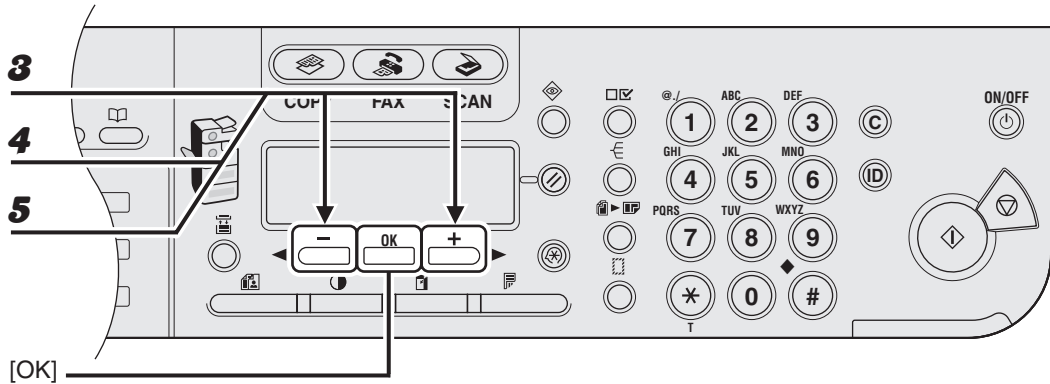

- 3** Druk op [**←**] of [**→**] om <KIES HET TYPE PAPIER.> te selecteren en druk vervolgens op [OK].
- 4** Controleer of <CASSETTE 1> wordt weergegeven en druk vervolgens op [OK].
- 5** Druk op [**←**] of [**→**] om het papiertype te selecteren en druk vervolgens op [OK].
 <NORMAAL PAPIER>, <KLEUR>, <GERECYCLED>, <DIK PAPIER 1> en <BOND>

Wanneer u de optionele papercassette gebruikt, bevestigt u dat <CASSETTE 2> wordt weergegeven en herhaalt u deze stap om het papiertype in te stellen voor <CASSETTE 2>.

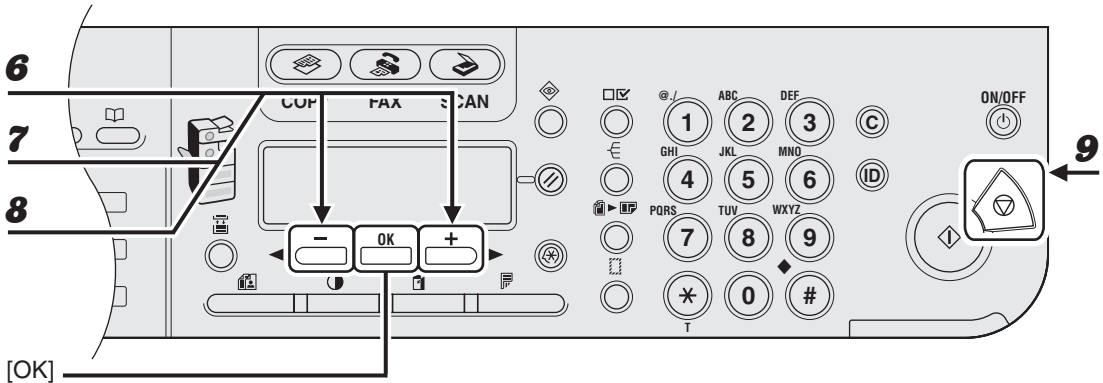

- 6** Controleer of <AFW. PAP .FORMAAT> (lees: Normaal papierformaat) wordt weergegeven en druk vervolgens op [OK].
- 7** Controleer of <CASSETTE 1> wordt weergegeven en druk vervolgens op [OK].
- 8** Druk op [←] of [→] om het papierformaat te selecteren en druk vervolgens op [OK].

<A4>, <LTR>, <LGL>

Wanneer u de optionele papercassette gebruikt, bevestigt u dat <CASSETTE 2> wordt weergegeven en herhaalt u deze stap om het papierformaat in te stellen voor <CASSETTE 2>.

- 9** Druk op [Stop] om terug te keren naar de stand-bymodus.

Voor het MP-blad

Wanneer u hetzelfde type papier voor het MP-blad gebruikt, kunt u het papier type en -formaat opgeven.

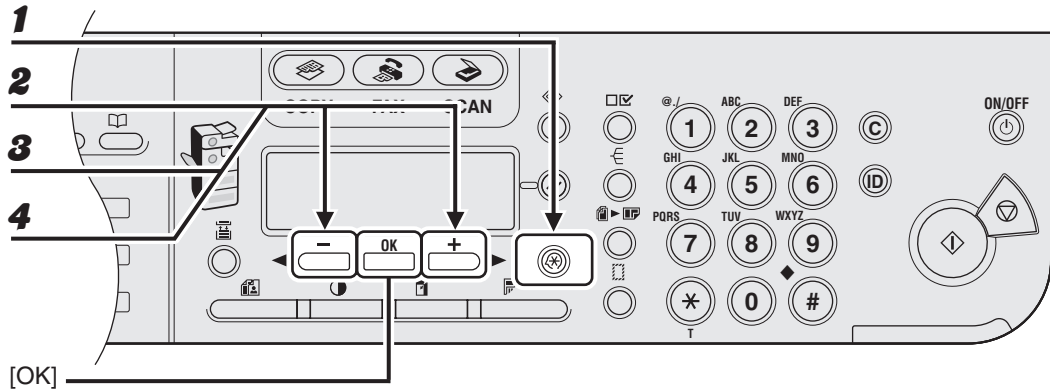

- 1** Druk op [Extra functies].
- 2** Controleer of <STANDAARD INSTEL.> wordt weergegeven en druk vervolgens op [OK].
- 3** Druk op [←] of [→] om <MP LADE STDINST.> te selecteren en druk vervolgens op [OK].
- 4** Druk op [←] of [→] om <AAN> te selecteren en druk vervolgens op [OK].

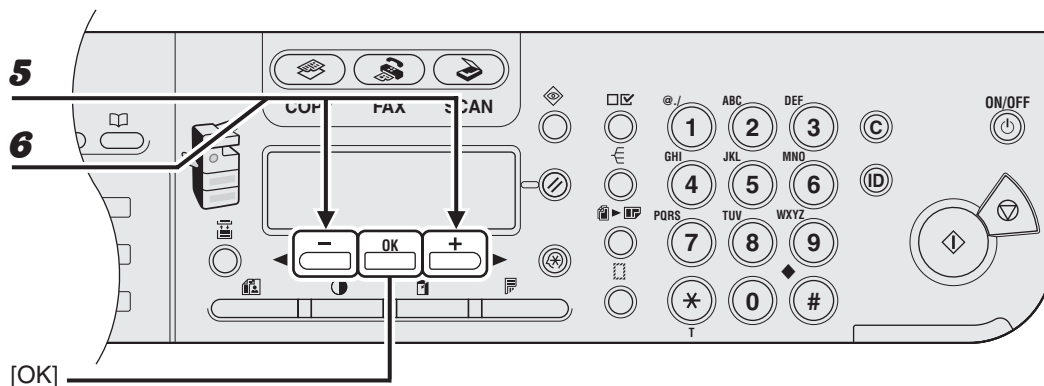

5 Controleer of <PAPIERFORM.> wordt weergegeven en druk vervolgens op [OK].

6 Druk op [◀] of [▶] om het papierformaat te selecteren en druk vervolgens op [OK].

<A4>, <B5>, <A5R>, <LGL>, <LTR>, <STMTR>, <EXECUTIV>, <OFICIO>, <B-OFICIO>, <M-OFICIO>, <FOLIO>, <G-LTR>, <G-LGL>, <FLSP>, <COM10>*¹, <MONARCH>*¹, <DL>*¹, <ISO-C5>*¹, <ISO-B5>*¹, <VRIJFORM>*²

*¹ Voor enveloppen.

Als u dit formaat selecteert, wordt <ENVELOP> automatisch geselecteerd voor het papiertype en wordt het display voor het selecteren van het papiertype niet weergegeven. Ga naar stap 9.

*² Voor afwijkende papierformaten.

Als u dit formaat selecteert, geeft u het verticale formaat op bij <VERTICAAL FORM.> en drukt u vervolgens op [OK].

Geef het horizontale formaat op bij <HORIZONTAAL FORM.> en druk vervolgens op [OK].



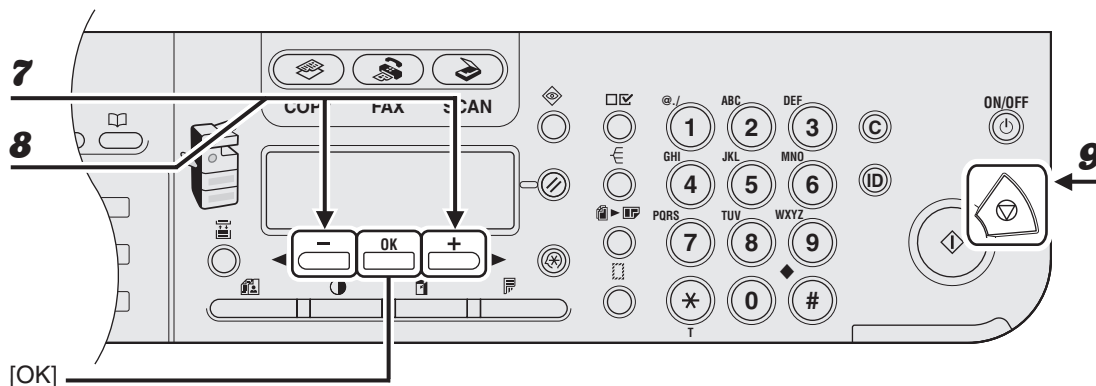

- 7** Controleer of **<KIES HET TYPE PAPIER>** wordt weergegeven en druk vervolgens op [OK].
- 8** Druk op [**←**] of [**→**] om het papiertype te selecteren en druk vervolgens op [OK].
 <NORMAAL PAPIER>, <KLEUR>, <GERECYCLED>, <DIK PAPIER 1>, <DIK PAPIER 2>, <DIK PAPIER 3>, <BOND>, <TRANSPARANT>, <ETIKETTEN> en <ENVELOP>
- 9** Druk op [Stop] om terug te keren naar de stand-bymodus.

4

Faxen verzenden

(alleen voor MF6550/MF6560PL/MF6580PL)

Volg deze procedure voor het verzenden van faxen.

Zie hoofdstuk 1 "Geavanceerde faxfuncties" in de Uitgebreide handleiding voor informatie over geavanceerde faxontvangstfuncties.

1 Plaats het document

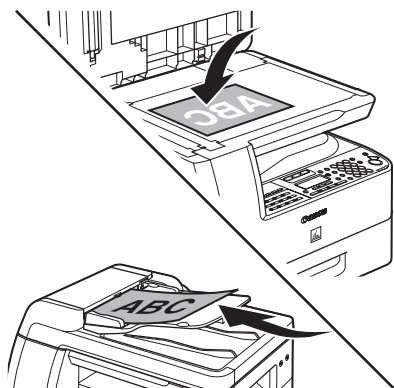

Plaats het document op de glasplaat of in de ADF.

Zie "Vereisten voor documenten" op pag. 2-1 voor documenten die u kunt faxen.

2 Ga naar de faxmodus

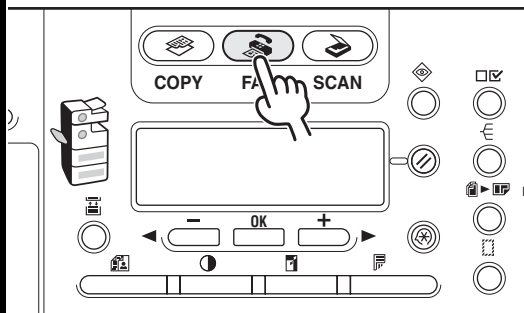

Druk op [FAX].

De indicator [FAX] begint te branden en de faxstand-bymodus van het apparaat wordt geactiveerd.

Wat als...

- **U wilt de resolutie en de dichtheid aanpassen:**

Zie "Scaninstellingen" op pag. 4-3.

3 Voer het faxnummer in

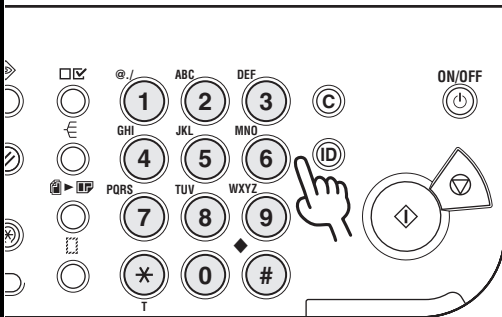

Kies met de numerieke toetsen het faxnummer van de ontvanger.

Vb.:

T E L = 0 1 2 X X X X X X X

Wat als...

- **U hebt een verkeerd nummer ingevoerd:**
Gebruik [←] om terug te gaan naar de onjuiste nummer. U kunt ook op [C] (Wissen) drukken om de gehele invoer te verwijderen. Probeer het vervolgens nogmaals.

4 Verzend het document

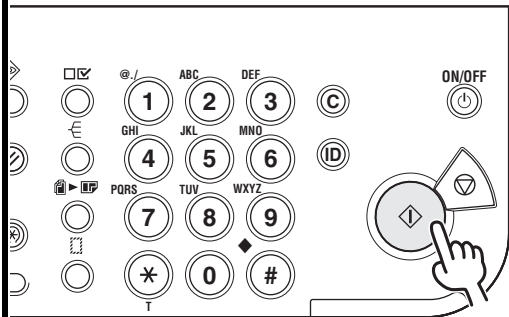

Druk op [Start].

Wanneer u de documenten op de glasplaat legt, drukt u op [←] of [→] om de documentgrootte te selecteren en drukt u vervolgens voor ieder document op [Start]. Na het scannen drukt u op [OK] om het nummer te kiezen.

Wanneer het uitvoerpapier in de fax van de ontvanger niet overeenkomt met het gescande formaat, kunt u de oorspronkelijke afbeelding vóór het verzenden verkleinen of opsplitsen in kleinere delen.

Wat als...

- **U wilt het verzenden annuleren:**
Druk op [Stop] op het bedieningspaneel.
Wanneer het bericht <OP STOP GEDRUKT> wordt weergegeven, drukt u op [OK].
Wanneer het bericht <ANN. TIJDENS TX/RX?> wordt weergegeven, gebruikt u [←] om <JA> te selecteren.

Scaninstellingen

Het is mogelijk de afbeeldingskwaliteit en de dichtheid van het document dat u wilt verzenden aan te passen. Hoe hoger de afbeeldingskwaliteit, hoe beter de uitvoer, maar de verzending duurt dan ook langer. Pas de scaninstellingen aan aan het soort document dat u verzendt.

Beeldkwaliteit

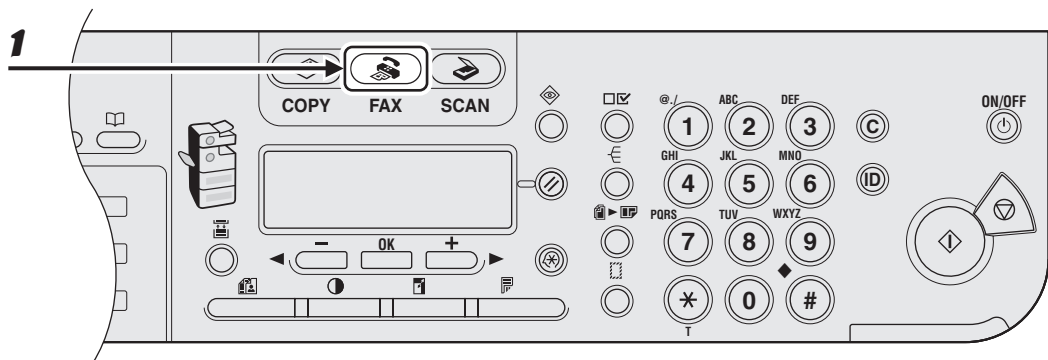

1 Druk op [FAX].

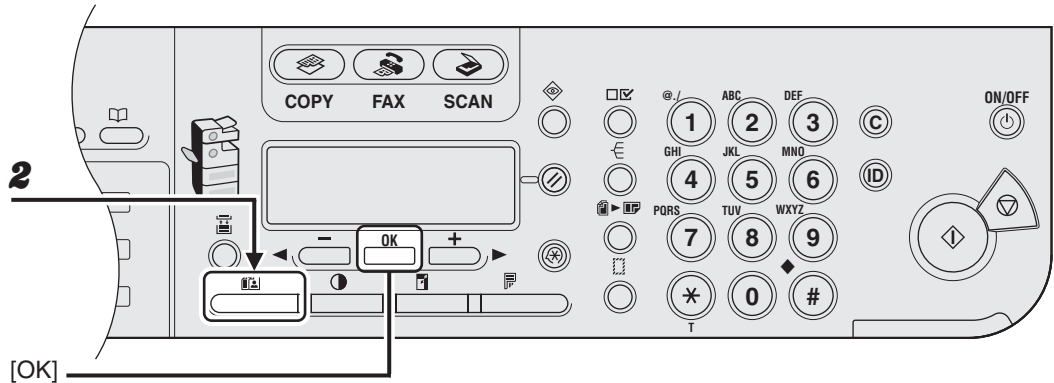

2 Druk meerdere malen op [Beeldkwaliteit] om de resolutie te selecteren en druk op [OK].

U kunt de afbeeldingskwaliteit selecteren met [←] en [→].

<FIJN> voor documenten met kleine letters (de resolutie is twee keer zo hoog als die van <STANDAARD>). (200 x 200 dpi)

<FOTO> voor documenten die foto's bevatten (de resolutie is twee keer zo hoog als die van <STANDAARD>). (200 x 200 dpi)

<SUPERFIJN> voor documenten die kleine letters en afbeeldingen bevatten (de resolutie is vier keer zo hoog als die van <STANDAARD>). (200 x 400 dpi)

<ULTRAFIJN> voor documenten die kleine letters en afbeeldingen bevatten (de resolutie is acht keer zo hoog als die van <STANDAARD>). (400 x 400 dpi)

<STANDAARD> voor de meeste tekstdocumenten. (200 x 100 dpi)

Dichtheid

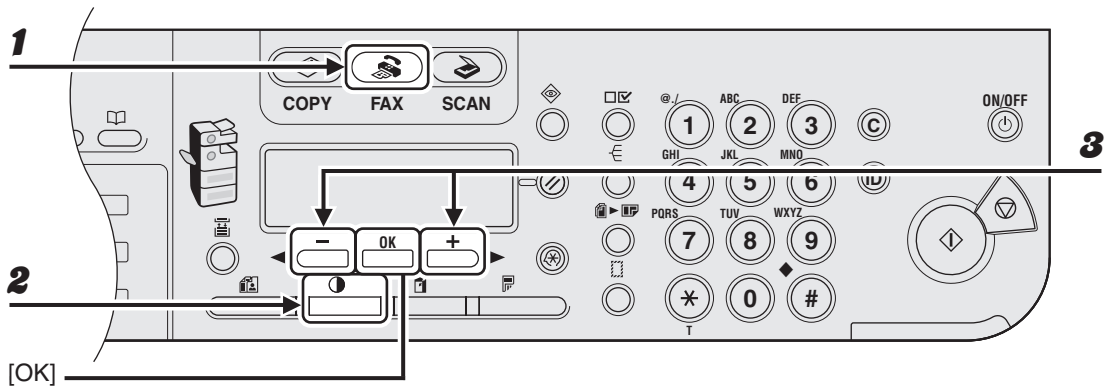

1 Druk op [FAX].

2 Druk op [Dichtheid].

3 Gebruik [**←**] of [**+**] om de dichtheid aan te passen en druk op [OK].

[**+**]: om lichte documenten donkerder te maken

[**←**]: om donkere documenten lichter te maken

Snelkiezen

Bij snelkiezen kunt u fax-/telefoonnummers kiezen door gewoon op één of twee toetsen te drukken. De volgende methoden voor snelkiezen zijn beschikbaar:

- Snelkiezen (pag. 4-7)
 - Sla een fax-/telefoonnummer op voor snelkiezen en druk vervolgens op de snelkeuzetoets die aan dat nummer is gekoppeld om het nummer te kiezen. Er kunnen maximaal 23 snelkeuzetoetsen worden opgeslagen, inclusief groepskiezen.
- Verkort kiezen (pag. 4-15)
 - Sla een fax-/telefoonnummer op voor verkort kiezen. Als u dat nummer dan wilt kiezen, drukt u op [Verkort kiezen] en typt u de tweecijferige code die aan dat nummer is toegewezen. Er kunnen maximaal 100 nummers voor verkort kiezen worden opgeslagen, inclusief groepskiezen.
- Groepskiezen (pag. 4-23)
 - Sla een groep faxnummers op (deze nummers moeten zijn opgeslagen als snelkeuzenummers of als nummers voor verkort kiezen) voor groepskiezen. Als u dan een document naar alle nummers in de groep wilt sturen, drukt u op de snelkeuzetoets of drukt u op [Verkort kiezen] en typt u de tweecijferige code die aan dat nummer is toegewezen. Er kunnen maximaal 122 groepen worden opgeslagen.

Ontvangers invoeren voor snelkiezen

Bij elke ontvanger kunt u de volgende informatie vastleggen:

- Naam (optioneel)
- Faxnummer (verplicht)

● Snelkiezen opslaan

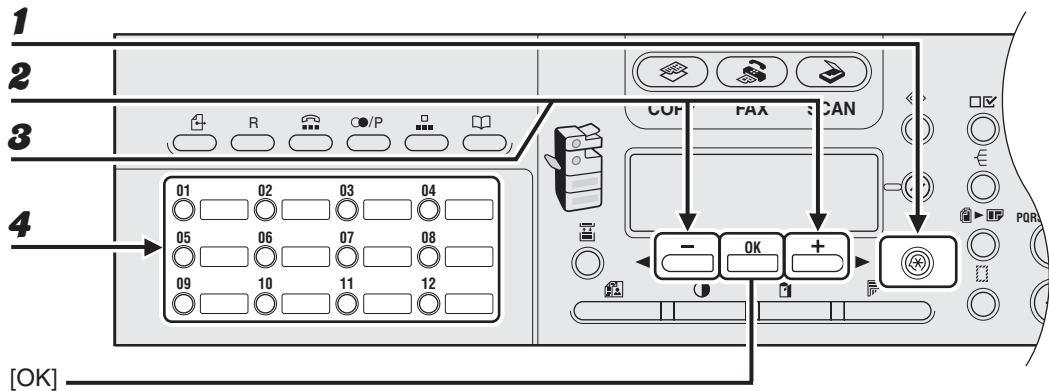

- 1** Druk op [Extra functies].
- 2** Druk op [◀] of [▶] om <ADRESBOEKINST.> te selecteren en druk vervolgens op [OK].
- 3** Controleer of <SNELKIEZEN> wordt weergegeven en druk op [OK].
- 4** Druk op een snelkeuzetoets (01 - 23) om een faxnummer op te slaan en druk op [OK].

U kunt ook een snelkeuzetoets opgeven met [◀] of [▶].

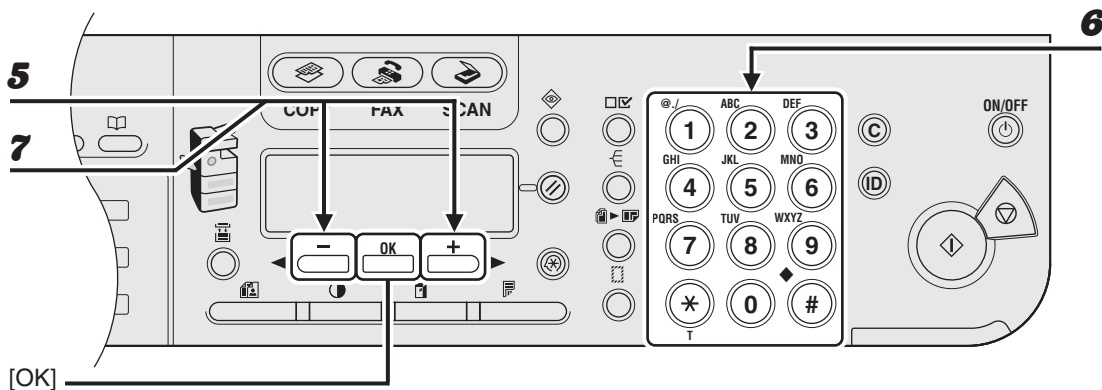

5 Controleer of <TELEFOONNUMMER> wordt weergegeven en druk op [OK].

6 Geef met de numerieke toetsen het faxnummer op dat u wilt opslaan (maximaal 120 cijfers inclusief spaties en pauzes) en druk op [OK].

Vb.:

TELEFOONNUMMER 0 1 2 X X X X X X X X _

7 Controleer of <NAAM> wordt weergegeven en druk op [OK].



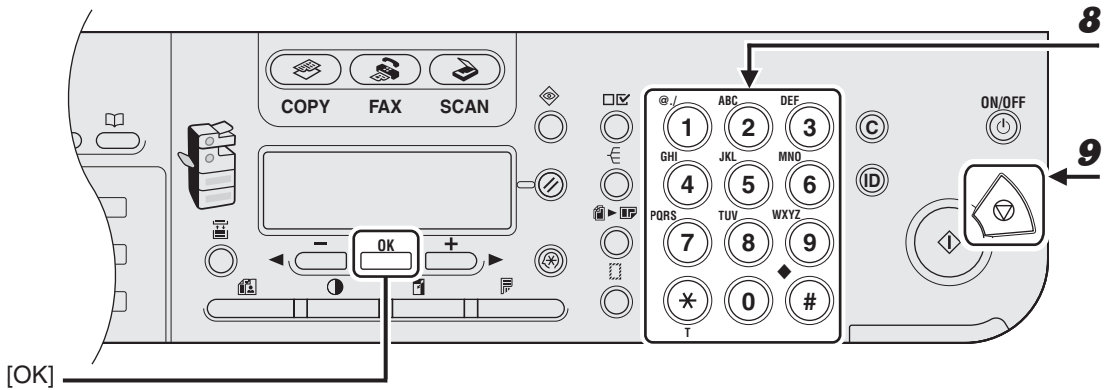

8 Geef met de numerieke toetsen de naam van de bestemming op (maximaal 16 letters inclusief spaties) en druk op [OK].

Druk op [Extra functies] en herhaal de procedure vanaf stap 4 als u nog een snelkeuzetoets wilt opslaan.

U kunt <OPTIONELE INST.> instellen voor elke bestemming. Raadpleeg hoofdstuk 1 "Geavanceerde faxfuncties" in de Uitgebreide handleiding voor nadere informatie.

Vb.:

N A A M	: A
C A N	

9 Druk op [Stop] om terug te keren naar de stand-bymodus.

● Snelkiezen bewerken

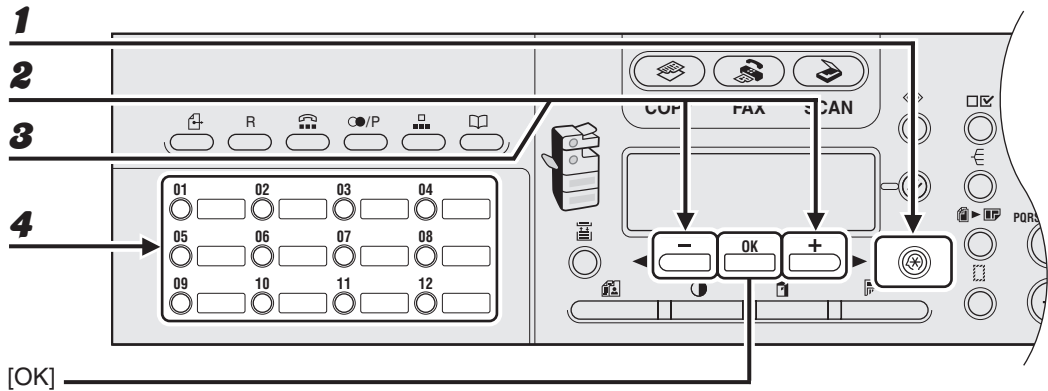

- 1** Druk op [Extra functies].
- 2** Druk op [◀] of [▶] om <ADRESBOEKINST.> te selecteren en druk vervolgens op [OK].
- 3** Controleer of <SNELKIEZEN> wordt weergegeven en druk op [OK].
- 4** Druk op de snelkeuzetoets (01 - 23) die u wilt bewerken en druk op [OK].

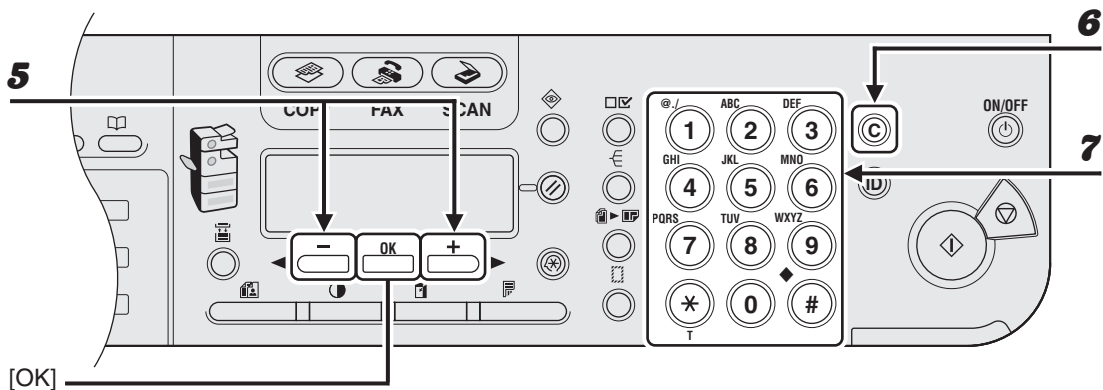

5 Controleer of <TELEFOONNUMMER> wordt weergegeven en druk op [OK].

6 Druk meerdere malen op [C] (Wissen) om terug te gaan naar het onjuiste cijfer.

U kunt ook [←] gebruiken.

Houd [C] (Wissen) ingedrukt om alle nummers te verwijderen.

7 Geef een nieuw nummer op met de numerieke toetsen en druk op [OK].

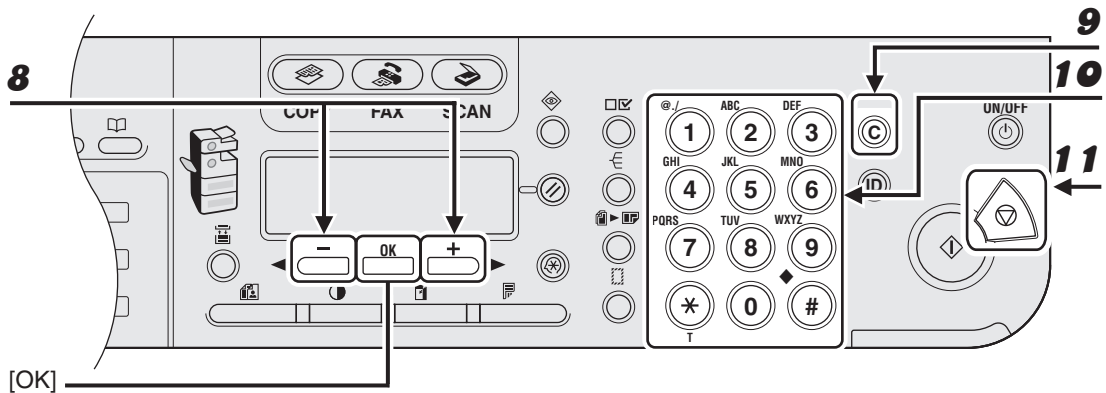

- 8** Controleer of <NAAM> wordt weergegeven en druk op [OK].
- 9** Druk meerdere malen op [C] (Wissen) om terug te gaan naar het onjuiste teken.
 U kunt ook [←] gebruiken om de cursor naar het onjuiste teken te verplaatsen en vervolgens op [C] (Wissen) drukken om het teken te verwijderen.
 Houd [C] (Wissen) ingedrukt om de volledige naam te verwijderen.
- 10** Geef een nieuw teken op met de numerieke toetsen en druk op [OK].
- 11** Druk op [Stop] om terug te keren naar de stand-bymodus.

● Snelkiezen verwijderen

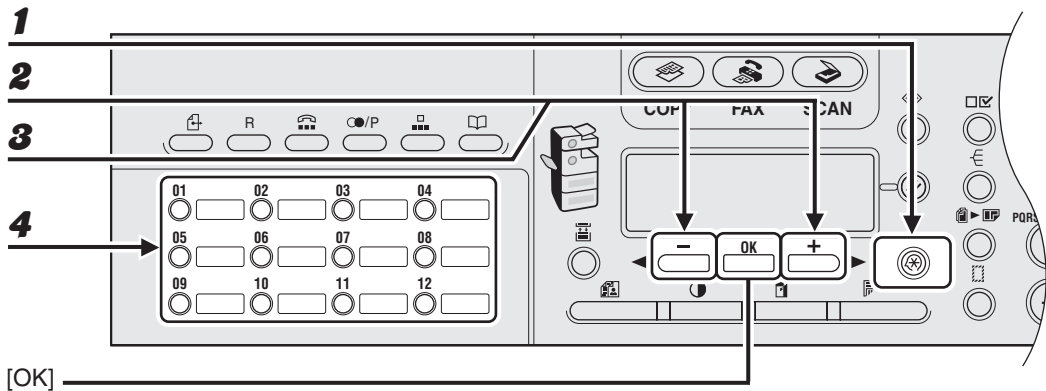

- 1** Druk op [Extra functies].
- 2** Druk op [←] of [→] om <ADRESBOEKINST.> te selecteren en druk vervolgens op [OK].
- 3** Controleer of <SNELKIEZEN> wordt weergegeven en druk op [OK].
- 4** Druk op de snelkeuzetoets (01 - 23) die u wilt verwijderen en druk op [OK].

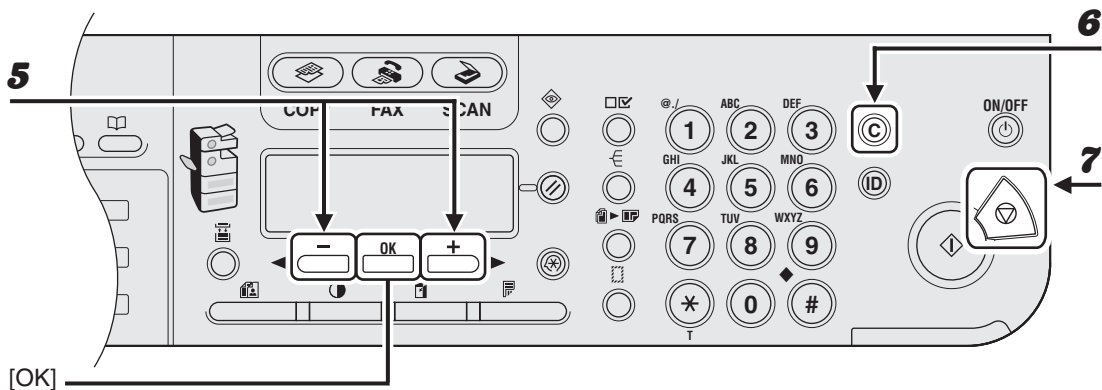

5 Controleer of <TELEFOONNUMMER> wordt weergegeven en druk op [OK].

6 Houd [C] (Wissen) ingedrukt om alle nummers te verwijderen en druk op [OK].

Met [←] kunt u nummers een voor een verwijderen.

7 Druk op [Stop] om terug te keren naar de stand-bymodus.

OPMERKING

Wanneer u alle nummers verwijdert, wordt de opgeslagen naam automatisch ook verwijderd.

● Verkort kiezen opslaan

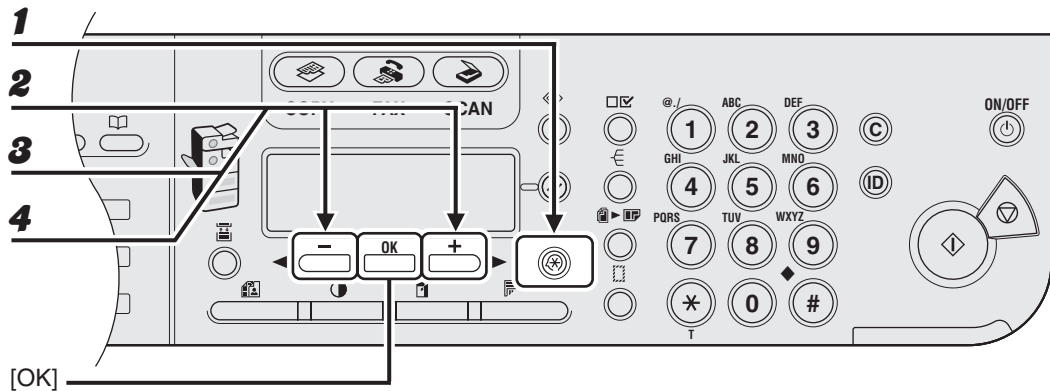

- 1** Druk op [Extra functies].
- 2** Druk op [◀] of [▶] om <ADRESBOEKINST.> te selecteren en druk vervolgens op [OK].
- 3** Druk op [◀] of [▶] om <VERKORT KIEZEN> te selecteren en druk vervolgens op [OK].
- 4** Druk op [◀] of [▶] om een nummer voor verkort kiezen te selecteren (00 tot 99) en druk op [OK].

U kunt ook een nummer voor verkort kiezen opgeven met de numerieke toetsen nadat u op [Verkort kiezen] hebt gedrukt.

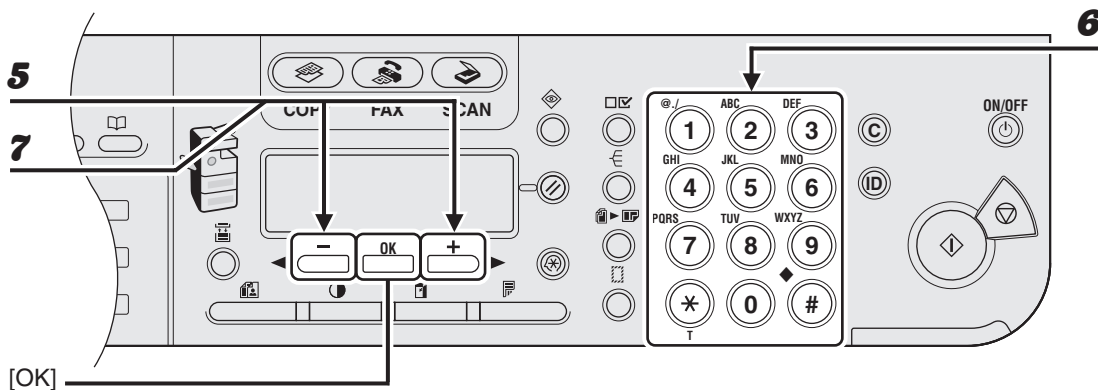

5 Controleer of <TELEFOONNUMMER> wordt weergegeven en druk op [OK].

6 Geef met de numerieke toetsen het faxnummer op dat u wilt opslaan (maximaal 120 cijfers inclusief spaties en pauzes) en druk op [OK].

Vb.:

TELEFOONNUMMER 0 1 2 X X X X X X X X _

7 Controleer of <NAAM> wordt weergegeven en druk op [OK].



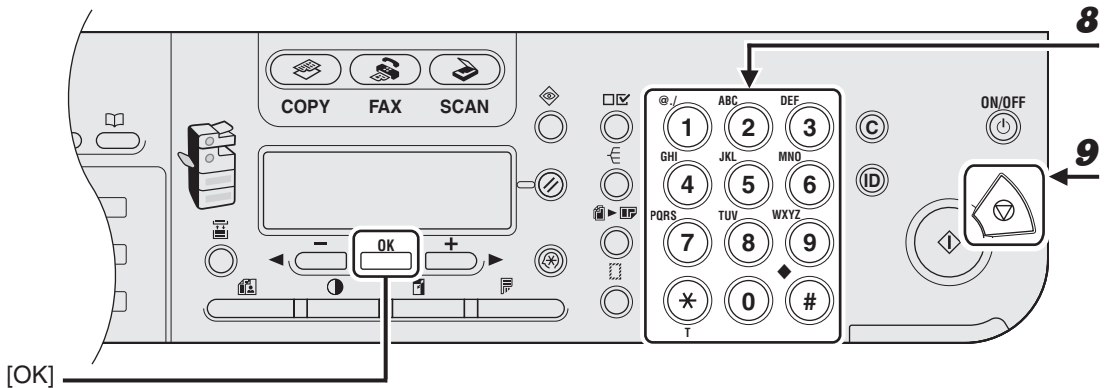

8 Geef met de numerieke toetsen de naam van de bestemming op (maximaal 16 letters inclusief spaties) en druk op [OK].

Druk op [Extra functies] en herhaal de procedure vanaf stap 4 als u nog een nummer voor verkort kiezen wilt opslaan.

U kunt <OPTIONELE INST.> instellen voor elke bestemming. Raadpleeg hoofdstuk 1 "Geavanceerde faxfuncties" in de Uitgebreide handleiding voor nadere informatie.

Vb.:

N A A M	: A
C A N	

9 Druk op [Stop] om terug te keren naar de stand-bymodus.

● Verkort kiezen bewerken

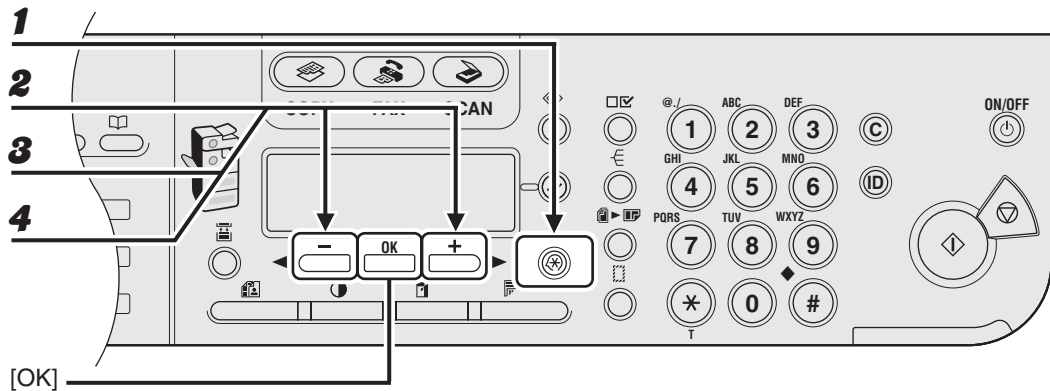

- 1** Druk op [Extra functies].
- 2** Druk op [◀] of [▶] om <ADRESBOEKINST.> te selecteren en druk vervolgens op [OK].
- 3** Druk op [◀] of [▶] om <VERKORT KIEZEN> te selecteren en druk vervolgens op [OK].
- 4** Selecteer met [◀] of [▶] het nummer voor verkort kiezen (00 - 99) dat u wilt bewerken en druk op [OK].

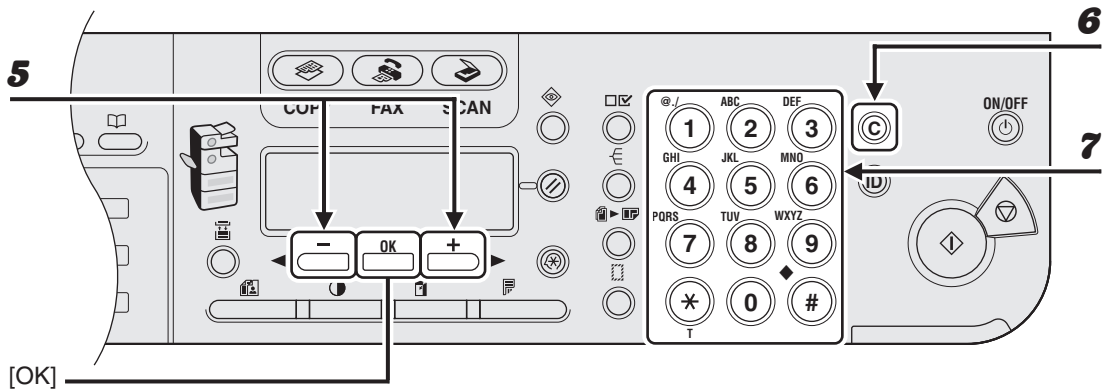

5 Controleer of <TELEFOONNUMMER> wordt weergegeven en druk op [OK].

6 Druk meerdere malen op [C] (Wissen) om terug te gaan naar het onjuiste cijfer.

U kunt ook [←] gebruiken.

Houd [C] (Wissen) ingedrukt om alle nummers te verwijderen.

7 Geef een nieuw nummer op met de numerieke toetsen en druk op [OK].

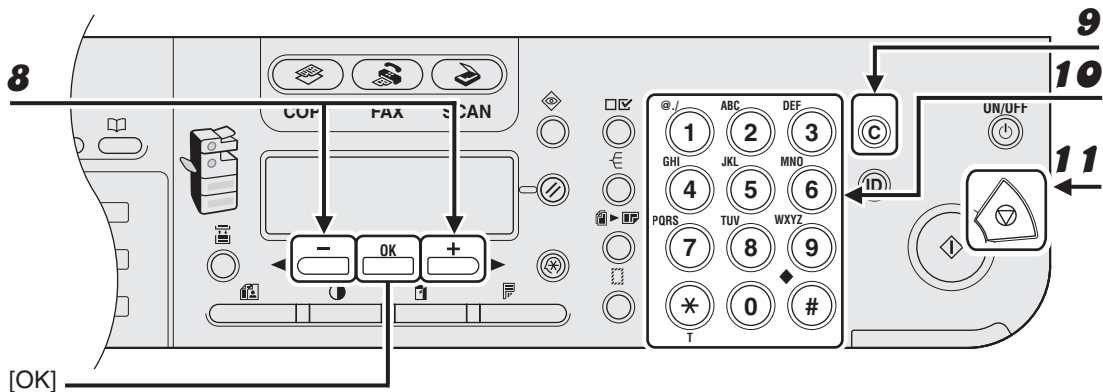

- 8** Controleer of <NAAM> wordt weergegeven en druk op [OK].
- 9** Druk meerdere malen op [C] (Wissen) om terug te gaan naar het onjuiste teken.
 U kunt ook [←] gebruiken om de cursor naar het onjuiste teken te verplaatsen en vervolgens op [C] (Wissen) drukken om het teken te verwijderen.
 Houd [C] (Wissen) ingedrukt om de volledige naam te verwijderen.
- 10** Geef een nieuw teken op met de numerieke toetsen en druk op [OK].
- 11** Druk op [Stop] om terug te keren naar de stand-bymodus.

● Verkort kiezen verwijderen

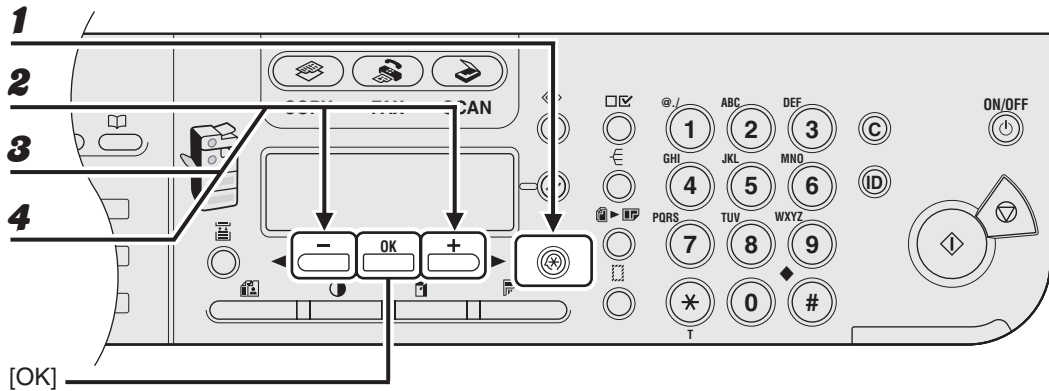

- 1** Druk op [Extra functies].
- 2** Druk op [◀] of [▶] om <ADRESBOEKINST.> te selecteren en druk vervolgens op [OK].
- 3** Druk op [◀] of [▶] om <VERKORT KIEZEN> te selecteren en druk vervolgens op [OK].
- 4** Selecteer met [◀] of [▶] het nummer voor verkort kiezen (00 - 99) dat u wilt verwijderen en druk op [OK].

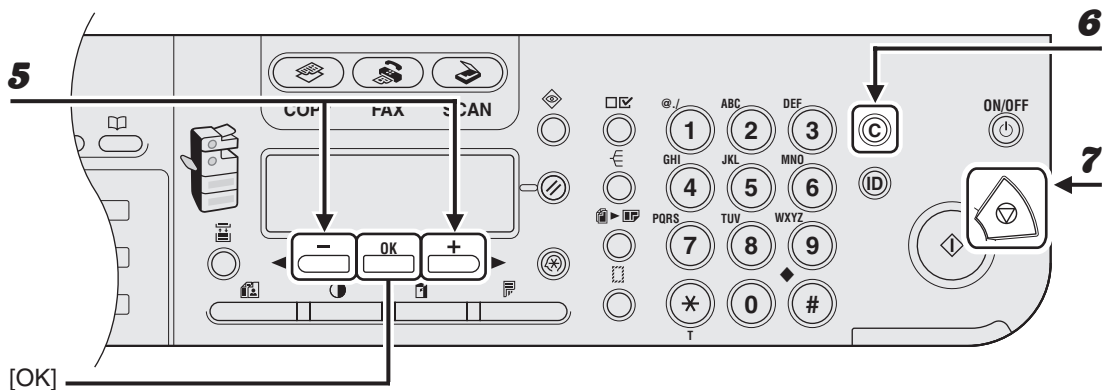

5 Controleer of <TELEFOONNUMMER> wordt weergegeven en druk op [OK].

6 Houd [C] (Wissen) ingedrukt om alle nummers te verwijderen en druk op [OK].

Met [←] kunt u nummers een voor een verwijderen.

7 Druk op [Stop] om terug te keren naar de stand-bymodus.

OPMERKING

Wanneer u alle nummers verwijdert, wordt de opgeslagen naam automatisch ook verwijderd.

● Groepskiezen opslaan

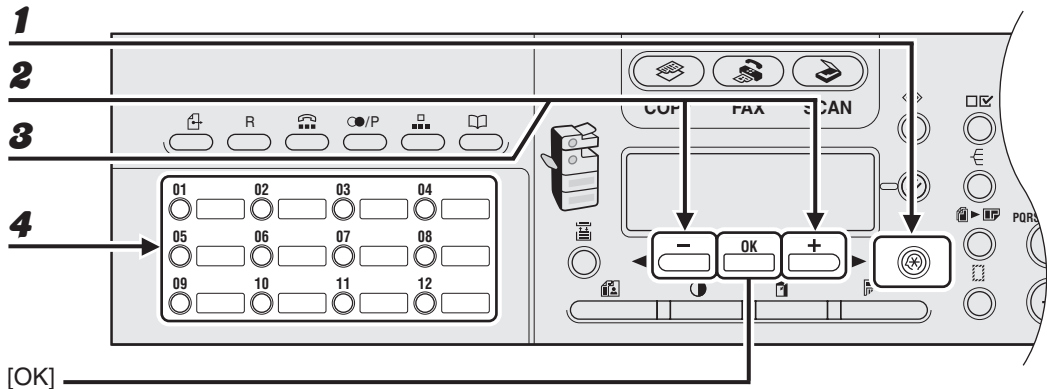

- 1** Druk op [Extra functies].
- 2** Druk op [◀] of [▶] om <ADRESBOEKINST.> te selecteren en druk vervolgens op [OK].
- 3** Druk op [◀] of [▶] om <GROEPSKIEZEN> te selecteren en druk vervolgens op [OK].
- 4** Geef een ongebruikte snelkeuzetoets op die of een ongebruikt nummer voor verkort kiezen dat u wilt gebruiken voor het groepskiezen en druk op [OK].

Meer informatie over het selecteren van een snelkeuzetoets: zie "Snelkiezen opslaan" op pag. 4-7.

Meer informatie over het selecteren van een nummer voor verkort kiezen: zie "Verkort kiezen opslaan" op pag. 4-15.

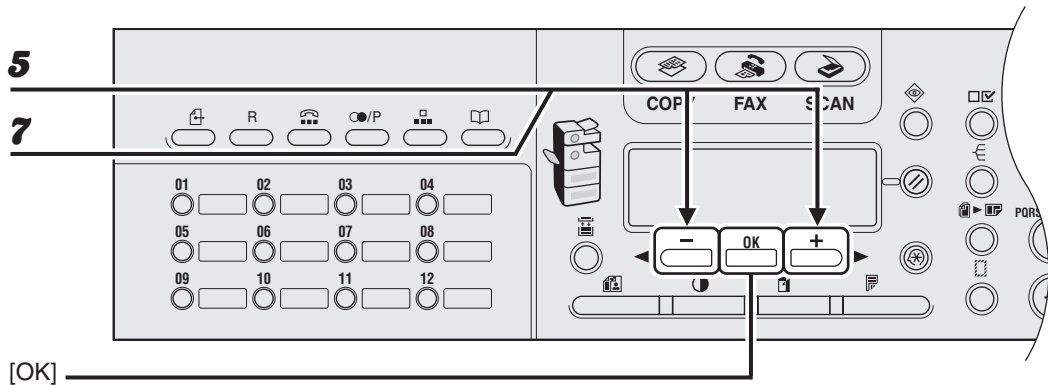

5 Controleer of <TELEFOONNUMMER> wordt weergegeven en druk op [OK].

6 Selecteer de snelkeuzenummers die u wilt opslaan in de groep (maximaal 122 bestemmingen) totdat alle bestemmingen zijn opgeslagen en druk op [OK].

Het snelkeuzenummer verwijst naar het nummer van de snelkeuzetoets of het nummer voor verkort kiezen waaronder het fax-/telefoonnummer is geprogrammeerd.

Als u een nummer wilt opnemen dat is opgeslagen onder een snelkeuzetoets, drukt u op de betreffende snelkeuzetoets(en).

Wanneer u een nummer wilt opnemen dat is opgeslagen onder een nummer voor verkort kiezen, drukt u op [Verkort kiezen] en geeft u met gebruik van de numerieke toetsen de tweecijferige code op voor het nummer. Bij meerdere codes voor verkort kiezen, dient u voor elke code op [Verkort kiezen] te drukken.

OPMERKING

Druk op [◀] of [▶] om te zien welke bestemmingen reeds zijn ingevoerd.

7 Controleer of <NAAM> wordt weergegeven en druk op [OK].



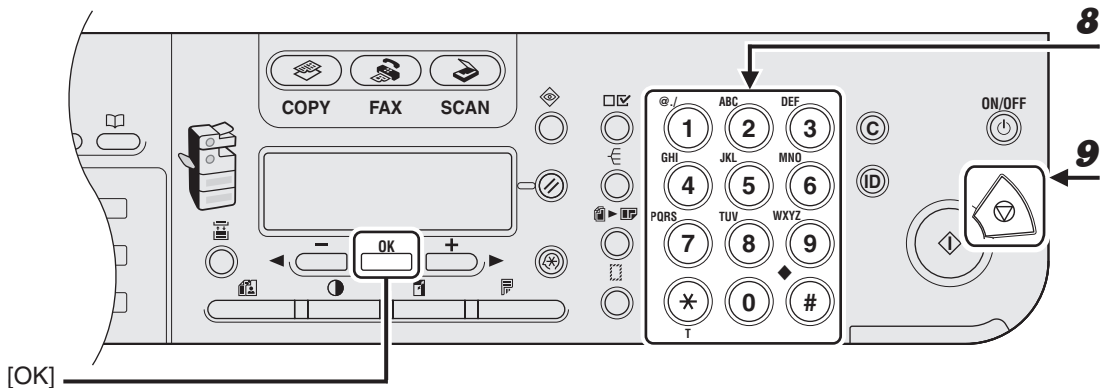

- 8** Geef met de numerieke toetsen de naam van de groep op (maximaal 16 letters inclusief spaties) en druk op [OK].

Vb.:

N A A M C A N O N G R O U P	: A
--------------------------------	-----

- 9** Druk op [Stop] om terug te keren naar de stand-bymodus.

● Een nieuwe bestemming toevoegen aan een groep

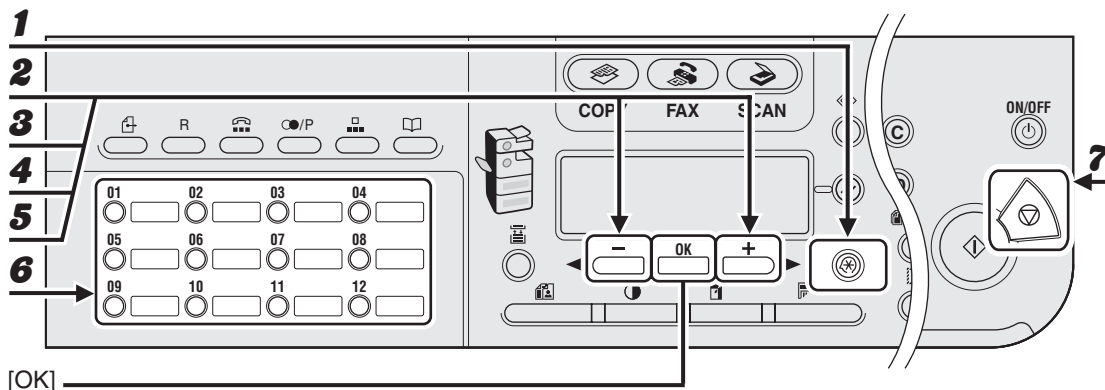

- 1** Druk op [Extra functies].
- 2** Druk op [←] of [→] om <ADRESBOEKINST.> te selecteren en druk vervolgens op [OK].
- 3** Druk op [←] of [→] om <GROEPSKIEZEN> te selecteren en druk vervolgens op [OK].
- 4** Selecteer met [←] of [→] een groepskeuzenummer dat u wilt bewerken en druk vervolgens op [OK].
Als u een groep wilt selecteren die is opgeslagen onder het nummer voor verkort kiezen, drukt u op [Verkort kiezen]. Vervolgens geeft u de tweecijferige code op met behulp van de numerieke toetsen.
- 5** Controleer of <TELEFOONNUMMER> wordt weergegeven en druk op [OK].
- 6** Selecteer het snelkeuzenummer dat u aan de groep wilt toevoegen en druk op [OK].
Meer informatie over het invoeren van snelkeuzenummers: zie "Groepskiezen opslaan" op pag. 4-23.
- 7** Druk op [Stop] om terug te keren naar de stand-bymodus.

● Een bestemming verwijderen uit een groep

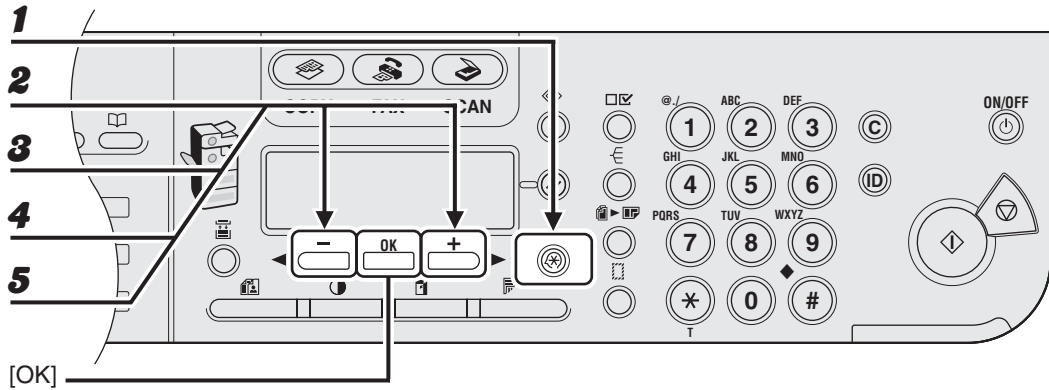

1 Druk op [Extra functies].

2 Druk op [◀] of [▶] om <ADRESBOEKINST.> te selecteren en druk vervolgens op [OK].

3 Druk op [◀] of [▶] om <GROEPSKIEZEN> te selecteren en druk vervolgens op [OK].

4 Selecteer met [◀] of [▶] een groepskeuzenummer dat u wilt bewerken en druk vervolgens op [OK].

Als u een groep wilt selecteren die is opgeslagen onder het nummer voor verkort kiezen, drukt u op [Verkort kiezen]. Vervolgens geeft u de tweecijferige code op met behulp van de numerieke toetsen.

5 Controleer of <TELEFOONNUMMER> wordt weergegeven en druk op [OK].

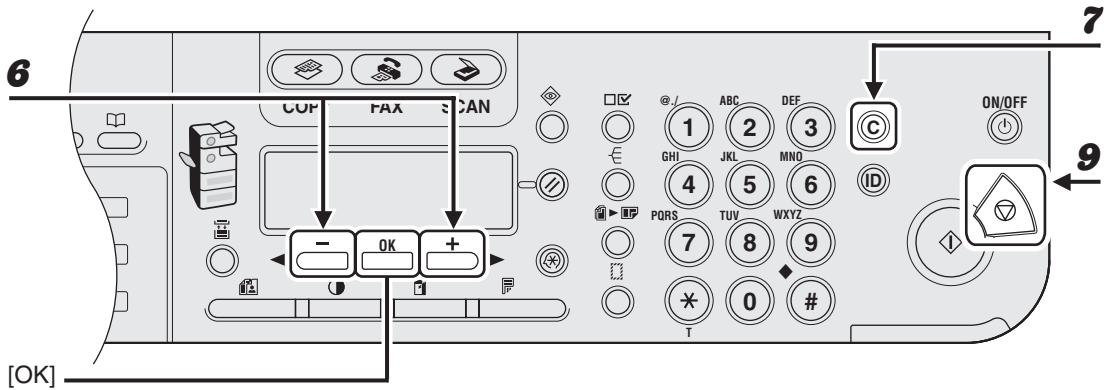

- 6** Druk op [**←**] of [**→**] om het snelkeuzenummer weer te geven dat u uit de groep wilt verwijderen.
- 7** Druk op [**C**] (Wissen).
- 8** Herhaal stap 6 en 7 als u nog een snelkeuzenummer wilt verwijderen.
- 9** Druk op [**Stop**] om terug te keren naar de stand-bymodus.

● De naam van een groep wijzigen

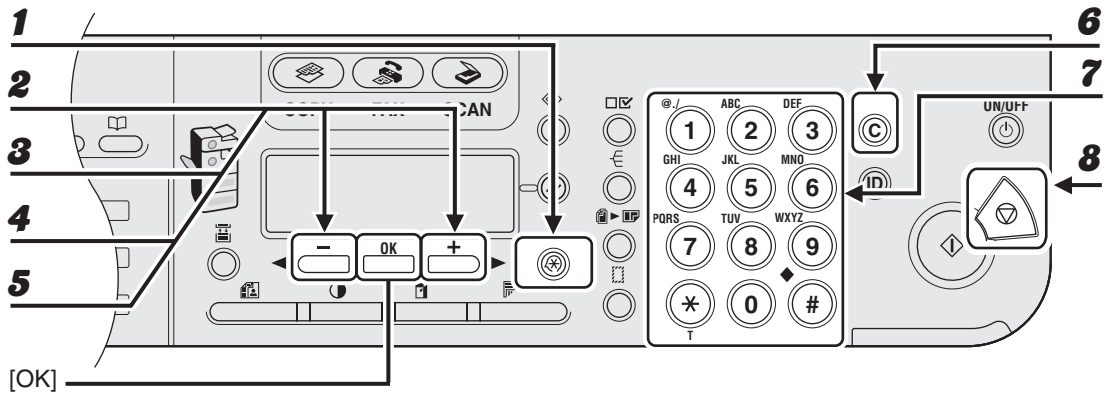

- 1** Druk op [Extra functies].
- 2** Druk op [◀] of [▶] om <ADRESBOEKINST.> te selecteren en druk vervolgens op [OK].
- 3** Druk op [◀] of [▶] om <GROEPSKIEZEN> te selecteren en druk vervolgens op [OK].
- 4** Selecteer met [◀] of [▶] een groepskeuzenummer dat u wilt bewerken en druk vervolgens op [OK].

Als u een groep wilt selecteren die is opgeslagen onder het nummer voor verkort kiezen, drukt u op [Verkort kiezen]. Vervolgens geeft u de tweecijferige code op met behulp van de numerieke toetsen.
- 5** Druk op [◀] of [▶] om <NAAM> te selecteren en druk vervolgens op [OK].
- 6** Druk meerdere malen op [C] (Wissen) om terug te gaan naar het onjuiste teken.

U kunt ook [◀] gebruiken om de cursor naar het onjuiste teken te verplaatsen en vervolgens op [C] (Wissen) drukken om het teken te verwijderen.
Houd [C] (Wissen) ingedrukt om de volledige naam te verwijderen.
- 7** Geef een nieuw teken op met de numerieke toetsen en druk op [OK].
- 8** Druk op [Stop] om terug te keren naar de stand-bymodus.

● Groepskiezen verwijderen

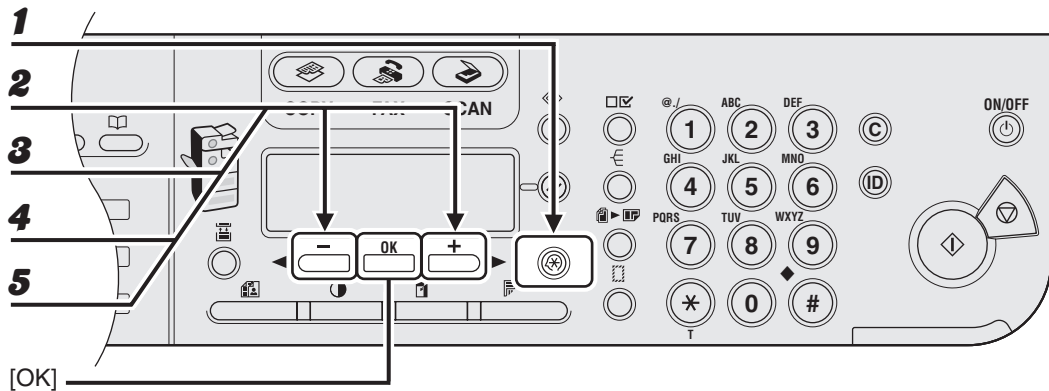

- 1** Druk op [Extra functies].
- 2** Druk op [◀] of [▶] om <ADRESBOEKINST.> te selecteren en druk vervolgens op [OK].
- 3** Druk op [◀] of [▶] om <GROEPSKIEZEN> te selecteren en druk vervolgens op [OK].
- 4** Selecteer met [◀] of [▶] een groepskeuzenummer dat u wilt verwijderen en druk vervolgens op [OK].

Als u een groep wilt selecteren die is opgeslagen onder het nummer voor verkort kiezen, drukt u op [Verkort kiezen]. Vervolgens geeft u de tweecijferige code op met behulp van de numerieke toetsen.
- 5** Controleer of <TELEFOONNUMMER> wordt weergegeven en druk op [OK].

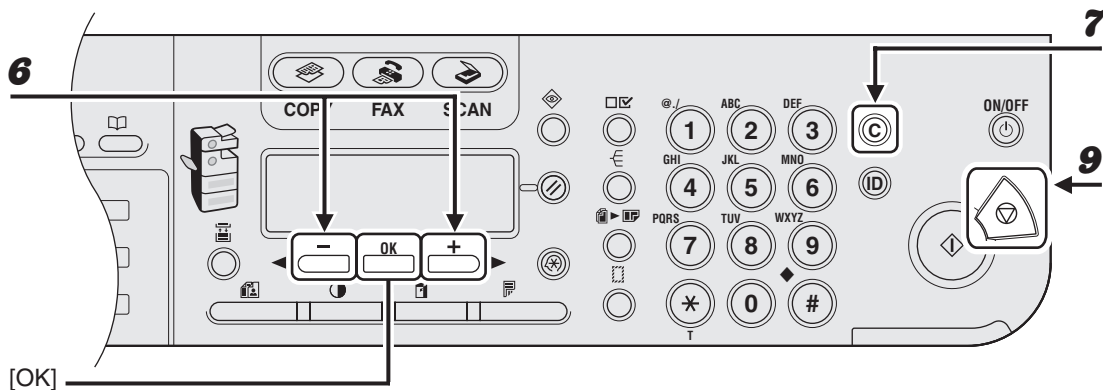

- 6** Druk op [**←**] of [**→**] om een snelkeuzenummer weer te geven.
- 7** Druk op [**C**] (Wissen).
- 8** Herhaal stap 6 en 7 totdat alle snelkeuzenummers zijn verwijderd en druk op [**OK**].
- 9** Druk op [**Stop**] om terug te keren naar de stand-bymodus.

 **OPMERKING**

Wanneer u alle nummers verwijderd, wordt de opgeslagen naam automatisch ook verwijderd.

Verkort kiezen gebruiken

Volg de onderstaande procedure om faxen te sturen naar ingevoerde ontvangers via het gebruik van verkort kiezen. U kunt voor het gemak een lijst afdrukken met ontvangers die voor verkort kiezen zijn ingevoerd. (Zie "RAPPORTAGE INST." op pag. 13-28.)

● Snelkiezen gebruiken

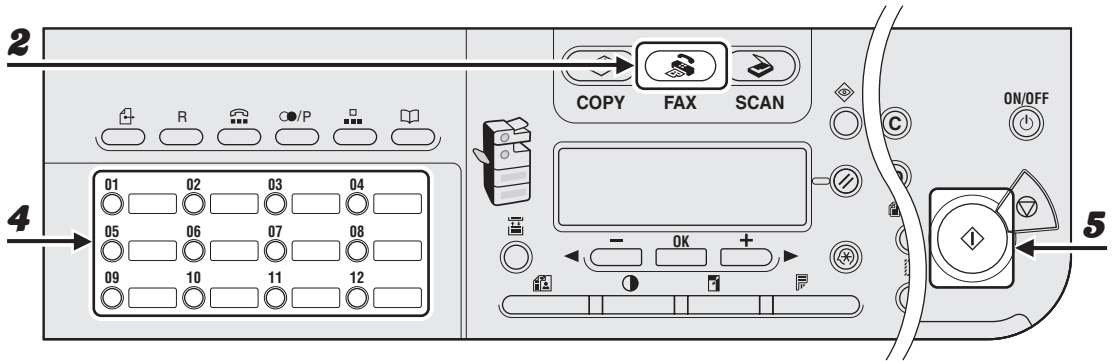

1 Plaats het document op de glasplaat of in de ADF.

2 Druk op [FAX].

3 Wijzig eventueel de instellingen voor uw document.

Voor meer gegevens, zie "Scaninstellingen" op pag. 4-3.

4 Druk op de gewenste snelkeuzetoets of op de toets voor groepskiezen (01 - 23).

Druk op [C] (Wissen) als u op een verkeerde toets hebt gedrukt en probeer het opnieuw.

5 Druk op [Start] om het nummer te kiezen.

Wanneer u de documenten op de glasplaat legt, drukt u op [←] of [→] om de documentgrootte te selecteren en drukt u vervolgens voor ieder document op [Start]. Na het scannen drukt u op [OK] om het nummer te kiezen.

● Verkort kiezen/Groepskiezen gebruiken

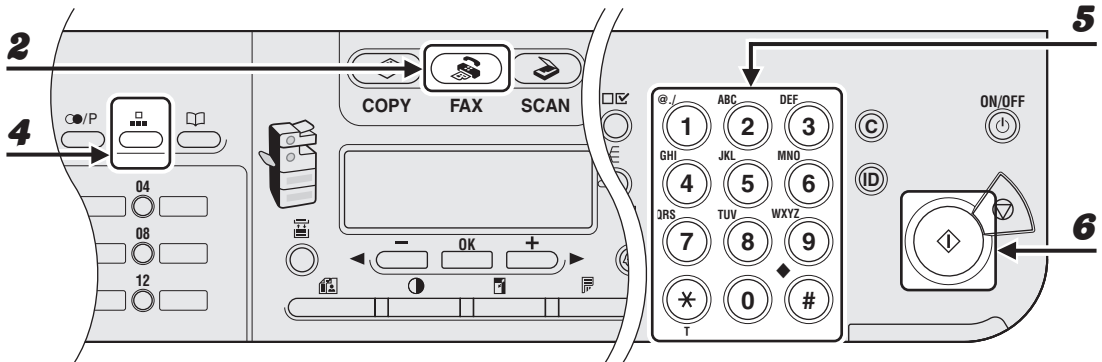

1 Plaats het document op de glasplaat of in de ADF.

2 Druk op [FAX].

3 Wijzig eventueel de instellingen voor uw document.

Voor meer gegevens, zie "Scaninstellingen" op pag. 4-3.

4 Druk op [Verkort kiezen].

5 Voer de gewenste tweecijferige code (00 - 99) in met behulp van de numerieke toetsen.

Vb.:

```
TEL = 0 1 2 X X X X X X X X  
[ * 0 1 ] CANON
```

Wanneer u een onjuiste code hebt opgegeven, drukt u op [C] (Wissen) en herhaalt u de procedure vanaf stap 3.

6 Druk op [Start] om het nummer te kiezen.

Wanneer u de documenten op de glasplaat legt, drukt u op [←] of [→] om de documentgrootte te selecteren en drukt u vervolgens voor ieder document op [Start]. Na het scannen drukt u op [OK] om het nummer te kiezen.

Handmatig verzenden

Gebruik handmatig verzenden wanneer u eerst met de ontvanger wilt praten voordat u een document verzendt of als de ontvanger geen faxapparaat heeft dat automatisch faxen kan ontvangen.

OPMERKING

- U kunt de glasplaat niet gebruiken voor handmatig verzenden.
- Voor handmatig verzenden kunt u geen gebruikmaken van groepskiezen.

3

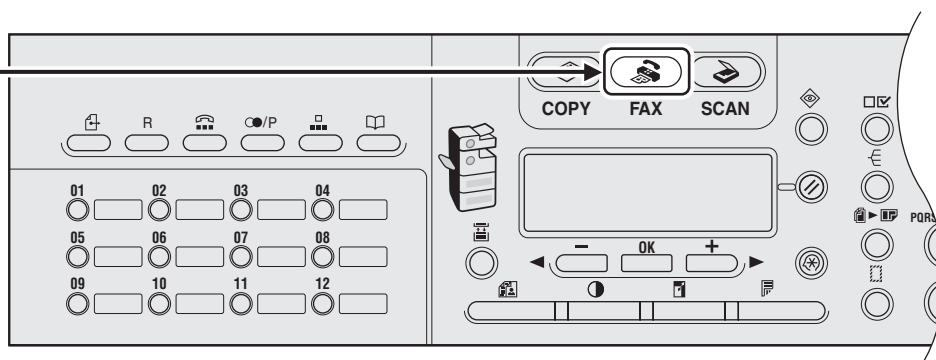

- 1** Sluit een optionele handset of een externe telefoon aan op het apparaat als u met de ontvanger wilt spreken voordat u een document verzendt.

Raadpleeg het hoofdstuk "Telefoonsnoeren aansluiten en de handset installeren" in de Beknopte handleiding voor informatie over het aansluiten van een optionele handset of een externe telefoon.

- 2** Plaats het document in de ADF.

- 3** Druk op [FAX].

- 4** Wijzig eventueel de instellingen voor uw document.

Voor meer gegevens, zie "Scaninstellingen" op pag. 4-3.



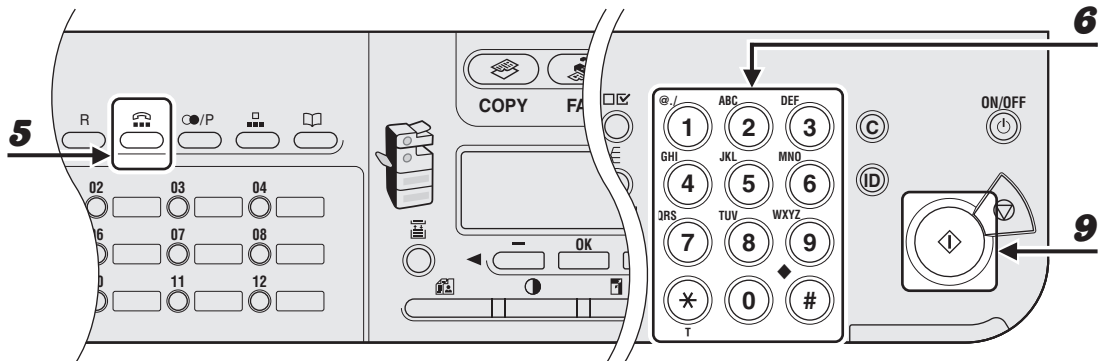

5 Druk op [Haak] of neem de optionele handset of de handset van uw externe telefoon op.

6 Kies het fax-/telefoonnummer van de ontvanger.

OPMERKING

Controleer of u de kiestoon hoort voordat u een faxnummer kiest. Als u het nummer kiest voordat u de kiestoon hoort, krijgt u wellicht geen verbinding of wordt het verkeerde nummer gekozen.

7 Praat via de handset met de ontvanger.

Als u op [Haak] drukt in stap 5, kunt u de handset opnemen wanneer u de stem van de ontvanger hoort.

Als u in plaats van de stem van de ontvanger een hoge pieptoon hoort, ga dan naar stap 9.

8 Vraag de ontvanger om zijn faxapparaat in te stellen op het ontvangen van faxberichten.

9 Wanneer u een hoge pieptoon hoort, drukt u op [Start] en hangt u de handset op.

Directe verzending

Directe verzending betekent dat het apparaat het document naar de ADF stuurt wanneer een pagina wordt gescand zonder alle pagina's tegelijk in het geheugen op te slaan. U kunt een document verzenden vóór andere documenten die in het geheugen zijn opgeslagen.

OPMERKING

- U kunt de glasplaat niet gebruiken voor directe verzending.
- Voor directe verzending kunt u geen gebruikmaken van groepskiezen.
- In het geval van directe verzending scant het apparaat een pagina direct naar het geheugen en wordt deze pagina meteen verzonden. Wanneer <GEHEUGEN VOL> wordt weergegeven en u directe verzending hebt geselecteerd, moet u dus wachten tot er voldoende ruimte is in het geheugen om een pagina te scannen. U kunt ook documenten uit het geheugen verwijderen en het nogmaals proberen. (Raadpleeg hoofdstuk 5 "Systeemmonitor" in de Uitgebreide handleiding.)

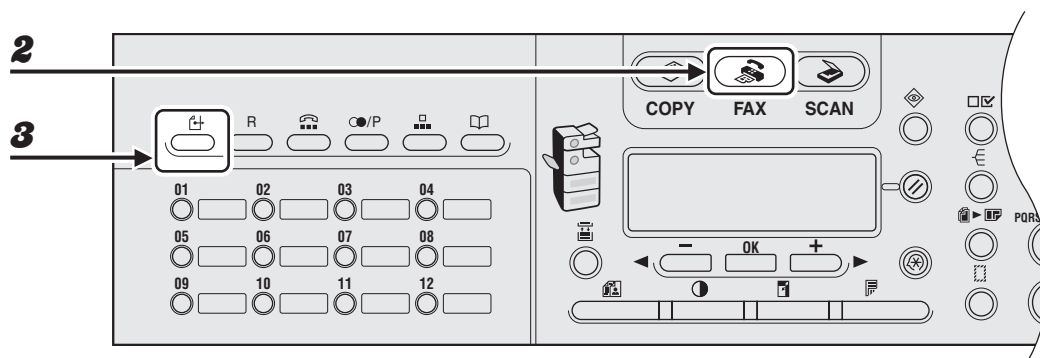

1 Plaats het document in de ADF.

2 Druk op [FAX].

3 Druk op [Directe TX].

Druk nogmaals op [Directe TX] om de directe verzending te annuleren.

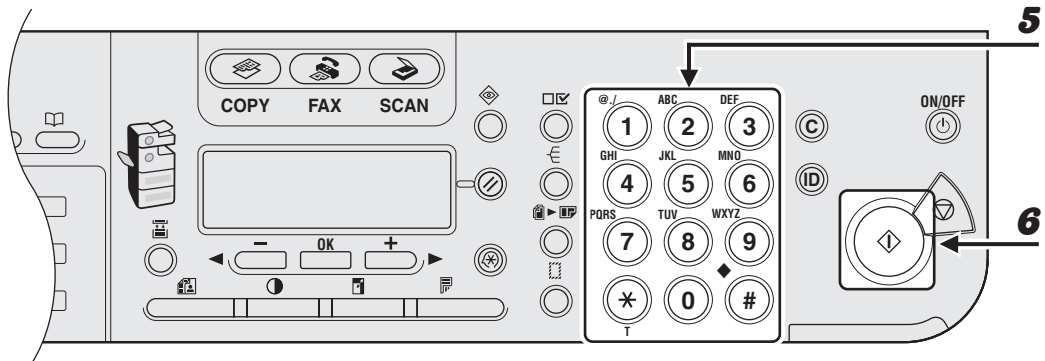

4 Wijzig eventueel de instellingen voor uw document.

Voor meer gegevens, zie "Scaninstellingen" op pag. 4-3.

5 Kies het fax-/telefoonnummer van de ontvanger.

Wanneer u uitgestelde verzending of groepsverzending selecteert, wordt automatisch ook geheugenverzending geselecteerd.

6 Druk op [Start].

Elke pagina wordt gescand en meteen verzonden.

OPMERKING

Tijdens de verzending worden <COMMUNICATIE> en het fax-/telefoonnummer afwisselend als berichten op het LCD-display weergegeven.

5

Faxen ontvangen

(alleen voor MF6550/MF6560PL/MF6580PL)

Volg deze procedure om het apparaat in te stellen op het ontvangen van faxen. Zie hoofdstuk 1 "Geavanceerde faxfuncties" in de Uitgebreide handleiding voor informatie over geavanceerde faxontvangstfuncties.

1 Open het instellingenmenu

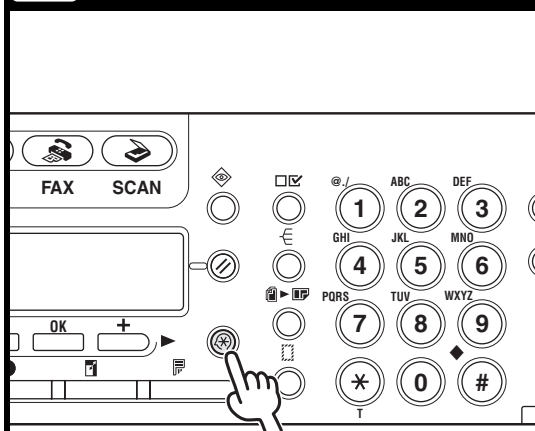

Druk op [Extra functies].

2 Activeer de ontvangstmodus

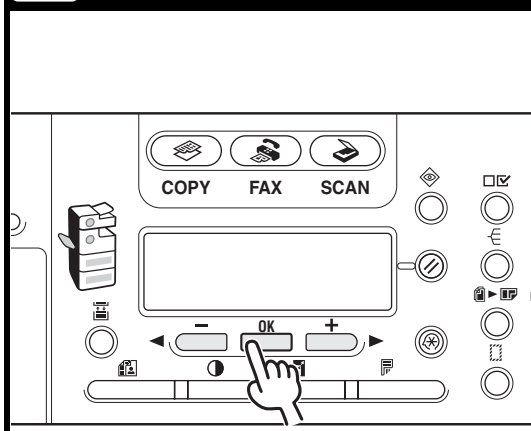

Gebruik [**◀**] of [**▶**] om <FAXINSTELLINGEN> te selecteren en druk vervolgens op [OK].

Controleer of <RX MODE> wordt weergegeven en druk vervolgens op [OK].

3 Stel de ontvangstmodus in

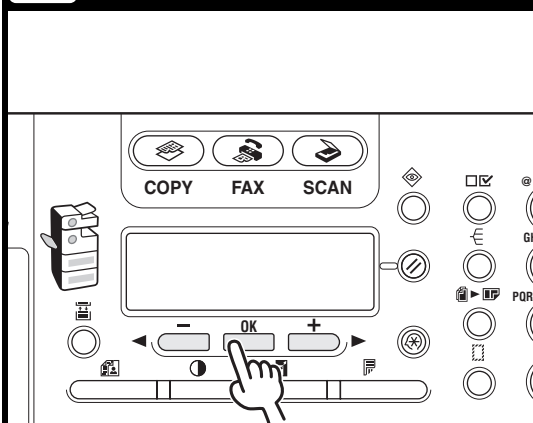

Gebruik [**←**] of [**→**] om de ontvangstmodus te selecteren en druk vervolgens op [**OK**].

- <Fax>: alle oproepen worden als fax beantwoord.
- <FaxTel>: er wordt automatisch geschakeld tussen faxen en spraakoproepen.
- <Antw.>: faxen worden automatisch ontvangen en gesproken berichten worden opgenomen.
- <Handm.>: er wordt geen enkele oproep beantwoord. U moet handmatig faxen ontvangen.

OPMERKING

Zorg er bij <Antw.> voor dat er een antwoordapparaat is aangesloten.

4 Verlaat het instellingenmenu

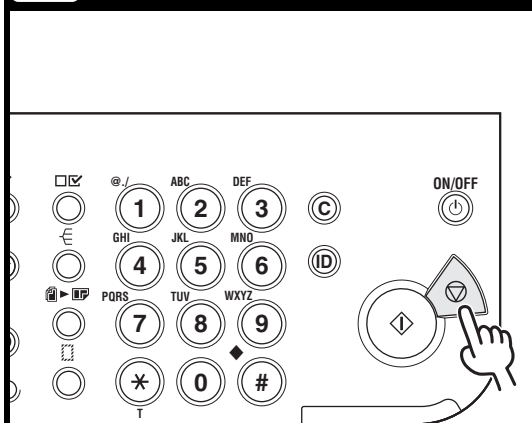

Druk op [**Stop**] om terug te keren naar het stand-byscherm.

Wat als...

● U wilt het ontvangen annuleren:

Druk op [**Stop**] op het bedieningspaneel.

Wanneer het bericht <ANN. TIJDENS TX/RX?> wordt weergegeven, gebruikt u [**←**] om <JA> te selecteren.

6 Kopiëren

Volg deze procedure voor het maken van een kopie.

Zie hoofdstuk 2 "Geavanceerde kopieefuncties" in de Uitgebreide handleiding voor informatie over geavanceerde kopieefuncties.

1 Plaats het document

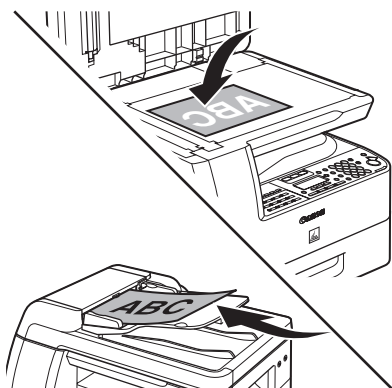

Plaats het document op de glasplaat of in de ADF.

Zie "Vereisten voor documenten" op pag. 2-1 voor documenten die u kunt kopiëren.

2 Activeer de kopieermodus

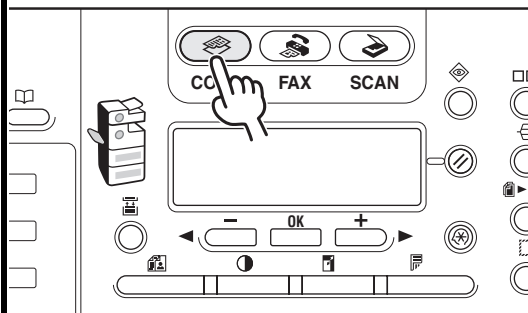

Druk op [COPY].

De indicator [COPY] licht op en het apparaat gaat over op de stand-bymodus voor kopiëren.

Wat als...

- **U wilt de resolutie en de dichtheid aanpassen:**

Zie "Scaninstellingen" op pag. 6-3.

3 Geef het aantal kopieën op

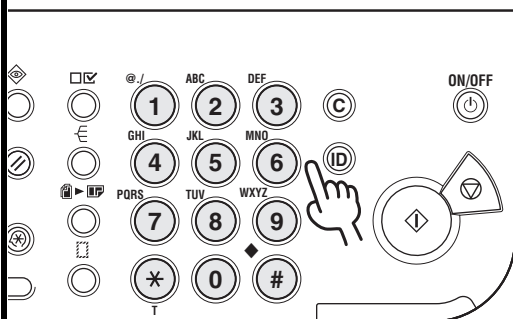

Geef met de numerieke toetsen het aantal kopieën op (tussen 1 en 99).

Vb.:



Wat als...

- **U hebt een verkeerd nummer ingevoerd:**
Druk op [C] (Wissen) en voer een nieuw nummer in.

4 Begin met kopiëren

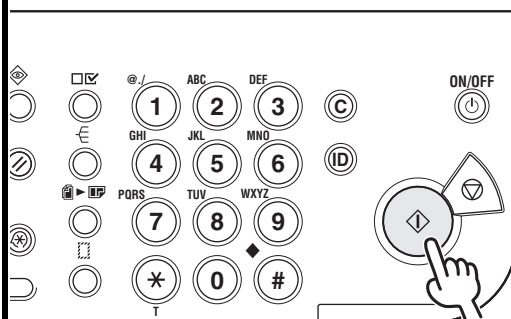

Druk op [Start].

Wat als...

- **U wilt het kopiëren annuleren:**
Druk op [Stop] op het bedieningspaneel.
Wanneer het bericht <OP STOP GEDRUKT> wordt weergegeven, drukt u op [OK].
Wanneer het bericht <KOPIËREN ANNULEREN?> wordt weergegeven, drukt u op [←] om <JA> te selecteren.

Scaninstellingen

Voordat u op [Start] drukt om te beginnen met kopiëren, kunt u de instellingen aanpassen aan het document dat u gaat scannen. De standaardinstellingen worden hersteld wanneer u de functie voor automatische reset activeert of wanneer u op [Reset] drukt.

Beeldkwaliteit

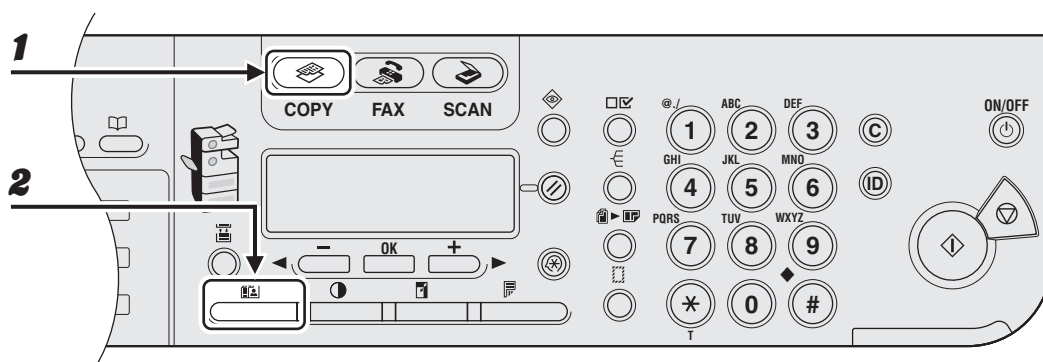

1 Druk op [COPY].

2 Druk meerdere malen op [Beeldkwaliteit] om het type document te selecteren.

<TEKST>: geschikt voor documenten met tekst.

<FOTO>: geschikt voor documenten met kleine letters of foto's.

<TEKST/FOTO>: geschikt voor documenten met tekst en foto's.

OPMERKING

De dichtheid voor kopiëren wordt automatisch ingesteld op de handmatige modus wanneer <TEKST/FOTO> of <FOTO> wordt ingesteld.

Dichtheid

U kunt de dichtheid handmatig instellen op het meest geschikte niveau voor het document of u kunt dit automatisch laten doen.

● Automatisch aanpassen

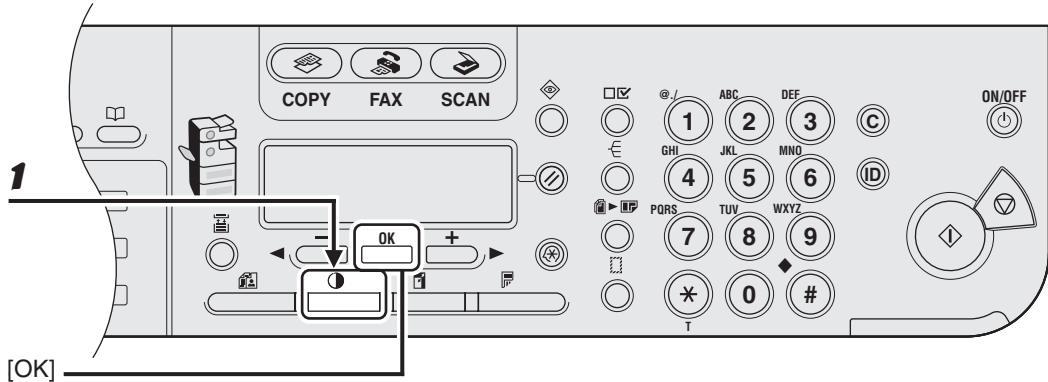

- 1** Druk op [Dichtheid] om <AUTOM. DENSITEIT> te selecteren en druk op [OK].

OPMERKING

De afbeeldingskwaliteit wordt automatisch ingesteld op <TEKST>.

● Handmatig aanpassen

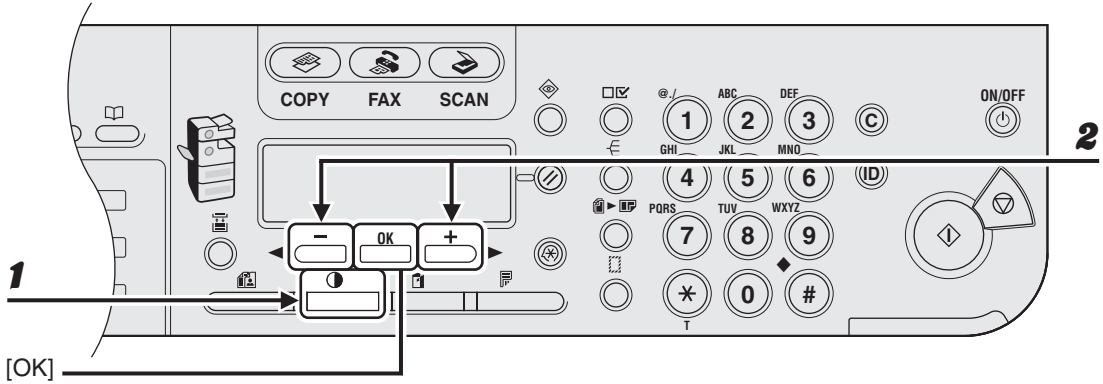

1 Druk tweemaal op [Dichtheid] om de handmatige modus te selecteren.

2 Druk op [◀-] of [+▶] om de dichtheid van de kopieën aan te passen en druk op [OK].

[+▶]: om lichte documenten donkerder te maken

[◀-]: om donkere documenten lichter te maken

Zoompercentage

● Vooraf ingestelde zoompercentages

U kunt documenten van een standaardformaat vergroten of verkleinen naar een ander standaardformaat.

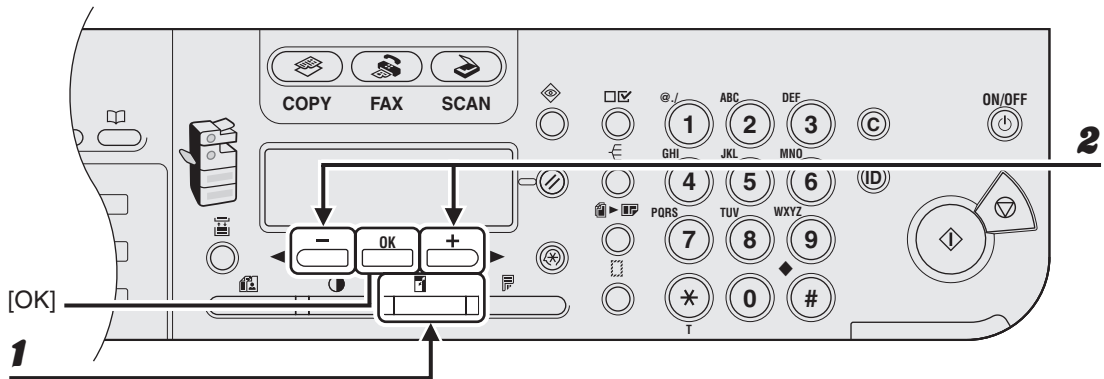

1 Druk op [Vergroten/Verkleinen].

2 Druk op [◀-] of [+▶] om het zoompercentage te selecteren en druk op [OK].

- 200% MAX.
- 141% A5 → A4
- 100%
- 70% A4 → A5
- 50% MIN.

OPMERKING

Wanneer de optie <PAPIERFORM. GROEP> in het menu <KOPIEERINSTELLING> is ingesteld op <INCH> of <AB>, veranderen de vooraf ingestelde zoompercentages als volgt:

INCH: 50%, 64%, 78%, 100%, 129%, 200%

AB: 50%, 70%, 81%, 86%, 100%, 115%, 122%, 141%, 200%

● Zoompercentages instellen

U kunt afbeeldingen met ieder gewenst zoompercentage vergroten of verkleinen in stappen van 1%. U kunt kiezen uit zoompercentages tussen 50 en 200%.

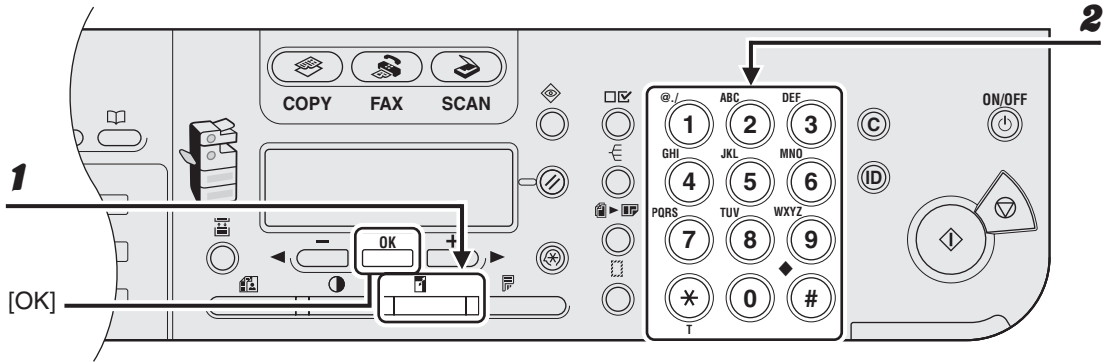

1 Druk tweemaal op [Vergroten/Verkleinen].

2 Geef het zoompercentage op met de numerieke toetsen en druk op [OK].

Vb.:

Z O O M	5 0 - 2 0 0 %
-	8 0 % +

U kunt het zoompercentage aanpassen met [◀] of [▶]. Druk op [▶] om het zoompercentage te verhogen. Druk op [◀] om het zoompercentage te verlagen.

OPMERKING

U stelt het zoompercentage weer op 100% in door op [Vergroten/Verkleinen] te drukken totdat <DIRECT 100%> verschijnt. Daarna drukt u op [OK].

7

Afdrukken

Volg deze procedure om een document vanaf de computer af te drukken. Zorg ervoor dat het printerstuurprogramma is geïnstalleerd. Raadpleeg de on line Help voor informatie over het instellen van het printerstuurprogramma.

1 Geef een afdrুকopdracht

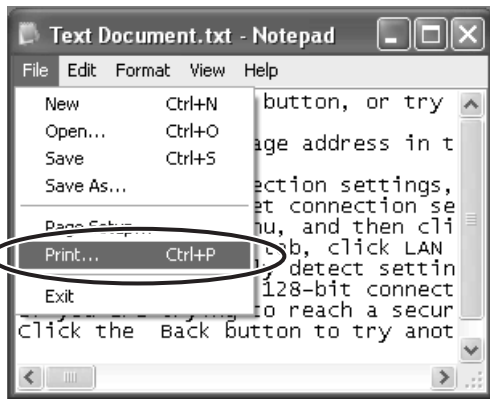

Ga in een toepassing met een geopend document naar het menu [File] (Bestand) > [Print] (Afdrukken).

2 Selecteer de printer

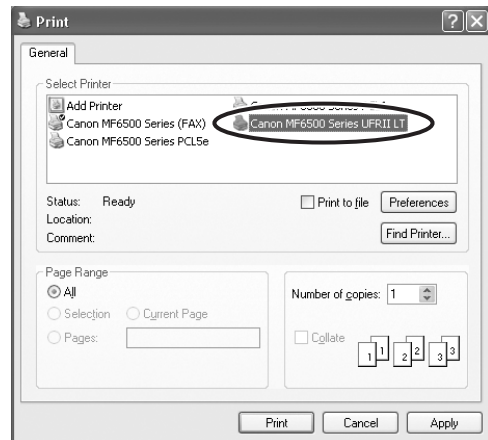

Selecteer het printerpictogram van het apparaat ([Canon MF6500 Series UFR II LT], [Canon MF6500 Series PCL5e]* of [Canon MF6500 Series PCL6]*).

* Alleen voor MF6540PL/MF6560PL/MF6580PL

3 Pas de voorkeursinstellingen aan

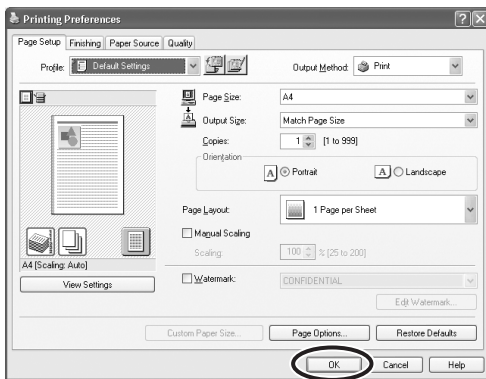

Klik op [Preferences] (Voorkeuren) of [Properties] (Eigenschappen) om het dialoogvenster te openen. Klik op [OK] als u klaar bent.

4 Druk het document af

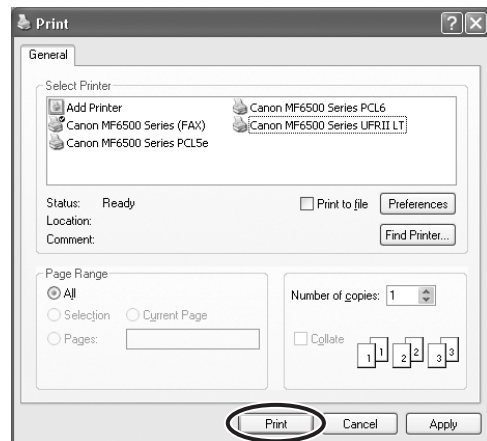

Klik op [Print] (Afdrukken) of op [OK].

Wat als...

- U wilt het afdrukken annuleren:
Raadpleeg hoofdstuk 5 "Systeemmonitor" in de Uitgebreide handleiding.

8 Scannen

Volg deze procedure om een document naar uw computer te scannen.

Zorg ervoor dat het scannerstuurprogramma is geïnstalleerd.

Raadpleeg de Handleiding voor het scannerstuurprogramma (op de User Software CD (cd met gebruikerssoftware)) voor meer informatie over het instellen van het scannerstuurprogramma.

1 Plaats het document



Plaats het document op de glasplaat of in de ADF.

Zie "Vereisten voor documenten" op pag. 2-1 voor documenten die u kunt scannen.

2 Activeer de scanmodus

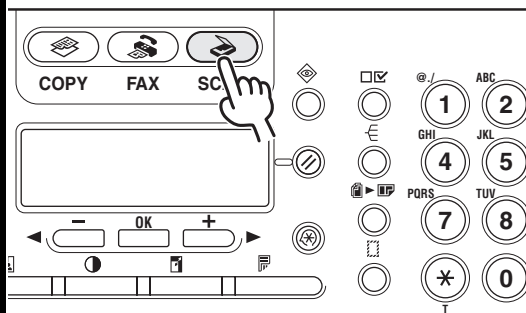

Druk op [SCAN].

De indicator [SCAN] gaat branden en de scanstand-bymodus van het apparaat wordt geactiveerd.

3 Stel de scanfunctie in

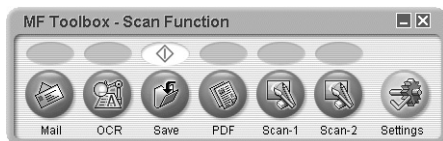

Start MF Toolbox en stel het scanformaat in.

De markering wordt weergegeven boven de toets die u selecteert.

4 Begin met scannen

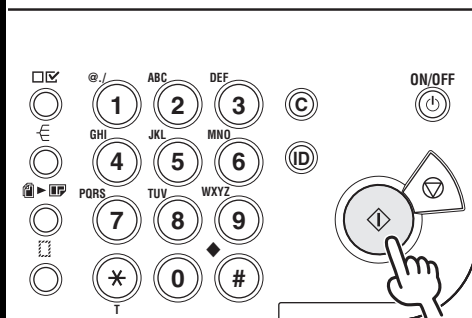

Druk op [Start].

Wat als...

- **U wilt het scannen annuleren:**
Druk op [Stop] op het bedieningspaneel en klik vervolgens op [OK] op het computerscherm.

9

Faxen verzenden via de pc

(alleen voor MF6550/MF6560PL/MF6580PL)

Volg deze procedure om een fax te verzenden vanaf uw computer.

Zorg ervoor dat het faxstuurprogramma is geïnstalleerd.

Raadpleeg de on line Help voor informatie over het instellen van het faxstuurprogramma.

1 Geef een afdrukopdracht

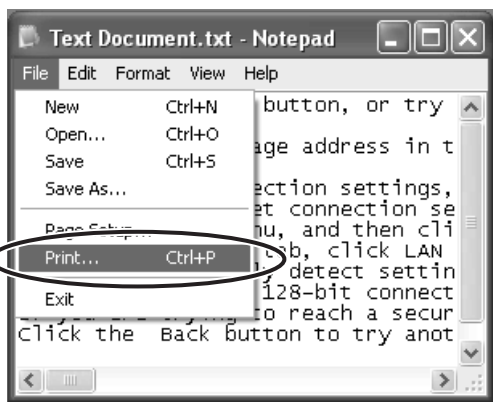

Ga in een toepassing met een geopend document naar het menu [File] (Bestand) > [Print] (Afdrukken).

2 Selecteer het faxapparaat

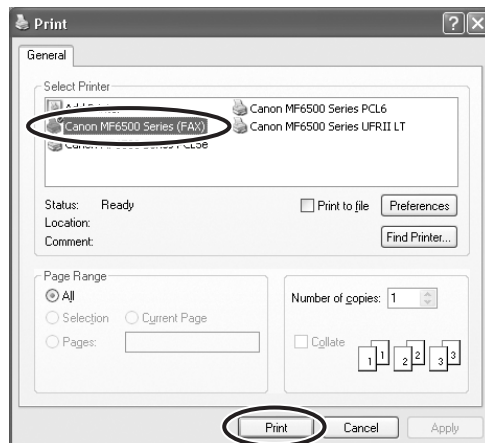

Selecteer het faxpictogram ([Canon MF6500 Series (FAX)]) en klik vervolgens op [Print] (Afdrukken) of op [OK].

Wat als...

- U wilt de faxeigenschappen aanpassen:
Klik op [Preferences] (Voorkeuren) of [Properties] (Eigenschappen) en pas de instellingen aan.

3 Stel de bestemming in

Fax Sending Settings

Sending Settings | Edit Address Book | Cover Sheet

Recipient Name: Canon

Fax Number: 012#####

Add to Address Book

Add to Recipient List

Recipient List:

Recipient Name	Fax Number
----------------	------------

Address Book...

Delete

Number of Recipients: 0

Set the Time to Send

Sending Time: 00:00 [00:00 to 23:59]

OK Cancel Help

Geef de naam en het faxnummer op bij [Sending Settings] (Verzendinstellingen) en klik op [Add to Recipient List] (Toevoegen aan lijst met ontvangers).

Wat als...

- U wilt een fax met een voorblad maken:
Klik op het tabblad [Cover Sheet] (Voorblad) en stel het formaat voor de voorbladbijlage in.

4 Verzend het document

Fax Sending Settings

Sending Settings | Edit Address Book | Cover Sheet

Recipient Name: Canon

Fax Number: 012#####

Add to Address Book

Add to Recipient List

Recipient List:

Recipient Name	Fax Number
Canon	012#####

Address Book...

Delete

Number of Recipients: 1

Set the Time to Send

Sending Time: 00:00 [00:00 to 23:59]

OK Cancel Help

Klik op [OK] in de [Fax Sending Settings] (Instellingen faxverzending).

Wat als...

- U wilt het verzenden van een fax annuleren:
Raadpleeg hoofdstuk 5 "Systeemmonitor" in de Uitgebreide handleiding.

10 Gebruikersinterface op afstand (alleen voor MF6580PL)

Volg deze procedure voor het op afstand beheren van de gebruikersinterface.
Raadpleeg hoofdstuk 4 "Gebruikersinterface op afstand" in de Uitgebreide handleiding voor meer informatie.

1 Tref de netwerkvoorbereidingen

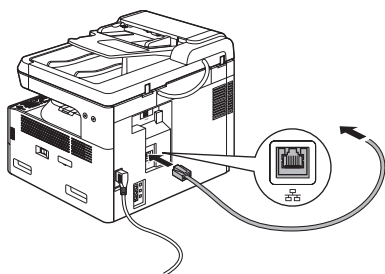

Stel het apparaat in voor gebruik in een TCP/IP-netwerk en sluit het apparaat en de pc aan op uw netwerkrouter of op een hub.

Raadpleeg "Software installeren/Installatie van software ongedaan maken" in de Beknopte handleiding voor nadere informatie.

2 Start



Start de webbrowser, typ het IP-adres van het apparaat en druk op [Enter] op het toetsenbord.

3 Meld u aan

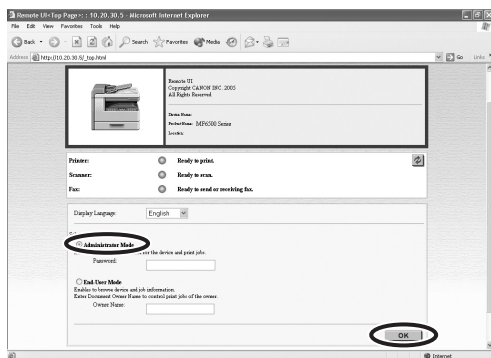

Selecteer de gebruikersmodus en klik op [OK].

4 Bedien het apparaat

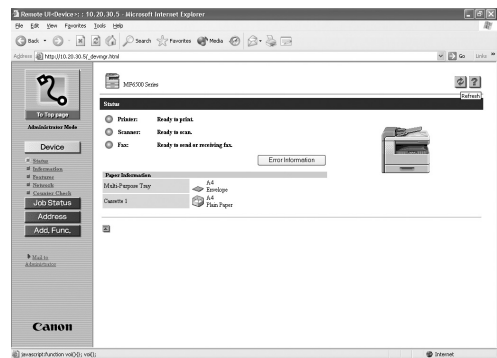

Nu kunt u het apparaat beheren via de webbrowser.

Raadpleeg hoofdstuk 4 "Gebruikersinterface op afstand" in de Uitgebreide handleiding voor meer informatie.

Het apparaat reinigen

Neem het volgende in overweging alvorens u het apparaat reinigt:

- Controleer of er geen documenten zijn opgeslagen in het geheugen en schakel het apparaat uit, waarbij u ook de stekker uit het stopcontact haalt.
- Gebruik een zachte doek om krassen te voorkomen.
- Gebruik voor het reinigen geen tissues, papieren handdoeken of soortgelijke materialen; deze kunnen aan de onderdelen blijven kleven en statische elektriciteit veroorzaken.

LET OP

Gebruik nooit vluchtige middelen als thinner, benzine, aceton of andere chemische reinigingsmiddelen om het apparaat te reinigen. Deze stoffen kunnen de onderdelen van het apparaat beschadigen.

Buitenzijde

- 1** Schakel het apparaat uit en haal de stekker uit het stopcontact.
- 2** Veeg de behuizing van het apparaat af met een zachte, niet-pluizende doek met water of verdund afwasmiddel.
- 3** Wacht tot het apparaat droog is. Daarna steekt u de stekker weer in het stopcontact en schakelt u het apparaat in.

Binnenzijde

Reinig het afdrukgebied regelmatig om te voorkomen dat tonerpoeder en papierstof zich in het apparaat ophopen.

1 Schakel het apparaat uit en haal de stekker uit het stopcontact.

2 Open de linkerklep.

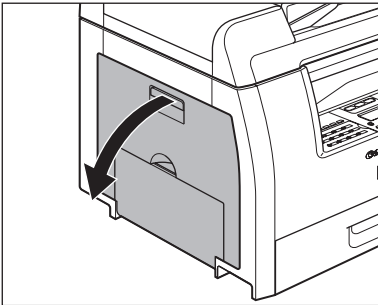

3 Pak het blauwe plastic lipje (A) op de tonercartridge vast.

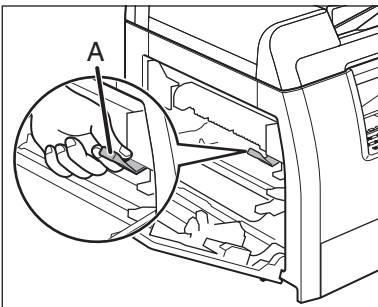

4 Trek aan het blauwe plastic lipje totdat u de handgreep van de tonercartridge gemakkelijk kunt vasthouden.

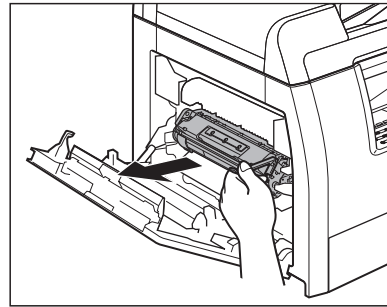

5 Verwijder de tonercartridge.

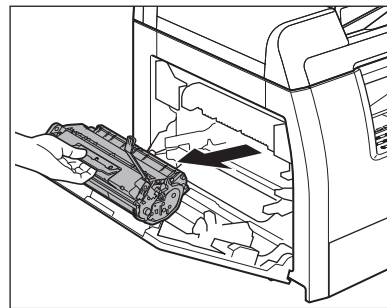

⚠ LET OP

- Houd de tonercartridge altijd bij de handgreep vast.
- Om te voorkomen dat de tonercartridge wordt blootgesteld aan licht, dient u de cartridge in de verpakking te bewaren of in een doek te wikkelen.
- Open nooit de beschermklep van de drum op de tonercartridge. Als het oppervlak van de drum wordt blootgesteld aan licht of wordt beschadigd, zal de afdrukkwaliteit afnemen.



6 Gebruik een schone, zachte, droge, niet-pluizende doek om toner en papierresten uit het apparaat te verwijderen.

⚠ LET OP

- Raak de fixeereenheid (A) niet aan; deze wordt namelijk erg heet tijdens het gebruik.
- Raak de overdrachtsrol (B) niet aan; dat zou het apparaat kunnen beschadigen.

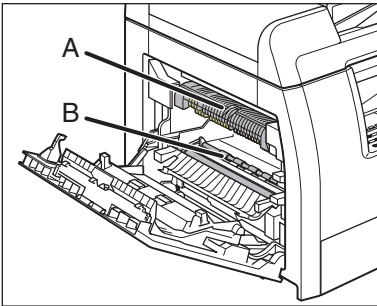

- Als uw huid of kleding in aanraking komt met toner, moet u deze er onmiddellijk met koud water afwassen. Warm water zal ervoor zorgen dat de toner zich vasthecht.

7 Houd de tonercartridge altijd bij de handgreep vast.

De pijlen (A) op de tonercartridge dienen naar het apparaat te wijzen.

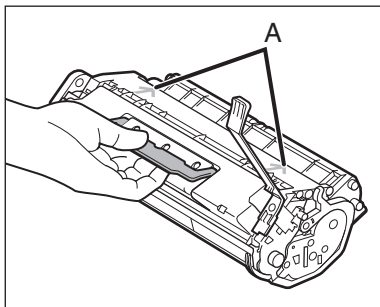

8 Schuif de tonercartridge zo ver mogelijk in het apparaat.

De linkerrand (A) en de nokjes aan de rechterzijde (B en C) van de tonercartridge dienen zich op één lijn te bevinden met de markeringen in het apparaat.

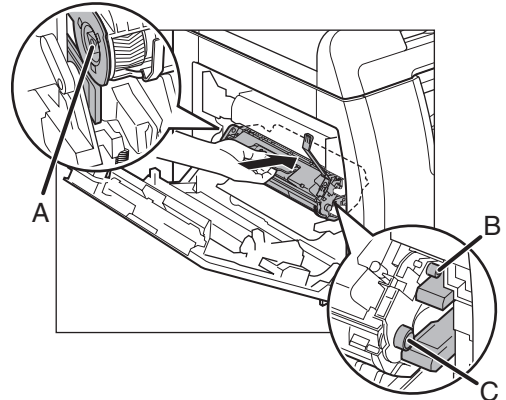

9 Druk de tonercartridge naar beneden om ervoor te zorgen dat deze goed in het apparaat zit.

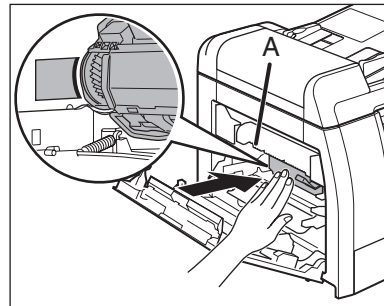

⚠ LET OP

Raak de fixeereenheid (A) niet aan; deze wordt namelijk erg heet tijdens het gebruik.

10 Sluit de linkerklep.

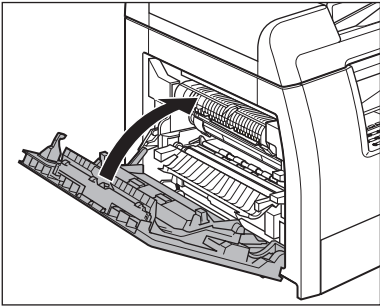

⚠ LET OP

- Pas op voor uw vingers.
- Als u de linkerklep niet kunt sluiten, probeer hem dan niet hardhandig toch te sluiten. Open de klep en controleer of de tonercartridge goed in het apparaat is geplaatst.

11 Steek de stekker weer in het stopcontact en schakel het apparaat in.

Fuserrol

Als er tijdens het afdrucken zwarte vegen verschijnen, is de fuserrol in het apparaat mogelijk vuil. Reinig de fuserrol in dat geval volgens de volgende procedure. De rol moet elke keer dat de tonercartridge wordt vervangen, worden gereinigd. Plaats een leeg vel A4-papier in het MP-blad en begin met reinigen.

ⓘ OPMERKING

Het reinigen van de rol duurt ongeveer 100 seconden.

- 1 Druk op [Extra functies].
- 2 Druk op [◀ -] of [+ ▶] om <AANP./REINIGEN> te selecteren en druk op [OK].
- 3 Open het MP-blad.

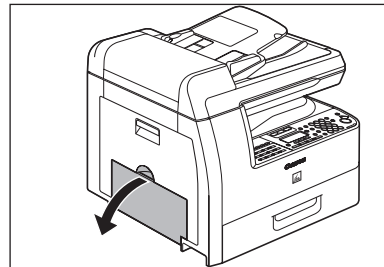

- 4** Trek de verlenging van het MP-blad naar u toe totdat u een klink hoort. Open vervolgens het MP-blad.

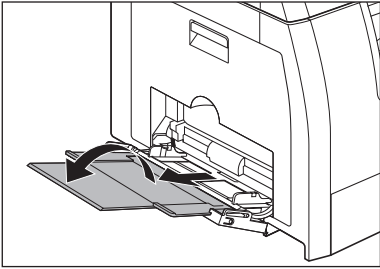

- 5** Plaats een leeg vel A4-papier.

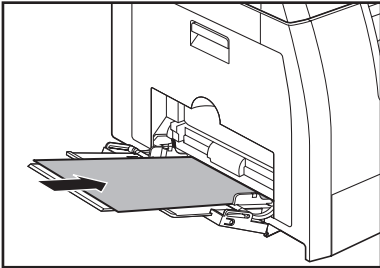

- 6** Druk op [**←**] of [**→**] om <REINIG. FIX.EENH.> te selecteren en druk vervolgens op [**OK**].

Het reinigen begint. Na afloop wordt de stand-bymodus van het apparaat hersteld.

OPMERKING

- Gebruik standaardpapier als reinigingspapier.
- Gooi het reinigingspapier na gebruik weg.

Scangebied

Houd het scangebied schoon om te voorkomen dat er vieze kopieën en faxen worden verzonden.

● Glasplaat

- 1** Open de klep van de glasplaat.

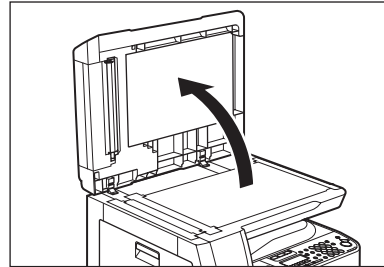

- 2** Reinig de glasplaat en de onderzijde van de klep van de glasplaat met een zachte, met water bevochtigde doek. Maak vervolgens het scangebied schoon met een zachte, droge doek.

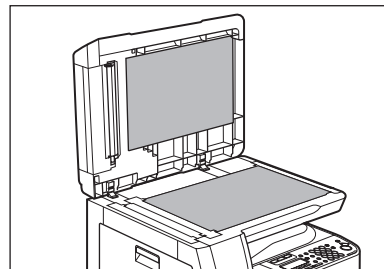

OPMERKING

Zorg dat de doek niet te vochtig is, omdat anders het document kan scheuren of er schade aan het apparaat kan ontstaan.

3 Sluit de klep van de glasplaat.

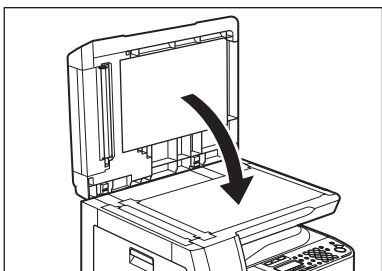

⚠ LET OP

Pas op voor uw vingers.

● ADF

Wanneer u de ADF gebruikt voor het kopiëren van documenten en uw documenten strepen of vlekken vertonen, zijn er waarschijnlijk potloodresten van documenten op de rol terechtgekomen. Reinig het ADF-scangebied, de film en de rol.

1 Schakel het apparaat uit en haal de stekker uit het stopcontact.

2 Open de ADF.

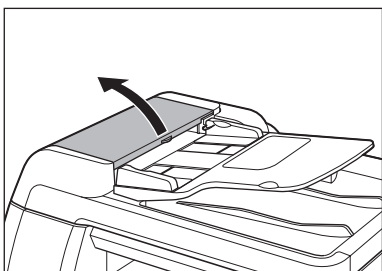

3 Reinig de rollen (A) in de ADF met een zachte, met water bevochtigde doek. Maak vervolgens het scangebied schoon met een zachte, droge doek.

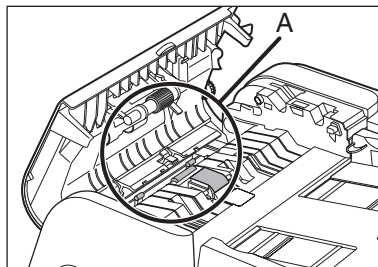

⚠ OPMERKING

Zorg dat de doek niet te vochtig is, omdat anders het document kan scheuren of er schade aan het apparaat kan ontstaan.

4 Til het documenteninvoerblad op.

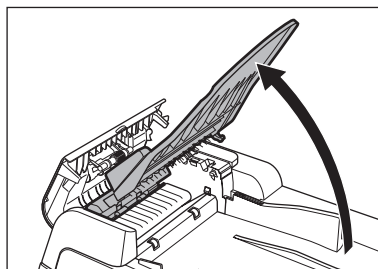

5 Reinig de rollen (B) onder het documenteninvoerblad met een zachte, met water bevochtigde doek. Maak vervolgens het scangebied schoon met een zachte, droge doek.

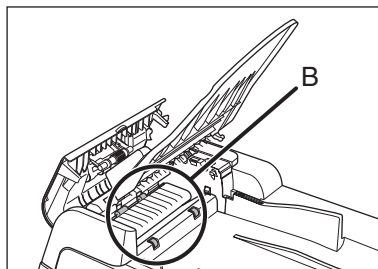

- 6** Laat het documenteninvoerblad weer zakken.

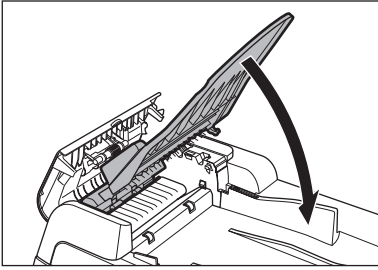

! LET OP

Pas op voor uw vingers.

- 7** Sluit de ADF.

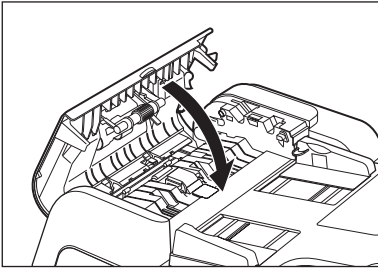

! LET OP

Pas op voor uw vingers.

- 8** Open de klep van de glasplaat.

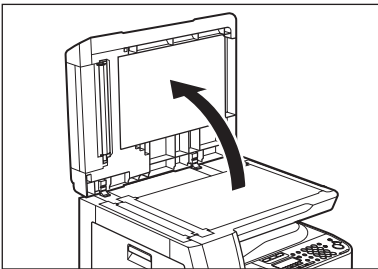

- 9** Reinig het ADF-scangebied (links van de glasplaat) en de rol voor documenteninvoer met een zachte, met water bevochtigde doek. Maak vervolgens het scangebied schoon met een zachte, droge doek.

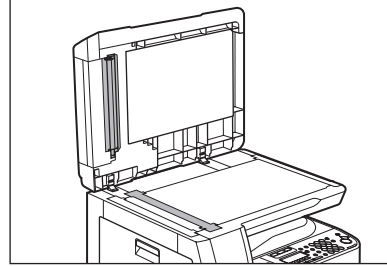

- 10** Sluit de klep van de glasplaat.

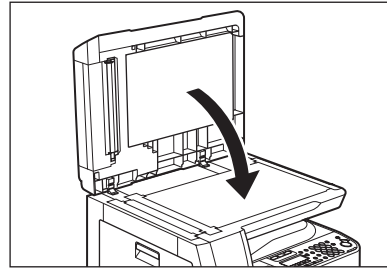

! LET OP

Pas op voor uw vingers.

- 11** Steek de stekker weer in het stopcontact en schakel het apparaat in.

De ADF automatisch laten reinigen

Wanneer u uw documenten scant via de ADF en deze zwarte strepen of vlekken vertonen, dient u de ADF-rol te reinigen door meerdere vellen leeg papier door te voeren.

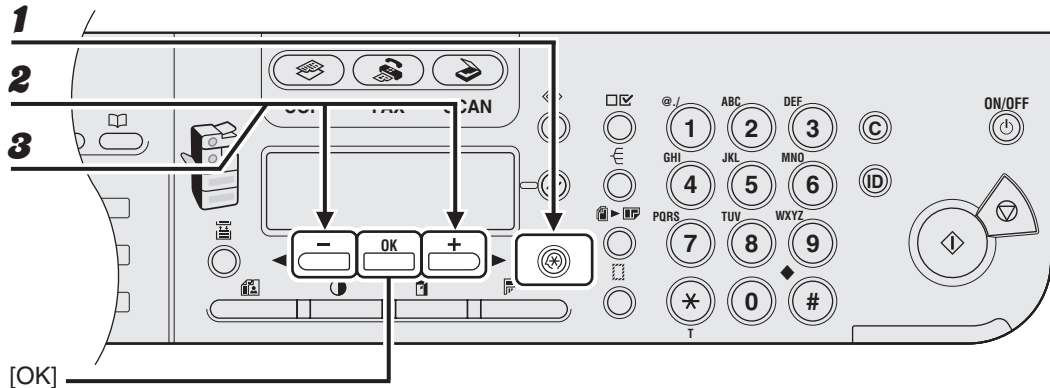

- 1** Druk op [Extra functies].
- 2** Druk op [←] of [→] om <AANP./REINIGEN> te selecteren en druk op [OK].
- 3** Druk op [←] of [→] om <AANVOERREINIGING> te selecteren en druk op [OK].
- 4** Plaats vijf lege vellen in de ADF en druk op [OK].

De ADF wordt gereinigd. Na afloop wordt de stand-bymodus van het apparaat hersteld.

OPMERKING

Gebruik papier van A4-formaat.

Overdrachtsrol

Als er na het afdrukken vlekken op de achterzijde van het papier zitten, is de overdrachtsrol mogelijk vuil. Reinig de overdrachtsrol volgens de volgende procedure.

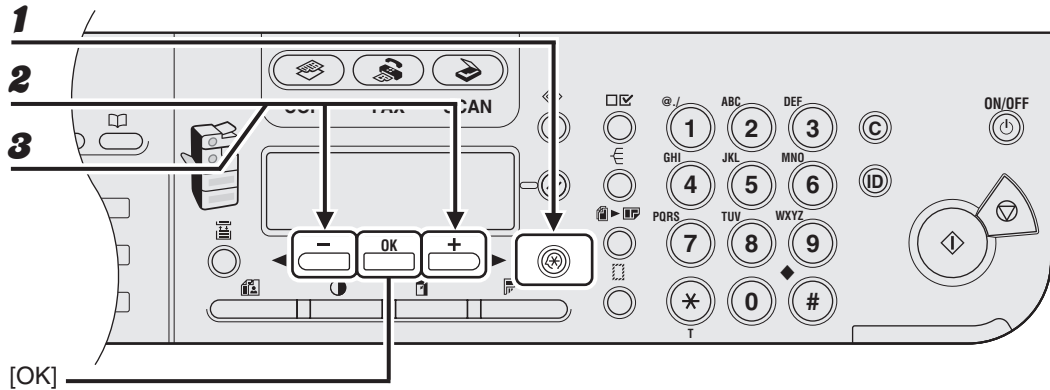

- 1** Druk op [Extra functies].
- 2** Druk op [←] of [→] om <AANP./REINIGEN> te selecteren en druk op [OK].
- 3** Controleer of <OVERDR. ROL REIN.> wordt weergegeven en druk vervolgens op [OK].

Het reinigen begint. Na afloop wordt de stand-bymodus van het apparaat hersteld.

De tonercartridge vervangen

Wanneer het bericht <TONER BIJNA OP/ NWE TONER GEREEDM.> op het display wordt weergegeven dient u de toner in de tonercartridge gelijkmatig te verdelen. Als het probleem zich blijft voordoen, vervangt u de tonercartridge.

De toner verdelen

1 Open de linkerklep.

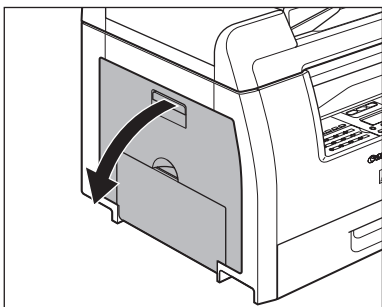

2 Pak het blauwe plastic lipje (A) op de tonercartridge vast.

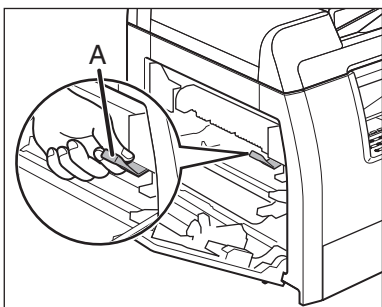

3 Trek aan het blauwe plastic lipje totdat u de handgreep van de tonercartridge gemakkelijk kunt vasthouden.

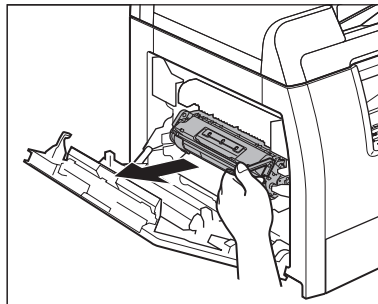

4 Verwijder de tonercartridge.

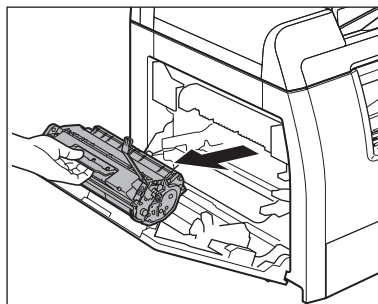

⚠ LET OP

- Houd de tonercartridge altijd bij de handgreep vast.
- Open nooit de beschermklep van de drum op de tonercartridge. Als het oppervlak van de drum wordt blootgesteld aan licht of wordt beschadigd, zal de afdrukkwaliteit afnemen.

- 5** Schud de tonercartridge 5 of 6 keer voorzichtig heen en weer om de toner gelijkmatig te verdelen.

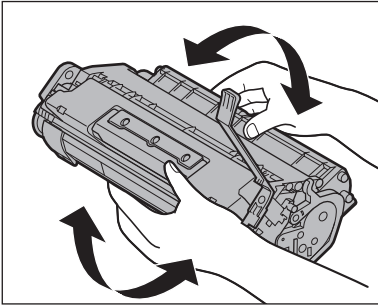

- 6** Houd de tonercartridge altijd bij de handgreep vast.

De pijlen (A) op de tonercartridge dienen naar het apparaat te wijzen.

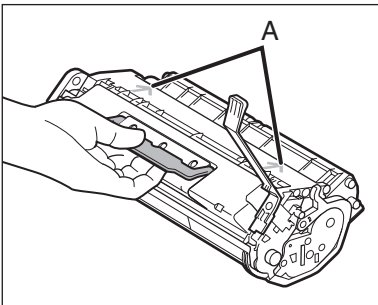

- 7** Schuif de tonercartridge zo ver mogelijk in het apparaat.

De linkerrand (A) en de nokjes aan de rechterzijde (B en C) van de tonercartridge dienen zich op één lijn te bevinden met de markeringen in het apparaat.

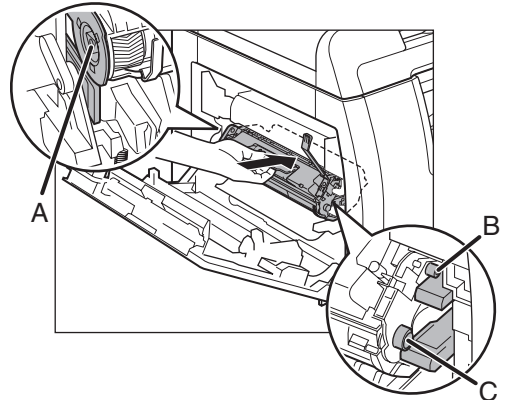

- 8** Druk de tonercartridge naar beneden om ervoor te zorgen dat deze goed in het apparaat zit.

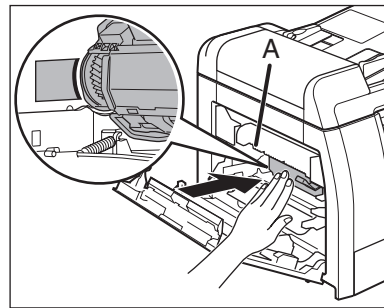

! LET OP

Raak de fixeereenheid (A) niet aan; deze wordt namelijk erg heet tijdens het gebruik.

9 Sluit de linkerklep.

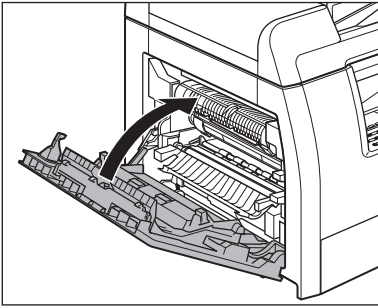

⚠ LET OP

- Pas op voor uw vingers.
- Als u de linkerklep niet kunt sluiten, probeer hem dan niet hardhandig toch te sluiten. Open de klep en controleer of de tonercartridge goed in het apparaat is geplaatst.

De tonercartridge vervangen

1 Open de linkerklep.

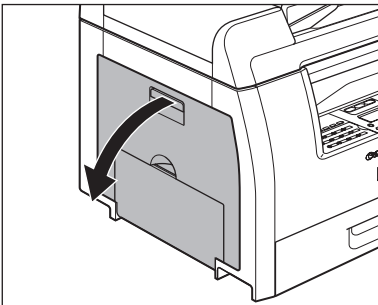

2 Pak het blauwe plastic lipje (A) op de tonercartridge vast.

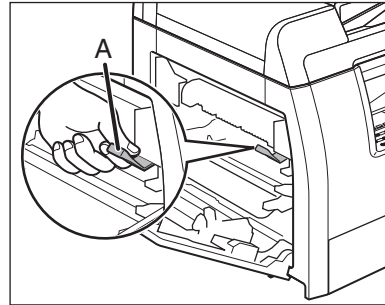

3 Trek aan het blauwe plastic lipje totdat u de handgreep van de tonercartridge gemakkelijk kunt vasthouden.

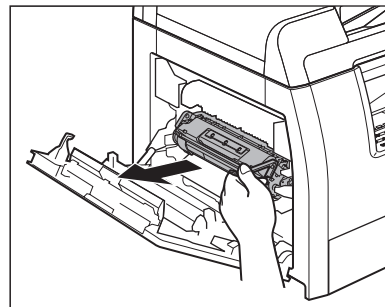

4 Verwijder de tonercartridge.

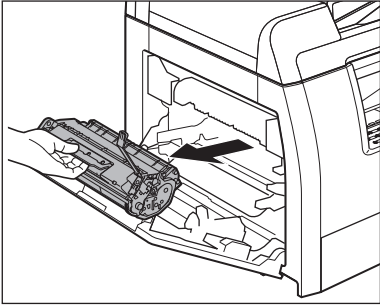

⚠ LET OP

- Houd de tonercartridge altijd bij de handgreep vast.
- Open nooit de beschermklep van de drum op de tonercartridge. Als het oppervlak van de drum wordt blootgesteld aan licht of wordt beschadigd, zal de afdrukkwaliteit afnemen.

5 Haal de nieuwe tonercartridge uit de verpakking.

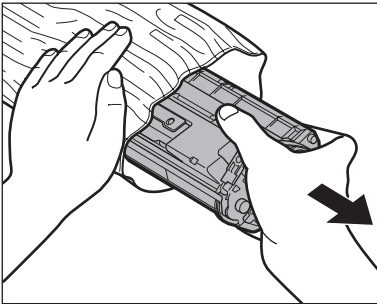

6 Schud de tonercartridge 5 of 6 keer voorzichtig heen en weer om de toner gelijkmatig te verdelen.

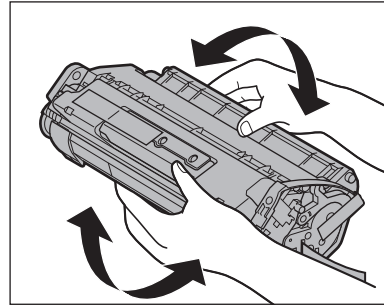

7 Verwijder de tape (op 2 plekken).

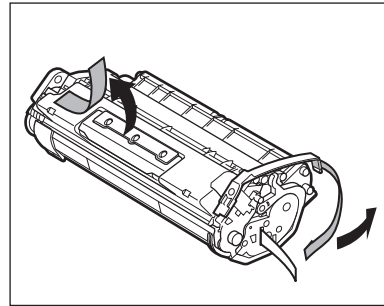

8 Trek het blauwe plastic lipje omhoog.

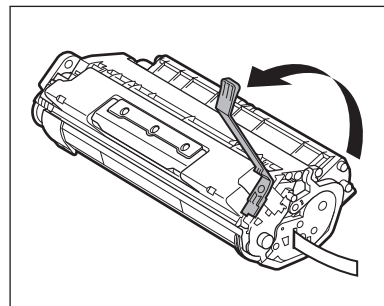

- 9** Trek de afdichtingstape volledig naar buiten.

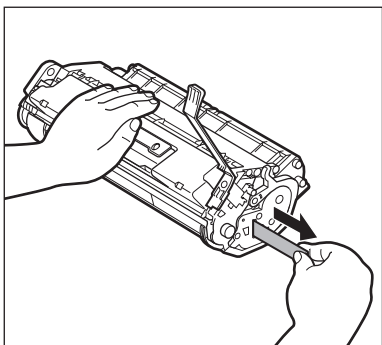

OPMERKING

Zorg dat u niet schuin aan de afdichtingstape trekt.

- 10** Houd de tonercartridge altijd bij de handgreep vast.

De pijlen (A) op de tonercartridge dienen naar het apparaat te wijzen.

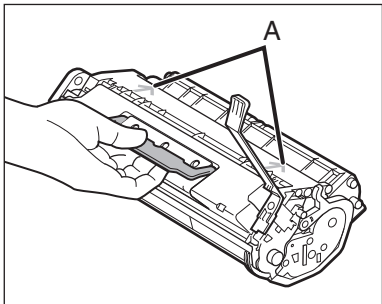

- 11** Schuif de tonercartridge zo ver mogelijk in het apparaat.

De linkerrand (A) en de nokjes aan de rechterzijde (B en C) van de tonercartridge dienen zich op één lijn te bevinden met de markeringen in het apparaat.

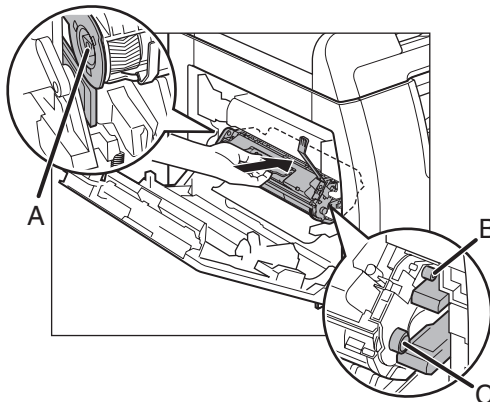

- 12** Druk de tonercartridge naar beneden om ervoor te zorgen dat deze goed in het apparaat is geplaatst.

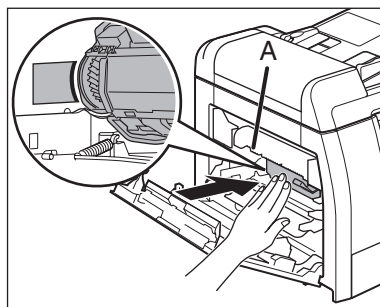

LET OP

Raak de fixeereenheid (A) niet aan; deze wordt namelijk erg heet tijdens het gebruik.

13 Sluit de linkerklep.

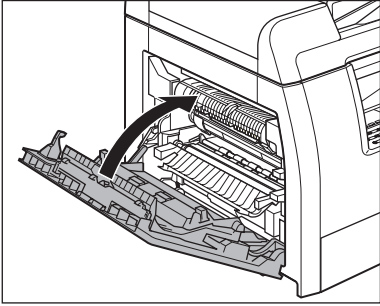

! LET OP

- Pas op voor uw vingers.
- Als u de linkerklep niet kunt sluiten, probeer hem dan niet hardhandig toch te sluiten. Open de klep en controleer of de tonercartridge goed in het apparaat is geplaatst.

Het apparaat verplaatsen

Volg de volgende procedure om schade door schokken te voorkomen als u het apparaat over een langere afstand verplaatst.

⚠ LET OP

Het apparaat dient altijd vervoerd te worden door minstens twee personen.

1 Haal de stroomstekker en alle andere snoeren uit het apparaat.

2 Open de linkerklep.

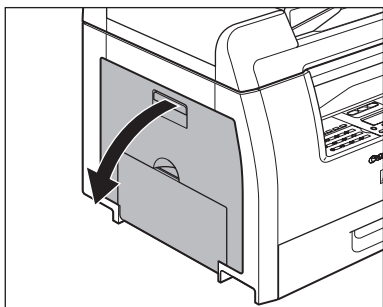

3 Pak het blauwe plastic lipje (A) op de tonercartridge vast.

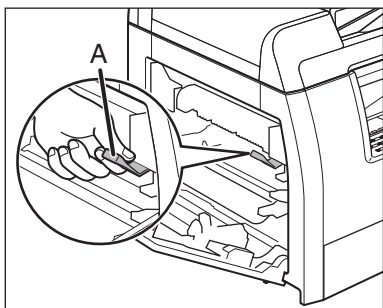

4 Trek aan het blauwe plastic lipje totdat u de handgreep van de tonercartridge gemakkelijk kunt vasthouden.

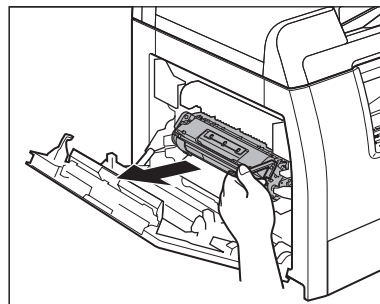

5 Verwijder de tonercartridge.

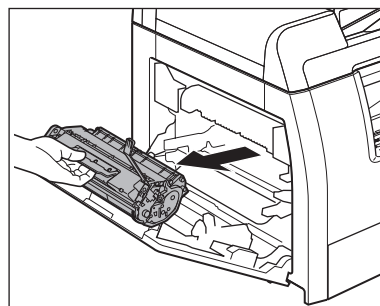

⚠ LET OP

- Houd de tonercartridge altijd bij de handgreep vast.
- Om te voorkomen dat de tonercartridge wordt blootgesteld aan licht, dient u de cartridge in de verpakking te bewaren of in een doek te wikkelen.
- Open nooit de beschermklep van de drum op de tonercartridge. Als het oppervlak van de drum wordt blootgesteld aan licht of wordt beschadigd, zal de afdrukkwaliteit afnemen.

6 Sluit de linkerklep.

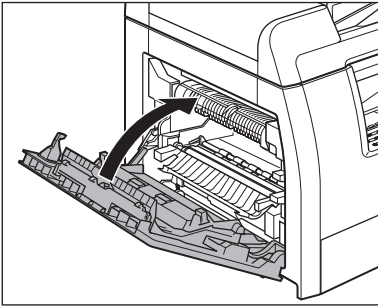

LET OP

Pas op voor uw vingers.

7 Controleer of het MP-blad en de papierstop zich weer op hun oorspronkelijke positie bevinden.

8 Til het apparaat op bij de daarvoor bedoelde handgrepen aan de linker- en rechterzijde.

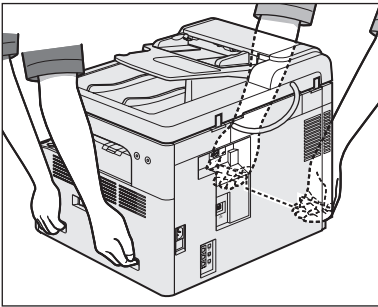

LET OP

- Het apparaat dient altijd vervoerd te worden door minstens twee personen.
- Til het apparaat nooit op aan een van de losse onderdelen. U kunt letsel oplopen als u het apparaat laat vallen.
- Als u rugklachten hebt, dient u eerst het gewicht van dit apparaat te controleren voordat u het optilt. (Zie "Technische specificaties" op pag. 14-1.)

12 Problemen oplossen

Papierstoringen verhelpen

Wanneer papier in het apparaat vastloopt, wordt een papierstoringsbericht op het display weergegeven. Een indicator geeft aan waar het papier is vastgelopen, zodat u het vastgelopen papier kunt verwijderen.

OPMERKING

Trek het vastgelopen document of papier niet te hardhandig uit het apparaat. Neem indien nodig contact op met uw Canon-dealer of met de Canon-helpdesk.

Vastgelopen documenten

Wanneer <CONTROLEER DOCUMENT> of <DOCUMENT TE LANG> wordt weergegeven op het LCD-display, verwijdert u het vastgelopen document uit de ADF of uit de documentuitvoersleuf.

LET OP

- Pas bij het verwijderen van vastgelopen documenten of papier op dat u uw handen niet snijdt aan de randen van het document of papier.
- Zorg er bij het verwijderen van vastgelopen papier of inspecteren van de binnenzijde van het apparaat voor dat kettingen, armbanden en andere metalen objecten de binnenzijde van het apparaat niet aanraken. Dat zou namelijk tot brandwonden of elektrische schokken kunnen leiden.

1 Open de ADF.

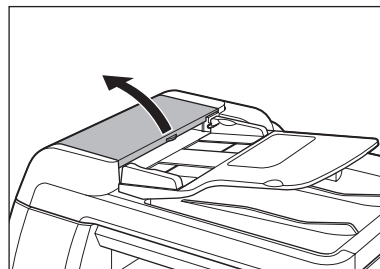

2 Verwijder eventuele vastgelopen documenten.

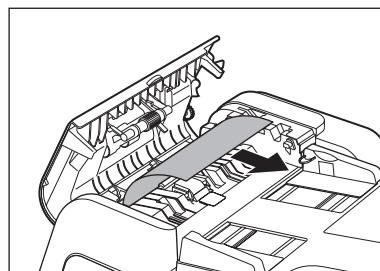

OPMERKING

Trek daarbij niet zo hard dat het document scheurt.

- 3** Til het documenteninvoerblad op.

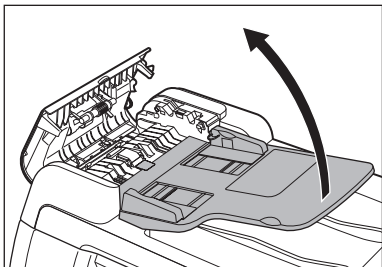

- 4** Verwijder eventuele vastgelopen documenten.

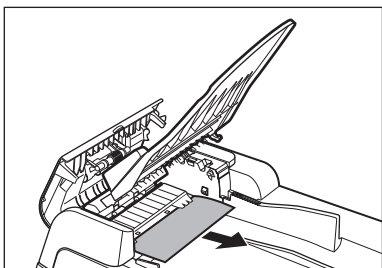

- 5** Laat het documenteninvoerblad weer zakken en sluit de ADF.

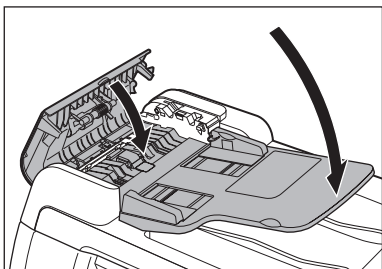

⚠ LET OP

Pas op voor uw vingers.

- 6** Open de klep van de glasplaat en verwijder alle vastgelopen documenten.

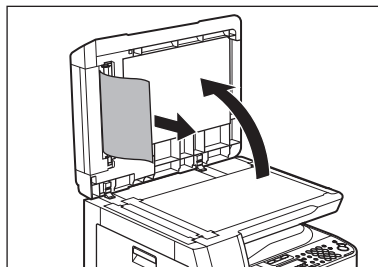

- 7** Sluit de klep van de glasplaat.

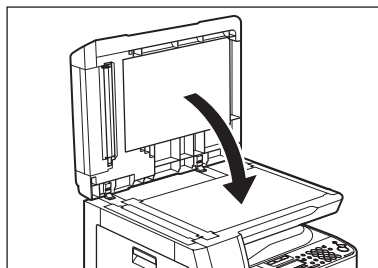

⚠ LET OP

Pas op voor uw vingers.

Vastgelopen papier

Wanneer <PAPIERSTORING> op het LCD-display wordt weergegeven, verwijdert u eerst het vastgelopen papier uit het apparaat en daarna, indien nodig, uit de papercassette. Doe het volgende als zich regelmatig papierstoringen voordoen:

- Maak een nette stapel van het papier voordat u het in het apparaat plaatst.
- Controleer of het papier geschikt is voor gebruik in uw apparaat. (Zie "Afdruk materiaal" op pag. 3-1.)
- Zorg dat u alle papersnippers uit het apparaat hebt verwijderd.

1 Open de linkerklep.

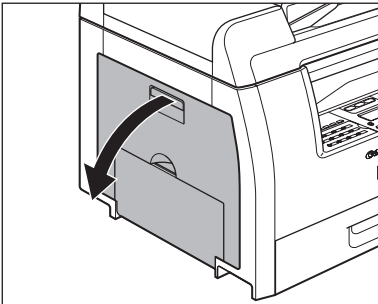

2 Trek het vastgelopen papier voorzichtig uit het apparaat.

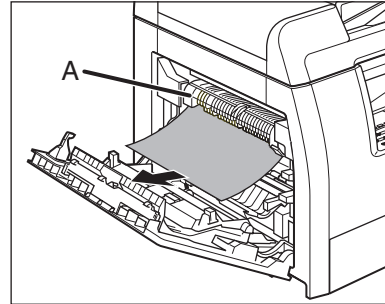

⚠ LET OP

- Raak de fixeereenheid (A) niet aan; deze wordt namelijk erg heet tijdens het gebruik.
- Als het papier scheurt, moet u ook de gescheurde stukjes verwijderen om een nieuwe papierstoring te voorkomen.
- Als uw huid of kleding in aanraking komt met toner, moet u deze er onmiddellijk met koud water afwassen. Warm water zal ervoor zorgen dat de toner zich vasthecht.

3 Kantel de dubbelzijdige transporthandleiding (A) in de richting van het apparaat en verwijder vervolgens het vastgelopen papier (alleen voor dubbelzijdig kopiëren).

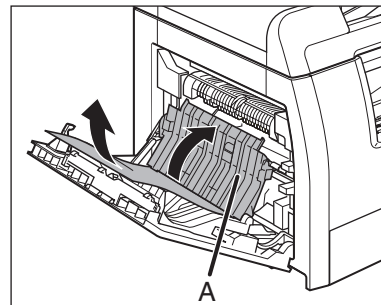

- 4** Til het overdrachtsframe (A) op en houd dit vast. Verwijder vervolgens het vastgelopen papier (alleen voor dubbelzijdig kopiëren).

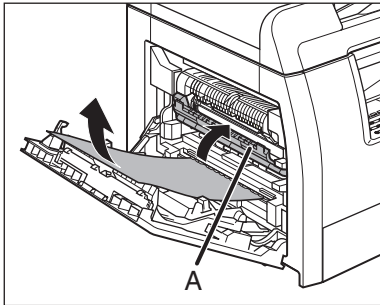

- 5** Sluit de linkerklep.

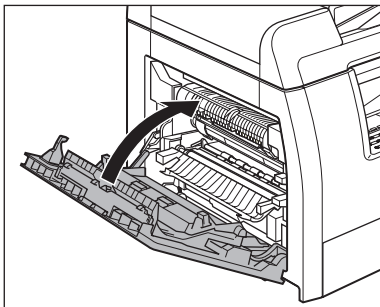

LET OP

Pas op voor uw vingers.

- 6** Als u de optionele papiercassette gebruikt, opent u de klep aan de linkzijde van de optionele papiercassette. Verwijder eventueel vastgelopen papier en sluit vervolgens de klep.

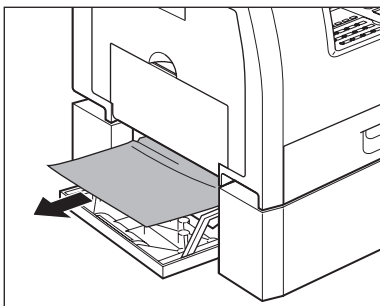

- 7** Trek de papiercassette uit het apparaat en duw de hoekjes van de papierstapel onder de tabs.

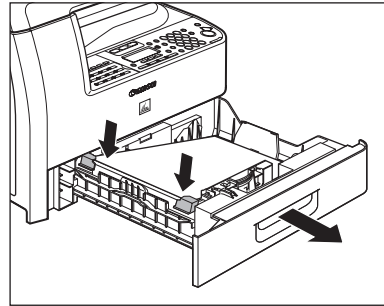

- 8** Duw de papiercassette weer voorzichtig in het apparaat, totdat u een klik hoort.

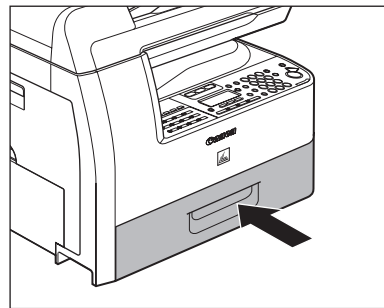

LET OP

Pas op voor uw vingers.

Berichten op het display

Zie de onderstaande tabel als het LCD-scherm foutberichten weergeeft.

Bericht	Beschrijving	Actie
AANPASSEN... WACHT OP SCANNEN...	Het apparaat is niet gereed om te scannen.	Wacht tot het apparaat klaar is.
AANVOER PAP. STORING CONTROLEER AANVOER	Wellicht is er een papierstoring opgetreden in de ADF.	Verwijder het vastgelopen document.
AFDRUKPAPIER STORING	Er is papier vastgelopen in het apparaat.	Verwijder het vastgelopen papier. U dient de klep te openen en te sluiten om de huidige taak te kunnen hervatten. Wanneer dit bericht wordt weergegeven wanneer u afdrukt vanaf een pc, drukt u op [Start] om de printer weer on line te stellen.
AUT. NUM. HERH.	Dit bericht wordt weergegeven wanneer de ontvanger bezig is met een directe verzending en de taak in de wachtrij staat.	Dit bericht verdwijnt wanneer de verzending weer wordt gestart.
BEGIN OPNIEUW	<ul style="list-style-type: none"> – Er is een verzendingsfout opgetreden vanwege een slechte lijn. – Het papier is vastgelopen of er was onvoldoende papier tijdens het afdrukken van een rapport. 	<ul style="list-style-type: none"> – Controleer de lijn en probeer het nogmaals. – Verwijder het vastgelopen papier of vul het papier paper bij en probeer het nogmaals.

Bericht	Beschrijving	Actie
COMMUNICATIE	Tijdens de actieve verzending heeft het apparaat wellicht geprobeerd een document te verzenden dat werd herkend uit de lijst met documenten in het geheugen.	Wacht tot de geheugenverzending is voltooid.
CONTROLEER DOCUMENT	Wellicht is er een papierstoring opgetreden in de ADF.	Verwijder het vastgelopen document.
DATAFOUT	Wellicht is er sprake van een apparaatfout.	Neem contact op met uw Canon-dealer of de Canon-helpdesk.
DOCUMENT TE LANG	Het document is langer dan 630 mm of wordt niet goed ingevoerd.	<ul style="list-style-type: none"> – Scan het document op de glasplaat. – Zorg dat het document minder dan 630 mm lang is en probeer het nogmaals.
EVEN WACHTEN A.U.B.	Dit bericht wordt weergegeven wanneer u het apparaat inschakelt of wanneer het apparaat niet gereed is om af te drukken.	Wacht tot het bericht niet meer wordt weergegeven.
GEBRUIKT GEHEUG nn%	Geeft aan welk percentage van het geheugen in gebruik is. Dit bericht wordt weergegeven wanneer u het document in de ADF plaatst om een fax te verzenden.	Als u meer geheugenruimte nodig hebt, kunt u wachten tot faxberichten die in het geheugen zijn opgeslagen, zijn verstuurd. Druk ook documenten uit het geheugen af, verzend of wis ze.
GEEN TONER PLAATS TONER	De tonercartridge is niet geïnstalleerd of niet juist geïnstalleerd.	Installeer de tonercartridge op de juiste wijze.



Bericht	Beschrijving	Actie
GEHEUGEN VOL	<ul style="list-style-type: none"> - Het apparaat kan niet meer taken accepteren. 	<ul style="list-style-type: none"> - Druk documenten uit het geheugen af, verzend of wis ze. - Splits de stapel documenten of de gegevens op in kleinere delen en probeer de delen een voor een te verwerken. - Verzend het document met een lage resolutie. - Wanneer dit bericht wordt weergegeven en de ADF in gebruik is, wordt het scannen van het document halverwege onderbroken. Verwijder in dat geval het vastgelopen papier uit de ADF.
GEHEUGEN VOL	<ul style="list-style-type: none"> - Het maximaal aantal faxopdrachten dat in het geheugen kan worden opgeslagen, is bereikt. 	<ul style="list-style-type: none"> - Hier volgt een overzicht van het maximaal aantal taken dat kan worden opgeslagen in het geheugen (gebaseerd op de voorwaarde dat de andere partij de fax verzendt met de MF6550/MF6560PL/MF6580PL met de standaardmodus nr. 1 van ITU-T); MF6560PL/MF6580PL: Maximaal 70 verzendtaken of 90 ontvangttaken, of 95 faxtaken inclusief verzend- en ontvangttaken MF6550: Maximaal 20 verzendtaken of 20 ontvangttaken, of 25 faxtaken inclusief verzend- en ontvangttaken Wacht tot het apparaat faxen vanuit het geheugen heeft verzonden. Druk ook documenten uit het geheugen af, verzend of wis ze.

Bericht	Beschrijving	Actie
GLASPL. VERONTREIN. REINIG GLASPLAAT	Het ADF-scangebied aan de linkerzijde van de glasplaat is wellicht vuil geworden.	Reinig het ADF-scangebied en druk op [OK].
NIET BESCHIKBAAR	<ul style="list-style-type: none"> – U hebt bij het opslaan van een groepskeuzenummer op het snelkeuzenummer of op het nummer voor verkort kiezen gedrukt dat al is opgeslagen. – U hebt tijdens het opslaan van een snelkeuzenummer of een nummer voor verkort kiezen op een groepskeuzenummer gedrukt dat al is opgeslagen. – U hebt groepskiezen opgegeven terwijl de lijn van de haak is. 	<ul style="list-style-type: none"> – Sla de toets of het nummer op dat niet wordt gebruikt voor snelkiezen. – Geef een andere ontvanger dan groepskiezen op.
NIET GEREGRISTR.	Het telefoonnummer dat u wilt kiezen met een snelkeuzefunctie is niet opgeslagen.	Sla het telefoonnummer op voordat u de snelkeuzefunctie gebruikt.
ONTV. IN GEHEUGEN	Het apparaat heeft de fax in het geheugen ontvangen omdat het papier of de toner op is, er een papierstoring is opgetreden of omdat het verkeerde papierformaat is geplaatst.	Plaats papier van het juiste formaat in de papercassette, vervang de tonercartridge of verwijder het vastgelopen papier. Raadpleeg voor meer informatie: "Papiertype en -formaat instellen" op pag. 3-8 "De tonercartridge vervangen" op pag. 11-12 "Papierstoringen verhelpen" op pag. 12-1
OP STOP GEDRUKT DRUK OP OK TOETS	Er is op [Stop] gedrukt terwijl het document werd gescand met gebruik van de ADF.	Druk op [OK] en stel het document nogmaals in.



Bericht	Beschrijving	Actie
OPVANGBLAD VOL	Het papieruitvoerblad zit vol papier.	Verwijder de afdrukken uit het papieruitvoerblad.
SLUIT DEUR	Een van de kleppen is open.	Sluit de klep die wordt aangegeven in de onderste regel van het display.
SYSTEEMFOUT	Er is een apparaatfout opgetreden.	Schakel het apparaat uit, wacht minstens tien seconden en schakel het apparaat weer in. Als het probleem hiermee niet verholpen is, haalt u de stekker van het apparaat uit het stopcontact en neemt u contact op met uw Canon-dealer of de Canon-helpdesk.
TONER BIJNA OP NWE TONER GEREEDM.	De toner is bijna op.	Verwijder de tonercartridge en schud deze 5 of 6 keer heen en weer om de toner evenredig te verdelen. Plaats de tonercartridge daarna weer in het apparaat. Als het probleem zich blijft voordoen, vervangt u de tonercartridge.
VERKEERDE FORMAAT	Hoewel <PAPIERSELECTIE> bij <STANDAARD INSTEL.> in het menu <KOPIEERINSTELLING> is ingesteld op <AUTOMATISCH>, is het overeenkomstige papierformaat niet geplaatst in de papercassette of in het MP-blad.	Selecteer het papierformaat of stel het zoompercentage in. Wanneer u op [Start] drukt wanneer dit bericht wordt weergegeven, wordt het papier met de kleinste marge automatisch geselecteerd en wordt begonnen met afdrukken.

Bericht	Beschrijving	Actie
VUL PAPIER BIJ	Er zit geen papier in de papiercassette of in het MP-blad, of de cassette of het blad is niet goed geplaatst.	Duw de papiercassette zo ver mogelijk in het apparaat of vul papier bij.
WIJZIG OPGESL. FORM. ->STANDAARDINSTELL.	Dit bericht wordt tegelijkertijd met het bericht <VUL PAPIER BIJ> weergegeven. U kunt niet afdrukken met het huidige papierformaat.	Wijzig het papier in de papiercassette of in het MP-blad. U dient ook de formaatinstelling te wijzigen in het menu <STANDAARD INSTEL.>.
WIJZIG PAP.FORM.	Het formaat van het papier in de papiercassette of in het MP-blad verschilt van het papierformaat dat is opgegeven bij <AFW. PAP .FORMAAT> (lees: Normaal papierformaat) of <MP LADE STDINST.> in het menu <STANDAARD INSTEL.>.	<ul style="list-style-type: none"> – Plaats papier van het formaat dat wordt aangegeven in de onderste regel van het display. U kunt ook de papierformaatinstelling wijzigen. Reset vervolgens het apparaat door de linkerklep te openen en weer te sluiten. – Als u een rapport of lijst probeert af te drukken, stel dan het papierformaat in op <A4> en plaats papier van hetzelfde formaat. Reset vervolgens het apparaat door de linkerklep te openen en weer te sluiten.

Foutcodes (alleen voor MF6550/MF6560PL/MF6580PL)

Een foutcode is een uit vier cijfers bestaande code die wordt weergegeven in een FOUT TX RAPPORT of een FOUT RX RAPPORT als er een fout optreedt.

```

31/12 2006 10:50 FAX 123XXXXXX          CANON          ☐ 001
*****
***   FOUT TX RAPPORT   ***
*****

TX FUNCTIE IS NIET VOLLEDIG

TX/RX NR           0005
BESTEMMINGSDRES   111XXXXX
ID AANSLUITING
ST. TIJD           31/12 10:50
GEBR. T.           00'00
VERZONDEN PAGINA'S 0
RESULTAAT          NG      # 0018 BEZET/GEEN SIGNAAL
  
```

Foutcode

Raadpleeg hoofdstuk 6 "Rapporten en lijsten" in de Uitgebreide handleiding voor meer informatie over rapporten.

Zie de onderstaande tabel voor individuele foutcodes.

Foutcode	Beschrijving	Actie
#0001	Wellicht is er een document vastgelopen.	Verwijder het vastgelopen document.
#0003	<ul style="list-style-type: none"> – Er is geprobeerd een document van meer dan 630 mm lang te verzenden vanuit de ADF. – Het duurt lang om een document te verzenden, omdat het zoveel gegevens bevat. – Het duurt erg lang voordat een document wordt ontvangen. 	<ul style="list-style-type: none"> – Splits het document op in kleinere delen en verzend de delen vanaf de glasplaat. – Verlaag de scanresolutie voordat u het document verzendt. – Neem contact op met de andere partij en vraag of deze de scanresolutie kan verlagen of het document in kleinere delen kan verzenden.

Foutcode	Beschrijving	Actie
#0005	<ul style="list-style-type: none"> – Het andere faxapparaat heeft niet binnen 35 seconden gereageerd. – De andere partij gebruikt mogelijk geen G3-faxapparaat. 	<ul style="list-style-type: none"> – Verzend het document opnieuw. Neem contact op met de andere partij en vraag deze partij om hun faxapparaat na te kijken. Als u contact wilt maken met een internationaal nummer, dient u een pauze aan het nummer toe te voegen. – Neem contact op met de andere partij en verzend het document naar een G3-faxapparaat. Als de andere partij geen G3-faxapparaat heeft, probeer dan uw document te verzenden via een verzendmodus die door het faxapparaat van de andere partij wordt ondersteund.
#0009	Er is geen papier meer of de papercassette is niet goed geplaatst.	Plaats papier of plaats de papercassette op de juiste wijze.
#0012	U kunt een document niet verzenden, omdat het faxapparaat van de ontvanger geen papier bevat.	Neem contact op met de ontvanger en vraag of deze papier kan plaatsen.
#0018	Er wordt niet opgenomen wanneer u het nummer opnieuw kiest. U kunt het document niet verzenden, omdat uw faxsignaal niet geretourneerd werd, omdat de andere partij in gesprek was.	Controleer of de lijn van de andere partij niet meer in gesprek is en begin de verzending weer vanaf het begin.
#0037	Het geheugen is vol.	Druk documenten uit het geheugen af, verzend of wis ze.
#0995	Communicatiereservering is gewist.	Begin nogmaals vanaf het begin als dat nodig is.

Als er een stroomstoring optreedt

Als de stroom uitvalt doordat er zich een stroomstoring voordoet of u de stekker per ongeluk uit het stopcontact verwijdert, dan zorgt de ingebouwde accu ervoor dat de instellingen voor gebruikersgegevens en snelkiezen behouden blijven.

Van verzonden en ontvangen documenten in het geheugen wordt ongeveer 60 minuten een back-up bewaard.

Tijdens een stroomuitval zijn de functies als volgt beperkt:

- U kunt geen documenten verzenden, ontvangen, kopiëren, scannen of afdrukken.
- Afhankelijk van het type telefoon dat u gebruikt, kunt u wellicht geen telefoongesprekken voeren met een externe telefoon.
- U kunt telefoongesprekken ontvangen met een optionele handset. Afhankelijk van het type telefoon dat u gebruikt, kunt u ook telefoongesprekken ontvangen met een externe telefoon.

Als u het probleem niet kunt oplossen

Is het na alle informatie in dit hoofdstuk niet gelukt het probleem op te lossen, neem dan contact op met uw Canon-dealer of de Canon-helpdesk.

Zorg dat u de volgende informatie bij de hand hebt als u contact opneemt met Canon:

- Productnaam (LaserBase MF6530/MF6540PL/MF6550/MF6560PL/MF6580PL)
- Serienummer (bevindt zich op het etiket op de linkerklep)
- Plaats van aankoop
- Aard van het probleem
- De maatregelen die u hebt getroffen om het probleem op te lossen en het resultaat daarvan

LET OP

Wanneer het apparaat vreemde geluiden maakt of er rook of een vreemde geur uit het apparaat komt, dient u de stekker meteen uit het stopcontact te halen en contact op te nemen met uw Canon-dealer of de Canon-helpdesk. Probeer het apparaat nooit zelf te demonteren of te repareren.

OPMERKING

Als u het apparaat zelf probeert te repareren, vervalt uw aanspraak op garantie.

13 Apparaatinstellingen

Apparaatinstellingen

U kunt de apparaatinstellingen vanuit het instellingenmenu naar wens aanpassen. Voor een overzicht van de actieve instellingen kunt u de lijst met gebruikersgegevens (LIJST GEBR. GEG) afdrukken.

LIJST GEBR. GEG afdrukken

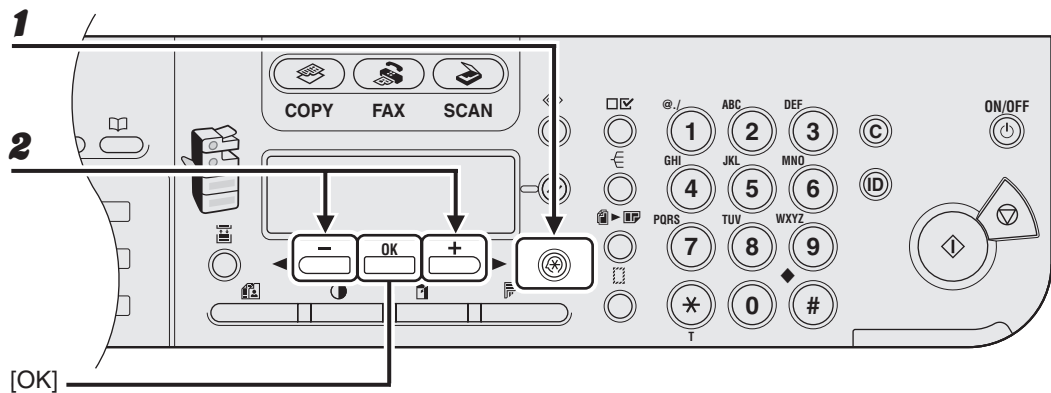

- 1** Druk op [Extra functies].
- 2** Druk op [◀ -] of [+ ▶] om <RAPPORTAGE INST.> te selecteren en druk vervolgens op [OK].

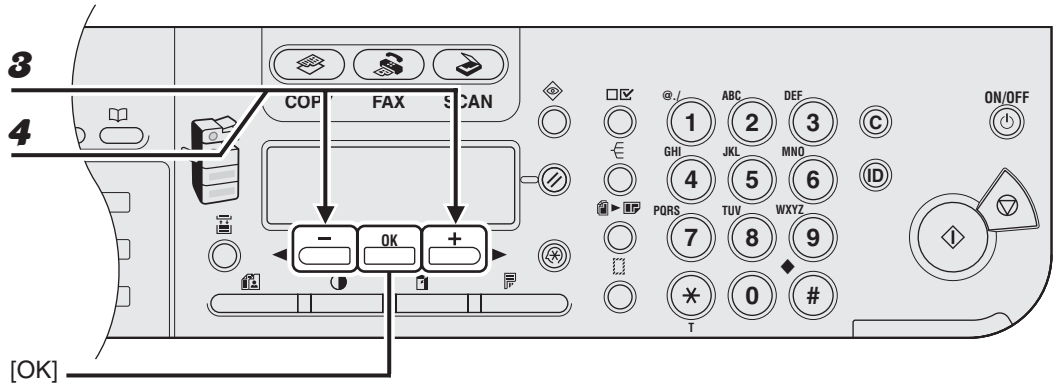

- 3** Druk op [**←**] of [**→**] om <LIJST AFDRUKKEN> te selecteren en druk vervolgens op [OK].
- 4** Druk op [**←**] of [**→**] om <LIJST GEBR. GEG.> te selecteren en druk vervolgens op [OK].

Het instellingenmenu gebruiken

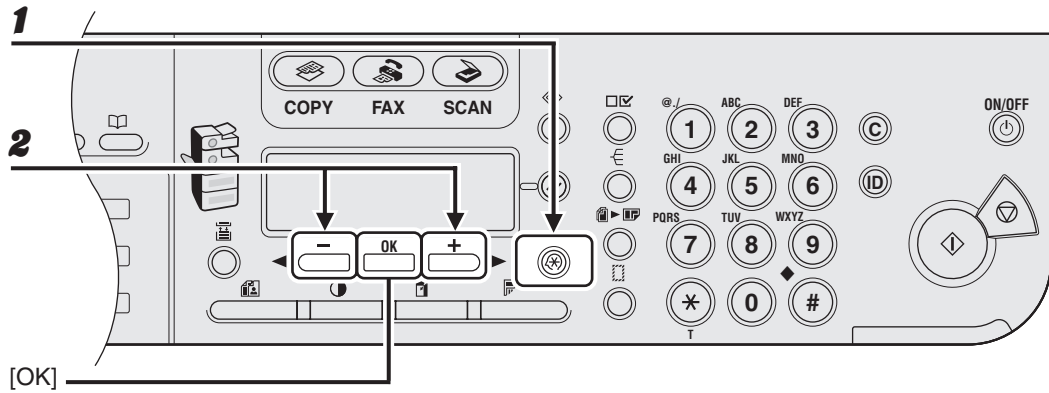

1 Druk op [Extra functies].

2 Druk op [←] of [→] om het menu dat u wilt openen te selecteren en druk vervolgens op [OK].

<STANDAARD INSTEL.>
<KOPIEERINSTELLING>
<FAXINSTELLINGEN>*
<ADRESBOEKINST.>*
<PRINTERINSTEL.>
<TIJDKLOKINSTEL.>
<AANP./REINIGEN>
<RAPPORTAGE INST.>
<SYSTEEMINSTEL.>

* Alleen voor MF6550/MF6560PL/MF6580PL

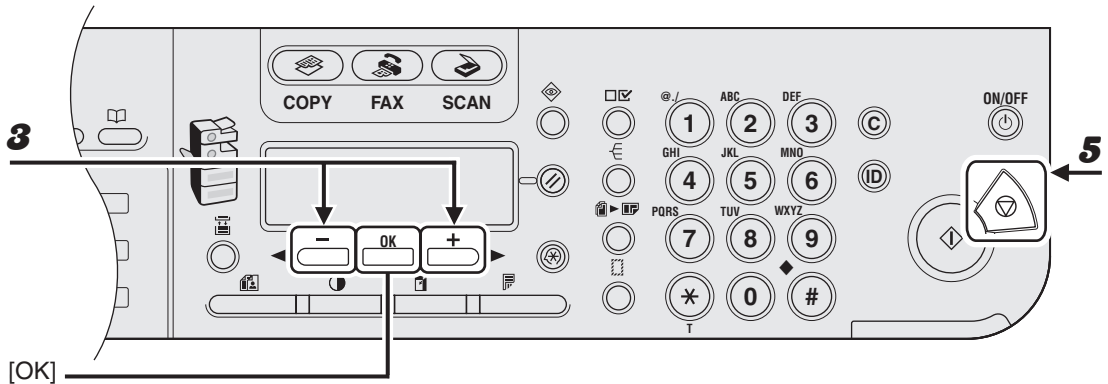

- 3** Druk op [**←**] of [**→**] om een submenu te selecteren en druk vervolgens op [**OK**].
- 4** Druk op [**OK**] om de instellingen op te slaan of naar een item in het submenu te gaan.
- 5** Druk als u gereed bent op [**Stop**] om terug te keren naar de stand-bymodus.

OPMERKING

- Als u op [**Stop**] drukt voordat u op [**OK**] drukt, wordt de instelling niet opgeslagen.
- Druk op [**Extra functies**] om terug te keren naar de vorige weergave.

Instellingenmenu

OPMERKING

- Afhankelijk van het land van aanschaf zijn sommige functies misschien niet beschikbaar.
- De menu's die in deze sectie worden beschreven zijn gebaseerd op het model LaserBase MF6580PL. Afhankelijk van het model apparaat dat u gebruikt, zijn sommige instellingen mogelijk niet beschikbaar en kan het nummer boven aan elk menu verschillen.

STANDAARD INSTEL.	
In te stellen item	Beschrijving
1. STANDAARD INSTEL.	Hiermee selecteert u welk stand-bydisplay wordt weergegeven als u het apparaat inschakelt. <ul style="list-style-type: none">– KOPIE– FAX*– SCAN
2. AUTO RESET INST.	Hiermee selecteert u welk stand-bydisplay wordt weergegeven nadat de automatische resetfunctie is geactiveerd.
INIT. FUNCTIE	Hiermee keert u terug naar het stand-bydisplay dat in de <STANDAARD INSTEL.> is geselecteerd.
GESEL. FUNCTIE	Hiermee keert u terug naar het stand-bydisplay van de actieve modus.
3. GELUIDSSIGNALLEN	Hiermee stelt u in of u hoorbare tonen wilt weergeven en past u het volume van deze tonen aan.
1. INVOERSIGNAAL	Er klinken pieptonen als u op de toetsen op het bedieningspaneel drukt. <ul style="list-style-type: none">– AAN (1-3)– UIT

STANDAARD INSTEL.	
2. FOUTSIGNAAL	Er klinkt een pieptoon als zich een fout voordoet, bijvoorbeeld een papierstoring. – AAN (1-3) – UIT
3. TX GEREED SIGNAAL*	Er klinkt een pieptoon als een fax wordt verzonden. – ALLEEN FOUT (1-3) – UIT – AAN (1-3)
4. RX GEREED SIGNAAL*	Er klinkt een pieptoon als een fax wordt ontvangen. – ALLEEN FOUT (1-3) – UIT – AAN (1-3)
5. SCAN.GEREED SIGN.	Er klinkt een pieptoon als het scannen is voltooid. – ALLEEN FOUT (1-3) – UIT – AAN (1-3)
6. AFDR.GEREED SIGN.	Er klinkt een pieptoon als het afdrukken is voltooid. – ALLEEN FOUT (1-3) – UIT – AAN (1-3)
4. TONERBESPARING	Hiermee bepaalt u of op het verbruik van toner wordt bespaard. – UIT – AAN
5. PRINTERDENSITEIT	Hiermee berekent u de contrastniveaus opnieuw als de afbeelding in het document afwijkt van de afgedrukte afbeelding. (1-9)

STANDAARD INSTEL.

6. CASS. AUT. SELCT.	Hiermee bepaalt u of u een andere papierbron met hetzelfde formaat als de actieve papierbron wilt selecteren als de actieve papierbron op raakt tijdens het verwerken van een taak.
1. KOPIE	Hiermee stelt u in of u de functie [Auto Cassette Select] (Automatische cassetteselectie) wilt activeren tijdens het kopiëren. <ul style="list-style-type: none">– 1. CASSETTE 1 (AAN/UIT)– 2. CASSETTE 2 (AAN/UIT)**– 3. MP-BLAD (UIT/AAN)
2. PRINTER	Hiermee stelt u in of u de functie [Auto Cassette Select] (Automatische cassetteselectie) wilt activeren tijdens het afdrukken. <ul style="list-style-type: none">– 1. CASSETTE 1 (AAN/UIT)– 2. CASSETTE 2 (AAN/UIT)**
3. FAX*	Hiermee stelt u in of u de functie [Auto Cassette Select] (Automatische cassetteselectie) wilt activeren tijdens het faxen. <ul style="list-style-type: none">– 1. CASSETTE 1 (AAN/UIT)– 2. CASSETTE 2 (AAN/UIT)**– 3. MP-BLAD (UIT/AAN)
4. OVER.	Hiermee stelt u in of u de functie [Auto Cassette Select] (Automatische cassetteselectie) wilt activeren tijdens het afdrukken van een rapport of een lijst. <ul style="list-style-type: none">– 1. CASSETTE 1 (AAN/UIT)– 2. CASSETTE 2 (AAN/UIT)**– 3. MP-BLAD (UIT/AAN)
7. KIES HET TYPE PAPIER	Hiermee stelt u het papierstype voor de papiercassette in. (Zie "Voor de papiercassette" op pag. 3-8.)
1. CASSETTE 1	Hiermee stelt u het papierstype voor papiercassette 1 in.
2. CASSETTE 2**	Hiermee stelt u het papierstype voor papiercassette 2 in.

STANDAARD INSTEL.	
8. AFW. PAP .FORMAAT (lees: Normaal papierformaat)	Hiermee stelt u het papierformaat voor de papercassette in. (Zie "Voor de papercassette" op pag. 3-8.)
1. CASSETTE 1	Hiermee stelt u het papierformaat voor papercassette 1 in.
2. CASSETTE 2**	Hiermee stelt u het papierformaat voor papercassette 2 in.
9. ENERG. IN SLUIMER	Hiermee selecteert u het opgenomen vermogen als het apparaat tussen twee niveaus in de slaapstand staat. – LAAG (alleen voor MF6530/MF6540PL of wanneer <RX MODE> niet is ingesteld op <Fax> voor MF6550/MF6560PL/MF6580PL) – HOOG
10.MP LADE STDINST.	Hiermee stelt u het standaardpapierformaat en -type van het MP-blad in als u altijd hetzelfde type papier gebruikt. (Zie "Voor het MP-blad" op pag. 3-11.)
UIT	Hiermee schakelt u de standaardinstellingen van het MP-blad uit.
AAN	Hiermee schakelt u de standaardinstellingen van het MP-blad in.
1. PAP .FORMAAT (lees: Normaal papierformaat)	Hiermee stelt u het papierformaat als standaard in voor het MP-blad.
2. KIES HET TYPE PAPIER	Hiermee stelt u het papiertype als standaard in voor het MP-blad.
11.PAP. INVOERSCHAK.	Hiermee selecteert u de papierinvoermethode wanneer u enkelzijdige of dubbelzijdige afdrukken wilt maken op voorbedrukt papier (papier waar al logo's of patronen op zijn afgedrukt).
1. MP-BLAD	Hiermee selecteert u de papierinvoermethode voor het MP-blad.
SNELHEIDPRIOR.	De afdruksnelheid heeft de prioriteit.
AFDR.ZIJDE PRIOR.	Het apparaat begint met afdrukken op de zijde van het papier die omhoog ligt. De afdruksnelheid wordt lager voor een enkelzijdige afdruk. Alleen beschikbaar voor A4, LTR en LGL.



STANDAARD INSTEL.	
2. CASSETTE 1	Hiermee selecteert u de papierinvoermethode voor papercassette 1.
SNELHEIDPRIOR.	De afdruksnelheid heeft de prioriteit.
AFDR.ZIJDE PRIOR.	Het apparaat begint met afdrukken op de zijde van het papier die omlaag ligt. De afdruksnelheid wordt lager voor een enkelzijdige afdruk.
3. CASSETTE 2**	Hiermee selecteert u de papierinvoermethode voor papercassette 2.
SNELHEIDPRIOR.	De afdruksnelheid heeft de prioriteit.
AFDR.ZIJDE PRIOR.	Het apparaat begint met afdrukken op de zijde van het papier die omlaag ligt. De afdruksnelheid wordt lager voor een enkelzijdige afdruk.
12.DISPLAYTAAL	Hiermee selecteert u de taal op het display. (Zie "Technische specificaties" op pag. 14-1.)
13.ADF VERONTREINIGD	Hiermee stelt u in of een foutbericht wordt weergegeven als de ADF vuil is. – WEERGEVEN – NIET WEERGEVEN
14.INIT. STND.INST.	Hiermee herstelt u alle <STANDAARD INSTEL.> tot de fabriekswaarden, met uitzondering van <DISPLAYTAAL>. – UIT – AAN

* Alleen voor MF6550/MF6560PL/MF6580PL

** Alleen voor gebruikers van de optionele papercassette

KOPIEERINSTELLING	
In te stellen item	Beschrijving
1. BEELDRICHT. PRIOR	Hiermee stelt u in of u de prioriteit van de afbeeldingsrichting wilt inschakelen.
UIT	De kopieerrichting is gelijk aan het document.
AAN	De kopieerrichting wordt 180 graden gedraaid.
2. STANDAARD INST.	Hiermee selecteert u de standaardinstelling voor kopiëren.
1. BEELDKWALITEIT	Hiermee stelt u het documenttype voor kopiëren in. – TEKST – FOTO – TEKST/FOTO
2. DENSITEIT	Hiermee stelt u de dichtheid voor kopiëren in. – AUTOMATISCH – HANDMATIG (1-9)
3. ZOOMPERCENTAGE	Hiermee stelt u het standaardzoompercentage voor kopiëren in.
VASTE SCHAAL	Hiermee selecteert u de zoom uit een van de vaste schalen. (DIRECT 100%, 115% B5->A4, 121% LGL->11X17, 122% A5->B5, 129% STMT->LTR, 141% A5->A4, 200% MAX., 50% MIN., 64%, 70% A4->A5, 73% 11X17->LGL, 78% LGL->LTR, 81% B5->A5, 86% A4->B5)
HANDMATIG	Hiermee voert u het standaardzoompercentage in stappen van 1% in. (50-200%)
4. KOPIEEN	Hiermee stelt u het aantal kopieën in (1-99).
5. AUTOM. SORTEREN	Hiermee stelt u in of u de kopieën automatisch wilt sorteren. – UIT – SORTEREN

KOPIEERINSTELLING

6. DUBBELZIJDIG	Hiermee stelt u het type dubbelzijdig kopiëren in. – UIT – 1 > 2-ZIJDIG – 2 > 2-ZIJDIG – 2 > 1-ZIJDIG
7. RANDVERWIJDERING	Hiermee stelt u het type kopiëren met randverwijdering in. – UIT – ORG. RANDVERWIJDERING – BOEKRANDVERW. – INB.RANDVERW
8. PAPIERSELECTIE	Hiermee stelt u de papierbron voor kopiëren in. – AUTOMATISCH – CASSETTE 1 – CASSETTE 2**
3. BEELDSCHERPTE	Hiermee past u de scherppte van de gekopieerde afbeelding aan. (1-9)
4. PAPIERFORM. GROEP	Hiermee selecteert u een papiermaatgroep voor uw apparaat. – A – AB – INCH
5. MM/INCH INVOER	Hiermee stelt u de maateenheid in van de breedte voor randverwijdering. – MM – INCH
6. INIT. KOP.INST.	Hiermee herstelt u alle waarden voor <KOPIEERINSTELLING> tot de fabriekswaarden. – UIT – AAN

** Alleen voor gebruikers van de optionele papercassette

FAXINSTELLINGEN (alleen voor MF6550/MF6560PL/MF6580PL)

In te stellen item	Beschrijving
1. RX MODE	Hiermee selecteert u de ontvangstmodus. (Zie "Het apparaat instellen voor het ontvangen van faxen" in de Beknopte handleiding.) <ul style="list-style-type: none">- Fax- FaxTel- Antw.- Handmatig
2. GEBRUIKERSINTEL.	Hiermee wijzigt u de basisinstellingen in de faxmodus.
1. APP. TELEFOON #	Hiermee slaat u uw faxnummer op. (Zie "Het apparaat instellen voor het verzenden van faxen" in de Beknopte handleiding.)
2. APPARAATNAAM	Hiermee slaat u uw naam of bedrijfsnaam op. (Zie "Het apparaat instellen voor het verzenden van faxen" in de Beknopte handleiding.)
3. TX TERMINAL ID	Hiermee stelt u de opties in voor informatie over de afzender.
AAN	Informatie over de afzender wordt in kleine letters langs de bovenrand van elke pagina afgedrukt.
1. AFDRUKPOSITIE	Hiermee selecteert u waar de informatie over de afzender in kleine letters langs de bovenrand van elke pagina wordt afgedrukt. <ul style="list-style-type: none">- BUITEN BEELD- BINNEN BEELD
2. TEL.# SYMBOOL	Hiermee neemt u de afkortingen FAX of TEL als voorvoegsel op in de informatie over de afzender. <ul style="list-style-type: none">- FAX- TEL
UIT	Informatie over de afzender wordt niet afgedrukt.
4. SCANDENSITEIT	Hiermee past u de scandichtheid voor het verzenden van faxen in. (1-9)



FAXINSTELLINGEN (alleen voor MF6550/MF6560PL/MF6580PL)

5. TYPE TEL.LIJN	Hiermee selecteert u het type telefoonlijn. (Zie "Het apparaat instellen voor het verzenden van faxen" in de Beknopte handleiding.) <ul style="list-style-type: none">– TOONKIEZEN– PULSKIEZEN
6. VOLUMEREGELING	Hiermee past u het volume van de monitor en het belvolume aan.
1. VOLUME REGLING	Hiermee past u het volume van de monitortoon aan tijdens het faxen. (0-3)
2. BELVOLUME	Hiermee stelt u het volume in van het belsignaal wanneer het apparaat een oproep detecteert. (1-3)
7. HOORN VAN HAAK	Hiermee stelt u in of het alarm klinkt als de optionele handset of de handset van de externe telefoon van de haak ligt. <ul style="list-style-type: none">– AAN– UIT
8. STANDAARD INST.	Hiermee selecteert u de standaardinstelling voor faxen.
1. DENSITEIT	Hiermee stelt u de standaarddichtheid voor faxen in. <ul style="list-style-type: none">– STANDAARD– DK– LT
2. BEELDKWALITEIT	Hiermee stelt u de standaardbeeldkwaliteit voor faxen in. <ul style="list-style-type: none">– FIJN– FOTO– SUPERFIJN– ULTRAFIJN– STANDAARD
3. DIRECTE TX	Hiermee stelt u in of u <DIRECTE TX> standaard wilt gebruiken. <ul style="list-style-type: none">– UIT– AAN

FAXINSTELLINGEN (alleen voor MF6550/MF6560PL/MF6580PL)

9. INIT. FAXINST.	Hiermee bepaalt u of u <STANDAARD INSTEL.> in <FAXINSTELLINGEN> wilt herstellen tot de fabrieksinstelling. – UIT – AAN
3. TX INSTELLINGEN	Hiermee stelt u de verzendfuncties in.
1. ECM TX	Hiermee bepaalt u of bij verzending de ECM (foutcorrectiemodus) is geactiveerd. – AAN – UIT
2. PAUZEDUUR	Hiermee stelt u de duur van de pauze in die u invoegt bij het opgeven van een nummer. (1 SEC-15 SEC)
3. AUT. NUM. HERH.	Hiermee stelt u in of u het nummer automatisch wilt herhalen wanneer de andere lijn bezet is of wanneer er een fout optreedt bij de verzending. (Zie hoofdstuk 1 "Geavanceerde faxfuncties" in de Uitgebreide handleiding.)
AAN	Hiermee past u nummerherhaling aan.
1. AANTAL NUM.HERH.	Hiermee stelt u het aantal pogingen in. (1 MAAL-10 MAAL)
2. INTERVAL NUM.HERH	Hiermee stelt u de periode vóór de nummerherhaling in. (2 MIN.-99 MIN.)
3. TX FOUT NUM.HERH.	Hiermee stelt u in of het apparaat het nummer automatisch opnieuw kiest als er tijdens de verzending een fout is opgetreden. – AAN – UIT
UIT	Als de eerste poging mislukt, wordt er daarna geen nummerherhaling uitgevoerd.

FAXINSTELLINGEN (alleen voor MF6550/MF6560PL/MF6580PL)

4. TIME OUT	Hiermee stelt u in of u een document automatisch laten wilt scannen nadat u het faxnummer hebt ingevoerd. * Deze functie is niet beschikbaar als u belt via het numerieke toetsenbord. – AAN – UIT
5. CONTROLE KIESLIJN	Hiermee stelt u in of u de conditie van de telefoonlijn wilt controleren. – AAN – UIT
4. RX INSTELLINGEN	Hiermee stelt u de ontvangstfuncties in.
1. ECM RX	Hiermee bepaalt u of bij ontvangst de ECM (foutcorrectiemodus) is geactiveerd. – AAN – UIT
2. FAX/TEL OPT. INST.	Hiermee stelt u de optionele items in de modus <FaxTel> in. (Zie hoofdstuk 1 "Geavanceerde faxfuncties" in de Uitgebreide handleiding.)
1. BEL STARTTIJD	Hiermee stelt u de tijd in die het apparaat nodig heeft om te controleren of een oproep een fax of een spraakoproep betreft. (0 SEC-30 SEC)
2. F/T BELDUUR	Hiermee selecteert u de belduur voor spraakoproepen. (15 SEC-300 SEC)
3. F/T SCHAKELACTIE	Hiermee bepaalt u of het apparaat overschakelt naar de ontvangstmodus nadat de belduur is verstreken of dat de verbinding wordt verbroken. – ONTVANGEN – VERBREKEN

FAXINSTELLINGEN (alleen voor MF6550/MF6560PL/MF6580PL)

3. TELEFOONBEL	Hiermee stelt u in of het apparaat een belsignaal geeft wanneer deze een spraakoproep ontvangt. Hierdoor kunt u het gesprek aannemen. Deze functie is alleen beschikbaar wanneer de <RX MODE> is ingesteld op <Fax> of <FaxTel>.
UIT	De telefoon geeft geen belsignaal wanneer deze een spraakoproep ontvangt. (In de slaapstand kan de telefoon één of twee keer een belsignaal geven.)
AAN	De telefoon geeft een belsignaal als er een spraakoproep wordt ontvangen wanneer er een optionele handset of externe telefoon is aangesloten.
BEL AANTAL	Hiermee stelt u het aantal inkomende belsignalen in voordat het apparaat reageert. (1 MAAL-99 MAAL)
4. RX OP AFSTAND	Hiermee stelt u in of u ontvangst op afstand wilt gebruiken. Deze functie is niet beschikbaar wanneer <ENERG. IN SLUIMER> in <STANDAARD INSTEL.> is ingesteld op <LAAG>. (Zie hoofdstuk 1 "Geavanceerde faxfuncties" in de Uitgebreide handleiding.)
AAN	Het apparaat is ingesteld op ontvangst op afstand.
CODE RX OP AFST.	U kunt op het aangesloten telefoontoestel een code invoeren om de ontvangst van een document te starten. Een combinatie van twee tekens van 0 t/m 9, * en # is mogelijk.
UIT	Het apparaat is niet ingesteld voor ontvangst op afstand.
5. HANDM./AUTOM.	Hiermee stelt u in of het apparaat overschakelt naar de ontvangstmodus nadat de optionele handset of een externe telefoon een bepaalde tijd is overgegaan in de handmatige ontvangstmodus.
UIT	De optionele handset of een externe telefoon blijft overgaan totdat iemand de oproep handmatig beantwoordt.
AAN	Het apparaat schakelt over naar de ontvangstmodus nadat de optionele handset of een externe telefoon een bepaalde tijd is overgegaan.
F/T BELDUUR	Hiermee stelt u de interval in waarna het apparaat overschakelt naar ontvangst van het document. (1 SEC-99 SEC)



FAXINSTELLINGEN (alleen voor MF6550/MF6560PL/MF6580PL)

5. PRINTERINSTEL.	Hiermee stelt u de printerfuncties in.
1. ONTVANGSTVERKL.	Hiermee stelt u in of de ontvangen beelden op verkleind formaat worden afgedrukt. (Zie hoofdstuk 1 "Geavanceerde faxfuncties" in de Uitgebreide handleiding.)
AAN	Beeldverkleining is ingeschakeld.
1. ONTVANGST- VERKL.	Hiermee selecteert u het type verkleining. – AUTOMATISCH – VASTE VERKLEINING (90%, 95%, 97%, 75%)
2. VERKL. RICHTING	Hiermee selecteert u de richting van de verkleining. – ALLEEN VERTICAAL – HORIZ. & VERTIC.
UIT	Beeldverkleining is uitgeschakeld.
2. DUBBELZ. AFDRIJK	Hiermee stelt u het type dubbelzijdig afdrukken voor faxen in. (Zie hoofdstuk 1 "Geavanceerde faxfuncties" in de Uitgebreide handleiding.) – UIT – AAN
3. CONT. AFDRIJKEN	Hiermee selecteert u hoe het apparaat moet reageren als het bericht <TONER BIJNA OP/NWE TONER GEREEDM.> wordt weergegeven.
RX IN GEHEUGEN	Het apparaat slaat alle documenten in het geheugen op.
CONT. AFDRIJKEN (lees: Blijf afdrukken)	Het apparaat slaat geen documenten in het geheugen op als de toner op is. Zet de instelling terug naar <RX IN GEHEUGEN> nadat u de tonercartridge hebt vervangen.

ADRESBOEKINST. (alleen voor MF6550/MF6560PL/MF6580PL)

In te stellen item	Beschrijving
1. SNELKIEZEN	Hiermee slaat u de informatie voor snelkiezen op. U kunt maximaal 23 bestemmingen opslaan. (Zie "Snelkiezen opslaan" op pag. 4-7.)
1. TELEFOONNUMMER	Hiermee slaat u het faxnummer van de ontvanger op (max. 120 cijfers, inclusief spaties).
2. NAAM	Hiermee slaat u de naam van de ontvanger op (max. 16 tekens, inclusief spaties).
3. OPTIONELE INST.	Hiermee selecteert u of de geavanceerde functie-instellingen worden gebruikt voor elk nummer dat u in het apparaat hebt opgeslagen bij Snelkiezen. Zie hoofdstuk 1 "Geavanceerde faxfuncties" in de Uitgebreide handleiding.
UIT	De optionele instelling is niet ingesteld voor dit snelkeuzenummer.
AAN	De optionele instelling is ingesteld voor dit snelkeuzenummer.
1. INTERNATIONAAL	Hiermee selecteert u een modus voor documenten die u wilt verzenden. – NATIONAAL – INTERNATIONAAL 1 – INTERNATIONAAL 2 – INTERNATIONAAL 3
2. TX SNELHEID	Hiermee selecteert u een verzendsnelheid. (33600 bps, 14400 bps, 9600 bps, 4800 bps)
3. ECM	Hiermee bepaalt u of u de ECM (foutcorrectiemodus) wilt gebruiken. – AAN – UIT



ADRESBOEKINST. (alleen voor MF6550/MF6560PL/MF6580PL)

2. VERKORT KIEZEN	Hiermee slaat u de informatie voor verkort kiezen op. (Zie "Verkort kiezen opslaan" op pag. 4-15.) U kunt maximaal 100 bestemmingen opslaan.
1. TELEFOONNUMMER	Hiermee slaat u het faxnummer van de ontvanger op (max. 120 cijfers, inclusief spaties).
2. NAAM	Hiermee slaat u de naam van de ontvanger op (max. 16 tekens, inclusief spaties).
3. OPTIONELE INST.	Hiermee selecteert u of de geavanceerde functie-instellingen worden gebruikt voor elk nummer dat u in het apparaat hebt opgeslagen bij Verkort kiezen. (Zie hoofdstuk 1 "Geavanceerde faxfuncties" in de Uitgebreide handleiding.)
UIT	De optionele instelling is niet ingesteld voor dit snelkeuzenummer.
AAN	De optionele instelling is ingesteld voor dit snelkeuzenummer.
1. INTERNATIONAAL	Hiermee selecteert u een modus voor documenten die u wilt verzenden. – NATIONAAL – INTERNATIONAAL 1 – INTERNATIONAAL 2 – INTERNATIONAAL 3
2. TX SNELHEID	Hiermee selecteert u een verzendsnelheid. (33600 bps, 14400 bps, 9600 bps, 4800 bps)
3. ECM	Hiermee bepaalt u of u de ECM (foutcorrectiemodus) wilt gebruiken. – AAN – UIT

ADRESBOEKINST. (alleen voor MF6550/MF6560PL/MF6580PL)	
3. GROEPSKIEZEN	Hiermee slaat u de informatie voor groepskiezen op. U kunt maximaal 122 bestemmingen opslaan. (Zie "Groepskiezen opslaan" op pag. 4-23.)
1. TELEFOONNUMMER	Hiermee slaat u het fax-/telefoonnummer van de ontvanger(s) op door deze te koppelen aan de snelkeuzetoetsen of codes voor verkort kiezen.
2. NAAM	Hiermee slaat u de groepsnaam op (max. 16 tekens, inclusief spaties).

PRINTERINTEL.	
In te stellen item	Beschrijving
1. STND. PAPIERFORM.	Hiermee stelt u het standaardpapierformaat in als er geen papierbron is opgegeven. (A4, B5, A5, LGL, LTR, STMT, EXECUTIV, ISO-B5, ISO-C5, US COMM. 10, MONARCH, EUROPEES DL)
2. STAND. TYPE PAP.	Hiermee stelt u het standaardpapiertype voor afdruktaken in. Dit apparaat heeft intern gedefinieerde, optimale afdrukmodi voor elk opgegeven papiertype. (NORMAAL PAPIER, KLEUR, GERECYCLED, DIK PAPIER 1, DIK PAPIER 2, DIK PAPIER 3, BOND, TRANSPARANT, ETIKETTEN, ENVELOP)
3. KOPIEEN	Hiermee stelt u het aantal afgedrukte documenten in. (1-999)
4. 2-ZIJDIG AFDR.	Hiermee stelt u in of u dubbelzijdig afdrukken wilt activeren. – UIT – AAN

PRINTERINSTEL.	
5. AFDRUKKWALITEIT	Hiermee stelt u de beeldkwaliteit, dichtheid of tonerbesparingsmodus voor afdrukken in.
1. BEELDVERFIJNING	Hiermee stelt u in of u de gekartelde randen van tekens en afbeeldingen glad wilt afdrukken. – AAN – UIT
2. DENSITEIT	Hiermee past u de afdrumdichtheid aan. (1-9)
3. TONERBESPARING	Hiermee stelt u in of de tonerbesparingsmodus is ingeschakeld. – UIT – AAN
6. LAYOUT	Hiermee stelt u de afdrumlay-out in.
1. INBINDEN	Hiermee stelt u de bindpositie voor dubbelzijdig afdrukken in. – LANG – KORT
2. MARGE	Hiermee stelt u de paginamarges in millimeters of inches in. – MM (-50,0 MM-50,0 MM) – INCH (-01,90 INCH-01,90 INCH)
7. SORTEREN	Hiermee stelt u in of u de afdrukken automatisch wilt laten sorteren. – UIT – SORTEREN
8. FOUT TIME OUT	Hiermee stelt u de tijd in voordat het apparaat een foutbericht geeft als er geen gegevens van de computer worden ontvangen.
AAN	Hiermee stelt u de periode voor de time-out in. (5 SEC-300 SEC)
UIT	Fouttime-out is uitgeschakeld.
9. INIT. PRINTERINST	Hiermee herstelt u alle waarden voor <PRINTERINSTEL.> tot de fabriekswaarden. – UIT – AAN

PRINTERINSTEL.	
10.PCL INSTELLINGEN***	Hiermee stelt u de PCL-printerinstelling in.
1. ORIENTATIE	Hiermee stelt u de afdrukstand in. – STAAND – LIGGEND
2. FONTNUMMER	Hiermee stelt u het standaardlettertype voor de printerfunctie in met behulp van de corresponderende lettertypenummers. (0-120)
3. LETTERTYPEGROOTTE	Hiermee geeft u de lettertypegrootte op voor het standaardlettertype. Dit item wordt weergegeven als het nummer in <FONTNUMMER> een proportioneel lettertype is. (4,00-999,75)
4. TEKENAFSTAND	Hiermee geeft u de tekenafstand voor het standaardlettertype op. Dit item wordt weergegeven als het nummer in <FONTNUMMER> een niet-proportioneel lettertype is. (0,44-99,99)
5. FORM. LIJNEN	Hiermee stelt u het aantal regels dat op een pagina wordt afgedrukt in. (5-128)
6. SYMBOLENSSET	Hiermee selecteert u de symbolenset die het meest geschikt is voor de hostcomputer.
7. GEBR. PAPIER	Hiermee stelt u in of u een aangepast papierformaat wilt gebruiken.
UIT	Als deze instelling is uitgeschakeld, kunt u geen aangepast papierformaat opgeven.
AAN	Als deze instelling is ingeschakeld, kunt u een aangepast papierformaat opgeven.
1. MAATEENHEID	Hiermee selecteert u de maateenheid voor een aangepast papierformaat. – MILLIMETERS – INCH
2. X AFMETING	Hiermee geeft u het horizontale formaat van het aangepaste papier op. (127-356 mm (05,00-14,00 inch))
3. Y AFMETING	Hiermee geeft u het verticale formaat van het aangepaste papier op. (76-216 mm (03,00-08,50 inch))



PRINTERINSTEL.	
8. CR BIJ LF	Hiermee stelt u in of u een wagenterugloop (CR) wilt toevoegen na een regelopschuivingsteken (LF).
NEE	Na een regelopschuivingsteken gaat de printkop naar de volgende regel. De marge, zoals het begin van de volgende regel, verandert niet.
JA	Na een regelopschuivingsteken gaat de printkop naar het begin van de volgende regel.
9. VERGROOT A4	Hiermee stelt u in of u het afdrukgebied van A4-papier wilt verbreden naar dat van Letter-papier. * Deze instelling is alleen van toepassing op A4-papier in de afdrukstand staand bij PCL5-afdrukken. PCL6-afdrukken wordt niet ondersteund
UIT	Het hele paginagebied van 4,23 mm van de boven-, onder-, linker- en rechterzijde is beschikbaar voor afdrukken op A4-papier.
AAN	Het hele paginagebied van 4,23 mm van de boven- en onderzijde en 1,28 mm van de, linker- en rechterzijde is beschikbaar voor afdrukken op A4-papier. Alleen de breedte wordt groter.
11.RESET PRINTER	Hiermee verwijdert u alle taken uit de wachtrij en herstelt u de printerfunctie. – UIT – AAN

*** Alleen voor MF6540PL/MF6560PL/MF6580PL

TIJDKLOKINSTEL.	
In te stellen item	Beschrijving
1. DATUM & TIJDINST.	Hiermee stelt u de actuele datum en tijd in. (Zie "Het netsnoer aansluiten" in de Beknopte handleiding.)
2. TYPE DATUM SEL.	Hiermee stelt u de datumindeling in. <ul style="list-style-type: none"> – DD/MM/JJJJ – JJJJ/MM/DD – MM/DD/JJJJ
3. AUTO SLUIMERTIJD	Hiermee stelt u de automatische slaapstand in als het apparaat gedurende een bepaalde tijd niet wordt gebruikt. (3 MIN.–30 MIN.) (Zie "Slaapstand instellen" op pag. 1-10.) <ul style="list-style-type: none"> – AAN – UIT
4. AUTOM. RESETTIJD	Hiermee stelt u de modus voor automatische reset in als het apparaat gedurende een bepaalde tijd niet wordt gebruikt. (1 MIN.–9 MIN.) Het apparaat keert terug naar de stand-bymodus. (Zie "Automatische resettijd instellen" op pag. 1-13.) <ul style="list-style-type: none"> – AAN – UIT

TIJDKLOKINSTEL.	
5. ZOMERTIJD	Hiermee stelt u de zomertijdmodus in. (Zie "Zomertijd instellen" op pag. 1-15.)
AAN	Hiermee activeert u de zomertijdmodus.
1. BEGINDATUM/ TIJD	Hiermee stelt u de begindatum in. – 1. MAAND – 2. WEEK – 3. DAG
2. EINDDATUM/TIJD	Hiermee stelt u de einddatum in. – 1. MAAND – 2. WEEK – 3. DAG
UIT	Hiermee schakelt u de zomertijdmodus uit.

AANP./REINIGEN	
In te stellen item	Beschrijving
1. OVERDR. ROL REIN.	Hiermee reinigt u de overdrachtsrol. (Zie "Overdrachtsrol" op pag. 11-9.)
2. REINIG. FIX.EENH.	Hiermee reinigt u de fuserrol. (Zie "Fuserrol" op pag. 11-4.)
3. AANVOERREINIGING	Hiermee reinigt u de ADF. (Zie "De ADF automatisch laten reinigen" op pag. 11-8.)
4. SPECIALE MODE M	Hiermee stelt u een hogere afdrukkwaliteit in of maakt u de afdrukdichtheid regelmatig. Als de afdrukkwaliteit afneemt of er een onregelmatigheid in de afdrukkwaliteit verschijnt, werkt de transcriptie-uitvoer mogelijk niet goed.
MID	Hiermee selecteert u normale afdrukomstandigheden.
LAAG	Hiermee compenseert u een lage afdrukkwaliteit bij gebruik van papier dat lange tijd is opgeslagen bij een hoge temperatuur en luchtvochtigheid.
HOOG	Hiermee compenseert u een slechte afdrukkwaliteit bij gebruik van zwaar papier.
5. SPECIALE MODE N	Bij dubbelzijdig afdrukken kan het papier omkrullen of vastlopen. Gebruik deze instelling om omkrullen en papierstoringen te voorkomen. – UIT – AAN
6. SPECIALE MODE O	Deze instelling is niet beschikbaar voor dit model.
7. SPECIALE MODE P	Hiermee stelt u de activering in wanneer licht papier of papier waarmee gemakkelijk een ongelijkmatige printdichtheid wordt verkregen, wordt gebruikt bij het afdrukken. – UIT – AAN
8. SPECIALE MODE Q	Gebruik deze instelling als er zwarte of witte vlekken op de afgedrukte afbeelding verschijnen. – UIT – AAN

AANP./REINIGEN	
9. SPECIALE MODE R	Hiermee stelt u in of u witte vegen op de afgedrukte afbeelding wilt voorkomen. Als u de halftoonafbeelding of foto afdrukt als het apparaat gedurende een bepaalde tijd niet is gebruikt, kunnen er dunne witte vegen op de afgedrukte afbeelding van de eerste afdruk voorkomen. – UIT – AAN
10.SPECIALE MODE S	Hiermee stelt u in of u de wachttijd voor de volgende afdruk wilt verminderen. Als u het papierformaat wijzigt na continu afdrukken, kan het even duren voor het apparaat weer met afdrukken begint.
UIT	Vermindert de wachttijd voor de volgende set afdrukken niet. (standaard)
SNELHEIDPRIOR.	Vermindert de wachttijd voor het starten van de volgende set afdrukken. De afdruksnelheid heeft prioriteit, dat wil echter ook zeggen dat een eerder afgedrukte afbeelding ook vaag te zien kan zijn op de volgende afdruk.
11.CONT. AFDR. MODE	Hiermee stelt u in of u wilt voorkomen dat de achterzijde van de vorige pagina op de volgende pagina verschijnt tijdens het continu afdrukken van halftoonafbeeldingen of foto's. – UIT – AAN
12.ACHTERRAND MODE	Hiermee stelt u in of u vlekken op de achterzijde van het papier wilt voorkomen. – UIT – AAN
13.GROOT PAPIER MODE	Hiermee stelt u in of u de tonerfixatie op groot papier wilt verbeteren. – UIT – AAN
14.AUTO ADF REINIG.	Hiermee stelt u in of u het verwijderen van vlekken (door stof of vuil) wilt activeren tijdens het afdrukken. Als de ADF vuil is, kunnen de kopieën ongewenste stippen of lijnen bevatten. – UIT – AAN
15.ONDERHOUDSCODE	Deze instelling is niet beschikbaar voor dit model.

RAPPORTAGE INST.	
In te stellen item	Beschrijving
1. INSTELLINGEN*	Hiermee stelt u de rapportagefuncties in. (Zie hoofdstuk 6 "Rapporten en lijsten" in de Uitgebreide handleiding.)
1. TX RAPPORT	Hiermee stelt u in of er een faxverzenderapport wordt afgedrukt.
ALLEEN FOUT AFDR	er wordt alleen een rapport afgedrukt wanneer er tijdens de verzending een storing is opgetreden.
RAPPORT MET TX KOPIE	Hiermee stelt u in of u de eerste pagina van het fax wilt afdrukken bij het rapport. – UIT – AAN
WEL AFDRUKKEN	Er wordt na elk verzonden document een rapport afgedrukt.
RAPPORT MET TX KOPIE	Hiermee stelt u in of u de eerste pagina van het fax wilt afdrukken bij het rapport. – UIT – AAN
NIET AFDRUKKEN	Er wordt geen rapport afgedrukt.
2. RX RAPPORT	Hiermee stelt u in of er een faxontvangstrapport wordt afgedrukt. – NIET AFDRUKKEN – ALLEEN FOUT AFDR – WEL AFDRUKKEN
3. ACT. RAPPORT	Hiermee stelt u in of u het faxtakenrapport automatisch wilt afdrukken en selecteert u het type rapport.
1. AUTOM. AFDRUK	Hiermee stelt u in of er automatisch na elke 40 taken een activiteitenrapport wordt afgedrukt. – WEL AFDRUKKEN – NIET AFDRUKKEN
2. TX/RX SEPARAAT	Hiermee stelt u in of er een apart activiteitenrapport wordt afgedrukt voor verzenden en ontvangen of niet. – UIT – AAN



RAPPORTAGE INST.	
2. LIJST AFDrukKEN	Hoermee drukt u rapporten/lijsten af.
1. ACT. RAPPORT*	Hiermee drukt u het faxtakenrapport (max. laatste 40 taken) handmatig af.
2. SNELKIESLIJST*	Hiermee drukt u de lijst met faxnummers af die zijn opgeslagen voor snelkiezen. <ul style="list-style-type: none"> - 1. SNELKIESLIJST - 2. VERK. KIESLIJST - 3. GROEPSKIESLIJST
3. AANV. BOEK INFO.*	Hiermee drukt u de snelkeuzedetails af. <ul style="list-style-type: none"> - 1. SNELK. (DETAIL) - 2. VERK. (DETAIL)
4. LIJST GEBR.GEG.	Hiermee drukt u de instellingenlijst die in het menu is opgeslagen af. (Zie "LIJST GEBR. GEG afdrukken" op pag. 13-1.)

* Alleen voor MF6550/MF6560PL/MF6580PL

SYSTEEMINSTEL.	
In te stellen item	Beschrijving
1. ID SYST.BEHEER.	Hiermee stelt u de informatie over de systeembeheerder in.
1. ID SYS.BEHEERDER	Hiermee slaat u een systeembeheerders-ID voor het bedienen van het apparaat op.
2. SYSTEEMWACHT- WOORD	Hiermee slaat u het systeemwachtwoord op.
3. SYS.BEHEERDER	Hiermee slaat u de naam van de systeembeheerder op.

SYSTEEMINSTEL.	
2. APPARAATINFO.	Hiermee stelt u de informatie over het apparaat in.
1. APPARAATNAAM	Hiermee slaat u de naam van het apparaat op.
2. LOCATIE	Hiermee slaat u de locatie van het apparaat op.
3. AFD. ID BEHEREN	Hiermee selecteert u of u beheer van afdelings-ID's wilt gebruiken.
UIT	Hiermee schakelt u het beheer van afdelings-ID's uit.
AAN	Hiermee schakelt u het beheer van afdelings-ID's in.
1. AFD. ID OPSLAAN	Hiermee slaat u alle afdelings-ID's van 0001 tot 1000 op.
1. WACHTWOORD	Hiermee slaat u het wachtwoord voor de afdelings-ID op.
2. INGEST. P. LIM.	Hiermee selecteert u of u een beperking wilt activeren voor het totale aantal kopieën, scans en afdrukken van de afdelings-ID.
1. PRINTTOTAAL	Hiermee bepaalt u de limiet van het totale aantal pagina's.
1. BEPERKT TOTALEN	Hiermee stelt u in of u de paginalimiet voor het totale aantal afdrukken wilt activeren. – UIT – AAN
2. PAGINA- TOTALEN	Hiermee stelt de paginalimiet voor het totale aantal afdrukken in. (0-999.999)
2. KOPIE	Hiermee stelt u de paginalimiet voor kopiëren in.
1. BEPERKTE KOPIE	Hiermee stelt u in of u de paginalimiet voor kopiëren wilt activeren. – UIT – AAN
2. KOPIELIMIET	Hiermee stelt de paginalimiet voor kopiëren in. (0-999.999)

SYSTEEMINSTEL.

3. SCAN	Hiermee stelt u de paginalimiet voor scannen in.
1. BEPERK Z/W SCAN	Hiermee stelt u in of u de paginalimiet voor scannen wilt activeren. – UIT – AAN
2. SCANLIMIET	Hiermee stelt de paginalimiet voor scannen in. (0-999.999)
4. PRINT	Hiermee stelt u de paginalimiet voor afdrukken in.
1. BEPERK AFDRUKKEN	Hiermee stelt u in of u de paginalimiet voor afdrukken wilt activeren. – UIT – AAN
2. AFDRUK- LIMIET	Hiermee stelt de paginalimiet voor alle afdrukken in. (0-999.999)
3. WISSEN	Hiermee wist u de geselecteerde afdelings-ID en alle bijbehorende instellingen. – UIT – AAN
2. PAGINATOTALEN	Hiermee kunt u de uitvoer van alle afdelingen controleren en afdrukken.
1. TOTALEN BEKIJKEN	Hiermee controleert u de tellerinformatie.
1. PRINTTOTAAL	Hiermee controleert u de tellerinformatie voor het totale aantal afdrukken.
2. KOPIE	Hiermee controleert u de tellerinformatie voor kopiëren.
3. SCAN	Hiermee controleert u de tellerinformatie voor scannen.
4. PRINT	Hiermee controleert u de tellerinformatie voor afdrukken.

SYSTEEMINSTEL.	
2. WIS ALLE TOTALEN	Hiermee wist u de teller informatie van alle afdelingen. – UIT – AAN
3. LIJST PRINTEN	Hiermee drukt u de inhoud van <TOTALEN BEKIJKEN> af.
3. PDL OPDR. Z. ID	Hiermee stelt u in of u afdruktaken van een printerstuurprogramma die niet overeenkomen met een opgeslagen afdelings-ID wilt toestaan. – AAN – UIT
4. BEHEER GEBR. ID	Hiermee stelt u in of u beheer van gebruikers-ID's wilt toestaan. Hiermee slaat u de gebruikers-ID en het wachtwoord op vanaf de gebruikersinterface op afstand voordat u <BEHEER GEBR. ID> op <AAN> instelt. (Zie hoofdstuk 4 "Gebruikersinterface op afstand" in de Uitgebreide handleiding.) – UIT – AAN
5. NETWERKINSTEL. ****	Hiermee selecteert u de netwerkinstelling. (Zie hoofdstuk 3 "Netwerk" in de Uitgebreide handleiding.)
1. TCP/IP INSTELLING	Hiermee stelt u het TCP/IP-netwerk in.
1. AUTOM. IP ADRES	Hiermee selecteert u of u automatisch een IP-adres wilt instellen.
AAN	Hiermee kunt u automatisch een IP-adres aan het apparaat toewijzen. – 1. DHCP (AAN/UIT) – 2. BOOTP (UIT/AAN) – 3. RARP (UIT/AAN)
UIT	Hiermee wijst u handmatig een IP-adres aan het apparaat toe.



SYSTEEMINSTEL.	
2. IP ADRES	Hiermee slaat u een vast IP-adres voor het apparaat op. (Zie "Software installeren en installatie ongedaan maken" in de Beknopte handleiding.)
3. SUBNET MASK	Hiermee slaat u een vast subnetmasker voor het apparaat op.
4. GATEWAY ADRES	Hiermee slaat u een u een vast gateway-adres voor het apparaat op.
5. GEBRUIK LPD	Hiermee stelt u in of u LPD als de afdruktoepassing wilt gebruiken. – AAN (POORTNR.) – UIT
6. RAW INSTELLINGEN	Hiermee stelt u in of u RAW als de afdruktoepassing wilt gebruiken.
AAN	Hiermee schakelt u het gebruik van RAW in.
1. POORTNR.	Hiermee voert u het poortnummer in.
2. GEBR. BIDIRECT.	Hiermee stelt u in of u bi-directionele communicatie wilt gebruiken. – AAN – UIT
UIT	Hiermee schakelt u het gebruik van RAW uit.
7. GEBRUIK HTTP	Hiermee stelt u in of u HTTP (HyperText Transfer Protocol) wilt activeren voor de gebruikersinterface op afstand. – AAN (POORTNR.) – UIT

SYSTEEMINSTEL.	
8. STEL IP BEREIK IN	Hiermee stelt u in of u het aantal IP-adressen wilt beperken.
UIT	Hiermee schakelt u de beperking van het aantal IP-adressen uit.
AAN	Hiermee legt u een beperking op aan de IP-adressen van computers die gegevens (afdruk- en faxtaken) naar het apparaat mogen verzenden.
1. TOESTAAN/ WEIGEREN	Hiermee selecteert u of u toegang van een bepaald IP-adres wilt toestaan of weigeren. – WEIGEREN – TOESTAAN
2. STEL IP ADRES IN	Hiermee geeft u het aantal IP-adressen op. Voor elke instelling moeten <START IP ADRES> en <EINDE IP ADRES> worden ingevoerd. – 1. IP ADRES 1 – 2. IP ADRES 2 – 3. IP ADRES 3 – 4. IP ADRES 4
9. RX MAC ADR. INST.	Hiermee stelt u in of u een MAC-adresfilter wilt activeren.
UIT	Hiermee schakelt u een MAC-adresfilter uit.
AAN	Hiermee geeft u een MAC-adresfilter voor toegang op. Voor elke instelling moet een MAX-adres worden ingevoerd. – 1. RX ADD1 TOESTAAN – 2. RX ADD2 TOESTAAN – 3. RX ADD3 TOESTAAN – 4. RX ADD4 TOESTAAN – 5. RX ADD5 TOESTAAN

SYSTEEMINSTEL.	
2. SNMP INSTELLINGEN	Hiermee stelt u gedetailleerde informatie in over SNMP.
1. GEBRUIK SNMP	Hiermee stelt u in of u SNMP wilt activeren. – AAN (POORTNR.) – UIT
2. COMMUNITY NAAM 1	Hiermee stelt u SNMP-communitynaam 1 in.
3. COMMUNITY NAAM 2	Hiermee stelt u SNMP-communitynaam 2 in.
4. SNMP BESCHRIJFB.1	Hiermee kunnen computers in het netwerk toegang krijgen tot het apparaat en de instellingen van het apparaat wijzigen. – AAN – UIT
5. SNMP BESCHRIJFB.2	Hiermee kunnen computers in het netwerk toegang krijgen tot het apparaat en de instellingen van het apparaat wijzigen. – UIT – AAN
3. SPECIALE POORT	Hiermee kunt u gedetailleerde informatie over het apparaat instellen of opzoeken met een printerstuurprogramma of hulpprogramma van Canon. – AAN – UIT

SYSTEEMINSTEL.	
4. ETHERNET DRIVER	Hiermee geeft u het type netwerkverbinding op.
1. DETECTEER	Hiermee selecteert u de detectiemethode van het Ethernet-stuurprogramma.
AUTOMATISCH	Hiermee kan het apparaat automatisch de communicatiemodus (Half duplex/Full duplex) en het Ethernet-type (10Base-T/100Base-TX) bepalen.
HANDMATIG	Hiermee stelt u de communicatiemodus en het Ethernet-type handmatig in.
1. DUPLEX	Hiermee selecteert u de communicatiemodus. – HALF DUPLEX – FULL DUPLEX
2. TYPE ETHERNET	Hiermee selecteert u het type Ethernet. – 10 BASE-T – 100 BASE-TX
5. IP ADRES BEKIJKEN	Hiermee controleert u de actieve netwerkinstellingen.
1. IP ADRES	Hiermee controleert u het IP-adres.
2. SUBNET MASK	Hiermee controleert u het subnetmasker.
3. GATEWAY ADRES	Hiermee controleert u het gateway-adres.
6. STARTTIJD INST.	Hiermee stelt u de hoeveelheid tijd in waarmee de start van de netwerkcommunicatie voor het apparaat moet worden uitgesteld (0-300 sec.).

SYSTEEMINTEL.	
6. COMMUNICATIE*	Hiermee stelt u de faxcommunicatie in.
1. LANDSELECTIE	Hiermee selecteert u het land of de regio waar het apparaat wordt gebruikt.
2. TX STARTSNELHEID	Hiermee stelt u de snelheid in waarmee al uw documenten worden verzonden. (33600 bps, 2400 bps, 4800 bps, 7200 bps, 9600 bps, 14400 bps)
3. RX STARTSNELHEID	Hiermee stelt u de snelheid in waarmee al uw documenten worden ontvangen. (33600 bps, 2400 bps, 4800 bps, 7200 bps, 9600 bps, 14400 bps)
4. GEHEUGENSLOT	Hiermee stelt u in of u alle documenten in het geheugen wilt ontvangen en opslaan, en niet automatisch wilt afdrukken. (Zie hoofdstuk 1 "Geavanceerde faxfuncties" in de Uitgebreide handleiding.)
UIT	Hiermee schakelt u de geheugenontvangst uit.
AAN	Hiermee schakelt u de geheugenontvangst in.
1. WACHTWOORD	Hiermee slaat u het wachtwoord op dat de autoriteit beschermt om het geheugen openen.
2. RAPPORT	Hiermee stelt u in of u een rapport wilt afdrukken bij geheugenontvangst. – UIT – AAN
3. GEHEUGEN RX TIJD	Hiermee stelt u een periode voor geheugenontvangst in.
UIT	Hiermee schakelt u de optie om een periode voor geheugenontvangst in te stellen uit.
AAN	Hiermee schakelt u de optie om een periode voor geheugenontvangst in te stellen in.
1. GEH. RX STARTTIJD	Hiermee voert u de begintijd in.
2. GEH. RX EINDTIJD	Hiermee voert u de eindtijd in.

SYSTEEMINSTEL.	
5. R-TOETS FUNCTIE	Hiermee krijgt u met de toets [R] (Terugroepen) gemakkelijk toegang tot een buitenlijn. (Zie hoofdstuk 1 "Geavanceerde faxfuncties" in de Uitgebreide handleiding.) <ul style="list-style-type: none"> – PSTN – PBX (ONDERBREKEN/BUITENLIJN)
7. UI OP AFSTAND****	Hiermee stelt u in of u de functie voor de gebruikersinterface op afstand wilt activeren voor het bedienen van het apparaat en het wijzigen van instellingen. <ul style="list-style-type: none"> – AAN – UIT
8. TOEGANG TOT BEST.*	Hiermee stelt u een toegangsbeperking voor bestemmingen in.
1. TOEGANG TOT BEST.	Hiermee stelt u in of u het opslaan of wijzigen van bestemmingen wilt beperken voor snelkiezen en verkort kiezen. Hiermee stelt u in of u het voeren van telefoongesprekken naar bestemmingen die niet zijn geregistreerd onder het snelkiezen wilt beperken. <ul style="list-style-type: none"> – UIT – AAN*¹ <p>*¹ U kunt nog steeds telefoongesprekken voeren met een externe telefoon als er aan de volgende voorwaarden wordt voldaan:</p> <ul style="list-style-type: none"> • Het apparaat bevindt zich in de slaapstand • <RX MODE> is ingesteld op <Fax> • <ENERG. IN SLUIMER> is ingesteld op <LAAG>
2. FAX DRIVER TX	Hiermee stelt u in of u het verzenden van faxen vanaf een computer via het faxstuurprogramma wilt beperken. <ul style="list-style-type: none"> – AAN – UIT
9. CONTROLEER LOG	Hiermee stelt u in of u het log wilt weergeven.
AAN	Hiermee kunt u logbevestigingen inschakelen via de toets [Systeemmonitor].
UIT	Hiermee kunt u logbevestigingen uitschakelen via de toets [Systeemmonitor]. Er wordt niet automatisch een activiteitenrapport afgedrukt.
10.GEBR. APP. USB	Hiermee stelt u in of u taken via de USB-interface wilt beperken. <ul style="list-style-type: none"> – AAN – UIT

* Alleen voor MF6550/MF6560PL/MF6580PL

**** Alleen voor MF6580PL

14 Bijlage

Technische specificaties

Algemeen	
● Type	Personal desktop
● Aansluitspanning	200-240 V, 50/60 Hz (De netspanningsvereisten kunnen per land verschillen. Controleer de spanning van het land waar u het apparaat hebt aangeschaft.)
● Opgenomen vermogen	Ca. 860 W (max.)
● Opwarmtijd	MF6530/MF6550: minder dan 13,5 sec.* MF6540PL/MF6560PL/MF6580PL: minder dan 16,0 sec.* (temperatuur: 20 °C, relatieve luchtvochtigheid: 65%; vanaf het moment waarop het apparaat wordt ingeschakeld tot het moment waarop het standbyscherm wordt weergegeven) * De opwarmtijd is afhankelijk van de omstandigheden en de plaats van het apparaat.
● Gewicht	Ca. 23,7 kg (inclusief tonercartridge)
● Afmetingen	520 mm (B) x 457 mm (D) x 453 mm (H) 520 mm (B) x 457 mm (D) x 581 mm (H) (met optionele cassette)
● Installatieruimte	1107 mm (B) x 984 mm (D) (inclusief optionele handset)
● Omgevingsomstandigheden	Temperatuur: 15–30 °C Relatieve luchtvochtigheid: 10–80% RV

Algemeen	
● Displaytalen	Engels/Frans/Spaans/Duits/Italiaans/Nederlands/Fins/Portugees/Noors/Zweeds/Deens/Sloveens/Tsjechisch/Hongaars/Russisch/Turks/Grieks/Ests/Roemeens/Slowaaks/Kroatisch/Bulgaars/Catalaans/Pool
● Geschikte documenten	» pag. 2-1.
● Aanvaardbaar papier	» pag. 3-1.
● Afdrukgebied	» pag. 3-3.
● Scangebied	» pag. 2-3.

Kopieerapparaat	
● Scanresolutie	600 x 600 dpi
● Afdrukresolutie	1200 dpi verbeterd x 600 dpi
● Schaalinstellingen	1:1 ± 1,0%, 1:2,000, 1:1,410, 1:0,700, 1:0,500 Zoomen 0,500 - 2,000 in stappen van 1%
● Tijd eerste kopie	Glasplaat: minder dan 8 sec. (A4) ADF: minder dan 12 sec. (A4)
● Kopieersnelheid	Direct: A4, 22 kopieën per minuut
● Aantal kopieën	Max. 99 kopieën



Printer	
● Afdruksysteem	Indirecte elektrostatistische methode (on-demand fixatie)
● Papierinvoer	– Papiercassette: 500 vellen x 1 cassette (80 g/m ²) – MP-blad: 100 vellen (80 g/m ²)
● Papieruitvoer	100 vellen (64 tot 80 g/m ²)
● Afdruksnelheid	Zie "Kopieersnelheid" op pag. 14-2.
● Afdrukresolutie	1200 dpi verbeterd x 600 dpi
● Aantal tinten	256
● Cartridge	» pag. 1-8.

Fax (alleen voor MF6550/MF6560PL/MF6580PL)	
● Type aansluiting	Public Switched Telephone Network (PSTN)* ¹
● Compatibiliteit	G3
● Datacompressie	MH, MR, MMR, JBIG
● Modemsnelheid	33,6 kbps Automatische terugval
● Verzendsnelheid	Ca. 3 seconden/pagina* ² bij 33,6 kbps, ECM-JBIG, verzending vanuit het geheugen
● Verzend-/ontvangstgeheugen	MF6550: maximaal ca. 256 pagina's* ² MF6560PL/MF6580PL: maximaal ca. 1536 pagina's* ² (totaalaantal verzonden/ontvangen pagina's)
● Faxresolutie	<FIJN>: 8 pxls/mm x 7,7 lijnen/mm FOTO: 8 pxls/mm x 7,7 lijnen/mm SUPERFIJN: 8 pxls/mm x 15,4 lijnen/mm ULTRAFIJN: 16 pxls/mm x 15,4 lijnen/mm STANDAARD: 8 pxls/mm x 3,85 lijnen/mm

Fax (alleen voor MF6550/MF6560PL/MF6580PL)

● Kiezen

- Snelkiezen
Snelkiezen (23 bestemmingen)
- Verkort kiezen (100 bestemmingen)
- Groepskiezen (122 bestemmingen)
- Kiezen via adresboek (met  toets [Adresboek])
- Normaal kiezen (met numerieke toetsen)
- Automatische nummerherhaling
- Handmatige nummerherhaling (met  toets [Nummerherhaling/Pauze])
- Groepsverzenden (124 bestemmingen)
- Automatische ontvangst
- Ontvangst op afstand via telefoon (Standaard ID: 25)
- ACT. RAPPORT (na elke 40 transacties)
- TX (Verzending)/RX (Ontvangst) RAPPORT
- TTI (Transmit Terminal Identification)

Telefoon (alleen voor MF6550/MF6560PL/MF6580PL)

● Aansluiting

- Optionele handset
- Externe telefoon/antwoordapparaat (CNG detectiesignaal)/data modem

*1 Het PSTN (Public Switched Telephone Network) ondersteunt op dit moment een modemsnelheid van 28,8 kbps of lager, afhankelijk van de conditie van de telefoonlijn.

*2 Gebaseerd op ITU-T Standaardnr. 1, JBIG standaardmodus.

OPMERKING

Specificaties kunnen zonder kennisgeving worden gewijzigd.

Getallen en symbolen

2 op 1, toets 1-4

A

A4 3-1

AANP./REINIGEN 13-26

ADF 1-1, 2-6

ADF automatisch reinigen 11-8

Adresboek, toets 1-5

ADRESBOEKINST. 13-18

Afdrukken 7-1

Als er een stroomstoring optreedt 12-13

Als u het probleem niet kunt oplossen 12-14

Apparaat reinigen 11-1

Binnenzijde 11-2

Buitenzijde 11-1

Fuserrol 11-4

Scangebied 11-5

Apparaat verplaatsen 11-16

Apparaatinstellingen 13-1

Automatische documentinvoer 1-1

Automatische resettijd 1-13

B

Bedieningspaneel 1-1, 1-3

Beeldkwaliteit

Faxen 4-3

Kopiëren 6-3

Beeldkwaliteit, toets 1-4

C

C (Wissen), toets 1-4

CONTROLEER DOCUMENT, bericht 12-1

COPY, toets 1-3

D

Dichtheid

Faxen 4-5

Kopiëren 6-4

Dichtheid, toets 1-4

Direct verzenden 4-36

Directe TX, toets 1-5, 4-36

Document

Gescand gebied 2-3

Plaatsen 2-4

Storingen 12-1

Documenten

Vereisten 2-1

Documentenuitvoerblad 1-1

Dubbelzijdig, toets 1-4

E

Externe gebruikersinterface 10-1

Extra functies, toets 1-4

F

FAX, toets 1-3

Faxen

Ontvangen 5-1

Verzenden 4-1

Faxen ontvangen 5-1

Faxen ontvangen en verzenden met de pc 9-1

Faxen verzenden 4-1

FAXINSTELLINGEN 13-12

Foutcodes 12-11

Foutindicator 1-4

G

Geleiders 1-1, 2-6
Geleiders voor het MP-blad 1-2, 3-7
Glasplaat 1-2, 2-4
Groepskiezen 4-6
 Bestemming toevoegen 4-26
 Bestemming verwijderen 4-27
 Gebruiken 4-32
 Groep verwijderen 4-30
 Naam wijzigen 4-29
 Opslaan 4-23

H

Haak, toets 1-5, 4-35
Handmatig verzenden 4-34
Handset 1-7
Hoofdschakelaar 1-2

I

ID, toets 1-4
Indicator voor locatie papierstoring 1-3, 12-1
Instellingen weergeven, toets 1-3
Invoerblad 1-1

K

Klokinstellingen 1-10
KOPIEERINSTELLING 13-10
Kopiëren 6-1

L

LCD 1-3, 1-6
 Berichten 12-5
LIJST GEBR. GEG. 13-1
 Afdrukken 13-1
Linkerklep 1-2

M

Menu
 Instellen 13-5
 Toegang 13-3
MP-blad 1-2, 3-5

N

Numerieke toetsen 1-3
Nummerherhaling/Pauze, toets 1-5

O

OK, toets 1-3
ON/OFF, toets 1-4
Onderdelen 1-1
Onderhoud 11-1
Overdrachtsrol 11-9

P

Papier
 Afdrukgebied 3-3
 Plaatsen 3-5
 Richtlijnen 3-4
 Storingen 12-3
 Vereisten 3-1
Papiercassette 1-1
Papiersselectie, toets 1-4
Papiersselectie-indicator 1-3
PAPIERSTORING, bericht 12-3
Papierstoringen verhelpen 12-1
Papiertype en -formaat instellen 3-8
 MP-blad 3-11
 Papiercassette 3-8
Papieruitvoerblad 1-1
Plaatsen
 Document 2-4
 Enveloppen 3-5
 Papier 3-5
PRINTERINTEL. 13-20
Problemen oplossen 12-1



R

R, toets 1-5
Randverwijdering, toets 1-4
RAPPORTAGE INST. 13-28
Reset, toets 1-3
RX INSTELLINGEN 13-15

S

SCAN, toets 1-3
Scaninstellingen
 Faxen 4-3
 Kopiëren 6-3
Scannen 8-1
Scanvlak 1-2
Slaapstand 1-10
Snelkeuzetoetsen 1-5
Snelkiezen 4-6
 Bewerken 4-10
 Gebruiken 4-32
 Opslaan 4-7
 Verwijderen 4-13
Snelkiezen opslaan 4-6
Sorteren, toets 1-4
STANDAARD INSTEL. 13-5
Stand-bymodus
 Faxen 1-6
 Kopiëren 1-6
 Scannen 1-6
Start, toets 1-4
Stop, toets 1-4
Storingen
 Document 12-1
 Papier 12-3
SYSTEEMINSTEL. 13-29
Systeemmonitor, toets 1-3

T

Technische gegevens 14-1
 Algemeen 14-1
 Fax 14-3
 Kopieerapparaat 14-2
 Printer 14-3
 Telefoon 14-4
TIJDKLOKINSTEL. 13-24
Toner verdelen 11-10
Tonercartridge 1-8
 Vervangen 11-12
Tonercartridge vervangen 11-10
Toon, toets 1-4
TX INSTELLINGEN 13-14

U

Uitgestelde TX, toets 1-5

V

Vergroten/verkleinen, toets 1-4
Verkort kiezen 4-6
 Bewerken 4-18
 Gebruiken 4-33
 Opslaan 4-15
 Verwijderen 4-21
Verkort kiezen gebruiken 4-32
Verkort kiezen, toets 1-5, 4-33
Verlenging voor het MP-blad 1-2, 3-6
VERVANG CARTRIDGE, bericht 11-10
Verwerkings-/gegevensindicator 1-4
Voedingsindicator 1-4

Z

Zomertijd 1-15
Zoompercentage 6-6
 Voorgeprogrammeerde zoom 6-6
 Zoombestemming 6-7



CANON INC.

30-2, Shimomaruko 3-chome, Ohta-ku, Tokyo 146-8501, Japan

Europe, Africa and Middle East

CANON EUROPA N.V.

Bovenkerkerweg 59-61 1185 XB Amstelveen, The Netherlands

Nederland:

CANON NEDERLAND NV

Neptunusstraat 1, 2132 JA Hoofddorp, Tel. 023 - 5670123, Fax. 023 - 5670124

België:

CANON BELGIUM SA/NV

Bessenveldstraat 7, 1831 Diegem, Tel. 02/722 04 11, Fax. 02/721 32 74

Groot-Hertogdom-Luxemburg:

CANON LUXEMBOURG SA

21, Rue des Joncs, 1818 Howald, Tel. 352/48 47 96 219, Fax. 352/48 99 76

E-mail: duchenec@Canon-Benelux.com

230V