

MX520 series
Online handleiding

Problemen oplossen

Problemen oplossen

- ➔ Het apparaat kan niet worden ingeschakeld
- ➔ De afdruktaak wordt niet gestart
- ➔ Het papier wordt niet correct ingevoerd/Fout vanwege 'geen papier'
- ➔ Afdrukresultaten niet naar behoren
- ➔ Er wordt geen inkt toegevoerd
- ➔ Papierstoringen
- ➔ Als er een fout optreedt
- ➔ Problemen met het verzenden van faxen
- ➔ Problemen met het ontvangen van faxen

Zoeken in alle functies

- Problemen met netwerkcommunicatie
- Problemen met afdrukken
- Problemen met de afdrukkwaliteit
- Problemen met scannen
- Problemen met faxen
- Problemen met het apparaat
- Problemen met installeren/downloaden
- Informatie over weergegeven fouten/berichten
- Als u het probleem niet kunt oplossen

Problemen met netwerkcommunicatie

- Problemen met het apparaat tijdens gebruik in een netwerk
- Een apparaat wordt niet gedetecteerd in een netwerk
- Overige problemen met het netwerk

Problemen met afdrucken

- De afdruktaak wordt niet gestart
- Papierstoringen
- Het papier wordt niet correct ingevoerd/Fout vanwege 'geen papier'
- Automatisch dubbelzijdig afdrucken mislukt
- Kopieer-/afdruktaak wordt beëindigd voordat deze is voltooid
- Er kan niet goed worden afgedrukt vanaf een draadloos communicatieapparaat

Problemen met de afdrukkwaliteit

- Afdrukresultaten niet naar behoren
- Er wordt geen inkt toegevoerd

Problemen met scannen

- [Problemen met scannen](#)
- [Scanresultaten niet naar behoren](#)
- [Problemen met software](#)

Problemen met faxen

- [Problemen met het verzenden van faxen](#)
- [Problemen met het ontvangen van faxen](#)
- [Kan geen duidelijke faxen verzenden](#)
- [Problemen met de telefoon](#)

Problemen met het apparaat

- Het apparaat kan niet worden ingeschakeld
- Kan geen goede verbinding maken met een computer met een USB-kabel
- Kan niet communiceren met het apparaat met een USB-verbinding
- Het LCD-scherm is helemaal niet zichtbaar
- Er wordt een onbedoelde taal weergegeven op het LCD-scherm
- De printerstatusmonitor wordt niet weergegeven
- Problemen met Bluetooth-communicatie

Problemen met installeren/downloaden

- Kan MP Drivers niet installeren
- Easy-WebPrint EX wordt niet gestart of het menu Easy-WebPrint EX wordt niet weergegeven
- MP Drivers bijwerken in een netwerkomgeving
- IJ Network Tool verwijderen

Informatie over weergegeven fouten/berichten

- Als er een fout optreedt
- Er wordt een bericht over faxen weergegeven op het LCD-scherm
- Een bericht verschijnt op het scherm
- Er wordt een foutbericht weergegeven op een PictBridge-compatibel apparaat

Het apparaat kan niet worden ingeschakeld

- **Controle 1: Druk op de knop AAN (ON).**
- **Controle 2: Controleer of de stekker goed in de netsnoeraansluiting is bevestigd en zet vervolgens het apparaat weer aan.**
- **Controle 3: Haal de stekker van het apparaat uit het stopcontact. Wacht ten minste drie minuten en doe de stekker van het apparaat vervolgens weer in het stopcontact en zet het apparaat weer aan.**

Als het probleem hiermee niet is verholpen, neemt u contact op met het ondersteuningscentrum.

De afdruktaak wordt niet gestart

- **Controle 1: Controleer of de stekker goed is aangesloten en zet het apparaat vervolgens aan.**

Als een lampje op het bedieningspaneel knippert, wordt het apparaat geïnitieerd. Wacht totdat het lampje niet meer knippert en continu blijft branden.

»»» Opmerking

- Als u omvangrijke gegevens afdrukt, bijvoorbeeld een foto of afbeelding, kan het langer duren voordat met afdrukken wordt gestart. Zolang een lampje op het bedieningspaneel knippert, is de computer bezig met het verwerken van gegevens en het versturen van gegevens naar het apparaat. Wacht totdat het afdrukken wordt gestart.

- **Controle 2: Controleer of het apparaat correct op de computer is aangesloten.**

Als het apparaat met een USB-kabel op de computer is aangesloten, controleert u of de USB-kabel goed is aangesloten op het apparaat en de computer, en controleert u daarna het volgende:

- Als u een doorschakelapparaat zoals een USB-hub gebruikt, koppelt u dit los en sluit u het apparaat rechtstreeks aan op de computer. Probeer opnieuw af te drukken. Als het afdrukken normaal wordt gestart, is er een probleem met het doorschakelapparaat. Neem contact op met de verkoper van uw doorschakelapparaat voor meer informatie.
- Er kan ook een probleem met de USB-kabel zijn. Vervang de USB-kabel en probeer nogmaals af te drukken.

Als u het apparaat via een LAN gebruikt, controleert u of het apparaat met een LAN-kabel op het netwerk is aangesloten en correct is ingesteld.

- **Controle 3: Zorg dat de voorste lade is geopend.**
- **Controle 4: Als u afdrukt vanaf de computer en er overbodige afdruktaken zijn, verwijdert u deze.**

➔ Een ongewenste afdruktaak verwijderen

- **Controle 5: Controleer of de naam van het apparaat is geselecteerd in het dialoogvenster Afdrukken.**

Het apparaat drukt niet goed af als u een printerbesturingsbestand voor een andere printer gebruikt. Controleer of de naam van uw apparaat is geselecteerd in het dialoogvenster Afdrukken.

»»» Opmerking

- Selecteer **Als standaardprinter instellen (Set as Default Printer)** als u het apparaat als standaardprinter wilt instellen.

- **Controle 6: Configureer de printerpoort op de juiste wijze.**

Zorg dat de printerpoort correct is geconfigureerd.

1. Meld u aan bij een gebruikersaccount met beheerdersrechten.
2. Selecteer items in het menu **Start** zoals hieronder wordt aangegeven.
 - Selecteer in Windows 7 **Apparaten en printers (Devices and Printers)** in het menu **Start**.
 - Selecteer in Windows Vista het menu **Start > Configuratiescherm (Control Panel) > Hardware en geluiden (Hardware and Sound) > Printers**.

- Selecteer in Windows XP het menu **Start > Configuratiescherm (Control Panel) > Printers en andere hardware (Printers and Other Hardware) > Printers en faxapparaten (Printers and Faxes)**.

3. De eigenschappen van het printerstuurprogramma voor het apparaat openen.

- Klik in Windows 7 met de rechtermuisknop op het pictogram "Canon XXX Printer" (waarbij "XXX" de naam van uw apparaat is) en selecteer **Printereigenschappen (Printer properties)**.
- Klik in Windows Vista of Windows XP met de rechtermuisknop op het pictogram "Canon XXX Printer" (waarbij "XXX" de naam van uw apparaat is) en selecteer **Eigenschappen (Properties)**.

4. Klik op het tabblad **Poorten (Ports)** om de poortinstellingen te bevestigen.

Zorg dat voor **Afdrukken naar de volgende poort(en) (Print to the following port(s))** een poort met de naam 'USBnxx' (waarbij 'n' een getal is) is geselecteerd, waarbij 'Canon XXX Printer' wordt weergegeven in de kolom **Printer**.

Opmerking

- Wanneer het apparaat via een LAN wordt gebruikt, wordt de poortnaam van het apparaat weergegeven als CNBJNP_XXXXXXXX. XXXXXXXXX is de tekenreeks die wordt gegenereerd op basis van het MAC-adres of een tekenreeks die door de gebruiker wordt opgegeven wanneer deze het apparaat instelt bij de ingebruikneming.

- Als de instelling juist is:
Installeer MP Drivers opnieuw.
- Het afdrukken wordt niet gestart, ook al is het apparaat aangesloten op de computer via een USB-kabel en is de poort 'USBnxx' geselecteerd:
Klik op **Start** en selecteer **Alle programma's (All programs)**, **Canon Utilities**, **Canon My Printer**, **Canon My Printer** en **Printerdiagnose en -herstel (Diagnose and Repair Printer)**. Volg de instructies op het scherm om de juiste printerpoort in te stellen en selecteer de naam van uw apparaat.
Als het probleem hiermee nog steeds niet is verholpen, installeert u de MP Drivers opnieuw.
- Het afdrukken wordt niet gestart, ook al is de poort 'CNBJNP_XXXXXXXX' geselecteerd wanneer het apparaat via het LAN wordt gebruikt:
Start IJ Network Tool en selecteer 'CNBJNPXXXXXXXX' zoals u in stap 4 hebt gecontroleerd. Koppel vervolgens de poort aan de printer via **Poort associëren (Associate Port)** in het menu **Instellingen (Settings)**.
Als het probleem hiermee nog steeds niet is verholpen, installeert u de MP Drivers opnieuw.

• **Controle 7: Is de omvang van de afdrukgegevens zeer groot?**

Klik op **Afdrukopties (Print Options)** op het tabblad **Pagina-instelling (Page Setup)** van het printerstuurprogramma. Stel in het dialoogvenster dat wordt weergegeven de optie **Verlies van afdrukgegevens voorkomen (Prevention of Print Data Loss)** in op **Aan (On)**.

* Als **Aan (On)** is geselecteerd voor **Verlies van afdrukgegevens voorkomen (Prevention of Print Data Loss)**, kan de afdrukkwaliteit afnemen.

• **Controle 8: Start de computer opnieuw op als u afdrukt vanaf de computer.**

Het papier wordt niet correct ingevoerd/Fout vanwege 'geen papier'

- **Controle 1: Zorg dat er papier is geplaatst.**

➔ Papier plaatsen

- **Controle 2: Let op het volgende bij het plaatsen van papier in de printer.**

- Als u twee of meer vellen papier plaatst, moet u het papier uitwaaiëren voordat u het papier plaatst.



- Als u twee of meer vellen papier plaatst, moet u de vellen precies op elkaar leggen voordat u het papier in de printer plaatst.
- Als u twee of meer vellen papier plaatst, moet u ervoor zorgen dat de stapel papier de maximumcapaciteit van het apparaat niet overschrijdt. Bij de maximumcapaciteit kan het papier mogelijk niet correct worden ingevoerd, afhankelijk van de papiersoort of de omgevingsomstandigheden (zeer hoge of lage temperaturen en luchtvochtigheid). Plaats in dergelijke gevallen per keer niet meer vellen dan de helft van de maximumcapaciteit.
- Plaats het papier altijd in de lengterichting, ongeacht de afdrukrichting.
- Wanneer u het papier plaatst, plaatst u het met de afdrukzijde naar BENEDEN en schuift u de papiergeleiders tegen de zijkanten van het papier.
➔ Papier plaatsen
- Wanneer u het papier plaatst, plaatst u de papierstapel zodanig dat de achterste rand het uiteinde van de voorste lade raakt.

- **Controle 3: Controleer of het papier waarop u afdrukt, niet te dik of gekruld is.**

➔ Mediumtypen die u niet kunt gebruiken

- **Controle 4: Let op het volgende bij het plaatsen van Hagaki-papier of enveloppen in de printer.**

- Als Hagaki-papier gekruld is, wordt dit mogelijk niet correct ingevoerd, ook al overschrijdt de stapel papier de maximumcapaciteit niet. Plaats Hagaki-papier met de kolom voor de postcode naar het uiteinde van de voorste lade gericht.
- Als u wilt afdrucken op enveloppen, raadpleegt u Papier plaatsen en bereidt u de enveloppen voor. Plaats de enveloppen nadat u deze hebt voorbereid in de lengterichting in de printer. Als u de enveloppen in de breedterichting plaatst, worden ze niet goed ingevoerd.

- **Controle 5: Controleer of de instellingen voor het mediumtype en het papierformaat overeenkomen met het geplaatste papier.**

- **Controle 6: Als meerdere vellen normaal papier door het apparaat worden ingevoerd, selecteert u de instelling die invoer van twee vellen normaal papier voorkomt.**

Als meerdere vellen normaal papier door het apparaat worden ingevoerd, selecteert u de instelling die invoer van twee vellen normaal papier voorkomt met het bedieningspaneel of de computer.

Nadat het afdrukken is voltooid, schakelt u de instelling die invoer van twee vellen normaal papier voorkomt uit. Als u dat niet doet, wordt de instelling de volgende keer opnieuw toegepast.

- **Instellen met het bedieningspaneel**

Druk op de knop **MENU**, selecteer achtereenvolgens **Instellen (Setup)**, **Apparaatinstellingen (Device settings)** en **Afdrukinstellingen (Print settings)**, en stel **Invoer v. twee vellen voorkomen (Prevent paper double-feed)** in op **AAN (ON)**.

➔ De apparaatinstellingen wijzigen op het LCD-scherm

- **Instellen via de computer**

Open het eigenschappenvenster van het printerstuurprogramma, schakel het selectievakje **Invoer van twee vellen voorkomen (Prevent paper double-feed)** op het tabblad **Onderhoud (Maintenance)** van **Aangepaste instellingen (Custom Settings)** in en klik daarna op **OK**.

Zie Het eigenschappenvenster van het printerstuurprogramma openen voor informatie over het openen van het eigenschappenvenster van het printerstuurprogramma.

▶▶▶ **Opmerking**

- De afdruksnelheid neemt af als de functie die invoer van twee vellen papier voorkomt is geselecteerd.

- **Controle 7: Reinig de papierinvoerrol.**

➔ De papierinvoerrol reinigen

▶▶▶ **Opmerking**

- Het reinigen van de papierinvoerrol veroorzaakt slijtage van de rol. Reinig de rol daarom alleen als dat nodig is.

Afdrukresultaten niet naar behoren

Als de afdrukresultaten witte strepen, verkeerd afgedrukte lijnen of ongelijkmatige kleuren vertonen, kunt u het beste eerst controleren of de instellingen voor papier en afdrukkwaliteit correct zijn.

• **Controle 1: Komen de instellingen voor het paginaformaat en mediumtype overeen met het formaat en type papier dat is geplaatst?**

Als deze instellingen onjuist zijn, kunt u geen goed afdrukresultaat verkrijgen.

Als u een foto of illustratie wilt afdrukken, kan de kwaliteit van de afgedrukte kleuren afnemen wanneer de papiersoort onjuist is ingesteld.

Wanneer u afdrukt met een onjuiste instelling voor de papiersoort, kan het afgedrukte oppervlak bovendien worden bekrast.

Wanneer u afdrukt zonder marges, kunnen de kleuren ongelijkmatig zijn, afhankelijk van de combinatie van de instelling voor de papiersoort en het geplaatste papier.

De methode waarmee u de instellingen voor het papier en de afdrukkwaliteit bevestigt, is afhankelijk van de taken die u uitvoert met het apparaat.

Kopiëren met de bediening van het apparaat	Controleren met het bedieningspaneel van het apparaat. ➔ Items instellen
Foto kopiëren met de bediening van het apparaat	Controleren met het bedieningspaneel van het apparaat. ➔ Foto's kopiëren
Afdrukken vanaf het USB-flashstation via het apparaat	Controleren met het bedieningspaneel van het apparaat. ➔ Items instellen
Een foto op een online fotoalbum afdrukken via het apparaat	Controleren met het bedieningspaneel van het apparaat. ➔ Foto's in een online fotoalbum afdrukken
Rechtstreeks afdrukken vanaf een PictBridge-compatibel apparaat	Bevestig de instellingen via het PictBridge-compatibele apparaat. ➔ Informatie over PictBridge-afdrুকinstellingen Controleren met het bedieningspaneel van het apparaat. ➔ PictBridge-afdrুকinstellingen
Afdrukken vanaf een mobiele telefoon	Controleren met het bedieningspaneel van het apparaat. ➔ Afdrukinstellingen mob. telefoon
Afdrukken vanaf een computer	Bevestig de instellingen via het printerbesturingsbestand. ➔ Afdrukken met de basisinstellingen

• **Controle 2: Controleer of de juiste afdrukkwaliteit is geselecteerd. Raadpleeg hiertoe de tabel bij Controle 1.**

Selecteer een optie voor de afdrukkwaliteit die geschikt is voor het papier en de afbeelding die u afdrukt. Als de afdruk vlekken of ongelijkmatige kleuren vertoont, verhoogt u de instelling voor de afdrukkwaliteit en probeert u het opnieuw.

➤➤➤ **Opmerking**

- Wanneer u afdrukt vanaf een PictBridge-compatibel apparaat, stelt u de afdrukkwaliteit in via het bedieningspaneel op het apparaat.
U kunt deze instellingen niet opgeven op een PictBridge-compatibel apparaat.
- U kunt de instelling voor de afdrukkwaliteit niet wijzigen wanneer u afdrukt vanaf een mobiele telefoon.

• **Controle 3: Als het probleem nog niet is opgelost, kunnen er andere oorzaken zijn.**

Zie ook de volgende gedeelten:

- ➔ [De afdruktaak wordt niet voltooid](#)
- ➔ [Een deel van de pagina wordt niet afgedrukt](#)
- ➔ [Geen afdrukresultaten/Onduidelijke afdrukken/Onjuiste kleuren/Witte strepen](#)

- ➡ Kleuren zijn onduidelijk
- ➡ Lijnen worden verkeerd afgedrukt
- ➡ Lijn wordt niet of slechts gedeeltelijk afgedrukt
- ➡ Afbeelding wordt niet of slechts gedeeltelijk afgedrukt
- ➡ Afgedrukt papier krult om of vertoont inktvlekken
- ➡ Papier vertoont vlekken/Papieroppervlak vertoont krassen
- ➡ Vegen op de achterzijde van het papier
- ➡ Er worden verticale lijnen afgedrukt op de zijde van de afdruk
- ➡ Kleuren zijn ongelijkmatig of vertonen strepen

Er wordt geen inkt toegevoerd

- **Controle 1: Vervang een eventuele lege FINE-cartridge door een nieuwe.**
- **Controle 2: Is de FINE-cartridge correct geplaatst?**

Als de FINE-cartridge niet goed is geplaatst, wordt de inkt mogelijk niet goed uitgespoten.

Open de papieruitvoerklep, waarna het klepje over de kop wordt geopend.

Druk de inktcartridgevergrendeling omhoog om te controleren of de FINE-cartridge correct is geplaatst.

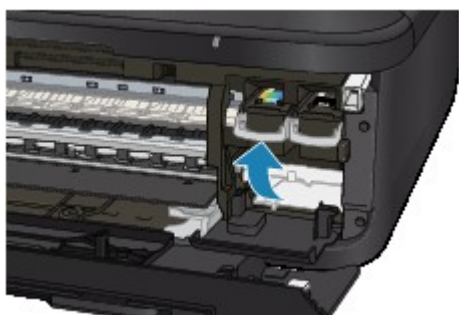

Nadat u hebt gecontroleerd of de FINE-cartridge correct is geplaatst, sluit u de papieruitvoerklep.

Als het probleem zich blijft voordoen, verwijdert u de FINE-cartridges en plaatst u ze opnieuw.

Raadpleeg Een FINE-cartridge vervangen voor informatie over het installeren van FINE-cartridges.

- **Controle 3: Zijn de spuitopeningen van de printkop verstopt?**

Druk het controleraster voor de spuitopeningen af om te bepalen of de inkt op de juiste wijze uit de spuitopeningen van de printkop wordt gespoten.

Raadpleeg Vage afdrukken of onjuiste kleuren voor het afdrukken van het controleraster voor de spuitopeningen, het reinigen van de printkop en het uitvoeren van een diepte-reiniging van de printkop.

- Als het controleraster voor de spuitopeningen niet correct wordt afgedrukt:
nadat u de printkop hebt gereinigd, controleert u het patroon van het controleraster.
- Als het probleem niet is opgelost nadat u de printkop tweemaal hebt gereinigd:
Voer een diepte-reiniging van de printkop uit.
Als het probleem niet is opgelost na de dieptereiniging van de printkop, zet u het apparaat uit en voert u na 24 uur nogmaals een dieptereiniging van de printkop uit. Wanneer u het apparaat uitschakelt, mag u de stekker niet uit het stopcontact halen.
- Als het probleem niet is opgelost nadat u de diepte-reiniging van de printkop tweemaal hebt uitgevoerd:
De inkt is wellicht op. Vervang de FINE-cartridge.

Papierstoringen

Als papier is vastgelopen, wordt automatisch een probleemoplossingsbericht weergegeven. Neem de maatregelen die in het bericht worden beschreven.

- **Als een ondersteuningscode en een bericht worden weergegeven op het computerscherm:**

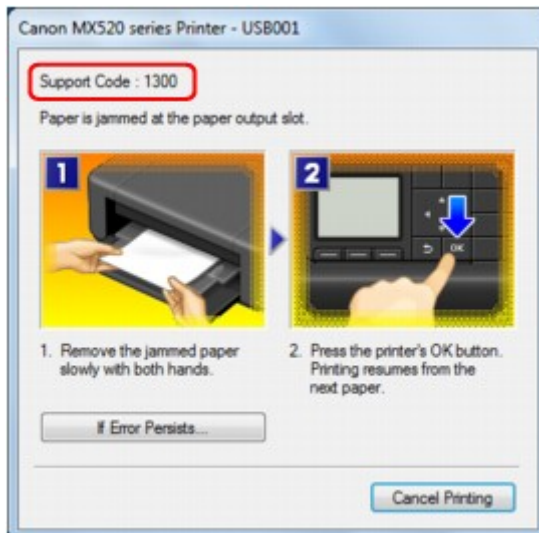

- **Als een ondersteuningscode en een bericht worden weergegeven op het LCD-scherm:**

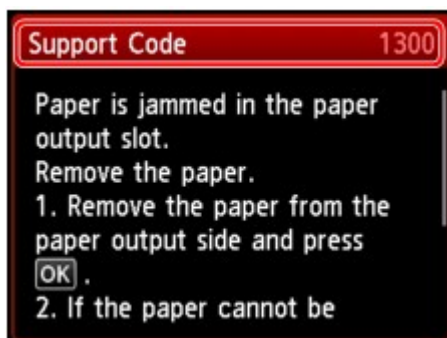

Raadpleeg [Lijst met ondersteuningscodes \(als het papier is vastgelopen\)](#) voor informatie over het verwijderen van het vastgelopen papier.

Opmerking

- U kunt kijken welke stappen u moet uitvoeren bij fouten met een ondersteuningscode op de computer of op het LCD-scherm door de ondersteuningscode te zoeken.
➔ [Klik hier om te zoeken](#)

Als er een fout optreedt

Als er een fout optreedt tijdens het afdrukken (het papier in het apparaat is bijvoorbeeld op of vastgelopen), wordt automatisch een probleemoplossingsbericht weergegeven. Neem de maatregelen die in het bericht worden beschreven.

Als er een fout optreedt, wordt een ondersteuningscode (foutnummer) op het computerscherm of het LCD-scherm weergegeven.

- **Als een ondersteuningscode en een bericht worden weergegeven op het computerscherm:**

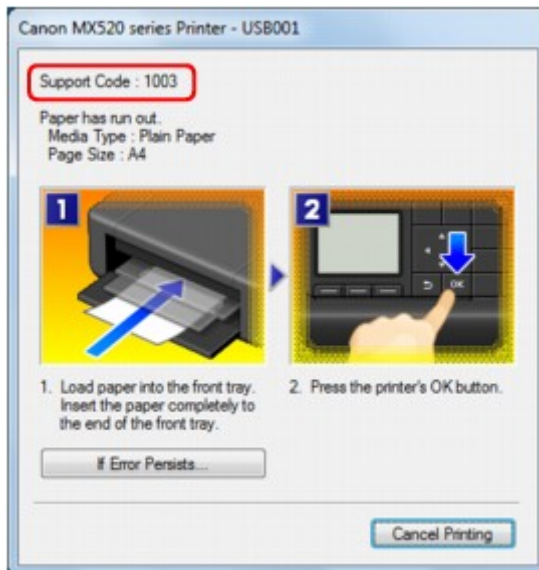

- **Als een ondersteuningscode en een bericht worden weergegeven op het LCD-scherm:**

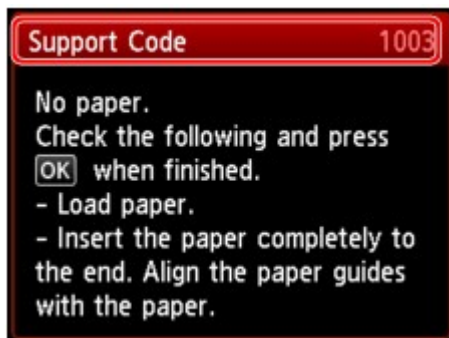

Raadpleeg [Lijst met ondersteuningscodes](#) voor meer informatie over het oplossen van fouten met een ondersteuningscode.

►► Opmerking

- U kunt kijken welke stappen u moet uitvoeren bij fouten met een ondersteuningscode op de computer of op het LCD-scherm door de ondersteuningscode te zoeken.
➡ Klik hier om te zoeken

Zie [Een bericht verschijnt op het scherm](#) voor meer informatie over het oplossen van fouten zonder ondersteuningscode.

Problemen met het verzenden van faxen

- ➔ Kan geen faxen verzenden
- ➔ Sequentiële uitzending en kiezen met de numerieke toetsen werkt niet
- ➔ Er treden vaak fouten op bij het verzenden van faxen

Kan geen faxen verzenden

• Controle 1: is de stroom ingeschakeld?

- U kunt geen faxen verzenden als de stroom is uitgeschakeld. Druk op de knop **AAN (ON)** om de stroom in te schakelen.
- Als u de stekker uit het stopcontact haalt zonder de stroom uit te schakelen (een van de knoppen op het bedieningspaneel is verlicht), wordt de stroom automatisch ingeschakeld als u de stekker weer in het stopcontact steekt.
- Als u de stekker uit het stopcontact haalt nadat u op de knop **AAN (ON)** hebt gedrukt om de stroom uit te schakelen (de knoppen op het bedieningspaneel zijn niet verlicht), steekt u de stekker weer in het stopcontact en drukt u op de knop **AAN (ON)** om de stroom weer in te schakelen.
- Als de stroom is uitgeschakeld als gevolg van een stroomstoring, schakelt deze automatisch weer in wanneer de stroomstoring is opgelost.

➤➤➤ **Belangrijk**

- Controleer of alle lampjes op het bedieningspaneel uit zijn voordat u het netsnoer uit het stopcontact haalt.
Als er een stroomstoring optreedt of u het netsnoer loskoppelt, worden alle faxen in het apparaatgeheugen verwijderd.
Raadpleeg Kennisgeving over het loskoppelen van het netsnoer voor meer informatie over het loskoppelen van het netsnoer.

➤➤➤ **Opmerking**

- Als de opgeslagen faxen in het apparaatgeheugen zijn gewist na een stroomstoring of nadat u de stekker uit het stopcontact hebt gehaald, wordt de lijst met faxen die uit het apparaatgeheugen zijn gewist (RAPPORT OVER GEHEUGEN WISSEN (MEMORY CLEAR REPORT)) afgedrukt nadat u het apparaat hebt ingeschakeld.
Zie Overzicht van rapporten en lijsten voor meer informatie.

• Controle 2: wordt het document verzonden vanuit het geheugen of wordt de fax ontvangen in het geheugen?

Wanneer het bericht voor verzenden/ontvangen op het LCD-scherm wordt weergegeven, wordt er een fax verzonden uit/ontvangen in het apparaatgeheugen. Wacht totdat de verzending/ontvangst is voltooid.

• Controle 3: is het geheugen van het apparaat vol?

Maak geheugen vrij en verzend de fax opnieuw.

- ➔ Document opgeslagen in apparaatgeheugen

• Controle 4: is het juiste type telefoonlijn ingesteld?

Controleer de instellingen voor het type telefoonlijn en wijzig deze zo nodig.

- ➔ Het telefoonlijntype instellen

• Controle 5: is de optie Instelling handsfreetoets (Hook key setting) ingesteld op Uitschakelen (Disable)?

Wanneer u een fax handmatig wilt verzenden, kiest u het nummer met de optie **Inschakelen (Enable)** geselecteerd voor **Instelling handsfreetoets (Hook key setting)** in **Beveiligingsbeheer (Security control)** onder **FAX-instellingen (FAX settings)** of kiest u het nummer met de telefoon die is aangesloten op het apparaat.

- ➔ Beveiligingsbeheer (Security control)

- **Controle 6: is de optie Kiestoondetectie (Dial tone detect) ingesteld op AAN (ON)?**

Probeer de fax na een tijdje opnieuw te verzenden.

Als u nog steeds geen fax kunt verzenden, selecteert u **UIT (OFF)** voor **Kiestoondetectie (Dial tone detect)** in **Geavanc. FAX-instellingen (Advanced FAX settings)** onder **FAX-instellingen (FAX settings)**.

➔ Geavanc. FAX-instellingen (Advanced FAX settings)

- **Controle 7: is het faxnummer juist geregistreerd voor de functie Verkort kiezen?**

Controleer het fax-/telefoonnummer van de ontvanger, pas het geregistreerde snelkiesnummer aan en verzend het document opnieuw.

➔ Geregistreerde gegevens wijzigen

➤➤➤ **Opmerking**

- U kunt de gegevens voor verkort kiezen controleren door de **LIJST GECODEERD KIEZEN (CODED SPEED DIAL TELEPHONE NO. LIST)** af te drukken.
 - ➔ Overzicht van rapporten en lijsten

- **Controle 8: treedt er een fout op tijdens het verzenden?**

- Controleer of er een bericht wordt weergegeven op het LCD-scherm. Controleer de oorzaak wanneer er een bericht wordt weergegeven op het LCD-scherm.

➔ [Er wordt een bericht over faxen weergegeven op het LCD-scherm](#)

- Druk het **ACT. RAPPORT (ACTIVITY REPORT)** af en controleer op fouten.

➔ Overzicht van rapporten en lijsten

- **Controle 9: is het document juist geplaatst?**

Verwijder het document en plaats het opnieuw op de glasplaat of in de ADF.

➔ Originelen plaatsen

- **Controle 10: treedt er een printerfout op?**

Controleer of er een foutbericht wordt weergegeven op het LCD-scherm. Controleer de oorzaak wanneer er een foutbericht wordt weergegeven op het LCD-scherm.

Raadpleeg de [Lijst met ondersteuningscodes](#) wanneer het foutbericht met de ondersteuningscode wordt weergegeven.

Raadpleeg [Een bericht verschijnt op het scherm](#) wanneer het foutbericht zonder de ondersteuningscode wordt weergegeven.

Als u haast heeft, kunt u op de knop **Stoppen (Stop)** drukken om het bericht te sluiten en vervolgens de fax verzenden.

- **Controle 11: is de telefoonlijn correct aangesloten?**

Verbind de telefoonkabel opnieuw met de telefoonaansluiting.

➔ Basisverbinding

Als de telefoonlijn correct is verbonden, is er een probleem met de telefoonlijn. Neem contact op met uw telefoonmaatschappij en de fabrikant van uw toestel- of telefoonadapter.

Sequentiële uitzending en kiezen met de numerieke toetsen werkt niet

- **Controle: hebt u al een ontvanger geselecteerd in de belgeschiedenis of een nieuw nummer gekozen met de numerieke toetsen?**

U kunt slechts één ontvanger voor Sequentiële uitzending selecteren in de belgeschiedenis of met de numerieke toetsen.

Als u het nummer al hebt gebeld via de geschiedenis van nummerherhaling of met de numerieke toetsen, selecteert u de ontvanger in de verkorte kiesnummers.

Er treden vaak fouten op bij het verzenden van faxen

- **Controle: controleer de aansluiting en de kwaliteit van de verbinding.**

Als de verbinding slecht is, kan de fout mogelijk worden opgelost door de startsnelheid voor verzenden lager in te stellen.

Verlaag de beginsnelheid van de overdracht in **TX-startsnelheid (TX start speed)** in **Geavanc. communicatie-instell. (Adv. communication settings)** in **Geavanc. FAX-instellingen (Advanced FAX settings)** onder **FAX-instellingen (FAX settings)**.

➡ **Geavanc. FAX-instellingen (Advanced FAX settings)**

Problemen met het ontvangen van faxen

- ➔ Kan geen faxen ontvangen of afdrukken
- ➔ Het apparaat schakelt niet automatisch tussen spraak- en faxoproepen
- ➔ De kwaliteit van ontvangen faxen is laag
- ➔ Kan geen kleurenfax ontvangen
- ➔ Er treden vaak fouten op bij het ontvangen van faxen

Kan geen faxen ontvangen of afdrukken

• Controle 1: is de stroom ingeschakeld?

- U kunt geen faxen ontvangen als de stroom is uitgeschakeld. Druk op de knop **AAN (ON)** om de stroom in te schakelen.
- Als u de stekker uit het stopcontact haalt zonder de stroom uit te schakelen (een van de knoppen op het bedieningspaneel is verlicht), wordt de stroom automatisch ingeschakeld als u de stekker weer in het stopcontact steekt.
- Als u de stekker uit het stopcontact haalt nadat u op de knop **AAN (ON)** hebt gedrukt om de stroom uit te schakelen (de knoppen op het bedieningspaneel zijn niet verlicht), steekt u de stekker weer in het stopcontact en drukt u op de knop **AAN (ON)** om de stroom weer in te schakelen.
- Als de stroom is uitgeschakeld als gevolg van een stroomstoring, schakelt deze automatisch weer in wanneer de stroomstoring is opgelost.

»» Belangrijk

- Controleer of alle lampjes op het bedieningspaneel uit zijn voordat u het netsnoer uit het stopcontact haalt.
Als er een stroomstoring optreedt of u het netsnoer loskoppelt, worden alle faxen in het apparaatgeheugen verwijderd.
Raadpleeg Kennisgeving over het loskoppelen van het netsnoer voor meer informatie over het loskoppelen van het netsnoer.

»» Opmerking

- Als de opgeslagen faxen in het apparaatgeheugen zijn gewist na een stroomstoring of nadat u de stekker uit het stopcontact hebt gehaald, wordt de lijst met faxen die uit het apparaatgeheugen zijn gewist (RAPPORT OVER GEHEUGEN WISSEN (MEMORY CLEAR REPORT)) afgedrukt nadat u het apparaat hebt ingeschakeld.
Zie Overzicht van rapporten en lijsten voor meer informatie.

• Controle 2: is het geheugen van het apparaat vol?

Druk de ontvangen faxen die in het apparaatgeheugen zijn opgeslagen af of sla ze op het USB-flashstation op. Verwijder ze uit het apparaatgeheugen en vraag de afzender de faxen opnieuw te verzenden.

- ➔ Document opgeslagen in apparaatgeheugen

• Controle 3: treedt er een fout op tijdens het ontvangen?

- Controleer of er een bericht wordt weergegeven op het LCD-scherm. Controleer de oorzaak wanneer er een bericht wordt weergegeven op het LCD-scherm.
 - ➔ Er wordt een bericht over faxen weergegeven op het LCD-scherm
- Druk het ACT. RAPPORT (ACTIVITY REPORT) af en controleer op fouten.
 - ➔ Overzicht van rapporten en lijsten

• Controle 4: is de telefoonkabel verbonden met de aansluiting voor extern apparaat?

Verbind de telefoonkabel weer met de telefoonaansluiting.

- ➔ Basisverbinding

• Controle 5: is er een ander papierformaat geplaatst dan is opgegeven in Pg.form. (Page size)?

Als er voor het afdrucken van faxen een ander formaat papier is geplaatst dan is opgegeven in **Pg.form. (Page size)**, worden de ontvangen faxen niet afgedrukt, maar opgeslagen in het apparaatgeheugen (Geheugenontvangst). Plaats papier van het formaat dat is opgegeven in **Pg.form. (Page size)** en druk vervolgens op de knop **OK** op het apparaat.

• **Controle 6: is Pg.form. (Page size) is ingesteld op een ander formaat dan A4, Letter of Legal?**

Als **Pg.form. (Page size)** is ingesteld op een ander type dan **A4, Letter** of **Legal**, wordt de inkomende fax niet afgedrukt, maar opgeslagen in het apparaatgeheugen (geheugenontvangst). Stel de optie **Pg.form. (Page size)** in op **A4, Letter** of **Legal**.

➡ De papierinstellingen wijzigen

• **Controle 7: is Type is ingesteld op een ander formaat dan Normaal papier (Plain paper)?**

Als **Type** is ingesteld op een andere optie dan **Normaal papier (Plain paper)**, wordt de inkomende fax niet afgedrukt, maar opgeslagen in het apparaatgeheugen (geheugenontvangst). Stel **Type** in op **Normaal papier (Plain paper)**.

➡ De papierinstellingen wijzigen

• **Controle 8: is er papier geplaatst?**

Als er geen papier is geplaatst, worden ontvangen faxen niet afgedrukt, maar in het apparaatgeheugen opgeslagen (Geheugenontvangst). Plaats nieuw papier en druk op de knop **OK**.

• **Controle 9: is de hoeveelheid resterende inkt voldoende om een fax af te drukken?**

Als de resterende hoeveelheid inkt onvoldoende is om af te drukken, worden ontvangen faxen niet afgedrukt, maar in het apparaatgeheugen opgeslagen (Geheugenontvangst). Vervang de FINE-cartridge en druk vervolgens de faxen in het apparaatgeheugen af.

➡ Document opgeslagen in apparaatgeheugen

➤➤➤ **Opmerking**

■ Als het apparaat faxen ontving in de faxmodus, word het afdrucken automatisch gestart zodra de FINE-cartridge is vervangen.

➡ Een FINE-cartridge vervangen

■ Wanneer het apparaat faxen in zwart-wit ontvangt in het apparaatgeheugen, als **Dub.zijdig (2-sided)** is geselecteerd voor **Dub.zijdigInst.afdr. (2-sidedPrintSetting)** in **Instellingen voor faxpapier (FAX paper settings)** in het FAX-menu, kunnen de faxen wellicht worden afgedrukt als **Enk.zijd (1-sided)** wordt geselecteerd.

■ U kunt het apparaat zo instellen dat ontvangen faxen geforceerd worden afgedrukt, zelfs als de inkt op is.

Stel **Afdrukken bij geen inkt (Print when out of ink)** in **Automatische afdrukinstellingen (Auto print settings)** onder **FAX-instellingen (FAX settings)** in op **Afdrukken (Print)**.

Het kan echter zijn dat de fax deels of in zijn geheel niet wordt afgedrukt omdat de inkt op is.

Bovendien wordt de inhoud van de fax niet opgeslagen in het apparaatgeheugen.

Als de inkt al op is, wordt u bovendien aanbevolen om **Niet afdrucken (Do not print)** te selecteren voor **Ontvangen documenten (Received documents)** in **Automatische afdrukinstellingen (Auto print settings)** onder **FAX-instellingen (FAX settings)** om de

ontvangen fax op te slaan in het apparaatgeheugen. Nadat u de FINE-cartridge hebt vervangen en **Afdrukken (Print)** selecteert voor **Ontvangen documenten (Received documents)** in **Automatische afdrukinstellingen (Auto print settings)**, wordt automatisch de fax afgedrukt die

in het apparaatgeheugen is opgeslagen.

➡ Automatische afdrukinstellingen (Auto print settings)

• **Controle 10: is de juiste ontvangstmodus van het apparaat ingeschakeld?**

Controleer de instellingen voor de ontvangstmodus en pas deze desgewenst aan het type verbinding aan.

➡ De ontvangstmodus instellen

• **Controle 11: is Faxontvangst geweigerd (FAX reception reject) ingesteld op AAN (ON)?**

Selecteer **UIT (OFF)** voor **Faxontvangst geweigerd (FAX reception reject)** in **Beveiligingsbeheer (Security control)** onder **FAX-instellingen (FAX settings)**.

Zie Faxontvangst weigeren voor meer informatie over het instellen hiervan.

- **Controle 12: zijn er instellingsitems ingesteld op Weigeren (Reject) in Weigering beller (Caller rejection)?**

Als u **Weigeren (Reject)** selecteert voor instellingsitems in **Weigering beller (Caller rejection)** in **Beveiligingsbeheer (Security control)** onder **FAX-instellingen (FAX settings)**, weigert het apparaat oproepen voor instellingsitems die zijn ingesteld op **Weigeren (Reject)**.

Zie Oproepen weigeren op basis van nummerherkenning voor meer informatie over het instellen hiervan.

Het apparaat schakelt niet automatisch tussen spraak- en faxoproepen

- **Controle: is de ontvangstmodus ingesteld op Modus Alleen faxen (FAX only mode)?**

Als **Modus Alleen faxen (FAX only mode)** is geselecteerd voor **Instellingen ontvangstmodus (Receive mode settings)**, kan het apparaat niet automatisch schakelen tussen spraak- en faxoproepen.

Stel de ontvangstmodus in op **Modus Telefoonprioriteit (TEL priority mode)**, **DRPD*1** of **Netwerkschakelaar (Network switch)*2**.

Als de ontvangstmodus is ingesteld op **Modus Telefoonprioriteit (TEL priority mode)** en er een antwoordapparaat op het apparaat is aangesloten, controleert u of het juiste bericht wordt afgespeeld wanneer het antwoordapparaat opneemt.

➡ De ontvangstmodus instellen

*1 Deze instellingen zijn alleen beschikbaar in de VS en Canada.

*2 Deze instelling is mogelijk niet beschikbaar, afhankelijk van het land of de regio van aankoop.

De kwaliteit van ontvangen faxen is laag

- **Controle 1: controleer de scaninstellingen van het faxapparaat van de afzender.**

Vraag of de afzender de scaninstellingen van het faxapparaat wil aanpassen.

- **Controle 2: is de optie ECM RX ingesteld op UIT (OFF)?**

Selecteer **AAN (ON)** voor **ECM RX** in **Geavanc. communicatie-instell. (Adv. communication settings)** in **Geavanc. FAX-instellingen (Advanced FAX settings)** onder **FAX-instellingen (FAX settings)**.

Als **ECM RX** is ingeschakeld, verstuurt het faxapparaat van de afzender de fax automatisch opnieuw met gecorrigeerde fouten.

➡ Geavanc. FAX-instellingen (Advanced FAX settings)

- **Controle 3: is het originele document of het scanoppervlak van het faxapparaat van de afzender vuil?**

De beeldkwaliteit van de fax wordt vooral bepaald door het faxapparaat van de afzender. Neem contact op met de afzender en vraag of deze wil controleren of het scanoppervlak van het faxapparaat schoon is.

- **Controle 4: is verzenden/ontvangen in de ECM ingeschakeld terwijl de lijn/verbinding slecht is, of is het faxapparaat van de afzender geschikt voor ECM?**

- Selecteer **AAN (ON)** voor **ECM RX** in **Geavanc. communicatie-instell. (Adv. communication settings)** in **Geavanc. FAX-instellingen (Advanced FAX settings)** onder **FAX-instellingen (FAX settings)**.

➡ Geavanc. FAX-instellingen (Advanced FAX settings)

- Neem contact op met de afzender en vraag deze te controleren of de ECM van het faxapparaat is ingeschakeld.

Als het faxapparaat van de afzender of ontvanger niet geschikt is voor ECM, wordt de fax verzonden/ontvangen zonder automatische foutcorrectie.

- Verlaag de beginsnelheid van de ontvangst in **RX-startsnelheid (RX start speed)** in **Geavanc. communicatie-instell. (Adv. communication settings)** in **Geavanc. FAX-instellingen (Advanced FAX settings)** onder **FAX-instellingen (FAX settings)**.

➡ Geavanc. FAX-instellingen (Advanced FAX settings)

- **Controle 5: Hebt u de instellingen voor papier en afdrukkwaliteit gecontroleerd?**

➡ [Afdrukresultaten niet naar behoren](#)

Kan geen kleurenfax ontvangen

- **Controle: is de optie ECM RX ingesteld op UIT (OFF)?**

Als **UIT (OFF)** is geselecteerd voor **ECM RX** in **Geavanc. communicatie-instell. (Adv. communication settings)** in **Geavanc. FAX-instellingen (Advanced FAX settings)** onder **FAX-instellingen (FAX settings)**, kan het apparaat geen faxen in kleur ontvangen. Het apparaat verbreekt de telefoonverbinding of ontvangt kleurenfaxen in zwart-wit, afhankelijk van de instelling op het faxapparaat van de afzender.

Stel de optie **ECM RX** in op **AAN (ON)**.

➡ Geavanc. FAX-instellingen (Advanced FAX settings)

Er treden vaak fouten op bij het ontvangen van faxen

- **Controle 1: controleer de aansluiting en de kwaliteit van de verbinding.**

Als de verbinding slecht is, kan de fout mogelijk worden opgelost door de startsnelheid voor ontvangst lager in te stellen.

Verlaag de beginsnelheid van de ontvangst in **RX-startsnelheid (RX start speed)** in **Geavanc. communicatie-instell. (Adv. communication settings)** in **Geavanc. FAX-instellingen (Advanced FAX settings)** onder **FAX-instellingen (FAX settings)**.

➡ Geavanc. FAX-instellingen (Advanced FAX settings)

- **Controle 2: functioneert het faxapparaat van de afzender normaal?**

Neem contact op met de afzender en vraag of deze wil controleren of het faxapparaat normaal functioneert.

Problemen met netwerkcommunicatie

- Problemen met het apparaat tijdens gebruik in een netwerk
- Een apparaat wordt niet gedetecteerd in een netwerk
- Overige problemen met het netwerk

Problemen met het apparaat tijdens gebruik in een netwerk

- Het apparaat werkt opeens niet meer
- Het resterende inktniveau wordt niet weergegeven in de printerstatusmonitor van het apparaat
- Afdruksnelheid is laag
- Het apparaat kan niet worden gebruikt bij het vervangen van een toegangspunt of het wijzigen van de instellingen ervan

Het apparaat werkt opeens niet meer

- ➔ Kan niet communiceren met het apparaat nadat de netwerkinstellingen zijn gewijzigd
- ➔ Kan niet communiceren met het apparaat via het draadloze LAN
- ➔ Kan niet communiceren met het apparaat via het bedrade LAN
- ➔ U kunt niet afdrucken, scannen of faxen vanaf een computer die op het netwerk is aangesloten

Kan niet communiceren met het apparaat nadat de netwerkinstellingen zijn gewijzigd

Wacht tot het IP-adres is toegewezen aan de computer. U moet mogelijk de computer opnieuw opstarten. Zoek nog een keer naar de printer nadat u hebt gecontroleerd of een geldig IP-adres aan de computer is toegewezen.

Kan niet communiceren met het apparaat via het draadloze LAN

- **Controle 1: Zorg dat het apparaat is ingeschakeld.**
- **Controle 2: Zorg dat de netwerkinstellingen van het apparaat overeenkomen met die van het toegangspunt.**

Raadpleeg de instructiehandleiding die bij het toegangspunt is geleverd of neem contact op met de fabrikant om de instellingen van het toegangspunt te controleren en wijzig vervolgens de instellingen van het apparaat.

➔ [Een WEP-/WPA-/WPA2-sleutel instellen](#)

- **Controle 3: Zorg dat het apparaat niet te ver van het toegangspunt is geplaatst.**

Het toegangspunt bevindt zich binnen het effectieve bereik voor draadloze communicatie. Plaats het apparaat binnen een straal van 50 m/164 ft. van het toegangspunt.

- **Controle 4: Zorg dat er geen belemmeringen zijn.**

Draadloze communicatie tussen verschillende kamers of verschillende verdiepingen is over het algemeen gebrekkig. Pas de locaties van de apparaten aan.

- **Controle 5: Zorg dat er geen stoorfactoren voor radiogolven in de buurt zijn.**

Het kan zijn dat een apparaat zoals de magnetron dezelfde frequentieband gebruiken als het draadloze station. Plaats de draadloze apparaten zo ver mogelijk weg van de bron van de storing.

- **Controle 6: Zorg dat de netwerkinstellingen van de computer correct zijn.**

Raadpleeg de instructiehandleiding van het netwerkapparaat of neem contact op met de fabrikant om het netwerkapparaat met de computer te verbinden en in te stellen.

- **Controle 7: Controleer of de status van de radiogolven goed is en pas de installatieposities aan terwijl u de status van de radiogolven controleert met IJ Network Tool.**

➔ [Status draadloos netwerk controleren](#)

- **Controle 8: Zorg dat een geldig draadloos kanaal wordt gebruikt.**

Het draadloze kanaal dat u wilt gebruiken kan beperkt zijn, afhankelijk van de draadloze netwerkapparaten die geïnstalleerd zijn op deze computer. Raadpleeg de instructiehandleiding die bij de computer of het draadloze netwerkapparaat is geleverd om een geldig draadloos kanaal op te geven.

- **Controle 9: Zorg dat het kanaal dat is ingesteld voor het toegangspunt geldig is voor communicatie met de computer, en bevestigd met Controle 8.**

Wijzig, wanneer dit niet het geval is, het kanaal voor het toegangspunt.

- **Controle 10: Zorg dat de firewall van de beveiligingssoftware is uitgeschakeld.**

Als de firewallfunctie van de beveiligingssoftware is ingeschakeld, wordt wellicht het bericht weergegeven dat Canon-software probeert toegang te krijgen tot het netwerk. Als de waarschuwing wordt weergegeven, stelt u de beveiligingssoftware zo in dat toegang altijd wordt toegestaan.

Als u programma's gebruikt die de netwerkomgeving wijzigen controleert u de instellingen. Sommige programma's zullen standaard een firewall inschakelen.

- **Controle 11: Wanneer u een router gebruikt, verbindt u de printer en de computer aan de LAN-zijde (zelfde netwerksegment).**

Als het probleem niet is verholpen, plaatst u de cd-rom in het dvd/cd-rom-station van de computer om de installatie opnieuw te starten, of gaat u naar onze website via internet en downloadt u de nieuwste versie van MiniMasterSetup voor uw model.

- **Voor plaatsing:**

Zorg dat zich geen barrières of obstakels tussen het toegangspunt en het apparaat bevinden.

Kan niet communiceren met het apparaat via het bedrade LAN

- **Controle 1: Zorg dat het apparaat is ingeschakeld.**

- **Controle 2: Zorg dat de LAN-kabel correct is aangesloten.**

Controleer of het apparaat met de LAN-kabel op de router is aangesloten. Als de LAN-kabel los zit, sluit u de kabel goed aan.

Als de USB-kabel is aangesloten op de WAN-zijde van de router, is de kabel verbonden met de LAN-zijde van de router.

Als het probleem niet is verholpen, plaatst u de cd-rom in het dvd/cd-rom-station van de computer om de installatie opnieuw te starten, of gaat u naar onze website via internet en downloadt u de nieuwste versie van MiniMasterSetup voor uw model.

U kunt niet afdrukken, scannen of faxen vanaf een computer die op het netwerk is aangesloten

- **Controle 1: Zorg dat de netwerkinstellingen van de computer correct zijn.**

Raadpleeg de instructiehandleiding van de computer of neem contact op met de fabrikant voor informatie over het instellen van de computer.

- **Controle 2: Als MP Drivers niet is geïnstalleerd, installeert u MP Drivers.**

Installeer MP Drivers met behulp van de Installatie-cd-rom.

- **Controle 3: Wanneer u een draadloos LAN gebruikt, zorgt u dat de toegangscontrole niet is ingesteld op het toegangspunt.**

Raadpleeg de instructiehandleiding van het toegangspunt of neem contact op met de fabrikant voor de procedures voor het aansluiten en installeren van een toegangspunt.

»»» Opmerking

- Als u het MAC-adres of het IP-adres van de computer wilt controleren, raadpleegt u [Het IP-adres of het MAC-adres van de computer controleren](#).

Het resterende inktniveau wordt niet weergegeven in de printerstatusmonitor van het apparaat

Gebruik het printerstuurprogramma met bidirectionele communicatie.

Selecteer **Bi-directionele ondersteuning inschakelen (Enable bidirectional support)** op het tabblad **Poorten (Ports)** van het eigenschappenvenster van het printerstuurprogramma.

➡ Het eigenschappenvenster van het printerstuurprogramma openen

Afdruksnelheid is laag

- **Controle 1: Het apparaat is mogelijk bezig met het afdrukken of scannen van een grote taak vanaf een andere computer.**
- **Controle 2: Als u gebruik maakt van een draadloos netwerk, zorg er dan voor dat de status van de radiogolven goed is en pas de installatieposities aan terwijl u de status van de radiogolven in de gaten houdt met de IJ Network Tool.**

➡ Status draadloos netwerk controleren

Zorg dat zich geen barrières of obstakels tussen het toegangspunt en het apparaat bevinden. Draadloze communicatie tussen verschillende kamers of verschillende verdiepingen is over het algemeen gebrekkig. Het metaal, beton, hout of metaalachtig materiaal, de muur of de isolatie kunnen draadloze communicatie verbreken. Als het apparaat niet kan communiceren met de computer via een draadloos LAN vanwege het materiaal van de muur, plaatst u het apparaat en de computer in dezelfde kamer of op dezelfde verdieping.

- **Controle 3: Als u draadloos LAN gebruikt, zorgt u dat er geen stoorfactoren de buurt blijft.**

Apparaten zoals de magnetron gebruiken dezelfde frequentieband en kunnen daardoor dus storen. Plaats de draadloze apparaten zo ver mogelijk weg van de bron van de storing.

Het apparaat kan niet worden gebruikt bij het vervangen van een toegangspunt of het wijzigen van de instellingen ervan

Wanneer u een toegangspunt vervangt, dient u de netwerkinstallatie van het apparaat opnieuw uit te voeren.

Als u de netwerkinstallatie opnieuw wilt uitvoeren, gaat u op internet naar onze website en downloadt u de nieuwste MiniMasterSetup voor uw model.

Zie hieronder als het probleem niet is verholpen.

➡ Kan niet communiceren met het apparaat nadat MAC-/IP-adres filteren of Een WEP-/WPA-/WPA2-sleutel invoeren voor het toegangspunt zijn toegepast

➡ Kan niet communiceren met het apparaat nadat het coderingstype is gewijzigd op het toegangspunt als codering is ingeschakeld

Kan niet communiceren met het apparaat nadat MAC-/IP-adres filteren of Een WEP-/WPA-/WPA2-sleutel invoeren voor het toegangspunt zijn toegepast

- **Controle 1: Bevestig de toegangspuntinstelling.**

Raadpleeg de instructiehandleiding die bij het toegangspunt is geleverd of neem contact op met de fabrikant om de instellingen van het toegangspunt te bevestigen. Zorg dat de computer en het toegangspunt met elkaar kunnen communiceren met deze instelling.

- **Controle 2: Als u MAC-adresfiltering of IP-adresfiltering uitvoert op het toegangspunt, controleert u of het MAC-adres of IP-adres is geregistreerd voor zowel de computer of het netwerkapparaat als de printer.**

- **Controle 3: Als u gebruik maakt van een WEP/WPA/WPA2-sleutel, dient u ervoor te zorgen dat de sleutels voor de computer of het netwerkapparaat en de printer overeenkomen met de sleutels die zijn ingesteld voor het toegangspunt.**

Naast de WEP-sleutel zelf moeten de lengte en indeling van de sleutel, de sleutel-ID en de verificatiemethode van het apparaat, het toegangspunt en de computer overeenkomen.

Gewoonlijk selecteert u **Automatisch (Auto)** voor de verificatiemethode. Als u de methode handmatig wilt opgeven selecteert u **Open systeem (Open System)** of **Gedeelde sleutel (Shared Key)** volgens de instellingen van het toegangspunt.

➡ [Een WEP-/WPA-/WPA2-sleutel instellen](#)

Kan niet communiceren met het apparaat nadat het coderingstype is gewijzigd op het toegangspunt als codering is ingeschakeld

Als de printer niet kan communiceren met de computer nadat het coderingstype van de printer is gewijzigd, zorgt u dat het coderingstype van de computer en het toegangspunt overeenkomt met dat van de printer.

➡ Kan niet communiceren met het apparaat nadat MAC-/IP-adres filteren of Een WEP-/WPA-/WPA2-sleutel invoeren voor het toegangspunt zijn toegepast

Een apparaat wordt niet gedetecteerd in een netwerk

- Kan het apparaat niet detecteren wanneer de netwerkcommunicatie wordt ingesteld
- Het apparaat wordt niet gedetecteerd in het draadloze LAN
- Het apparaat wordt niet gedetecteerd in het bedrade LAN

Kan het apparaat niet detecteren wanneer de netwerkcommunicatie wordt ingesteld

Als het apparaat niet in het netwerk kan worden gedetecteerd wanneer u de netwerkcommunicatie instelt, controleert u de netwerkinstellingen voordat u het apparaat opnieuw detecteert.

➔ [Kan het apparaat niet detecteren via het draadloze LAN: controle 1](#)

➔ [Kan het apparaat niet detecteren via bedrade LAN: controle 1](#)

▶▶▶ Opmerking

- U kunt de netwerkcommunicatie instellen via USB. Als u wilt instellen via USB, schakelt u het selectievakje **Netwerkverbinding instellen via USB (Set up the network connection via USB)** in het venster **Printerinstellingen controleren (Check Printer Settings)** in en klikt u op **Volgende (Next)**.

Kan het apparaat niet detecteren via het draadloze LAN: controle 1

Zijn het apparaat en het netwerkapparaat (router, toegangspunt en dergelijke) ingeschakeld?

Zorg dat het apparaat is ingeschakeld.

➡ Controleer of de printer is ingeschakeld

Controleer of het netwerkapparaat (router, toegangspunt en dergelijke) is ingeschakeld.

Als het apparaat of het netwerkapparaat is uitgeschakeld:

Schakel het apparaat of het netwerkapparaat in.

Nadat u het apparaat of het netwerkapparaat hebt ingeschakeld, kan het enige tijd duren totdat ze gereed zijn voor gebruik. Klik enige tijd nadat u het apparaat of het netwerkapparaat hebt ingeschakeld op

Opnieuw detecteren (Redetect) in het venster **Printerinstellingen controleren (Check Printer Settings)**.

Wanneer het apparaat wordt gedetecteerd, volgt u de aanwijzingen op het scherm om door te gaan met het instellen van de netwerkcommunicatie.

Als het apparaat en het netwerkapparaat zijn ingeschakeld:

Als het apparaat en het netwerkapparaat zijn ingeschakeld of als het apparaat niet kan worden gedetecteerd nadat u hebt geklikt op **Opnieuw detecteren (Redetect)**, gaat u naar controle 2.

➡ [Kan het apparaat niet detecteren via het draadloze LAN: controle 2](#)

Kan het apparaat niet detecteren via het draadloze LAN: controle 2

Zijn de computer en het netwerkapparaat (router, toegangspunt en dergelijke) geconfigureerd en kan de computer verbinding maken met het netwerk?

Controleer of u webpagina's kunt zien op de computer.

Als u geen webpagina's kunt zien:

Klik op **Annuleren (Cancel)** in het venster **Printerinstellingen controleren (Check Printer Settings)** om het instellen van de netwerkcommunicatie te annuleren. Configureer daarna de computer en het netwerkapparaat.

Raadpleeg de instructiehandleidingen van de computer en het netwerkapparaat of neem contact op met de fabrikant voor de procedures.

Als u webpagina's kunt zien nadat u de computer en het netwerkapparaat hebt geconfigureerd, probeert u de netwerkcommunicatie vanaf het begin in te stellen.

Als u webpagina's kunt zien:

Ga naar controle 3.

➔ [Kan het apparaat niet detecteren via het draadloze LAN: controle 3](#)

Kan het apparaat niet detecteren via het draadloze LAN: controle 3

Is de instelling voor draadloos LAN van het apparaat ingeschakeld?

Controleer of het **Wi-Fi**-lampje van het apparaat blauw brandt.



Als het Wi-Fi-lampje niet brandt:

De instelling voor draadloos LAN van het apparaat is niet geactiveerd. Activeer de instelling voor draadloos LAN van het apparaat.

Nadat u de instelling voor draadloos LAN hebt geactiveerd, klikt u op **Terug naar boven (Back to Top)** in het venster **Printerinstellingen controleren (Check Printer Settings)** om te proberen de netwerkcommunicatie vanaf het begin in te stellen.

Als het Wi-Fi-lampje brandt:

Ga naar controle 4.

➔ [Kan het apparaat niet detecteren via het draadloze LAN: controle 4](#)

Kan het apparaat niet detecteren via het draadloze LAN: controle 4

Is het apparaat verbonden met het toegangspunt?

Controleer met het bedieningspaneel van het apparaat of het apparaat verbinding heeft met het toegangspunt.

Druk op de knop **MENU** en selecteer daarna **Instellen (Setup) > Apparaatinstellingen (Device settings) > LAN-instellingen (LAN settings) > LAN-instellingen bevestigen (Confirm LAN settings) > Lijst instellingen draadl. LAN (WLAN setting list)**.

Zorg ervoor dat **Verbinding (Connection)** in het LCD-scherm is ingesteld op **Actief (Active)**.

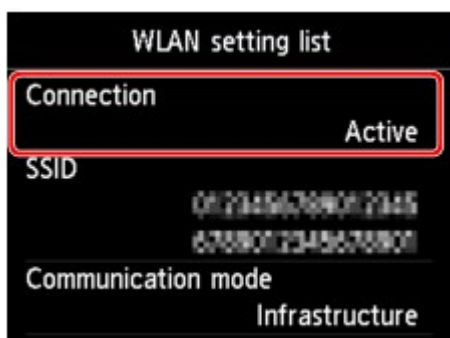

Als Verbinding (Connection) is ingesteld op Inactief (Inactive):

Het apparaat is mogelijk te ver van het toegangspunt geplaatst. Plaats het apparaat tijdelijk in de buurt van het toegangspunt en klik daarna op **Opnieuw detecteren (Redetect)** in het venster **Printerinstellingen controleren (Check Printer Settings)**.

Wanneer het apparaat wordt gedetecteerd, volgt u de aanwijzingen op het scherm om door te gaan met het instellen van de netwerkcommunicatie.

Als het apparaat niet kan worden gedetecteerd, heeft het apparaat geen verbinding met het toegangspunt. Verbind het apparaat met het toegangspunt.

Klik op **Terug naar boven (Back to Top)** in het venster **Printerinstellingen controleren (Check Printer Settings)** om te proberen de netwerkcommunicatie vanaf het begin in te stellen.

Als Verbinding (Connection) is ingesteld op Actief (Active):

Controleer de **SSID** van de **Lijst instellingen draadl. LAN (WLAN setting list)** en kijk of de instelling gelijk is aan die van het toegangspunt waarmee de computer verbinding maakt.

In Windows 7 of Windows Vista kunt u de ingestelde SSID voor de computer controleren via het pictogram voor draadloze netwerkcommunicatie in het systeemvak.

Als de SSID's van het apparaat en de computer verschillen, klikt u op **Terug naar boven (Back to Top)** in het venster **Printerinstellingen controleren (Check Printer Settings)** om te proberen de netwerkcommunicatie vanaf het begin in te stellen. Wanneer u de communicatie probeert in te stellen, stelt u dezelfde SSID (toegangspunt) in op het apparaat en op de computer.

Als de SSID's van het apparaat en de computer gelijk aan, gaat u naar controle 5.

➡ [Kan het apparaat niet detecteren via bedrade LAN: controle 5](#)

Kan het apparaat niet detecteren via het draadloze LAN: controle 5

Verstoort de firewallfunctie van de beveiligingssoftware of het besturingssysteem van de computer het instellen van de netwerkcommunicatie?

De firewallfunctie van de beveiligingssoftware of het besturingssysteem van de computer kan de communicatie tussen het apparaat en de computer beperken. Controleer de instelling van de firewallfunctie van de beveiligingssoftware of het besturingssysteem, of het bericht dat op de computer wordt weergegeven.

Als de firewallfunctie het instellen verstoort:

- **Als het bericht wordt weergegeven op de computer:**

Als op de computer een waarschuwing wordt weergegeven dat Canon-software probeert toegang te krijgen tot het netwerk, stelt u de beveiligingssoftware zo in dat toegang wordt toegestaan.

Klik daarna op **Opnieuw detecteren (Redetect)** in het venster **Printerinstellingen controleren (Check Printer Settings)**.

Wanneer het apparaat wordt gedetecteerd, volgt u de aanwijzingen op het scherm om door te gaan met het instellen van de netwerkcommunicatie.

- **Als het bericht niet wordt weergegeven op de computer:**

Annuleer het instellen en stel de beveiligingssoftware zo in dat toegang tot het netwerk door Canon-software* is toegestaan.

* Stel de beveiligingssoftware zo in dat het bestand **Setup.exe** of **Setup64.exe** in de map **win** in de map **DrvSetup** van de map **Driver** op de Installatie-cd-rom toegang heeft tot het netwerk.

Nadat u de beveiligingssoftware hebt ingesteld, probeert u de netwerkcommunicatie vanaf het begin in te stellen.

»» Opmerking

- Raadpleeg de instructiehandleiding van de computer of software of neem contact op met de fabrikant voor de firewallinstellingen van het besturingssysteem of de beveiligingssoftware.

Als er een probleem is met de firewallinstellingen:

Ga naar controle 6.

➔ [Kan het apparaat niet detecteren via het draadloze LAN: controle 6](#)

Kan het apparaat niet detecteren via het draadloze LAN: controle 6

Controleer de instellingen van het toegangspunt.

Controleer de instellingen van het toegangspunt voor de netwerkverbinding, zoals IP-adresfiltering, MAC-adresfiltering of DHCP-functie.

Raadpleeg de instructiehandleiding die bij het toegangspunt is geleverd of neem contact op met de fabrikant voor meer informatie over het controleren van de instellingen van het toegangspunt.

Nadat u de instellingen van het toegangspunt hebt gecontroleerd, klikt u op **Opnieuw detecteren (Redetect)** in het venster **Printerinstellingen controleren (Check Printer Settings)**.

Wanneer het apparaat wordt gedetecteerd, volgt u de aanwijzingen op het scherm om door te gaan met het instellen van de netwerkcommunicatie.

Als het probleem niet is opgelost, schakelt u het selectievakje **Netwerkverbinding instellen via USB (Set up the network connection via USB)** in het venster **Printerinstellingen controleren (Check Printer Settings)** in en klikt u op **Volgende (Next)** om de netwerkcommunicatie in te stellen via USB.

Kan het apparaat niet detecteren via bedrade LAN: controle 1

Is de LAN-kabel aangesloten en zijn het apparaat en de router ingeschakeld?

Zorg dat de LAN-kabel is aangesloten.

Zorg dat het apparaat is ingeschakeld.

➡ Controleer of de printer is ingeschakeld

Controleer of de router is ingeschakeld.

Als de LAN-kabel is aangesloten en het apparaat of het netwerkapparaat is uitgeschakeld:

Schakel het apparaat of het netwerkapparaat in.

Nadat u het apparaat of het netwerkapparaat hebt ingeschakeld, kan het enige tijd duren totdat ze gereed zijn voor gebruik. Klik enige tijd nadat u het apparaat of het netwerkapparaat hebt ingeschakeld op **Opnieuw detecteren (Redetect)** in het venster **Printerinstellingen controleren (Check Printer Settings)**.

Wanneer het apparaat wordt gedetecteerd, volgt u de aanwijzingen op het scherm om door te gaan met het instellen van de netwerkcommunicatie.

Als de LAN-kabel is aangesloten en het apparaat en het netwerkapparaat zijn ingeschakeld:

Als het apparaat en het netwerkapparaat zijn ingeschakeld of als het apparaat niet kan worden gedetecteerd nadat u hebt geklikt op **Opnieuw detecteren (Redetect)**, gaat u naar controle 2.

➡ [Kan het apparaat niet detecteren via bedrade LAN: controle 2](#)

Kan het apparaat niet detecteren via bedrade LAN: controle 2

Zijn de computer en de router geconfigureerd en kan de computer verbinding maken met het netwerk?

Controleer of u webpagina's kunt zien op de computer.

Als u geen webpagina's kunt zien:

Klik op **Annuleren (Cancel)** in het venster **Printerinstellingen controleren (Check Printer Settings)** om het instellen van de netwerkcommunicatie te annuleren. Configureer daarna de computer en het netwerkapparaat.

Raadpleeg de instructiehandleidingen van de computer en het netwerkapparaat of neem contact op met de fabrikant voor de procedures.

Als u webpagina's kunt zien nadat u de computer en het netwerkapparaat hebt geconfigureerd, probeert u de netwerkcommunicatie vanaf het begin in te stellen.

Als u webpagina's kunt zien:

Ga naar controle 3.

➡ [Kan het apparaat niet detecteren via bedrade LAN: controle 3](#)

Kan het apparaat niet detecteren via bedrade LAN: controle 3

Is de instelling voor bedraad LAN van het apparaat ingeschakeld?

Controleer de instelling voor bedraad LAN van het apparaat met het bedieningspaneel van het apparaat.

Druk op de knop **MENU** en selecteer daarna **Instellen (Setup) > Apparaatinstellingen (Device settings) > LAN-instellingen (LAN settings) > Draadloos/bedraad wijzigen (Change wireless/wired)**.

Controleer of **Bedraad LAN actief (Wired LAN active)** is geselecteerd op het LCD-scherm.

Als Bedraad LAN actief (Wired LAN active) niet is geselecteerd:

De instelling voor bedraad LAN van het apparaat is niet geactiveerd. Activeer de instelling voor bedraad LAN van het apparaat.

Nadat u de instelling voor bedraad LAN hebt geactiveerd, klikt u op **Terug naar boven (Back to Top)** in het venster **Printerinstellingen controleren (Check Printer Settings)** om te proberen de netwerkcommunicatie vanaf het begin in te stellen.

Als Bedraad LAN actief (Wired LAN active) is geselecteerd:

Ga naar controle 4.

➡ [Kan het apparaat niet detecteren via bedrade LAN: controle 4](#)

Kan het apparaat niet detecteren via bedrade LAN: controle 4

Is het apparaat verbonden met de router?

Controleer met het bedieningspaneel van het apparaat of het apparaat is verbonden met de router.

Druk op de knop **MENU** en selecteer daarna **Instellen (Setup) > Apparaatinstellingen (Device settings) > LAN-instellingen (LAN settings) > LAN-instellingen bevestigen (Confirm LAN settings) > Lijst LAN-instellingen (LAN setting list)**.

Zorg ervoor dat **Verbinding (Connection)** in het LCD-scherm is ingesteld op **Actief (Active)**.

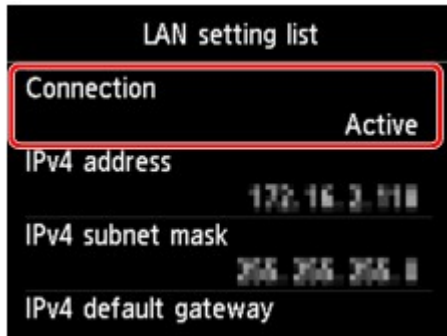

Als Verbinding (Connection) is ingesteld op Inactief (Inactive):

Het apparaat is niet verbonden met de router. Verbind het apparaat met de router.

Klik op **Terug naar boven (Back to Top)** in het venster **Printerinstellingen controleren (Check Printer Settings)** om te proberen de netwerkcommunicatie vanaf het begin in te stellen.

Als Verbinding (Connection) is ingesteld op Actief (Active):

Ga naar controle 5.

➡ [Kan het apparaat niet detecteren via bedrade LAN: controle 5](#)

Kan het apparaat niet detecteren via bedrade LAN: controle 5

Verstoort de firewallfunctie van de beveiligingssoftware of het besturingssysteem van de computer het instellen van de netwerkcommunicatie?

De firewallfunctie van de beveiligingssoftware of het besturingssysteem van de computer kan de communicatie tussen het apparaat en de computer beperken. Controleer de instelling van de firewallfunctie van de beveiligingssoftware of het besturingssysteem, of het bericht dat op de computer wordt weergegeven.

Als de firewallfunctie het instellen verstoort:

- **Als het bericht wordt weergegeven op de computer:**

Als op de computer een waarschuwing wordt weergegeven dat Canon-software probeert toegang te krijgen tot het netwerk, stelt u de beveiligingssoftware zo in dat toegang wordt toegestaan.

Klik daarna op **Opnieuw detecteren (Redetect)** in het venster **Printerinstellingen controleren (Check Printer Settings)**.

Wanneer het apparaat wordt gedetecteerd, volgt u de aanwijzingen op het scherm om door te gaan met het instellen van de netwerkcommunicatie.

- **Als het bericht niet wordt weergegeven op de computer:**

Annuleer het instellen en stel de beveiligingssoftware zo in dat toegang tot het netwerk door Canon-software* is toegestaan.

* Stel de beveiligingssoftware zo in dat het bestand **Setup.exe** of **Setup64.exe** in de map **win** in de map **DrvSetup** van de map **Driver** op de Installatie-cd-rom toegang heeft tot het netwerk.

Nadat u de beveiligingssoftware hebt ingesteld, probeert u de netwerkcommunicatie vanaf het begin in te stellen.

►► Opmerking

- Raadpleeg de instructiehandleiding van de computer of software of neem contact op met de fabrikant voor de firewallinstellingen van het besturingssysteem of de beveiligingssoftware.

Als er een probleem is met de firewallinstellingen:

Ga naar controle 6.

➡ [Kan het apparaat niet detecteren via bedrade LAN: controle 6](#)

Kan het apparaat niet detecteren via bedrade LAN: controle 6

Controleer de instellingen van de router.

Controleer de instellingen van de router voor de netwerkverbinding, zoals IP-adresfiltering, MAC-adresfiltering of DHCP-functie.

Raadpleeg de instructiehandleiding die bij de router is geleverd of neem contact op met de fabrikant voor meer informatie over het controleren van de instellingen van de router.

Nadat u de instellingen van de router hebt gecontroleerd, klikt u op **Opnieuw detecteren (Redetect)** in het venster **Printerinstellingen controleren (Check Printer Settings)**.

Wanneer het apparaat wordt gedetecteerd, volgt u de aanwijzingen op het scherm om door te gaan met het instellen van de netwerkcommunicatie.

Als het probleem niet is opgelost, schakelt u het selectievakje **Netwerkverbinding instellen via USB (Set up the network connection via USB)** in het venster **Printerinstellingen controleren (Check Printer Settings)** in en klikt u op **Volgende (Next)** om de netwerkcommunicatie in te stellen via USB.

Het apparaat wordt niet gedetecteerd in het draadloze LAN

- **Controle 1: Zorg dat het apparaat is ingeschakeld.**
- **Controle 2: Is Draadloos/bedraad wijzigen (Change wireless/wired) in LAN-instellingen (LAN settings) onder Apparaatinstellingen (Device settings) ingesteld op LAN uitschakelen (Disable LAN)?**
- **Controle 3: Als het apparaat tijdelijk is aangesloten op de computer met een USB-kabel, controleert u of de USB-kabel goed is aangesloten.**

Als u de draadloze LAN-verbinding instelt met een USB-kabel of als u de instellingen voor draadloos LAN wijzigt met IJ Network Tool, sluit u het apparaat en de computer goed aan.

➡ Het apparaat op de computer aansluiten met een USB-kabel

- **Controle 4: Zorg dat de installatie van het apparaat is voltooid.**
Zo niet, voer de installatie dan uit met de Installatie-cd-rom.
- **Controle 5: Klik op Bijwerken (Update) om opnieuw naar de printer te zoeken als u IJ Network Tool gebruikt.**

➡ Scherm Canon IJ Network Tool

- **Controle 6: Als u zoekt naar een printer via een netwerk, moet u controleren of het apparaat is gekoppeld aan de poort.**

Als **Geen stuurprogramma (No Driver)** bij **Naam (Name)** in IJ Network Tool wordt weergegeven dan is er geen koppeling. Selecteer **Poort associëren (Associate Port)** in het menu **Instellingen (Settings)** en koppel de poort aan de printer.

➡ Als het printerstuurprogramma niet is gekoppeld aan een poort

- **Controle 7: Zorg dat de netwerkinstellingen van de printer overeenkomen met die van het toegangspunt.**

Raadpleeg de instructiehandleiding die bij het toegangspunt is geleverd of neem contact op met de fabrikant om de instellingen van het toegangspunt te controleren en wijzig vervolgens de instellingen van het apparaat.

➡ [Een WEP-/WPA-/WPA2-sleutel instellen](#)

- **Controle 8: Zorg dat er geen belemmeringen zijn.**

Draadloze communicatie tussen verschillende kamers of verschillende verdiepingen is over het algemeen gebrekkig. Pas de locaties van de apparaten aan.

- **Controle 9: Zorg dat het apparaat niet te ver van het toegangspunt is geplaatst.**

Het toegangspunt bevindt zich binnen het effectieve bereik voor draadloze communicatie. Plaats het apparaat binnen een straal van 50 m/164 ft. van het toegangspunt.

- **Controle 10: Zorg dat er geen bronnen van radiostoring in de buurt zijn.**

Het kan zijn dat een apparaat zoals de magnetron dezelfde frequentieband gebruiken als het draadloze station. Plaats de draadloze apparaten zo ver mogelijk weg van de bron van de storing.

- **Controle 11: Zorg dat de netwerkinstellingen van de computer correct zijn.**

Zorg dat de computer kan communiceren met de printer en het toegangspunt via het draadloze LAN.

- **Controle 12: Controleer of Bi-directionele ondersteuning inschakelen (Enable bidirectional support) is geselecteerd op het tabblad Poorten (Ports) van het eigenschappenvenster van het printerstuurprogramma.**

- **Controle 13: Zorg dat de firewall van de beveiligingssoftware is uitgeschakeld.**

Als de firewallfunctie van de beveiligingssoftware is ingeschakeld, wordt wellicht het bericht weergegeven dat Canon-software probeert toegang te krijgen tot het netwerk. Als de waarschuwing wordt weergegeven, stelt u de beveiligingssoftware zo in dat toegang altijd wordt toegestaan.

Als u programma's gebruikt die de netwerkomgeving wijzigen controleert u de instellingen. Sommige programma's zullen standaard een firewall inschakelen.

- **Controle 14: Wanneer u een router gebruikt, verbindt u de printer en de computer aan de LAN-zijde (zelfde netwerksegment).**

Als het probleem niet is verholpen, plaatst u de cd-rom in het dvd/cd-rom-station van de computer om de installatie opnieuw te starten, of gaat u naar onze website via internet en downloadt u de nieuwste versie van MiniMasterSetup voor uw model.

Het apparaat wordt niet gedetecteerd in het bedrade LAN

- **Controle 1: Zorg dat het apparaat is ingeschakeld.**
- **Controle 2: Is Draadloos/bedraad wijzigen (Change wireless/wired) in LAN-instellingen (LAN settings) onder Apparaatinstellingen (Device settings) ingesteld op LAN uitschakelen (Disable LAN)?**

➔ LAN-instellingen

- **Controle 3: Zorg dat de LAN-kabel correct is aangesloten.**

Controleer of het apparaat met de LAN-kabel op de router is aangesloten. Als de LAN-kabel los zit, sluit u de kabel goed aan.

Als de USB-kabel is aangesloten op de WAN-zijde van de router, is de kabel verbonden met de LAN-zijde van de router.

Overige problemen met het netwerk

- Naam van een toegangspunt, SSID of een netwerksleutel vergeten
- Het bericht wordt tijdens installatie op het computerscherm weergegeven
- U bent het beheerderswachtwoord van het apparaat vergeten
- Informatie over het netwerk controleren
- Er worden regelmatig pakketten verzonden
- De fabrieksstandaard van de netwerkinstellingen van het apparaat herstellen

Naam van een toegangspunt, SSID of een netwerksleutel vergeten

- ➔ Kan geen verbinding maken met een toegangspunt waaraan een WEP-/WPA-/WPA2-sleutel is toegewezen (u bent de WEP-/WPA-/WPA2-sleutel vergeten)
- ➔ Een WEP-/WPA-/WPA2-sleutel instellen

Kan geen verbinding maken met een toegangspunt waaraan een WEP-/WPA-/WPA2-sleutel is toegewezen (u bent de WEP-/WPA-/WPA2-sleutel vergeten)

Raadpleeg de instructiehandleiding die bij het toegangspunt is geleverd of neem contact op met de fabrikant voor meer informatie over het installeren van een toegangspunt. Zorg dat de computer en het toegangspunt met elkaar kunnen communiceren, en stel vervolgens het apparaat zodanig in dat de instellingen overeenkomen met die van het toegangspunt.

Een WEP-/WPA-/WPA2-sleutel instellen

Raadpleeg de instructiehandleiding die bij het toegangspunt is geleverd of neem contact op met de fabrikant en controleer de instellingen van het toegangspunt. Zorg dat de computer en het toegangspunt met elkaar kunnen communiceren, en stel vervolgens het apparaat zodanig in dat de instellingen overeenkomen met die van het toegangspunt.

• Bij gebruik van WEP

De lengte en indeling van de sleutel, de sleutel die u wilt gebruiken (1 tot en met 4) en de verificatiemethode van het toegangspunt, de printer en de computer moeten overeenkomen.

Voor de communicatie met een toegangspunt dat automatisch gegenereerde WEP-sleutels gebruikt, moet u het apparaat zo configureren dat de sleutel wordt gebruikt die door het toegangspunt wordt gegenereerd, door deze in de hexadecimale indeling in te voeren.

Gewoonlijk selecteert u **Automatisch (Auto)** voor de verificatiemethode. Anders selecteert u **Open systeem (Open System)** of **Gedeelde sleutel (Shared Key)** volgens de instellingen van het toegangspunt.

Wanneer het venster **WEP-details (WEP Details)** wordt weergegeven nadat u op **Instellen (Set)** hebt geklikt in het venster **Zoeken (Search)**, volgt u de instructies op het scherm en stelt u de lengte en indeling van de sleutel, het sleutelnummer en de verificatie voor het invoeren van een WEP-sleutel in.

Zie De gedetailleerde WEP-instellingen wijzigen voor meer informatie.

• Wanneer u WPA of WPA2 gebruikt

De verificatiemethode, het wachtwoord en het dynamische coderingstype van het toegangspunt, het apparaat en de computer moeten overeenkomen.

Voer de wachtwoordzin in die geconfigureerd is voor het toegangspunt (een reeks van 8 tot 63 alfanumerieke tekens, of een hexadecimaal nummer van 64 tekens).

Selecteer **TKIP (Eenvoudige codering) (TKIP (Basic Encryption))** of **AES (Veilige codering) (AES (Secure Encryption))** voor de dynamische coderingsmethode.

Zie WPA- of gedetailleerde WPA2-instellingen wijzigen voor meer informatie.

➤➤➤ **Opmerking**

- Dit apparaat ondersteunt WPA-PSK (WPA-Persoonlijk) en WPA2-PSK (WPA2-Persoonlijk).

Het bericht wordt tijdens installatie op het computerscherm weergegeven

- ➔ Het venster **Wachtwoord invoeren (Enter Password)** wordt weergegeven tijdens de installatie
- ➔ Het venster voor het instellen van de codering wordt weergegeven nadat het toegangspunt is geselecteerd in het venster **Zoeken (Search)**
- ➔ Weergegeven wordt: **"U verbindt het apparaat met een niet-gecodeerd draadloos netwerk (You are connecting the machine to the non encrypted wireless network)"**

Het venster Wachtwoord invoeren (Enter Password) wordt weergegeven tijdens de installatie

Het volgende venster wordt weergegeven als een beheerderswachtwoord is ingesteld op een apparaat dat al is ingesteld.



Voer het ingestelde beheerderswachtwoord in.

- ➔ Instellingen wijzigen op het tabblad Wachtwoord beheerder

Het venster voor het instellen van de codering wordt weergegeven nadat het toegangspunt is geselecteerd in het venster Zoeken (Search)

Dit venster wordt automatisch weergegeven als het geselecteerde toegangspunt is gecodeerd. Geef in dit geval op dat dezelfde coderingsinstellingen moeten worden gebruikt als zijn ingesteld op het toegangspunt. Zie Instellingen wijzigen op het tabblad Draadloos LAN voor meer informatie over de coderingsinstellingen.

Weergegeven wordt: **"U verbindt het apparaat met een niet-gecodeerd draadloos netwerk (You are connecting the machine to the non encrypted wireless network)"**

Beveiliging wordt niet geconfigureerd op het toegangspunt. Het apparaat kan nog steeds worden gebruikt. Ga daarom verder met de installatieprocedure om deze te voltooien.

»»» **Belangrijk**

- Als u verbinding maakt met een netwerk dat niet wordt beschermd met beveiligingsmaatregelen, is er een risico aanwezig dat gegevens, zoals uw persoonlijke informatie, getoond worden aan derden.

U bent het beheerderswachtwoord van het apparaat vergeten

De LAN-instellingen initialiseren.

➡ [De fabrieksstandaard van de netwerkinstellingen van het apparaat herstellen](#)

Nadat u de LAN-instellingen hebt geïnitieerd, voert u de installatie uit met de Installatie-cd-rom.

Informatie over het netwerk controleren

- ➔ Het IP-adres of het MAC-adres van het apparaat controleren
- ➔ Het IP-adres of het MAC-adres van de computer controleren
- ➔ Controleer of de computer en het apparaat, of de computer en het toegangspunt kunnen communiceren
- ➔ Informatie over de netwerkinstellingen controleren

Het IP-adres of het MAC-adres van het apparaat controleren

Als u het IP-adres of MAC-adres van het apparaat wilt controleren, kunt u de netwerkinstellingen via het bedieningspaneel van het apparaat weergeven of u kunt de netwerkinstellingen van het apparaat afdrukken.

- ➔ LAN-instellingen
- ➔ Info over netwerkinstellingen afdrukken

Als u de informatie over de netwerkinstellingen wilt weergeven met IJ Network Tool, selecteert u **Netwerkgegevens (Network Information)** in het menu **Beeld (View)**.

- ➔ Scherm Canon IJ Network Tool

Het IP-adres of het MAC-adres van de computer controleren

Volg de hieronder beschreven procedure als u wilt controleren welk IP-adres of MAC-adres aan de computer is toegewezen.

1. Klik op **Start > Alle programma's (All Programs) > Bureau-accessoires (Accessories) > Opdrachtprompt (Command Prompt)**.
2. Voer 'ipconfig/all' in en druk op **Enter**.

De IP-adressen en de MAC-adressen van de netwerkapparaten die zijn geïnstalleerd op uw computer, worden weergegeven. Wanneer het netwerkapparaat niet is aangesloten op het netwerk, wordt er geen IP-adres weergegeven.

Controleer of de computer en het apparaat, of de computer en het toegangspunt kunnen communiceren

Controleer of communicatie beschikbaar is door de ping-test uit te voeren.

1. Klik op **Start > Alle programma's (All Programs) > Bureau-accessoires (Accessories) > Opdrachtprompt (Command Prompt)**.
2. Voer de pingopdracht en het IP-adres van de doelprinter of het doeltogangspunt in en druk dan op **Enter**.

ping XXX.XXX.XXX.XXX

"XXX.XXX.XXX.XXX" is het IP-adres van het doelapparaat.

Als de communicatie beschikbaar is, wordt een bericht weergegeven dat lijkt op het volgende bericht.

Antwoord van XXX.XXX.XXX.XXX: bytes=32 time=10ms TTL=255

Als **Time-out van verzoek (Request timed out)** wordt weergegeven, is de communicatie niet beschikbaar.

Informatie over de netwerkinstellingen controleren

Als u het IP-adres of MAC-adres van het apparaat wilt controleren, kunt u de netwerkinstellingen via het bedieningspaneel van het apparaat weergeven of u kunt de netwerkinstellingen van het apparaat afdrukken.

- ➔ LAN-instellingen
- ➔ Info over netwerkinstellingen afdrukken

Er worden regelmatig pakketten verzonden

Wanneer IJ Network Scanner Selector EX is ingeschakeld, worden regelmatig pakketten verzonden om te controleren of communicatie met het apparaat via het netwerk mogelijk is. Wanneer u de computer gebruikt in een andere netwerk omgeving dan de omgeving die u hebt gebruikt om het apparaat in te stellen, schakelt u IJ Network Scanner Selector EX uit.

Om IJ Network Scanner Selector EX uit te schakelen, klikt u met de rechtermuisknop op het pictogram



in het systeemvak en selecteert u vervolgens **Canon IJ Network Scanner Selector EX uitschakelen (Disable Canon IJ Network Scanner Selector EX)**.

De fabrieksstandaard van de netwerkinstellingen van het apparaat herstellen

Belangrijk

- Houd er rekening mee dat door initialisatie alle netwerkinstellingen op het apparaat worden gewist en dat afdrukken, scannen of faxen vanaf een computer via een netwerk wellicht onmogelijk wordt. Voer de installatie uit met de Installatie-cd-rom als u het apparaat via een netwerk wilt gebruiken.

Selecteer **Herstel LAN-instellingen (Reset LAN settings)** op het bedieningspaneel van het apparaat om de netwerkinstelling te initialiseren.

➔ LAN-instellingen

Problemen met afdrucken

- De afdrucktaak wordt niet gestart
- Papierstoringen
- Het papier wordt niet correct ingevoerd/Fout vanwege 'geen papier'
- Automatisch dubbelzijdig afdrucken mislukt
- Kopieer-/afdrucktaak wordt beëindigd voordat deze is voltooid
- Er kan niet goed worden afgedrukt vanaf een draadloos communicatieapparaat

De afdruktaak wordt niet gestart

- **Controle 1: Controleer of de stekker goed is aangesloten en zet het apparaat vervolgens aan.**

Als een lampje op het bedieningspaneel knippert, wordt het apparaat geïnitieerd. Wacht totdat het lampje niet meer knippert en continu blijft branden.

»»» Opmerking

- Als u omvangrijke gegevens afdrukt, bijvoorbeeld een foto of afbeelding, kan het langer duren voordat met afdrukken wordt gestart. Zolang een lampje op het bedieningspaneel knippert, is de computer bezig met het verwerken van gegevens en het versturen van gegevens naar het apparaat. Wacht totdat het afdrukken wordt gestart.

- **Controle 2: Controleer of het apparaat correct op de computer is aangesloten.**

Als het apparaat met een USB-kabel op de computer is aangesloten, controleert u of de USB-kabel goed is aangesloten op het apparaat en de computer, en controleert u daarna het volgende:

- Als u een doorschakelapparaat zoals een USB-hub gebruikt, koppelt u dit los en sluit u het apparaat rechtstreeks aan op de computer. Probeer opnieuw af te drukken. Als het afdrukken normaal wordt gestart, is er een probleem met het doorschakelapparaat. Neem contact op met de verkoper van uw doorschakelapparaat voor meer informatie.
- Er kan ook een probleem met de USB-kabel zijn. Vervang de USB-kabel en probeer nogmaals af te drukken.

Als u het apparaat via een LAN gebruikt, controleert u of het apparaat met een LAN-kabel op het netwerk is aangesloten en correct is ingesteld.

- **Controle 3: Zorg dat de voorste lade is geopend.**
- **Controle 4: Als u afdrukt vanaf de computer en er overbodige afdruktaken zijn, verwijdert u deze.**

➔ Een ongewenste afdruktaak verwijderen

- **Controle 5: Controleer of de naam van het apparaat is geselecteerd in het dialoogvenster Afdrukken.**

Het apparaat drukt niet goed af als u een printerbesturingsbestand voor een andere printer gebruikt. Controleer of de naam van uw apparaat is geselecteerd in het dialoogvenster Afdrukken.

»»» Opmerking

- Selecteer **Als standaardprinter instellen (Set as Default Printer)** als u het apparaat als standaardprinter wilt instellen.

- **Controle 6: Configureer de printerpoort op de juiste wijze.**

Zorg dat de printerpoort correct is geconfigureerd.

1. Meld u aan bij een gebruikersaccount met beheerdersrechten.
2. Selecteer items in het menu **Start** zoals hieronder wordt aangegeven.
 - Selecteer in Windows 7 **Apparaten en printers (Devices and Printers)** in het menu **Start**.
 - Selecteer in Windows Vista het menu **Start > Configuratiescherm (Control Panel) > Hardware en geluiden (Hardware and Sound) > Printers**.

- Selecteer in Windows XP het menu **Start > Configuratiescherm (Control Panel) > Printers en andere hardware (Printers and Other Hardware) > Printers en faxapparaten (Printers and Faxes)**.

3. De eigenschappen van het printerstuurprogramma voor het apparaat openen.

- Klik in Windows 7 met de rechtermuisknop op het pictogram "Canon XXX Printer" (waarbij "XXX" de naam van uw apparaat is) en selecteer **Printereigenschappen (Printer properties)**.
- Klik in Windows Vista of Windows XP met de rechtermuisknop op het pictogram "Canon XXX Printer" (waarbij "XXX" de naam van uw apparaat is) en selecteer **Eigenschappen (Properties)**.

4. Klik op het tabblad **Poorten (Ports)** om de poortinstellingen te bevestigen.

Zorg dat voor **Afdrukken naar de volgende poort(en) (Print to the following port(s))** een poort met de naam 'USBnnp' (waarbij 'n' een getal is) is geselecteerd, waarbij 'Canon XXX Printer' wordt weergegeven in de kolom **Printer**.

Opmerking

- Wanneer het apparaat via een LAN wordt gebruikt, wordt de poortnaam van het apparaat weergegeven als CNBJNP_XXXXXXXXX. XXXXXXXXXXXX is de tekenreeks die wordt gegenereerd op basis van het MAC-adres of een tekenreeks die door de gebruiker wordt opgegeven wanneer deze het apparaat instelt bij de ingebruikneming.

- Als de instelling juist is:
Installeer MP Drivers opnieuw.
- Het afdrukken wordt niet gestart, ook al is het apparaat aangesloten op de computer via een USB-kabel en is de poort 'USBnnp' geselecteerd:
Klik op **Start** en selecteer **Alle programma's (All programs), Canon Utilities, Canon My Printer, Canon My Printer** en **Printerdiagnose en -herstel (Diagnose and Repair Printer)**. Volg de instructies op het scherm om de juiste printerpoort in te stellen en selecteer de naam van uw apparaat.
Als het probleem hiermee nog steeds niet is verholpen, installeert u de MP Drivers opnieuw.
- Het afdrukken wordt niet gestart, ook al is de poort 'CNBJNP_XXXXXXXXX' geselecteerd wanneer het apparaat via het LAN wordt gebruikt:
Start IJ Network Tool en selecteer 'CNBJNPXXXXXXXXX' zoals u in stap 4 hebt gecontroleerd. Koppel vervolgens de poort aan de printer via **Poort associëren (Associate Port)** in het menu **Instellingen (Settings)**.
Als het probleem hiermee nog steeds niet is verholpen, installeert u de MP Drivers opnieuw.

• **Controle 7: Is de omvang van de afdrukgegevens zeer groot?**

Klik op **Afdrukopties (Print Options)** op het tabblad **Pagina-instelling (Page Setup)** van het printerstuurprogramma. Stel in het dialoogvenster dat wordt weergegeven de optie **Verlies van afdrukgegevens voorkomen (Prevention of Print Data Loss)** in op **Aan (On)**.

* Als **Aan (On)** is geselecteerd voor **Verlies van afdrukgegevens voorkomen (Prevention of Print Data Loss)**, kan de afdrukkwaliteit afnemen.

• **Controle 8: Start de computer opnieuw op als u afdrukt vanaf de computer.**

Papierstoringen

Als papier is vastgelopen, wordt automatisch een probleemoplossingsbericht weergegeven. Neem de maatregelen die in het bericht worden beschreven.

- **Als een ondersteuningscode en een bericht worden weergegeven op het computerscherm:**

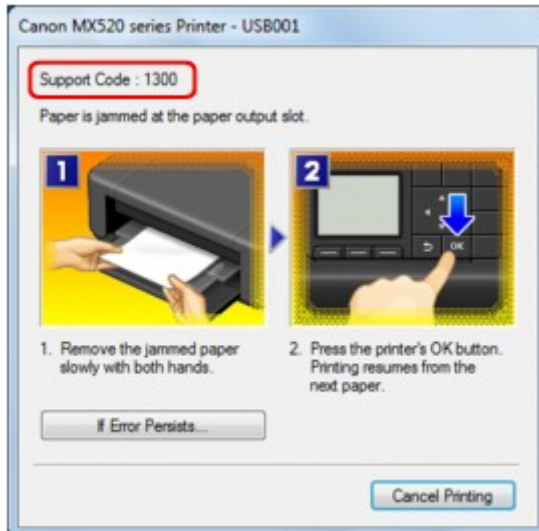

- **Als een ondersteuningscode en een bericht worden weergegeven op het LCD-scherm:**

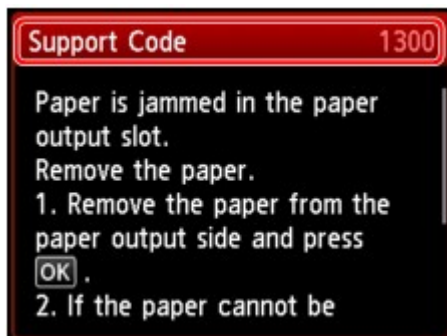

Raadpleeg [Lijst met ondersteuningscodes \(als het papier is vastgelopen\)](#) voor informatie over het verwijderen van het vastgelopen papier.

Opmerking

- U kunt kijken welke stappen u moet uitvoeren bij fouten met een ondersteuningscode op de computer of op het LCD-scherm door de ondersteuningscode te zoeken.
 - ➔ [Klik hier om te zoeken](#)

Het papier wordt niet correct ingevoerd/Fout vanwege 'geen papier'

- **Controle 1: Zorg dat er papier is geplaatst.**

➔ Papier plaatsen

- **Controle 2: Let op het volgende bij het plaatsen van papier in de printer.**

- Als u twee of meer vellen papier plaatst, moet u het papier uitwaaiëren voordat u het papier plaatst.



- Als u twee of meer vellen papier plaatst, moet u de vellen precies op elkaar leggen voordat u het papier in de printer plaatst.
- Als u twee of meer vellen papier plaatst, moet u ervoor zorgen dat de stapel papier de maximumcapaciteit van het apparaat niet overschrijdt.
Bij de maximumcapaciteit kan het papier mogelijk niet correct worden ingevoerd, afhankelijk van de papiersoort of de omgevingsomstandigheden (zeer hoge of lage temperaturen en luchtvochtigheid). Plaats in dergelijke gevallen per keer niet meer vellen dan de helft van de maximumcapaciteit.
- Plaats het papier altijd in de lengterichting, ongeacht de afdrukrichting.
- Wanneer u het papier plaatst, plaatst u het met de afdrukzijde naar BENEDEN en schuift u de papiergeleiders tegen de zijkanten van het papier.
➔ Papier plaatsen
- Wanneer u het papier plaatst, plaatst u de papierstapel zodanig dat de achterste rand het uiteinde van de voorste lade raakt.

- **Controle 3: Controleer of het papier waarop u afdrukt, niet te dik of gekruld is.**

➔ Mediumtypen die u niet kunt gebruiken

- **Controle 4: Let op het volgende bij het plaatsen van Hagaki-papier of enveloppen in de printer.**

- Als Hagaki-papier gekruld is, wordt dit mogelijk niet correct ingevoerd, ook al overschrijdt de stapel papier de maximumcapaciteit niet.
Plaats Hagaki-papier met de kolom voor de postcode naar het uiteinde van de voorste lade gericht.
- Als u wilt afdrucken op enveloppen, raadpleegt u Papier plaatsen en bereidt u de enveloppen voor.
Plaats de enveloppen nadat u deze hebt voorbereid in de lengterichting in de printer. Als u de enveloppen in de breedterichting plaatst, worden ze niet goed ingevoerd.

- **Controle 5: Controleer of de instellingen voor het mediumtype en het papierformaat overeenkomen met het geplaatste papier.**

- **Controle 6: Als meerdere vellen normaal papier door het apparaat worden ingevoerd, selecteert u de instelling die invoer van twee vellen normaal papier voorkomt.**

Als meerdere vellen normaal papier door het apparaat worden ingevoerd, selecteert u de instelling die invoer van twee vellen normaal papier voorkomt met het bedieningspaneel of de computer.

Nadat het afdrukken is voltooid, schakelt u de instelling die invoer van twee vellen normaal papier voorkomt uit. Als u dat niet doet, wordt de instelling de volgende keer opnieuw toegepast.

- **Instellen met het bedieningspaneel**

Druk op de knop **MENU**, selecteer achtereenvolgens **Instellen (Setup)**, **Apparaatinstellingen (Device settings)** en **Afdrukinstellingen (Print settings)**, en stel **Invoer v. twee vellen voorkomen (Prevent paper double-feed)** in op **AAN (ON)**.

➔ De apparaatinstellingen wijzigen op het LCD-scherm

- **Instellen via de computer**

Open het eigenschappenvenster van het printerstuurprogramma, schakel het selectievakje **Invoer van twee vellen voorkomen (Prevent paper double-feed)** op het tabblad **Onderhoud (Maintenance)** van **Aangepaste instellingen (Custom Settings)** in en klik daarna op **OK**.

Zie Het eigenschappenvenster van het printerstuurprogramma openen voor informatie over het openen van het eigenschappenvenster van het printerstuurprogramma.

▶▶▶ **Opmerking**

- De afdruksnelheid neemt af als de functie die invoer van twee vellen papier voorkomt is geselecteerd.

- **Controle 7: Reinig de papierinvoerrol.**

➔ De papierinvoerrol reinigen

▶▶▶ **Opmerking**

- Het reinigen van de papierinvoerrol veroorzaakt slijtage van de rol. Reinig de rol daarom alleen als dat nodig is.

Automatisch dubbelzijdig afdrukken mislukt

- **Controle 1: Is de instelling voor automatisch dubbelzijdig afdrukken geselecteerd?**

Zorg dat de selectievakjes **Dubbelzijdig afdrukken (Duplex Printing)** en **Automatisch (Automatic)** op het tabblad **Pagina-instelling (Page Setup)** van het eigenschappenvenster van het printerstuurprogramma zijn ingeschakeld.

➔ Dubbelzijdig afdrukken

- **Controle 2: Controleer of het huidige papierformaat geschikt is voor automatisch dubbelzijdig afdrukken.**

De mediumformaten die geschikt zijn voor automatisch dubbelzijdig afdrukken zijn A4 en Letter.

Plaats papier van een geschikt formaat en druk op **OK** op het apparaat.

- **Controle 3: Zorg dat de instelling voor het papierformaat correct is.**

Controleer of de instelling voor het papierformaat overeenkomt met het daadwerkelijke formaat van het papier en of het formaat geschikt is voor automatisch dubbelzijdig afdrukken.

Controleer eerst de instelling voor het papierformaat in de toepassing van waaruit u afdrukt.

Controleer vervolgens de instelling voor **Paginaformaat (Page Size)** op het tabblad **Pagina-instelling (Page Setup)** in het eigenschappenvenster van het printerstuurprogramma.

➔➔➔ **Opmerking**

- Mogelijk wordt automatisch dubbelzijdig afdrukken in bepaalde versies van een toepassing niet ondersteund.

- **Controle 4: Zorg dat de instelling voor het mediumtype correct is.**

Controleer of de instelling voor het mediumtype overeenkomt met het daadwerkelijke formaat van het papier en of het formaat geschikt is voor automatisch dubbelzijdig afdrukken.

Controleer of het geplaatste papier geschikt is voor automatisch dubbelzijdig afdrukken op het tabblad **Afdruk (Main)** van het eigenschappenvenster van het printerstuurprogramma.

➔➔➔ **Opmerking**

- Volg de onderstaande procedure om te schakelen naar handmatig dubbelzijdig afdrukken. Open het eigenschappenvenster van het printerstuurprogramma, schakel het selectievakje **Automatisch (Automatic)** op het tabblad **Pagina-instelling (Page Setup)** uit en druk opnieuw af. Als u handmatig dubbelzijdig afdrukt, moet u met het volgende rekening houden.
 - Als u drie of meer pagina's van een document wilt afdrukken met handmatig dubbelzijdig afdrukken, wordt eerst de ene kant van alle vellen papier bedrukt. Draai daarna de stapel papier om en plaats het papier opnieuw in het apparaat. Vervolgens wordt de andere kant van alle vellen papier bedrukt. Wijzig de volgorde van de papieren in de stapel niet.
 - De procedure voor het omdraaien van het papier is afhankelijk van de nietzijde en de afdrukrichting. Volg de aanwijzingen op het scherm.

Kopieer-/afdruktaak wordt beëindigd voordat deze is voltooid

- **Controle 1: Is er papier geplaatst?**

Zorg dat er papier is geplaatst.

Plaats nieuw papier als het papier in het apparaat op is.

- **Controle 2: Bevatten de af te drukken documenten veel foto's of illustraties?**

Als u omvangrijke gegevens afdrukt zoals foto's of afbeeldingen, hebben het apparaat en de computer tijd nodig om deze te verwerken, zodat het soms lijkt alsof het apparaat is gestopt.

Ook als u gegevens afdrukt waarbij voortdurend veel inkt op normaal papier wordt gebruikt, zal het apparaat af en toe een pauze inlassen. Wacht in beide gevallen totdat dit proces is voltooid.

»»» Opmerking

- Als u een document afdrukt met een groot afrukgebied of meerdere exemplaren van een document, wordt het afdrukken soms stopgezet om de inkt te laten drogen.

- **Controle 3: Heeft het apparaat gedurende lange tijd voortdurend afgedrukt?**

Als het apparaat gedurende langere tijd doorlopend heeft afgedrukt, kunnen de printkop of andere onderdelen oververhit raken. Het apparaat kan aan het einde van een regel gedurende een bepaalde tijd stoppen en vervolgens het afdrukken weer hervatten.

Wacht in dit geval enige tijd zonder iets te doen. Als het afdrukken nog steeds niet wordt hervat, onderbreekt u de afdruktaak op een geschikt moment en schakelt u het apparaat gedurende ten minste vijftien minuten uit.

⚠ Let op

- De printkop en het omringende gebied kunnen extreem heet worden in het apparaat. Raak de printkop en de nabijgelegen onderdelen niet aan.

Er kan niet goed worden afgedrukt vanaf een draadloos communicatieapparaat

- **Controle: Is het mogelijk om gegevens af te drukken via Bluetooth-communicatie?**

Controleer of uw mobiele telefoon en het apparaat zijn verbonden via Bluetooth-communicatie en start vervolgens het afdrucken opnieuw.

➡ Afdrucken vanaf een mobiele telefoon via Bluetooth-communicatie

Problemen met de afdrukkwaliteit

- Afdrukresultaten niet naar behoren
- Er wordt geen inkt toegevoerd

Afdrukresultaten niet naar behoren

Als de afdrukresultaten witte strepen, verkeerd afgedrukte lijnen of ongelijkmatige kleuren vertonen, kunt u het beste eerst controleren of de instellingen voor papier en afdrukkwaliteit correct zijn.

• **Controle 1: Komen de instellingen voor het paginaformaat en mediumtype overeen met het formaat en type papier dat is geplaatst?**

Als deze instellingen onjuist zijn, kunt u geen goed afdrukresultaat verkrijgen.

Als u een foto of illustratie wilt afdrukken, kan de kwaliteit van de afgedrukte kleuren afnemen wanneer de papiersoort onjuist is ingesteld.

Wanneer u afdrukt met een onjuiste instelling voor de papiersoort, kan het afgedrukte oppervlak bovendien worden bekrast.

Wanneer u afdrukt zonder marges, kunnen de kleuren ongelijkmatig zijn, afhankelijk van de combinatie van de instelling voor de papiersoort en het geplaatste papier.

De methode waarmee u de instellingen voor het papier en de afdrukkwaliteit bevestigt, is afhankelijk van de taken die u uitvoert met het apparaat.

Kopiëren met de bediening van het apparaat	Controleren met het bedieningspaneel van het apparaat. ➔ Items instellen
Foto kopiëren met de bediening van het apparaat	Controleren met het bedieningspaneel van het apparaat. ➔ Foto's kopiëren
Afdrukken vanaf het USB-flashstation via het apparaat	Controleren met het bedieningspaneel van het apparaat. ➔ Items instellen
Een foto op een online fotoalbum afdrukken via het apparaat	Controleren met het bedieningspaneel van het apparaat. ➔ Foto's in een online fotoalbum afdrukken
Rechtstreeks afdrukken vanaf een PictBridge-compatibel apparaat	Bevestig de instellingen via het PictBridge-compatibele apparaat. ➔ Informatie over PictBridge-afdrুকinstellingen Controleren met het bedieningspaneel van het apparaat. ➔ PictBridge-afdrুকinstellingen
Afdrukken vanaf een mobiele telefoon	Controleren met het bedieningspaneel van het apparaat. ➔ Afdrukinstellingen mob. telefoon
Afdrukken vanaf een computer	Bevestig de instellingen via het printerbesturingsbestand. ➔ Afdrukken met de basisinstellingen

• **Controle 2: Controleer of de juiste afdrukkwaliteit is geselecteerd. Raadpleeg hiertoe de tabel bij Controle 1.**

Selecteer een optie voor de afdrukkwaliteit die geschikt is voor het papier en de afbeelding die u afdrukt. Als de afdruk vlekken of ongelijkmatige kleuren vertoont, verhoogt u de instelling voor de afdrukkwaliteit en probeert u het opnieuw.

➤➤➤ **Opmerking**

- Wanneer u afdrukt vanaf een PictBridge-compatibel apparaat, stelt u de afdrukkwaliteit in via het bedieningspaneel op het apparaat. U kunt deze instellingen niet opgeven op een PictBridge-compatibel apparaat.
- U kunt de instelling voor de afdrukkwaliteit niet wijzigen wanneer u afdrukt vanaf een mobiele telefoon.

• **Controle 3: Als het probleem nog niet is opgelost, kunnen er andere oorzaken zijn.**

Zie ook de volgende gedeelten:

- ➔ [De afdruktaak wordt niet voltooid](#)
- ➔ [Een deel van de pagina wordt niet afgedrukt](#)
- ➔ [Geen afdrukresultaten/Onduidelijke afdrukken/Onjuiste kleuren/Witte strepen](#)

- ➡ Kleuren zijn onduidelijk
- ➡ Lijnen worden verkeerd afgedrukt
- ➡ Lijn wordt niet of slechts gedeeltelijk afgedrukt
- ➡ Afbeelding wordt niet of slechts gedeeltelijk afgedrukt
- ➡ Afgedrukt papier krult om of vertoont inktvlekken
- ➡ Papier vertoont vlekken/Papieroppervlak vertoont krassen
- ➡ Vegen op de achterzijde van het papier
- ➡ Er worden verticale lijnen afgedrukt op de zijde van de afdruk
- ➡ Kleuren zijn ongelijkmatig of vertonen strepen

De afdruktaak wordt niet voltooid

- **Controle 1: Selecteer de instelling die zorgt dat de afdrukgegevens niet worden gecomprimeerd.**

Het afdrukresultaat kan verbeteren als u in de toepassing die u gebruikt de instelling selecteert die zorgt dat afdrukgegevens niet worden gecomprimeerd.

Klik op **Afdrukopties (Print Options)** op het tabblad **Pagina-instelling (Page Setup)** van het printerstuurprogramma. Schakel het selectievakje **Toepassingen mogen afdrukgegevens niet comprimeren (Do not allow application software to compress print data)** in en klik op **OK**.

* Schakelt het selectievakje uit nadat het afdrucken is voltooid.

- **Controle 2: Is de omvang van de afdrukgegevens extreem groot?**

Klik op **Afdrukopties (Print Options)** op het tabblad **Pagina-instelling (Page Setup)** van het printerstuurprogramma. Stel in het dialoogvenster dat wordt weergegeven de optie **Verlies van afdrukgegevens voorkomen (Prevention of Print Data Loss)** in op **Aan (On)**.

* Als **Aan (On)** is geselecteerd voor **Verlies van afdrukgegevens voorkomen (Prevention of Print Data Loss)**, kan de afdrukkwaliteit afnemen.

- **Controle 3: Is er voldoende ruimte op de vaste schijf van uw computer?**

Verwijder onnodige bestanden om schijfruimte vrij te maken.

Een deel van de pagina wordt niet afgedrukt

- **Controle: Als u automatisch dubbelzijdig afdrukt, kan het probleem worden veroorzaakt door het onderstaande.**

Wanneer u automatisch dubbelzijdig afdrukken gebruikt, is het afdrukgebied boven aan de pagina 2 mm / 0,08 inch smaller dan normaal.

Dit betekent dat de onderzijde van de pagina mogelijk niet wordt afgedrukt. U voorkomt dit door de instelling voor gereduceerd afdrukken van het printerbesturingsbestand te selecteren.

»»» Belangrijk

- Bij gereduceerd afdrukken kan de opmaak worden beïnvloed afhankelijk van uw document. Pas de afdrukinstelling die is opgegeven met de toepassing toe als de software een functie voor vergroot/gereduceerd afdrukken heeft.

1. Open het eigenschapsvenster van het printerstuurprogramma.
 - ➡ Het eigenschapsvenster van het printerstuurprogramma openen
2. Schakel het selectievakje **Dubbelzijdig afdrukken (Duplex Printing)** in op het tabblad **Pagina-instelling (Page Setup)**.
3. Klik op **Afdrukgebied instellen... (Print Area Setup...)** en selecteer daarna **Gereduceerd afdrukken (Use reduced printing)**.

Geen afdrukresultaten/Onduidelijke afdrukken/Onjuiste kleuren/ Witte strepen

➤ Geen afdrukresultaten



➤ Onduidelijke afdrukken

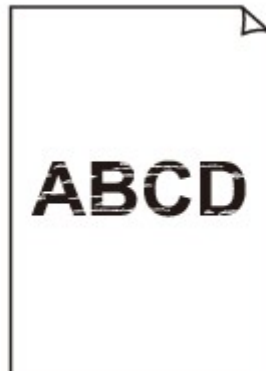

➤ Onjuiste kleuren



Witte strepen

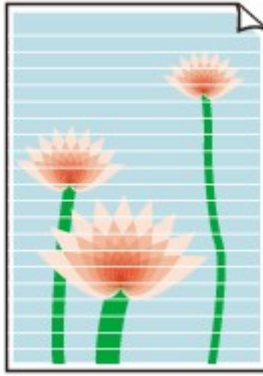

- **Controle 1: Hebt u de instellingen voor papier en afdrukkwaliteit gecontroleerd?**

➔ [Afdrukresultaten niet naar behoren](#)

- **Controle 2: Druk het controleraster voor de spuitopeningen af en voer eventueel noodzakelijk onderhoud uit, zoals het reinigen van de printkop.**

Druk het controleraster voor de spuitopeningen af om te bepalen of de inkt op de juiste wijze uit de spuitopeningen van de printkop wordt gespoten.

Raadpleeg Vage afdrucken of onjuiste kleuren voor het afdrucken van het controleraster voor de spuitopeningen, het reinigen van de printkop en het uitvoeren van een diepte-reiniging van de printkop.

- Als het controleraster voor de spuitopeningen niet correct wordt afgedrukt: nadat u de printkop hebt gereinigd, controleert u het patroon van het controleraster.
- Als het probleem niet is opgelost nadat u de printkop tweemaal hebt gereinigd: Voer een diepte-reiniging van de printkop uit.
Als het probleem niet is opgelost na de dieptereiniging van de printkop, zet u het apparaat uit en voert u na 24 uur nogmaals een dieptereiniging van de printkop uit. Wanneer u het apparaat uitschakelt, mag u de stekker niet uit het stopcontact halen.
- Als het probleem niet is opgelost nadat u de diepte-reiniging van de printkop tweemaal hebt uitgevoerd:
De inkt is wellicht op. Vervang de FINE-cartridge.

- **Controle 3: Vervang een eventuele lege FINE-cartridge door een nieuwe.**
- **Controle 4: Als u papier met één bedrukbare zijde gebruikt, controleer dan of het paper met de bedrukbare zijde naar beneden is geplaatst.**

Als u afdrukt op de verkeerde zijde van dit soort papier, kunnen de afdrucken onduidelijk worden of kan de kwaliteit minder worden.

Plaats papier met de afdrukzijde naar beneden.

Raadpleeg de instructiehandleiding bij het papier voor meer informatie over de bedrukbare zijde.

- **Controle 5: Is de FINE-cartridge correct geplaatst?**

Als de FINE-cartridge niet goed is geplaatst, wordt de inkt mogelijk niet goed uitgespoten.

Open de papieruitvoerklap, waarna het klepje over de kop wordt geopend.

Druk de inktcartridgevergrendeling omhoog om te controleren of de FINE-cartridge correct is geplaatst.

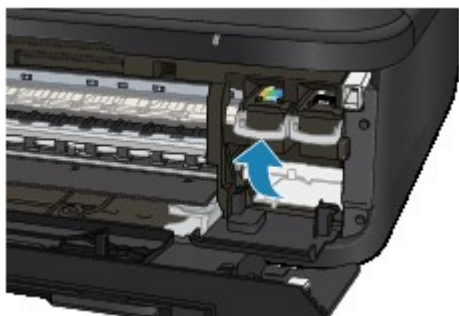

Nadat u hebt gecontroleerd of de FINE-cartridge correct is geplaatst, sluit u de papieruitvoerklep.
Als het probleem zich blijft voordoen, verwijdert u de FINE-cartridges en plaatst u ze opnieuw.
Raadpleeg Een FINE-cartridge vervangen voor informatie over het installeren van FINE-cartridges.

- **Raadpleeg ook de volgende gedeelten als u gaat kopiëren:**
- **Controle 6: Is de glasplaat of het glas van de ADF vuil?**

Reinig de glasplaat of het glas van de ADF.

➔ De glasplaat en de documentklep reinigen

➤➤ Opmerking

- Als het glas van de ADF vuil is, verschijnen zwarte strepen op het papier, zoals in de onderstaande afbeelding.



- **Controle 7: Controleer of het origineel correct op de glasplaat of in de ADF is geplaatst.**

➔ Originelen plaatsen

- **Controle 8: Is het originele document met de juiste zijde omhoog/omlaag op de glasplaat geplaatst?**

Wanneer u het origineel op de glasplaat legt, moet de te kopiëren zijde omlaag zijn gericht. Wanneer u het origineel in de ADF plaatst, moet de te kopiëren zijde omhoog zijn gericht.

- **Controle 9: Hebt u een afdruk gekopieerd die met dit apparaat is gemaakt?**

Als u een afdruk die is gemaakt met dit apparaat als origineel gebruikt, kan de afdrukkwaliteit afnemen, afhankelijk van de staat van het origineel.

Druk rechtstreeks af vanaf het apparaat of druk nogmaals af vanaf de computer.

Kleuren zijn onduidelijk

• **Controle 1: Wordt het controleraster voor de spuitopeningen correct afgedrukt?**

Druk het controleraster voor de spuitopeningen af om te bepalen of de inkt op de juiste wijze uit de spuitopeningen van de printkop wordt gespoten.

Raadpleeg Vage afdrukken of onjuiste kleuren voor het afdrukken van het controleraster voor de spuitopeningen, het reinigen van de printkop en het uitvoeren van een diepte-reiniging van de printkop.

- Als het controleraster voor de spuitopeningen niet correct wordt afgedrukt: nadat u de printkop hebt gereinigd, controleert u het patroon van het controleraster.
- Als het probleem niet is opgelost nadat u de printkop tweemaal hebt gereinigd: Voer een diepte-reiniging van de printkop uit.
Als het probleem niet is opgelost na de dieptereiniging van de printkop, zet u het apparaat uit en voert u na 24 uur nogmaals een dieptereiniging van de printkop uit. Wanneer u het apparaat uitschakelt, mag u de stekker niet uit het stopcontact halen.
- Als het probleem niet is opgelost nadat u de diepte-reiniging van de printkop tweemaal hebt uitgevoerd:
De inkt is wellicht op. Vervang de FINE-cartridge.

• **Controle 2: Vervang een eventuele lege FINE-cartridge door een nieuwe.**

• **Controle 3: Is de FINE-cartridge correct geplaatst?**

Als de FINE-cartridge niet goed is geplaatst, wordt de inkt mogelijk niet goed uitgespoten.

Open de papieruitvoerklep, waarna het klepje over de kop wordt geopend.

Druk de inktcartridgevergrendeling omhoog om te controleren of de FINE-cartridge correct is geplaatst.

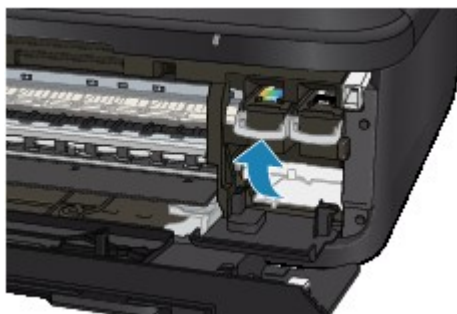

Nadat u hebt gecontroleerd of de FINE-cartridge correct is geplaatst, sluit u de papieruitvoerklep.

Als het probleem zich blijft voordoen, verwijdert u de FINE-cartridges en plaatst u ze opnieuw.

Raadpleeg Een FINE-cartridge vervangen voor informatie over het installeren van FINE-cartridges.

►► **Opmerking**

- De afgedrukte kleuren komen mogelijk niet overeen met de schermkleuren als gevolg van fundamentele verschillen in de methoden die worden gebruikt om kleuren te produceren. Instellingen voor kleurbeheer en omgevingsverschillen kunnen tevens de weergave van de kleuren op het scherm beïnvloeden. Daarom kunnen de kleuren van de afdruk verschillen van die op het scherm.

Lijnen worden verkeerd afgedrukt

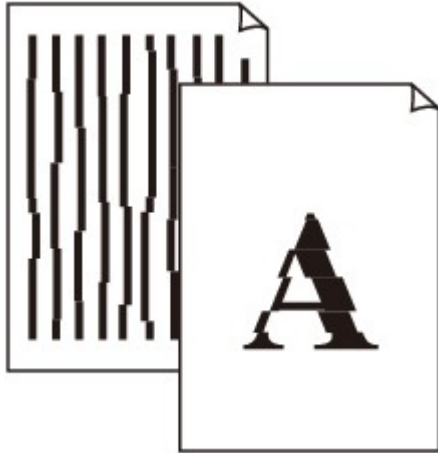

- **Controle 1: Hebt u de instellingen voor papier en afdrukkwaliteit gecontroleerd?**

➔ [Afdrukresultaten niet naar behoren](#)

- **Controle 2: Lijn de printkop uit.**

Als de afgedrukte lijnen niet evenwijdig zijn of als u niet tevreden bent over de afdrukresultaten, dient u de positie van de printkop aan te passen.

➔ De printkop uitlijnen

»» Opmerking

- Als het probleem niet is opgelost na het uitlijnen van de printkop, voert u een handmatige uitlijning van de printkop uit aan de hand van de aanwijzingen in De positie van de printkop uitlijnen vanaf de computer.

- **Controle 3: verhoog de afdrukkwaliteit en probeer opnieuw af te drukken.**

Stel de afdrukkwaliteit hoger in op het bedieningspaneel van het apparaat of in het printerstuurprogramma. Hierdoor kunnen de afdrukresultaten verbeteren.

Lijn wordt niet of slechts gedeeltelijk afgedrukt

- **Controle 1: Wordt de functie Pagina-indeling afdrukken of Bindmarge gebruikt?**

Als de functie Pagina-indeling afdrukken of Bindmarge wordt gebruikt, worden dunne lijnen mogelijk niet afgedrukt. Probeer de lijnen in het document dikker te maken.

- **Controle 2: Is de omvang van de afdrukgegevens extreem groot?**

Klik op **Afdrukopties (Print Options)** op het tabblad **Pagina-instelling (Page Setup)** van het printerstuurprogramma. Stel in het dialoogvenster dat wordt weergegeven de optie **Verlies van afdrukgegevens voorkomen (Prevention of Print Data Loss)** in op **Aan (On)**.

* Als **Aan (On)** is geselecteerd voor **Verlies van afdrukgegevens voorkomen (Prevention of Print Data Loss)**, kan de afdrukkwaliteit afnemen.

Afbeelding wordt niet of slechts gedeeltelijk afgedrukt

- **Controle 1: Selecteer de instelling die zorgt dat de afdrukgegevens niet worden gecomprimeerd.**

Het afdrukresultaat kan verbeteren als u in de toepassing die u gebruikt de instelling selecteert die zorgt dat afdrukgegevens niet worden gecomprimeerd.

Klik op **Afdrukopties (Print Options)** op het tabblad **Pagina-instelling (Page Setup)** van het printerstuurprogramma. Schakel het selectievakje **Toepassingen mogen afdrukgegevens niet comprimeren (Do not allow application software to compress print data)** in en klik op **OK**.

* Schakelt het selectievakje uit nadat het afdrucken is voltooid.

- **Controle 2: Is de omvang van de afdrukgegevens extreem groot?**

Klik op **Afdrukopties (Print Options)** op het tabblad **Pagina-instelling (Page Setup)** van het printerstuurprogramma. Stel in het dialoogvenster dat wordt weergegeven de optie **Verlies van afdrukgegevens voorkomen (Prevention of Print Data Loss)** in op **Aan (On)**.

* Als **Aan (On)** is geselecteerd voor **Verlies van afdrukgegevens voorkomen (Prevention of Print Data Loss)**, kan de afdrukkwaliteit afnemen.

Afgedrukt papier krult om of vertoont inktvlekken

❖ Afgedrukt papier vertoont inktvlekken



❖ Afgedrukt papier krult om



- **Controle 1: Hebt u de instellingen voor papier en afdrukkwaliteit gecontroleerd?**

➔ [Afdrukresultaten niet naar behoren](#)

- **Controle 2: Als de intensiteit te hoog is ingesteld, verlaagt u de intensiteit en probeert u opnieuw af te drukken.**

Als u normaal papier gebruikt voor het afdrukken van afbeeldingen met een hoge intensiteit, absorbeert het papier mogelijk te veel inkt. Hierdoor kan het gaan golven en kan er papierschuring ontstaan.

- Bij het afdrukken vanaf de computer
 - U kunt de intensiteit controleren via het printerbesturingsbestand.
 - ➔ De intensiteit aanpassen
- Tijdens het kopiëren
 - ➔ Items instellen

- **Controle 3: Wordt er fotopapier gebruikt voor het afdrukken van foto's?**

Als u gegevens afdrukt met een hoge kleurverzadiging, zoals foto's of afbeeldingen met diepe kleuren, raden wij het gebruik van Glossy Foto Papier Extra II of ander speciaal papier van Canon aan.

➔ Mediumtypen die u kunt gebruiken

Papier vertoont vlekken/Papieroppervlak vertoont krassen

Papier vertoont vlekken

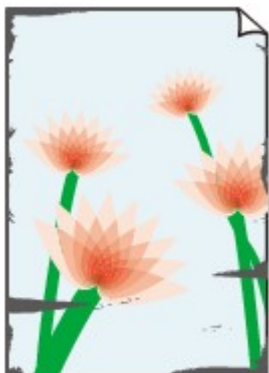

De randen van het papier vertonen vlekken

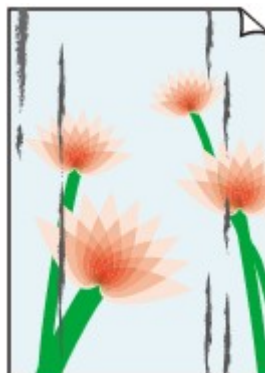

Het papier vertoont vlekken



Papieroppervlak vertoont krassen

- **Controle 1: Hebt u de instellingen voor papier en afdrukkwaliteit gecontroleerd?**

➔ [Afdrukresultaten niet naar behoren](#)

- **Controle 2: Wordt de juiste papiersoort gebruikt? Controleer het volgende:**

- Controleer of het papier waarop u afdrukt geschikt is voor het doel waarvoor het gebruikt wordt.
 - ➔ Mediumtypen die u kunt gebruiken
- Controleer als u afdrukt zonder marges of het gebruikte papier voor dit doel geschikt is. Als het gebruikte papier niet geschikt is voor afdrucken zonder marges, kan de afdrukkwaliteit aan de boven- en onderkant van het papier afnemen.
 - ➔ Afdrukgebied

- **Controle 3: Herstel het gekrulde papier en plaats het papier opnieuw.**

Als u Photo Paper Plus Halfglans gebruikt, plaatst u telkens één vel papier ook al is het gekruld. Als u het papier oprolt om het plat te maken, kan dit scheuren in het oppervlak van het papier veroorzaken en de afdrukkwaliteit verslechteren.

Het is raadzaam ongebruikt papier weer in het pak te doen en het pak op een vlak oppervlak neer te leggen.

- **Voor normaal papier**

Draai het papier om en plaats het zodanig dat het aan de andere kant bedrukt wordt.

Als het papier lange tijd in de voorste lade blijft liggen, kan het gaan omkrullen. In dat geval kunt u het papier het beste met de andere zijde naar boven in de lade plaatsen. Hiermee is het probleem mogelijk verholpen.

- **Voor ander papier**

Als het papier in de vier hoeken meer dan 3 mm (0,1 inch) (A) omhoog krult, kan de afdruk vlekken vertonen of kan het papier onjuist worden ingevoerd. Volg in zulke gevallen de onderstaande procedure om het gekrulde papier te corrigeren.



1. Rol het papier op tegen de richting van de krul in, zoals hieronder wordt weergegeven.

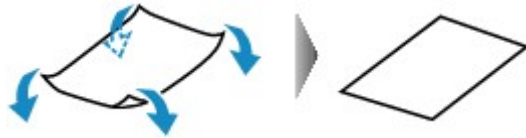

2. Controleer of het papier nu vlak is.

Het is raadzaam om teruggekruld papier met een vel tegelijk in te voeren.

»» Opmerking

- Er zijn bepaalde mediumtypen die snel besmeurd raken of niet goed kunnen worden ingevoerd, ook al krullen ze niet naar binnen. Volg in zulke gevallen de onderstaande procedure om het papier maximaal 3 mm (0,1 inch) naar buiten te krullen (B) voordat u begint met afdrucken. Hiermee wordt het afdrukresultaat mogelijk verbeterd.

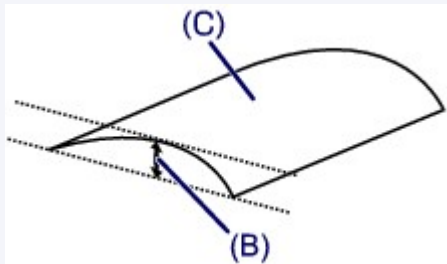

(C) Afdrukszijde

Het is raadzaam om papier dat naar buiten krult met een vel tegelijk in te voeren.

• Controle 4: Pas de instelling voor het voorkomen van papierschuring aan.

Als u de instelling voor het voorkomen van papierschuring aanpast, wordt de afstand tussen de printkop en het geplaatste papier groter gemaakt. Als u merkt dat de printkop over het papier schuurt, zelfs wanneer het mediumtype juist is ingesteld voor het geplaatste papier, stelt u het apparaat via het bedieningspaneel of de computer in op het voorkomen van papierschuring.

De afdruksnelheid kan afnemen als u de instelling voor het voorkomen van papierschuring toepast.

* Pas de instelling voor het voorkomen van papierschuring opnieuw aan nadat het afdrucken is voltooid. Als u de instelling niet uitschakelt, blijft deze ingeschakeld voor alle volgende afdruktaken.

• Instellen met het bedieningspaneel

Druk op de knop **MENU**, selecteer vervolgens **Instellen (Setup)**, **Apparaatinstellingen (Device settings)** en **Afdrukinstellingen (Print settings)** in deze volgorde en stel **Papierschuring voorkomen (Prevent paper abrasion)** in op **AAN (ON)**.

➡ De apparaatinstellingen wijzigen op het LCD-scherm

• Instellen via de computer

Open het eigenschappenvenster van het printerstuurprogramma en schakel bij **Aangepaste instellingen (Custom Settings)** op het tabblad **Onderhoud (Maintenance)** het selectievakje **Schuring van papier voorkomen (Prevent paper abrasion)** in en klik op **OK**.

Zie Het eigenschappenvenster van het printerstuurprogramma openen voor informatie over het openen van het eigenschappenvenster van het printerstuurprogramma.

- **Controle 5: Als de intensiteit te hoog is ingesteld, verlaagt u de intensiteit en probeert u opnieuw af te drukken.**

Als u normaal papier gebruikt voor het afdrukken van afbeeldingen met een hoge intensiteit, absorbeert het papier mogelijk te veel inkt. Hierdoor kan het gaan golven en kan er papierschuring ontstaan.

- Bij het afdrukken vanaf de computer
Verlaag de intensiteit in het printerbesturingsbestand en probeer opnieuw af te drukken.

1. Open het eigenschappenvenster van het printerstuurprogramma.

➔ Het eigenschappenvenster van het printerstuurprogramma openen

2. Selecteer **Handmatig (Manual)** voor **Kleur/Intensiteit (Color/Intensity)** op het tabblad **Afdruk (Main)** en klik daarna op **Instellen... (Set...)**.

3. Pas de intensiteit aan met behulp van de schuifregelaar **Intensiteit (Intensity)** op het tabblad **Kleuraanpassing (Color Adjustment)**.

- Tijdens het kopiëren
➔ Items instellen

- **Controle 6: Wordt het afdrukken uitgevoerd buiten het aanbevolen afdrukgebied?**

Als u buiten het aanbevolen afdrukgebied van het papier afdrukt, kunnen er vlekken ontstaan op de onderste rand van het papier.

Wijzig het formaat van het origineel in uw toepassing.

➔ Afdrukgebied

- **Controle 7: Is de glasplaat of het glas van de ADF vuil?**

Reinig de glasplaat of het glas van de ADF.

➔ De glasplaat en de documentklep reinigen

➔➔➔ **Opmerking**

- Als het glas van de ADF vuil is, verschijnen zwarte strepen op het papier, zoals in de onderstaande afbeelding.



- **Controle 8: Is de papierinvoerrol vuil?**

Reinig de papierinvoerrol.

➔ De papierinvoerrol reinigen

➔➔➔ **Opmerking**

- Het reinigen van de papierinvoerrol veroorzaakt slijtage van de rol. Reinig de rol daarom alleen als dat nodig is.

- **Controle 9: Is het binnenste van het apparaat vuil?**

Als u dubbelzijdig afdrukt, kunnen er inktvlekken in het binnenste van het apparaat achterblijven waardoor de afdrucken besmeurd kunnen raken.

Maak de binnenzijde van het apparaat schoon door een reiniging van de onderste plaat uit te voeren.

➔ Het binnenste van het apparaat reinigen (Reiniging onderste plaat)

➔➔➔ **Opmerking**

- Stel het paginaformaat correct in om te voorkomen dat er vlekken aan de binnenkant van het apparaat ontstaan.

• **Controle 10: Stel een langere droogtijd voor het afgedrukte oppervlak in.**

Op die manier geeft u het afgedrukte oppervlak voldoende tijd om te drogen, zodat er geen inktvlekken en krassen ontstaan.

1. Zorg dat het apparaat is ingeschakeld.
2. Open het eigenschappenvenster van het printerstuurprogramma.
 - ➔ Het eigenschappenvenster van het printerstuurprogramma openen
3. Klik op het tabblad **Onderhoud (Maintenance)** en vervolgens op **Aangepaste instellingen (Custom Settings)**.
4. Stel de gewenste wachttijd in met behulp van de schuifregelaar **Droogtijd inkt (Ink Drying Wait Time)** en klik vervolgens op **OK**.
5. Bevestig het bericht en klik op **OK**.

Vegen op de achterzijde van het papier

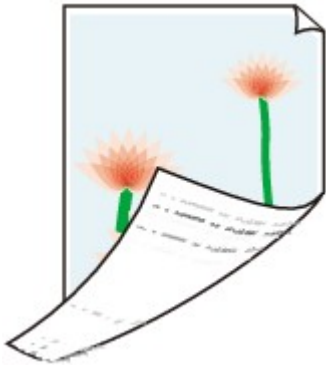

- **Controle 1: Hebt u de instellingen voor papier en afdrukkwaliteit gecontroleerd?**
 - ➔ [Afdrukresultaten niet naar behoren](#)
- **Controle 2: Maak de binnenzijde van het apparaat schoon door een reiniging van de onderste plaat uit te voeren.**
 - ➔ Het binnenste van het apparaat reinigen (Reiniging onderste plaat)

▶▶▶ **Opmerking**

- Als u zonder marges, dubbelzijdig of te veel afdrukt, kunnen er inktvlekken in het binnenste van de printer achterblijven.

Er worden verticale lijnen afgedrukt op de zijde van de afdruk



- **Controle: Is papier met het juiste formaat geplaatst?**

De verticale lijnen worden mogelijk afgedrukt in de marge als het formaat van het geplaatste papier groter is dan het opgegeven formaat.

Stel het juiste papierformaat in voor het geplaatste papier.

➔ [Afdrukresultaten niet naar behoren](#)

»» Opmerking

- De richting van het verticale lijnenpatroon hangt af van de afbeeldingsgegevens en de afdrukinstelling.
- Dit apparaat voert indien nodig een automatische reiniging uit om te voorkomen dat afdrucken vuil worden. Bij het reinigen wordt een klein beetje inkt uitgespoten. De inkt wordt gewoonlijk op het absorptiekussen gespoten. Als u echter papier plaatst dat groter is dan het opgegeven formaat, kan de inkt op het papier terecht komen.

Kleuren zijn ongelijkmatig of vertonen strepen

▣ Kleuren zijn ongelijkmatig



▣ Kleuren zijn gestreept



- **Controle 1: Hebt u de instellingen voor papier en afdrukkwaliteit gecontroleerd?**
 - ➔ [Afdrukresultaten niet naar behoren](#)
- **Controle 2: Druk het controleraster voor de spuitopeningen af en voer eventueel noodzakelijk onderhoud uit, zoals het reinigen van de printkop.**

Druk het controleraster voor de spuitopeningen af om te bepalen of de inkt op de juiste wijze uit de spuitopeningen van de printkop wordt gespoten.

Raadpleeg Vage afdrucken of onjuiste kleuren voor het afdrucken van het controleraster voor de spuitopeningen, het reinigen van de printkop en het uitvoeren van een diepte-reiniging van de printkop.

- Als het controleraster voor de spuitopeningen niet correct wordt afgedrukt:
nadat u de printkop hebt gereinigd, controleert u het patroon van het controleraster.
- Als het probleem niet is opgelost nadat u de printkop tweemaal hebt gereinigd:
Voer een diepte-reiniging van de printkop uit.
Als het probleem niet is opgelost na de dieptereiniging van de printkop, zet u het apparaat uit en voert u na 24 uur nogmaals een dieptereiniging van de printkop uit. Wanneer u het apparaat uitschakelt, mag u de stekker niet uit het stopcontact halen.
- Als het probleem niet is opgelost nadat u de diepte-reiniging van de printkop tweemaal hebt uitgevoerd:

De inkt is wellicht op. Vervang de FINE-cartridge.

- **Controle 3: Lijn de printkop uit.**

➔ De printkop uitlijnen

➔➔ **Opmerking**

- Als het probleem niet is opgelost na het uitlijnen van de printkop, voert u een handmatige uitlijning van de printkop uit aan de hand van de aanwijzingen in De positie van de printkop uitlijnen vanaf de computer.

Er wordt geen inkt toegevoerd

- **Controle 1: Vervang een eventuele lege FINE-cartridge door een nieuwe.**
- **Controle 2: Is de FINE-cartridge correct geplaatst?**

Als de FINE-cartridge niet goed is geplaatst, wordt de inkt mogelijk niet goed uitgespoten.

Open de papieruitvoerklep, waarna het klepje over de kop wordt geopend.

Druk de inktcartridgevergrendeling omhoog om te controleren of de FINE-cartridge correct is geplaatst.

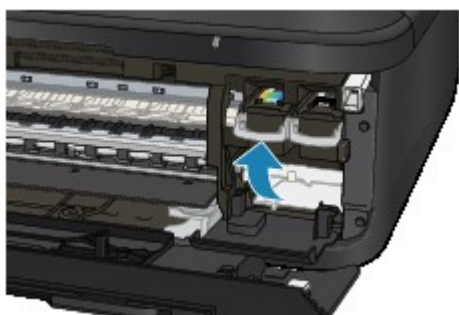

Nadat u hebt gecontroleerd of de FINE-cartridge correct is geplaatst, sluit u de papieruitvoerklep.

Als het probleem zich blijft voordoen, verwijdert u de FINE-cartridges en plaatst u ze opnieuw.

Raadpleeg Een FINE-cartridge vervangen voor informatie over het installeren van FINE-cartridges.

- **Controle 3: Zijn de spuitopeningen van de printkop verstopt?**

Druk het controleraster voor de spuitopeningen af om te bepalen of de inkt op de juiste wijze uit de spuitopeningen van de printkop wordt gespoten.

Raadpleeg Vage afdrukken of onjuiste kleuren voor het afdrukken van het controleraster voor de spuitopeningen, het reinigen van de printkop en het uitvoeren van een diepte-reiniging van de printkop.

- Als het controleraster voor de spuitopeningen niet correct wordt afgedrukt:
nadat u de printkop hebt gereinigd, controleert u het patroon van het controleraster.
- Als het probleem niet is opgelost nadat u de printkop tweemaal hebt gereinigd:
Voer een diepte-reiniging van de printkop uit.
Als het probleem niet is opgelost na de dieptereiniging van de printkop, zet u het apparaat uit en voert u na 24 uur nogmaals een dieptereiniging van de printkop uit. Wanneer u het apparaat uitschakelt, mag u de stekker niet uit het stopcontact halen.
- Als het probleem niet is opgelost nadat u de diepte-reiniging van de printkop tweemaal hebt uitgevoerd:
De inkt is wellicht op. Vervang de FINE-cartridge.

Problemen met scannen

- [Problemen met scannen](#)
- [Scanresultaten niet naar behoren](#)
- [Problemen met software](#)

Problemen met scannen

- De scanner werkt niet
- ScanGear (scannerstuurprogramma) start niet
- Er verschijnt een foutbericht en het scherm van ScanGear (scannerstuurprogramma) wordt niet weergegeven
- Er kunnen niet meerdere items tegelijk worden gescand
- Scannen met Automatisch scannen werkt niet goed
- Lage scansnelheid
- Er wordt een bericht weergegeven dat er onvoldoende geheugen is
- De computer loopt vast tijdens het scannen
- De scanner werkt niet nadat een upgrade van Windows is uitgevoerd
- De gescande afbeelding kan niet worden geopend

De scanner werkt niet

Controle 1: zorg dat uw scanner of printer is ingeschakeld.

Controle 2: sluit de USB-kabel aan op een andere USB-poort van de computer.

Controle 3: als de USB -kabel is aangesloten op een USB-hub, maakt u de kabel los van de USB -hub en sluit u deze aan op een USB-poort van de computer.

Controle 4: start de computer opnieuw op.

ScanGear (scannerstuurprogramma) start niet

Controle 1: zorg dat MP Drivers is geïnstalleerd.

Installeer MP Drivers met de installatie-cd-rom indien het nog niet is geïnstalleerd.

Controle 2: selecteer uw scanner of printer in het menu van de toepassing.

▶▶▶ Belangrijk

- Als uw scanner- of printernaam meerdere keren wordt weergegeven, selecteert u de naam waarin WIA niet voorkomt.

▶▶▶ Opmerking

- Deze bewerking kan per toepassing verschillen.
- Gebruik het WIA-stuurprogramma tijdens het scannen vanuit een WIA-compatibele toepassing.
- ➡ Scannen met WIA-stuurprogramma

Controle 3: zorg dat u een toepassing gebruikt die compatibel is met TWAIN.

U kunt ScanGear (scannerstuurprogramma) niet openen vanuit toepassingen die TWAIN niet ondersteunen.

Controle 4: scan de afbeeldingen met IJ Scan Utility en open de bestanden in uw toepassing.

Er verschijnt een foutbericht en het scherm van ScanGear (scannerstuurprogramma) wordt niet weergegeven

Controle 1: zorg dat uw scanner of printer is ingeschakeld.

Controle 2: zet de scanner of printer uit, sluit de USB-kabel opnieuw aan en sluit het netsnoer weer aan.

Controle 3: sluit de USB-kabel aan op een andere USB-poort van de computer.

Controle 4: als de USB -kabel is aangesloten op een USB-hub, maakt u de kabel los van de USB -hub en sluit u deze aan op een USB-poort van de computer.

Controle 5: zorg dat MP Drivers is geïnstalleerd.

Installeer MP Drivers met de installatie-cd-rom indien het nog niet is geïnstalleerd.

Controle 6: selecteer uw scanner of printer in het menu van de toepassing.

»» Opmerking

- Deze bewerking kan per toepassing verschillen.

Controle 7: zorg dat u een toepassing gebruikt die compatibel is met TWAIN.

U kunt ScanGear (scannerstuurprogramma) niet openen vanuit toepassingen die TWAIN niet ondersteunen.

Controle 8: sluit ScanGear af als het vanuit een andere toepassing wordt uitgevoerd.

Er kunnen niet meerdere items tegelijk worden gescand

Controle 1: controleer of de items correct zijn geplaatst.

➔ Items plaatsen (wanneer u scant vanaf een computer)

Controle 2: controleer of u één item goed kunt scannen.

Bepaalde toepassingen bieden geen ondersteuning voor het scannen van meerdere documenten. Scan in dat geval elk document afzonderlijk.

Scannen met Automatisch scannen werkt niet goed

Controle 1: controleer of de items correct zijn geplaatst.

➔ Items plaatsen (wanneer u scant vanaf een computer)

Controle 2: mogelijk wordt scannen van meerdere items niet ondersteund.

Bepaalde toepassingen bieden geen ondersteuning voor het scannen van meerdere documenten. Scan in dat geval elk document afzonderlijk.

Lage scansnelheid

Controle 1: als u de afbeelding wilt weergeven op een monitor, stelt u de uitvoerresolutie in op ongeveer 150 dpi. Voor afdrucken stelt u de resolutie in op ongeveer 300 dpi.

➔ Resolutie

Controle 2: stel Correctie van vervaging (Fading Correction), Correctie van korreligheid (Grain Correction) en dergelijke in op Geen (None).

Raadpleeg voor meer informatie 'Instellingen voor afbeeldingen' voor uw model vanuit de startpagina van de *Online handleiding*.

Controle 3: schakel in IJ Scan Utility het selectievakje Scheve tekstdocumenten corrigeren (Correct slanted text document)/De afdrukstand van tekstdocumenten detecteren en afbeeldingen roteren (Detect the orientation of text document and rotate image) uit en voer de scan nogmaals uit.

➔ Dialoogvenster Instellingen (Document scannen)

➔ Dialoogvenster Instellingen (Aangepast scannen)

Er wordt een bericht weergegeven dat er onvoldoende geheugen is

Controle 1: sluit andere toepassingen en probeer het opnieuw.

Controle 2: verlaag de resolutie of het uitvoerformaat en voer de scan opnieuw uit.

➡ Resolutie

De computer loopt vast tijdens het scannen

Controle 1: start de computer opnieuw op, verlaag de uitvoerresolutie in ScanGear (scannerstuurprogramma) en scan het document nogmaals.

Raadpleeg voor meer informatie 'Instellingen voor uitvoer' voor uw model vanuit de startpagina van de *Online handleiding*.

Controle 2: verwijder onnodige bestanden om voldoende ruimte op de vaste schijf vrij te maken en voer de scan opnieuw uit.

Er kan een foutbericht worden weergegeven als er onvoldoende vaste schijfruimte is om de afbeelding te scannen en op te slaan doordat de afbeelding te groot is (bijvoorbeeld bij het scannen van een groot item bij een hoge resolutie).

Controle 3: geef bij Map voor de opslag van tijdelijke bestanden (Folder to Save Temporary Files) in IJ Scan Utility een map op een station met voldoende vrije ruimte op.

➡ Dialoogvenster Instellingen (Algemene instellingen)

Controle 4: mogelijk zijn er meerdere apparaten aangesloten op USB-poorten.

Verbreek de verbinding van andere apparaten dan uw scanner of printer.

De scanner werkt niet nadat een upgrade van Windows is uitgevoerd

Controle: koppel de USB-kabel los. De-installeer (verwijder) vervolgens MP Drivers en IJ Scan Utility en installeer deze opnieuw.

- **Stap 1: verwijder MP Drivers.**

Raadpleeg 'Onnodige MP Drivers verwijderen' voor uw model vanuit de startpagina van de *Online handleiding* voor informatie over het verwijderen van MP Drivers.

- **Stap 2: verwijder IJ Scan Utility.**

- **Windows 7 / Windows Vista:**

1. Selecteer in het menu **Start** de optie **Configuratiescherm (Control Panel) > Programma's (Programs) > Een programma verwijderen (Uninstall a program)**.
2. Dubbelklik op **Canon IJ Scan Utility**.
3. Klik op **Ja (Yes)** wanneer u om bevestiging wordt gevraagd.
4. Klik op **OK** wanneer het verwijderen is voltooid.
IJ Scan Utility wordt verwijderd.

►► Opmerking

- In Windows 7 en Windows Vista wordt wellicht een bevestigings-/waarschuwing venster weergegeven bij het installeren, verwijderen of starten van software.
Dit dialoogvenster verschijnt wanneer beheerdersrechten zijn vereist voor het uitvoeren van een taak.
Als u bent aangemeld bij een beheerdersaccount, volgt u de aanwijzingen op het scherm.

- **Windows XP:**

1. Selecteer in het menu **Start** de optie **Configuratiescherm (Control Panel) > Programma's toevoegen of verwijderen (Add or Remove Programs)**.
2. Selecteer **Canon IJ Scan Utility** en klik vervolgens op **Verwijderen (Remove)**.
3. Klik op **Ja (Yes)** wanneer u om bevestiging wordt gevraagd.
4. Klik op **OK** wanneer het verwijderen is voltooid.
IJ Scan Utility wordt verwijderd.

- **Stap 3: installeer MP Drivers en IJ Scan Utility opnieuw.**

Installeer MP Drivers en IJ Scan Utility opnieuw met behulp van de installatie-cd-rom.

De gescande afbeelding kan niet worden geopend

Controle: als de gegevensindeling niet door de toepassing wordt ondersteund, scant u de afbeelding opnieuw en selecteert u een veelgebruikte gegevensindeling zoals JPEG bij het opslaan.

Raadpleeg de handleiding van de toepassing voor meer informatie. Als u vragen hebt, kunt u contact opnemen met de fabrikant van de toepassing.

Scanresultaten niet naar behoren

- Scankwaliteit (afbeelding op het scherm) is slecht
- De gescande afbeelding wordt omringd door extra witruimte
- Kan niet scannen met de juiste afmetingen
- Bij scannen vanaf het bedieningspaneel kan de positie of de grootte van de afbeelding niet goed worden vastgesteld
- Item is juist geplaatst, maar de gescande afbeelding is scheef
- De gescande afbeelding wordt vergroot of verkleind weergegeven op het computerscherm

Scankwaliteit (afbeelding op het scherm) is slecht

Controle 1: verhoog de scanresolutie als de afbeelding rafelig is.

➔ Resolutie

Controle 2: stel het weergaveformaat in op 100%.

In bepaalde toepassingen worden te kleine weergaveformaten niet duidelijk weergegeven.

Controle 3: als moiré (streeppatroon) ontstaat, neemt u de volgende maatregelen en probeert u het opnieuw.

- Stel een van de volgende instellingen in het dialoogvenster **Instellingen (Document scannen) (Settings (Document Scan))** van IJ Scan Utility in en klik vervolgens op **Document** in het hoofdscherm van IJ Scan Utility.
 - Stel **Bron selecteren (Select Source)** in op **Tijdschrift (Magazine)** en stel **Kleurenmodus (Color Mode)** in op **Kleur (Color)**
 - Schakel het selectievakje **Moiré reduceren (Reduce moire)** in bij **Instellingen voor het verwerken van afbeeldingen (Image Processing Settings)**
➔ Dialoogvenster Instellingen (Document scannen)
- Stel een van de volgende instellingen in het dialoogvenster **Instellingen (Aangepast scannen) (Settings (Custom Scan))** van IJ Scan Utility in en klik vervolgens op **Aangepast (Custom)** in het hoofdscherm van IJ Scan Utility.
 - Stel **Bron selecteren (Select Source)** in op **Tijdschrift (Magazine)** en stel **Kleurenmodus (Color Mode)** in op **Kleur (Color)**
 - Schakel het selectievakje **Moiré reduceren (Reduce moire)** in bij **Instellingen voor het verwerken van afbeeldingen (Image Processing Settings)**
➔ Dialoogvenster Instellingen (Aangepast scannen)
- Stel een van de volgende instellingen in het dialoogvenster **Instellingen (Scannen en samenvoegen) (Settings (Scan and Stitch))** van IJ Scan Utility in en klik vervolgens op **Samenvoegen (Stitch)** in het hoofdscherm van IJ Scan Utility.
 - Stel **Bron selecteren (Select Source)** in op **Tijdschrift (Magazine)** en stel **Kleurenmodus (Color Mode)** in op **Kleur (Color)**
 - Schakel het selectievakje **Moiré reduceren (Reduce moire)** in bij **Instellingen voor het verwerken van afbeeldingen (Image Processing Settings)**
➔ Dialoogvenster Instellingen (Scannen en samenvoegen)
- Selecteer **Tijdschrift (kleur) (Magazine (Color))** voor **Bron selecteren (Select Source)** op het tabblad **Basismodus (Basic Mode)** van ScanGear (scannerstuurprogramma).
Raadpleeg voor meer informatie 'Tabblad Basismodus' voor uw model vanuit de startpagina van de *Online handleiding*.
- Stel **Moiré-reductie (Descreen)** bij **Instellingen voor afbeeldingen (Image Settings)** op het tabblad **Geavanceerde modus (Advanced Mode)** van het dialoogvenster ScanGear in op **AAN (ON)**.
Raadpleeg voor meer informatie 'Instellingen voor afbeeldingen' voor uw model vanuit de startpagina van de *Online handleiding*.

»»» Opmerking

- Als moiré optreedt wanneer u een afgedrukte digitale foto scant, neemt u de bovenstaande maatregelen en scant u opnieuw.

Controle 4: controleer de kleurdiepte van het beeldscherm.

- **Windows 7:**
Selecteer via het menu **Start** achtereenvolgens **Configuratiescherm (Control Panel) > Vormgeving en persoonlijke instellingen (Appearance and Personalization) > Weergave (Display) > Schermresolutie aanpassen (Adjust screen resolution) > Geavanceerde instellingen (Advanced settings)**.
Stel op het tabblad **Monitor** van het weergegeven dialoogvenster **Kleuren (Colors)** in op **Hoge kleuren (16 bits) (High Color (16 bit))** of **Ware kleuren (32 bits) (True Color (32 bit))**.
- **Windows Vista:**

Kies in het menu **Start** voor **Configuratiescherm (Control Panel) > Vormgeving aan persoonlijke voorkeur aanpassen (Appearance and Personalization) > Schermresolutie aanpassen (Adjust screen resolution)** om het dialoogvenster **Beeldscherminstellingen (Display Settings)** weer te geven. Stel vervolgens **Kleuren (Colors)** in op **Gemiddeld (16 bits) (Medium (16 bit))** of **Hoogst (32 bits) (Highest (32 bit))**.

- **Windows XP:**

Kies in het menu **Start** voor **Configuratiescherm (Control Panel) > Vormgeving en thema's (Appearance and Themes) > Beeldscherm (Display)** om het dialoogvenster **Beeldscherm eigenschappen (Display Properties)** weer te geven. Stel vervolgens **Kleurkwaliteit (Color quality)** in op **Gemiddeld (16 bits) (Medium (16 bit))** of **Hoogst (32 bits) (Highest (32 bit))** op het tabblad **Instellingen (Settings)**.

Controle 5: maak de glasplaat en de documentklep schoon.

Controle 6: als het document in slechte staat is (bijvoorbeeld vuil of vervaagd), gebruikt u Stof en krassen reduceren (Reduce Dust and Scratches), Correctie van vervaging (Fading Correction), Correctie van korreligheid (Grain Correction) en dergelijke bij Instellingen voor afbeeldingen (Image Settings) op het tabblad Geavanceerde modus (Advanced Mode) van ScanGear.

Raadpleeg voor meer informatie 'Instellingen voor afbeeldingen' voor uw model vanuit de startpagina van de *Online handleiding*.

Controle 7: als de kleurtint van afbeeldingen afwijkt van het originele document, neemt u de volgende maatregelen en probeert u het opnieuw.

- Stel **Beeldaanpassing (Image Adjustment)** bij **Instellingen voor afbeeldingen (Image Settings)** op het tabblad **Geavanceerde modus (Advanced Mode)** van ScanGear in op **Geen (None)**.

Raadpleeg voor meer informatie 'Instellingen voor afbeeldingen' voor uw model vanuit de startpagina van de *Online handleiding*.

- Stel **Kleurafstemming (Color Matching)** in op het tabblad **Kleurinstellingen (Color Settings)** van het dialoogvenster **Voorkeuren (Preferences)** van ScanGear.

Raadpleeg voor meer informatie 'Tabblad Kleurinstellingen' voor uw model vanuit de startpagina van de *Online handleiding*.

De gescande afbeelding wordt omringd door extra witruimte

Controle: geef het scangebied op.



Klik op  (Automatisch bijsnijden) in de volledige afbeeldingsweergave van ScanGear (scannerstuurprogramma) om automatisch het bijsnijdkader (scangebied) voor de toepasselijke itemgrootte weer te geven.

U kunt het scangebied ook handmatig opgeven in de miniatuurweergave, of wanneer er witte marges rond het item zijn (bijvoorbeeld op foto's) of wanneer u aangepaste bijsnijdkaders wilt maken.

➡ Bijsnijdkaders aanpassen (IJ Scan Utility)

Kan niet scannen met de juiste afmetingen

Controle: controleer of de items correct zijn geplaatst.

➡ Items plaatsen (wanneer u scant vanaf een computer)

Bij scannen vanaf het bedieningspaneel kan de positie of de grootte van de afbeelding niet goed worden vastgesteld

Controle 1: controleer of de items correct zijn geplaatst.

➔ Items plaatsen (wanneer u scant vanaf een computer)

Controle 2: controleer of de instellingen overeenkomen met het te scannen item.

Als u niet correct kunt scannen door het type item automatisch te detecteren, geeft u het type en de grootte van het item op.

- **Wanneer u scant vanaf het bedieningspaneel**

Raadpleeg 'Items instellen met het bedieningspaneel van het apparaat' voor uw model vanuit de startpagina van de *Online handleiding* voor meer informatie over de instellingsitems bij scannen vanaf het bedieningspaneel.

- **Wanneer u scant met IJ Scan Utility**

- ➔ Foto's scannen
- ➔ Documenten scannen
- ➔ Scannen met voorkeursinstellingen

Item is juist geplaatst, maar de gescande afbeelding is scheef

Controle: als Document of Tijdschrift (Magazine) als type item is geselecteerd, schakelt u het selectievakje Scheve tekstdocumenten corrigeren (Correct slanted text document) uit en scant u het item opnieuw.

➔ Dialoogvenster Instellingen (Document scannen)

➔ Dialoogvenster Instellingen (Aangepast scannen)

De gescande afbeelding wordt vergroot of verkleind weergegeven op het computerscherm

Controle 1: wijzig de weergave-instelling in de toepassing.

Raadpleeg de handleiding van de toepassing voor meer informatie. Als u vragen hebt, kunt u contact opnemen met de fabrikant van de toepassing.

»» Opmerking

- U kunt het afbeeldingsformaat niet verkleinen in Paint. Als u het weergaveformaat wilt verkleinen, opent u de afbeeldingen in een toepassing.

Controle 2: wijzig de resolutie-instelling in ScanGear (scannerstuurprogramma) en voer de scan opnieuw uit.

Hoe hoger de resolutie, hoe groter de afbeelding.

➡ Resolutie

Problemen met software

- De e-mailclient die u wilt gebruiken, wordt niet weergegeven in het scherm waarin u een e-mailclient kunt selecteren

De e-mailclient die u wilt gebruiken, wordt niet weergegeven in het scherm waarin u een e-mailclient kunt selecteren

Controle: controleer of de MAPI van de e-mailclient is ingeschakeld.

Raadpleeg de handleiding van de e-mailclient voor het instellen van MAPI.

Als het probleem niet is opgelost wanneer MAPI is ingeschakeld, selecteert u **Geen (handmatig toevoegen) (None (Attach Manually))** in het scherm voor het selecteren van een e-mailclient en wijst u de afbeelding handmatig aan de uitgaande e-mail toe.

Problemen met faxen

- [Problemen met het verzenden van faxen](#)
- [Problemen met het ontvangen van faxen](#)
- [Kan geen duidelijke faxen verzenden](#)
- [Problemen met de telefoon](#)

Problemen met het verzenden van faxen

- ➔ Kan geen faxen verzenden
- ➔ Sequentiële uitzending en kiezen met de numerieke toetsen werkt niet
- ➔ Er treden vaak fouten op bij het verzenden van faxen

Kan geen faxen verzenden

• Controle 1: is de stroom ingeschakeld?

- U kunt geen faxen verzenden als de stroom is uitgeschakeld. Druk op de knop **AAN (ON)** om de stroom in te schakelen.
- Als u de stekker uit het stopcontact haalt zonder de stroom uit te schakelen (een van de knoppen op het bedieningspaneel is verlicht), wordt de stroom automatisch ingeschakeld als u de stekker weer in het stopcontact steekt.
- Als u de stekker uit het stopcontact haalt nadat u op de knop **AAN (ON)** hebt gedrukt om de stroom uit te schakelen (de knoppen op het bedieningspaneel zijn niet verlicht), steekt u de stekker weer in het stopcontact en drukt u op de knop **AAN (ON)** om de stroom weer in te schakelen.
- Als de stroom is uitgeschakeld als gevolg van een stroomstoring, schakelt deze automatisch weer in wanneer de stroomstoring is opgelost.

➤➤➤ **Belangrijk**

- Controleer of alle lampjes op het bedieningspaneel uit zijn voordat u het netsnoer uit het stopcontact haalt.
Als er een stroomstoring optreedt of u het netsnoer loskoppelt, worden alle faxen in het apparaatgeheugen verwijderd.
Raadpleeg Kennisgeving over het loskoppelen van het netsnoer voor meer informatie over het loskoppelen van het netsnoer.

➤➤➤ **Opmerking**

- Als de opgeslagen faxen in het apparaatgeheugen zijn gewist na een stroomstoring of nadat u de stekker uit het stopcontact hebt gehaald, wordt de lijst met faxen die uit het apparaatgeheugen zijn gewist (RAPPORT OVER GEHEUGEN WISSEN (MEMORY CLEAR REPORT)) afgedrukt nadat u het apparaat hebt ingeschakeld.
Zie Overzicht van rapporten en lijsten voor meer informatie.

• Controle 2: wordt het document verzonden vanuit het geheugen of wordt de fax ontvangen in het geheugen?

Wanneer het bericht voor verzenden/ontvangen op het LCD-scherm wordt weergegeven, wordt er een fax verzonden uit/ontvangen in het apparaatgeheugen. Wacht totdat de verzending/ontvangst is voltooid.

• Controle 3: is het geheugen van het apparaat vol?

Maak geheugen vrij en verzend de fax opnieuw.

- ➔ Document opgeslagen in apparaatgeheugen

• Controle 4: is het juiste type telefoonlijn ingesteld?

Controleer de instellingen voor het type telefoonlijn en wijzig deze zo nodig.

- ➔ Het telefoonlijntype instellen

• Controle 5: is de optie Instelling handsfreetoets (Hook key setting) ingesteld op Uitschakelen (Disable)?

Wanneer u een fax handmatig wilt verzenden, kiest u het nummer met de optie **Inschakelen (Enable)** geselecteerd voor **Instelling handsfreetoets (Hook key setting)** in **Beveiligingsbeheer (Security control)** onder **FAX-instellingen (FAX settings)** of kiest u het nummer met de telefoon die is aangesloten op het apparaat.

- ➔ Beveiligingsbeheer (Security control)

- **Controle 6: is de optie Kiestoondetectie (Dial tone detect) ingesteld op AAN (ON)?**

Probeer de fax na een tijdje opnieuw te verzenden.

Als u nog steeds geen fax kunt verzenden, selecteert u **UIT (OFF)** voor **Kiestoondetectie (Dial tone detect)** in **Geavanc. FAX-instellingen (Advanced FAX settings)** onder **FAX-instellingen (FAX settings)**.

➔ Geavanc. FAX-instellingen (Advanced FAX settings)

- **Controle 7: is het faxnummer juist geregistreerd voor de functie Verkort kiezen?**

Controleer het fax-/telefoonnummer van de ontvanger, pas het geregistreerde snelkiesnummer aan en verzend het document opnieuw.

➔ Geregistreerde gegevens wijzigen

➤➤➤ **Opmerking**

- U kunt de gegevens voor verkort kiezen controleren door de **LIJST GECODEERD KIEZEN (CODED SPEED DIAL TELEPHONE NO. LIST)** af te drukken.
 - ➔ Overzicht van rapporten en lijsten

- **Controle 8: treedt er een fout op tijdens het verzenden?**

- Controleer of er een bericht wordt weergegeven op het LCD-scherm. Controleer de oorzaak wanneer er een bericht wordt weergegeven op het LCD-scherm.

➔ [Er wordt een bericht over faxen weergegeven op het LCD-scherm](#)

- Druk het **ACT. RAPPORT (ACTIVITY REPORT)** af en controleer op fouten.

➔ Overzicht van rapporten en lijsten

- **Controle 9: is het document juist geplaatst?**

Verwijder het document en plaats het opnieuw op de glasplaat of in de ADF.

➔ Originelen plaatsen

- **Controle 10: treedt er een printerfout op?**

Controleer of er een foutbericht wordt weergegeven op het LCD-scherm. Controleer de oorzaak wanneer er een foutbericht wordt weergegeven op het LCD-scherm.

Raadpleeg de [Lijst met ondersteuningscodes](#) wanneer het foutbericht met de ondersteuningscode wordt weergegeven.

Raadpleeg [Een bericht verschijnt op het scherm](#) wanneer het foutbericht zonder de ondersteuningscode wordt weergegeven.

Als u haast heeft, kunt u op de knop **Stoppen (Stop)** drukken om het bericht te sluiten en vervolgens de fax verzenden.

- **Controle 11: is de telefoonlijn correct aangesloten?**

Verbind de telefoonkabel opnieuw met de telefoonaansluiting.

➔ Basisverbinding

Als de telefoonlijn correct is verbonden, is er een probleem met de telefoonlijn. Neem contact op met uw telefoonmaatschappij en de fabrikant van uw toestel- of telefoonadapter.

Sequentiële uitzending en kiezen met de numerieke toetsen werkt niet

- **Controle: hebt u al een ontvanger geselecteerd in de belgeschiedenis of een nieuw nummer gekozen met de numerieke toetsen?**

U kunt slechts één ontvanger voor Sequentiële uitzending selecteren in de belgeschiedenis of met de numerieke toetsen.

Als u het nummer al hebt gebeld via de geschiedenis van nummerherhaling of met de numerieke toetsen, selecteert u de ontvanger in de verkorte kiesnummers.

Er treden vaak fouten op bij het verzenden van faxen

- **Controle: controleer de aansluiting en de kwaliteit van de verbinding.**

Als de verbinding slecht is, kan de fout mogelijk worden opgelost door de startsnelheid voor verzenden lager in te stellen.

Verlaag de beginsnelheid van de overdracht in **TX-startsnelheid (TX start speed)** in **Geavanc. communicatie-instell. (Adv. communication settings)** in **Geavanc. FAX-instellingen (Advanced FAX settings)** onder **FAX-instellingen (FAX settings)**.

➡ **Geavanc. FAX-instellingen (Advanced FAX settings)**

Problemen met het ontvangen van faxen

- ➔ Kan geen faxen ontvangen of afdrukken
- ➔ Het apparaat schakelt niet automatisch tussen spraak- en faxoproepen
- ➔ De kwaliteit van ontvangen faxen is laag
- ➔ Kan geen kleurenfax ontvangen
- ➔ Er treden vaak fouten op bij het ontvangen van faxen

Kan geen faxen ontvangen of afdrukken

• Controle 1: is de stroom ingeschakeld?

- U kunt geen faxen ontvangen als de stroom is uitgeschakeld. Druk op de knop **AAN (ON)** om de stroom in te schakelen.
- Als u de stekker uit het stopcontact haalt zonder de stroom uit te schakelen (een van de knoppen op het bedieningspaneel is verlicht), wordt de stroom automatisch ingeschakeld als u de stekker weer in het stopcontact steekt.
- Als u de stekker uit het stopcontact haalt nadat u op de knop **AAN (ON)** hebt gedrukt om de stroom uit te schakelen (de knoppen op het bedieningspaneel zijn niet verlicht), steekt u de stekker weer in het stopcontact en drukt u op de knop **AAN (ON)** om de stroom weer in te schakelen.
- Als de stroom is uitgeschakeld als gevolg van een stroomstoring, schakelt deze automatisch weer in wanneer de stroomstoring is opgelost.

»» Belangrijk

- Controleer of alle lampjes op het bedieningspaneel uit zijn voordat u het netsnoer uit het stopcontact haalt.
Als er een stroomstoring optreedt of u het netsnoer loskoppelt, worden alle faxen in het apparaatgeheugen verwijderd.
Raadpleeg Kennisgeving over het loskoppelen van het netsnoer voor meer informatie over het loskoppelen van het netsnoer.

»» Opmerking

- Als de opgeslagen faxen in het apparaatgeheugen zijn gewist na een stroomstoring of nadat u de stekker uit het stopcontact hebt gehaald, wordt de lijst met faxen die uit het apparaatgeheugen zijn gewist (RAPPORT OVER GEHEUGEN WISSEN (MEMORY CLEAR REPORT)) afgedrukt nadat u het apparaat hebt ingeschakeld.
Zie Overzicht van rapporten en lijsten voor meer informatie.

• Controle 2: is het geheugen van het apparaat vol?

Druk de ontvangen faxen die in het apparaatgeheugen zijn opgeslagen af of sla ze op het USB-flashstation op. Verwijder ze uit het apparaatgeheugen en vraag de afzender de faxen opnieuw te verzenden.

- ➔ Document opgeslagen in apparaatgeheugen

• Controle 3: treedt er een fout op tijdens het ontvangen?

- Controleer of er een bericht wordt weergegeven op het LCD-scherm. Controleer de oorzaak wanneer er een bericht wordt weergegeven op het LCD-scherm.
 - ➔ Er wordt een bericht over faxen weergegeven op het LCD-scherm
- Druk het ACT. RAPPORT (ACTIVITY REPORT) af en controleer op fouten.
 - ➔ Overzicht van rapporten en lijsten

• Controle 4: is de telefoonkabel verbonden met de aansluiting voor extern apparaat?

Verbind de telefoonkabel weer met de telefoonaansluiting.

- ➔ Basisverbinding

• Controle 5: is er een ander papierformaat geplaatst dan is opgegeven in Pg.form. (Page size)?

Als er voor het afdrucken van faxen een ander formaat papier is geplaatst dan is opgegeven in **Pg.form. (Page size)**, worden de ontvangen faxen niet afgedrukt, maar opgeslagen in het apparaatgeheugen (Geheugenontvangst). Plaats papier van het formaat dat is opgegeven in **Pg.form. (Page size)** en druk vervolgens op de knop **OK** op het apparaat.

• **Controle 6: is Pg.form. (Page size) is ingesteld op een ander formaat dan A4, Letter of Legal?**

Als **Pg.form. (Page size)** is ingesteld op een ander type dan **A4, Letter of Legal**, wordt de inkomende fax niet afgedrukt, maar opgeslagen in het apparaatgeheugen (geheugenontvangst). Stel de optie **Pg.form. (Page size)** in op **A4, Letter of Legal**.

➔ De papierinstellingen wijzigen

• **Controle 7: is Type is ingesteld op een ander formaat dan Normaal papier (Plain paper)?**

Als **Type** is ingesteld op een andere optie dan **Normaal papier (Plain paper)**, wordt de inkomende fax niet afgedrukt, maar opgeslagen in het apparaatgeheugen (geheugenontvangst). Stel **Type** in op **Normaal papier (Plain paper)**.

➔ De papierinstellingen wijzigen

• **Controle 8: is er papier geplaatst?**

Als er geen papier is geplaatst, worden ontvangen faxen niet afgedrukt, maar in het apparaatgeheugen opgeslagen (Geheugenontvangst). Plaats nieuw papier en druk op de knop **OK**.

• **Controle 9: is de hoeveelheid resterende inkt voldoende om een fax af te drukken?**

Als de resterende hoeveelheid inkt onvoldoende is om af te drukken, worden ontvangen faxen niet afgedrukt, maar in het apparaatgeheugen opgeslagen (Geheugenontvangst). Vervang de FINE-cartridge en druk vervolgens de faxen in het apparaatgeheugen af.

➔ Document opgeslagen in apparaatgeheugen

➔➔ **Opmerking**

- Als het apparaat faxen ontving in de faxmodus, word het afdrucken automatisch gestart zodra de FINE-cartridge is vervangen.
 - ➔ Een FINE-cartridge vervangen
- Wanneer het apparaat faxen in zwart-wit ontvangt in het apparaatgeheugen, als **Dub.zijdig (2-sided)** is geselecteerd voor **Dub.zijdigInst.afdr. (2-sidedPrintSetting)** in **Instellingen voor faxpapier (FAX paper settings)** in het FAX-menu, kunnen de faxen wellicht worden afgedrukt als **Enk.zijd (1-sided)** wordt geselecteerd.
- U kunt het apparaat zo instellen dat ontvangen faxen geforceerd worden afgedrukt, zelfs als de inkt op is.

Stel **Afdrukken bij geen inkt (Print when out of ink)** in **Automatische afdrukinstellingen (Auto print settings)** onder **FAX-instellingen (FAX settings)** in op **Afdrukken (Print)**. Het kan echter zijn dat de fax deels of in zijn geheel niet wordt afgedrukt omdat de inkt op is. Bovendien wordt de inhoud van de fax niet opgeslagen in het apparaatgeheugen.

Als de inkt al op is, wordt u bovendien aanbevolen om **Niet afdrukken (Do not print)** te selecteren voor **Ontvangen documenten (Received documents)** in **Automatische afdrukinstellingen (Auto print settings)** onder **FAX-instellingen (FAX settings)** om de ontvangen fax op te slaan in het apparaatgeheugen. Nadat u de FINE-cartridge hebt vervangen en **Afdrukken (Print)** selecteert voor **Ontvangen documenten (Received documents)** in **Automatische afdrukinstellingen (Auto print settings)**, wordt automatisch de fax afgedrukt die in het apparaatgeheugen is opgeslagen.

 - ➔ Automatische afdrukinstellingen (Auto print settings)

• **Controle 10: is de juiste ontvangstmodus van het apparaat ingeschakeld?**

Controleer de instellingen voor de ontvangstmodus en pas deze desgewenst aan het type verbinding aan.

➔ De ontvangstmodus instellen

• **Controle 11: is Faxontvangst geweigerd (FAX reception reject) ingesteld op AAN (ON)?**

Selecteer **UIT (OFF)** voor **Faxontvangst geweigerd (FAX reception reject)** in **Beveiligingsbeheer (Security control)** onder **FAX-instellingen (FAX settings)**.

Zie Faxontvangst weigeren voor meer informatie over het instellen hiervan.

- **Controle 12: zijn er instellingsitems ingesteld op Weigeren (Reject) in Weigering beller (Caller rejection)?**

Als u **Weigeren (Reject)** selecteert voor instellingsitems in **Weigering beller (Caller rejection)** in **Beveiligingsbeheer (Security control)** onder **FAX-instellingen (FAX settings)**, weigert het apparaat oproepen voor instellingsitems die zijn ingesteld op **Weigeren (Reject)**.

Zie Oproepen weigeren op basis van nummerherkenning voor meer informatie over het instellen hiervan.

Het apparaat schakelt niet automatisch tussen spraak- en faxoproepen

- **Controle: is de ontvangstmodus ingesteld op Modus Alleen faxen (FAX only mode)?**

Als **Modus Alleen faxen (FAX only mode)** is geselecteerd voor **Instellingen ontvangstmodus (Receive mode settings)**, kan het apparaat niet automatisch schakelen tussen spraak- en faxoproepen.

Stel de ontvangstmodus in op **Modus Telefoonprioriteit (TEL priority mode)**, **DRPD*1** of **Netwerkschakelaar (Network switch)*2**.

Als de ontvangstmodus is ingesteld op **Modus Telefoonprioriteit (TEL priority mode)** en er een antwoordapparaat op het apparaat is aangesloten, controleert u of het juiste bericht wordt afgespeeld wanneer het antwoordapparaat opneemt.

➡ De ontvangstmodus instellen

*1 Deze instellingen zijn alleen beschikbaar in de VS en Canada.

*2 Deze instelling is mogelijk niet beschikbaar, afhankelijk van het land of de regio van aankoop.

De kwaliteit van ontvangen faxen is laag

- **Controle 1: controleer de scaninstellingen van het faxapparaat van de afzender.**

Vraag of de afzender de scaninstellingen van het faxapparaat wil aanpassen.

- **Controle 2: is de optie ECM RX ingesteld op UIT (OFF)?**

Selecteer **AAN (ON)** voor **ECM RX** in **Geavanc. communicatie-instell. (Adv. communication settings)** in **Geavanc. FAX-instellingen (Advanced FAX settings)** onder **FAX-instellingen (FAX settings)**.

Als **ECM RX** is ingeschakeld, verstuurt het faxapparaat van de afzender de fax automatisch opnieuw met gecorrigeerde fouten.

➡ Geavanc. FAX-instellingen (Advanced FAX settings)

- **Controle 3: is het originele document of het scanoppervlak van het faxapparaat van de afzender vuil?**

De beeldkwaliteit van de fax wordt vooral bepaald door het faxapparaat van de afzender. Neem contact op met de afzender en vraag of deze wil controleren of het scanoppervlak van het faxapparaat schoon is.

- **Controle 4: is verzenden/ontvangen in de ECM ingeschakeld terwijl de lijn/verbinding slecht is, of is het faxapparaat van de afzender geschikt voor ECM?**

- Selecteer **AAN (ON)** voor **ECM RX** in **Geavanc. communicatie-instell. (Adv. communication settings)** in **Geavanc. FAX-instellingen (Advanced FAX settings)** onder **FAX-instellingen (FAX settings)**.

➡ Geavanc. FAX-instellingen (Advanced FAX settings)

- Neem contact op met de afzender en vraag deze te controleren of de ECM van het faxapparaat is ingeschakeld.

Als het faxapparaat van de afzender of ontvanger niet geschikt is voor ECM, wordt de fax verzonden/ontvangen zonder automatische foutcorrectie.

- Verlaag de beginsnelheid van de ontvangst in **RX-startsnelheid (RX start speed)** in **Geavanc. communicatie-instell. (Adv. communication settings)** in **Geavanc. FAX-instellingen (Advanced FAX settings)** onder **FAX-instellingen (FAX settings)**.

➡ Geavanc. FAX-instellingen (Advanced FAX settings)

- **Controle 5: Hebt u de instellingen voor papier en afdrukkwaliteit gecontroleerd?**

➡ [Afdrukresultaten niet naar behoren](#)

Kan geen kleurenfax ontvangen

- **Controle: is de optie ECM RX ingesteld op UIT (OFF)?**

Als **UIT (OFF)** is geselecteerd voor **ECM RX** in **Geavanc. communicatie-instell. (Adv. communication settings)** in **Geavanc. FAX-instellingen (Advanced FAX settings)** onder **FAX-instellingen (FAX settings)**, kan het apparaat geen faxen in kleur ontvangen. Het apparaat verbreekt de telefoonverbinding of ontvangt kleurenfaxen in zwart-wit, afhankelijk van de instelling op het faxapparaat van de afzender.

Stel de optie **ECM RX** in op **AAN (ON)**.

➡ Geavanc. FAX-instellingen (Advanced FAX settings)

Er treden vaak fouten op bij het ontvangen van faxen

- **Controle 1: controleer de aansluiting en de kwaliteit van de verbinding.**

Als de verbinding slecht is, kan de fout mogelijk worden opgelost door de startsnelheid voor ontvangst lager in te stellen.

Verlaag de beginsnelheid van de ontvangst in **RX-startsnelheid (RX start speed)** in **Geavanc. communicatie-instell. (Adv. communication settings)** in **Geavanc. FAX-instellingen (Advanced FAX settings)** onder **FAX-instellingen (FAX settings)**.

➡ Geavanc. FAX-instellingen (Advanced FAX settings)

- **Controle 2: functioneert het faxapparaat van de afzender normaal?**

Neem contact op met de afzender en vraag of deze wil controleren of het faxapparaat normaal functioneert.

Kan geen duidelijke faxen verzenden

- **Controle 1: is het document juist geplaatst?**

Verwijder het document en plaats het opnieuw op de glasplaat of in de ADF.

➔ Originelen plaatsen

- **Controle 2: is de glasplaat en/of de binnenzijde van de documentklep en/of het glas van de ADF vuil?**

Reinig de glasplaat en/of de binnenzijde van de documentklep en/of het glas van de ADF en plaats het document opnieuw.

➔ De glasplaat en de documentklep reinigen

➤➤➤ **Opmerking**

- Als het glas van de ADF vuil is, verschijnen zwarte strepen op het papier, zoals in de onderstaande afbeelding.



- **Controle 3: zijn de instellingen voor de beeldkwaliteit of het scancontrast geschikt voor het document?**

Selecteer op het LCD-scherm een instelling voor beeldkwaliteit en een instelling voor scancontrast die geschikt zijn voor het document.

➔ Faxen verzenden met de numerieke toetsen

- **Controle 4: is het document met de juiste kant omhoog of omlaag geplaatst?**

Als u een document op de glasplaat plaatst, moet de te scannen zijde omlaag liggen.

Als u een document in de ADF plaatst, moet de te scannen zijde omhoog liggen.

- **Controle 5: probeert u documenten op dik of opgekruld papier te scannen?**

Documenten op dik of opgekruld papier zijn moeilijk te versturen als kwalitatief goede faxen als gevolg van schaduwen en vervormingen die ontstaan bij het scannen van zulke documenten.

Wanneer u een document op de glasplaat plaatst, drukt u tijdens het scannen met de hand op de documentklep.

Problemen met de telefoon

➔ Kan geen nummers kiezen

➔ Verbinding wordt verbroken tijdens telefoongesprek

Kan geen nummers kiezen

- **Controle 1: is de telefoonkabel correct aangesloten?**

Controleer of de telefoonkabel juist is aangesloten.

➔ Basisverbinding

- **Controle 2: is het telefoonlijntype van het apparaat of het externe apparaat correct ingesteld?**

Controleer de instellingen voor het type telefoonlijn en wijzig deze zo nodig.

➔ Het telefoonlijntype instellen

Verbinding wordt verbroken tijdens telefoongesprek

- **Controle: is de telefoonkabel of de telefoon (of een ander apparaat zoals een externe telefoon, antwoordapparaat of modem) correct aangesloten?**

Controleer of de telefoonkabel en de telefoon (of een ander apparaat zoals een externe telefoon, antwoordapparaat of modem) correct zijn aangesloten.

➔ De telefoonlijn aansluiten

Problemen met het apparaat

- Het apparaat kan niet worden ingeschakeld
- Kan geen goede verbinding maken met een computer met een USB-kabel
- Kan niet communiceren met het apparaat met een USB-verbinding
- Het LCD-scherm is helemaal niet zichtbaar
- Er wordt een onbedoelde taal weergegeven op het LCD-scherm
- De printerstatusmonitor wordt niet weergegeven
- Problemen met Bluetooth-communicatie

Het apparaat kan niet worden ingeschakeld

- **Controle 1: Druk op de knop AAN (ON).**
- **Controle 2: Controleer of de stekker goed in de netsnoeraansluiting is bevestigd en zet vervolgens het apparaat weer aan.**
- **Controle 3: Haal de stekker van het apparaat uit het stopcontact. Wacht ten minste drie minuten en doe de stekker van het apparaat vervolgens weer in het stopcontact en zet het apparaat weer aan.**

Als het probleem hiermee niet is verholpen, neemt u contact op met het ondersteuningscentrum.

Kan geen goede verbinding maken met een computer met een USB-kabel

Afdruk- of scansnelheid is laag/USB Hi-Speed-verbinding werkt niet/Het bericht 'Dit apparaat kan sneller werken (This device can perform faster)' wordt weergegeven

Als uw systeemomgeving niet volledig compatibel is met Hi-Speed USB, werkt het apparaat langzamer, op de snelheid van USB 1.1. In dit geval werkt het apparaat goed, maar kan de afdruk- of scansnelheid afnemen door de lagere communicatiesnelheid.

- **Controle: Controleer het volgende om na te gaan of uw systeemomgeving een Hi-Speed USB-verbinding ondersteunt.**

- Ondersteunt de USB-poort op uw computer Hi-Speed USB-verbindingen?
- Ondersteunt de USB-kabel of USB-hub Hi-Speed USB-verbindingen?
Gebruik een voor Hi-Speed USB goedgekeurde kabel. Het is verstandig om geen kabel te gebruiken die langer is dan 3 meter / 10 feet.
- Ondersteunt het besturingssysteem van uw computer Hi-Speed USB-verbindingen?
Zorg ervoor dat de meeste recente update voor uw computer is geïnstalleerd.
- Werkt het Hi-Speed USB-besturingsbestand naar behoren?
Zorg ervoor dat de meest recente versie van het Hi-Speed USB-stuurprogramma dat compatibel is met uw hardware op uw computer is geïnstalleerd.

»»» Belangrijk

- Voor meer informatie over Hi-Speed USB in uw systeemomgeving neemt u contact op met de fabrikant van uw computer, USB-kabel of USB-hub.

Kan niet communiceren met het apparaat met een USB-verbinding

- **Controle 1: Zorg dat het apparaat is ingeschakeld.**
- **Controle 2: Zorg dat de USB-kabel correct is aangesloten.**
Zie Het apparaat op de computer aansluiten met een USB-kabel voor een correcte aansluiting van de USB-kabel.
- **Controle 3: Start IJ Network Tool niet tijdens het afdrucken.**
- **Controle 4: Druk niet af terwijl IJ Network Tool actief is.**
- **Controle 5: Controleer of Bi-directionele ondersteuning inschakelen (Enable bidirectional support) is geselecteerd op het tabblad Poorten (Ports) van het eigenschappenvenster van het printerstuurprogramma.**
➔ Het eigenschappenvenster van het printerstuurprogramma openen

Het LCD-scherm is helemaal niet zichtbaar

- **Als alle lampjes op het bedieningspaneel uit zijn:**

Het apparaat is niet ingeschakeld. Sluit het netsnoer aan en druk op de knop **AAN (ON)**.

- **Als een van de lampjes op het bedieningspaneel brandt:**

Mogelijk bevindt het LCD-scherm zich in de schermbeveiligingsmodus. Druk op een van de knoppen van het bedieningspaneel.

Er wordt een onbedoelde taal weergegeven op het LCD-scherm

Selecteer de taal die u wilt weergeven met behulp van de volgende procedure.

1. Druk op de knop **MENU** en wacht ongeveer vijf seconden.



2. Selecteer **Instellen (Setup)** en druk daarna op de knop **OK**.



3. Selecteer **Apparaatinstellingen (Device settings)** en druk daarna op de knop **OK**.

4. Druk vijfmaal op de knop **▼** en druk vervolgens op **OK**.

Als de Bluetooth-eenheid is aangesloten op het apparaat, drukt u 7 keer op de knop **▼** en vervolgens op **OK**.

5. Gebruik de knop **▲▼** om de taal voor het LCD-scherm te selecteren en druk vervolgens op de knop **OK**.

De printerstatusmonitor wordt niet weergegeven

- **Controle: Is de printerstatusmonitor ingeschakeld?**

Zorg dat **Statusmonitor inschakelen (Enable Status Monitor)** is geselecteerd in het menu **Optie (Option)** van de printerstatusmonitor.

1. Open het eigenschappenvenster van het printerstuurprogramma.
 - ➡ Het eigenschappenvenster van het printerstuurprogramma openen
2. Klik op **Onderhoud (Maintenance)** op het tabblad **Printerstatus weergeven... (View Printer Status...)**.
3. Selecteer **Statusmonitor inschakelen (Enable Status Monitor)** in het menu **Optie (Option)** als dit nog niet is geselecteerd.

Problemen met Bluetooth-communicatie

- Printer kan niet worden geregistreerd
- De afdruktaak wordt niet gestart

Printer kan niet worden geregistreerd

- **Controle 1: zijn de MP Drivers geïnstalleerd?**

Als u de MP Drivers opnieuw installeert, installeert u de MP Drivers vanaf de Installatie-cd-rom.

- **Controle 2: wordt er een niet-ondersteund Bluetooth-stuurprogramma gebruikt?**

Controleer of het Bluetooth-stuurprogramma dat op uw computer is geïnstalleerd, wordt ondersteund.

- Windows 7-, Windows Vista- of Windows XP-computer van Toshiba

Windows 7:

Klik op **Start** en selecteer **Alle programma's (All Programs)**, **TOSHIBA**, **Bluetooth** en vervolgens **Bluetooth-instellingen (Bluetooth Settings)**.

Klik in het dialoogvenster **Bluetooth-instellingen (Bluetooth Settings)** op de **help**knop en het versienummer en controleer of het versienummer 7.00.00 of hoger is.

Windows Vista:

Klik op **Start** en selecteer **Alle programma's (All Programs)**, **TOSHIBA**, **Bluetooth** en vervolgens **Bluetooth-instellingen (Bluetooth Settings)**.

Klik in het dialoogvenster **Bluetooth-instellingen (Bluetooth Settings)** op de **help**knop en het versienummer en controleer of het versienummer 5.10.04 of hoger is.

Windows XP:

Klik op **Start** en selecteer **Alle programma's (All Programs)**, **TOSHIBA**, **Bluetooth** en vervolgens **Bluetooth-instellingen (Bluetooth Settings)**.

Klik in het dialoogvenster **Bluetooth-instellingen (Bluetooth Settings)** op de **help**knop en het versienummer en controleer of het versienummer 3.00.10 of hoger is.

- **Windows 7-computer (behalve Toshiba-computers met Windows 7)**

Meld u aan bij een gebruikersaccount met beheerdersrechten en klik op **Configuratiescherm (Control Panel)** en vervolgens op **Hardware en geluiden (Hardware and Sound)**.

Controleer of **Bluetooth-apparaat toevoegen (Add a Bluetooth Device)** wordt weergegeven in het dialoogvenster.

- Windows Vista (behalve Toshiba-computers met Windows Vista)

Meld u aan bij een gebruikersaccount met beheerdersrechten en klik op **Configuratiescherm (Control Panel)** en vervolgens op **Hardware en geluiden (Hardware and Sound)**.

Controleer of het pictogram  **Bluetooth-apparaten (Bluetooth Devices)** wordt weergegeven in het dialoogvenster.

- Windows XP SP2 of later (behalve Toshiba-computers met Windows XP)

Meld u aan bij een gebruikersaccount met beheerdersrechten en klik op **Configuratiescherm (Control Panel)** en vervolgens op **Printers en andere hardware (Printers and Other Hardware)**.

Controleer of het pictogram  **Bluetooth-apparaten (Bluetooth Devices)** wordt weergegeven in het dialoogvenster.

Afhankelijk van het besturingssysteem kan de werkwijze verschillen. Raadpleeg in dat geval de handleiding bij uw computer.

- **Controle 3: wordt de printernaam die u wilt registreren weergegeven in de printerlijst?**

- **Zorg dat de printer is ingeschakeld.**

➡ Controleer of de printer is ingeschakeld

- **Zorg ervoor dat de printer niet in bedrijf is.**

- **Controleer of de Bluetooth-eenheid kan worden gebruikt.**

Controleer of het scherm **Bluetooth-instellingen (Bluetooth settings)** (grafisch LCD)/**Bluetooth-instell. (Bluetooth settings)** (tekst-LCD) op het LCD-scherm van de printer kan worden weergegeven. Als het scherm niet kan worden weergegeven, koppelt u de Bluetooth-eenheid los van de printer en sluit u deze opnieuw aan.

➡ Aansluiten op en loskoppelen van de printer

- **Controleer of het scherm Bluetooth-instellingen (Bluetooth settings) (grafisch LCD)/Bluetooth-instell. (Bluetooth settings) (tekst-LCD) op het LCD-scherm van de printer kan worden weergegeven en probeer de registratie opnieuw uit te voeren.**

- **Controleer of toegang vanaf een Bluetooth-compatibel apparaat wordt geweigerd.**

Controleer de instellingen voor printertoegang door het scherm **Bluetooth-instellingen (Bluetooth settings)** (grafisch LCD)/**Bluetooth-instell. (Bluetooth settings)** (tekst-LCD) op het LCD-scherm van de printer weer te geven.

1. Geef het scherm **Bluetooth-instellingen (Bluetooth settings)** (grafisch LCD)/**Bluetooth-instell. (Bluetooth settings)** (tekst-LCD) weer op het LCD-scherm van de printer.
Raadpleeg De apparaatinstellingen wijzigen op het LCD-scherm voor informatie over het weergegeven van het scherm **Bluetooth-instellingen (Bluetooth settings)** (grafisch LCD)/**Bluetooth-instell. (Bluetooth settings)** (tekst-LCD).
2. Selecteer **Weigering toegang instell. (Access refusal setting)** (grafisch LCD)/**Weigering toegang (Access refusal)** (tekst-LCD).
3. Selecteer **UIT (OFF)** (grafisch LCD)/**UIT (OFF)** (tekst-LCD) en bevestig de selectie met de knop **OK** op de printer.

De afdruktaak wordt niet gestart

• Controle 1: is de Bluetooth-eenheid gereed voor gebruik?

Controleer of het scherm **Bluetooth-instellingen (Bluetooth settings)** (grafisch LCD)/**Bluetooth-instell. (Bluetooth settings)** (tekst-LCD) op het LCD-scherm van de printer kan worden weergegeven. Als het scherm niet kan worden weergegeven, koppelt u de Bluetooth-eenheid los van de printer en sluit u deze opnieuw aan.

➡ Aansluiten op en loskoppelen van de printer

Controleer of het scherm **Bluetooth-instellingen (Bluetooth settings)** (grafisch LCD)/**Bluetooth-instell. (Bluetooth settings)** (tekst-LCD) op het LCD-scherm van de printer kan worden weergegeven en probeer opnieuw af te drukken.

Als het scherm **Bluetooth-instellingen (Bluetooth settings)** (grafisch LCD)/**Bluetooth-instell. (Bluetooth settings)** (tekst-LCD) nog steeds niet wordt weergegeven nadat u de Bluetooth-eenheid van de printer hebt losgekoppeld en weer hebt aangesloten, is de Bluetooth-eenheid mogelijk defect. Neem in dat geval contact op met het servicecentrum.

• Controle 2: is er een probleem met de locatie van de printer of is de afstand tussen de printer en de computer te groot?

De maximale communicatieafstand tussen de printer en een computer is ongeveer 10 meter / 33 feet, maar dit hangt af van de volgende omstandigheden:

- De aanwezigheid van obstakels tussen de communicatieapparatuur en omstandigheden die van invloed zijn op radiogolven
 - De locatie waar magnetische velden, statische elektriciteit of radiostoringen optreden
 - De typen software en besturingssysteem die worden gebruikt
 - De gevoeligheid van de ontvanger en de prestaties van de antenne van de communicatieapparatuur
- Installeer de printer op een andere plek of plaats de printer dichterbij de computer.

• Controle 3: is de te gebruiken printer juist geselecteerd?

Volg de hieronder beschreven procedure om de printer te selecteren waarop de Bluetooth-eenheid is aangesloten.

1. Meld u aan bij een gebruikersaccount met beheerdersrechten.
2. Selecteer items in het **Configuratiescherm (Control Panel)** zoals hieronder wordt aangegeven.
 - Klik in Windows 7 op **Configuratiescherm (Control Panel)** en klik vervolgens op **Apparaten en printers (Devices and Printers)** onder **Hardware en geluiden (Hardware and Sound)**.
 - Klik in Windows Vista op **Configuratiescherm (Control Panel)** en klik vervolgens op **Printers** onder **Hardware en geluiden (Hardware and Sound)**.
 - Klik in Windows XP op **Configuratiescherm (Control Panel)** en klik vervolgens op **Printers en faxapparaten (Printers and Faxes)** onder **Printers en andere hardware (Printers and Other Hardware)**.

3. Klik op het pictogram  van de te gebruiken printer om af te drukken via Bluetooth-communicatie.

De pictogramnaam is standaard "Canon XXX Printer (Copy X)".

▶▶ Opmerking

- "X" is een apparaatnaam of een getal. Het aantal cijfers kan verschillen, afhankelijk van de printer.

4. Selecteer de printereigenschappen.

- Selecteer in Windows 7 **Eigenschappen van printer (Printer properties)**.
- Selecteer in Windows Vista **Eigenschappen (Properties)** in het menu **Organiseren (Organize)**.
- Selecteer in Windows XP **Eigenschappen (Properties)** in het menu **Bestand (File)**.

5. Klik op het tabblad **Poorten (Ports)** en selecteer een geschikte printer in **Poort (Port)**.

Dit hangt af van de manier waarop u de printer registreert.

Voor Windows 7

Als u de printer registreert via **Bluetooth-apparaat toevoegen (Add a Bluetooth device)** in het **Configuratiescherm (Control Panel)**

BTHnnn ("Canon XXX Printer (Copy X)") ('n' staat voor een getal).

Als u de printer registreert als een Bluetooth-apparaat met behulp van **Bluetooth-instellingen (Bluetooth Settings)** op de computer

TPBnnn ("Canon XXX Printer (Copy X)") ('n' staat voor een getal)

Voor Windows Vista of Windows XP

Als u de printer registreert als een **Bluetooth-apparaat (Bluetooth device)** in het **Configuratiescherm (Control Panel)**

BTHnnn ("Canon XXX Printer (Copy X)") ('n' staat voor een getal).

Als u de printer registreert als een Bluetooth-apparaat met behulp van **Bluetooth-instellingen (Bluetooth Settings)** op de computer

TPBnnn ("Canon XXX Printer (Copy X)") ('n' staat voor een getal)

Raadpleeg stap 4 in Voorbereiding voor meer informatie over hoe u de printer moet registreren.

6. Klik op **OK**.

• **Controle 4: wordt het bericht "Dit document kan niet worden afgedrukt (This document failed to print)" weergegeven?**

- Probeer niet opnieuw af te drukken. Controleer de ondersteuningscode die op het LCD-scherm wordt weergegeven.
Wis de fout volgens de [Lijst met ondersteuningscodes](#).
- Als u een Microsoft Bluetooth-stuurprogramma gebruikt, moet u ervoor zorgen dat de service **Afdrukken (HCRP) (Printing (HCRP))** op uw computer werkt.

In Windows 7:

Klik op **Configuratiescherm (Control Panel)**. Selecteer **Apparaten en printers (Devices and Printers)** onder **Hardware en geluiden (Hardware and Sound)**, en selecteer de printer die u voor Bluetooth-communicatie wilt gebruiken. Klik met de rechtermuisknop en selecteer **Eigenschappen (Properties)**.

Controleer of **Afdrukken (HCRP) (Printing (HCRP))** op het tabblad **Services** is geselecteerd.

In Windows Vista:

Klik op **Configuratiescherm (Control Panel)**, **Bluetooth-apparaten (Bluetooth Devices)** onder **Hardware en geluiden (Hardware and Sound)** en selecteer vervolgens de printer die u voor Bluetooth-communicatie wilt gebruiken. Klik daarna op **Eigenschappen (Properties)**.

Controleer of **Afdrukken (HCRP) (Printing (HCRP))** op het tabblad **Services** is geselecteerd.

In Windows XP:

Klik op **Configuratiescherm (Control Panel)**, **Bluetooth-apparaten (Bluetooth Devices)** onder **Printers en andere hardware (Printers and Other Hardware)**, selecteer vervolgens de printer die u voor Bluetooth-communicatie wilt gebruiken en klik op **Eigenschappen (Properties)**.

Controleer of **Afdrukken (HCRP) (Printing (HCRP))** op het tabblad **Services** is geselecteerd.

Als **Afdrukken (HCRP) (Printing (HCRP))** niet is geselecteerd of als de service **Afdrukken (HCRP) (Printing (HCRP))** niet wordt gevonden, volgt u de onderstaande procedure en registreert u de printer opnieuw.

1. Selecteer items in het **Configuratiescherm (Control Panel)** zoals hieronder wordt aangegeven.

- Klik in Windows 7 op **Configuratiescherm (Control Panel)** en klik vervolgens op **Apparaten en printers (Devices and Printers)** onder **Hardware en geluiden (Hardware and Sound)**.
- Klik in Windows Vista op **Configuratiescherm (Control Panel)** en klik vervolgens op **Printers** onder **Hardware en geluiden (Hardware and Sound)**.

- Klik in Windows XP op **Configuratiescherm (Control Panel)** en klik vervolgens op **Printers en faxapparaten (Printers and Faxes)** onder **Printers en andere hardware (Printers and Other Hardware)**.



2. Klik op het pictogram van de printer om af te drukken via Bluetooth-communicatie.
3. Verwijder de printer aan de hand van de volgende procedure.
 - Selecteer in Windows 7 **Apparaat verwijderen (Remove device)**.
 - Selecteer in Windows Vista **Verwijderen (Delete)** in het menu **Organiseren (Organize)**.
 - Selecteer in Windows XP **Verwijderen (Delete)** in het menu **Bestand (File)**.
4. Registreer de printer als een Bluetooth-apparaat in het **Configuratiescherm (Control Panel)**.
 - In Windows 7 registreert u de printer als een Bluetooth-apparaat in **Bluetooth-apparaat toevoegen (Add a Bluetooth Device)** in **Hardware en geluiden (Hardware and Sound)** onder **Configuratiescherm (Control Panel)**.
 - In Windows Vista of Windows XP registreert u de printer als een Bluetooth-apparaat in **Bluetooth-apparaten (Bluetooth Devices)** in **Configuratiescherm (Control Panel)**.
Raadpleeg De printer registreren voor meer informatie over de procedure.
 - Dit bericht wordt weergegeven als de afdruktaak vanaf het Bluetooth-apparaat wordt verzonden terwijl een andere afdruktaak via de USB-poort wordt afgedrukt.
Het afdrukken wordt automatisch gestart als de wachtrij is voltooid.
 - Er kan niet tegelijkertijd vanaf meer dan één computer met Bluetooth-communicatie worden afgedrukt. In dat geval wordt dit bericht op de computer weergegeven in de stand-bymodus.
Het afdrukken wordt automatisch gestart als de wachtrij is voltooid.

• **Controle 5: zijn de MP Drivers geïnstalleerd na het registreren van de printer in Bluetooth-apparaat toevoegen (Add a Bluetooth Device) (Bluetooth-apparaten (Bluetooth Devices) in Windows Vista of Windows XP)?**

Als u de MP Drivers hebt geïnstalleerd na het registreren van de printer als een Bluetooth-apparaat in **Bluetooth-apparaat toevoegen (Add a Bluetooth Device) (Bluetooth-apparaten (Bluetooth Devices)** in Windows Vista of Windows XP), verwijdert u de printer en registreert u deze opnieuw.

Raadpleeg Voorbereiding voor meer informatie over de procedure.

Problemen met installeren/downloaden

- Kan MP Drivers niet installeren
- Easy-WebPrint EX wordt niet gestart of het menu Easy-WebPrint EX wordt niet weergegeven
- MP Drivers bijwerken in een netwerkomgeving
- IJ Network Tool verwijderen

Kan MP Drivers niet installeren

- **Indien de installatie ook niet wordt gestart nadat de installatie-cd-rom in het cd-rom-station van uw computer is geplaatst:**

Start de installatie met behulp van de volgende procedure.

1. Selecteer items in het menu **Start** zoals hieronder wordt aangegeven.

- Klik in Windows 7 of Windows Vista op **Start** en vervolgens op **Computer**.
- Klik in Windows XP op **Start** en vervolgens op **Deze computer (My Computer)**.

2. Dubbelklik in het weergegeven venster op het pictogram  **Cd-rom (CD-ROM)**.

Als de inhoud van de cd-rom wordt weergegeven, dubbelklikt u op **MSETUP4.EXE**.

»»» Opmerking

- Probeer het volgende als het cd-rom-pictogram niet wordt weergegeven:
 - Verwijder de cd-rom uit de computer en plaats de cd-rom opnieuw.
 - Start de computer opnieuw op.

Als het pictogram nog niet wordt weergegeven, plaatst u een andere cd en controleert u of deze wordt weergegeven. Als andere cd's wel worden weergegeven, is er een probleem met de installatie-cd-rom. Neem in dat geval contact op met het servicecentrum.

- **Als u niet verder komt dan het scherm Printeraansluiting (Printer Connection):**

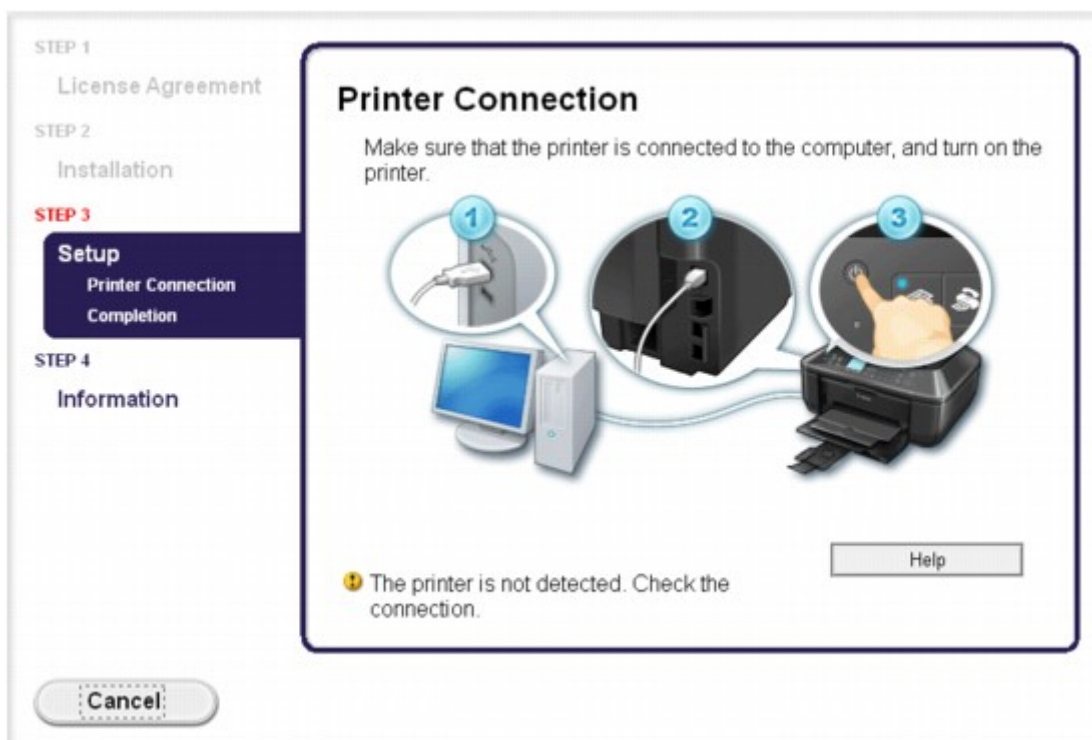

»»» Opmerking

- **De printer is niet gedetecteerd. Controleer de verbinding. (The printer is not detected. Check the connection.)** kan mogelijk worden geselecteerd, afhankelijk van de computer die u gebruikt.

- **Controle 1: Controleer of de USB-kabel goed is aangesloten op het apparaat en de computer.**
- **Controle 2: volg de hieronder beschreven procedure om het apparaat en de computer opnieuw met elkaar te verbinden.**
 1. Schakel het apparaat uit.
 2. Trek de USB -kabel los van het apparaat en de computer, en sluit deze vervolgens weer aan.
 3. Schakel het apparaat in.
- **Controle 3: als u het probleem niet kunt oplossen, volgt u de onderstaande procedure om de MP Drivers opnieuw te installeren.**
 1. Klik op **Annuleren (Cancel)**.
 2. Klik op **Opnieuw (Start Over)** in het scherm **Installatie mislukt (Installation Failure)**.
 3. Klik op **Afsluiten (Exit)** op het scherm 'PIXMA XXX' (waarbij 'XXX' staat voor de naam van uw apparaat) en verwijder de cd-rom.
 4. Schakel het apparaat uit.
 5. Start de computer opnieuw op.
 6. Zorg ervoor dat er geen andere toepassingen worden uitgevoerd.
 7. Plaats de cd-rom opnieuw en installeer vervolgens MP Drivers.

- **In andere gevallen:**

Installeer MP Drivers opnieuw.

Als de MP Drivers niet op de juiste wijze zijn geïnstalleerd, verwijdert u MP Drivers, start u de computer opnieuw op en installeert u MP Drivers opnieuw.

➔ Onnodige MP Drivers verwijderen

Als u MP Drivers opnieuw installeert, installeert u MP Drivers vanaf de installatie-cd-rom.

▶▶▶ **Opmerking**

- Als het installatieprogramma werd beëindigd als gevolg van een fout in Windows, is het systeem mogelijk instabiel en kunnen de stuurprogramma's wellicht niet worden geïnstalleerd. Start uw computer opnieuw op voordat u de installatie opnieuw uitvoert.

Easy-WebPrint EX wordt niet gestart of het menu Easy-WebPrint EX wordt niet weergegeven

Als Easy-WebPrint EX niet wordt gestart of als het menu niet wordt weergegeven in Internet Explorer, controleert u het volgende.

- **Controle 1: Wordt Canon Easy-WebPrint EX weergegeven in het menu Werkbalken (Toolbars) in het menu Beeld (View) van Internet Explorer?**

Als **Canon Easy-WebPrint EX** niet wordt weergegeven, is Easy-WebPrint EX niet op uw computer geïnstalleerd. Installeer Easy-WebPrint EX op de computer vanaf de Installatie-cd-rom.

»»» Opmerking

- Als Easy-WebPrint EX niet op de computer is geïnstalleerd, wordt in het systeemvak van de taakbalk mogelijk een bericht weergegeven waarin wordt gevraagd of u dit wilt installeren. Klik op het bericht en volg de aanwijzingen op het scherm om Easy-WebPrint EX te installeren.
- U moet verbinding hebben met internet terwijl Easy-WebPrint EX wordt geïnstalleerd of gedownload.

- **Controle 2: Is Canon Easy-WebPrint EX geselecteerd in het menu Werkbalken (Toolbars) in het menu Beeld (View) van Internet Explorer?**

Als **Canon Easy-WebPrint EX** niet is geselecteerd, is Easy-WebPrint EX uitgeschakeld. Selecteer **Canon Easy-WebPrint EX** om dit in te schakelen.

MP Drivers bijwerken in een netwerkomgeving

Download eerst de nieuwste MP Drivers.

U verkrijgt de nieuwste MP Drivers door vanaf onze website de nieuwste versie van MP Drivers voor uw model te downloaden.

Nadat u MP Drivers hebt verwijderd, installeert u de nieuwste MP Drivers volgens de normale procedure. Als het venster voor de selectie van de verbindingsmethode wordt weergegeven, selecteert u **De printer met een draadloze LAN-verbinding gebruiken (Use the printer with wireless LAN connection)** of **Gebruik de printer met bedrade LAN-verbinding (Use the printer with wired LAN connection)** overeenkomstig de door u gebruikte verbindingsmethode. Het apparaat wordt automatisch in het netwerk gedetecteerd.

Nadat u hebt gecontroleerd of het apparaat is gedetecteerd, installeert u MP Drivers volgens de instructies op het scherm.

»» Opmerking

- U kunt het apparaat gebruiken via een LAN zonder de installatie opnieuw uit te voeren.

IJ Network Tool verwijderen

Voer de onderstaande procedure uit als u IJ Network Tool van de computer wilt verwijderen.

»» Belangrijk

- Zelfs als IJ Network Tool niet is verwijderd, kunt u nog steeds via een netwerk vanaf de computer afdrukken, scannen en faxen. U kunt dan echter geen netwerkinstellingen via het netwerk wijzigen.
- Meld u aan bij een gebruikersaccount met beheerdersrechten.

1. Verwijder IJ Network Tool.

- In Windows 7 of Windows Vista:
 1. Klik op **Start > Configuratiescherm (Control Panel) > Programma's (Programs) > Programma's en onderdelen (Programs and Features)**.
 2. Selecteer **Canon IJ Network Tool** in de programmalijst en klik vervolgens op **Verwijderen (Uninstall)**.
Als het scherm **Gebruikersaccountbeheer (User Account Control)** verschijnt, klikt u op **Doorgaan (Continue)**.
- In Windows XP:
 1. Klik op **Start > Configuratiescherm (Control Panel) > Programma's toevoegen of verwijderen (Add or Remove Programs)**.
 2. Selecteer **Canon IJ Network Tool** in de programmalijst en klik vervolgens op **Verwijderen (Remove)**.

2. Klik op **Ja (Yes)** als het bevestigingsvenster wordt weergegeven.

Klik op **OK** bij de vraag of u de computer opnieuw wilt opstarten. De computer wordt opnieuw opgestart.

Informatie over weergegeven fouten/berichten

- Als er een fout optreedt
- Er wordt een bericht over faxen weergegeven op het LCD-scherm
- Een bericht verschijnt op het scherm
- Er wordt een foutbericht weergegeven op een PictBridge-compatibel apparaat

Als er een fout optreedt

Als er een fout optreedt tijdens het afdrukken (het papier in het apparaat is bijvoorbeeld op of vastgelopen), wordt automatisch een probleemoplossingsbericht weergegeven. Neem de maatregelen die in het bericht worden beschreven.

Als er een fout optreedt, wordt een ondersteuningscode (foutnummer) op het computerscherm of het LCD-scherm weergegeven.

- **Als een ondersteuningscode en een bericht worden weergegeven op het computerscherm:**

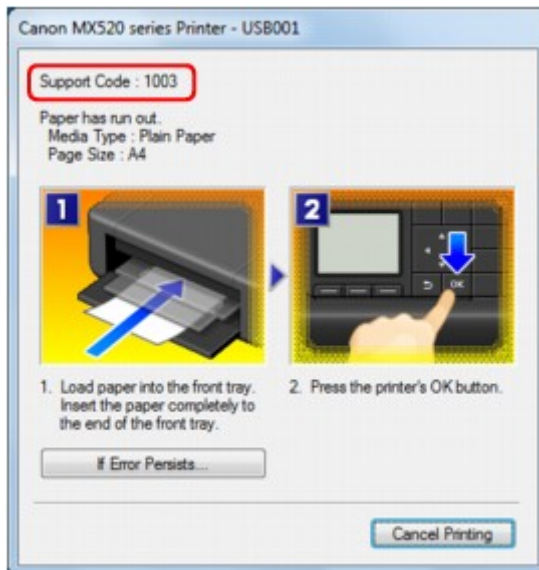

- **Als een ondersteuningscode en een bericht worden weergegeven op het LCD-scherm:**

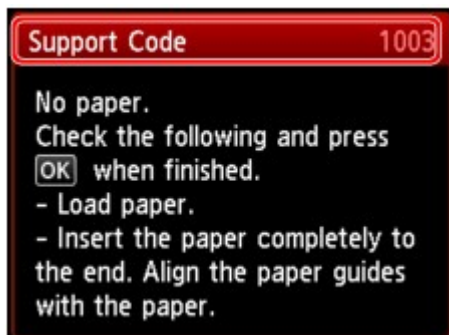

Raadpleeg [Lijst met ondersteuningscodes](#) voor meer informatie over het oplossen van fouten met een ondersteuningscode.

►► Opmerking

- U kunt kijken welke stappen u moet uitvoeren bij fouten met een ondersteuningscode op de computer of op het LCD-scherm door de ondersteuningscode te zoeken.
 - ➡ Klik hier om te zoeken

Zie [Een bericht verschijnt op het scherm](#) voor meer informatie over het oplossen van fouten zonder ondersteuningscode.

Er wordt een bericht over faxen weergegeven op het LCD-scherm

Als er een bericht wordt weergegeven op het stand-byscherm voor faxen, voert u de bijbehorende actie uit die hieronder wordt beschreven.

Bericht	Actie
Automatische nummerherhaling (Auto redial)	Het apparaat wacht op het volgende moment om het nummer van de ontvanger opnieuw te kiezen omdat de lijn bezet was of de ontvanger niet antwoordde toen u probeerde een document te verzenden. Wacht totdat het apparaat het nummer automatisch herhaalt. Als u de functie Automatische nummerherhaling wilt annuleren, wacht u totdat het apparaat opnieuw begint te kiezen en drukt u op de knop Stoppen (Stop) . U kunt automatische nummerherhaling ook annuleren door het document uit het apparaatgeheugen te verwijderen. ➡ Een fax opnieuw verzenden (nummerherhaling van bezette nummers)
Dit groeps kiesnummer kan niet worden gebruikt. (This group dial cannot be used.) Verkort kiezen ## (Coded speed dial ##)	* ## staat voor een tweecijferig nummer. U hebt een groeps kiesnummer gekozen terwijl de knop Handsfree (Hook) was ingedrukt. Het is niet mogelijk om een groeps kiesnummer op deze manier te gebruiken.
Ophangen (Replace the receiver.)	De hoorn is niet correct teruggeplaatst in de houder. Plaats de hoorn correct terug.
Probeer opnieuw in zwart-wit (Try again in black & white.)	Het faxapparaat van de ontvanger ondersteunt geen faxen in kleur. Druk op de knop Zwart (Black) om de fax opnieuw te verzenden. In plaats hiervan kunt u ook Verzenden in zwart-wit (Send in black & white) selecteren voor Kleuroverdracht (Color transmission) in Geavanc. FAX-instellingen (Advanced FAX settings) onder FAX-instellingen (FAX settings) . Als het faxapparaat van de geadresseerde geen ondersteuning biedt voor faxen in kleur, zet het apparaat kleurendocumenten om in zwart-witgegevens. ➡ Geavanc. FAX-instellingen (Advanced FAX settings)
Verbinden mislukt. (Failed to connect.)	De telefoonlijn met een modulaire stekker is mogelijk niet goed aangesloten. Controleer of de telefoonlijn goed is aangesloten en probeer de fax na een tijdje opnieuw te verzenden. Als u nog steeds geen fax kunt verzenden, selecteert u UIT (OFF) voor Kiestoondetectie (Dial tone detect) in Geavanc. FAX-instellingen (Advanced FAX settings) onder FAX-instellingen (FAX settings) . ➡ Geavanc. FAX-instellingen (Advanced FAX settings)
Ontvangen in geheugen. (Received in memory.)	Als het apparaat in een van de volgende gevallen een fax ontvangt, kan deze niet door het apparaat worden afgedrukt en wordt de fax opgeslagen in het apparaatgeheugen. Wanneer het probleem is opgelost zoals hieronder staat beschreven, wordt de fax die in het apparaatgeheugen is opgeslagen, automatisch afgedrukt. <ul style="list-style-type: none"> De hoeveelheid resterende inkt is onvoldoende om een fax af te drukken: Vervang de FINE-cartridge. ➡ Een FINE-cartridge vervangen <p>➡➡➡ Opmerking</p>

- U kunt het apparaat zo instellen dat ontvangen faxen geforceerd worden afgedrukt, zelfs als de inkt op is. Stel **Afdrukken bij geen inkt (Print when out of ink)** in **Automatische afdrukinstellingen (Auto print settings)** onder **FAX-instellingen (FAX settings)** in op **Afdrukken (Print)**.

Het kan echter zijn dat de fax deels of in zijn geheel niet wordt afgedrukt omdat de inkt op is.

Bovendien wordt de inhoud van de fax niet opgeslagen in het apparaatgeheugen.

Als de inkt al op is, wordt u bovendien aanbevolen om **Niet afdrukken (Do not print)** te selecteren voor **Ontvangen documenten (Received documents)** in **Automatische afdrukinstellingen (Auto print settings)** onder **FAX-instellingen (FAX settings)** om de ontvangen fax op te slaan in het apparaatgeheugen. Nadat u de FINE-cartridge hebt vervangen en **Afdrukken (Print)** selecteert voor **Ontvangen documenten (Received documents)** in **Automatische afdrukinstellingen (Auto print settings)**, wordt automatisch de fax afgedrukt die in het apparaatgeheugen is opgeslagen.

➡ Automatische afdrukinstellingen (Auto print settings)

- Het papier is op:
Plaats nieuw papier en druk op de knop **OK**.
- Er is een ander papierformaat geplaatst dan is opgegeven in **Pg.form. (Page size)**:
Plaats papier van het formaat dat is opgegeven in **Pg.form. (Page size)** en druk vervolgens op de knop **OK**.
- **Pg.form. (Page size)** is ingesteld op een ander formaat dan **A4, Letter** of **Legal**:
Stel de optie **Pg.form. (Page size)** in op **A4, Letter** of **Legal**.
➡ De papierinstellingen wijzigen
- **Type** is ingesteld op een ander formaat dan **Normaal papier (Plain paper)**:
Stel **Type** in op **Normaal papier (Plain paper)**.
➡ De papierinstellingen wijzigen
- U hebt op de knop **Stoppen (Stop)** gedrukt om het afdrukken van een fax te annuleren:
Druk op de knop **FAXEN (FAX)** om het afdrukken van de fax te hervatten.
- **Niet afdrukken (Do not print)** is geselecteerd voor **Ontvangen documenten (Received documents)** in **Automatische afdrukinstellingen (Auto print settings)** onder **FAX-instellingen (FAX settings)**:
U kunt de opgeslagen faxen in het apparaatgeheugen afdrukken via het scherm **Geheugenverwijzing (Memory reference)** in het FAX-menu.
➡ Een document in het apparaatgeheugen afdrukken

➤➤➤ Opmerking

- Als u de ontvangen faxen automatisch wilt afdrukken, selecteert u **Afdrukken (Print)** voor **Ontvangen documenten (Received documents)** in **Automatische afdrukinstellingen (Auto print settings)** onder **FAX-instellingen (FAX settings)**.
➡ Automatische afdrukinstellingen (Auto print settings)
- Als u de fax in het apparaatgeheugen niet hebt afgedrukt (bijvoorbeeld als u het probleem niet hebt opgelost door op de knop **Stoppen (Stop)** te drukken), kunt u de fax in het apparaatgeheugen later afdrukken of verwijderen.
➡ Document opgeslagen in apparaatgeheugen

Bezet/geen signaal (Busy/no signal)

- Het nummer van de ontvanger dat u hebt gekozen, is bezet.
Probeer het later nogmaals.

	<ul style="list-style-type: none"> ➔ Een fax opnieuw verzenden (nummerherhaling van bezette nummers) • Het fax-/telefoonnummer dat u hebt gekozen, is incorrect. Controleer het fax-/telefoonnummer en probeer het opnieuw. • Het faxapparaat van de ontvanger reageert niet (na alle pogingen voor automatische nummerherhaling). Neem contact op met de ontvanger en vraag of deze het faxapparaat wil controleren. Voeg voor een internationaal nummer pauzes toe aan het geregistreerde nummer. • De ontvanger maakt geen gebruik van een G3-apparaat. Het apparaat kan geen documenten verzenden naar of ontvangen van een faxapparaat dat niet geschikt is voor de G3-standaard. Neem contact op met de ontvanger en vraag of deze wil controleren of het faxapparaat geschikt is voor de G3-standaard. • De instellingen voor toon- of pulskiezen op het apparaat zijn onjuist. Stel het apparaat in op het type telefoonlijn dat u gebruikt. ➔ Het telefoonlijntype instellen
<p>Geheugen is vol. (Memory is full.)</p>	<p>Het geheugen van het apparaat is vol omdat het teveel documenten of een document met veel details heeft verzonden/ontvangen.</p> <p>Druk de ontvangen faxen die in het apparaatgeheugen zijn opgeslagen af of sla ze op het USB-flashstation op. Verwijder ze uit het apparaatgeheugen.</p> <p>➔ Document opgeslagen in apparaatgeheugen</p> <p>Als u een fax probeert te verzenden, verzendt u deze opnieuw. Als dit bericht nog steeds wordt weergegeven, verwijdert u de faxen die in het apparaatgeheugen zijn opgeslagen. U verdeelt de faxen in kleinere stukken en verzendt deze opnieuw. Wanneer u een fax ontvangt, vraagt u de afzender de faxen opnieuw te verzenden.</p>
<p>Wachten op documentverwerking (Awaiting document processing.)</p>	<p>De ontvangen faxen zijn niet automatisch opgeslagen op het USB-flashstation omdat het USB-flashstation niet was aangesloten of beschrijfbaar was.</p> <p>Druk op de knop OK.</p> <p>De ontvangen faxen worden opgeslagen in het apparaatgeheugen. Sluit het beschrijfbare USB-flashstation aan en sla de ontvangen faxen handmatig op het USB-flashstation op.</p> <p>➔ Een document in het apparaatgeheugen opslaan op een USB-flashstation</p> <p>Verwijder de onnodige fax uit het apparaatgeheugen nadat u de fax op het USB-flashstation hebt opgeslagen.</p> <p>➔ Documenten uit het apparaatgeheugen verwijderen</p>
<p>Vervang het papier. (Change the paper.) A4/LTR/Legal Normaal papier (A4/LTR/Legal Plain paper)</p>	<p>De papierinstellingen zijn onjuist. Stel de optie Pg.form. (Page size) in op A4, Letter of Legal en stel de optie Type in op Normaal papier (Plain paper) als u ontvangen faxen wilt afdrukken.</p> <p>➔ De papierinstellingen wijzigen</p>
<p>Faxinfo komt niet overeen. (FAX info does not match.)</p>	<p>Het verzenden is geannuleerd omdat het apparaat de faxapparaatinformatie van de verzender niet heeft gedetecteerd of omdat deze informatie niet overeenkwam met het gekozen nummer. Dit bericht wordt weergegeven wanneer de optie RX-faxinfo controleren (Check RX FAX information) in Beveiligingsbeheer (Security control) onder FAX-instellingen (FAX settings) is ingesteld op AAN (ON). Zie Fax verzenden na controle gegevens (gegevens van de ontvanger controleren) voor meer informatie.</p>
<p>Ontvangst geweigerd. (Reception rejected.)</p>	<p>De ontvangen fax is geweigerd omdat deze voldoet aan de voorwaarden voor het weigeren van faxen die zijn opgegeven in Faxontvangst geweigerd (FAX reception reject) in Beveiligingsbeheer (Security control) onder FAX-instellingen (FAX settings).</p>

	Zie Faxontvangst weigeren voor meer informatie.
Wachten op rapportuitvoer... (Waiting for report output...)	<p>Als het apparaat in een van de volgende gevallen een fax ontvangt, kan het apparaat de rapporten niet afdrucken. Wanneer het probleem is opgelost zoals hieronder staat beschreven, worden de rapporten automatisch afgedrukt.</p> <ul style="list-style-type: none">• De hoeveelheid resterende inkt is onvoldoende om een rapport af te drukken: Vervang de FINE-cartridge. ➡ Een FINE-cartridge vervangen• Het papier is op: Plaats nieuw papier en druk op de knop OK.• Er is een ander papierformaat geplaatst dan is opgegeven in Pg.form. (Page size): Plaats papier van het formaat dat is opgegeven in Pg.form. (Page size) en druk vervolgens op de knop OK.• Pg.form. (Page size) is ingesteld op een ander formaat dan A4, Letter of Legal: Stel de optie Pg.form. (Page size) in op A4, Letter of Legal. ➡ De papierinstellingen wijzigen• Type is ingesteld op een ander formaat dan Normaal papier (Plain paper): Stel Type in op Normaal papier (Plain paper). ➡ De papierinstellingen wijzigen• U hebt op de knop Stoppen (Stop) gedrukt om het afdrucken van een rapport te annuleren: Druk op de knop FAXEN (FAX) om het afdrucken van het rapport te hervatten.

Een bericht verschijnt op het scherm

In dit gedeelte worden enkele fouten en berichten beschreven.

»»» Opmerking

- Voor sommige fouten of berichten wordt een ondersteuningscode (foutnummer) op de computer of het LCD-scherm weergegeven. Raadpleeg [Lijst met ondersteuningscodes](#) voor meer informatie over fouten met een ondersteuningscode.

Zie hieronder als er een bericht wordt weergegeven op het LCD-scherm.

- [Er wordt een bericht weergegeven op het LCD-scherm](#)

Zie hieronder als er een bericht wordt weergegeven op de computer.

- [Er wordt een fout betreffende het automatisch dubbelzijdig afdrukken weergegeven](#)
- [Er wordt een foutbericht weergegeven over het netsnoer dat wordt losgekoppeld](#)
- [Schrijffout/Uitvoerfout/Communicatiefout](#)
- [Andere foutberichten](#)
- [Het venster Inket Printer/Scanner/Fax Extended Survey Program wordt weergegeven](#)

Er wordt een bericht weergegeven op het LCD-scherm

Bevestig het bericht en voer de juiste handelingen uit.

- **Gegevens van ondersteunde typen niet opgeslagen (Data of supported types are not saved.)**
 - Het USB-flashstation bevat geen afbeeldingsgegevens of documenten die kunnen worden gelezen door dit apparaat.
 - Mogelijk herkent het apparaat het bestand niet als de bestandsnaam of het pad naar de map bepaalde tekens bevat. Gebruik alleen alfanumerieke tekens.
 - Fotogegevens die zijn bewerkt of verwerkt op een computer, moeten worden afgedrukt vanaf de computer.

»»» Opmerking

- Als een foto is geselecteerd die op een computer is verwerkt, wordt '?' weergegeven op het LCD-scherm.

- **Kan het opgegeven PDF-bestand niet afdrukken. Er is een fout opgetreden tijdens scannen van bestand, bestand is te groot of indeling wordt niet ondersteund. (Cannot print the specified PDF file. An error has occurred while scanning the file, or the format is not supported, or the file is too large.)**
 - Controleer of het PDF-bestand kan worden afgedrukt vanaf een USB-flashstation. Zie Documenten (PDF-bestanden) afdrukken die zijn opgeslagen op een USB-flashstation voor meer informatie.

»»» Opmerking

- De namen van de PDF-bestanden worden weergegeven, ook al kunnen ze niet worden afgedrukt vanaf het USB-flashstation. Het wordt aanbevolen te controleren ze kunnen worden afgedrukt. PDF-bestanden waarop het volgende van toepassing is, kunnen niet worden afgedrukt.
 - Het scherm **Details** wordt niet weergegeven voor het PDF-bestand dat u wilt afdrukken.
 - Andere tekens dan de naam van het apparaat, **IJ Scan Utility of My Image Garden** worden weergegeven bij **Gemaakt met (Created with)** op het scherm **Details**.
 - '?' wordt weergegeven in het voorbeeldscherm.

- Gegevens die zijn bewerkt of verwerkt op een computer, moeten worden afgedrukt vanaf de computer.

- **Sommige gegevens in het opgegeven PDF-bestand zijn niet afdrukbaar. Sommige delen worden mog. niet afgedr. (The specified PDF file contains unprintable data. Some portions may not be printed.)**

Als een PDF-bestand veel grafische elementen of afbeeldingen met een hoge resolutie bevat, kunnen die gegevens verloren gaan of kan het afdrucken stoppen voordat het is voltooid. Druk in dit geval af vanaf de computer.

- **Kan blad voor uitlijning niet scannen. (Failed to scan head alignment sheet.)**

Het uitlijningsblad voor de printkop kan niet worden gescand.

Druk op de knop **OK** om de fout op te heffen en voer de volgende stappen uit.

- Controleer of het uitlijningsblad voor de printkop correct en in de juiste richting op de glasplaat is geplaatst.
- Controleer of de glasplaat en het uitlijningsblad niet vuil zijn.
- Controleer of het type en formaat van het geplaatste papier geschikt is voor het automatische uitlijnen van de printkop.
Plaats voor het automatisch uitlijnen van de printkop altijd één vel normaal papier in het formaat A4 of Letter.
- Controleer of de spuitopeningen van de printkop verstopt zijn.
Druk het controleraster voor de spuitopeningen af om de status van de printkop te controleren.
➔ Controleraster voor de spuitopeningen afdrucken



Als de fout zich blijft voordoen, sluit u het apparaat aan op de computer en lijnt u de printkop uit met behulp van het printerstuurprogramma.

➔ De positie van de printkop uitlijnen vanaf de computer

- **Controleer papierformaat en selecteer . (Check the page size and select )**

Het formaat van het geplaatste papier verschilt van hetgeen in de papierformaatinstelling is opgegeven.

Laad hetzelfde papierformaat dat is opgegeven in de papierformaatinstelling en druk vervolgens op de knop **OK**.

- **Apparaat is de laatste keer niet correct uitgeschakeld. Druk op de knop  wanneer u het apparaat uitschakelt. (Power was not turned off correctly the last time. Press the  button when turning power off.)**

Mogelijk is de laatste keer de stekker uit het stopcontact getrokken terwijl het apparaat nog was ingeschakeld.

Druk op de knop **OK** om de fout te wissen.

Opmerking

- Zie Kennisgeving over het loskoppelen van het netsnoer voor informatie over het loskoppelen van het netsnoer.

- **Netsnoer is losgekoppeld en niet- verzonden/ontvangen docum. in geheugen zijn verloren gegaan. (The power cord has been unplugged and unsent/received docs in memory have been lost.)**

Er is een stroomstoring opgetreden of het netsnoer is losgekoppeld terwijl de faxen in het apparaatgeheugen zijn opgeslagen.

Belangrijk

- Als er een stroomstoring optreedt of u het netsnoer loskoppelt, worden alle faxen in het apparaatgeheugen verwijderd.
- Zie Kennisgeving over het loskoppelen van het netsnoer voor meer informatie over het loskoppelen van het netsnoer.

Druk op de knop **OK**.

Nadat u op de knop **OK** hebt gedrukt, wordt er een lijst afgedrukt met faxen die uit het apparaatgeheugen zijn verwijderd (RAPPORT OVER GEHEUGEN WISSEN (MEMORY CLEAR REPORT)).

Raadpleeg Overzicht van rapporten en lijsten voor meer informatie.

Er wordt een fout betreffende het automatisch dubbelzijdig afdrukken weergegeven

- **Controle:** zie [Automatisch dubbelzijdig afdrukken mislukt](#) en voer de juiste handelingen uit.

Er wordt een foutbericht weergegeven over het netsnoer dat wordt losgekoppeld

Mogelijk is de stekker uit het stopcontact getrokken terwijl het apparaat nog was ingeschakeld.

Controleer het foutbericht dat op de computer wordt weergegeven en klik op **OK**.

Het apparaat begint af te drukken.

Zie Kennisgeving over het loskoppelen van het netsnoer voor informatie over het loskoppelen van het netsnoer.

Belangrijk

- Als u het netsnoer loskoppelt, worden alle faxen verwijderd die in het apparaatgeheugen zijn opgeslagen.

Schrijffout/Uitvoerfout/Communicatiefout

- **Controle 1: Als alle lampjes op het bedieningspaneel uit zijn, controleert u of de stekker in het stopcontact zit en zet u het apparaat vervolgens aan.**

Als een lampje op het bedieningspaneel knippert, wordt het apparaat geïnitieerd. Wacht totdat het lampje op het bedieningspaneel niet meer knippert en continu blijft branden.

- **Controle 2: Controleer of de printerpoort correct is geconfigureerd in het printerstuurprogramma.**

* In de volgende instructies verwijst XXX naar de naam van uw apparaat.

1. Meld u aan bij een gebruikersaccount met beheerdersrechten.
2. Selecteer items in het menu **Start** zoals hieronder wordt aangegeven.
 - Selecteer in Windows 7 **Apparaten en printers (Devices and Printers)** in het menu **Start**.
 - Selecteer in Windows Vista het menu **Start > Configuratiescherm (Control Panel) > Hardware en geluiden (Hardware and Sound) > Printers**.
 - Selecteer in Windows XP het menu **Start > Configuratiescherm (Control Panel) > Printers en andere hardware (Printers and Other Hardware) > Printers en faxapparaten (Printers and Faxes)**.
3. De eigenschappen van het printerstuurprogramma voor het apparaat openen.
 - Klik in Windows 7 met de rechtermuisknop op het pictogram "Canon XXX Printer" (waarbij "XXX" de naam van uw apparaat is) en selecteer **Printereigenschappen (Printer properties)**.
 - Klik in Windows Vista of Windows XP met de rechtermuisknop op het pictogram "Canon XXX Printer" (waarbij "XXX" de naam van uw apparaat is) en selecteer **Eigenschappen (Properties)**.
4. Klik op het tabblad **Poorten (Ports)** om de poortinstellingen te bevestigen.

Zorg dat voor **Afdrukken naar de volgende poort(en) (Print to the following port(s))** een poort met de naam 'USBnnn' (waarbij 'n' een getal is) is geselecteerd, waarbij 'Canon XXX Printer' wordt weergegeven in de kolom **Printer**.

Opmerking

- Wanneer het apparaat via een LAN wordt gebruikt, wordt de poortnaam van het apparaat weergegeven als CNBJNP_XXXXXXXXX. XXXXXXXXXXXX is de tekenreeks die wordt gegenereerd op basis van het MAC-adres of een tekenreeks die door de gebruiker wordt opgegeven wanneer deze het apparaat instelt bij de ingebruikneming.

- Als de instelling juist is:
Installeer MP Drivers opnieuw.
- Het afdrukken wordt niet gestart, ook al is het apparaat aangesloten op de computer via een USB-kabel en is de poort 'USBnnn' geselecteerd:
Klik op **Start** en selecteer **Alle programma's (All programs)**, **Canon Utilities**, **Canon My Printer**, **Canon My Printer** en **Printerdiagnose en -herstel (Diagnose and Repair Printer)**. Volg de instructies op het scherm om de juiste printerpoort in te stellen en selecteer de naam van uw apparaat.
Als het probleem hiermee nog steeds niet is verholpen, installeert u de MP Drivers opnieuw.
- Het afdrukken wordt niet gestart, ook al is de poort 'CNBJNP_xxxxxxxxx' geselecteerd wanneer het apparaat via het LAN wordt gebruikt:
Start IJ Network Tool en selecteer 'CNBJNPxxxxxxxxx' zoals u in stap 4 hebt gecontroleerd. Koppel vervolgens de poort aan de printer via **Poort associëren (Associate Port)** in het menu **Instellingen (Settings)**.
Als het probleem hiermee nog steeds niet is verholpen, installeert u de MP Drivers opnieuw.

• **Controle 3: Controleer of het apparaat correct op de computer is aangesloten.**

• **Als het apparaat met een USB-kabel op de computer is aangesloten, controleert u of de USB-kabel goed is aangesloten op het apparaat en de computer, en controleert u daarna het volgende:**

- Als u een doorschakelapparaat zoals een USB-hub gebruikt, koppelt u dit los en sluit u het apparaat rechtstreeks aan op de computer. Probeer opnieuw af te drukken. Als het afdrukken normaal wordt gestart, is er een probleem met het doorschakelapparaat. Neem contact op met de verkoper van uw doorschakelapparaat voor meer informatie.
- Er kan ook een probleem met de USB-kabel zijn. Vervang de USB-kabel en probeer nogmaals af te drukken.

Als u het apparaat via een LAN gebruikt, controleert u of het apparaat met een LAN-kabel op het netwerk is aangesloten en correct is ingesteld.

• **Controle 4: Controleer of MP Drivers correct zijn geïnstalleerd.**

Verwijder MP Drivers aan de hand van de procedure in Onnodige MP Drivers verwijderen. Plaats vervolgens de installatie-cd-rom in het cd-rom-station van de computer en installeer MP Drivers opnieuw.

• **Controle 5: Als het apparaat met een USB-kabel op de computer is aangesloten, controleert u de status van het apparaat op de computer.**

Volg de onderstaande procedure om de status van het apparaat te controleren.

1. Open Apparaatbeheer op de computer, zoals hieronder wordt aangegeven.

Als het venster **Gebruikersaccountbeheer (User Account Control)** wordt geopend, volgt u de aanwijzingen op het scherm.

- Klik in Windows 7 of Windows Vista op **Configuratiescherm (Control Panel)**, **Hardware en geluiden (Hardware and Sound)** en **Apparaatbeheer (Device Manager)**.
- Klik in Windows XP op **Configuratiescherm (Control Panel)**, **Prestaties en onderhoud (Performance and Maintenance)** en **Systeem (System)**. Klik vervolgens op **Apparaatbeheer (Device Manager)** op het tabblad **Hardware**.

2. Dubbelklik op **USB-controllers (Universal Serial Bus controllers)** en vervolgens op **Ondersteuning voor USB-afdrukken (USB Printing Support)**.

Als het scherm **Ondersteuning voor USB-afdrukken (USB Printing Support Properties)** niet wordt weergegeven, controleert u of het apparaat goed op de computer is aangesloten.

➡ **Controle 3: Controleer of het apparaat correct op de computer is aangesloten.**

3. Klik op de tab **Algemeen (General)** en controleer of er geen problemen met het apparaat worden weergegeven.

Als er een apparaatfout wordt weergegeven, raadpleegt u de Windows Help om de fout te verhelpen.

Andere foutberichten

- **Controle: Controleer het volgende als er een foutbericht buiten de printerstatusmonitor wordt weergegeven.**
 - **Kan niet spoolen wegens onvoldoende schijfruimte (Could not spool successfully due to insufficient disk space)**
Verwijder onnodige bestanden om schijfruimte vrij te maken.
 - **Kan niet spoolen wegens onvoldoende geheugen (Could not spool successfully due to insufficient memory)**
Verhoog de hoeveelheid geheugen door andere actieve toepassingen te sluiten.
Als u nog niet kunt afdrukken, start u uw computer opnieuw op en probeert u vervolgens nogmaals af te drukken.
 - **Kan printerstuurprogramma niet vinden (Printer driver could not be found)**
Verwijder het printerstuurprogramma volgens de procedure in Onnodige MP Drivers verwijderen en installeer het stuurprogramma opnieuw.
 - **Afdrukken Toepassingsnaam mislukt (Could not print Application name) - Bestandsnaam**
Probeer nogmaals af te drukken nadat de huidige taak is voltooid.

Het venster Inktjet Printer/Scanner/Fax Extended Survey Program wordt weergegeven

Als Inktjetprinter/Scanner/Fax - Uitgebreid onderzoeksprogramma (Inktjet Printer/Scanner/Fax Extended Survey Program) is geïnstalleerd, verschijnt er een bevestigingsvenster waarin wordt gevraagd of u ermee akkoord gaat dat gedurende ongeveer tien jaar elke maand gegevens over het gebruik van de printer en de toepassing worden weergegeven.

Lees de instructies op het scherm en voer de onderstaande procedure uit.

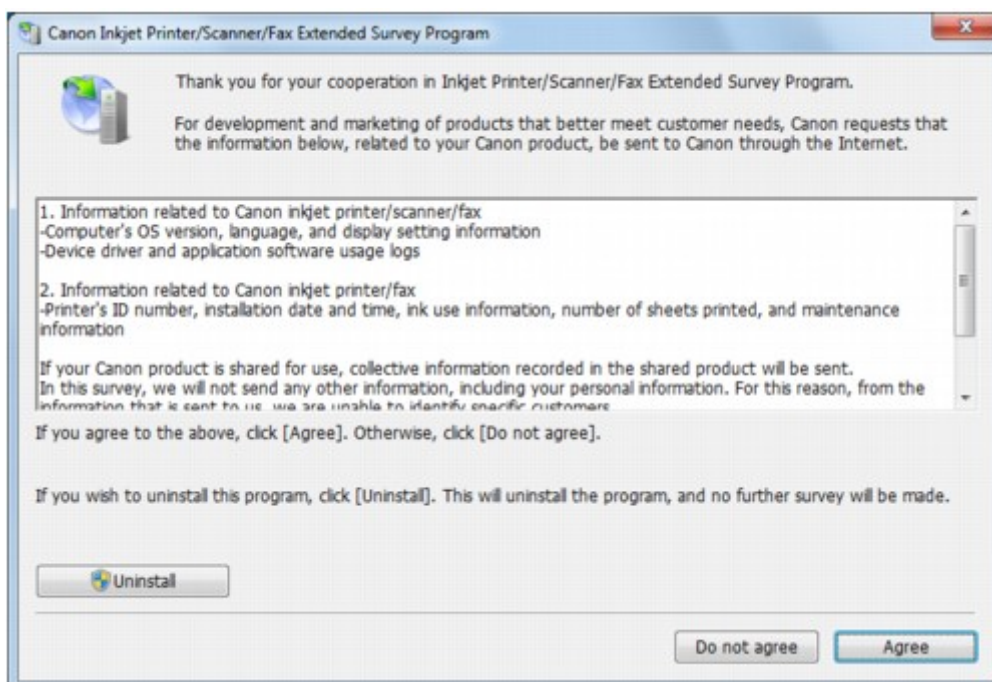

- **Indien u wilt deelnemen aan het onderzoeksprogramma:**

Klik op **Akkoord (Agree)** en volg de aanwijzingen op het scherm. De gebruiksgegevens van de printer worden via internet verstuurd. Als u de aanwijzingen op het scherm hebt opgevolgd, worden de gegevens vanaf de volgende keer automatisch verzonden en wordt het bevestigingsvenster niet meer weergegeven.

»»» Opmerking

- Wanneer deze gegevens worden verzonden, kan een waarschuwingsvenster voor internetbeveiliging worden weergegeven. Controleer in dit geval of de programmaam 'IJPLMUI.exe' is en geef vervolgens toestemming.
- Als u het selectievakje **Vanaf nu automatisch verzenden (Send automatically from the next time)** uitschakelt, worden de gegevens de volgende keer niet automatisch verzonden en wordt de volgende keer een bevestigingsvenster weergegeven. Zie [De instelling voor het bevestigingsvenster wijzigen](#): als u de gegevens automatisch wilt verzenden.

- **Indien u niet wilt deelnemen aan het onderzoeksprogramma:**

Klik op **Niet akkoord (Do not agree)**. Het bevestigingsvenster wordt gesloten en het onderzoek wordt overgeslagen. Het bevestigingsvenster wordt na een maand opnieuw weergegeven.

- **Inkjetprinter/Scanner/Fax - Uitgebreid onderzoeksprogramma (Inkjet Printer/Scanner/Fax Extended Survey Program) verwijderen:**

Als u Inkjetprinter/Scanner/Fax - Uitgebreid onderzoeksprogramma (Inkjet Printer/Scanner/Fax Extended Survey Program) wilt verwijderen, klikt u op **Verwijderen (Uninstall)** en volgt u de aanwijzingen op het scherm.

- **De instelling voor het bevestigingsvenster wijzigen:**

1. Selecteer items in het menu **Start** zoals hieronder wordt aangegeven.

- Als u Windows 7 of Windows Vista gebruikt, selecteert u het menu **Start > Configuratiescherm (Control Panel) > Programma's (Programs) > Programma's en onderdelen (Programs and Features)**.
- Selecteer in Windows XP het menu **Start > Configuratiescherm (Control Panel) > Software (Add or Remove Programs)**.

»»» Opmerking

- In Windows 7 of Windows Vista wordt wellicht een bevestigings-/waarschuwingvenster weergegeven bij het installeren, verwijderen of starten van software. Dit dialoogvenster verschijnt wanneer beheerdersrechten zijn vereist voor het uitvoeren van een taak. Als u bent aangemeld bij een beheerdersaccount, volgt u de aanwijzingen op het scherm.

2. Selecteer **Canon Inkjet Printer/Scanner/Fax Extended Survey Program**.

3. Selecteer **Wijzigen (Change)**.

Als u **Ja (Yes)** selecteert nadat u de aanwijzingen op het scherm hebt opgevolgd, wordt het bevestigingsvenster weergegeven bij het volgende onderzoek.

Als u **Nee (No)** selecteert, worden de gegevens automatisch verzonden.

»»» Opmerking

- Als u **Verwijderen (Uninstall)** (of **Verwijderen (Remove)**) selecteert in Windows XP, wordt Inkjetprinter/Scanner/Fax - Uitgebreid onderzoeksprogramma (Inkjet Printer/Scanner/Fax Extended Survey Program) verwijderd. Volg de aanwijzingen op het scherm.

Er wordt een foutbericht weergegeven op een PictBridge-compatibel apparaat

Hieronder volgen de foutberichten die kunnen worden weergegeven wanneer u rechtstreeks vanaf een PictBridge-compatibel apparaat afdrukt, evenals de maatregelen die u kunt nemen om de problemen op te lossen.

Opmerking

- In dit gedeelte worden de fouten beschreven die kunnen worden weergegeven op PictBridge-compatibele apparaten van het merk Canon. De foutberichten en procedures kunnen afwijken, afhankelijk van het apparaat dat u gebruikt. Controleer bij fouten op een PictBridge-compatibel apparaat van een ander merk dan Canon welke ondersteuningscode (foutnummer) op het LCD-scherm wordt weergegeven en neem de benodigde maatregelen om het probleem op te lossen.
 - ➡ [Lijst met ondersteuningscodes](#)
- Raadpleeg ook de gebruikershandleiding van het PictBridge-compatibele apparaat voor informatie over de fouten die op dit apparaat worden weergegeven en de bijbehorende oplossingen. Neem contact op met de fabrikant voor andere problemen met het apparaat.

Foutbericht op het PictBridge-compatibele apparaat	Actie
Printer bezig	Als het apparaat afdrukt vanaf de computer of bezig is met opwarmen, wacht u totdat deze taak is voltooid. Het apparaat begint automatisch met afdrucken zodra de afdruktaak is voltooid.
Geen Papier	Plaats papier en selecteer Doorgaan (Continue) in de display van het PictBridge-compatibele apparaat. * Als u het afdrucken wilt hervatten, kunt u ook op de knop OK op het apparaat drukken in plaats van Doorgaan (Continue) te selecteren op het compatibele apparaat.
Papierfout	Open de papieruitvoerlade als deze gesloten is. De printer hervat het afdrucken.
Papierstoring	Selecteer Stoppen (Stop) op het scherm van het PictBridge-compatibele apparaat om te stoppen met afdrucken. Verwijder het vastgelopen papier, plaats nieuw papier, druk op de knop OK op het apparaat en probeer opnieuw af te drukken.
Printerklep open	Sluit de papieruitvoerlade van het apparaat.
Geen printkop	Controleer de ondersteuningscode op het LCD-scherm en neem de benodigde maatregelen om het probleem op te lossen. ➡ Lijst met ondersteuningscodes
Afvaltank vol/Absorptiekussen inkt vol	Het absorptiekussen is bijna vol. Controleer de ondersteuningscode op het LCD-scherm en neem de benodigde maatregelen om het probleem op te lossen. ➡ Lijst met ondersteuningscodes
Geen inkt/Fout met inktcassette	<ul style="list-style-type: none"> • De FINE-inktpatroon is bijna of helemaal leeg. • De juiste inktcartridge is niet geïnstalleerd. Het afdrucken kan niet worden uitgevoerd omdat de inktcartridge niet compatibel is met dit apparaat. Installeer de juiste inktcartridge. Als u het afdrucken wilt hervatten, drukt u op de knop Stoppen (Stop) op het apparaat. Controleer de ondersteuningscode op het LCD-scherm en neem de benodigde maatregelen om het probleem op te lossen. ➡ Lijst met ondersteuningscodes

Hardwarefout	<ul style="list-style-type: none">• De FINE-cartridge wordt niet herkend. Vervang de FINE-cartridge. ➡ Een FINE-cartridge vervangen• Het beschermende materiaal voor de FINE-cartridge of de tape is niet verwijderd. Controleer de binnenkant van het apparaat. Als het beschermende materiaal of de tape nog is bevestigd, verwijdert u dit.
Printerfout	<p>Er is mogelijk een fout opgetreden die reparatie noodzakelijk maakt. Zet het apparaat uit en trek de stekker van het apparaat uit het stopcontact. Steek de stekker van het apparaat weer in het stopcontact en zet het apparaat weer aan. Als het probleem hiermee niet is verholpen, neemt u contact op met het ondersteuningscentrum.</p> <p>»»» Belangrijk</p> <hr/> <ul style="list-style-type: none">■ Als u het netsnoer loskoppelt, worden alle faxen verwijderd die in het apparaatgeheugen zijn opgeslagen.

Als u het probleem niet kunt oplossen

Als u het probleem niet kunt oplossen met een van de suggesties in dit hoofdstuk, neemt u contact op met de verkoper van het apparaat of met het servicecentrum.

Het ondersteuningspersoneel van Canon is opgeleid voor het verschaffen van technische ondersteuning aan klanten.

Let op

- Schakel het apparaat onmiddellijk uit als het een ongewoon geluid, rook of geur produceert. Trek de stekker uit het stopcontact en neem contact op met de verkoper of het servicecentrum. Probeer het apparaat nooit zelf te repareren of uit elkaar te halen.
- Als klanten proberen het apparaat te repareren of uit elkaar te halen, vervalt elke garantie, ongeacht de geldigheidsduur van de garantie.

Verzamel de volgende gegevens voordat u contact opneemt met het servicecentrum:

- Productnaam:
 - * De naam van het apparaat staat vermeld op het voorblad van de installatiehandleiding.
- Serienummer: raadpleeg de installatiehandleiding
- Details van het probleem
- Wat u hebt gedaan om het probleem op te lossen en wat daarvan het resultaat was

Lijst met ondersteuningscodes

Als zich een fout voordoet, wordt de ondersteuningscode weergegeven op het LCD- en computerscherm.

"Ondersteuningscode" wil zeggen het foutnummer dat verschijnt bij een foutbericht.

Als een fout optreedt, controleert u de ondersteuningscode die wordt weergegeven op het LCD-scherm of het computerscherm en voert u vervolgens de nodige stappen uit.

De ondersteuningscode wordt weergegeven op het LCD-scherm en op het computerscherm

- **1000 tot 1ZZZ**

1003	1200	1202	1250	1300	1303
1304	1310	1401	1403	1485	1486
1487	1682	1684	1686	1687	1688
1702	1703	1704	1705	1712	1713
1714	1715				

- **2000 tot 2ZZZ**

2001	2002	2700	2801	2802	2803
------	------	------	------	------	------

- **4000 tot 4ZZZ**

4100

- **5000 tot 5ZZZ**

5011	5012	5040	5100	5200	5400
5B02	5B03	5B04	5B05	5B12	5B13
5B14	5B15				

- **6000 tot 6ZZZ**

6000	6800	6801	6900	6901	6902
6910	6911	6920	6921	6930	6931
6932	6933	6936	6937	6938	6939
693A	6940	6941	6942	6943	6944
6945	6946				

- **9000 tot 9ZZZ**

9000	9500
------	------

- **A000 tot ZZZZ**

B200

Bij de ondersteuningscode voor vastgelopen papier kunt u ook [Lijst met ondersteuningscodes \(als het papier is vastgelopen\)](#) raadplegen.

Lijst met ondersteuningscodes (als het papier is vastgelopen)

Als het papier is vastgelopen, verwijdert u het aan de hand van de juiste procedure.

- Als u het vastgelopen papier ziet in de papieruitvoersleuf:
➡ [1300](#)
- Als u het vastgelopen papier ziet in de voorste lade/als u het vastgelopen papier niet ziet in de papieruitvoersleuf of de voorste lade:
➡ [1303](#)
- Als het papier is vastgelopen tijdens automatisch dubbelzijdig afdrukken:
➡ [1304](#)
- Als het papier scheurt en u het niet uit de papieruitvoersleuf of de transporteenheid kunt verwijderen:
➡ [Papier is vastgelopen in het apparaat](#)
- Als het document is vastgelopen in de ADF:
➡ [2801](#)
- Andere gevallen dan de bovenstaande:
➡ [In andere gevallen](#)

1300

Oorzaak

Papier is vastgelopen in de papieruitvoersleuf.

Actie

Als u het vastgelopen papier ziet in de papieruitvoersleuf, verwijdert u het papier aan de hand van de volgende procedure.

►► Belangrijk

- Het apparaat kan niet worden uitgeschakeld terwijl een fax wordt verzonden of ontvangen, of als er ontvangen of niet-verzonden faxen in het apparaatgeheugen zijn opgeslagen. Zorg dat het verzenden of ontvangen van alle faxen door het apparaat is voltooid voordat u het netsnoer loskoppelt. Als u het netsnoer uit het stopcontact haalt, gaan alle faxen verloren die in het apparaatgeheugen zijn opgeslagen.

►► Opmerking

- Soms moet u tijdens het afdrukken het apparaat uitzetten om vastgelopen papier te verwijderen. Druk in dat geval op de knop **Stoppen (Stop)** om afdruktaken te annuleren voordat u het apparaat uitzet.

1. Trek het papier er langzaam uit.

Houd het vastgelopen papier met beide handen vast en trek het er langzaam uit zodat het niet scheurt.



►► Belangrijk

- Trek het papier niet uit de voorste lade, ook al ziet u het vastgelopen papier in de voorste lade. Het apparaat kan beschadigd raken als u het papier uit de voorste lade trekt.

►► Opmerking

- Als u het papier niet kunt verwijderen, schakelt u het apparaat uit en vervolgens weer in. Het papier wordt dan mogelijk automatisch uitgevoerd.
- Als u het papier niet uit de papieruitvoersleuf kunt trekken, probeert u het uit de transporteenheid te trekken.
 - ➔ 1303
- Als het papier scheurt en u het vastgelopen papier niet uit de papieruitvoersleuf kunt verwijderen, opent u de papieruitvoerklap om het papier te verwijderen.
 - ➔ [Papier is vastgelopen in het apparaat](#)

2. Plaats het papier opnieuw en druk op de knop **OK** op het apparaat.

Als u het apparaat bij stap 1 hebt uitgeschakeld, zijn alle afdruktaken in de wachtrij geannuleerd. Druk de taken zo nodig opnieuw af.

►► Opmerking

- Controleer tijdens het opnieuw plaatsen van het papier of u papier gebruikt dat geschikt is voor afdrukken en of u het papier correct plaatst.

- Het wordt aanbevolen ander papier dan papier van A5-formaat te gebruiken om documenten met foto's of afbeeldingen af te drukken, omdat de afdruk kan omkrullen en kan vastlopen tijdens het uitvoeren.

Neem contact op met het servicecentrum als u het papier niet kunt verwijderen, het papier in het apparaat scheurt of het foutbericht niet verdwijnt nadat u het vastgelopen papier hebt verwijderd.

1303

Oorzaak

Papier is vastgelopen in de transporteenheid van het apparaat.

Actie

Als u het vastgelopen papier in de voorste lade ziet of als u het papier niet ziet in de papieruitvoersleuf of de voorste lade, verwijdert u het papier uit de transporteenheid.

Verwijder het papier aan de hand van de volgende procedure.

Belangrijk

- Het apparaat kan niet worden uitgeschakeld terwijl een fax wordt verzonden of ontvangen, of als er ontvangen of niet-verzonden faxen in het apparaatgeheugen zijn opgeslagen. Zorg dat het verzenden of ontvangen van alle faxen door het apparaat is voltooid voordat u het netsnoer loskoppelt. Als u het netsnoer uit het stopcontact haalt, gaan alle faxen verloren die in het apparaatgeheugen zijn opgeslagen.

Opmerking

- Soms moet u tijdens het afdrukken het apparaat uitzetten om vastgelopen papier te verwijderen. Druk in dat geval op de knop **Stoppen (Stop)** om afdruktaken te annuleren voordat u het apparaat uitzet.

1. Schakel het apparaat uit en haal de stekker uit het stopcontact.

2. Open de documentlade en open vervolgens de documentklep.

3. Zet het apparaat rechtop met de rechterzijde omlaag.

Als u het vastgelopen papier in de voorste lade ziet, zet u het apparaat rechtop met de voorste lade geopend.

Belangrijk

- Als er een USB-flashstation is aangesloten op de poort voor USB-flashstation, verwijdert u dit voordat u het apparaat plaatst.
- Zet het apparaat op een breed en plat oppervlak, zoals een bureau.
- Wanneer u het apparaat rechtop zet, houdt u dit stevig vast en zorgt u dat het geen hard voorwerp raakt.

4. Druk op de openingshendel om de transporteenheid te openen.

Wanneer u de transporteenheid opent, ondersteunt u het apparaat met uw hand, zodat dit niet valt.

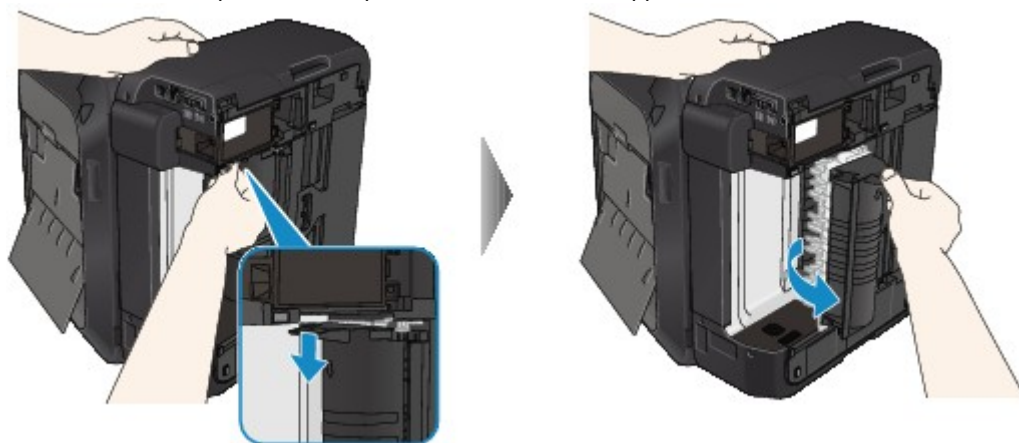

5. Trek het vastgelopen papier er langzaam uit.

Wanneer u vastgelopen papier verwijdert, ondersteunt u het apparaat met uw hand, zodat dit niet valt.

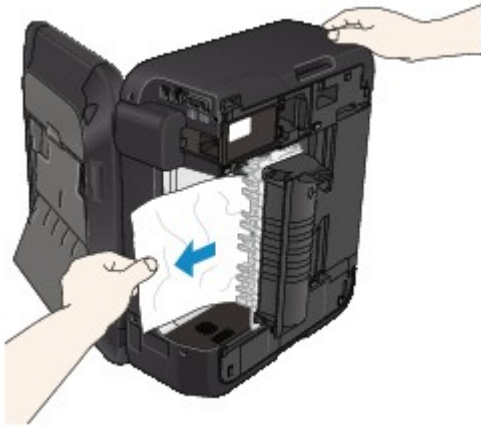

»»» Opmerking

- Als het papier is opgerold en moeilijk kan worden verwijderd, pakt u de randen van het papier beet en verwijdert u het vastgelopen papier.
 - Als u het vastgelopen papier niet uit de transporteenheid kunt verwijderen, sluit u de transporteenheid, zet u het apparaat terug in de oorspronkelijke positie en opent u de papieruitvoerklap om het papier te verwijderen.
- ➡ [Papier is vastgelopen in het apparaat](#)

6. Sluit de transporteenheid.

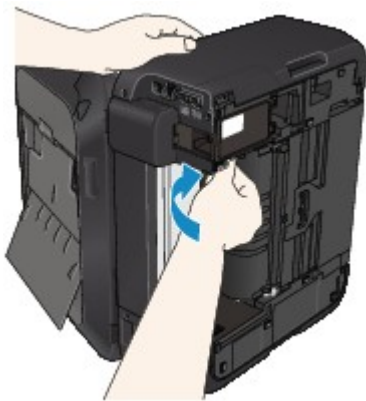

»»» Opmerking

- Nadat u de transporteenheid hebt gesloten, plaatst u het apparaat direct terug in de oorspronkelijke positie.

7. Steek de stekker van het apparaat weer in het stopcontact en zet het apparaat weer aan.

8. Plaats het papier opnieuw.

Alle afdruktaken in de wachtrij worden geannuleerd. Druk de taken zo nodig opnieuw af.

Neem contact op met het servicecentrum als u het papier niet kunt verwijderen, het papier in het apparaat scheurt of het foutbericht niet verdwijnt nadat u het vastgelopen papier hebt verwijderd.

1304

Oorzaak

Papier is vastgelopen tijdens automatisch dubbelzijdig afdrucken.

Actie

Als het papier is vastgelopen tijdens automatisch dubbelzijdig afdrucken, verwijdert u het papier aan de hand van de volgende procedure.

»»» Belangrijk

- Het apparaat kan niet worden uitgeschakeld terwijl een fax wordt verzonden of ontvangen, of als er ontvangen of niet-verzonden faxen in het apparaatgeheugen zijn opgeslagen. Zorg dat het verzenden of ontvangen van alle faxen door het apparaat is voltooid voordat u het netsnoer loskoppelt. Als u het netsnoer uit het stopcontact haalt, gaan alle faxen verloren die in het apparaatgeheugen zijn opgeslagen.

»»» Opmerking

- Soms moet u tijdens het afdrucken het apparaat uitzetten om vastgelopen papier te verwijderen. Druk in dat geval op de knop **Stoppen (Stop)** om afdruktaken te annuleren voordat u het apparaat uitzet.

1. Trek het papier langzaam uit de papieruitvoersleuf.

Houd het vastgelopen papier met beide handen vast en trek het er langzaam uit zodat het niet scheurt.



»»» Belangrijk

- Trek het papier niet uit de voorste lade, ook al ziet u het vastgelopen papier in de voorste lade. Het apparaat kan beschadigd raken als u het papier uit de voorste lade trekt.

2. Plaats het papier opnieuw en druk op de knop **OK** op het apparaat.

Het papier kon niet worden verwijderd in stap 1:

Voer de onderstaande procedure uit om het papier uit de transporteenheid te verwijderen.

3. Schakel het apparaat uit en haal de stekker uit het stopcontact.
4. Open de documentlade en open vervolgens de documentklep.
5. Zet het apparaat rechtop met de rechterzijde omlaag.

»»» Belangrijk

- Als er een USB-flashstation is aangesloten op de poort voor USB-flashstation, verwijdert u dit voordat u het apparaat plaatst.
- Zet het apparaat op een breed en plat oppervlak, zoals een bureau.
- Wanneer u het apparaat rechtop zet, houdt u dit stevig vast en zorgt u dat het geen hard voorwerp raakt.

6. Druk op de openingshendel om de transporteenheid te openen.

Wanneer u de transporteenheid opent, ondersteunt u het apparaat met uw hand, zodat dit niet valt.

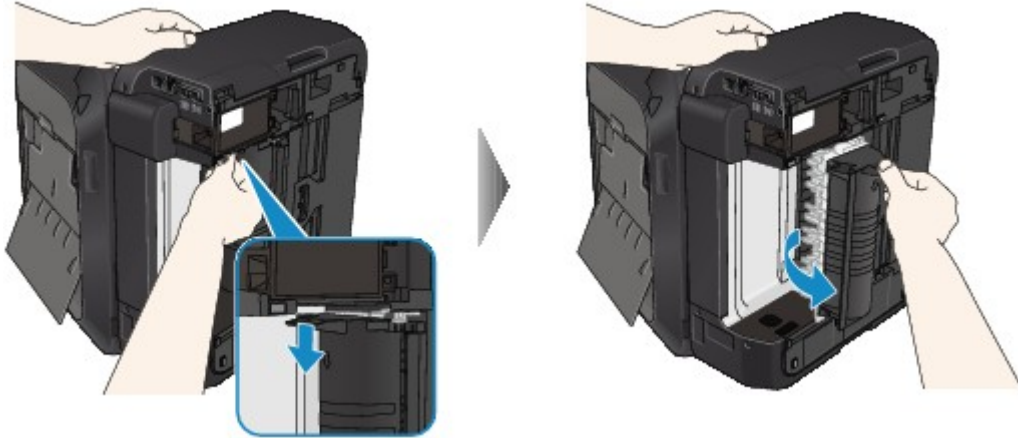

7. Trek het vastgelopen papier er langzaam uit.

Wanneer u vastgelopen papier verwijdert, ondersteunt u het apparaat met uw hand, zodat dit niet valt.

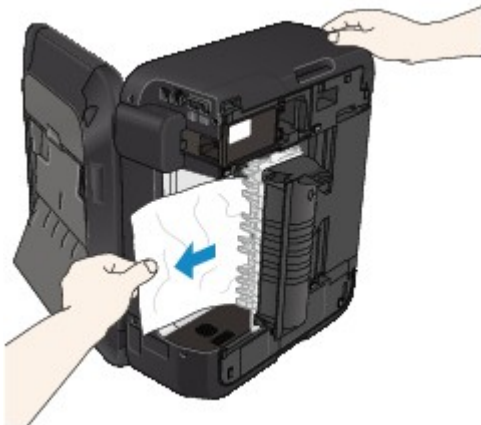

►► Opmerking

- Als het papier is opgerold en moeilijk kan worden verwijderd, pakt u de randen van het papier beet en verwijdert u het vastgelopen papier.
 - Als u het vastgelopen papier niet uit de transporteenheid kunt verwijderen, sluit u de transporteenheid, zet u het apparaat terug in de oorspronkelijke positie en opent u de papieruitvoerklap om het papier te verwijderen.
- ➔ [Papier is vastgelopen in het apparaat](#)

8. Sluit de transporteenheid.

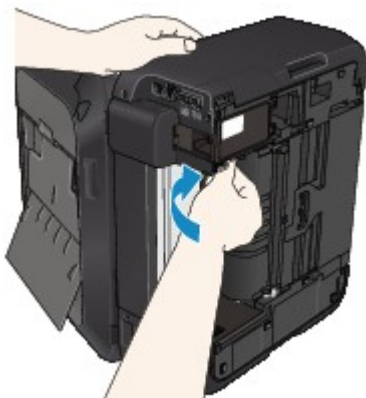

►► Opmerking

- Nadat u de transporteenheid hebt gesloten, plaatst u het apparaat direct terug in de oorspronkelijke positie.

9. Steek de stekker van het apparaat weer in het stopcontact en zet het apparaat weer aan.

10. Plaats het papier opnieuw.

Alle afdruktaken in de wachtrij worden geannuleerd. Druk de taken zo nodig opnieuw af.

Neem contact op met het servicecentrum als u het papier niet kunt verwijderen, het papier in het apparaat scheurt of het foutbericht niet verdwijnt nadat u het vastgelopen papier hebt verwijderd.

2801

Oorzaak

Het document is vastgelopen in de ADF.

Actie

Verwijder het document aan de hand van de volgende procedure.

»»» Belangrijk

- Het apparaat kan niet worden uitgeschakeld terwijl een fax wordt verzonden of ontvangen, of als er ontvangen of niet-verzonden faxen in het apparaatgeheugen zijn opgeslagen. Zorg dat het verzenden of ontvangen van alle faxen door het apparaat is voltooid voordat u het netsnoer loskoppelt. Als u het netsnoer uit het stopcontact haalt, gaan alle faxen verloren die in het apparaatgeheugen zijn opgeslagen.

- **Als het origineel in de ADF blijft zitten als u op de knop Stoppen (Stop) drukt terwijl het apparaat het document scant:**

Als u tijdens het scannen op de knop **Stoppen (Stop)** drukt en het document blijft in de ADF, wordt het bericht over het in de ADF achtergebleven papier weergegeven op het LCD-scherm. Druk op de knop **OK** om het achtergebleven document automatisch uit te voeren.

- **Als het origineel is vastgelopen in de ADF:**

Verwijder het document aan de hand van de volgende procedure.

1. Als een afdruktaak wordt uitgevoerd, drukt u op de knop **Stoppen (Stop)**.
2. Schakel het apparaat uit.
3. Als een document van meerdere pagina's is geplaatst, verwijdert u andere pagina's dan de vastgelopen pagina uit de ADF. Open vervolgens de klep van de documentinvoer.



4. Trek het vastgelopen document uit de ADF.



5. Sluit de klep van de documentinvoer en zet het apparaat aan.

Wanneer u het document opnieuw scant nadat u de fout hebt verholpen, scant u dit vanaf de eerste pagina.

Neem contact op met het ondersteuningscentrum als u het document niet kunt verwijderen, het document in het apparaat scheurt of het foutbericht niet verdwijnt nadat u het vastgelopen document hebt verwijderd.

»»» Opmerking

- Het document wordt mogelijk niet correct ingevoerd, afhankelijk van het mediumtype of de omgeving, zoals bij een te hoge of te lage temperatuur of luchtvochtigheid. Verlaag in dit geval het aantal documentpagina's tot ongeveer de helft van de capaciteit. Als het document nog steeds vastloopt, gebruikt u de glasplaat.

• Als het origineel is vastgelopen in de ADF (vanuit de papierinvoerszijde):

Als het document is vastgelopen in de documentuitvoersleuf, sluit u de documentlade zoals wordt weergegeven in de onderstaande afbeelding en trekt u het document eruit.



Wanneer u het document opnieuw scant nadat u de fout hebt verholpen, scant u dit vanaf de eerste pagina.

Neem contact op met het ondersteuningscentrum als u het document niet kunt verwijderen, het document in het apparaat scheurt of het foutbericht niet verdwijnt nadat u het vastgelopen document hebt verwijderd.

Papier is vastgelopen in het apparaat

Als het vastgelopen papier scheurt en u het papier niet kunt verwijderen uit de papieruitvoersleuf of de transporteenheid, of als het vastgelopen papier in het apparaat blijft zitten, verwijdert u het papier aan de hand van de volgende procedure.

»»» Belangrijk

- Het apparaat kan niet worden uitgeschakeld terwijl een fax wordt verzonden of ontvangen, of als er ontvangen of niet-verzonden faxen in het apparaatgeheugen zijn opgeslagen. Zorg dat het verzenden of ontvangen van alle faxen door het apparaat is voltooid voordat u het netsnoer loskoppelt. Als u het netsnoer uit het stopcontact haalt, gaan alle faxen verloren die in het apparaatgeheugen zijn opgeslagen.

»»» Opmerking

- Soms moet u tijdens het afdrukken het apparaat uitzetten om vastgelopen papier te verwijderen. Druk in dat geval op de knop **Stoppen (Stop)** om afdruktaken te annuleren voordat u het apparaat uitzet.

1. Zet het apparaat uit en trek de stekker van het apparaat uit het stopcontact.

2. Open de papieruitvoerklep.

Verwijder eventueel aanwezig papier uit de voorste lade.



»»» Belangrijk

- Raak de transparante film (A) niet aan.



Als deze onderdelen door papier of uw handen worden aangeraakt, waardoor deze vlekken of krassen oplopen, kan het apparaat beschadigd raken.

3. Controleer of het vastgelopen papier zich niet onder de FINE-cartridgehouder bevindt.

Als het vastgelopen papier zich onder de FINE-cartridgehouder bevindt, schuift u de FINE-cartridgehouder naar de rechter- of linkerrand, zodat u het papier gemakkelijker kunt verwijderen. Wanneer u de FINE-cartridgehouder verschuift, houdt u de FINE-cartridgehouder vast en schuift u deze langzaam naar de rechter- of linkerrand.



4. Houd het vastgelopen papier met beide handen vast.



Als het papier is opgerold, trekt u het eruit.



5. Trek het papier er langzaam uit, zodat het niet scheurt.



6. Controleer of al het vastgelopen papier is verwijderd.

Als het papier is gescheurd, kan er gemakkelijk een stukje papier in het apparaat achterblijven. Controleer het volgende en haal eventueel achtergebleven papier uit de printer.

- Is er een stukje papier achtergebleven onder de FINE-cartridgehouder?

- Is het stukje papier in het apparaat achtergebleven?
- Is het stukje papier achtergebleven in de ruimte rechts of links (B) in het apparaat?

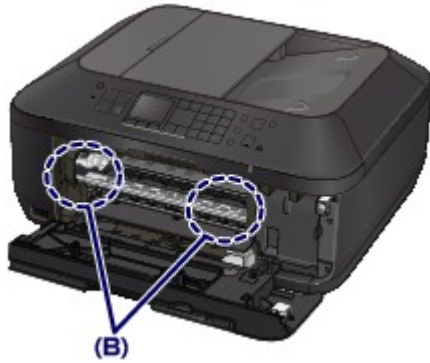

7. Sluit de papieruitvoerklep en plaats het papier opnieuw.

Alle afdruktaken in de wachtrij worden geannuleerd. Druk de taken zo nodig opnieuw af.

►► Opmerking

- Controleer tijdens het opnieuw plaatsen van het papier of u papier gebruikt dat geschikt is voor afdrukken en of u het papier correct plaatst. Als het bericht over vastgelopen papier op het LCD-scherm van het apparaat of op het computerscherm wordt weergegeven wanneer u het afdrukken hervat nadat u al het vastgelopen papier hebt verwijderd, is er misschien toch nog een stukje papier in het apparaat achtergebleven. Controleer dan nog eens goed of er geen papier meer in het apparaat is.

Neem contact op met het servicecentrum als u het papier niet kunt verwijderen, het papier in het apparaat scheurt of het foutbericht niet verdwijnt nadat u het vastgelopen papier hebt verwijderd.

In andere gevallen

Voer de volgende controles uit:

- **Controle 1: Bevinden zich vreemde voorwerpen bij de papieruitvoersleuf?**
- **Controle 2: Is het papier gekruld?**

Herstel het gekrulde papier en plaats het papier opnieuw.

1003

Oorzaak

Het papier in het apparaat is op of het papier wordt niet ingevoerd.

Actie

Plaats het papier opnieuw en druk op de knop **OK** op het apparaat.

Wanneer u het papier plaatst, plaatst u de papierstapel zodanig dat de achterste rand het uiteinde van de voorste lade raakt.

1200

Oorzaak

De papieruitvoerklep is geopend.

Actie

Sluit de papieruitvoerklep en wacht een ogenblik.

Sluit de klep niet terwijl u een FINE-cartridge vervangt.

1202

Oorzaak

De papieruitvoerklap is geopend.

Actie

Sluit de papieruitvoerklap.

1250

Oorzaak

De papieruitvoerlade is gesloten.

Actie

Open de papieruitvoerlade om het afdrucken te hervatten.

1310

Oorzaak

Het formaat van het papier is mogelijk niet compatibel met automatisch dubbelzijdig afdrucken.

Actie

Alleen de mediumformaten A4 en Letter zijn geschikt voor automatisch dubbelzijdig afdrucken. Zorg dat papier met een correct formaat in het apparaat is geplaatst. Als u op de knop **OK** drukt, wordt het papier uitgevoerd en wordt het afdrucken opnieuw gestart vanaf de voorzijde van het volgende vel papier. Er wordt niet afgedrukt op de achterzijde van het uitgevoerde papier.

1401

Oorzaak

De FINE-cartridge is niet geïnstalleerd.

Actie

Plaats hier de FINE-cartridge.

1403

Oorzaak

De juiste FINE-cartridge is niet geïnstalleerd.

Actie

Installeer de juiste FINE-cartridge.

Als de fout hiermee niet is verholpen, neemt u contact op met het ondersteuningscentrum.

1485

Oorzaak

De juiste inktcartridge is niet geïnstalleerd.

Actie

Het afdrukken kan niet worden uitgevoerd omdat de inktcartridge niet compatibel is met dit apparaat.

Installeer de juiste inktcartridge.

Als u het afdrukken wilt annuleren, drukt u op de knop **Stoppen (Stop)** op het apparaat.

1486

Oorzaak

De FINE-cartridge is niet in de juiste positie geplaatst.

Actie

Controleer of elke FINE-cartridge in de juiste positie is geplaatst.

1487

Oorzaak

De FINE-cartridge is niet in de juiste positie geplaatst.

Actie

Controleer of elke FINE-cartridge in de juiste positie is geplaatst.

1682

Oorzaak

De FINE-cartridge wordt niet herkend.

Actie

Vervang de FINE-cartridge.

Als de fout zich blijft voordoen, is de FINE-cartridge mogelijk beschadigd. Neem contact op met het ondersteuningscentrum.

1684

Oorzaak

De inktpatroon wordt niet herkend.

Actie

Het afdrukken kan niet worden uitgevoerd omdat de inktcartridge mogelijk niet correct is geplaatst of niet geschikt is voor dit apparaat.

Installeer de juiste inktcartridge.

Als u het afdrukken wilt annuleren, drukt u op de knop **Stoppen (Stop)** op het apparaat.

1686

Oorzaak

De inkt is wellicht op.

Actie

De functie voor het bepalen van de resterende inktvoorraad wordt uitgeschakeld aangezien de inktvoorraad niet correct kan worden bepaald.

Als u wilt doorgaan met afdrukken zonder deze functie, drukt u minstens 5 seconden op de knop **Stoppen (Stop)** op het apparaat.

Voor de beste kwaliteit beveelt Canon het gebruik van nieuwe, originele Canon-cartridges aan.

Canon is niet aansprakelijk voor een slechte werking of problemen veroorzaakt door het voortzetten van het afdrukken met een lege inkttank.

»» Opmerking

- Als de functie voor het detecteren van de resterende hoeveelheid inkt is uitgeschakeld, wordt de grijze inktcartridge weergegeven bij het resterende inktvolume op het LCD-scherm.
- Aangezien de gegevens in de fax verloren kunnen gaan als de fax in deze omstandigheden wordt afgedrukt, wordt de ontvangen fax niet afgedrukt, maar opgeslagen in het apparaatgeheugen totdat de inktcartridge wordt vervangen. U moet faxen die in het geheugen zijn opgeslagen handmatig afdrukken. U kunt de instelling zo wijzigen dat de ontvangen fax altijd wordt afgedrukt in plaats van in het geheugen te worden opgeslagen, maar de faxgegevens worden dan mogelijk niet of slechts gedeeltelijk afgedrukt omdat de inkt op is.

1687

Oorzaak

De FINE-cartridge is niet correct geplaatst.

Actie

Open de papieruitvoerklap. Als het klepje over de kop wordt geopend, drukt u de inktcartridgevergrendeling omhoog om te controleren of de FINE-cartridges correct zijn geïnstalleerd. Sluit daarna de papieruitvoerklap.

Als de fout zich blijft voordoen, verwijdert u de FINE-cartridges en plaatst u ze opnieuw.

1688

Oorzaak

De inkt is op.

Actie

Vervang de inktpatroon en sluit de papieruitvoerklep.

Als er wordt afgedrukt en u wilt doorgaan met afdrukken, drukt u minstens 5 seconden op de knop **Stoppen (Stop)** op het apparaat terwijl de inktpatroon is geïnstalleerd. Het afdrukken kan worden voortgezet terwijl de inkt op is.

De functie voor het bepalen van de resterende inktvoorraad wordt uitgeschakeld.

Vervang de lege inktpatroon direct na het afdrukken. De afdrukkwaliteit is niet voldoende als u de printer blijft gebruiken wanneer de inkt op is.

»» Opmerking

- Als de functie voor het detecteren van de resterende hoeveelheid inkt is uitgeschakeld, wordt de grijze inktcartridge weergegeven bij het resterende inktvolume op het LCD-scherm.
- Aangezien de gegevens in de fax verloren kunnen gaan als de fax in deze omstandigheden wordt afgedrukt, wordt de ontvangen fax niet afgedrukt, maar opgeslagen in het apparaatgeheugen totdat de inktcartridge wordt vervangen. U moet faxen die in het geheugen zijn opgeslagen handmatig afdrukken. U kunt de instelling zo wijzigen dat de ontvangen fax altijd wordt afgedrukt in plaats van in het geheugen te worden opgeslagen, maar de faxgegevens worden dan mogelijk niet of slechts gedeeltelijk afgedrukt omdat de inkt op is.

1702

Oorzaak

Absorptiekussen inkt bijna vol.

Actie

Druk op de knop **OK** op het apparaat om het afdrucken te vervolgen. Neem contact op met het ondersteuningscentrum.

1703

Oorzaak

Absorptiekussen inkt bijna vol.

Actie

Druk op de knop **OK** op het apparaat om het afdrucken te vervolgen. Neem contact op met het ondersteuningscentrum.

1704

Oorzaak

Absorptiekussen inkt bijna vol.

Actie

Druk op de knop **OK** op het apparaat om het afdrucken te vervolgen. Neem contact op met het ondersteuningscentrum.

1705

Oorzaak

Absorptiekussen inkt bijna vol.

Actie

Druk op de knop **OK** op het apparaat om het afdrucken te vervolgen. Neem contact op met het ondersteuningscentrum.

1712

Oorzaak

Absorptiekussen inkt bijna vol.

Actie

Druk op de knop **OK** op het apparaat om het afdrucken te vervolgen. Neem contact op met het ondersteuningscentrum.

1713

Oorzaak

Absorptiekussen inkt bijna vol.

Actie

Druk op de knop **OK** op het apparaat om het afdrucken te vervolgen. Neem contact op met het ondersteuningscentrum.

1714

Oorzaak

Absorptiekussen inkt bijna vol.

Actie

Druk op de knop **OK** op het apparaat om het afdrucken te vervolgen. Neem contact op met het ondersteuningscentrum.

1715

Oorzaak

Absorptiekussen inkt bijna vol.

Actie

Druk op de knop **OK** op het apparaat om het afdrucken te vervolgen. Neem contact op met het ondersteuningscentrum.

2001

Oorzaak

Er is een apparaat aangesloten dat niet compatibel is met het apparaat.

Actie

Controleer het apparaat dat is aangesloten op de poort voor USB-flashstation. Direct foto's afdrukken is mogelijk met de optionele Bluetooth-eenheid BU-30 of een USB-flashstation.

2002

Oorzaak

Een niet-ondersteunde USB-hub is aangesloten.

Actie

Als een USB-flashstation is aangesloten via een USB-hub, verwijdert u de hub.
Sluit een USB-flashstation rechtstreeks aan op het apparaat.

2700

Oorzaak

Mogelijke oorzaken zijn:

- Er zijn enkele fouten opgetreden tijdens het kopiëren en er is een bepaalde tijd verstreken.
- Er is een document achtergebleven in de ADF.
- Er zijn fouten opgetreden tijdens het scannen en het document is achtergebleven in de ADF.

Actie

Neem de juiste actie zoals hieronder wordt beschreven.

- Wanneer u kopieert, drukt u op de knop **OK** om de fout te annuleren en probeert u opnieuw te kopiëren.
- Wanneer het document is achtergebleven in de ADF, drukt u op de knop **OK** om het document automatisch uit te voeren.
- Wanneer u scant, drukt u op de knop **Stoppen (Stop)** om het scannen te annuleren en probeert u opnieuw te scannen.

2802

Oorzaak

De ADF bevat geen document.

Actie

Druk op de knop **OK** om het probleem te verhelpen en voer de bewerking opnieuw uit nadat u het document hebt geladen.

2803

Oorzaak

Het document is te lang of is vastgelopen in de ADF.

Actie

Druk op de knop **OK** om de fout te wissen. Zorg daarna dat het document dat u plaatst, voldoet aan de vereisten van het apparaat voordat u de bewerking opnieuw uitvoert.

Als het document is vastgelopen, verwijdert u het document aan de hand van de volgende procedure.

- **Als het origineel is vastgelopen in de ADF:**

Verwijder het document aan de hand van de volgende procedure.

1. Als een afdruktaak wordt uitgevoerd, drukt u op de knop **Stoppen (Stop)**.
2. Schakel het apparaat uit.
3. Als een document van meerdere pagina's is geplaatst, verwijdert u andere pagina's dan de vastgelopen pagina uit de ADF. Open vervolgens de klep van de documentinvoer.



4. Trek het vastgelopen document uit de ADF.



5. Sluit de klep van de documentinvoer en zet het apparaat aan.

Wanneer u het document opnieuw scant nadat u de fout hebt verholpen, scant u dit vanaf de eerste pagina.

Neem contact op met het ondersteuningscentrum als u het document niet kunt verwijderen, het document in het apparaat scheurt of het foutbericht niet verdwijnt nadat u het vastgelopen document hebt verwijderd.

»»» **Opmerking**

- Het document wordt mogelijk niet correct ingevoerd, afhankelijk van het mediumtype of de omgeving, zoals bij een te hoge of te lage temperatuur of luchtvochtigheid.
Verlaag in dit geval het aantal documentpagina's tot ongeveer de helft van de capaciteit.
Als het document nog steeds vastloopt, gebruikt u de glasplaat.

• **Als het origineel is vastgelopen in de ADF (vanuit de papierinvoerszijde):**

Als het document is vastgelopen in de documentuitvoersleuf, sluit u de documentlade zoals wordt weergegeven in de onderstaande afbeelding en trekt u het document eruit.



Wanneer u het document opnieuw scant nadat u de fout hebt verholpen, scant u dit vanaf de eerste pagina.

Neem contact op met het ondersteuningscentrum als u het document niet kunt verwijderen, het document in het apparaat scheurt of het foutbericht niet verdwijnt nadat u het vastgelopen document hebt verwijderd.

4100

Oorzaak

De opgegeven gegevens kunnen niet worden afgedrukt.

Actie

Wanneer u de inhoud in CREATIVE PARK PREMIUM afdrukt, bevestigt u het bericht op het computerscherm, controleert u of alle originele FINE-cartridges van Canon correct zijn geïnstalleerd en start u het afdrukken opnieuw.

5011

Oorzaak

Er is een printerfout opgetreden.

Actie

Zet het apparaat uit en trek de stekker van het apparaat uit het stopcontact.

Steek de stekker van het apparaat weer in het stopcontact en zet het apparaat weer aan.

Als het probleem hiermee niet is verholpen, neemt u contact op met het ondersteuningscentrum.

Belangrijk

- Als u het netsnoer loskoppelt, worden alle faxen verwijderd die in het apparaatgeheugen zijn opgeslagen.

5012

Oorzaak

Er is een printerfout opgetreden.

Actie

Zet het apparaat uit en trek de stekker van het apparaat uit het stopcontact.

Steek de stekker van het apparaat weer in het stopcontact en zet het apparaat weer aan.

Als het probleem hiermee niet is verholpen, neemt u contact op met het ondersteuningscentrum.

Belangrijk

- Als u het netsnoer loskoppelt, worden alle faxen verwijderd die in het apparaatgeheugen zijn opgeslagen.

5040

Oorzaak

Er is een printerfout opgetreden.

Actie

Zet het apparaat uit en trek de stekker van het apparaat uit het stopcontact.

Steek de stekker van het apparaat weer in het stopcontact en zet het apparaat weer aan.

Als het probleem hiermee niet is verholpen, neemt u contact op met het ondersteuningscentrum.

Belangrijk

- Als u het netsnoer loskoppelt, worden alle faxen verwijderd die in het apparaatgeheugen zijn opgeslagen.

5100

Oorzaak

Er is een printerfout opgetreden.

Actie

Annuleer het afdrukken en zet het apparaat uit. Verwijder het vastgelopen papier of het beschermende materiaal waardoor de beweging van de FINE-cartridgehouder wordt belemmerd en zet het apparaat weer aan.

Belangrijk

- Raak de interne onderdelen van het apparaat niet aan. Als u deze toch aanraakt, drukt het apparaat mogelijk niet goed meer af.
- Als het probleem hiermee niet is verholpen, neemt u contact op met het ondersteuningscentrum.

5200

Oorzaak

Er is een printerfout opgetreden.

Actie

Zet het apparaat uit en trek de stekker van het apparaat uit het stopcontact.

Steek de stekker van het apparaat weer in het stopcontact en zet het apparaat weer aan.

Als het probleem hiermee niet is verholpen, neemt u contact op met het ondersteuningscentrum.

Belangrijk

- Als u het netsnoer loskoppelt, worden alle faxen verwijderd die in het apparaatgeheugen zijn opgeslagen.

5400

Oorzaak

Er is een printerfout opgetreden.

Actie

Zet het apparaat uit en trek de stekker van het apparaat uit het stopcontact.

Steek de stekker van het apparaat weer in het stopcontact en zet het apparaat weer aan.

Als het probleem hiermee niet is verholpen, neemt u contact op met het ondersteuningscentrum.

Belangrijk

- Als u het netsnoer loskoppelt, worden alle faxen verwijderd die in het apparaatgeheugen zijn opgeslagen.

5B02

Oorzaak

Er is een printerfout opgetreden.

Actie

Neem contact op met het ondersteuningscentrum.

5B03

Oorzaak

Er is een printerfout opgetreden.

Actie

Neem contact op met het ondersteuningscentrum.

5B04

Oorzaak

Er is een printerfout opgetreden.

Actie

Neem contact op met het ondersteuningscentrum.

5B05

Oorzaak

Er is een printerfout opgetreden.

Actie

Neem contact op met het ondersteuningscentrum.

5B12

Oorzaak

Er is een printerfout opgetreden.

Actie

Neem contact op met het ondersteuningscentrum.

5B13

Oorzaak

Er is een printerfout opgetreden.

Actie

Neem contact op met het ondersteuningscentrum.

5B14

Oorzaak

Er is een printerfout opgetreden.

Actie

Neem contact op met het ondersteuningscentrum.

5B15

Oorzaak

Er is een printerfout opgetreden.

Actie

Neem contact op met het ondersteuningscentrum.

6000

Oorzaak

Er is een printerfout opgetreden.

Actie

Zet het apparaat uit en trek de stekker van het apparaat uit het stopcontact.

Steek de stekker van het apparaat weer in het stopcontact en zet het apparaat weer aan.

Als het probleem hiermee niet is verholpen, neemt u contact op met het ondersteuningscentrum.

Belangrijk

- Als u het netsnoer loskoppelt, worden alle faxen verwijderd die in het apparaatgeheugen zijn opgeslagen.

6800

Oorzaak

Er is een printerfout opgetreden.

Actie

Zet het apparaat uit en trek de stekker van het apparaat uit het stopcontact.

Steek de stekker van het apparaat weer in het stopcontact en zet het apparaat weer aan.

Als het probleem hiermee niet is verholpen, neemt u contact op met het ondersteuningscentrum.

Belangrijk

- Als u het netsnoer loskoppelt, worden alle faxen verwijderd die in het apparaatgeheugen zijn opgeslagen.

6801

Oorzaak

Er is een printerfout opgetreden.

Actie

Zet het apparaat uit en trek de stekker van het apparaat uit het stopcontact.

Steek de stekker van het apparaat weer in het stopcontact en zet het apparaat weer aan.

Als het probleem hiermee niet is verholpen, neemt u contact op met het ondersteuningscentrum.

Belangrijk

- Als u het netsnoer loskoppelt, worden alle faxen verwijderd die in het apparaatgeheugen zijn opgeslagen.

6900

Oorzaak

Er is een printerfout opgetreden.

Actie

Zet het apparaat uit en trek de stekker van het apparaat uit het stopcontact.

Steek de stekker van het apparaat weer in het stopcontact en zet het apparaat weer aan.

Als het probleem hiermee niet is verholpen, neemt u contact op met het ondersteuningscentrum.

Belangrijk

- Als u het netsnoer loskoppelt, worden alle faxen verwijderd die in het apparaatgeheugen zijn opgeslagen.

6901

Oorzaak

Er is een printerfout opgetreden.

Actie

Zet het apparaat uit en trek de stekker van het apparaat uit het stopcontact.

Steek de stekker van het apparaat weer in het stopcontact en zet het apparaat weer aan.

Als het probleem hiermee niet is verholpen, neemt u contact op met het ondersteuningscentrum.

Belangrijk

- Als u het netsnoer loskoppelt, worden alle faxen verwijderd die in het apparaatgeheugen zijn opgeslagen.

6902

Oorzaak

Er is een printerfout opgetreden.

Actie

Zet het apparaat uit en trek de stekker van het apparaat uit het stopcontact.

Steek de stekker van het apparaat weer in het stopcontact en zet het apparaat weer aan.

Als het probleem hiermee niet is verholpen, neemt u contact op met het ondersteuningscentrum.

Belangrijk

- Als u het netsnoer loskoppelt, worden alle faxen verwijderd die in het apparaatgeheugen zijn opgeslagen.

6910

Oorzaak

Er is een printerfout opgetreden.

Actie

Zet het apparaat uit en trek de stekker van het apparaat uit het stopcontact.

Steek de stekker van het apparaat weer in het stopcontact en zet het apparaat weer aan.

Als het probleem hiermee niet is verholpen, neemt u contact op met het ondersteuningscentrum.

Belangrijk

- Als u het netsnoer loskoppelt, worden alle faxen verwijderd die in het apparaatgeheugen zijn opgeslagen.

6911

Oorzaak

Er is een printerfout opgetreden.

Actie

Zet het apparaat uit en trek de stekker van het apparaat uit het stopcontact.

Steek de stekker van het apparaat weer in het stopcontact en zet het apparaat weer aan.

Als het probleem hiermee niet is verholpen, neemt u contact op met het ondersteuningscentrum.

Belangrijk

- Als u het netsnoer loskoppelt, worden alle faxen verwijderd die in het apparaatgeheugen zijn opgeslagen.

6920

Oorzaak

Er is een printerfout opgetreden.

Actie

Zet het apparaat uit en trek de stekker van het apparaat uit het stopcontact.

Steek de stekker van het apparaat weer in het stopcontact en zet het apparaat weer aan.

Als het probleem hiermee niet is verholpen, neemt u contact op met het ondersteuningscentrum.

Belangrijk

- Als u het netsnoer loskoppelt, worden alle faxen verwijderd die in het apparaatgeheugen zijn opgeslagen.

6921

Oorzaak

Er is een printerfout opgetreden.

Actie

Zet het apparaat uit en trek de stekker van het apparaat uit het stopcontact.

Steek de stekker van het apparaat weer in het stopcontact en zet het apparaat weer aan.

Als het probleem hiermee niet is verholpen, neemt u contact op met het ondersteuningscentrum.

Belangrijk

- Als u het netsnoer loskoppelt, worden alle faxen verwijderd die in het apparaatgeheugen zijn opgeslagen.

6930

Oorzaak

Er is een printerfout opgetreden.

Actie

Zet het apparaat uit en trek de stekker van het apparaat uit het stopcontact.

Steek de stekker van het apparaat weer in het stopcontact en zet het apparaat weer aan.

Als het probleem hiermee niet is verholpen, neemt u contact op met het ondersteuningscentrum.

Belangrijk

- Als u het netsnoer loskoppelt, worden alle faxen verwijderd die in het apparaatgeheugen zijn opgeslagen.

6931

Oorzaak

Er is een printerfout opgetreden.

Actie

Zet het apparaat uit en trek de stekker van het apparaat uit het stopcontact.

Steek de stekker van het apparaat weer in het stopcontact en zet het apparaat weer aan.

Als het probleem hiermee niet is verholpen, neemt u contact op met het ondersteuningscentrum.

Belangrijk

- Als u het netsnoer loskoppelt, worden alle faxen verwijderd die in het apparaatgeheugen zijn opgeslagen.

6932

Oorzaak

Er is een printerfout opgetreden.

Actie

Zet het apparaat uit en trek de stekker van het apparaat uit het stopcontact.

Steek de stekker van het apparaat weer in het stopcontact en zet het apparaat weer aan.

Als het probleem hiermee niet is verholpen, neemt u contact op met het ondersteuningscentrum.

Belangrijk

- Als u het netsnoer loskoppelt, worden alle faxen verwijderd die in het apparaatgeheugen zijn opgeslagen.

6933

Oorzaak

Er is een printerfout opgetreden.

Actie

Zet het apparaat uit en trek de stekker van het apparaat uit het stopcontact.

Steek de stekker van het apparaat weer in het stopcontact en zet het apparaat weer aan.

Als het probleem hiermee niet is verholpen, neemt u contact op met het ondersteuningscentrum.

Belangrijk

- Als u het netsnoer loskoppelt, worden alle faxen verwijderd die in het apparaatgeheugen zijn opgeslagen.

6936

Oorzaak

Er is een printerfout opgetreden.

Actie

Zet het apparaat uit en trek de stekker van het apparaat uit het stopcontact.

Steek de stekker van het apparaat weer in het stopcontact en zet het apparaat weer aan.

Als het probleem hiermee niet is verholpen, neemt u contact op met het ondersteuningscentrum.

Belangrijk

- Als u het netsnoer loskoppelt, worden alle faxen verwijderd die in het apparaatgeheugen zijn opgeslagen.

6937

Oorzaak

Er is een printerfout opgetreden.

Actie

Zet het apparaat uit en trek de stekker van het apparaat uit het stopcontact.

Steek de stekker van het apparaat weer in het stopcontact en zet het apparaat weer aan.

Als het probleem hiermee niet is verholpen, neemt u contact op met het ondersteuningscentrum.

Belangrijk

- Als u het netsnoer loskoppelt, worden alle faxen verwijderd die in het apparaatgeheugen zijn opgeslagen.

6938

Oorzaak

Er is een printerfout opgetreden.

Actie

Zet het apparaat uit en trek de stekker van het apparaat uit het stopcontact.

Steek de stekker van het apparaat weer in het stopcontact en zet het apparaat weer aan.

Als het probleem hiermee niet is verholpen, neemt u contact op met het ondersteuningscentrum.

Belangrijk

- Als u het netsnoer loskoppelt, worden alle faxen verwijderd die in het apparaatgeheugen zijn opgeslagen.

6939

Oorzaak

Er is een printerfout opgetreden.

Actie

Zet het apparaat uit en trek de stekker van het apparaat uit het stopcontact.

Steek de stekker van het apparaat weer in het stopcontact en zet het apparaat weer aan.

Als het probleem hiermee niet is verholpen, neemt u contact op met het ondersteuningscentrum.

Belangrijk

- Als u het netsnoer loskoppelt, worden alle faxen verwijderd die in het apparaatgeheugen zijn opgeslagen.

693A

Oorzaak

Er is een printerfout opgetreden.

Actie

Zet het apparaat uit en trek de stekker van het apparaat uit het stopcontact.

Steek de stekker van het apparaat weer in het stopcontact en zet het apparaat weer aan.

Als het probleem hiermee niet is verholpen, neemt u contact op met het ondersteuningscentrum.

Belangrijk

- Als u het netsnoer loskoppelt, worden alle faxen verwijderd die in het apparaatgeheugen zijn opgeslagen.

6940

Oorzaak

Er is een printerfout opgetreden.

Actie

Zet het apparaat uit en trek de stekker van het apparaat uit het stopcontact.

Steek de stekker van het apparaat weer in het stopcontact en zet het apparaat weer aan.

Als het probleem hiermee niet is verholpen, neemt u contact op met het ondersteuningscentrum.

Belangrijk

- Als u het netsnoer loskoppelt, worden alle faxen verwijderd die in het apparaatgeheugen zijn opgeslagen.

6941

Oorzaak

Er is een printerfout opgetreden.

Actie

Zet het apparaat uit en trek de stekker van het apparaat uit het stopcontact.

Steek de stekker van het apparaat weer in het stopcontact en zet het apparaat weer aan.

Als het probleem hiermee niet is verholpen, neemt u contact op met het ondersteuningscentrum.

Belangrijk

- Als u het netsnoer loskoppelt, worden alle faxen verwijderd die in het apparaatgeheugen zijn opgeslagen.

6942

Oorzaak

Er is een printerfout opgetreden.

Actie

Zet het apparaat uit en trek de stekker van het apparaat uit het stopcontact.

Steek de stekker van het apparaat weer in het stopcontact en zet het apparaat weer aan.

Als het probleem hiermee niet is verholpen, neemt u contact op met het ondersteuningscentrum.

Belangrijk

- Als u het netsnoer loskoppelt, worden alle faxen verwijderd die in het apparaatgeheugen zijn opgeslagen.

6943

Oorzaak

Er is een printerfout opgetreden.

Actie

Zet het apparaat uit en trek de stekker van het apparaat uit het stopcontact.

Steek de stekker van het apparaat weer in het stopcontact en zet het apparaat weer aan.

Als het probleem hiermee niet is verholpen, neemt u contact op met het ondersteuningscentrum.

Belangrijk

- Als u het netsnoer loskoppelt, worden alle faxen verwijderd die in het apparaatgeheugen zijn opgeslagen.

6944

Oorzaak

Er is een printerfout opgetreden.

Actie

Zet het apparaat uit en trek de stekker van het apparaat uit het stopcontact.

Steek de stekker van het apparaat weer in het stopcontact en zet het apparaat weer aan.

Als het probleem hiermee niet is verholpen, neemt u contact op met het ondersteuningscentrum.

Belangrijk

- Als u het netsnoer loskoppelt, worden alle faxen verwijderd die in het apparaatgeheugen zijn opgeslagen.

6945

Oorzaak

Er is een printerfout opgetreden.

Actie

Zet het apparaat uit en trek de stekker van het apparaat uit het stopcontact.

Steek de stekker van het apparaat weer in het stopcontact en zet het apparaat weer aan.

Als het probleem hiermee niet is verholpen, neemt u contact op met het ondersteuningscentrum.

Belangrijk

- Als u het netsnoer loskoppelt, worden alle faxen verwijderd die in het apparaatgeheugen zijn opgeslagen.

6946

Oorzaak

Er is een printerfout opgetreden.

Actie

Zet het apparaat uit en trek de stekker van het apparaat uit het stopcontact.

Steek de stekker van het apparaat weer in het stopcontact en zet het apparaat weer aan.

Als het probleem hiermee niet is verholpen, neemt u contact op met het ondersteuningscentrum.

Belangrijk

- Als u het netsnoer loskoppelt, worden alle faxen verwijderd die in het apparaatgeheugen zijn opgeslagen.

9000

Oorzaak

Er is een printerfout opgetreden.

Actie

Zet het apparaat uit en trek de stekker van het apparaat uit het stopcontact.

Steek de stekker van het apparaat weer in het stopcontact en zet het apparaat weer aan.

Als het probleem hiermee niet is verholpen, neemt u contact op met het ondersteuningscentrum.

Belangrijk

- Als u het netsnoer loskoppelt, worden alle faxen verwijderd die in het apparaatgeheugen zijn opgeslagen.

9500

Oorzaak

Er is een printerfout opgetreden.

Actie

Zet het apparaat uit en trek de stekker van het apparaat uit het stopcontact.

Steek de stekker van het apparaat weer in het stopcontact en zet het apparaat weer aan.

Als het probleem hiermee niet is verholpen, neemt u contact op met het ondersteuningscentrum.

Belangrijk

- Als u het netsnoer loskoppelt, worden alle faxen verwijderd die in het apparaatgeheugen zijn opgeslagen.

B200

Oorzaak

Er is een fout opgetreden waarvoor u contact moet opnemen met het ondersteuningscentrum.

Actie

Zet het apparaat uit en trek de stekker van het apparaat uit het stopcontact.

Neem contact op met het ondersteuningscentrum.

Belangrijk

- Als u het netsnoer loskoppelt, worden alle faxen verwijderd die in het apparaatgeheugen zijn opgeslagen.